

Einbau-Mikrowelle, 50 x 36 cm, Edelstahl
CN151151



CN151151

- Einbaugerät für 50 cm breiten Oberschrank
- 24.5 cm Glas-Drehteller

Integriertes Zubehör

4242004173106

Einbau-Mikrowelle, 50 x 36 cm, Edelstahl CN151151

Maße in mm
Einbau im Oberschrank
Mikrowellengeräte
Einbau-Rahmen
Überstand

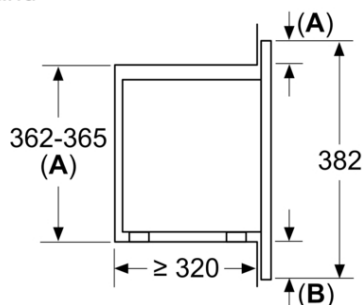

- A:** Überstand oben:
Nische 362: 6 mm
Nische 365: 3 mm
B: Überstand unten: 14 mm

Maße in mm

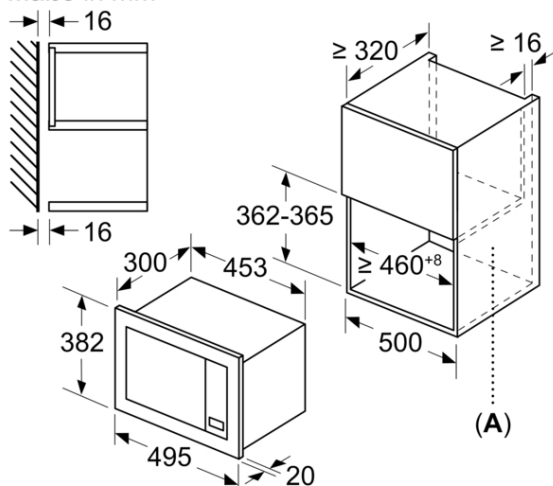

A: Rückwand offen

Ausstattungsmerkmale

Art des Mikrowellengerätes: Nur Mikrowelle
Steuerung: elektronisch
Frontfarbe: Edelstahl
Abmessungen des Gerätes: 364 x 494 x 333 mm
Abmessungen des Garraumes: 194.0 x 290 x 285.0 mm
Approbationszertifikate: CE
Länge Anschlusskabel: 130 cm
Nettogewicht: 14,2 kg
Bruttogewicht: 16,2 kg
EAN-Nummer: 4242004173106
Max. Mikrowellenleistung: 800 W
Anschlusswert: 1270 W
Absicherung: 10 A
Spannung: 230 V
Frequenz: 50 Hz
Steckerart: Schuko-/Gardy.m.Erdung
Abmessungen des Garraumes: 194.0 x 290 x 285.0 mm

Verbrauchs und Anschlusswerte

erstellt am 2022-10-27