

## Einbau-Kühl-Gefrier-Kombination mit Gefrierbereich unten, 177.2 x 54.1 cm, Schleppscharnier CK587NSF0



Energieeffizienzklasse:	..... F
Durchschnittlicher Energieverbrauch in Kilowattstunden pro Jahr (kWh/a)	270 kWh/Jahr
Summe der Volumen der Tiefkühlfächer:	.....70 l
Summe der Volumen der Kaltlagerfächer:	.....200 l
Luftschallemissionen:	.....39 dB(A) re 1 pW
Luftschallemissionsklasse:	..... C
Bauform:	..... Integrierbar
Dekorrahmen/ - platte:	..... Nicht enthalten
Höhe:	..... 1772 mm
Gerätebreite:	..... 541 mm
Gerätetiefe:	..... 548 mm
Min. Nischenmaße für Installation (H x B x T):	..... 1775.0 x 560 x 550 mm
Nettogewicht:	..... 50.6 kg
Absicherung:	.....10 A
Türanschlag:	.....Rechts wechselbar
Spannung:	.....220-240 V
Frequenz:	..... 50 Hz
Länge Anschlusskabel:	..... 230.0 cm
Anzahl Verdichter:	..... 1
Anzahl unabhängiger Kühlkreisläufe:	..... 1
Innenlüfter:	.....Nein
Scharniere wechselbar:	.....Ja
Anzahl verstellbarer Ablagen-Kühlteil (Stck):	.....4
Flaschenregale:	..... Nein
Frostfree System:	..... Nein
Art der Installation:	.....Einbau



## Einbau-Kühl-Gefrier-Kombination mit Gefrierbereich unten, 177.2 x 54.1 cm, Schleppscharnier CK587NSF0

---

- CK587NSF0
- easy Installation

### Leistung und Verbrauch

#### Design

- LED-Innenbeleuchtung im Kühlteil

#### Komfort und Sicherheit

- Elektronische Temperaturregelung über LED ablesbar
- nein

#### Kühlteil

- 5 Abstellflächen aus Sicherheitsglas, davon 4 höhenverstellbar
- 1 durchgehende Türabsteller
- 4 Türabsteller

#### Frischhaltesystem

- Transparente Vario-Schale für Obst und Gemüse, abgedeckt durch Sicherheitsglasplatte

#### Gefriereteil

- LowFrost - geringere Eisbildung, schnelleres Abtauen
- 2 transparente Gefriergut-Schubladen, davon 1 BigBox
- superGefrieren mit Eingefrierautomatik

#### Maße

- Gerätemaße (H x B x T): 177.2 cm x 54.1 cm x 54.8 cm
- Nischenmaße (H x B x T): 177.5 cm x 56.0 cm x 55.0 cm

#### Technische Informationen

- Türanschlag rechts, wechselbar
- Nennspannung: 220 - 240 V

#### Zubehör

- 3 x Eierablage, 1 x Eiswürfelschale
- Auf Basis der Ergebnisse der Normprüfung über 24 Std. Tatsächlicher Verbrauch abhängig von Nutzung/Standort des Geräts.

#### Umwelt und Sicherheit

#### Montage

#### Allgemeine Information

**Einbau-Kühl-Gefrier-Kombination mit  
Gefrierbereich unten, 177.2 x 54.1 cm,  
Schleppscharnier  
CK587NSF0**

Maße in mm

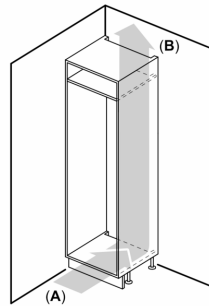
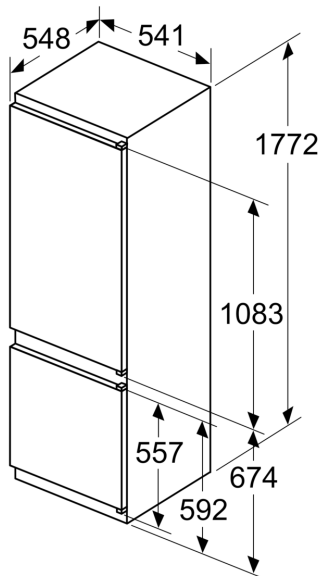

A: Air inlet  $\geq 200 \text{ cm}^2$ ; Ventilation options  
B: Air outlet  $\geq 200 \text{ cm}^2$ ; Ventilation options

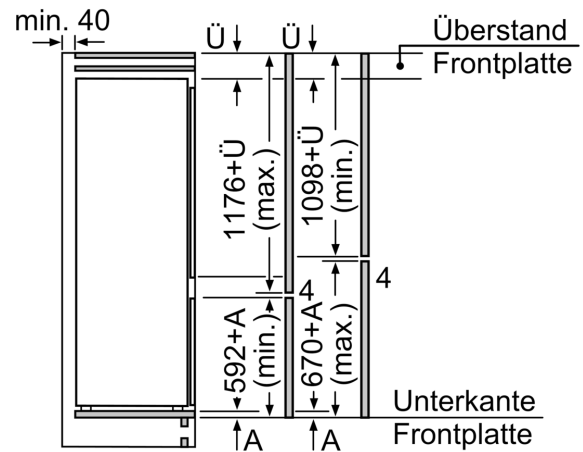
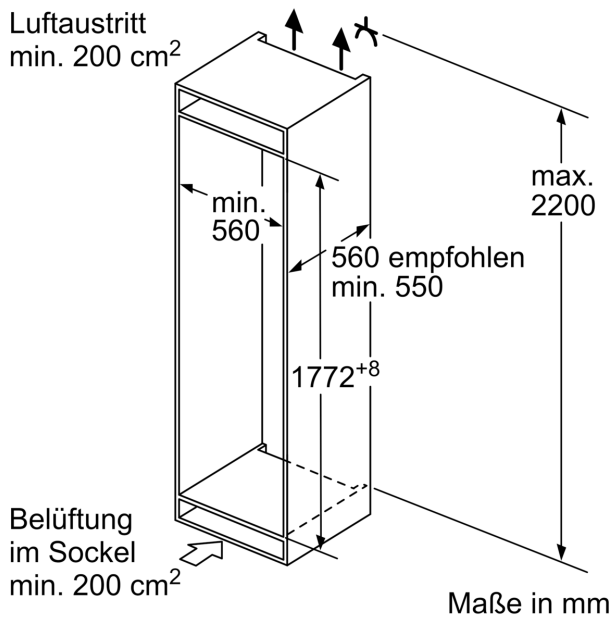
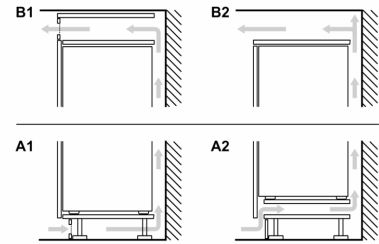

Die angegebenen Möbeltürmaße gelten für eine Türfuge von 4 mm.

Maße in mm