

**Serie | 4, Fuldt integrerbar  
opvaskemaskine, 60 cm  
SMV40E20SK**



**A<sup>+</sup>**

**Skab mere plads til stort service med en overkurv, der kan højdejusteres.**

- Overkurv, der kan højdejusteres til meget pladskrævende service.
- **AquaStop:** beskytter mod vandskader i hele opvaskemaskinens levetid.
- Ekstra skånsom ved skrøbelige glas.
- **EcoSilence Drive:** energibesparende motor, som giver mindre støj og har ekstra lang levetid.

**Teknisk data**

Vandforbrug (l) :	12,0
Installation :	Indbygning
Højde på aftagelig topplade (mm) :	0
Nichemål ved indbygning, mm (H x B x D) :	815-875 x 600 x 550
Dybde med åben dør 90 grader (mm) :	1155
Regulerbare ben :	Ja - Kun de forreste
Maksimal regulering af stilleben (mm) :	60
Regulerbar sokkel :	Horisontal og vertikal
Nettovægt (kg) :	34,887
Bruttovægt (kg) :	37,0
Tilslutningseffekt (W) :	2400
Strømstyrke (A) :	10
Elementspænding (V) :	220-240
Frekvens (Hz) :	50; 60
Længde på elledning (cm) :	175
Stiktype :	Schukostik med jord
Tilgangsslange, længde (cm) :	165
Afløbsslange (cm) :	190
EAN-kode :	4242002654652
Antal standard kuverter :	13
Energieffektivitetsklasse - (2010/30/EC) :	A+
Årligt energiforbrug (kWh/årligt) - NY (2010/30/EC) :	294,00
Energiforbrug (kWh) :	1,03
Energiforbrug standby (W) - NY (2010/30/EC) :	0,10
Energiforbrug slukket (W) - NY (2010/30/EC) :	0,10
Årligt vandforbrug (l/årligt) - NY (2010/30/EC) :	3360
Tørreevne :	A
Referenceprogram for energimærkning :	Eco
Samlet tidsforbrug for energimærkningsprogram (min) :	210
Lydniveau (dB(A) re 1 pW) :	48
Installation :	Fuldintegreret



**Tilbehør**

SGZ1010 : AquaStop-forlænger 2m, t/opvaskemaskine  
 SMZ2014 : Glasindsats t/opvaskemaskiner  
 SMZ2055 : Front t/fuldtintegrerbare opvask.  
 SMZ5001 : BabyCare sæt, t/opvaskemaskiner  
 SMZ5002 : Sølvtøjskassette  
 SMZ5005 : Samlelister til opvaskemaskiner, 81,5 cm  
 SMZ5300 : GlasSecure holder til 4 vinglas



## Serie | 4, Fuldt integrerbar opvaskemaskine, 60 cm SMV40E20SK

**Skab mere plads til stort service med en  
overkurv, der kan højdejusteres.**

---

### **Forbrug og ydelse**

- Energiforbrug: A+, Tørreevne: A
- Årligt forbrug ved program Øko 50°C: 3360 l vand / 294 kWh (baseret på 280 opvaske)
- 13 standardkvarter
- Lydniveau: 48 dB(A) re 1 pW

### **Programmer og specialfunktioner**

- 4 programmer: Intensiv 70°C, Normal 65°C, Øko 50°C, Lyn 45°C
- 1 tillægsfunktion: HalfLoad

### **Design og komfort**

- Vario kurvesystem
- DoseringsAssistent
- Højdejusterbar overkurv
- Servolås®
- Auto All in 1
- Akustisk signal for programslut
- Tidsforvalg: 3, 6, 9 timer

### **Teknik**

- Sensorer: MængdeSensor
- Afkalkningselektronik
- Elektronisk indikator for manglende salt
- Elektronisk indikator for manglende afspændingsmiddel

### **Sikkerhed**

- AquaStop: beskyttelse mod vandskader

### **Installation**

- Bagerste ben indstilleligt fra fronten

**Serie | 4, Fuldt integrerbar opvaskemaskine,  
60 cm  
SMV40E20SK**

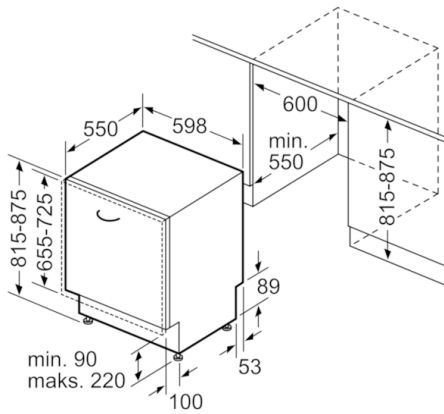

Mål i mm