

Nedsænkingsramme LZ46600



- ✓ Med nedsænkingsrammen kan emhætten gemmes helt væk i overskabet
- ✓ Til montering direkte på væggen
- ✓ Lysliste, passer til udtræksemhætter

Udstyr

Teknisk data

Dimension af pakket produkt:85 x 525 x 630 mm
Palledimensioner: 140.0 x 80.0 x 120.0
Standardantal enheder pr. palle: 30
Nettovægt:2.8 kg
Bruttovægt:4.9 kg
EAN-kode: 4242003730737



Nedsænkingsramme LZ46600

Udstyr

Ekstra tilbehør

- Med nedsænkingsrammen kan emhætten gemmes helt væk i overskabet
- Til montering direkte på væggen
- Lysliste, passer til udtræksemhætter

Nedsænkingsramme LZ46600

Stregtegninger

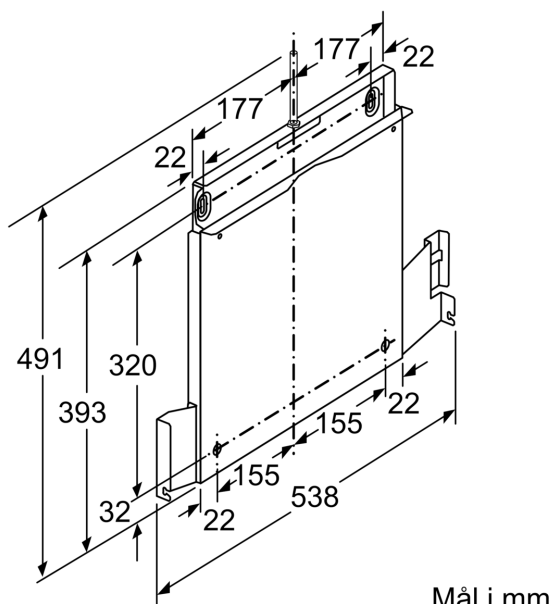

Mål i mm

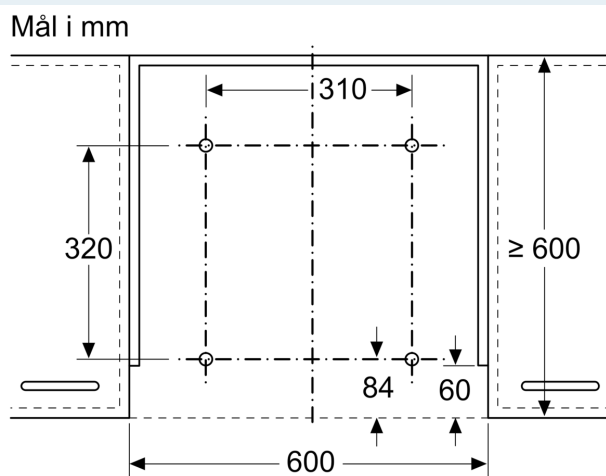

Montage af udtræksemhætten
med nedsænkingsramme
Montage direkte på køkkenvæggen

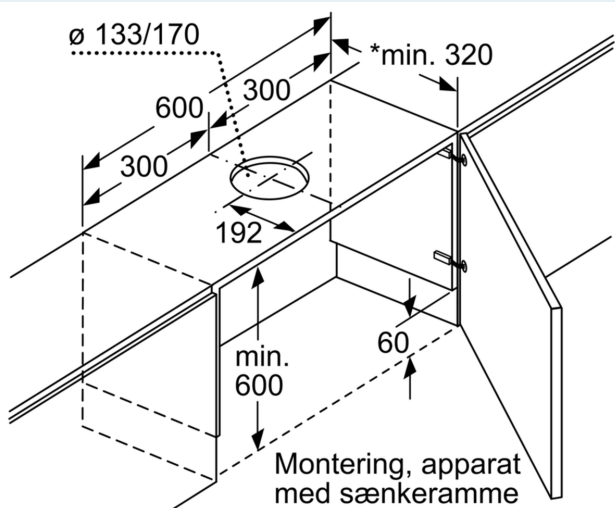

Montering, apparat
med sænkeramme

* se kombinationstabeller

Mål i mm

Mål i mm
Montage af udtræksemhætte med
recirkulationssæt og nedsænkingsramme

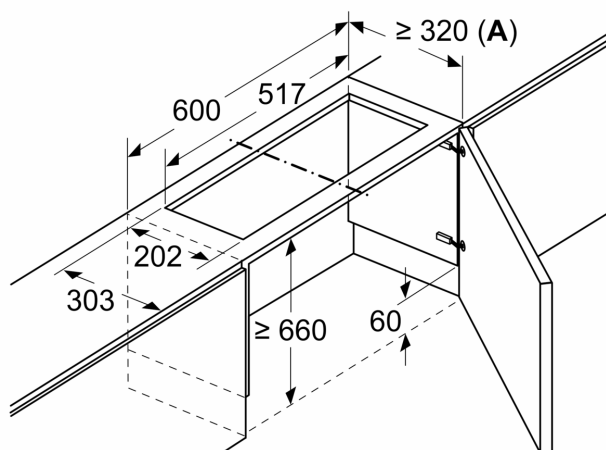

A: Se kombinationstabel

Stregtegninger

Mål i mm
Kombinationstabel for udtræksemhætter på 60 cm med nedsænkingsramme

Konstruktionsform for apparatet i skabet	Apparatindbygningsdybde med nedsænkingsramme	Dybde af grebliste (X)	Samlet indbygningsdybde	Skabskorpussybde
Konstruktionsform A	301	17	318	≥ 320
	301	20	321	≥ 323
	301	31	332	≥ 334
Konstruktionsform B	301	31	332	≥ 334

Når panelet over udskæringen er > 5 mm, skal nedsænkingsrammen understøttes nedefra. Skabskorpussybden skal tilpasses tilsvarende.

Mål i mm
Konstruktionsform B

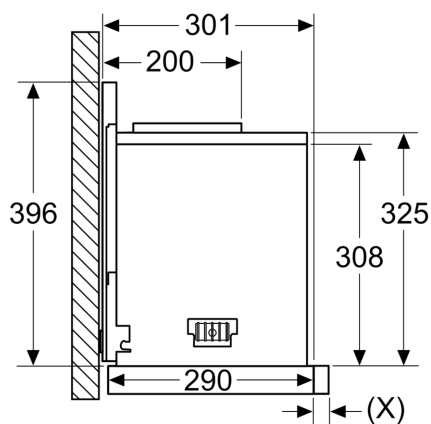

Montage af udtræksemhætten med nedsænkingsramme – skabskorpussybde i henhold til kombinationstabel

Mål i mm
Konstruktionsform A

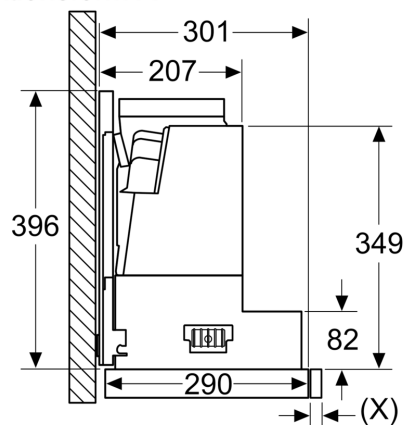

Montage af udtræksemhætten med nedsænkingsramme – skabskorpussybde i henhold til kombinationstabel

Mål i mm
Montage af udtræksemhætte med recirkulationssæt og nedsænkingsramme

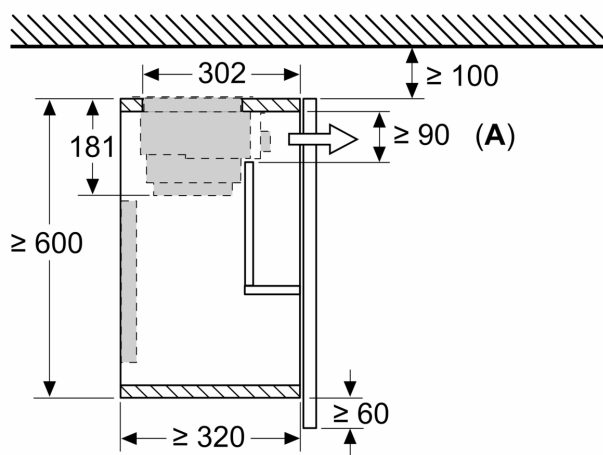

A: Filterskift