

iQ100, Underbygningsemhætte, 60 cm, Hvid LU63LCC20



Tilbehør

HZG9AS00S	Adapter
LZ27001	Standard lugfilter

Emfang til underbygning. Monteres under overskabet eller på væggen – sparer plads.

- ✓ Den stille motor med en høj udsugningseffekt sikrer effektiv fjernelse af stegeos og damp.
- ✓ Optimal belysning og atmosfære ved tilberedning med LED-lys.

Udstyr

Teknisk data

Typologi:	Built-in/Built-under
Længde på elledning:	145.0 cm
Mindste afstand til elkogezone:	650 mm
Mindste afstand til gasblus:	650 mm
Nettovægt:	6.5 kg
Kontroltype:	mekanisk
Antal hastighedsindstillinger:	3
Maks. udsugning:	350 m ³ /h
Maks. udsugning recirkulation:	110 m ³ /h
Luftgennemstrømning:	350 m ³ /h
Antal lamper:	2
Lydniveau:	72 dB(A) re 1 pW
Diameter af luftudtag:	120 / 100 mm
Fedtfiltermateriale:	Vaskbar aluminium
EAN-kode:	4242003776414
Tilslutningseffekt:	146 W
Elementspænding:	220-240 V
Frekvens:	50 Hz
Stiktype:	Schukostik med jord
Produkttype:	Underbygning



iQ100, Underbygningsemhætte, 60 cm, Hvid LU63LCC20

Udstyr

Ydelse og effekt

- Energiklasse: D (på en skala fra A+++ til D)
- Maks kapacitet 350 m³/h ved aftræk efter DIN/EN 61591
- Lydeffekt efter EN 60704-3 og EN60704-2-13 på maks. normaltrin aftræk: 72 dB(A) re 1 pW (58 dB(A) re 20 µPa lydtryk)
- Energiforbrug: 93.3 kWh/år*
- 3 hastigheder

Design

- Betjening: Tryktaster
- Belysning med 2 x LED-lamper
- Farvetemperatur: 3000 k

Komfort

- Regulerbar glasskærm
- Metalfedtfilter, kan rengøres i opvaskemaskinen

Installation

- Til aftræk eller recirkulation
- Montering: Til montering på væg eller under overskab
- Aftræksstuds Ø 120 mm, 100 mm Returklap medfølger

* i henhold til EU regulering nr. 65/2014

iQ100, Underbygningsemhætte,
60 cm, Hvid
LU63LCC20

Stregtegninger

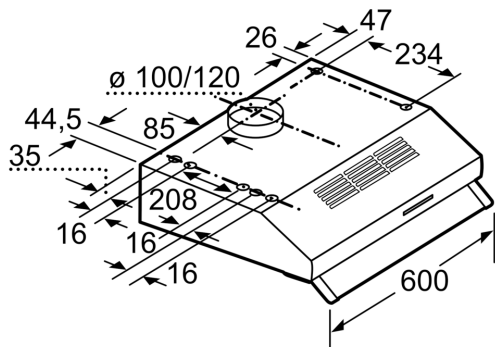

Mål i mm

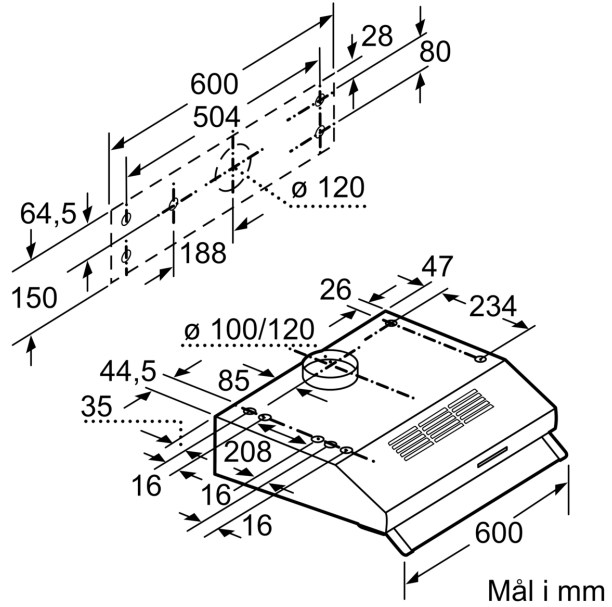

Mål i mm

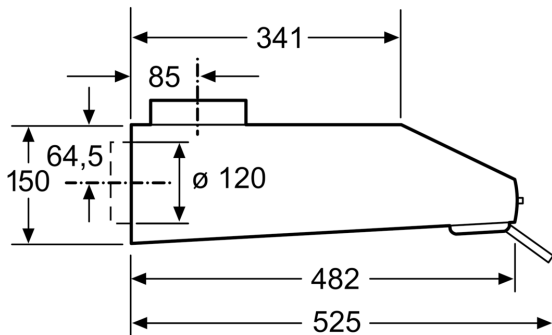

Mål i mm