

iQ100, Udtræksemhætte, 60 cm, Sølvmetallic LI64MB521



B

Tilbehør

HZG9AS00S	Adapter
LZ11ITB14	Standard Clean Air lugtfilter (udskift.)
LZ11ITI14	Standard Clean Air recirkulationssæt
LZ45450	Standard recirkulationssæt
LZ45510	Standard lugtfilter (udskiftning)
LZ46521	Gribeliste t/emfang, hvid
LZ46561	Gribeliste t/emfang, sort

Udtræksemhætte med kraftigt sug – næsten skjult i overskabet.

✓ Optimal belysning og atmosfære ved tilberedning med LED-lys.

Udstyr

Teknisk data

Typologi:	Udtræk
Længde på elledning:	175.0 cm
Nichemål ved indbygning (H x B x D):	162mm x 526.0mm x 290mm mm
Mindste afstand til elkogezone:	430 mm
Mindste afstand til gasblus:	650 mm
Nettovægt:	8.3 kg
Kontroltype:	mekanisk
Antal hastighedsindstillinger:	3
Maks. udsugning:	388 m³/h
Maks. udsugning recirkulation:	257 m³/h
Luftgennemstrømning:	388 m³/h
Antal lamper:	2
Lydniveau:	67 dB(A) re 1 pW
Diameter af luftudtag:	120 / 150 mm
Fedtfiltermateriale:	Vaskbar aluminium
EAN-kode:	4242003880111
Tilslutningseffekt:	108 W
Strømstyrke:	10 A
Elementspænding:	220-240 V
Frekvens:	50 Hz
Stiktype:	Schukostik med jord
Produkttype:	Indbygning



iQ100, Udtræksemhætte, 60 cm, Sølvmetallic LI64MB521

Udstyr

Variant

- 60 cm bred
- sølvmetallic
- Montering: Til indbygning i 60 cm bredt overskab
- Til aftræk eller recirkulation
- Et startersæt (specielt tilbehør) påkrævet til recirkulationstilstand

Komfort

- Automatisches Ein- und Ausschalten bei
- Betätigung der beweglichen Filterfläche
- Betjening: Vippekontakter til betjening af hastighed og lys
- 3 hastigheder

Funktioner

- Belysning: 2 x 1,5W LED-lamper
- Kasette med aluminiumramme
- Metalfedtfilter, kan rengøres i opvaskemaskinen

Ydelse

- Kapacitet efter DIN/EN 61591 max. 389 m³/t
- Lydniveau min./max. normal niveau: 59/67 dB*
- Kondensatormotor

Installation

- Mål: (HxBxD): 203 x 598 x 290 mm
- Diameter kanal Ø 150 mm (Ø 120 mm vedlagt)
- Returklap medfølger

Forbrug

- Energiklasse: B (på en skala fra A+++ til D)
- Energiforbrug: 40.3 kWh/år*

* i henhold til EU regulering nr. 65/2014

iQ100, Udtræksemhætte, 60 cm,
Sølvmetallic
LI64MB521

Stregtegninger

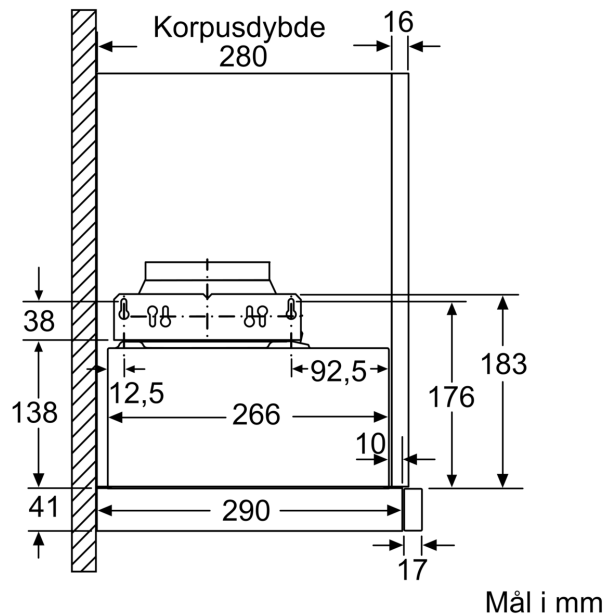
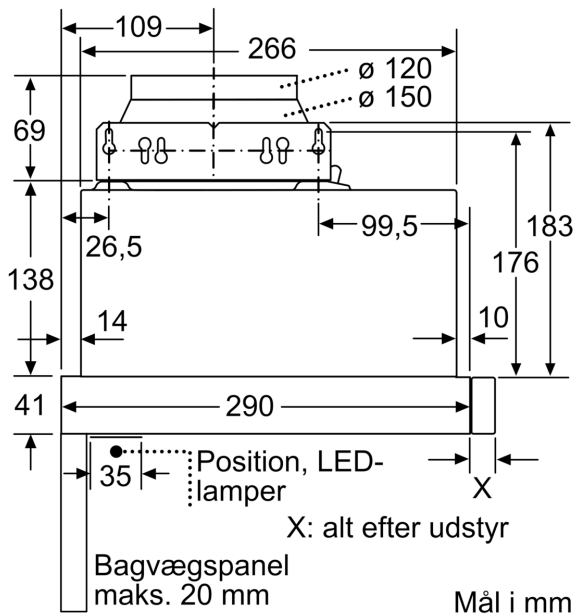
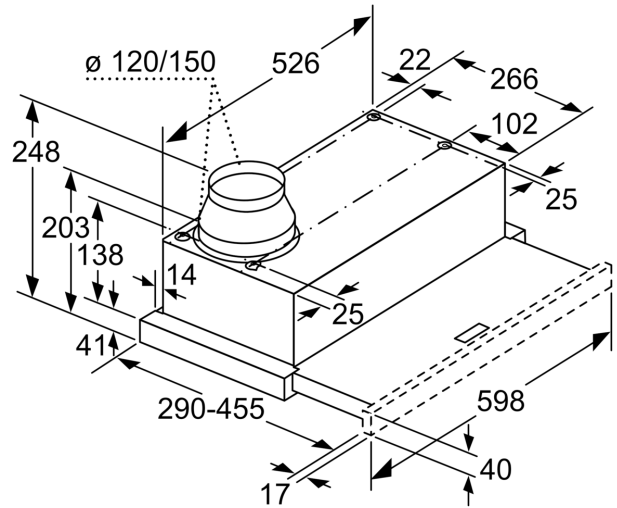
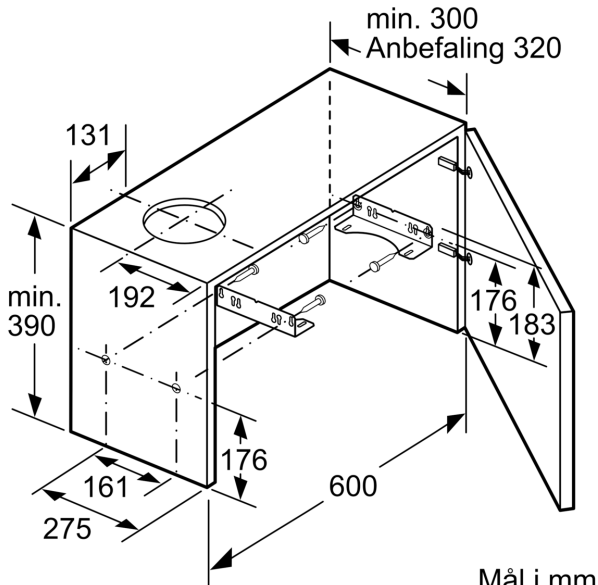

Stregtegninger

