

iQ100, Integrerbart køle-/fryseskab, 193.5 x 54.1 cm, glidende hængsel KI96N5SE0



- ✓ LED-lys: klar, jævn belysning, der hjælper dig til tjekke dit køleskabs indhold på et øjeblik.
- ✓ Fresh – praktisk opbevaring af dine frugter og grøntsager.
- ✓ noFrost: sig farvel til at bruge søndagen på at afrime fryseren.
- ✓ superCooling: hurtig nedkøling af dine friske madvarer.
- ✓ Ekstrastærkt sikkerhedsglas, der er nemt at rengøre – safetyGlass-hylder.

Energiklasse:	E
Gennemsnitligt, årligt energiforbrug i kilowatt-timer pr. år (kWh/a):	231 kWh/årlig
Samlet volumen af fryserum:	75 l
Samlet volumen af kølerum:	215 l
Luftbåren, akustisk støjemission:	34 dB(A) re 1 pW
Luftbåren akustisk støjemissionsklasse:	B
Type af installation:	Indbyggede
Mulighed for dekoplade:	Ikke muligt
Højde:	1935 mm
Bredde:	541 mm
Dybde:	548 mm
Nichemål ved indbygning (H x B x D):	1940 x 560 x 550 mm
Nettovægt:	54.8 kg
Strømstyrke:	10 A
Dørhængsling:	Højrehængt, vendbar
Elementspænding:	220-240 V
Frekvens:	50 Hz
Længde på elledning:	230.0 cm
Antal kompressorer:	1
Antal uafhængige kølesystemer:	2
Indvendig ventilator køleafsnit:	Nej
Vendbar dør:	Ja
Antal justerbare hylder i køleafsnit:	4
Hylder til flasker:	Nej
Frostfrit system:	Fryser
Produkttype:	Ikke tilgængelig

KS6BZR00 Tilbehør til køl
KSGGZM00 :



iQ100, Integrerbart
 køle-/fryseskab, 193.5 x 54.1 cm,
 glidende hængsel
 KI96N5SE0

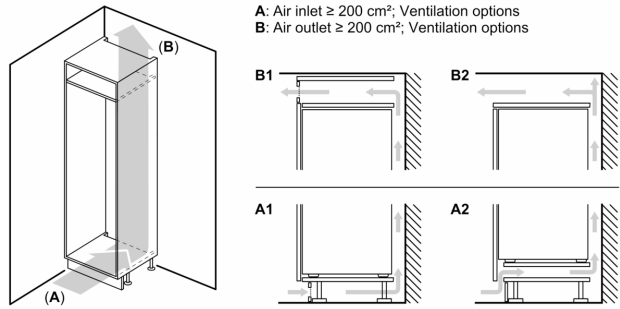

Mål i mm

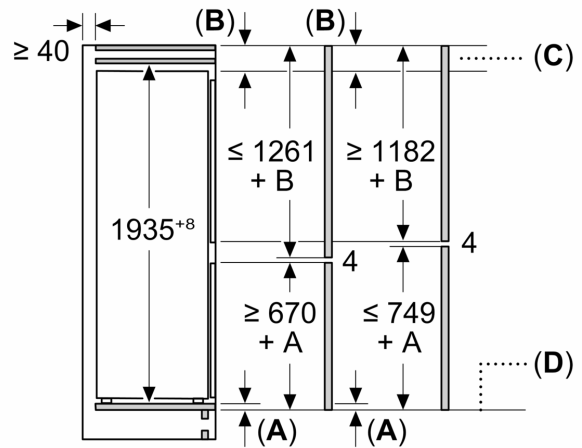

C: Frontpanel udhæng

D: Underkant af frontpanel

Mål i mm

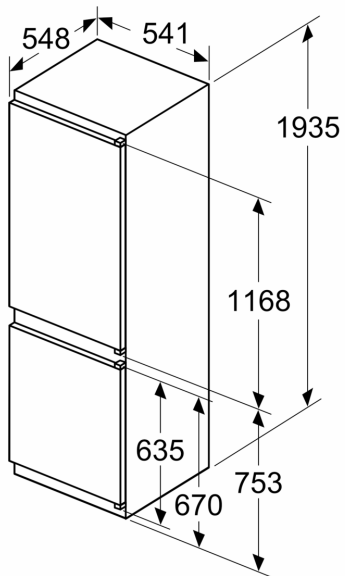

Mål i mm

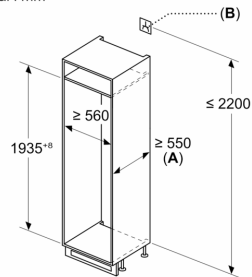

A: $\geq 560 \text{ mm}$ (anbefalet)

B: Stikdåse