

## iQ100, Indukční varná deska, 60 cm, Nezávislé ovládání EH631BE18E

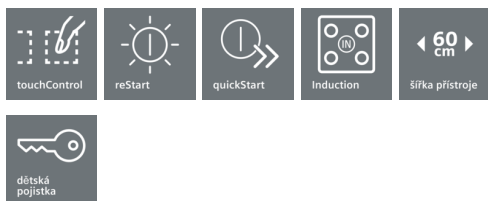
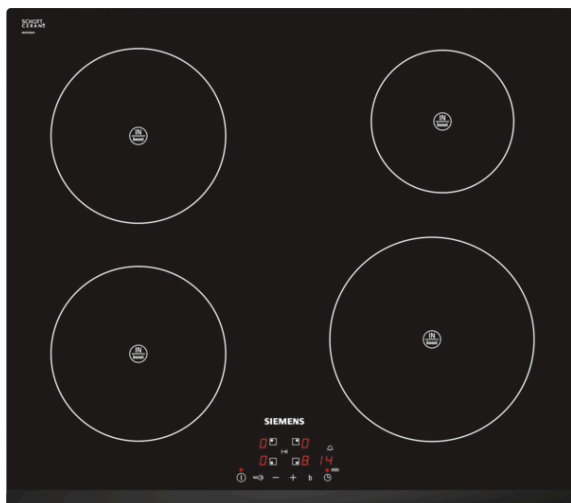

Moderní indukční varná deska - rychlejší, bezpečnější, čistější a efektivnější vaření.

- ✓ Inovativní indukční technologie dělá vaření rychlejší, čistější a bezpečnější.
- ✓ S ovládním touchControl lze varné zóny aktivovat a nastavovat lehkým dotykem.
- ✓ Kratší doba uvedení do varu s až o 50% větším výkonem díky funkci powerBoost.

### Vybavení

#### Technické údaje

Označení produktové řady : Varná deska ovládním keramika  
 Konstrukce : Vestavný  
 Zdroj el.energie : Elektrický  
 Počet varných zón, které mohou být použity současně : 4  
 Rozměry niky (mm) : 51 x 560-560 x 490-500  
 Šířka (mm) : 592  
 Rozměry spotřebiče (mm) : 51 x 592 x 522  
 Rozměry zabaleného spotřebice (mm) : 118 x 746 x 604  
 Hmotnost netto (kg) : 11,085  
 Hmotnost brutto (kg) : 12,0  
 Ukazatel zbytkového tepla : Separátní  
 Umístění ovládacího panelu : Vpředu  
 Základní materiál povrchu : Sklokeramika  
 Materiál povrchu : Černá  
 Aprobační certifikáty : AENOR, CE  
 Délka přívodního kabelu (cm) : 110  
 EAN : 4242003624517  
 Příkon (W) : 4600  
 Napětí (V) : 220-240  
 Frekvence (Hz) : 60; 50



### zvláštní příslušenství

HZ390090 Wok pánev s mřížkou a poklicí  
 HZ390042 Sada nádobí: 3 hrnce + 1 pánev

**iQ100, Indukční varná deska, 60 cm,  
Nezávislé ovládání  
EH631BE18E**

#### Vybavení

- 4 indukční varné zóny
- senzorové ovládání touchControl
- 17 stupňů výkonu
- timer
- minutka (budík)
- funkce reStart
- funkce quickStart
- rozpoznání velikosti hrnce
- dětská pojistka
- bezpečnostní vypínání
- ukazatel zbytkového tepla pro každou varnou zónu
- hlavní vypínač
- powerBoost funkce pro všechny indukční varné zóny
- funkce powerManagement - nastavení max.příkonu desky
- nová sklokeramika bez dekoru
- přípojovací kabel (1,1 M)
- příkon: 4,6 kW
- min. tloušťka pracovní desky: 20 mm

## iQ100, Indukční varná deska, 60 cm, Nezávislé ovládání EH631BE18E

### Rozměrové výkresy

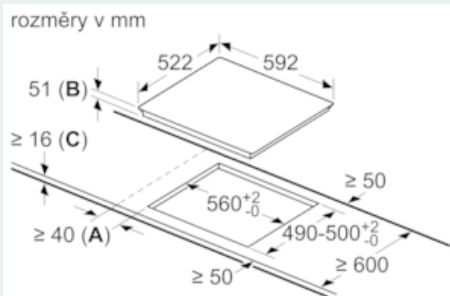
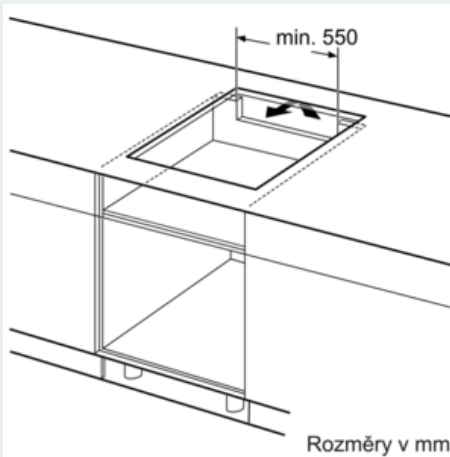

- A:** Minimální vzdálenost výřezu pro varnou desku od stěny  
**B:** Hloubka zapuštění  
**C:** S instalovanou pečicí troubou min. 30, případně více; viz prostorové požadavky pro pečicí troubu.

