

iQ700, Индукционен плот, 80 см, Черно EX875LEC1E

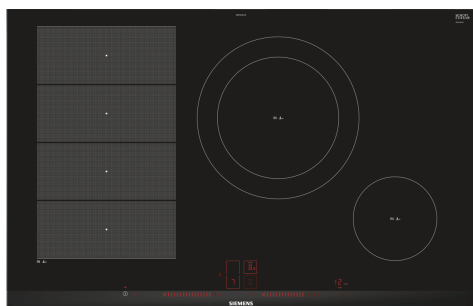

Допълнителни аксесоари

HZ390522 Тиган, HZ394301 Лайсна за свързване, HZ9E5100 ; HZ9FE280 ; HZ9FF010 ; HZ9FF030 ; HZ9FF040 ; HZ9SE030 ; HZ9SE040 ; HZ9SE060 ; HZ9TY010 ; HZ390011 ; HZ390012 ; HZ390090 Уок за стъклокерамични плотове, HZ390250 Тиган Ø 28 см, HZ390512 Тиган

Индукционен плот с много иновативни предимства за по-голяма гъвкавост при готвене.

- ✓ По-кратко време на загряване с до 50% повече мощност благодарение на функцията powerBoost.
- ✓ Таймер с функция за изключване за по-голяма защита изключва зоната за готвене, когато изтече зададеното време за готвене.
- ✓ Иновационната индукционна технология прави готвенето по-бързо, по-чисто и по-безопасно.

Features

Техническа информация

Тип: Зона за готвене, керамична
 Вид монтаж: Вграждане
 Вложена енергия: Електрически
 Брой зони за готвене, използвани едновременно: 4
 Необходим размер на нишата за инсталация (ВxШxД): 51 x 750-780 x 490-500 mm
 Ширина: 812 mm
 Размери на уреда: 51 x 812 x 520 mm
 Размери на опакован уред (В x Ш x Д): 126 x 953 x 603 mm
 Тегло: 13.9 kg
 Бруто тегло: 17.6 kg
 Индикатор на остатъчната топлина: Отделен
 Местоположение на контролния панел: Отпред
 Материал на основната повърхност: Стъклокерамика
 цвят на повърхността: Черно, Алуминий, шлайфан
 Дължина на захранващия кабел: 110.0 cm
 EAN код: 4242003692271
 Номинална мощност: 220-240 V
 Честота: 60; 50 Hz



iQ700, Индукционен плот, 80 см, Черно EX875LEC1E

Features

Професионално оборудване

- powerMove Plus
- fryingSensor Plus с 5 температурни настройки
- dual lightSlider - интуитивно управление на кухненския плот

Мощност и размери

- 4 индукционни готварски зони
- flexInduction готварски зони
- Зони за готвене: 1 x Ø 400 мм x 240 мм, 3.3 KW (максимални мощности 3.7 KW) Индукция или 2 x Ø 200 мм, 2.2 KW (макс. 1 x Ø 280 мм, 2.6 KW (максимални нива на мощност 3.7 KW) Индукция, 1 x Ø 145 мм, 1.4 KW (Макс. Нива на мощност 2.2 KW) Индукция

Дизайн

- Скосен ръб

Удобство

- 17 степени на мощност
- Функция ReStart
- Функция QuickStart
- Електронен програмен часовник с функция за изключване за всяка зона за готвене
- Таймер за времето на готвене
- Показание за енергиен разход

Бързина:

- PowerBoost-функция за всички зони
- panBoost

Околна среда + сигурност

- Сензор за автоматично разпознаване на съда
- Функция PowerManagement
- Изключване за безопасност
- Защита за деца
- Заклучване на настройките при бързо почистване
- 2-степенно показание за остатъчна топлина на всяка зона
- Главен бутон за включване/ изключване

Размери

- Размери (ШхД): 812 мм x 520 мм
- Размери за вграждане (ВхШхД): 51 мм x 750 мм x 490 мм
- Минимална дебелина на работната повърхност: 16 мм
- Захранваща мощност: 7.4 KW
- С включен кабел

iQ700, Индукционен плот, 80 см, Черно
EX875LEC1E

оразмерени чертежи

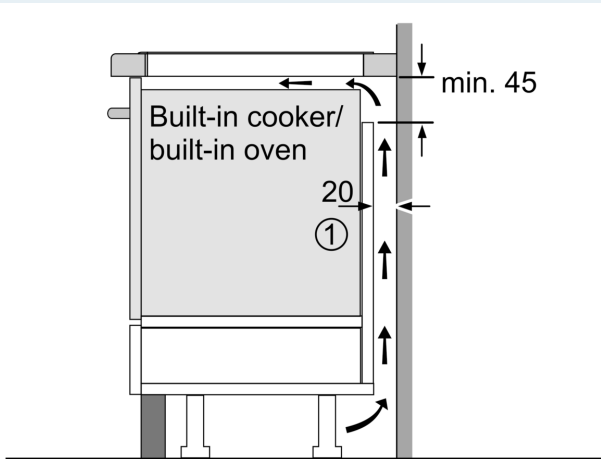

① Ventilation gap must be present

All measurements in mm

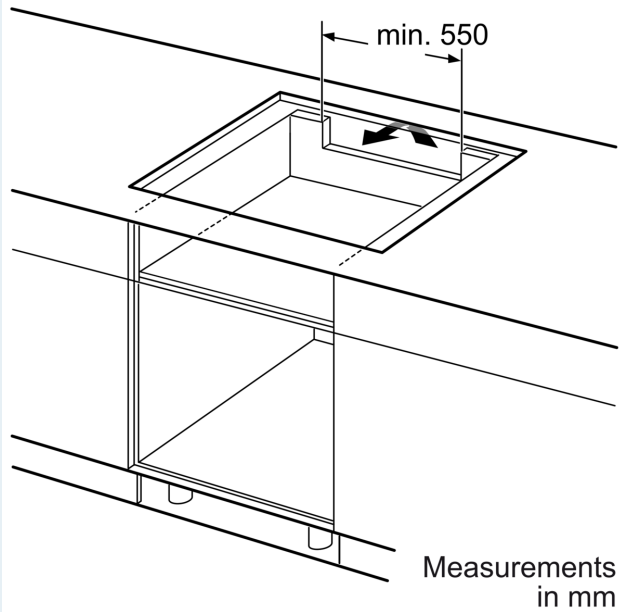

Measurements in mm

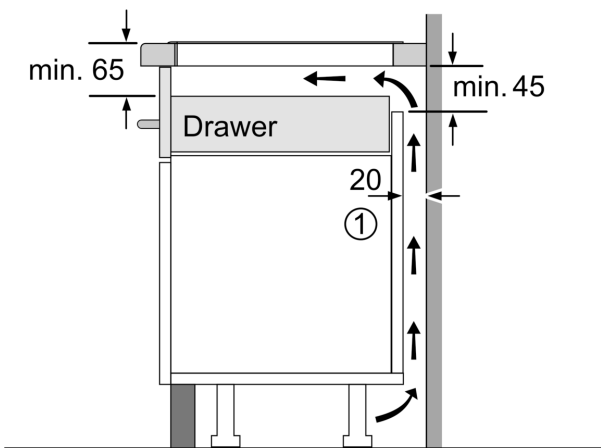

① Ventilation gap must be present.

Measurements in mm

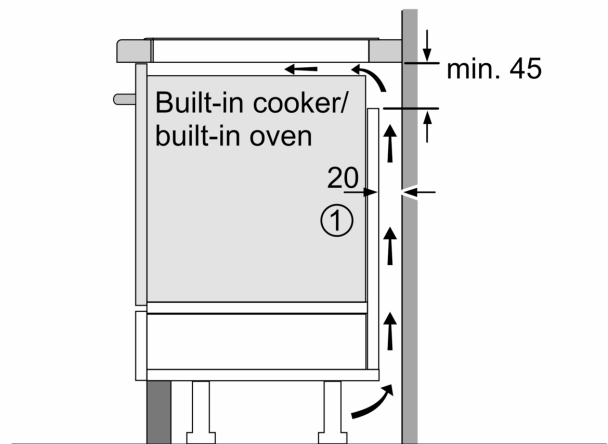

① Ventilation gap must be present

All measurements in mm

оразмерени чертежи

Measurements in mm

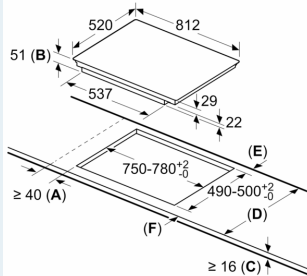

- A:** Minimum distance from the hob cut-out to the wall.
- B:** Recessed depth
- C:** The clearance between the surface of the worktop and the top of the front of the oven must be 30 mm. See space requirements for the oven.

The worktop into which the hob is installed must withstand loads of approx. 60 kg; suitable substructures must be used if required.

D	E	F
585-600	50	≥ 35
> 600	≥ 50	≥ 50