

SIEMENS



Elettrodomestici 2018

Stato aprile 2018

Elettrodomestici a posa libera per lavare, asciugare, raffreddare, congelare e cucinare.

siemens-home.bsh-group.com/ch

Il domani è qui.

Elettrodomestici Siemens





Scoprite il mondo in un modo nuovo.

I forni servono a cuocere i cibi. Le lavastoviglie a lavare le stoviglie. È logico. Ma questo non ci basta. Ecco perché abbiamo creato degli elettrodomestici che lavorano autonomamente, possono essere utilizzati da qualsiasi luogo e garantiscono più libertà. Arricchiscono la vostra casa, ma anche la vostra vita. Tuffatevi in nuove avventure e vivete ancora più esperienze straordinarie. Grazie all'eccezionale efficienza dei vostri elettrodomestici avete a disposizione tutto il tempo che volete.

Gli elettrodomestici di Siemens coniugano un design di alto livello a una tecnologia all'avanguardia per garantire ancora più libertà e opportunità. Questa è la nostra visione di progresso intelligente: elettrodomestici che vi mettono al centro di tutto per permettervi di godervi la vita e organizzarla in totale libertà. Venite a scoprire come ci adoperiamo perché tutto ciò diventi realtà. Per il lato straordinario della vita.



Tutto sotto controllo anche fuori casa.

Oggi giorno le distanze si accorciano sempre più. Grazie agli smartphone e ai tablet, anche persone che vivono in continenti diversi diventano vicine. Ma ormai la connessione in rete tra persone non è più tutto: infatti anche gli elettrodomestici si scambiano informazioni. E lo stesso fanno le persone e gli elettrodomestici. Ma che importanza ha questa connessione in rete per noi? Per ogni singolo individuo? In quale modo cambia la nostra vita quotidiana? E quali visioni del futuro sono diventate realtà già da tempo?

Tante domande, una sola risposta: Home Connect.

Elettrodomestici capaci di badare a sé stessi: un sogno che sta diventando sempre più realtà. E su questo fronte Siemens sta portando avanti un lavoro pionieristico con i suoi elettrodomestici e Home Connect. La combinazione di elettrodomestici con Wi-Fi, di un software intelligente e dell'app intuitiva Home Connect vi permette di controllare i vostri elettrodomestici ovunque vi troviate. Mentre siete seduti al bar in relax o siete impegnati a scalare una parete rocciosa, a casa vostra la lavastoviglie e la lavatrice sono in funzione e il forno si è già preriscaldato.

Il vostro smartphone o tablet diventa la centrale di comando della vostra casa con Home Connect. L'installazione è semplicissima: scaricate l'app, collegate l'elettrodomestico alla rete Wi-Fi, attivatelo ed ecco che sarete in grado di comandarlo tramite l'app. Grazie a un menu chiaramente strutturato, l'app è utilizzabile in modo estremamente intuitivo sin dal primo momento.

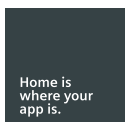

Utilizzate gli elettrodomestici Siemens con Home Connect da dove volete, quando volete.
Home is where your app is.



Un frigorifero che collabora.

Tramite Home Connect e le fotocamere integrate nel frigorifero potete controllare quanto formaggio vi è rimasto, ovunque vi troviate. E se non ne avete più, non dovrete fare altro che creare una lista della spesa digitale in tempo reale.

Lasciate fare alla vostra lavastoviglie.

Home Connect vi permette di occuparvi delle stoviglie e di dedicarvi contemporaneamente a cose più entusiasmanti. Ad esempio potete avviare la lavastoviglie quando volete e ovunque siate. Sullo smartphone potete inoltre controllare in qualsiasi momento quante pastiglie vi restano ancora, ovunque vi troviate.

Il forno si preriscalda anche senza di voi.

Oggi è possibile preriscaldare il forno anche da fuori casa con Home Connect e i forni iQ700. E non è finita qui: se dovete cuocere delle lasagne, il forno sceglierà le impostazioni giuste per questo piatto. Per tante ricette una diversa dall'altra, ma sempre come le volete voi.

Occupatevi della cura del vostro bucato mentre siete in giro per negozi.

La cura del bucato diventa più semplice e flessibile che mai. Con l'app intuitiva Home Connect potete selezionare il programma giusto con estrema facilità, avviare il programma di lavaggio o di asciugatura in qualsiasi momento e ovunque vi troviate e farvi persino inviare un messaggio quando il bucato è pronto.

Servizio clienti.

Avete domande sull'avvio, sulle funzioni o sull'utilizzo dell'app? Il servizio di assistenza Home Connect vi offre un sostegno professionale, al telefono o di persona.

Il vostro elettrodomestico non funziona come dovrebbe? Il nostro collaboratore del servizio di assistenza vi fornirà consulenza telefonica, inizierà eventualmente una diagnosi remota e se necessario vi invierà un tecnico con i ricambi necessari.

Cercate dei prodotti di manutenzione e degli accessori adatti ai vostri elettrodomestici Home Connect? Nello shop online ricevete le offerte giuste direttamente tramite la vostra app.

Accogliete la cucina del futuro nella vostra rete.

Per saperne di più.

Per scoprire tutte le entusiasmanti opportunità che Home Connect ha da offrire, visitate il sito siemens-home.bsh-group.com/ch/it/home-connect.

Contatto.

Informazioni generali
Servizio di assistenza

0848 888 808 / info.ch@home-connect.com
0848 888 808 / service.ch@home-connect.com

Funzioni Home Connect.



Categoria di prodotti Funzioni Home Connect	Cucina (cappa aspirante, piano cottura)	Frigo-congelatori	Lavaggio bucato
Comando a distanza	<ul style="list-style-type: none"> • Notifiche push • Invio impostazioni per ricette • Condivisione ingredienti • Controllo completamente automatico delle prestazioni della cappa aspirante (cookControl) 	<ul style="list-style-type: none"> • Notifiche push • Super-raffreddamento • Funzione vacanze 	<ul style="list-style-type: none"> • Avvio e arresto • Notifiche push • Assistente Easy Start
Monitoraggio	<ul style="list-style-type: none"> • Controllo se piano cottura acceso o spento • Notifiche push sullo stato del programma 	<ul style="list-style-type: none"> • Telecamere interne • Segnale se porta aperta • Notifiche push sullo stato 	<ul style="list-style-type: none"> • Tempo residuo • Consigli d'utilizzo per il consumo di acqua ed energia • Notifiche push sullo stato del programma
Diagnosi e aiuto	<ul style="list-style-type: none"> • Livello di carica del sensore di cottura cookingSensor Plus • Shop online per accessori da abbinare • Istruzioni d'uso digitali • Consigli e trucchi • Link al servizio di assistenza e servizio clienti 	<ul style="list-style-type: none"> • Shop online per accessori da abbinare • Consigli sulla conservazione degli alimenti • Consigli culinari e informazioni sugli alimenti • Istruzioni d'uso digitali • Consigli e trucchi • Link al servizio di assistenza e servizio clienti 	<ul style="list-style-type: none"> • Shop online per accessori da abbinare • Consigli sul lavaggio • Istruzioni d'uso digitali • Consigli e trucchi • Link al servizio di assistenza e servizio clienti
Elettrodomestici Home Connect	EX901KXW1E* LC97FVW60* LC97FQV60* LC97FLV60* LC91KWW60* LC98KLV60* LC97FMR60* EX975KXW1E* HE579GB56*	KI86SHD40* KG36NHI32 (Pagina 64) (con telecamere interne) KG39FPI45 (Pagina 65) KG39FSW45 (Pagina 65) KG39FSB45 (Pagina 65) KA92DHB31 (Pagina 73) (con telecamere interne) KA92DSB30 (Pagina 74) KA92DSW30 (Pagina 75)	WM6HY891CH (Pagina 34) WM6HY791CH (Pagina 34) WM4HY791CH (Pagina 35) WM6HW690CH (Pagina 36) WM14U840EU (avantgarde)

* I prodotti sono elencati nel catalogo «Siemens Apparecchi da incasso 2017».



Asciugatura bucato	Lavaggio stoviglie	Caffè	Cottura al forno
<ul style="list-style-type: none"> • Avvio e arresto • Notifiche push • Assistente Easy Start 	<ul style="list-style-type: none"> • Avvio e arresto • Notifiche push • Invio impostazioni per ricette • Condivisione ingredienti 	<ul style="list-style-type: none"> • Avvio e arresto • Notifiche push • My Coffee • Ricette a base di caffè da tutto il mondo 	<ul style="list-style-type: none"> • Avvio e arresto • Notifiche push • Invio impostazioni per ricette • Condivisione ingredienti
<ul style="list-style-type: none"> • Tempo residuo • Consigli d'utilizzo per il consumo di energia • Notifiche push sullo stato del programma 	<ul style="list-style-type: none"> • Tempo residuo • Messaggio di preavviso quando sale e brillantante stanno per terminare • Contapastiglie • Notifiche push sullo stato del programma 	<ul style="list-style-type: none"> • Messaggio di preavviso quando acqua e chicchi di caffè stanno per terminare • Notifiche push sullo stato del programma 	<ul style="list-style-type: none"> • Tempo residuo • Segnale se porta aperta • Controllo della temperatura • Notifiche push sullo stato del programma
<ul style="list-style-type: none"> • Shop online per accessori da abbinare • Consigli sull'asciugatura • Istruzioni d'uso digitali • Consigli e trucchi • Link al servizio di assistenza e servizio clienti 	<ul style="list-style-type: none"> • Shop online per accessori da abbinare • Istruzioni d'uso digitali • Consigli e trucchi • Link al servizio di assistenza e servizio clienti • Remote Diagnostic 	<ul style="list-style-type: none"> • Shop online per accessori da abbinare • Coffee know-how • Istruzioni d'uso digitali • Consigli e trucchi • Link al servizio di assistenza e servizio clienti • Remote Diagnostic 	<ul style="list-style-type: none"> • Ricettario digitale specifico per l'apparecchio • Shop online per accessori da abbinare • Consigli culinari e informazioni sugli alimenti • Istruzioni d'uso digitali • Consigli e trucchi • Link al servizio di assistenza e servizio clienti • Remote Diagnostic
<p>WT7HY791CH (Pagina 50) WT7HY690CH (Pagina 50) WT7HW590CH (Pagina 51) WT7HX940EU (avantgarde)</p>	<p>SX578S36TE* SN578S36TE* SX778D16TE* SN778D16TE* SX678X36TE* SN678X36TE*</p>	<p>CT636LES6* TI909701HC (Pagina 101)</p>	<p>HS658GXS6C* HN678G4S6* CS658GRS6* CM676G0S6*</p>



Elettrodomestici che collaborano.

Siemens presenta iSensoric: la tecnologia con sistema di controllo a sensori per una gestione intelligente della casa. Per il lato straordinario della vita.

iSensoric: le innovazioni di domani da vivere già oggi.

Tutto ha avuto origine da Werner von Siemens, un uomo che in ogni cosa che faceva si poneva sempre la stessa domanda: «Come posso aiutare la gente?» Spinto dal desiderio di semplificare la vita delle persone, egli ha sviluppato innovazioni autentiche ed estremamente utili. Ancora oggi l'azienda Siemens si ispira alla filosofia di Werner von Siemens e sviluppa gli elettrodomestici più all'avanguardia dei nostri tempi secondo i suoi principi.

Werner von Siemens sarebbe estremamente entusiasta di iSensoric. Questa avveniristica tecnologia semplifica infatti la vita quotidiana di tante persone, garantisce ottime prestazioni in tutti gli ambiti della vita domestica e consente di godersi maggiormente il tempo libero. Elettrodomestici che collaborano – un'invenzione degna del grande maestro.



iSensoric: la tecnologia con i sensi.

Tutti gli elettrodomestici iSensoric sono dotati di sensori innovativi e della sofisticata unità di controllo iSensoric. I sensori analizzano il contenuto della lavatrice, della lavastoviglie o del frigorifero e controllano così in maniera ottimale gli elettrodomestici.



iSensoric nelle lavatrici e le asciugatrici.

La tecnologia iSensoric è presente su tutte le nuovi lavatrici e asciugatrici. In questi elettrodomestici, l'innovativa interazione tra sensori e unità di controllo fornisce una serie di proprietà uniche che consentono di trattare il vostro bucato in modo così delicato ed efficace come non mai. Con i-Dos, p.es., la lavatrice utilizza l'esatta quantità di detersivo necessaria. Grazie a speedPerfect otterrete risultati perfetti con cicli di lavaggio che durano fino al

65% in meno del solito. Nelle asciugatrici, autoDry termina automaticamente il processo di asciugatura non appena la biancheria è perfettamente asciutta – e il condensatore autopulente mantiene permanentemente al minimo il consumo di energia. Con iSensoric, la moderna tecnologia a sensori, scoprite un mondo di novità nella cura del bucato e tante altre caratteristiche – visitate il sito siemens-home.bsh-group.com/ch sotto i prodotti della lavanderia.

iSensoric nei frigoriferi.

iSensoric riesce a mantenere costante le condizioni climatiche perfette per i vostri alimenti all'interno del frigorifero. La freschezza ideale è garantita da freshSense. I sensori intelligenti misurano le variazioni di temperatura – p.es. quando si apre frequentemente la porta del frigorifero – e freshSense le compensa automaticamente. Così i vostri alimenti rimarranno freschi a lungo, grazie alla conservazione ideale. E noFrost impedisce persino che si formi la brina, il che significa che non dovrete mai più sbrinare il frigorifero.

iSensoric nelle lavastoviglie.

Con iSensoric la vostra lavastoviglie è in grado di controllare l'intero processo di lavaggio e asciugatura – grazie ai programmi automatici intelligenti. Il consumo idrico, la temperatura dell'acqua e il tempo di lavaggio vengono impostati in modo intelligente a del grado di secondo sporchezza delle stoviglie. Con la funzione aquaStop® i danni causati dall'acqua appartengono ormai al passato – mentre intensivZone consente di lavare contemporaneamente in un solo ciclo pentole dallo sporco ostinato e fragili stoviglie in vetro. Particolarmente ingegnoso: ogni classe di lavastoviglie Siemens è dotata dell'innovativa tecnologia a sensori iSensoric in diverse configurazioni.

Gli elettrodomestici Siemens non solo funzionano in modo eccezionale. Ma sono anche eccezionali.



Materiale raffinato per una scelta di gusto.

«Siemens è sinonimo di un'estetica basata su valori duraturi. E quindi di un design che conquista in qualsiasi ambiente.»
Gerhard Nüssler, chief designer Siemens

Siemens offre tante nuove possibilità di progettazione per ogni cucina.

Siemens dà vita a mondi tecnologici in cui il progresso può essere percepito con tutti i sensi. A svolgere un ruolo decisivo in questa cornice è la concezione visiva. Con le sue linee chiare dalle fattezze architettoniche e gli innovativi materiali e tecniche di lavorazione, il design di

Siemens è diventato un emblema di qualità inconfondibile che da tanti anni garantisce il piacere di avere prodotti ben fatti.



La chiarezza delle forme e delle funzioni.

Siemens: un design da premiare.

Il design di Siemens si distingue per il tipico linguaggio formale e per i tanti premi ricevuti, tra cui:

- l'«iF product design award» per 232 volte
- il «red dot winner» per 180 volte
- il «red dot best of the best» per 4 volte
- e l'«iF product design award gold» per 4 volte.

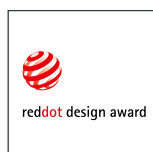

Idee per una maggiore efficienza.

Gli elettrodomestici Siemens a risparmio energetico.

**MINERGIE: più qualità di vita,
minore consumo di energia.**

Siemens è affiliata al programma MINERGIE e sostiene così in tantissimi modi gli obiettivi dell'edilizia sostenibile. MINERGIE è un label protetto, un marchio di qualità per edifici nuovi e restaurati. Comprende tutte le categorie di edifici e impone un limite ai consumi energetici. In questo modo vengono fissati degli obiettivi senza creare direttive sul modo in cui tali obiettivi devono essere raggiunti. Il comfort per tutti gli utenti è uno degli elementi essenziali di questo programma. Costruire meglio secondo gli standard MINERGIE ha almeno tre vantaggi: più comfort, migliore conservazione del valore e costi energetici decisamente più bassi.

MINERGIE®
MEMBER

**Trovare e confrontare elettrodomestici
con compareco.ch.**

Compareco è la guida agli elettrodomestici che vi consente di confrontare in modo semplice e rapido il consumo di energia e le caratteristiche degli elettrodomestici.

Che si tratti di frigoriferi o congelatori, lavastoviglie, lavatrici, asciugatrici o forni, nella ampia banca dati compareco.ch trovate informazioni su efficienza energetica, dimensioni e prestazioni degli elettrodomestici Siemens e di altri produttori.

Siemens
Home
Appliances.
Official Partner.

compareco.ch
Guida elettrodomestici
con il supporto di
svizzeraenergia
Il nostro impegno: il nostro futuro.



Nell'Umwelt Arena Siemens presenta l'ECOLOFT per gli elettrodomestici super efficienti.

Nello spazio ECOLOFT il marchio di elettrodomestici Siemens sottolinea il suo ruolo di precursore nel campo della sostenibilità in modo interessante e coinvolgente, e offre ai visitatori un assaggio esclusivo del comfort e delle innovazioni che caratterizzano gli elettrodomestici moderni. Scoprite quali lavastoviglie Siemens sono sempre un passo davanti alla concorrenza e le modernissime cucine e i forni che accendono il gusto per la buona tavola. Qui riceverete inoltre una panoramica sulle potenzialità di risparmio in una casa. I pezzi esposti rientrano tra i primi della classe. Di questi fanno parte ad esempio le lavastoviglie Siemens con il sistema di asciugatura Zeolite a basso impatto sulle risorse naturali. Questa tecnologia innovativa è stata tra l'altro candidata al premio ambientale svizzero 2012 nella categoria «Innovazione». Le lavatrici con tecnologia Zeolite® appartengono alla migliore classe di efficienza energetica A+++.

Siemens
Home
Appliances.
Official Partner.



Centro di competenza d'ecologia
Spreitenbach | Svizzera





Più chiarezza per ridurre i consumi.

L'etichetta energia.

Un utile ausilio per la scelta di elettrodomestici energeticamente efficienti è rappresentato dall'etichetta energia europea. Dal 1996 esso riporta i dati standardizzati relativi ai valori di consumo di corrente elettrica e di acqua degli elettrodomestici.

Tutti i dati riportati nella presente documentazione relativi ai valori di consumo di corrente elettrica e di acqua si basano sui requisiti dell'ordinanza specifica relativa agli apparecchi varata dalla Commissione europea. Scoprite subito con gli elettrodomestici Siemens le svariate possibilità per contribuire alla tutela ambientale già tra le mura domestiche, senza compromessi in materia di design, comfort e prestazioni.

Importante

Per ogni elettrodomestico viene riscossa una tassa di smaltimento anticipata. La tassa viene applicata su ogni apparecchio. Lo scopo della legge è quello di addebitare la tassa all'acquirente finale.

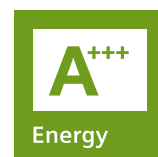

Importi Gruppo apparecchi	TRA IVA incl.	TRA IVA escl.
Elettrodomestici frigoriferi e congelatori esclusi		
Piccoli elettrodomestici fino a 5 kg	CHF 0.60	CHF 0.56
Piccoli elettrodomestici da 5 a 15 kg Forni a microonde, pannelli di comando	CHF 2.49	CHF 2.31
Elettrodomestici vari da 15 a 25 kg Cappe piccole, piani cottura	CHF 5.99	CHF 5.56
Grandi elettrodomestici da 25 a 70 kg Forni, lavastoviglie, cucine, forni a vapore, cappe grandi	CHF 11.97	CHF 11.11
Grandi elettrodomestici da 70 a 140 kg Lavatrici per case plurifamiliari	CHF 19.95	CHF 18.52
Frigoriferi e congelatori		
Frigoriferi e congelatori da 25 a 100 kg	CHF 29.92	CHF 27.78
Food Center da 100 a 250 kg	CHF 49.87	CHF 46.30



L'etichetta energia per frigoriferi e congelatori.

Dal 2013 tutti i frigoriferi e i congelatori in Svizzera devono soddisfare i requisiti della classe di efficienza energetica A++. Le disposizioni europee in materia di elettrodomestici non sono ancora completamente in vigore o sono meno rigide di quelle applicate in Svizzera. Ai sensi di questa ordinanza, i fabbricanti possono vendere solo frigoriferi e congelatori con classe di efficienza energetica A++ o più elevata. Trovate ulteriori informazioni su www.bfe.admin.ch/energie.

L'etichetta energia per le lavatrici.

L'etichetta energia per le lavatrici ha tre classi di efficienza supplementari superiori alla A: A+, A++ e A+++, con un risparmio di energia fino al 24% per gli apparecchi della classe A++ e fino al 32% per quelli della classe A+++, sempre rispetto alla classe A. La classe di efficacia di lavaggio non è più indicata, perché è già prescritta un'efficacia di lavaggio minima che corrisponde alla vecchia classe A. Il calcolo dei valori di consumo energetico e idrico si basa su diverse modalità di funzionamento: il consumo energetico del programma di lavaggio a 60° a pieno e mezzo carico e del programma di lavaggio a 40° a mezzo carico. Il calcolo prende inoltre in considerazione anche il consumo di energia dell'apparecchio in «modo spento» (off mode) e «modo lasciato acceso» (left-on mode).

L'etichetta energia per le lavastoviglie.

Anche per le lavastoviglie sono state introdotte le tre classi di efficienza supplementari A+, A++ und A+++, con quest'ultima che consente di risparmiare fino al 30% di energia rispetto alla classe A. Gli apparecchi della classe di efficienza energetica A++ consumano fino al 21% di corrente in meno rispetto alla classe A. I valori dell'efficacia di lavaggio minima prescritta corrispondono ora alla vecchia classe A e non sono più indicati. Oltre al consumo del programma di lavaggio standard, il calcolo dei valori di consumo annui delle lavastoviglie prende in considerazione anche il consumo di energia dell'apparecchio in «modo spento» (off mode) e in «modo lasciato acceso» (left-on mode).

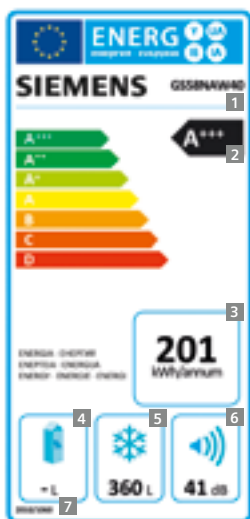

- 1 Nome o marchio del produttore, indicazione del modello
- 2 Classe di efficienza energetica
- 3 Consumo energetico in kWh/anno (in base ai risultati di conformità alle normative). Il consumo energetico effettivo dipende dall'uso dell'apparecchio.
- 4 Capacità totale di tutti i vani frigorifero (senza contrassegno delle stelle)
- 5 Capacità totale di tutti i vani congelatori (con contrassegno delle stelle)
- 6 Emissioni di rumore in dB(A) re 1 pW (potenza sonora)
- 7 Indicazione del regolamento

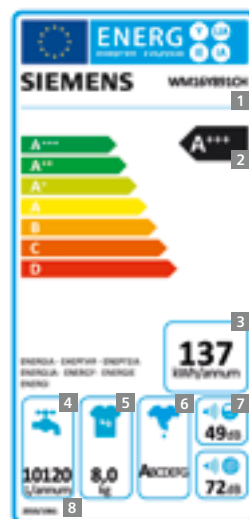

- 1 Nome o marchio del produttore, indicazione del modello
- 2 Classe di efficienza energetica
- 3 Consumo energetico annuo in kWh, sulla base di 220 cicli di lavaggio standard. Il consumo energetico effettivo dipende dall'uso dell'apparecchio.
- 4 Consumo d'acqua (litri/anno) sulla base di 220 cicli standard. Il consumo d'acqua effettivo dipende dall'uso dell'apparecchio.
- 5 Capacità di carico massima con il ciclo cotone standard a 60° o 40°C (a seconda di quale valore è più basso)
- 6 Classificazione dell'efficacia di centrifugazione
- 7 Emissioni di rumore in dB(A) re 1 pW (potenza sonora) durante la fase di lavaggio e centrifuga con il ciclo cotone standard a 60°C a pieno carico
- 8 Indicazione del regolamento



- 1 Nome o marchio del produttore, indicazione del modello
- 2 Classe di efficienza energetica
- 3 Consumo energetico annuo in kWh, sulla base di 280 cicli di lavaggio standard. Il consumo energetico effettivo dipende dall'uso dell'apparecchio.
- 4 Consumo d'acqua annuo in litri, sulla base di 280 cicli di lavaggio standard. Il consumo d'acqua effettivo dipende dall'uso dell'apparecchio.
- 5 Classificazione dell'efficienza di asciugatura
- 6 Numero di coperti standard con carico normale
- 7 Emissioni di rumore in dB(A) re 1 pW (potenza sonora)
- 8 Indicazione del regolamento

Indice.

Gli elettrodomestici di Siemens.





Lavatrice ed asciugatrice

Lavatrice	
Lavasciuga Wash & Dry	
Asciugatrice	16–53

Frigoriferi e congelatori

Friigo-congelatori combinati	
Frigoriferi e congelatori side-by-side	
Congelatori	
Congelatori a banco	54–87

Lavastoviglie

Lavastoviglie	
Lavastoviglie 45 cm	
Lavastoviglie compatte	88–95

Cottura

Cucine elettriche e a gas	
Microonde	96–103

Macchine da caffè automatiche

EQ.9, EQ.6, EQ.3	104–109
------------------	---------

Servizio Siemens

Dichiarazioni merceologiche	
Servizio riparazioni	
Showroom	110–128



Interessanti prospettive per il vostro bucato.

Le novità di Siemens per la cura del bucato.

La coppia perfetta per un bucato perfettamente pulito e asciutto.

Nel moderno mondo della cura del bucato, Siemens ora mette insieme ciò che si appartiene: la lavatrice iQ800 i-Dos e l'asciugatrice a condensazione iQ800 si occupano del vostro bucato in modo totalmente automatico come una squadra perfettamente affiatata. A partire dal design unitario per passare alla gestione intelligente dei menu fino alle opzioni di programma comuni per i tessuti speciali – i due apparecchi Siemens sono dei partner perfetti e insieme garantiscono una cura del bucato ineccepibile.



suisse series: gli elettrodomestici esclusivi per il mercato svizzero.

Gli elettrodomestici con il marchio suisse series convincono per le caratteristiche in termini di estetica e di efficienza energetica, rispondendo così alle esigenze della popolazione svizzera.

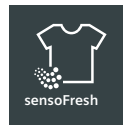

Dissolve facilmente gli odori grazie all'ossigeno attivo: il programma sensoFresh.

Le tracce di fumo di sigaretta o gli odori di cucina svaniscono direttamente nell'aria: il programma sensoFresh offre la soluzione giusta per eliminare gli odori a tempo di record, anche per i capi più delicati e non lavabili in lavatrice. L'ossigeno attivo neutralizza gli odori in soli 30–45 minuti, a seconda della loro intensità.

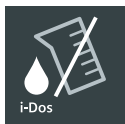

i-Dos, il primo sistema di dosaggio automatico di precisione integrato.

Mai più dosaggi sbagliati: con i-Dos oggi è possibile. In base al tipo di tessuto, la quantità di carico, la durezza dell'acqua e il grado di sporco assicura un dosaggio efficiente e preciso al millilitro. Per una cura perfetta del bucato.



Protegge i pregiati tessuti funzionali: il programma Outdoor e impermeabilizzare.

Il programma Outdoor e impermeabilizzare lava delicatamente i pregiati tessuti funzionali e ne rinnova le proprietà idrorepellenti grazie al detersivo impermeabilizzante per lavatrice, la regolazione ottimizzata della temperatura e gli speciali movimenti del tamburo. Le proprietà traspiranti dei tessuti sono così completamente preservate.



La vostra casa in un'app: Home Connect.

Utilizzate i vostri elettrodomestici Siemens con Home Connect da dove volete, quando volete. Home is where your app is.



I lavori domestici. Senza il minimo sforzo.

Utilizzate gli elettrodomestici Siemens per la cura del bucato in modo semplice e intuitivo con Home Connect. Per avere più libertà, meno pensieri e risultati sempre migliori.

Lavatrici.

Fate in modo che sia il vostro bucato ad adattarsi ai vostri tempi e non viceversa. Con l'app Home Connect potete selezionare i programmi desiderati comodamente e in qualsiasi momento e avviare il processo di lavaggio ovunque vi troviate. Così il bucato sarà pronto esattamente quando ne avrete bisogno.

La funzione Easy Start presente nell'app Home Connect vi consente di trovare sempre e subito il programma giusto. Vi basterà rispondere ad alcune domande, ad esempio sul tipo di tessuto e sul colore, e già vi verranno proposte le impostazioni adeguate. Dopodiché non dovrete fare altro che confermarle per avviare il programma di lavaggio.

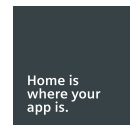

Utilizzate gli elettrodomestici Siemens con Home Connect da dove volete, quando volete. Home is where your app is.





Lavaggi tecnologicamente all'avanguardia.

Con Siemens bastano poche azioni per raggiungere l'obiettivo: un bucato perfettamente pulito. Grazie al nuovo comfort operativo garantito dal display TFT e dalla manopola per la selezione dei programmi, è possibile utilizzare i programmi in maniera intuitiva. Per gestire le funzioni si procede in sequenza logica da sinistra a destra.



Comoda e precisa: la manopola per la selezione dei programmi.

Tutti i programmi di lavaggio possono essere gestiti in modo semplice e veloce e impostati con estrema precisione tramite l'apposita manopola facilmente maneggevole. I nomi dei programmi sono scritti chiaramente attorno alla manopola.

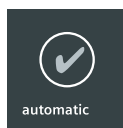

Due programmi automatici – per adattare perfettamente il ciclo di lavaggio al bucato.

Che si tratti di capi resistenti o delicati, i due programmi automatici adeguano in modo perfetto la quantità di detersivo e l'intero ciclo di lavaggio alle caratteristiche del bucato. In modo completamente automatico, incluso il dosaggio supplementare a seconda del grado di sporco.

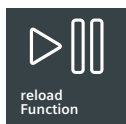

Una soluzione intelligente per i più sbadati: la funzione aggiungi bucato.

Che si tratti di un calzino o di una T-shirt, con la funzione aggiungi bucato potete interrompere il programma di lavaggio già avviato e aprire l'oblò della lavatrice per inserire nel cestello gli indumenti dimenticati.



Maggiore chiarezza, maggiore comfort operativo: il display TFT.

Con il display TFT ad alta definizione, lavare il bucato diventa un gioco da ragazzi. Su questo sono visualizzabili a colpo d'occhio tutte le informazioni sui programmi attivati – chiaramente suddivise e strutturate e quindi facilmente comprensibili. Le impostazioni dei programmi individuali sono selezionabili in modo tanto pratico quanto semplice attraverso i tasti circostanti. E inoltre sono immediatamente leggibili sul display bianco su nero per avere tutto sotto controllo.



Lava, centrifuga e risciacqua in soli 15 minuti: Super 15.

Il programma Super 15 lava la biancheria poco sporca in appena 15 minuti. Con tanto di lavaggio principale, risciacquo e centrifuga. L'ideale per chi desidera riavere i propri capi puliti con la massima rapidità.



Più delicato che a mano: il programma Lana/lavaggio a mano.

Mettete in lavatrice con la massima tranquillità i vostri capi delicati in lana o cachemire: il programma Lana/lavaggio a mano se ne prenderà cura lavando, risciacquando e centrifugando con estrema delicatezza.



Per stirare molto meno: il sistema Protezione anti piega.

Basta premere un pulsante e l'acqua viene rimossa dal bucato in modo delicato e omogeneo, riducendo notevolmente la formazione di pieghe. E così stirare diventa molto più facile, soprattutto camicie e camicette.



Pulizia perfetta per l'abbigliamento outdoor: il programma Outdoor.

Microfibre moderne, tessuti a membrana traspirante o impermeabile e cuciture delicate richiedono una cura particolare. Il programma Outdoor lava con delicatezza estrema le giacche da vela, le maglie per il jogging e i pantaloni da snowboard per mantenere inalterate le loro proprietà traspiranti.



aquaStop® – garanzia a vita contro i danni provocati dall'acqua

Impedisce ogni tipo di danno provocato dall'acqua, nel tubo di carico o per una perdita nell'apparecchio stesso. Per questo dispositivo della lavatrice, Siemens offre una garanzia a vita.

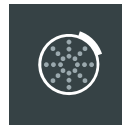

Automaticamente pulito: con la funzione «pulizia tamburo».

Le caratteristiche tecniche includono sia programmi di lavaggio intelligenti che un sistema di tamburi innovativo. Con la funzione «pulizia tamburo» la lavatrice pulisce automaticamente il tamburo: basta premere un pulsante. E grazie a una spia di controllo integrata nel pannello di controllo vi ricorda quando dovete pulire nuovamente il tamburo.

Una soluzione delicata e a basso consumo di energia: il lavaggio a bassa temperatura a 20°C.

I detersivi più moderni permettono di lavare con delicatezza risparmiando corrente già a basse temperature. Le nostre lavatrici di alta gamma consentono di scegliere la temperatura più adatta.

Da memorizzare secondo i vostri desideri: i due programmi preferiti.

Alcuni dei vostri indumenti sopportano solo una determinata temperatura e un determinato numero di giri? Basta impostare e memorizzare tutti i dati una sola volta, e poi potrete riutilizzare i vostri due programmi preferiti o i programmi memory ogni volta che serve.



Il design incontra l'innovazione. La nuova avanguardia di Siemens.

Lavare e asciugare alla perfezione.

Il design degli elettrodomestici per la cura della biancheria avanguardia di Siemens fissa un nuovo standard estetico. L'elegante anello luminoso presente sulle lavatrici e sulle asciugatrici non proietta solo un'affascinante luce blu nella stanza, ma fornisce anche importanti informazioni sullo stato attuale del programma. Il pannello comandi nero inclinato attira a sé ogni sguardo creando un elegante contrasto estetico con il resto dell'apparecchio. L'intuitivo display touchscreen convince per l'eccezionale visibilità e sorprende ad ogni accensione. Tutte queste idee di design che guardano al futuro fanno di queste lavatrici e asciugatrici ben più che normali elettrodomestici. Sono vere e proprie opere d'arte, un'ispirazione per la vostra casa.



Basta preoccuparsi del dosaggio del detersivo: ci pensa i-Dos.

A seconda del tipo di indumenti, della quantità di carico, della durezza dell'acqua e del grado di sporco, la lavatrice avanguardia di Siemens regola la quantità di detersivo necessaria in modo completamente automatico, per risultati di lavaggio perfetti e consumi di detersivo minimi.

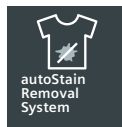

La nuova definizione di bucato: sistema antiMacchia.

Il sistema antiMacchia elimina le 16 macchie più difficili da trattare. Che siano macchie di pomodoro, erba o vino rosso... il sistema antiMacchia sa in automatico come trattarle.

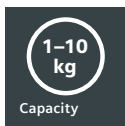

Per bucato particolarmente delicato: 1 – 10 kg cestello soft e 1 – 9 kg cestello softDry.

La capacità di carico da 1 – 10 kg vi consente di trattare ancora più bucato con un livello di efficienza energetica mai raggiunto prima. Nelle asciugatrici la funzione cestello softDry da 1 a 9 kg garantisce l'asciugatura delicata anche per i capi più sensibili.

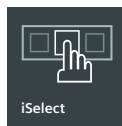

Un nuovo modo di controllare i vostri elettrodomestici avanguardia: display iSelect.

Con l'interfaccia utente simile al display del vostro smartphone scegliere il programma giusto è facile e intuitivo.

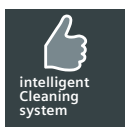

Unico al mondo: intelligentCleaning system.

Massimo comfort senza scendere a compromessi in fatto di prestazioni: con questo sistema dovrete togliere la lanugine non ad ogni ciclo, ma addirittura ogni 20!



Lo sportello si apre con un tasto.

Per aprire lo sportello basta un tasto. L'accesso al cestello diventa semplice ed ergonomico.



5 anni di soddisfazione: 5 anni di garanzia totale.

I nostri elettrodomestici per la cura della biancheria avanguardia (vedi immagine) sono coperti da una garanzia del costruttore valida 5 anni.



Maggiori informazioni

siemens-home.bsh-group.ch/avantgarde

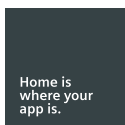

Con Home Connect, concedetevi ancora più libertà.

Grazie alla funzione Home Connect non dovrete più restare in casa per fare il bucato. Gestite il lavaggio in tutta semplicità ovunque vi troviate tramite l'app, e il bucato vi aspetterà perfettamente pronto quando rientrerete.



Efficienza energetica su nuovi livelli.

Estrema efficienza nei consumi di energia anche con quantità di carico fino a 9 kg.



Elimina gli odori nell'aria, senza lavare: sensoFresh.

**Scoprite i vantaggi dell'ossigeno attivo con il rivoluzionario sistema sensoFresh.
Powered by iSensoric.**

L'utilizzo dell'ossigeno attivo segna l'ultima grande innovazione in fatto di cura del bucato. Le nuove lavatrici iQ700 con programma sensoFresh offrono una soluzione ottimale per sconfiggere ogni genere di sporco. Che si tratti di odori o germi, l'ossigeno attivo li rimuove a fondo e con facilità garantendo una piacevole sensazione di freschezza e un'igiene eccezionale. Scoprite i vantaggi di questa innovazione all'avanguardia con programmi che semplificano la vita. Per il lato straordinario della vita.

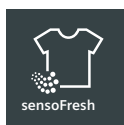

Dissolve facilmente gli odori grazie all'ossigeno attivo: il programma sensoFresh.

Le tracce di fumo di sigaretta o gli odori di cucina svaniscono direttamente nell'aria: il programma sensoFresh offre la soluzione giusta per eliminare gli odori a tempo di record, anche per i capi più delicati e non lavabili in lavatrice. L'ossigeno attivo neutralizza gli odori in soli 30–45 minuti, a seconda della loro intensità.



Bucato pulito e igienizzato anche alle basse temperature: il programma Igiene Mix.

Il programma Igiene Mix è particolarmente adatto ai tessuti delicati che non possono essere lavati a temperature elevate. Grazie all'azione dell'ossigeno attivo, il bucato viene pulito ed igienizzato persino a temperature inferiori a 40°C.



Soddisfa i massimi requisiti in fatto di igiene: il programma Pulizia tamburo con ossigeno attivo.

Il programma concepito per la pulizia del tamburo della lavatrice previene la formazione di odori al suo interno. L'ossigeno attivo impedisce l'accumulo di batteri che generano gli odori e garantisce così una lavatrice pulita ed igienizzata.



SIEMENS

Il primo sistema automatico integrato al mondo per un dosaggio di precisione.

i-Dos rende il dosaggio del detersivo più facile che mai. Il primo sistema di dosaggio automatico di precisione integrato determina l'esatta quantità di detersivo e ammorbidente necessaria per il bucato. Sulla base di fattori variabili come il tipo di tessuto, la quantità di carico, la durezza dell'acqua e il grado di sporco dosa tutto in maniera precisa ed efficiente – per una cura dei tessuti sempre perfetta con eccellenti risultati di lavaggio.

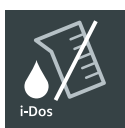

Mai più un dosaggio sbagliato.

Oltre a produrre scarsi risultati di lavaggio e danneggiare i tessuti, un dosaggio sbagliato aumenta anche il consumo di acqua ed energia. Le lavatrici con i-Dos usano soltanto le quantità di detersivo, acqua ed energia veramente necessarie.

Tre passaggi per un bucato perfetto:

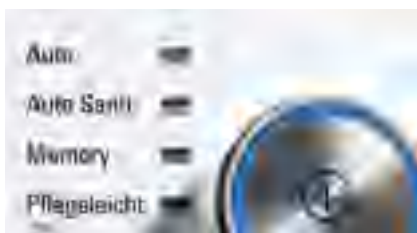

1

Selezionare il programma.



2

Inserire il bucato/chiedere lo sportello.



3

Premere il tasto d'avvio ed è fatto!

Sufficienti per lavare fino a 20 carichi di bucato: le vaschette di dosaggio i-Dos.

Non è necessario aggiungere il detersivo a ogni ciclo di lavaggio: basta versare una sola volta il detersivo liquido e l'ammorbidente nelle rispettive vaschette e creare così una specie di «scorta» per lavare fino a 20 carichi di bucato. Le due vaschette di dosaggio i-Dos sono adatte per tutti i comuni detersivi liquidi e ammorbidenti.

Consuma fino a 7'062 litri di acqua in meno all'anno.*

Secondo l'istituto indipendente per la ricerca applicata wfk, il potenziale di risparmio annuo per il consumo d'acqua mediante il dosaggio automatico i-Dos può raggiungere i 7'062 litri rispetto al dosaggio manuale.

* Potenziale di risparmio annuo possibile mediante l'uso di i-Dos rispetto a un lavaggio convenzionale con dosaggio manuale e un programma tradizionale per delicati, tenendo conto di una media di 220 cicli di lavaggio all'anno. Fonte: wfk, Istituto per la ricerca applicata, rapporto WL 5132/10. Con riserva di variazioni nei risultati individuali.



Lavare e impermeabilizzare
al tempo stesso.



Protegge i tessuti tecnici: il programma Outdoor e impermeabilizzare.

Il programma Outdoor e impermeabilizzare lava delicatamente i tessuti tecnici e ne rinnova le proprietà idrorepellenti grazie al detersivo impermeabilizzante per lavatrice, la regolazione ottimizzata della temperatura e gli speciali movimenti del tamburo. Le caratteristiche di traspirabilità vengono così interamente preservate.



Pulizia perfetta dell'abbigliamento outdoor: il programma Outdoor.

Microfibre moderne, tessuti a membrana traspirante o impermeabile e cuciture delicate richiedono una cura particolare. Il programma Outdoor lava con delicatezza estrema le giacche antipioggia e l'abbigliamento sportivo per mantenere inalterate le loro caratteristiche di traspirabilità.

Sa come risparmiare tempo ed energia: varioPerfect.



Per chi vuole risparmiare tempo: speedPerfect.

Bucato assolutamente impeccabile con la massima rapidità: con speedPerfect potete risparmiare fino al 65% di tempo*. speedPerfect può essere attivato per tutti i programmi standard e speciali, tranne che per i programmi lana/lavaggio a mano e Super 15.



Per chi vuole risparmiare corrente: ecoPerfect.

ecoPerfect vi permette di ottenere un bucato perfettamente pulito consumando fino al 50% di corrente in meno** al kg. ecoPerfect può essere attivato per tutti i programmi standard e speciali, tranne che per i programmi lana/lavaggio a mano e Super 15.



Lavaggio particolarmente rapido oppure ad alto risparmio energetico: varioPerfect.

Con i nuovi comandi varioPerfect scegliete l'opzione più importante per voi. Con speedPerfect il ciclo di lavaggio può essere particolarmente rapido e con ecoPerfect particolarmente sobrio nei consumi. Il processo di lavaggio viene adeguato automaticamente per ottenere un risultato assolutamente perfetto.

* Bianchi/colorati a 60°C: speedPerfect a confronto con l'opzione ecoPerfect.

** Bianchi/colorati a 60°C: ecoPerfect a confronto con l'opzione speedPerfect.





Così efficiente. Così silenzioso. Così durevole. Garantito.



Efficiente, durevole, silenzioso: il motore iQdrive.

Basso consumo di energia a parità di performance, programmi di breve durata con risultati eccellenti e piacevole silenziosità anche ad un'alta velocità di centrifuga – con il motore iQdrive senza spazzole non c'è problema. Oltre a tutti questi vantaggi, non si usura praticamente mai.



Meno vibrazioni, meno rumori.

La parete con design antivibrazioni è decisamente più stabile e riduce sensibilmente le vibrazioni. E più si riducono le vibrazioni, più la lavatrice lavora silenziosamente. Le nostre lavatrici raggiungono il valore della norma **SIA 181** senza misure supplementari.



Non risparmiamo sulle innovazioni. Ma vi facciamo risparmiare sui consumi.

Con le loro caratteristiche eccezionali, le lavatrici e asciugatrici innovative di Siemens sono delle vere professioniste e garantiscono una cura del bucato impeccabile ed efficiente. Le lavatrici Siemens consumano infatti fino al 35% di acqua in meno e fino al 60% di energia in meno rispetto ad analoghi modelli del 1998.



Una durata garantita per 10 anni.

Mentre i motori convenzionali si usurano con il passare del tempo a causa dell'attrito meccanico delle spazzole di carbone, il motore iQdrive senza spazzole non si usura praticamente mai. Per la qualità duratura del motore di tutte le lavatrici iQ800, Siemens offre una garanzia di 10 anni.

Sa come rimuovere le macchie: la iQ800 con sistema antimacchia.

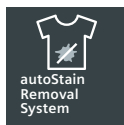

Il primo sistema antimacchia del mondo.

Erba, pomodoro, vino rosso – non tutte le macchie sono uguali. L'innovativo sistema antimacchia assicura un trattamento individuale adatto a ogni tipo di macchia. E così, grazie a Siemens, ora potete rimuovere in modo mirato i 16 tipi di macchie più resistenti.

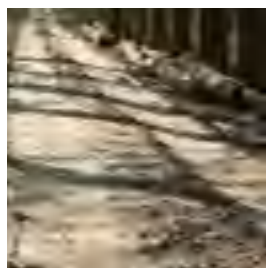
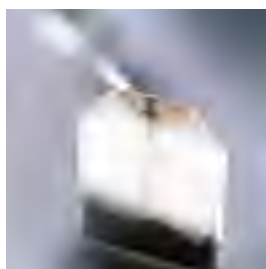
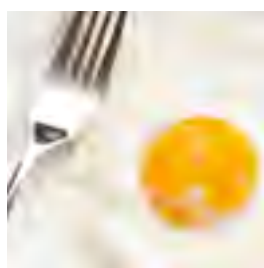
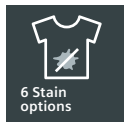

Fragola
Arancia
Vino rosso
Uovo
Tè
Cosmetici
Caffè
Cioccolato
Pomodoro
Erba
Omogeneizzati
Sangue
Calzini sporchi
Sudore
Terra/sabbia
Burro/olio

Lavatrice – panoramica dei modelli.

Utilizzate la seguente panoramica per trovare il modello giusto in modo semplice e veloce.

Denominazione dell'apparecchio	Classe di prodotto	Classe di efficienza energetica	Carico (kg)	Velocità di centrifuga (giri/min)	Home Connect	i-DOS	senso-Fresh	Funzione pulizia tamburo con avviso	Sistema anti-macchie, numero opzioni	Funzione aggiungi bucato	vario-Perfect	Raggiunge norma SIA 181	Pagina
--------------------------------	--------------------	---------------------------------	-------------	-----------------------------------	--------------	-------	-------------	-------------------------------------	--------------------------------------	--------------------------	---------------	-------------------------	--------



Lavatrici automatiche

WM14U840EU	avantgarde	A+++ -40%	10	1400	■	■		■ / ■	16	■		■	
WM6HY891CH	iQ800	A+++ -30%	9	1600	■	■		■ / ■	16	■	■	■	34
WM6HY791CH	iQ800	A+++ -30%	9	1600	■			■ / ■	16	■	■	■	34
WM4HY791CH	iQ800	A+++ -30%	9	1400	■	■		■ / ■	16	■	■	■	35
WM6HW690CH	iQ700	A+++ -30%	9	1600	■	■		■ / ■		■	■	■	36
WM16W790CH	iQ700	A+++ -30%	9	1600			■	■ / ■	16	■	■	■	36
WM14W590CH	iQ700	A+++ -30%	8	1400				■ / ■	4	■	■	■	37
WM14T491CH	iQ500	A+++ -30%	8	1400				■ / -		■	■	■	38
WM12N290CH	iQ300	A+++ -10%	8	1200				■ / ■		■	■	■	39
WM14N190CH	iQ300	A+++ -10%	7	1400				■ / ■		■	■	■	39

Lavasciuga

WD15H541CH	iQ800	A	7 / 4	1500					6	■	■		41
WD14U540EU	iQ500	A	10/6	1400				■ / ■		■	■		41

slimLine

WS12T490CH	iQ500	A+++ -20%	6.5	1200						■	■	■	40
------------	-------	-----------	-----	------	--	--	--	--	--	---	---	---	----



Il domani è qui. Con le nostre lavatrici collegabili in rete di Siemens.

■ ■
suisse ■ series

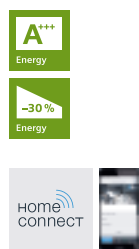
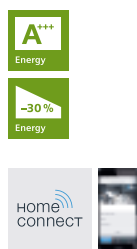

WM6HY891CH CHF 4'370.-
iQ800 sistema di dosaggio intelligente CHF 4'057.57
Lavatrice automatica i-Dos

escl. TRA CHF 19.95 / CHF 18.52

- Velocità di centrifuga: 1'600-400 giri/min/Classe di efficienza di centrifuga A
- Capacità: 1-9 kg

Programmi

- Programmi speciali: Scarico acqua, Risciacquo, Centrifuga, Tende, **Outdoor e impermeabilizzare**, Business/Camicie, Rapido/Misto, Automatico, Automatico Delicato, Igiene, Super 15 min/Super 30 min, Funzione pulizia tamburo (con avviso), Delicato/Seta

Opzioni

- varioPerfect: programmi ottimizzati per il massimo risparmio di tempo o di energia
- i-Dos: dosaggio automatico del detersivo liquido e ammorbidente
- Sistema antiMacchie con 16 opzioni
- Home Connect: avvio e monitoraggio remoto della lavatrice

Comfort e sicurezza

- Illuminazione interna del tamburo LED
- tamburoSoft: massimo rispetto per ogni tipo di tessuto
- Funzione pulizia tamburo (con avviso)
- iQdrive: efficienza energetica e tecnologia dei motori più silenziosi
- Design antiVibrazioni: più stabilità e silenziosità
- Sensore di flusso
- waterPerfect: sistema di gestione intelligente dell'acqua
- aquaStop® con garanzia a vita
- Riconoscimento automatico del carico
- Indicazione dei consumi di acqua ed energia alla selezione del programma
- Funzione aggiungi bucato
- Manopola illuminata con tasto On/Off integrato
- Display ad alta definizione TFT con tasto in chiaro
- Riconoscimento schiuma
- Sicurezza bambini
- Oblò da 32 cm con angolo di apertura 180°
- Inseribile sottopiano (altezza 85 cm)
- Raggiunge il valore della norma SIA 181 senza misure supplementari

Accessori speciali

WX975600	Fissaggio al suolo	CHF 28.-	CHF 26.00
SZ72010	Prolunga tubo per carico e scarico	CHF 62.-	CHF 57.57
WZ20490	Pedana per lavatrici con ripiano estraibile	CHF 455.-	CHF 422.47

WM6HY791CH CHF 4'010.-
iQ800 CHF 3'723.31
Lavatrice automatica

escl. TRA CHF 19.95 / CHF 18.52

- Velocità di centrifuga: 1'600-400 giri/min/Classe di efficienza di centrifuga A
- Capacità: 1-9 kg

Programmi

- Programmi speciali: Scarico acqua, Risciacquo, Centrifuga, Cuscino, Jeans/Capi scuri, Tende, **Outdoor e impermeabilizzare**, Business/Camicie, Rapido/Misto, Automatico, Automatico Delicato, Igiene, Funzione pulizia tamburo (con avviso), Delicato/Seta, Super 15 min/Super 30 min

Opzioni

- varioPerfect: programmi ottimizzati per il massimo risparmio di tempo o di energia
- Sistema antiMacchie con 16 opzioni
- Home Connect: avvio e monitoraggio remoto della lavatrice

Comfort e sicurezza

- Illuminazione interna del tamburo LED
- tamburoSoft: massimo rispetto per ogni tipo di tessuto
- Funzione pulizia tamburo (con avviso)
- iQdrive: efficienza energetica e tecnologia dei motori più silenziosi
- Design antiVibrazioni: più stabilità e silenziosità
- Sensore di flusso
- waterPerfect: sistema di gestione intelligente dell'acqua
- aquaStop® con garanzia a vita
- Riconoscimento automatico del carico
- Indicazione dei consumi di acqua ed energia alla selezione del programma
- Funzione aggiungi bucato
- Manopola illuminata con tasto On/Off integrato
- Display ad alta definizione TFT con tasto in chiaro
- Riconoscimento schiuma
- Sicurezza bambini
- Oblò da 32 cm con angolo di apertura 180°
- Dimensioni apparecchio (A x L x P): 85 x 60 x 60 cm
- Inseribile sottopiano (altezza 85 cm)
- Raggiunge il valore della norma SIA 181 senza misure supplementari

Accessori speciali

WX975600	Fissaggio al suolo	CHF 28.-	CHF 26.00
SZ72010	Prolunga tubo per carico e scarico	CHF 62.-	CHF 57.57
WZ20490	Pedana per lavatrici con ripiano estraibile	CHF 455.-	CHF 422.47

I prezzi indicati non sono vincolanti; i nostri rivenditori hanno completa libertà nella definizione del prezzo di vendita.



WM4HY791CH
iQ800
Lavatrice automatica

CHF 3'800.-
CHF 3'528.32

escl. TRA CHF 19.95 / CHF 18.52

- **Velocità di centrifuga: 1'400-400giri/min/Classe di efficienza di centrifuga B**
- Capacità: 1-9 kg

Programmi

- Programmi speciali: Scarico acqua, Risciacquo, Centrifuga, Cuscino, Jeans/Capi scuri, Tende, **Outdoor e impermeabilizzare**, Business/Camicie, Rapido/Misto, Automatico Delicato, Igiene, Super 15 min/Super 30 min, Funzione pulizia tamburo (con avviso), Lana/Lavaggio a mano, Delicato/Seta

Opzioni

- varioPerfect: programmi ottimizzati per il massimo risparmio di tempo o di energia

■ **Sistema antiMacchie con 16 opzioni**

- **Home Connect: avvio e monitoraggio remoto della lavatrice**

Comfort e sicurezza

- Illuminazione interna del tamburo LED
- tamburoSoft: massimo rispetto per ogni tipo di tessuto
- Funzione pulizia tamburo (con avviso)
- iQdrive: efficienza energetica e tecnologia dei motori più silenziosi
- Design antiVibrazioni: più stabilità e silenziosità
- Sensore di flusso
- waterPerfect: sistema di gestione intelligente dell'acqua
- aquaStop® con garanzia a vita
- Riconoscimento automatico del carico
- Indicazione dei consumi di acqua ed energia alla selezione del programma
- Funzione aggiungi bucato
- Manopola illuminata con tasto On/Off integrato
- **Display ad alta definizione TFT con tasto in chiaro**
- Riconoscimento schiuma
- Sicurezza bambini
- Oblò da 32 cm con angolo di apertura 180°
- Dimensioni apparecchio (A x L x P): 85 x 60 x 60 cm
- Inseribile sottopiano (altezza 85 cm)
- **Raggiunge il valore della norma SIA 181 senza misure supplementari**

Accessori speciali

WX975600	Fissaggio al suolo	CHF 28.-	CHF 26.00
SZ72010	Prolunga tubo per carico e scarico	CHF 62.-	CHF 57.57
WZ20490	Pedana per lavatrici con ripiano estraibile	CHF 455.-	CHF 422.47

Caricare il bucato con il massimo comfort. WZ20490 o WZ20500 per tutte le lavatrici e asciugatrici iQ.

La pedana consente di caricare lavatrici e lavasciuga comodamente e alla giusta altezza. Il cassetto integrato nella pedana offre inoltre spazio a sufficienza per conservare detersivi e detergenti.

WZ20490: per tutte le lavatrici e lavasciuga iQ Siemens da 60 cm
WZ20500: per tutte le asciugatrici iQ Siemens da 60 cm



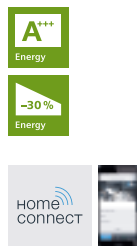

WM6HW690CH CHF 4'100.-
iQ700 sistema di dosaggio intelligente CHF 3'806.87
Lavatrice automatica i-Dos

escl. TRA CHF 19.95 / CHF 18.52

- Velocità di centrifuga: 1'600-400 giri/min/Classe di efficienza di centrifuga A
- Capacità: 1-9 kg
- Programmi**
- Programmi speciali: **Outdoor e impermeabilizzare**, Super 15, Rapido/Misto, Automatico, Automatico Delicato, Igiene, Automatico Intenso, Funzione pulizia cestello (con avviso), Delicato/Seta, Super 30/15
- Opzioni**
- varioPerfect: programmi ottimizzati per il massimo risparmio di tempo o di energia
- i-Dos: dosaggio automatico del detersivo liquido e ammorbidente
- Home Connect: avvio e monitoraggio remoto della lavatrice
- Comfort e sicurezza**
- Illuminazione interna del tamburo LED
- tamburoSoft: massimo rispetto per ogni tipo di tessuto
- Funzione pulizia tamburo (con avviso)
- iQdrive: efficienza energetica e tecnologia dei motori più silenziosi
- Design antiVibrazioni: più stabilità e silenziosità
- Sensore di flusso
- waterPerfect: sistema di gestione intelligente dell'acqua
- aquaStop® con garanzia a vita
- Riconoscimento automatico del carico
- Indicazione dei consumi di acqua ed energia alla selezione del programma
- Funzione aggiungi bucato
- Manopola illuminata con tasto On/Off integrato
- Grande Display LED multifunzioni per visualizzazione svolgimento programma, impostazione temperatura, tempo residuo e per impostazione fine programma 24 ore, i-Dos e opzioni supplementari
- Riconoscimento schiuma
- Sicurezza bambini
- Oblò da 32 cm con angolo di apertura 171°
- Dimensioni apparecchio (A x L x P): 85 x 60 x 59 cm
- Inseribile sottopiano (altezza 85 cm)
- Raggiunge il valore della norma SIA 181 senza misure supplementari

Accessori speciali

WX975600	Fissaggio al suolo	CHF 28.-	CHF 26.00
SZ72010	Prolunga tubo per carico e scarico	CHF 62.-	CHF 57.57
WZ20490	Pedana per lavatrici con ripiano estraibile	CHF 455.-	CHF 422.47

WM16W790CH CHF 3'940.-
iQ700 sensoFresh CHF 3'658.31
Lavatrice automatica

escl. TRA CHF 19.95 / CHF 18.52

- Velocità di centrifuga: 1'600-400 giri/min/Classe di efficienza di centrifuga A
- Capacità: 1-9 kg
- Programmi**
- Programmi speciali: **Jeans/Lavaggio scuro, Outdoor e impermeabilizzare, Business/Camicie, Super 15, Rapido/Misto, Igiene con sensoFresh, Pulizia tamburo con sensoFresh, Programma con sensoFresh, Lana/Lavaggio a mano, Delicato/Seta**
- Opzioni**
- varioPerfect: programmi ottimizzati per il massimo risparmio di tempo o di energia
- Programma sensoFresh: rimuove efficacemente gli odori dai tessuti, anche quelli non lavabili in lavatrice e i delicati
- Comfort e sicurezza**
- Illuminazione interna del tamburo LED
- tamburoSoft: massimo rispetto per ogni tipo di tessuto
- Funzione pulizia tamburo (con avviso)
- iQdrive: efficienza energetica e tecnologia dei motori più silenziosi
- Design antiVibrazioni: più stabilità e silenziosità
- Sensore di flusso
- waterPerfect: sistema di gestione intelligente dell'acqua
- aquaStop® con garanzia a vita
- Riconoscimento automatico del carico
- Indicazione dei consumi di acqua ed energia alla selezione del programma
- Funzione aggiungi bucato
- Manopola illuminata con tasto On/Off integrato
- Grande Display LED multifunzioni per visualizzazione svolgimento programma, impostazione temperatura, tempo residuo e per impostazione fine programma 24 ore, intensità sensoFresh e opzioni supplementari
- Riconoscimento schiuma
- Sicurezza bambini
- Oblò da 32 cm con angolo di apertura 171°
- Dimensioni apparecchio (A x L x P): 85 x 60 x 59 cm
- Inseribile sottopiano (altezza 85 cm)
- Raggiunge il valore della norma SIA 181 senza misure supplementari

Accessori speciali

WX975600	Fissaggio al suolo	CHF 28.-	CHF 26.00
SZ72010	Prolunga tubo per carico e scarico	CHF 62.-	CHF 57.57
WZ20490	Pedana per lavatrici con ripiano estraibile	CHF 455.-	CHF 422.47

I prezzi indicati non sono vincolanti; i nostri rivenditori hanno completa libertà nella definizione del prezzo di vendita.



WM14W590CH
iQ700
Lavatrice automatica

CHF 3'590.-
CHF 3'333.33

escl. TRA CHF 19.95 / CHF 18.52

- **Velocità di centrifuga: 1'400-400 giri/min/Classe di efficienza di centrifuga A**
- Capacità: 1-8 kg

Programmi

- Programmi speciali: Scarico acqua, Jeans/Capi scuri, Tende, **Outdoor e impermeabilizzare**, Business/Camicie, Super 15, Rapido/Misto, Risciacquo/Centrifuga, Igiene, Funzione pulizia tamburo (con avviso), Lana/Lavaggio a mano, Delicato/Seta

Opzioni

- varioPerfect: programmi ottimizzati per il massimo risparmio di tempo o di energia
- **Sistema antiMacchie con 4 opzioni – attivabile con i programmi standard**

Comfort e sicurezza

- Illuminazione interna del tamburo LED
- tamburoSoft: massimo rispetto per ogni tipo di tessuto
- Funzione pulizia tamburo (con avviso)
- iQdrive: efficienza energetica e tecnologia dei motori più silenziosi
- Design antiVibrazioni: più stabilità e silenziosità
- Sensore di flusso
- waterPerfect: sistema di gestione intelligente dell'acqua
- aquaStop® con garanzia a vita
- Riconoscimento automatico del carico
- Indicazione dei consumi di acqua ed energia alla selezione del programma
- Funzione aggiungi bucato
- Manopola illuminata con tasto On/Off integrato
- **Grande Display LED multifunzioni per visualizzazione svolgimento programma, impostazione temperatura, tempo residuo e per impostazione fine programma 24 ore e opzioni supplementari**
- Riconoscimento schiuma
- Sicurezza bambini
- Oblò da 32 cm con angolo di apertura 165°
- Dimensioni apparecchio (A x L x P): 85 x 60 x 59 cm
- Inseribile sottopiano (altezza 85 cm)
- **Raggiunge il valore della norma SIA 181 senza misure supplementari**

Accessori speciali

WX975600	Fissaggio al suolo	CHF 28.-	CHF 26.00
SZ72010	Prolunga tubo per carico e scarico	CHF 62.-	CHF 57.57
WZ20490	Pedana per lavatrici con ripiano estraibile	CHF 455.-	CHF 422.47

I prezzi indicati non sono vincolanti; i nostri rivenditori hanno completa libertà nella definizione del prezzo di vendita.

Bucato così flessibile come mai prima.

suisse ■ ■ series



WM14T491CH
iQ500
Lavatrice automatica

CHF 3'090.-
CHF 2'869.08

escl. TRA CHF 19.95 / CHF 18.52

- **Velocità di centrifuga: 1'200–400 giri/min/Classe di efficienza di centrifuga B**
- **Capacità: 1–8 kg**

Programmi

- Programmi speciali: Lavaggio delicato Più, Intensivo + veloce, Jeans/Capi scuri, Business/Camicie, **Outdoor e impermeabilizzare**, Rapido/Misto, Igiene, Trapunta, Funzione pulizia cestello (con avviso), Risciacquo/Spin/Scarico, Lana/Lavaggio a mano, Delicato/Seta, Super 30/15

Opzioni

- **varioPerfect: programmi ottimizzati per il massimo risparmio di tempo o di energia**

Comfort e sicurezza

- Volume tamburo: 55 l
- iQdrive: efficienza energetica e tecnologia dei motori più silenziosi
- Design antiVibrazioni: più stabilità e silenziosità
- waterPerfect: sistema di gestione intelligente dell'acqua
- aquaStop® con garanzia a vita
- Funzione aggiungi bucato
- Selezione elettronica tramite unica manopola
- **Grande Display per visualizzazione svolgimento programma, impostazione temperatura, tempo residuo e per impostazione fine programma 24 ore e opzioni supplementari**
- Indicazione di sovradosaggio
- Riconoscimento schiuma
- Controllo automatico dell'equilibrio
- Sicurezza bambini
- Oblò da 30 cm con angolo di apertura 180°
- Dimensioni apparecchio (A x L x P): 85 x 60 x 55 cm
- Inseribile sottopiano (altezza 85 cm)
- **Raggiunge il valore della norma SIA 181 senza misure supplementari**

Accessori speciali

WX975600	Fissaggio al suolo	CHF 28.-	CHF 26.00
SZ72010	Prolunga tubo per carico e scarico	CHF 62.-	CHF 57.57
WZ20490	Pedana per lavatrici con ripiano estraibile	CHF 455.-	CHF 422.47

I prezzi indicati non sono vincolanti; i nostri rivenditori hanno completa libertà nella definizione del prezzo di vendita.



WM12N290CH
iQ300
Lavatrice automatica

CHF 2'440.-
CHF 2'265.55

escl. TRA CHF 19.95 / CHF 18.52

- Velocità di centrifuga: 1'200-400 giri/min/Classe di efficienza di centrifuga B
- Capacità: 1-8 kg

Programmi

- Programmi speciali: Lavaggio delicato Più, Intensivo + veloce, Jeans/Capi scuri, Business/Camicie, **Outdoor e impermeabilizzare**, Rapido/Misto, Igiene, Super 15 min/Super 30 min, Trapunta, Funzione pulizia cestello (con avviso), Risciacquo/Spin/Scarico, Lana/Lavaggio a mano, Delicato/Seta

Opzioni

- **varioPerfect: programmi ottimizzati per il massimo risparmio di tempo o di energia**

Comfort e sicurezza

- Volume tamburo: 55l
- iQdrive: efficienza energetica e tecnologia dei motori più silenziosi
- Design antiVibrazioni: più stabilità e silenziosità
- waterPerfect: sistema di gestione intelligente dell'acqua
- aquaStop® con garanzia a vita
- Funzione aggiungi bucato
- Selezione elettronica tramite unica manopola
- **Grande Display per visualizzazione svolgimento programma, impostazione temperatura, tempo residuo e per impostazione fine programma 24 ore e opzioni supplementari**
- Indicazione di sovradosaggio
- Riconoscimento schiuma
- Controllo automatico dell'equilibrio
- Sicurezza bambini
- Oblò da 30 cm con angolo di apertura 180°
- Dimensioni apparecchio (A x L x P): 85 x 60 x 55 cm
- Inseribile sottopiano (altezza 85 cm)
- **Raggiunge il valore della norma SIA 181 senza misure supplementari**

Accessori speciali

- | | | | |
|----------|---|-----------|------------|
| WX975600 | Fissaggio al suolo | CHF 28.- | CHF 26.00 |
| SZ72010 | Prolunga tubo per carico e scarico | CHF 62.- | CHF 57.57 |
| WZ20490 | Pedana per lavatrici con ripiano estraibile | CHF 455.- | CHF 422.47 |

WM14N190CH
iQ300
Lavatrice automatica

CHF 2'380.-
CHF 2'209.84

escl. TRA CHF 19.95 / CHF 18.52

- Velocità di centrifuga: 1'400-400 giri/min/Classe di efficienza di centrifuga B
- Capacità: 1-7 kg

Programmi

- Programmi speciali: Lavaggio delicato Più, Intensivo + veloce, Jeans/Capi scuri, Business/Camicie, **Outdoor e impermeabilizzare**, Rapido/Misto, Igiene, Super 15 min/Super 30 min, Trapunta, Funzione pulizia cestello (con avviso), Risciacquo/Spin/Scarico, Lana/Lavaggio a mano, Delicato/Seta

Opzioni

- **varioPerfect: programmi ottimizzati per il massimo risparmio di tempo o di energia**

Comfort e sicurezza

- Volume tamburo: 55l
- iQdrive: efficienza energetica e tecnologia dei motori più silenziosi
- Design antiVibrazioni: più stabilità e silenziosità
- waterPerfect: sistema di gestione intelligente dell'acqua
- aquaStop® con garanzia a vita
- Funzione aggiungi bucato
- Selezione elettronica tramite unica manopola
- **Grande Display per visualizzazione svolgimento programma, impostazione temperatura, tempo residuo e per impostazione fine programma 24 ore e opzioni supplementari**
- Indicazione di sovradosaggio
- Riconoscimento schiuma
- Controllo automatico dell'equilibrio
- Sicurezza bambini
- Oblò da 30 cm con angolo di apertura 180°
- Dimensioni apparecchio (A x L x P): 85 x 60 x 55 cm
- Inseribile sottopiano (altezza 85 cm)
- **Raggiunge il valore della norma SIA 181 senza misure supplementari**

Accessori speciali

- | | | | |
|----------|---|-----------|------------|
| WX975600 | Fissaggio al suolo | CHF 28.- | CHF 26.00 |
| SZ72010 | Prolunga tubo per carico e scarico | CHF 62.- | CHF 57.57 |
| WZ20490 | Pedana per lavatrici con ripiano estraibile | CHF 455.- | CHF 422.47 |

Ci sono piccole stanze da bagno.
Solo un miracolo può aiutare.

suisse ■ series



WS12T490CH
iQ500 slimLine
Lavatrice automatica

CHF 2'810.-
CHF 2'609.10

escl. TRA CHF CHF 11.97 / CHF 11.11

- **Velocità di centrifuga: 1'200-400 giri/min/Classe di efficienza di centrifuga B**
- **Capacità: 1-6,5 kg**

Programmi

- Programmi speciali: Risciacquo, Intensivo + veloce, Tende, Jeans, **Outdoor e impermeabilizzare**, Business/Camicie, Rapido/Misto, Scaricare acqua/ Centrifugare, Igiene, Super 15 min/Super 30 min, Trapunta, Lana/Lavaggio a mano, Delicato/Seta

Opzioni

- **varioPerfect: programmi ottimizzati per il massimo risparmio di tempo o di energia**

Comfort e sicurezza

- Volume tamburo: 46 l
- Sistema del tamburo varioSoft: massima delicatezza o lavaggio intensivo
- iQdrive: efficienza energetica e tecnologia dei motori più silenziosi
- Design antiVibrazioni: più stabilità e silenziosità
- **Grande display a LED per variare temperatura, velocità centrifuga, svolgimento programma, tempo residuo di lavaggio e impostazione fine lavaggio (24 ore), indicazione consumo**
- Selezione programma, temperatura e programmi speciali completamente elettronica tramite unica manopola
- Funzione aggiungi bucato
- Indicazione di sovradosaggio
- Cassetto autopulente
- waterPerfect: sistema di gestione intelligente dell'acqua
- Sistema 3D di lavaggio a pioggia
- Controllo automatico dell'equilibrio
- Riconoscimento schiuma
- aquaStop® con garanzia a vita
- Indicazione dei consumi di energia alla selezione del programma
- Sicurezza bambini
- Oblò da 32 cm con angolo di apertura 165°
- Dimensioni apparecchio (A x L x P): 85 x 60 x 45 cm
- Inseribile sottopiano (altezza 85 cm)

Accessorio speciale

- WX975600 Fissaggio al suolo **CHF 28.- CHF 26.00**
- SZ72010 Prolunga tubo per carico e scarico **CHF 62.- CHF 57.57**

I prezzi indicati non sono vincolanti; i nostri rivenditori hanno completa libertà nella definizione del prezzo di vendita.



Lavaggio e asciugatura
in una soluzione.

WD14U540EU
iQ500
Lavasciuga

CHF 3'710.-
CHF 3'444.75

(disponibile a partire da marzo 2018) escl. TRA CHF 19.95 / CHF 18.52

- Capacità: 10 kg per lavaggio – 6 kg per asciugare
- Velocità di centrifuga: 1'400–400 giri/min, Classe di efficienza di centrifuga B
- Programmi e opzioni**
- Programmi speciali lavaggio: Refresh, Rapido/Mix, Extra corto 15,
- Lana – Lavaggio a mano, Delicati/Seta
- **VarioPerfect: programmi con tempo di lavaggio ottimizzato o massimo**
- risparmio di energia
- TouchControl
- Comfort e sicurezza**
- Volume tamburo: 70 l
- Illuminazione interna del tamburo LED
- **Programmi di lavaggio e asciugatura Non-Stop per 6 kg**
- Tecnologia di condensazione ad aria: nessun consumo d'acqua durante l'asciugatura
- **SelfCleaning Condenser**
- Tamburo Vario: per il lavaggio veloce e più sensibile
- Visualizzazione del carico introdotto
- Funzione aggiungi bucato
- **Display extra large per visualizzazione svolgimento programma, tempo residuo e per l'impostazione di temperatura, velocità di centrifuga, impostazione fine programma (24 h), sicurezza bambini**
- Manopola interamente elettronica per tutti i programmi di lavaggio e i programmi speciali
- Segnale alla fine del programma
- Sensore di flusso
- EcoSilence Drive: motore silenzioso con lunga durata
- Riconoscimento automatico del carico
- AquaStop con garanzia
- Riconoscimento schiuma
- Controllo automatico dell'equilibrio
- Sicurezza bambini
- Oblò da 32 cm, con angolo di apertura 180°
- Chiusura magnetica per apertura immediata dello sportello a fine programma
- Informazioni tecniche**
- Estremamente silenziosa: 46 dB
- Dimensioni: (A x L x P) 84,5 x 60 x 62 cm



L'asciugatrice a pompa di calore con condensatore autopulente.



Maggiore chiarezza, maggiore comfort operativo: il nuovo display TFT.

Con il nuovo display TFT ad alta risoluzione, asciugare il bucato diventa un gioco da ragazzi. Su questo sono visualizzabili a colpo d'occhio tutte le informazioni sui programmi attivati – chiaramente suddivise e strutturate e quindi facilmente comprensibili. Le impostazioni dei programmi individuali sono selezionabili in modo tanto pratico quanto semplice attraverso i tasti circostanti. E inoltre sono immediatamente leggibili sul display, nero su bianco.



La vostra casa in un'app: Home Connect.

Utilizzate i vostri elettrodomestici Siemens con Home Connect da dove volete, quando volete. Home is where your app is.

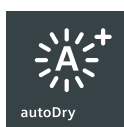

Asciugare il bucato in modo delicato e ottimale: la funzione autoDry.

Sia che vogliate un bucato asciutto da stirare, da riporre o «extra asciutto», i sensori misurano costantemente la temperatura e l'umidità residua per proteggere gli indumenti da temperature troppo alte e da un'eccessiva asciugatura. In questo modo i vostri capi saranno asciugati con molta delicatezza ed esattamente come volete voi.



Non serve più pulire il condensatore: grazie al sistema autopulente.

A ogni ciclo di asciugatura il condensatore viene automaticamente pulito a fondo. E per più volte. Il risultato: un condensatore privo di lanugine che mantiene costantemente basso il consumo di energia. Estremamente basso. E un piccolo LED visualizza il processo in modo tale che sappiate quando il condensatore è pulito.

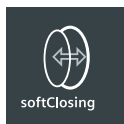

Facile da aprire e da chiudere: lo sportello Comfort.

Il meccanismo di chiusura specificatamente sviluppato consente di aprire e chiudere lo sportello con estrema facilità. Lo sportello Comfort inoltre ha un angolo di apertura di 180° che permette di caricare e scaricare la lavatrice in modo molto comodo.



Proteggere l'ambiente già durante l'asciugatura del bucato: le classi di efficienza energetica A+++ e A++.

Grazie alla loro innovativa tecnologia, le asciugatrici a pompa di calore di Siemens consumano meno elettricità in maniera duratura. Appartengono tutte alla classe di efficienza energetica A++ o addirittura A+++.





Lavori domestici. Senza alcuno sforzo.

Utilizzate gli elettrodomestici Siemens per la cura del bucato in modo semplice e intuitivo con Home Connect. Per avere più libertà, meno pensieri e risultati sempre migliori.

Asciugatrici.

Tenete sott'occhio la vostra asciugatrice anche a distanza. Grazie all'app Home Connect non dovete controllarla costantemente per sapere se il bucato è pronto. E quando i vostri capi saranno asciutti, riceverete persino una notifica push. Non dovete essere un tecnico per installare la vostra asciugatrice come un professionista.

L'app Home Connect vi mostra passo dopo passo come effettuare le impostazioni iniziali. In questo modo potete essere certi che il vostro elettrodomestico vi fornirà sempre i risultati migliori.

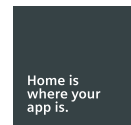

Utilizzate gli elettrodomestici Siemens con Home Connect da dove volete, quando volete. Home is where your app is.





Con una tale varietà di opzioni, cambiate pure programma: l'asciugatrice a condensazione di Siemens.



Asciugatura particolarmente rapida.

Solo 17 minuti per asciugare 1 kg di bucato con il programma cotone asciutto armadio, a pieno carico. Le asciugatrici a pompa di calore di Siemens si distinguono per la particolare rapidità tanto da poter essere eguagliate alle convenzionali asciugatrici a condensazione Siemens.



Per stirare meno: il tasto Protezione anti piega.

Il tasto Protezione anti piega prolunga la protezione anti piega fino a 120 minuti alla fine del programma. Grazie agli intensi movimenti del cestello, i vostri capi si piegano meno e stirare diventa meno faticoso.

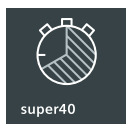

Il primo programma di asciugatura da 40 minuti di Siemens: super40.

La biancheria lavata con il programma super40 è di nuovo asciutta in appena 40 minuti grazie a una regolazione ottimale della temperatura e alla fase di raffreddamento modificata.



Non dovrete mai più pulire il condensatore: con il dispositivo di autopulizia automatica.

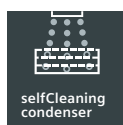

Il condensatore si pulisce automaticamente a fondo ad ogni ciclo di asciugatura. E persino più volte contemporaneamente. Il risultato: un condensatore sempre privo di pelucchi, che mantiene a livelli costantemente bassi il consumo di energia. Estremamente basso. In più una piccola spia LED vi informa su quando è in corso la pulizia del condensatore.



Programma speciale: Igiene.

Le allergie hanno vita breve. Il programma speciale Igiene soddisfa tutti i requisiti per trattare il vostro bucato con la massima igiene. Gli indumenti vengono asciugati a temperature costantemente elevate e i germi vengono così ridotti in maniera drastica.



Camicie ben stirate: con il programma Camicie.

Per avere camicie belle e lisce non è più necessario lasciarle appese a lungo e gocciolanti sul filo per il bucato. Il programma Camicie offre una soluzione migliore e più rapida: asciuga le camicie, le ammorbidisce con l'aria calda e spiana le pieghe.



Asciuga le fibre speciali con particolare delicatezza: il programma di asciugatura Outdoor.

Anche in fase di asciugatura i tessuti funzionali richiedono un trattamento delicato. Il calore mette a rischio in particolare le cuciture saldate. Ecco perché il programma di asciugatura Outdoor impiega una temperatura costantemente bassa e senza oscillazioni.



Crea vapore dove le altre si arrendono: elimina pieghe e odori.

L'asciugatrice innovativa iQ700 con tecnologia activeSteam non solo asciuga la biancheria ma lo fa anche in modo da rendere superfluo stirarla, così che anche i capi non lavabili come i completi possano essere velocemente rigenerati. Gli odori sgradevoli vengono eliminati in modo completamente automatico, senza uso di agenti chimici e con maggior efficacia rispetto all'esposizione notturna all'aria fredda.

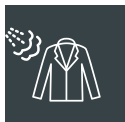

I programmi speciali per rinfrescare e stiro facile con activeSteam Technology.

I capi d'abbigliamento da lavoro non lavabili, come completi, vestiti, giacche e pantaloni, devono sempre apparire impeccabili, come appena usciti dalla lavanderia a secco. Non potendoli semplicemente lavare in lavatrice non sono tuttavia di facile manutenzione. Con l'opzione «Business» o «Casual», il sistema activeSteam con i programmi innovativi a vapore Refresh facilitano la cura di questi capi di abbigliamento. Basta inserire nell'asciugatrice il capo in questione, selezionare il programma rigenerante adatto e subito gli odori sgradevoli saranno rimossi con l'aiuto del vapore.



Per pullover di lana e scarpe da ginnastica: il cestello lana/scarpe.

Per asciugare i capi di lana particolarmente delicati o le scarpe da ginnastica ora c'è il cestello lana/scarpe. Inserire semplicemente i pullover di lana o le scarpe che saranno asciugati senza essere sottoposti a sollecitazioni meccaniche.

La forza del vapore contro le pieghe: i programmi di asciugatura a vapore.

La asciugatrice a condensazione, grazie all'innovativa tecnologia activeSteam, dispone di due programmi per asciugare ed eliminare le pieghe con il vapore: «Sintetici senza stiro» e «Cotone senza stiro». Ideali per la biancheria in cotone di grandi dimensioni come lenzuola, oppure camicie e camicette «no-stiro» che sono particolarmente noiose da stirare. Ottenete risultati particolarmente buoni se asciugate la biancheria subito dopo il lavaggio con i 2 programmi «senza stiro».



Asciugatrice – panoramica dei modelli.

Utilizzate la seguente panoramica per trovare il modello giusto in modo semplice e veloce.

Denominazione dell'apparecchio	Classe di prodotto	Classe di efficienza energetica	Carico (kg)	Home Connect	selfCleaning Condenser	activeSteam Technology	Sistema softDry	autoDry	Cestello lana	Kit per scarico diretto condensa	Pagina
--------------------------------	--------------------	---------------------------------	-------------	--------------	------------------------	------------------------	-----------------	---------	---------------	----------------------------------	--------



Asciugatrice											
WT7XH940EU	avantgarde	A+++	9	■	■		■	■	■	■	
WT7HY791CH	iQ800	A+++	8	■	■		■	■	■	■	50
WT7HY690CH	iQ800	A++	9	■	■		■	■	■	■	50
WT7HW590CH	iQ700	A+++	8	■	■		■	■	■	■	51
WT45W590CH	iQ700	A++	8		■	■	■	■	■	■	51
WT47W590CH	iQ700	A++	8		■		■	■	■	■	52
WT47W490CH	iQ500	A+++	8		■		■	■	■	■	52
WT45W491CH	iQ500	A++	7		■		■	■	■	■	53
WT43H280CH	iQ300	A++	7				■	■	■	■	53



Il domani è qui. Con le nostre asciugatrici collegabili in rete di Siemens.

suisse ■ ■ series



WT7HY791CH
iQ800 Asciugatrice a condensazione
Tecnologia a pompa termica

CHF 4'180.-
CHF 3'881.15

escl. TRA CHF 29.92 / CHF 27.78

- Consumo di energia: 176 kWh/anno
- Capacità: 8 kg
- Efficienza di condensazione classe B
- Livello sonoro: 62 dB(A) re 1 pW

Programmi

- Programmi speciali: Mix, Asciugatura lana nel cestello, Outdoor, Asciugamani, Trapunta, Piumini, Programma a tempo caldo, Programma a tempo freddo, Cotone, Igiene, Lingerie, super40, Camicette/Camicie, Sintetici

Opzioni

- Processo anti piega 120 min a termine del programma
- Tasti touchControl: Stirofacile, Programmazione fine asciugatura, Avvio/Pausa, Opzioni, Grado di asciugatura, Memory 1, Memory 2, Power button, Impostazioni, Programmazione fine asciugatura 24 ore
- Home Connect: avvio e monitoraggio remoto dell'asciugatrice

Comfort e sicurezza

- Condensatore selfCleaning
- Sistema softDry: tamburo grande in acciaio inox, trascinatori in Softdesign
- Design antiVibrazioni: più stabilità e silenziosità
- Display TFT-LCD multifunzione con tasto in chiaro
- Manopola con tasto On/Off integrato
- Illuminazione interna del tamburo LED
- Cestello lana
- autoDry: programmi di asciugatura umidità controllata
- Sicurezza bambini

Informazioni tecniche

- Porta reversibile
- Kit per scarico diretto condensa
- Porta in vetro, cromo, bianco
- Dimensioni apparecchio (A x L x P): 85 x 60 x 60 cm
- Inseribile sottopiano (altezza 85 cm)

Accessori speciali

- | | | | |
|---------|---|-----------|------------|
| WZ20400 | Set di montaggio a colonna con ripiano estraibile | CHF 132.- | CHF 122.56 |
| WZ11410 | Set di montaggio a colonna bianco | CHF 36.- | CHF 33.43 |
| WZ20500 | Pedana per asciugatrici | CHF 455.- | CHF 422.47 |

WT7HY690CH
iQ800 Asciugatrice a condensazione
Tecnologia a pompa termica

CHF 3'890.-
CHF 3'611.88

escl. TRA CHF 29.92 / CHF 27.78

- Consumo di energia: 258 kWh/anno
- Capacità: 9 kg
- Efficienza di condensazione classe A
- Livello sonoro: 63 dB(A) re 1 pW

Programmi

- Programmi speciali: Lana finish, Mix, Outdoor, Asciugamani, Coperte, Programma a tempo freddo, Programma a tempo caldo, Piumini, Cotone, Lingerie, super40, Camicette/Camicie, Sintetici, Igiene

Opzioni

- Processo anti piega 120 min a termine del programma
- Tasti touchControl: Stirofacile, Programmazione fine asciugatura, Avvio/Pausa, Opzioni, Grado di asciugatura, Memory 1, Memory 2, Power button, Impostazioni, Programmazione fine asciugatura 24 ore
- Home Connect: avvio e monitoraggio remoto dell'asciugatrice

Comfort e sicurezza

- Condensatore selfCleaning
- Sistema softDry: tamburo grande in acciaio inox, trascinatori in Softdesign
- Design antiVibrazioni: più stabilità e silenziosità
- Display TFT-LCD multifunzione con tasto in chiaro
- Manopola illuminata con tasto On/Off integrato
- Illuminazione interna del tamburo LED
- autoDry: programmi di asciugatura umidità controllata
- Sicurezza bambini

Informazioni tecniche

- Porta reversibile
- Kit per scarico diretto condensa
- Porta in vetro, cromo, bianco
- Dimensioni apparecchio (A x L x P): 85 x 60 x 60 cm
- Inseribile sottopiano (altezza 85 cm)

Accessori speciali

- | | | | |
|---------|---|-----------|------------|
| WZ20400 | Set di montaggio a colonna con ripiano estraibile | CHF 132.- | CHF 122.56 |
| WZ11410 | Set di montaggio a colonna bianco | CHF 36.- | CHF 33.43 |
| WZ20500 | Pedana per asciugatrici | CHF 455.- | CHF 422.47 |
| WZ20600 | Cestello lana | CHF 50.- | CHF 46.43 |

I prezzi indicati non sono vincolanti; i nostri rivenditori hanno completa libertà nella definizione del prezzo di vendita.

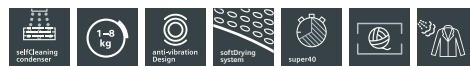

WT7HW590CH
iQ700 Asciugatrice a condensazione
Tecnologia a pompa termica

CHF 3'900.-
CHF 3'621.17

escl. TRA CHF 29.92 / CHF 27.78

- Consumo di energia: 176 kWh/anno
- Capacità: 8 kg
- Efficienza di condensazione classe B
- Livello sonoro: 62 dB(A) re 1 pW

Programmi

- Programmi speciali: Mix, Asciugatura della lana nel cestello, Asciugamani, Trapunta, Programma a tempo caldo, Programma a tempo freddo, Cotone, Synthetik, Igiene, sportivePlus, Lingerie, Giù, super40, Camicette/Camicie

Opzioni

- Processo anti piega 120 min a termine del programma
- Tasti touchControl: Delicato, Segnale acustico, Programmazione fine asciugatura, Avvio/Pausa, Grado di asciugatura, Power button, Asciugatura fine, Sicurezza bambini 3 sec, Processo anti piega, Programmazione fine asciugatura 24 ore

- **Home Connect: avvio e monitoraggio remoto dell'asciugatrice**

Comfort e sicurezza

- **Condensatore selfCleaning**
- autoDry: programmi di asciugatura umidità controllata
- Manopola illuminata con tasto On/Off integrato
- **Grande Display LED multifunzioni per visualizzazione svolgimento programma/tempo residuo e per impostazione fine programma 24 ore e opzioni supplementari**

- Sistema softDry: tamburo grande in acciaio inox, trascinatori in Softdesign

Cestello lana

- Design antiVibrazioni: più stabilità e silenziosità
- Illuminazione interna del tamburo LED
- Sicurezza bambini

Informazioni tecniche

- **Cerniere a destra, non invertibili**
- **Kit per scarico diretto condensa**
- Porta in vetro, cromo, bianco
- Dimensioni apparecchio (A x L x P): 85 x 60 x 60 cm
- Inseribile sottopiano (altezza 85 cm)

Accessori speciali

- | | | | |
|---------|---|-----------|------------|
| WZ20400 | Set di montaggio a colonna con ripiano estraibile | CHF 132.- | CHF 122.56 |
| WZ11410 | Set di montaggio a colonna bianco | CHF 36.- | CHF 33.43 |
| WZ20500 | Pedana per asciugatrici | CHF 455.- | CHF 422.47 |

WT45W590CH
iQ700 Asciugatrice a condensazione
Tecnologia a pompa termica
con funzione vapore

CHF 3'770.-
CHF 3'500.46

escl. TRA CHF 29.92 / CHF 27.78

- Consumo di energia: 235 kWh/anno
- Capacità: 8 kg
- Efficienza di condensazione classe B
- Livello sonoro: 65 dB(A) re 1 pW

Programmi

- **Programma speciale con vapore per stiro facile: Cotone, Delicato senza pieghe**
- **Programma speciale con vapore per rinfrescare la biancheria: Business, Casual**
- Programmi speciali: Mix, Asciugatura lana nel cestello, Outdoor, Piumini, Programma a tempo caldo, Lingerie, super40, Camicette/Camicie, Business, Casual

Opzioni

- Processo anti piega 120 min a termine del programma
- Tasti touchControl: Delicato, Segnale acustico, Programmazione fine asciugatura, Avvio/Pausa, Grado di asciugatura, Power button, Asciugatura fine, Sicurezza bambini 3 sec, Processo anti piega, Programmazione fine asciugatura 24 ore

Comfort e sicurezza

- **Condensatore selfCleaning**
- autoDry: programmi di asciugatura umidità controllata
- Manopola illuminata con tasto On/Off integrato
- **Grande Display LED multifunzioni per visualizzazione svolgimento programma/tempo residuo e per impostazione fine programma 24 ore e opzioni supplementari**

- Sistema softDry: tamburo grande in acciaio inox, trascinatori in Softdesign

Cestello lana

- Design antiVibrazioni: più stabilità e silenziosità
- Illuminazione interna del tamburo LED
- Sicurezza bambini

Informazioni tecniche

- **Cerniere a destra, non invertibili**
- **Kit per scarico diretto condensa**
- Porta in vetro, cromo, bianco
- Dimensioni apparecchio (A x L x P): 85 x 60 x 60 cm
- Inseribile sottopiano (altezza 85 cm)

Accessori speciali

- | | | | |
|---------|---|-----------|------------|
| WZ20400 | Set di montaggio a colonna con ripiano estraibile | CHF 132.- | CHF 122.56 |
| WZ11410 | Set di montaggio a colonna bianco | CHF 36.- | CHF 33.43 |
| WZ20500 | Pedana per asciugatrici | CHF 455.- | CHF 422.47 |

Le asciugatrici con sistema autopulente del condensatore.

suisse ■ ■ series



WT47W590CH
iQ700 Asciugatrice a condensazione
Tecnologia a pompa termica

CHF 3'360.-
CHF 3'119.78

escl. TRA CHF 29.92 / CHF 27.78

- Consumo di energia: 233 kWh/anno
- Capacità: 8 kg
- Efficienza di condensazione classe A
- Livello sonoro: 64 dB(A) re 1 pW

Programmi

- Programmi speciali: Mix, Asciugatura lana nel cestello, Outdoor, Asciugamani, Trapunta, Piumini, Programma a tempo caldo, Programma a tempo freddo, Cotone, Allergia+Igiene, Lingerie, super40, Camicette/Camicie

Opzioni

- Processo anti piega 120 min a termine del programma
- Tasti touchControl: Delicato, Segnale acustico, Programmazione fine asciugatura, Avvio/Pausa, Grado di asciugatura, Power button, Asciugatura fine, Sicurezza bambini 3 sec, Processo anti piega, Programmazione fine asciugatura 24 ore

Comfort e sicurezza

- **Condensatore selfCleaning**
- autoDry: programmi di asciugatura umidità controllata
- Manopola illuminata con tasto On/Off integrato
- **Grande Display LED multifunzioni per visualizzazione svolgimento programma/tempo residuo e per impostazione fine programma 24 ore e opzioni supplementari**
- Sistema softDry: tamburo grande in acciaio inox, trascinatori in Softdesign
- **Cestello lana**
- Design antiVibrazioni: più stabilità e silenziosità
- Illuminazione interna del tamburo LED
- Sicurezza bambini

Informazioni tecniche

- **Cerniere a destra, non invertibili**
- **Kit per scarico diretto condensa**
- Porta in vetro, cromo, bianco
- Dimensioni apparecchio (A x L x P): 85 x 60 x 60 cm
- Inseribile sottopiano (altezza 85 cm)

Accessori speciali

- | | | | |
|---------|---|-----------|------------|
| WZ20400 | Set di montaggio a colonna con ripiano estraibile | CHF 132.- | CHF 122.56 |
| WZ11410 | Set di montaggio a colonna bianco | CHF 36.- | CHF 33.43 |
| WZ20500 | Pedana per asciugatrici | CHF 455.- | CHF 422.47 |

WT47W490CH
iQ500 Asciugatrice a condensazione
Tecnologia a pompa termica

CHF 3'300.-
CHF 3'064.07

escl. TRA CHF 29.92 / CHF 27.78

Potenza/Consumi

- Consumo di energia 176 kWh/ anno
- Capacità: 8 kg
- Efficienza di condensazione classe B
- Livello sonoro: 64 dB

Programmi

- Programmi speciali: Mix, Asciugatura della lana nel cestello, Outdoor, Asciugamani, Programma a tempo caldo, Lingerie, Giù, super40, Camicette / Camicie

Opzioni

- Processo anti piega 120 min a termine del programma
- Tasti touchControl: Avvio/Pausa, Delicato, Segnale acustico, Processo anti piega, Durata programma, Asciugatura fine, 24 h Programmazione fine asciugatura

Comfort e sicurezza

- selfCleaning Condenser
- autoDry: programmi di asciugatura umidità controllata
- Grande Display LED multifunzioni per visualizzazione svolgimento programma/tempo residuo e per impostazione fine programma 24 h e opzioni supplementari.
- Design antiVibrazioni: più stabilità e silenziosità
- Asciugatura lana nel cestello
- Sicurezza bambini

Informazioni tecniche

- Kit per scarico diretto condensa
- Dimensioni apparecchio (A x L x P): 85 cm x 60 cm x 60 cm
- Inseribile sottopiano (altezza 85 cm)

Accessori speciali

- | | | | |
|---------|---|-----------|------------|
| WZ20400 | Set di montaggio a colonna con ripiano estraibile | CHF 132.- | CHF 122.56 |
| WZ11410 | Set di montaggio a colonna bianco | CHF 36.- | CHF 33.43 |
| WZ20500 | Pedana per asciugatrici | CHF 455.- | CHF 422.47 |

I prezzi indicati non sono vincolanti; i nostri rivenditori hanno completa libertà nella definizione del prezzo di vendita.

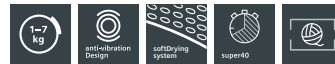

WT45W491CH
iQ500 Asciugatrice a condensazione
Tecnologia a pompa termica

CHF 2'950.-
CHF 2'739.09

escl. TRA CHF 29.92 / CHF 27.78

- Consumo di energia: 212 kWh/anno
- Capacità: 7 kg
- Efficienza di condensazione classe B
- Livello sonoro: 65 dB(A) re 1 pW

Programmi

- Programmi speciali: Mix, Asciugatura della lana nel cestello, Outdoor, Asciugamani, Programma a tempo caldo, Lingerie, super40, Camicette/Camicie

Opzioni

- Processo anti piega 120 min a termine del programma
- Tasti touchControl: Delicato, Segnale acustico, Processo anti piega, Programmazione fine asciugatura, Durata programma, Avvio/Pausa, Asciugatura fine, Programmazione fine asciugatura 24 ore

Comfort e sicurezza

- Condensatore selfCleaning
- autoDry: programmi di asciugatura umidità controllata
- Grande Display LED multifunzione per tempo residuo, impostazioni di tempo 24 ore, stato del programma, funzioni supplementari e informazioni di manutenzione
- Sistema softDry: tamburo grande in acciaio inox, trascinatori in Softdesign
- Cestello lana
- Design antiVibrazioni: più stabilità e silenziosità
- Sicurezza bambini

Informazioni tecniche

- Cerniere a destra, non invertibili
- Kit per scarico diretto condensa
- Porta in vetro bianco-argento
- Dimensioni apparecchio (A x L x P): 85 x 60 x 60 cm
- Inseribile sottopiano (altezza 85 cm)

Accessori speciali

- | | | | |
|---------|---|-----------|------------|
| WZ20400 | Set di montaggio a colonna con ripiano estraibile | CHF 132.- | CHF 122.56 |
| WZ11410 | Set di montaggio a colonna bianco | CHF 36.- | CHF 33.43 |
| WZ20500 | Pedana per asciugatrici | CHF 455.- | CHF 422.47 |

WT43H280CH
iQ300 Asciugatrice a condensazione
Tecnologia a pompa termica

CHF 2'640.-
CHF 2'451.25

escl. TRA CHF 29.92 / CHF 27.78

- Consumo di energia: 212 kWh/anno
- Capacità: 7 kg
- Efficienza di condensazione classe B
- Livello sonoro: 65 dB(A) re 1 pW

Programmi

- Programmi speciali: Mix, Asciugatura della lana nel cestello, Asciugamani, Programma a tempo caldo, Sportswear, Lingerie, super40, Camicette/Camicie

Opzioni

- Processo anti piega 120 min a termine del programma
- Tasti touchControl: Avvio/Pausa, Delicato, Processo anti piega, Durata programma, Asciugatura fine, Programmazione fine asciugatura 24 ore

Comfort e sicurezza

- easyClean Filter
- Indicazione per il serbatoio pieno di condensa
- autoDry: programmi di asciugatura umidità controllata
- Display LED per tempo rimanente 24 ore, indicazione svolgimento programma, funzioni speciali
- Sistema softDry: tamburo grande in acciaio inox, trascinatori in Softdesign
- Cestello lana
- Design antiVibrazioni: più stabilità e silenziosità
- Sicurezza bambini

Informazioni tecniche

- Cerniere a destra, non invertibili
- Kit per scarico diretto condensa (con accessorio speciale)
- Porta in materiale sintetico
- Dimensioni apparecchio (A x L x P): 85 x 60 x 60 cm
- Inseribile sottopiano (altezza 85 cm)

Accessori speciali

- | | | | |
|---------|---|-----------|------------|
| WZ20400 | Set di montaggio a colonna con ripiano estraibile | CHF 132.- | CHF 122.56 |
| WZ11410 | Set di montaggio a colonna bianco | CHF 36.- | CHF 33.43 |
| WZ20500 | Pedana per asciugatrici | CHF 455.- | CHF 422.47 |



Vantaggi che entusiasmano anche i pezzi di ghiaccio.

I nuovi frigoriferi e congelatori firmati Siemens.



Cibi freschi fino a tre volte più a lungo: hyperFresh premium 0°C.

Per conservare più a lungo la freschezza degli alimenti sono determinanti sia la temperatura che l'umidità dell'aria. I cassetti hyperFresh premium 0°C – uno per frutta e verdura con regolatore dell'umidità e uno per pesce e carne – offrono vantaggi significativi grazie a gradi di umidità dell'aria differenziati. Così i cibi restano freschi fino a tre volte più a lungo e le vitamine vengono conservate per molto più tempo. Gli scomparti separati, inoltre, impediscono la sgradevole trasmissione degli odori.



Frutta e verdura, pesce e carne freschi fino a due volte più a lungo: hyperFresh plus.

Grazie a un apposito regolatore l'umidità nel cassetto hyperFresh plus si adegua a seconda del contenuto. Se il livello di umidità è ottimale, sapore, vitamine e sostanze nutritive si conservano più a lungo. E inoltre l'umidità può essere regolata in base alle necessità.



Frutta e verdura restano fresche e croccanti più a lungo: hyperFresh.

Albicocche, broccoli o formentino: nel cassetto hyperFresh è possibile adattare perfettamente il grado di umidità ai cibi in esso contenuti e impostarlo manualmente con l'apposito regolatore a scorrimento. Così tutto resta fresco e croccante più a lungo.



A+++ e A++: consumi di energia esemplari.

Grazie ai compressori a consumo ridotto, all'isolamento ultra efficiente e a una circolazione ideale del freddo, i frigoriferi e i congelatori Siemens vantano un consumo di corrente molto contenuto: la maggior parte di questi elettrodomestici appartiene infatti alla classe di efficienza energetica A++ o A+++.



La vostra casa in un'app: Home Connect.

Utilizzate i vostri elettrodomestici Siemens con Home Connect da dove volete, quando volete. Home is where your app is.



Non crederete ai vostri occhi. Ma ai suoi.

Con l'app Home Connect potete avere il vostro frigorifero Siemens sempre sott'occhio e raggiungere la freschezza ideale in modo più facile che mai.

Due telecamere integrate nel frigorifero interagiscono con l'app Home Connect e vi consentono di avere uno sguardo sempre attento sui vostri alimenti. E qualunque ispirazione culinaria abbiate mentre siete fuori casa, in pochi secondi saprete quali ingredienti dovrete eventualmente procurarvi.

Ogni alimento necessita di un particolare ambiente per conservare la sua freschezza in modo ottimale. Grazie ai consigli di conservazione forniti dall'app Home Connect non dovrete preoccuparvi a lungo delle particolarità di ciascun alimento: sarà la vostra app a dirvi dove conservare al meglio ogni prodotto. Oltre a ciò vi fornisce informazioni preziose sugli alimenti conservati nel vostro frigorifero.

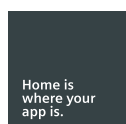

Utilizzate gli elettrodomestici Siemens con Home Connect da dove volete, quando volete. Home is where your app is.





Massima flessibilità.

È bello vivere ogni giorno una nuova avventura. Sia che arrivino degli ospiti inaspettati sia che organizziate una breve vacanza per il fine settimana all'ultimo momento, con i nuovi frigoriferi di Siemens siete pronti ad affrontare qualsiasi situazione. Grazie alle innovative funzioni di questi elettrodomestici, i vostri alimenti si mantengono freschi più a lungo e si conservano in un ambiente ideale. Voi non dovete fare altro che servirvi. A tutto il resto ci pensa il vostro frigorifero.

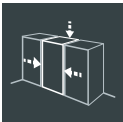

Un incasso perfetto: niente più distanziatori laterali.

Tutto questo è possibile grazie allo smart engineering. I nuovi frigoriferi e congelatori coolFlex di Siemens sono dotati della tecnologia con condensatore Skin che consente di montarli con la massima precisione e risparmiando spazio senza dover lasciare alcuna distanza dalle pareti laterali.



I frigoriferi e congelatori di Siemens con angolo di apertura della porta a 90°: adatti a ogni parete.

Non regalate più neppure un centimetro di spazio. Ora infatti potete montare i nuovi frigoriferi e congelatori di Siemens senza lasciare alcuna distanza dalla parete laterale. Che li posizioniate all'estremità sinistra o destra della vostra cucina, grazie all'innovativa tecnica delle cerniere, i cassetti ora si possono estrarre anche con un angolo di apertura della porta di 90° garantendo il massimo comfort d'uso.







Fresco, freschissimo, hyperFresh.

Il sistema di conservazione della freschezza di Siemens.

In forma, indipendente, sostenibile. Sono questi i tre principi fondamentali dell'uomo moderno. La tendenza è quella di gustare alimenti freschi sempre disponibili. Ed è proprio per rispondere a questa esigenza su larga scala che Siemens ha introdotto i sistemi hyperFresh premium (fresco 3 volte più a lungo), hyperFresh plus (fresco 2 volte più a lungo) e hyperFresh nell'ambiente domestico.

	hyperFresh premium	Refrigerazione
Lattuga	10	3
Pesche	34	12
Asparagi	14	3
Cavolo rapa	60	7
Petto di pollo	6	2
Carne di manzo	7	2

Tempi di conservazione (in giorni)

	Alimenti freschi fino a tre volte più a lungo	Alimenti freschi fino a due volte più a lungo	Alimenti freschi più a lungo
			
	hyperFresh premium	hyperFresh plus	hyperFresh
Temperatura	Costantemente vicino a 0°C	Fino a 2-4°C più freddi che nel resto del vano frigorifero	Fino a 2-4°C più freddi che nel resto del vano frigorifero
Controllo dell'umidità	Grazie a un'apposita manopola l'umidità nel cassetto hyperFresh premium si adegua a seconda del contenuto.	Grazie a un apposito regolatore scorrevole l'umidità nel cassetto hyperFresh plus si adegua a seconda del contenuto.	Grazie a un apposito regolatore, l'umidità nel cassetto hyperFresh si adegua a seconda del contenuto.
Alimenti consigliati	Zona a clima secco: basso grado di umidità per pesce, carne e uova Zona a clima umido: alto grado di umidità per frutta e verdura	Pesce e carne Frutta e verdura	Pesce e carne Frutta e verdura
I vantaggi per voi	Tutti gli alimenti restano freschi fino a tre volte più a lungo con i cassetti hyperFresh premium 0°C.	Un cassetto mantiene pesce e carne freschi fino a due volte più a lungo e si estrae facilmente.	Frutta e verdura restano fresche più a lungo nel cassetto hyperFresh grazie al regolatore di umidità.





Freschezza da gustare. Comfort da provare.



Tutto bene in vista con l'illuminazione a LED.

Le nuove luci a LED di lunga durata illuminano il vano interno in modo perfetto e uniforme senza abbagliarvi.



Pulire meno: antiFingerPrint.

Le pregiate superfici in acciaio inox delle porte dei frigoriferi sono ricoperte con lo speciale rivestimento antiFingerPrint, grazie al quale non restano più gli sgradevoli segni delle dita sull'acciaio.



SIEMENS



Sbrinare in tutta velocità e facilità: con la tecnica lowFrost.

La formazione di brina e ghiaccio nei frigoriferi e congelatori aumenta il consumo di corrente. L'innovativa tecnica lowFrost con evaporatore speciale di cui sono dotati i nuovi elettrodomestici coolEfficiency non solo consente di ridurre e rendere più omogenea la formazione di ghiaccio, ma anche di sbrinare più velocemente l'apparecchio rispetto ai sistemi tradizionali.



Stop allo sbrinamento: tecnologia noFrost.

Con noFrost un sistema di ventilazione convoglia l'umidità fuori dal vano frigorifero. L'apparecchio, inoltre, si sbrina da sé a intervalli regolari. Di conseguenza l'aria resta asciutta. E non si forma ghiaccio all'interno del vano né brina sugli alimenti.



Refrigerazione omogenea a tutti i livelli: il multiAirflow System.

Per mantenere la temperatura costante, il multiAirflow System distribuisce l'aria in modo uniforme nel vano frigorifero. Gli alimenti appena riposti si raffreddano più rapidamente. E la freschezza dei cibi si conserva meglio.



touchControl per la regolazione separata della temperatura: preciso, semplice e innovativo.

Tutte le funzioni del frigorifero possono essere gestite sfiorando l'intuitivo pannello di comando touchControl. Particolarmente pratico: grazie ai circuiti di raffreddamento separati è possibile regolare la temperatura del vano frigorifero e del vano congelatore separatamente.





flexShelf: si adatta con flessibilità al vostro bisogno di spazio.

Il sistema flexShelf è composto da due ripiani di appoggio collegati. Sotto il ripiano superiore in safetyGlas infrangibile è fissato il secondo ripiano. Quest'ultimo può essere tirato verso il basso con facilità e altrettanto facilmente può essere fissato nuovamente subito sotto il ripiano in vetro superiore.



Ideale per congelare grandi quantità e tanto altro ancora: il bigBox.

Il bigBox offre ampio spazio per conservare tutto in modo ottimale. E se avete bisogno di più posto, tutti gli scomparti e i ripiani si possono estrarre dal vano congelatore, per avere velocemente tutto lo spazio a disposizione.

Frigoriferi e congelatori – panoramica dei modelli.

Utilizzate la seguente panoramica per trovare il modello giusto in modo semplice e veloce.

Denominazione dell'apparecchio	Classe di prodotto	Classe di efficienza energetica	Dimensioni (A x L x P)	Colore apparecchio	Home Connect	Foto-camera all'interno	hyper-Fresh premium	hyper-Fresh plus	hyper-Fresh	noFrost	lowFrost	Illuminazione LED	Super-congelamento	Pagina
--------------------------------	--------------------	---------------------------------	------------------------	--------------------	--------------	-------------------------	---------------------	------------------	-------------	---------	----------	-------------------	--------------------	--------



Frigo-congelatore

KG39FSB45	iQ700	A+++	203x60x66	nero	■		■			■		■	■	65
KG39FSW45	iQ700	A+++	203x60x66	bianco	■		■			■		■	■	65
KG39FPI45	iQ700	A+++	203x60x66	AFP	■		■			■		■	■	65
KG36NHI32	iQ500	A++	187x60x65	AFP	■	■				■		■	■	64
KG36NXB45	iQ300	A+++	186x60x65	black inox AFP						■		■	■	66
KG36NVL35	iQ300	A++	186x60x66	inoxLook						■		■	■	67
KG36NVW35	iQ300	A++	186x60x66	bianco						■	■	■	■	67
KG36EAI43	iQ500	A+++	186x60x65	AFP						■		■	■	68
KG36EAW43	iQ500	A+++	186x60x65	bianco						■	■	■	■	68
KG39VWV31	iQ300	A++	201x60x65	bianco						■	■	■	■	69
KG36VWV32	iQ300	A++	186x60x65	bianco						■	■	■	■	69
KG33VWV31	iQ300	A++	176x60x65	bianco						■	■	■	■	69
KD33EAI40	iQ500	A+++	176x60x65	AFP						■	■	■	■	70
KD33VWV30	iQ300	A++	176x60x65	bianco						■	■	■	■	70
KD29VWV30	iQ300	A++	161x60x65	bianco						■	■	■	■	70

Frigorifero

KS36WBI3P	iQ700	A++	186x60x65	AFP				■					■	78
KS36VWV4P	iQ300	A+++	186x60x65	bianco					■				■	71
KS36VVL4P	iQ300	A+++	186x60x65	inoxLook					■				■	71
KS36VVI3P	iQ300	A++	186x60x65	AFP					■				■	79

side-by-side

KA92DHB31 (Dispenser)	iQ700	A++	176x91x73	nero	■	■		■		■		■	■	73
KA92DSW30 (Dispenser)	iQ700	A++	176x91x73	bianco	■			■		■		■	■	74
KA92DSB30 (Dispenser)	iQ700	A++	176x91x73	nero	■			■		■		■	■	75
KA90DVI30 (Dispenser)	iQ500	A++	177x91x72	AFP						■		■	■	76
KA90NVI30	iQ300	A++	177x91x72	AFP						■		■	■	77

Congelatore

GS58NAW41/H	iQ500	A+++	191x70x78	bianco						■		■	■	82
GS54NAW42	iQ500	A+++	176x70x78	bianco						■		■	■	82
GS51NAW41/H	iQ500	A+++	161x70x78	bianco						■		■	■	82
GS58NAW30	iQ500	A++	191x70x78	bianco						■		■	■	83
GS54NAW30	iQ500	A++	176x70x78	bianco						■		■	■	83
GS51NAW30	iQ500	A++	161x70x78	bianco						■		■	■	83
GS36NAI3P	iQ500	A++	186x60x65	AFP						■		■	■	78
GS36NVI3P	iQ300	A++	186x60x65	AFP						■		■		79
GS36NAW3P	iQ500	A++	186x60x65	bianco						■		■	■	84
GS33NDW3P	iQ500	A++	176x60x65	bianco						■		■	■	84
GS29NDW3P	iQ500	A++	161x60x65	bianco						■		■	■	84
GS36VWV31	iQ300	A++	186x60x65	bianco								■		86
GS29VWV31	iQ300	A++	161x60x65	bianco								■		86
GS24VWV31	iQ300	A++	146x60x65	bianco								■		86
GC33MAW40	iQ500	A+++	92x141x74	bianco								■		87
GC27MAW40	iQ500	A+++	92x118x74	bianco								■		87

AFP = Porte inox, antiFingerPrint

Fotocamera integrata.



Home connect



KG36NHI32

iQ500 Frigo-congelatore

Fotocamera all'interno dell'elettrodomestico

CHF 4'890.-

CHF 4'540.39

escl. TRA CHF 29.92 / CHF 27.78

Design

- Porte inox, antiFingerPrint, pareti laterali argento
- Maniglia verticale, acciaio inox
- Ripiano per bottiglie

Comfort e sicurezza

- Regolazione elettronica della temperatura, leggibile attraverso LCD integrato nella porta
- Home Connect: fotocamera all'interno dell'elettrodomestico, controllo e monitoraggio remoto
- Allarme di temperatura visivo e acustico
- Sistema noFrost – sbrinamento automatico!
- Super-raffreddamento

Vano frigorifero

- multiAirflow System
- 4 ripiani in vetro infrangibile, di cui 2 regolabili in altezza
- Controporta con 1 balconcino grande e 2 piccoli
- hyperFresh: frutta e verdure fresche più a lungo!
- hyperFresh <0°C>: il pesce e la carne rimangono freschi fino a 2 volte più a lungo
- Illuminazione LED

Vano congelatore

- Pannelli in vetro varioZone rimovibili per lo spazio extra!
- 3 cassette di congelazione intensiva trasparenti
- Super-congelamento

Informazioni tecniche

- Classe di efficienza energetica: A++
- Consumo energetico: 258 kWh/anno
- Capienza utile totale: 320l
- Capienza utile frigorifero: 234l
- Capienza utile congelatore: 86l
- Capacità di congelazione in 24 ore: 14 kg
- Conservazione senza energia elettrica: 16 ore
- Livello sonoro: 42 dB(A) re 1 pW
- Cerniere a destra
- Piedini anteriori regolabili in altezza, rotelle posteriori
- Dimensioni (A x L x P): 187 x 60 x 65 cm



Accessori

- 2 x vaschetta per cubetti di ghiaccio
- 2 x portauova

I prezzi indicati non sono vincolanti; i nostri rivenditori hanno completa libertà nella definizione del prezzo di vendita.

Per ogni alimento il giusto grado di freschezza.



KG39FPI45 CHF 4'910.–
iQ700 Frigo-congelatore CHF 4'558.96

escl. TRA CHF 29.92 / CHF 27.78

Design

- Porte inox, antiFingerPrint
- Maniglia verticale
- Ripiano per bottiglie
- Luce LED ad intensità crescente

Comfort e sicurezza

- Sistema noFrost – sbrinamento automatico!
- Home Connect via WLAN (con accessorio speciale)
- Allarme ottivo e acustico per porta aperta
- Super-raffreddamento

Vano frigorifero

- multiAirflow System
- Filtro airFresh
- 4 ripiani in vetro infrangibile, di cui 3 regolabili in altezza
- 3 balconcini, di cui 1 scomparto burro e formaggio
- 1 cassetto hyperFresh premium 0°C con controllo umidità e controllo temperatura – mantiene frutta e verdura freschi fino a 3 volte più a lungo
- 1 cassetto hyperFresh premium 0°C con controllo temperatura – mantiene carne e pesce freschi fino a 3 volte più a lungo

Vano congelatore

- 3 cestelli di congelazione trasparenti, di cui 1 Big-Box
- Super-congelamento

Informazioni tecniche

- Classe di efficienza energetica: A+++
- Consumo energetico: 180 kWh/anno
- Capienza utile totale: 343 l
- Capienza utile frigorifero: 256 l
- Capacità netta vano 0°C: 81 l
- Capienza utile congelatore * ** ** *: 87 l
- Capacità di congelazione in 24 ore: 14 kg
- Conservazione senza energia elettrica: 16 ore
- Livello sonoro: 38 dB(A) re 1 pW
- Cerniere a destra, invertibili
- Piedini anteriori regolabili in altezza, rotelle posteriori
- Dimensioni (A x L x P): 203 x 60 x 66 cm

Accessorio speciale

KS10ZHC00 WiFi-Dongle CHF 132.– CHF 122.56

KG39FSW45 CHF 5'220.–
iQ700 Frigo-congelatore CHF 4'846.80

escl. TRA CHF 29.92 / CHF 27.78

Design

- Porte bianche in vetro, laterali argento
- Maniglia verticale
- Ripiano per bottiglie
- Luce LED ad intensità crescente

Comfort e sicurezza

- Sistema noFrost – sbrinamento automatico!
- Home Connect via WLAN (con accessorio speciale)
- Allarme ottivo e acustico per porta aperta
- Super-raffreddamento

Vano frigorifero

- multiAirflow System
- Filtro airFresh
- 4 ripiani in vetro infrangibile, di cui 3 regolabili in altezza
- 3 balconcini, di cui 1 scomparto burro e formaggio
- 1 cassetto hyperFresh premium 0°C con controllo umidità e controllo temperatura – mantiene frutta e verdura freschi fino a 3 volte più a lungo
- 1 cassetto hyperFresh premium 0°C con controllo temperatura – mantiene carne e pesce freschi fino a 3 volte più a lungo

Vano congelatore

- 3 cestelli di congelazione trasparenti, di cui 1 Big-Box
- Super-congelamento

Informazioni tecniche

- Classe di efficienza energetica: A+++
- Consumo energetico: 180 kWh/anno
- Capienza utile totale: 343 l
- Capienza utile frigorifero: 256 l
- Capacità netta vano 0°C: 81 l
- Capienza utile congelatore * ** ** *: 87 l
- Capacità di congelazione in 24 ore: 14 kg
- Conservazione senza energia elettrica: 16 ore
- Livello sonoro: 38 dB(A) re 1 pW
- Cerniere a destra, invertibili
- Piedini anteriori regolabili in altezza, rotelle posteriori
- Dimensioni (A x L x P): 203 x 60 x 66 cm

Accessorio speciale

KS10ZHC00 WiFi-Dongle CHF 132.– CHF 122.56

KG39FSB45 CHF 5'220.–
iQ700 Frigo-congelatore CHF 4'846.80

escl. TRA CHF 29.92 / CHF 27.78

Design

- Porte nero in vetro, laterali argento
- Maniglia verticale
- Ripiano per bottiglie
- Luce LED ad intensità crescente

Comfort e sicurezza

- Sistema noFrost – sbrinamento automatico!
- Home Connect via WLAN (con accessorio speciale)
- Allarme ottivo e acustico per porta aperta
- Super-raffreddamento

Vano frigorifero

- multiAirflow System
- Filtro airFresh
- 4 ripiani in vetro infrangibile, di cui 3 regolabili in altezza
- 3 balconcini, di cui 1 scomparto burro e formaggio
- 1 cassetto hyperFresh premium 0°C con controllo umidità e controllo temperatura – mantiene frutta e verdura freschi fino a 3 volte più a lungo
- 1 cassetto hyperFresh premium 0°C con controllo temperatura – mantiene carne e pesce freschi fino a 3 volte più a lungo

Vano congelatore

- 3 cestelli di congelazione trasparenti, di cui 1 Big-Box
- Super-congelamento

Informazioni tecniche

- Classe di efficienza energetica: A+++
- Consumo energetico: 180 kWh/anno
- Capienza utile totale: 343 l
- Capienza utile frigorifero: 256 l
- Capacità netta vano 0°C: 81 l
- Capienza utile congelatore * ** ** *: 87 l
- Capacità di congelazione in 24 ore: 14 kg
- Conservazione senza energia elettrica: 16 ore
- Livello sonoro: 38 dB(A) re 1 pW
- Cerniere a destra, invertibili
- Piedini anteriori regolabili in altezza, rotelle posteriori
- Dimensioni (A x L x P): 203 x 60 x 66 cm

Accessorio speciale

KS10ZHC00 WiFi-Dongle CHF 132.– CHF 122.56

I prezzi indicati non sono vincolanti; i nostri rivenditori hanno completa libertà nella definizione del prezzo di vendita.

Per ogni esigenza e per tutti i gusti.



KG36NXB45
iQ300 Frigo-congelatore
Black Inox – antiFingerPrint

CHF 3'900.–
CHF 3'621.17

escl. TRA CHF 29.92 / CHF 27.78

Design

- Porte black inox antiFingerPrint, pareti laterali cast iron
- Maniglia verticale
- Ripiano per bottiglie

Comfort e sicurezza

- Sistema noFrost – sbrinamento automatico!
- Regolazione elettronica della temperatura, leggibile attraverso LCD integrato nella porta
- Allarme di temperatura visivo e acustico

Vano frigorifero

- multiAirflow System
- 3 ripiani in vetro infrangibile, di cui 2 regolabili in altezza
- 3 balconcini controporta
- hyperFresh: frutta e verdure fresche più a lungo!
- hyperFresh <0°C>: il pesce e la carne rimangono freschi fino a 2 volte più a lungo
- Illuminazione LED

Vano congelatore

- 3 cassetti di congelazione trasparenti
- Pannelli in vetro varioZone rimovibili per lo spazio extra!
- Super-congelamento

Informazioni tecniche

- Classe di efficienza energetica: A+++
- Consumo energetico: 173 kWh/anno
- Capienza utile totale: 324 l
- Capienza utile totale frigorifero: 237 l
- Capienza utile congelatore: 87 l
- Capacità di congelazione in 24 ore: 14 kg
- Conservazione senza energia elettrica: 16 ore
- Livello sonoro: 36 dB(A) re 1 pW
- Cerniere a destra, invertibili
- Piedini anteriori regolabili in altezza, rotelle posteriori
- Dimensioni (A x L x P): 186 x 60 x 65 cm

Accessori

- 1 x vaschetta per cubetti di ghiaccio
- 3 x portauova

I prezzi indicati non sono vincolanti; i nostri rivenditori hanno completa libertà nella definizione del prezzo di vendita.



KG36NVL35
iQ300 Frigo-congelatore

CHF 2'730.-
CHF 2'534.82

escl. TRA CHF 29.92 / CHF 27.78

Design

- Porte inoxLook, pareti laterali argento
- Maniglia verticale
- Ripiano per bottiglie

Comfort e sicurezza

- Sistema noFrost – sbrinamento automatico!
- Regolazione elettronica della temperatura, leggibile attraverso LED

Vano frigorifero

- 4 ripiani in vetro infrangibile, di cui 2 regolabili in altezza
- 3 balconcini controporta
- hyperFresh: frutta e verdure fresche più a lungo!
- hyperFresh <0°C>: il pesce e la carne rimangono freschi fino a 2 volte più a lungo
- Illuminazione LED
- multiAirflow System

Vano congelatore

- 3 cassetti di congelazione trasparenti
- Pannelli in vetro varioZone rimovibili per lo spazio extra!
- Super-congelamento

Informazioni tecniche

- Classe di efficienza energetica: A++
- Consumo energetico: 260 kWh/anno
- Capienza utile totale: 324 l
- Capienza utile frigorifero: 237 l
- Capienza utile congelatore ****: 87 l
- Capacità di congelazione in 24 ore: 14 kg
- Conservazione senza energia elettrica: 16 ore
- Livello sonoro: 39 dB(A) re 1 pW
- Cerniere a destra, invertibili
- Piedini anteriori regolabili in altezza, rotelle posteriori
- Dimensioni (A x L x P): 186 x 60 x 66 cm

Accessori

- 1 x vaschetta per cubetti di ghiaccio
- 1 x portauova

KG36NVW35
iQ300 Frigo-congelatore

CHF 2'600.-
CHF 2'414.11

escl. TRA CHF 29.92 / CHF 27.78

Design

- Porte bianche, pareti laterali bianchi
- Maniglia verticale
- Ripiano per bottiglie

Comfort e sicurezza

- Sistema noFrost – sbrinamento automatico!
- Regolazione elettronica della temperatura, leggibile attraverso LED

Vano frigorifero

- 4 ripiani in vetro infrangibile, di cui 2 regolabili in altezza
- 3 balconcini controporta
- hyperFresh: frutta e verdure fresche più a lungo!
- hyperFresh <0°C>: il pesce e la carne rimangono freschi fino a 2 volte più a lungo
- Illuminazione LED
- multiAirflow System

Vano congelatore

- 3 cassetti di congelazione trasparenti
- Pannelli in vetro varioZone rimovibili per lo spazio extra!
- Super-congelamento

Informazioni tecniche

- Classe di efficienza energetica A++
- Consumo energetico: 260 kWh/anno
- Capienza utile totale: 324 l
- Capienza utile frigorifero: 237 l
- Capienza utile congelatore ****: 87 l
- Capacità di congelazione in 24 ore: 14 kg
- Conservazione senza energia elettrica: 16 ore
- Livello sonoro: 39 dB(A) re 1 pW
- Cerniere a destra, invertibili
- Piedini anteriori regolabili in altezza, rotelle posteriori
- Dimensioni (A x L x P): 186 x 60 x 66 cm

Accessori

- 1 x vaschetta per cubetti di ghiaccio
- 1 x portauova

I prezzi indicati non sono vincolanti; i nostri rivenditori hanno completa libertà nella definizione del prezzo di vendita.

Comfort e tecnica.



KG36EA143
iQ500 Frigo-congelatore

CHF 2'520.-
CHF 2'339.83

escl. TRA CHF 29.92 / CHF 27.78

KG36EAW43
iQ500 Frigo-congelatore

CHF 2'190.-
CHF 2'033.43

escl. TRA CHF 29.92 / CHF 27.78

Design

- Porte inox antiFingerPrint, pareti laterali argento
- Maniglia verticale
- Ripiano per bottiglie
- Equipaggiamento interno con applicazioni in metallo
- Illuminazione LED

Comfort e sicurezza

- Regolazione elettronica della temperatura, leggibile attraverso LCD
- Allarme di temperatura visivo e acustico
- Funzione vacanza
- Sbrinamento automatico in frigorifero
- Super-raffreddamento
- Super-congelamento

Vano frigorifero

- Raffreddamento dinamico con ventilatore interno
- Filtro airFresh
- 4 ripiani in vetro infrangibile, di cui 2 regolabili in altezza
- 3 balconcini
- hyperFresh: frutta e verdure fresche più a lungo!
- hyperFresh <0°C>: il pesce e la carne rimangono freschi fino a 2 volte più a lungo

Vano congelatore

- lowFrost – meno ghiaccio e veloce sbrinamento
- Pannelli in vetro varioZone rimovibili per lo spazio extra!
- 3 cassetti trasparenti, di cui 1 bigBox

Informazioni tecniche

- Classe di efficienza energetica A+++
- Consumo energetico: 149 kWh/anno
- Capienza utile totale: 302 l
- Capienza utile frigorifero: 214 l
- Capienza utile congelatore ********: 88 l
- Capacità di congelazione in 24 ore: 14 kg
- Conservazione senza energia elettrica: 35 ore
- Livello sonoro: 38 dB(A) re 1 pW
- Cerniere a destra, invertibili
- Piedini anteriori regolabili in altezza, rotelle posteriori
- Dimensioni (A x L x P): 186 x 60 x 65 cm

Accessori

- 2 x accumulatore di freddo
- 1 x portauova
- 1 x vaschetta per cubetti di ghiaccio

I prezzi indicati non sono vincolanti; i nostri rivenditori hanno completa libertà nella definizione del prezzo di vendita.

Design

- Porte bianco, pareti laterali bianco
- Maniglia verticale
- Ripiano per bottiglie
- Equipaggiamento interno con applicazioni in metallo
- Illuminazione LED

Comfort e sicurezza

- Regolazione elettronica della temperatura, leggibile attraverso LCD
- Allarme di temperatura visivo e acustico
- Funzione vacanza
- Sbrinamento automatico in frigorifero
- Super-raffreddamento
- Super-congelamento

Vano frigorifero

- Raffreddamento dinamico con ventilatore interno
- Filtro airFresh
- 4 ripiani in vetro infrangibile, di cui 2 regolabili in altezza
- 3 balconcini
- hyperFresh: frutta e verdure fresche più a lungo!
- hyperFresh <0°C>: il pesce e la carne rimangono freschi fino a 2 volte più a lungo

Vano congelatore

- lowFrost – meno ghiaccio e veloce sbrinamento
- Pannelli in vetro varioZone rimovibili per lo spazio extra!
- 3 cassetti trasparenti, di cui 1 bigBox

Informazioni tecniche

- Classe di efficienza energetica A+++
- Consumo energetico: 149 kWh/anno
- Capienza utile totale: 302 l
- Capienza utile frigorifero: 214 l
- Capienza utile congelatore ********: 88 l
- Capacità di congelazione in 24 ore: 14 kg
- Conservazione senza energia elettrica: 35 ore
- Livello sonoro: 38 dB(A) re 1 pW
- Cerniere a destra, invertibili
- Piedini anteriori regolabili in altezza, rotelle posteriori
- Dimensioni (A x L x P): 186 x 60 x 65 cm

Accessori

- 2 x accumulatore di freddo
- 1 x portauova
- 1 x vaschetta per cubetti di ghiaccio



KG39VWV31 CHF 1'950.–
iQ300 Frigo-congelatore CHF 1'810.58

escl. TRA CHF 29.92 / CHF 27.78

Design

- Porta bianco, pareti laterali bianco
- Maniglia verticale
- Ripiano per bottiglie
- Illuminazione LED

Comfort e sicurezza

- Regolazione elettronica della temperatura, leggibile attraverso LED
- Super-congelamento
- Sbrinamento automatico in frigorifero

Vano frigorifero

- 5 ripiani in vetro infrangibile, di cui 2 regolabili in altezza, 4 × easyAccess Shelf, estendibile
- Controporta con 1 balconcino grande e 3 piccoli
- hyperFresh: frutta e verdure fresche più a lungo!

Vano congelatore

- lowFrost – meno ghiaccio e veloce sbrinamento
- Pannelli in vetro varioZone rimovibili per lo spazio extra!

- 3 cassetti trasparenti, di cui 1 bigBox

Informazioni tecniche

- Classe di efficienza energetica: A++
- Consumo energetico: 237 kWh/anno
- Capienza utile totale: 343 l
- Capienza utile frigorifero: 249 l
- Capienza utile congelatore *** ** ****: 94 l
- Capacità di congelazione in 24 ore: 7 kg
- Conservazione senza energia elettrica: 23 ore
- Livello sonoro: 39 db(A) re 1 pW
- Cerniere a destra, invertibili
- Piedini anteriori regolabili in altezza, rotelle posteriori
- Dimensioni (A × L × P): 201 × 60 × 65 cm

Accessori

- 1 × portauova
- 1 × vaschetta per cubetti di ghiaccio

KG36VWV32 CHF 1'790.–
iQ300 Frigo-congelatore CHF 1'662.02

escl. TRA CHF 29.92 / CHF 27.78

Design

- Porta bianco, pareti laterali bianco
- Maniglia verticale
- Ripiano per bottiglie
- Illuminazione LED

Comfort e sicurezza

- Regolazione elettronica della temperatura, leggibile attraverso LED
- Super-congelamento
- Sbrinamento automatico in frigorifero

Vano frigorifero

- 4 ripiani in vetro infrangibile, di cui 2 regolabili in altezza, 3 × easyAccess Shelf con estrazione totale
- Controporta con 1 balconcino grande e 2 piccoli
- hyperFresh: frutta e verdure fresche più a lungo!

Vano congelatore

- lowFrost – meno ghiaccio e veloce sbrinamento
- Pannelli in vetro varioZone rimovibili per lo spazio extra!

- 3 cassetti trasparenti, di cui 1 bigBox

Informazioni tecniche

- Classe di efficienza energetica: A++
- Consumo energetico: 226 kWh/anno
- Capienza utile totale: 308 l
- Capienza utile frigorifero: 214 l
- Capienza utile congelatore *** ** ****: 94 l
- Capacità di congelazione in 24 ore: 7 kg
- Conservazione senza energia elettrica: 23 ore
- Livello sonoro: 39 db(A) re 1 pW
- Cerniere a destra, invertibili
- Piedini anteriori regolabili in altezza, rotelle posteriori
- Dimensioni (A × L × P): 186 × 60 × 65 cm

Accessori

- 1 × portauova
- 1 × vaschetta per cubetti di ghiaccio

KG33VWV31 CHF 1'640.–
iQ300 Frigo-congelatore CHF 1'522.75

escl. TRA CHF 29.92 / CHF 27.78

Design

- Porta bianco, pareti laterali bianco
- Maniglia verticale
- Ripiano per bottiglie
- Illuminazione LED

Comfort e sicurezza

- Regolazione elettronica della temperatura, leggibile attraverso LED
- Super-congelamento
- Sbrinamento automatico in frigorifero

Vano frigorifero

- 4 ripiani in vetro infrangibile, di cui 2 regolabili in altezza, 3 × easyAccess Shelf con estrazione totale
- 3 balconcini controporta
- hyperFresh: frutta e verdure fresche più a lungo!

Vano congelatore

- lowFrost – meno ghiaccio e veloce sbrinamento
- Pannelli in vetro varioZone rimovibili per lo spazio extra!

- 3 cassetti trasparenti, di cui 1 bigBox

Informazioni tecniche

- Classe di efficienza energetica: A++
- Consumo energetico: 219 kWh/anno
- Capienza utile totale: 287 l
- Capienza utile frigorifero: 193 l
- Capienza utile congelatore *** ** ****: 94 l
- Capacità di congelazione in 24 ore: 7 kg
- Conservazione senza energia elettrica: 23 ore
- Livello sonoro: 39 db(A) re 1 pW
- Cerniere a destra, invertibili
- Piedini anteriori regolabili in altezza, rotelle posteriori
- Dimensioni (A × L × P): 176 × 60 × 65 cm

Accessori

- 1 × portauova
- 1 × vaschetta per cubetti di ghiaccio

I prezzi indicati non sono vincolanti; i nostri rivenditori hanno completa libertà nella definizione del prezzo di vendita.

Per chi ama di più cibi freschi.



KD33EA140

CHF 2'590.-

iQ500

CHF 2'404.83

Frigo-congelatore

escl. TRA **CHF 29.92** / CHF 27.78

Design

- Porta alta, bombata, porte con antiFingerPrint
- Pareti laterali cromo-inox-metallo
- Maniglia verticale

Comfort e sicurezza

- Regolazione elettronica della temperatura, leggibile attraverso LED
- **Regolazione e controllo della temperatura separati per ogni zona frigorifero e congelatore**
- Funzione vacanza
- Super-raffreddamento
- Super-congelamento
- Allarme ottico ed acustico, con funzione memory

Vano frigorifero

- Raffreddamento dinamico con ventilatore interno
- 4 ripiani in vetro infrangibile, di cui 2 regolabili in altezza
- flexShelf
- hyperFresh <0°C>: il pesce e la carne rimangono freschi fino a 2 volte più a lungo
- hyperFresh con regolazione dell'umidità - frutta e verdure fresche più a lungo!
- 4 balconcini nella porta
- Illuminazione LED

Vano congelatore

- 1 ripiano in vetro infrangibile

Informazioni tecniche

- Classe di efficienza energetica: A+++
- Consumo energetico: 139 kWh/anno
- Capienza utile totale: 293 l
- Capienza utile frigorifero: 226 l
- Capienza utile congelatore *** ** ****: 67 l
- Capacità di congelazione in 24 ore: 13 kg
- Conservazione senza energia elettrica: 25 ore
- Livello sonoro: 38 dB(A) re 1 pW
- Cerniere a destra, invertibili
- Piedini anteriori regolabili in altezza, rotelle posteriori
- Dimensioni (A x L x P): 176 x 60 x 65 cm

Accessori

- 1 x portauova
- 1 x vaschetta per cubetti di ghiaccio

KD33VW30

CHF 1'900.-

iQ300

CHF 1'764.16

Frigo-congelatore

escl. TRA **CHF 29.92** / CHF 27.78

Design

- Porta alta, bombata, bianca
- Maniglia verticale

Comfort e sicurezza

- Regolazione elettronica della temperatura, leggibile attraverso LED
- Super-congelamento

Vano frigorifero

- Raffreddamento dinamico con ventilatore interno
- 4 ripiani in vetro infrangibile, regolabili in altezza
- Ripiano per bottiglie
- hyperFresh con regolazione dell'umidità - frutta e verdure fresche più a lungo!
- 4 balconcini nella porta
- Illuminazione LED

Vano congelatore

- 1 ripiano in vetro infrangibile

Informazioni tecniche

- Classe di efficienza energetica: A++
- Consumo energetico: 215 kWh/anno
- Capienza utile totale: 300 l
- Capienza utile frigorifero: 230 l
- Capienza utile congelatore *** ** ****: 70 l
- Capacità di congelazione in 24 ore: 7 kg
- Conservazione senza energia elettrica: 25 ore
- Livello sonoro: 39 dB(A) re 1 pW
- Cerniere a destra, invertibili
- Piedini anteriori regolabili in altezza, rotelle posteriori
- Dimensioni (A x L x P): 176 x 60 x 65 cm

Accessori

- 1 x portauova
- 1 x vaschetta per cubetti di ghiaccio

KD29VW30

CHF 1'810.-

iQ300

CHF 1'680.59

Frigo-congelatore

escl. TRA **CHF 29.92** / CHF 27.78

Design

- Porta alta, porte bianco
- Maniglia verticale

Comfort e sicurezza

- Regolazione elettronica della temperatura, leggibile attraverso LED
- Super-congelamento

Vano frigorifero

- Raffreddamento dinamico con ventilatore interno
- 4 ripiani in vetro infrangibile, regolabili in altezza
- Ripiano per bottiglie
- hyperFresh con regolazione dell'umidità - frutta e verdure fresche più a lungo!
- 3 balconcini nella porta
- Illuminazione LED

Vano congelatore

- 1 ripiano in vetro infrangibile

Informazioni tecniche

- Classe di efficienza energetica: A++
- Consumo energetico: 204 kWh/anno
- Capienza utile totale: 264 l
- Capienza utile frigorifero: 194 l
- Capienza utile congelatore *** ** ****: 70 l
- Capacità di congelazione in 24 ore: 7 kg
- Conservazione senza energia elettrica: 25 ore
- Livello sonoro: 39 dB(A) re 1 pW
- Cerniere a destra, invertibili
- Piedini anteriori regolabili in altezza, rotelle posteriori
- Dimensioni (A x L x P): 161 x 60 x 65 cm

Accessori

- 1 x portauova
- 1 x vaschetta per cubetti di ghiaccio

I prezzi indicati non sono vincolanti; i nostri rivenditori hanno completa libertà nella definizione del prezzo di vendita.



KS36VVL4P
iQ300
Frigorifero

CHF 2'940.-
CHF 2'729.81

escl. TRA **CHF 29.92** / CHF 27.78

Design

- Porta inoxLook, laterali argento
- Maniglia verticale
- Illuminazione LED
- Ripiano per bottiglie

Comfort e sicurezza

- Regolazione elettronica della temperatura, leggibile attraverso LED
- freshSense-con sensori per il controllo delle temperature - con sensori per il controllo delle temperature
- Sbrinamento automatico in frigorifero
- superRaffreddamento con arresto automatico

Vano frigorifero

- Capacità netta frigorifero 346 l
- Raffreddamento dinamico con ventilatore interno
- 7 ripiani in vetro infrangibile, di cui 5 regolabili in altezza
- 5 balconcini, di cui 1 scomparto burro e formaggio
- Filtro airFresh

Sistema freschezza

- 1 cassetto hyperFresh con regolazione umidità - mantiene frutta e verdura fresche più a lungo

Informazioni tecniche

- Cerniere a sinistra, invertibili
- Dimensioni: A 186 x L 60 x P 65 cm
- Piedini anteriori regolabili in altezza, rotelle posteriori
- ¹ In base ai risultati della prova standard di 24 ore, concernante il consumo effettivo dipendente dell' utilizzazione / posizione del dispositivo.

Accessori
3 x Portauova



KS36VVW4P
iQ300
Frigorifero

CHF 2'590.-
CHF 2'404.83

escl. TRA **CHF 29.92** / CHF 27.78

Design

- Porta alta, bombata, bianca
- Maniglia verticale con nuovo sistema di depressurizzazione

Comfort e sicurezza

- Regolazione elettronica della temperatura, leggibile attraverso LED

Vano frigorifero

- Raffreddamento dinamico con ventilatore interno
- 7 ripiani in vetro infrangibile, di cui 5 regolabili in altezza
- Ripiano per bottiglie
- hyperFresh con regolazione dell'umidità - frutta e verdure fresche più a lungo!
- 5 balconcini, di cui 1 scomparto burro e formaggio
- Illuminazione LED

Informazioni tecniche

- Classe di efficienza energetica: A+++
- Consumo energetico: 75 kWh/anno
- Capienza utile totale: 346 l
- Livello sonoro: 39 dB(A) re 1 pW
- Cerniere a sinistra, invertibili
- Dimensioni (A x L x P): 186 x 60 x 65 cm

Accessori
1 x portauova



Conservare e congelare in una nuova dimensione: side-by-side.

Tanto spazio per gli alimenti: i frigoriferi side-by-side.

I frigoriferi side-by-side a doppia porta offrono un grande vano interno e tanto spazio per diverse opzioni tecnologiche.

Regolabili in altezza senza dover togliere o spostare nulla: i ripiani di vetro e i balconcini controporta easyLift.

Solo con l'aiuto dell'apposita leva – e solo con una mano – i ripiani possono essere alzati fino a 6 cm per adeguare lo spazio alle vostre esigenze di immagazzinamento dei cibi. E tutto questo senza dover togliere o spostare nulla, anche se i ripiani sono carichi.



Pulire meno: antiFingerPrint.

Le pregiate superfici in acciaio inox delle porte dei frigoriferi sono ricoperte con lo speciale rivestimento antiFingerPrint, grazie al quale non restano più gli sgradevoli segni delle dita sull'acciaio.



Tutto bene in vista: l'illuminazione a LED del vano frigorifero.

Le potenti luci a LED ad alta efficienza energetica e di lunga durata illuminano l'interno del frigorifero dall'alto al basso in modo perfetto. La luce è proiettata in senso obliquo verso l'interno, per cui non abbaglia e non può essere coperta.

Frigo-congelatore side-by-side.

Capienza utile totale: 541 l

Consumo energetico: 348 kWh/anno

Capienza utile vano frigorifero: 367 l

Capienza utile vano congelatore: 158 l

Dispenser per acqua e ghiaccio



KA92DHB31
iQ700 Porte in vetro nero
noFrost – mai piú sbrinamento !

CHF 8'550.–
CHF 7'938.72

escl. TRA CHF 49.87 / CHF 46.30

Consumo di energia

- Classe di efficienza energetica: A++
- Consumo energetico : 348 kWh/anno
- Capienza utile totale: 541 l
- Livello sonoro: 42 db(A) re 1 pW
- Classe climatica SN-T

Design

- Porta nera, laterali argento
- Maniglia verticale
- Ripiano per bottiglie
- Illuminazione LED

Comfort e sicurezza

- noFrost – mai piú scongelamento!
- Home Connect: Fotocamera nella elettrodomestico, Home Connect via WLAN
- Controllo LCD integrato nella porta
- Regolazione e controllo separata della temperatura per ogni zona frigorifero e congelatore
- Dispenser per acqua potabile, Ghiaccio tritato, Cubetti di ghiaccio. Con sicurezza bambini, Luce LED e indicazione sostituzione filtro acqua

- Allarme ottico ed acustico in caso di aumento della temperatura, con funzione memory
- Segnale porta aperta
- superRaffreddamento con arresto automatico
- Tasto «Super» congelamento con spegnimento automatico
- Dispenser ghiaccio automatico
- Filtro dell'acqua nell'interno

Vano frigorifero

- Capacità netta frigorifero 367 l
- Multi Airflow system
- 4 ripiani in vetro infrangibile, di cui 3 regolabili in altezza
- Comparto burro e formaggio
- Controporta con 2 balconcini grandi e 3 piccoli

Sistema freschezza

- 1 cassetto hyperFresh plus con controllo umidità su rotelle - mantiene frutta e verdura freschi fino a 2 volte piú a lungo
- 1 Fresh box con guide telescopiche
- 1 cassetto hyperFresh <0°C> – mantiene pesce e carne freschi piú a lungo

Vano congelatore

- Capienza netta congelatore : ******* 158 l
- Capacità di congelamento: 12 kg in 24 ore
- Conservazione senza energia elettrica: 12 ore
- 3 varioZone - pannelli in vetro rimovibile per lo spazio extra! , di cui 2 regolabili
- 2 cestelli di congelazione intensiva trasparente
- 4 balconcini nella porta di cui 3 ribaltabili

Accessori

- 2 x accumulatore di freddo, 1 x tubo di raccordo, 1 x portauova

Frigo-congelatore side-by-side

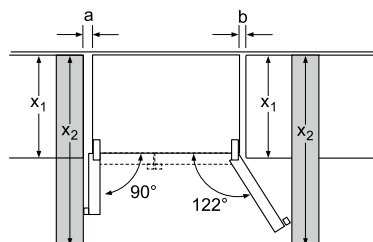

x ₁ (profondità del mobile)	a	b
600	39	39
650	39	53
700	39	85
x ₂ (parete)	105	337

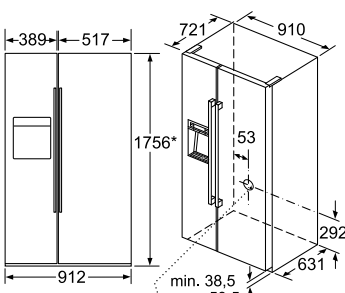

* Frontale regolabile da 1747 a 1762
Allacciamento dell'acqua sull'apparecchio

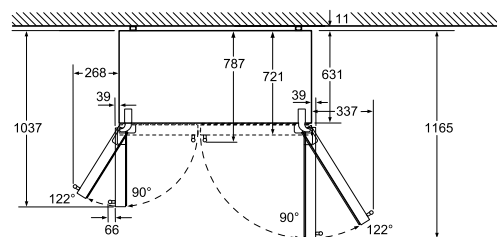

Vasca di raffreddamento completamente estraibile con angolo d'apertura anta di 122°

KA92DHB31

Dimensioni in mm

Frigo-congelatore side-by-side.

Capienza utile totale: 541 l

Consumo energetico: 348 kWh/anno

Capienza utile vano frigorifero: 368 l

Capienza utile vano congelatore: 173 l

Dispenser per acqua e ghiaccio



KA92DSB30
iQ700 Porte in vetro nero
noFrost – mai più sbrinamento!

CHF 7'350.–
CHF 6'824.51

escl. TRA CHF 49.87 / CHF 46.30

Design

- Porte in vetro fumato, pareti laterali argento
- Maniglia verticale
- Illuminazione LED

Comfort e sicurezza

- Sistema noFrost – sbrinamento automatico!**
- Controllo LCD integrato nella porta
- Regolazione e controllo della temperatura separati per ogni zona frigorifero e congelatore
- Super-raffreddamento
- Super-congelamento
- Segnale porta aperta
- Allarme ottico ed acustico in caso di aumento della temperatura
- Home Connect (con accessorio speciale)

Montaggio

- Tubo di collegamento per il collegamento d'acqua 3m, 3/4"
- Aerazione frontale
- Apparecchio su 4 rotelle

Ghiaccio e acqua

- Dispenser per acqua, ghiaccio tritato, cubetti di ghiaccio
- Illuminazione LED
- Indicazione sostituzione filtro acqua
- Sicurezza bambini

Frigorifero

- Capienza totale utile: 368 l
- Raffreddamento dinamico con ventilatore interno
- multiAirflow System
- 4 ripiani in vetro infrangibile, di cui 3 regolabili in altezza
- Comparto burro e formaggio
- Controporta con 2 balconcini grandi e 3 piccoli
- hyperFresh: frutta e verdure fresche più a lungo!
- hyperFresh <0°C>: il pesce e la carne rimangono freschi fino a 2 volte più a lungo

Congelatore

- Capienza utile congelatore: **** 173 l
- Conservazione senza energia elettrica: 12 ore
- Capacità di congelamento in 24 ore: 12 kg
- 3 Pannelli in vetro varioZone rimovibile per lo spazio extra, di cui 2 regolabili
- 2 cassette di congelazione trasparenti, di cui 1 bigBox
- 4 balconcini nella porta, di cui 3 ribaltabili

Accessori inclusi

- 1 x tubo di allacciamento flessibile
- 2 x accumulatore di freddo
- 1 x portaovva

Accessorio speciale

- KS10ZHC00 Modulo di comunicazione Wi-Fi CHF 132.–
CHF 122.56

Frigo-congelatore side-by-side

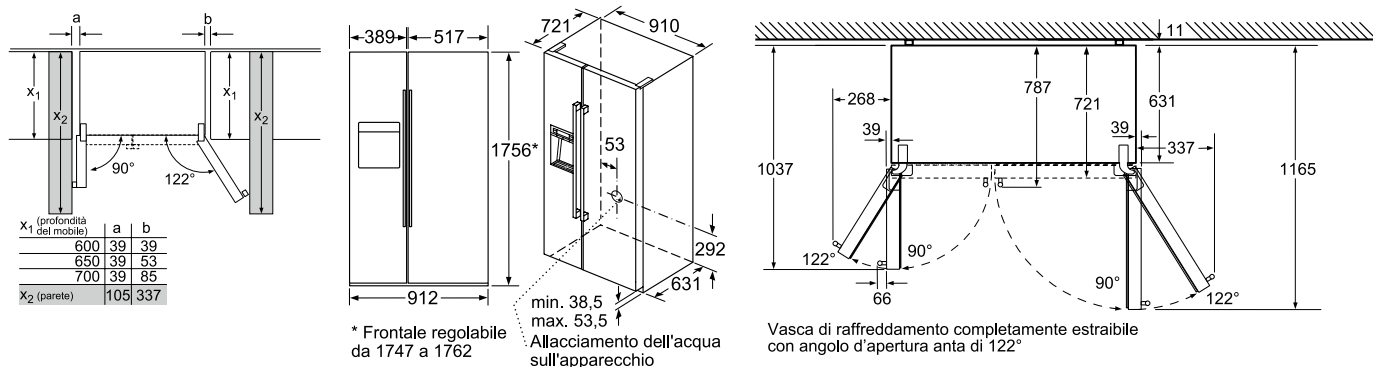

KA92DSB30

Dimensioni in mm

Frigo-congelatore side-by-side.

Capienza utile totale: 541 l

Consumo energetico: 348 kWh/anno

Capienza utile vano frigorifero: 368 l

Capienza utile vano congelatore: 173 l

Dispenser per acqua e ghiaccio



KA92DSW30
iQ700 Porte in vetro bianco
noFrost – mai più sbrinamento!

CHF 7'350.–
CHF 6'824.51

escl. TRA CHF 49.87 / CHF 46.30

Design

- Porte bianche in vetro, pareti laterali argento
- Maniglia verticale
- Illuminazione LED

Comfort e sicurezza

- Sistema noFrost – sbrinamento automatico!**
- Controllo LCD integrato nella porta
- Regolazione e controllo della temperatura separati per ogni zona frigorifero e congelatore
- Super-raffreddamento
- Super-congelamento
- Segnale porta aperta
- Allarme ottico ed acustico in caso di aumento della temperatura
- Home Connect (con accessorio speciale)

Montaggio

- Tubo di collegamento per il collegamento d'acqua 3m, 3/4"
- Aerazione frontale
- Apparecchio su 4 rotelle

Ghiaccio e acqua

- Dispenser per acqua, ghiaccio tritato, cubetti di ghiaccio
- Illuminazione LED
- Indicazione sostituzione filtro acqua
- Sicurezza bambini

Frigorifero

- Capienza totale utile: 368 l
- Raffreddamento dinamico con ventilatore interno
- multiAirflow System
- 4 ripiani in vetro infrangibile, di cui 3 regolabili in altezza
- Comparto burro e formaggio
- Controporta con 2 balconcini grandi e 3 piccoli
- hyperFresh: frutta e verdure fresche più a lungo!
- hyperFresh <0°C>: il pesce e la carne rimangono freschi fino a 2 volte più a lungo

Congelatore

- Capienza utile congelatore: **** 173 l
- Conservazione senza energia elettrica: 12 ore
- Capacità di congelamento in 24 ore: 12 kg
- 3 Pannelli in vetro varioZone rimovibile per lo spazio extra, di cui 2 regolabili
- 2 cassette di congelazione trasparenti, di cui 1 bigBox
- 4 balconcini nella porta, di cui 3 ribaltabili

Accessori inclusi

- 1 x tubo di allacciamento flessibile
- 2 x accumulatore di freddo
- 1 x portaovova

Accessorio speciale

- KS10ZHC00 Modulo di comunicazione Wi-Fi CHF 132.–
CHF 122.56

Frigo-congelatore side-by-side

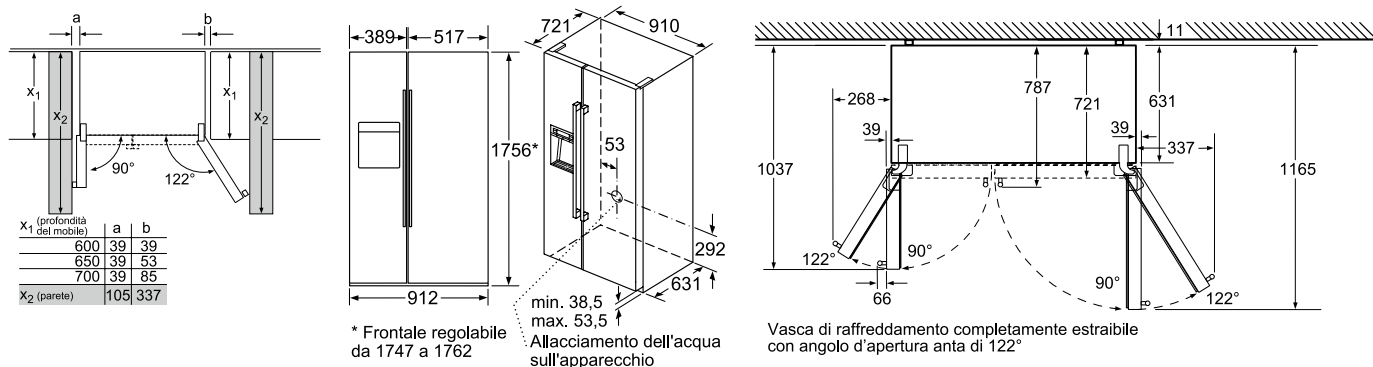

KA92DSW30

Dimensioni in mm

Frigo-congelatore side-by-side.

Capienza utile totale: 533 l

Consumo energetico: 341 kWh/anno

Capienza utile vano frigorifero: 370 l

Capienza utile vano congelatore: 163 l

Dispenser per acqua e ghiaccio



KA90DVI30
iQ500 Porte inox antiFingerPrint
noFrost – mai più sbrinamento!

CHF 6'870.–
CHF 6'378.83

escl. TRA CHF 49.87 / CHF 46.30

Design

- Porta inox antiFingerPrint, pareti laterali grigio
- Maniglia verticale, alluminio
- Equipaggiamento interno con applicazioni in metallo
- Illuminazione LED

Comfort e sicurezza

- **noFrost – mai più scongelamento!**
- Elettronica touchControl integrata nella porta con display digitale – tutto in vista e perfettamente sotto controllo!
- Allarme di temperatura visivo e acustico nel congelatore
- Ogni zona di temperatura separatamente regolabile e controllabile
- Super-raffreddamento
- Super-congelamento
- Segnale porta aperta

Montaggio

- Apparecchio su 4 rotelle
- Aerazione frontale
- Tubo di collegamento per il collegamento d'acqua 3m, 3/4"

Ghiaccio e acqua

- **Dispenser illuminato per acqua fredda, cubetti ghiaccio e ghiaccio tritato**
- Produzione di ghiaccio 0,9 kg/24 ore
- Filtro dell'acqua nell'interno
- Dispenser ghiaccio automatico

Frigorifero

- Capienza totale utile: 370 l
- multiAirflow System
- 4 ripiani in vetro infrangibile, di cui 1 regolabile in altezza
- 3 balconcini
- multiBox – vano multiuso
- 2 freshBox, su rotelle

Congelatore

- Capienza utile vano congelatore 163 l, di cui 151 l ******* e 12 l ******
- Capacità di congelamento in 24 ore: 11 kg
- Conservazione senza energia elettrica: 4 ore
- 4 ripiani in vetro infrangibile, di cui 2 regolabile in altezza
- 2 cassette trasparenti di congelazione intensiva
- 4 balconcini nel vano congelatore

Accessori

- 1 x tubo di raccordo
- 1 x portauova

Frigo-congelatore side-by-side

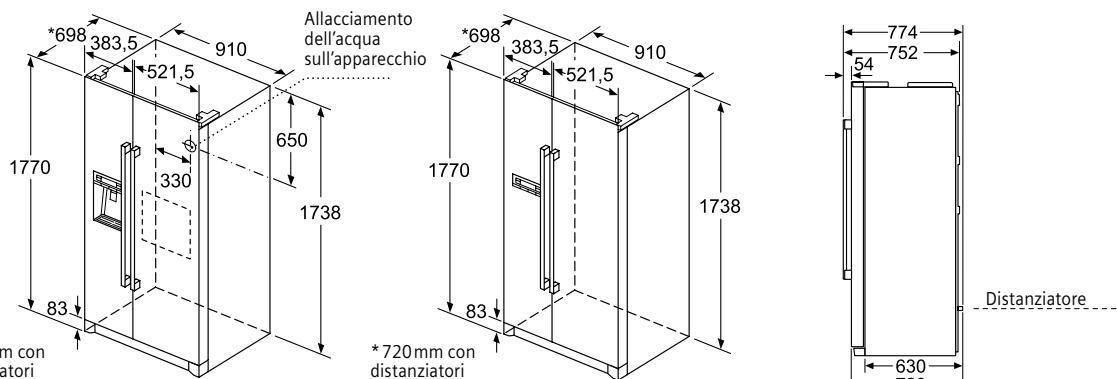

KA90DVI30
 KA90NVI30

Ulteriori schemi d'incasso su pagina 75

Dimensioni in mm

Frigo-congelatore side-by-side.

Capienza utile totale: 573 l

Consumo energetico: 373 kWh/anno

Capienza utile vano frigorifero: 373 l

Capienza utile vano congelatore: 200 l



KA90NV130
iQ300 Porte inox antiFingerPrint
noFrost – mai più sbrinamento!

CHF 4'920.–
CHF 4'568.25

escl. TRA CHF 49.87 / CHF 46.30

Design

- Porta inox antiFingerPrint, pareti laterali grigio
- Maniglia verticale, alluminio
- Equipaggiamento interno con applicazioni in metallo
- Illuminazione LED

Comfort e sicurezza

- noFrost – mai più scongelamento!**
- Electronica touchControl integrata nella porta con display digitale – tutto in vista e perfettamente sotto controllo!
- Allarme di temperatura visivo e acustico nel congelatore
- Ogni zona di temperatura separatamente regolabile e controllabile
- Super-raffreddamento
- Super-congelamento
- Segnale porta aperta

Montaggio

- Aerazione frontale
- Apparecchio su 4 rotelle

Frigorifero

- Capienza totale utile: 373 l
- multiAirflow System
- 4 ripiani in vetro infrangibile, di cui 1 regolabile in altezza
- 3 balconcini
- multiBox – vano multiuso
- 2 freshBox, su rotelle

Congelatore

- Capienza utile vano congelatore 200 l, di cui 195 l ******* e 5 l ******
- Capacità di congelamento in 24 ore: 12 kg
- Conservazione senza energia elettrica: 4 ore
- 5 ripiani in vetro infrangibile, di cui 2 regolabile in altezza
- 2 cassette trasparenti di congelazione intensiva
- 5 balconcini nel vano congelatore

Accessorio

- 1 x portauova

Frigo-congelatore side-by-side

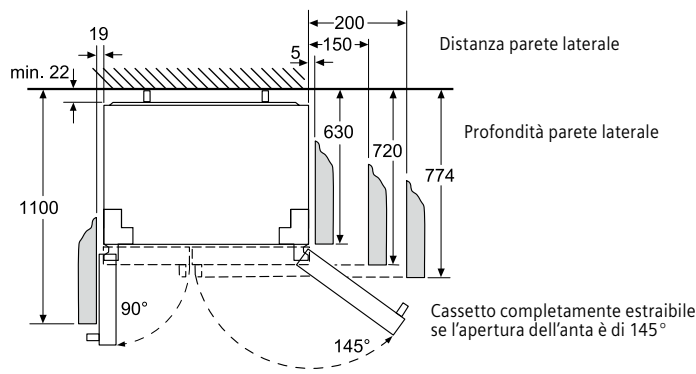
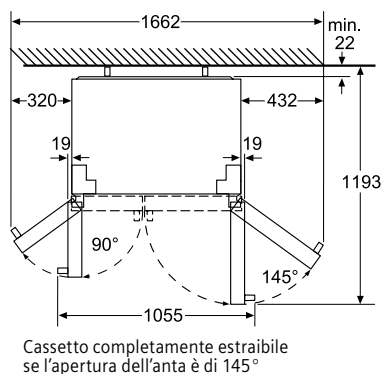

KA90DV130
 KA90NV130

Ulteriori schemi d'incasso su pagina 74

Dimensioni in mm

Frigo-congelatore European side-by-side con dispenser per acqua.



KA99WPI30, composto di KS36WBI3P + GS36NAI3P + set di montaggio

CHF 6'700.–
CHF 6'220.98

KS36WBI3P
iQ700 Frigorifero con Dispenser
Porta inox antiFingerPrint

CHF 3'760.–
CHF 3'491.18

escl. TRA CHF 29.92 / CHF 27.78

GS36NAI31
iQ500 Congelatore noFrost
Porta inox antiFingerPrint

CHF 2'890.–
CHF 2'683.38

escl. TRA CHF 29.92 / CHF 27.78

Design

- Porta inox antiFingerPrint, pareti laterali argento
- Maniglia verticale, acciaio inox
- Equipaggiamento interno con applicazioni in metallo

Comfort e sicurezza

- touchControl – regolazione elettronica della temperatura, leggibile attraverso LED
- freshSense – con sensori per il controllo delle temperature
- **Dispenser illuminato a LED per acqua fredda, integrato a filo**
- Tubo di collegamento per il collegamento d'acqua 2 m, 3/4"
- aquaStop® con garanzia a vita

Vano frigorifero

- Capienza utile totale: 346 l
- 7 ripiani in vetro infrangibile, di cui 5 regolabili in altezza
- 5 balconcini, di cui 1 scomparto burro e formaggio
- Raffreddamento dinamico con ventilatore interno
- Super-raffreddamento
- Sbrinamento automatico
- Illuminazione LED
- hyperFresh plus: frutta e verdure fresche più a lungo!
- Cassetto verdura su guide telescopiche

Informazioni tecniche

- Classe di efficienza energetica: A++
- Consumo energetico: 112 kWh/anno
- Capienza utile totale: 346 l
- Livello sonoro: 39 dB(A) re 1 pW
- Cerniere a sinistra
- Piedini anteriori regolabili in altezza, rotelle posteriori
- Dimensioni (A x L x P): 186 x 60 x 65 cm

Accessorio

1 x portauova

Accessorio speciale

KS39ZAL00 Set di montaggio

CHF 51.– CHF 47.35

Design

- Porta inox antiFingerPrint, pareti laterali argento
- Maniglia verticale, acciaio inox
- Equipaggiamento interno con applicazioni in metallo

Comfort e sicurezza

- **noFrost – mai più scongelamento!**
- touchControl – regolazione elettronica della temperatura, leggibile attraverso LED
- freshSense – con sensori per il controllo delle temperature
- Allarme di temperatura visivo e acustico nel congelatore
- Sistema multiplo di allarme con funzione memoryAlert e segnale acustico porta aperta

Vano congelatore

- Capienza utile congelatore **★★★★**: 237 l
- Capacità di congelamento: 20 kg/24 ore
- Conservazione senza energia elettrica: 25 ore
- 5 cassetti trasparenti, di cui 2 bigBox
- 2 cassetti di congelazione intensiva con ripiani e sportello trasparente
- Pannelli in vetro varioZone rimovibili per lo spazio extra!
- Super-congelamento
- **iceTwister**
- Illuminazione LED

Informazioni tecniche

- Classe di efficienza energetica: A++
- Consumo energetico: 234 kWh/anno
- Capienza utile totale: 237 l
- Livello sonoro: 42 dB(A) re 1 pW
- Cerniere a destra, invertibili
- Piedini anteriori regolabili in altezza, rotelle posteriori
- Dimensioni (A x L x P): 186 x 60 x 65 cm

Accessori

2 x accumulatore di freddo

Frigo-congelatore European side-by-side.



KA99NVI30, composto di KS36VVI3P + GS36NVI3P + set di montaggio

CHF 5'540.–
CHF 5'143.92

KS36VVI3P
iQ30 Frigorifero
Porta inox antiFingerPrint

CHF 2'710.–
CHF 2'516.25

GS36NVI3P
iQ30 Congelatore noFrost
Porta inox antiFingerPrint

CHF 2'780.–
CHF 2'581.24

escl. TRA CHF 29.92 / CHF 27.78

escl. TRA CHF 29.92 / CHF 27.78

Design

- Porta inox antiFingerPrint, pareti laterali argento
- Maniglia verticale, acciaio inox

Comfort e sicurezza

- Regolazione elettronica della temperatura, leggibile attraverso LED
- freshSense – con sensori per il controllo delle temperature

Vano frigorifero

- Capienza utile totale: 346 l
- 7 ripiani in vetro infrangibile, di cui 5 regolabili in altezza
- Ripiano per bottiglie
- 5 balconcini, di cui 1 scomparto burro e formaggio
- Raffreddamento dinamico con ventilatore interno
- Super-raffreddamento
- Sbrinamento automatico
- Illuminazione LED
- hyperFresh: frutta e verdure fresche più a lungo!

Informazioni tecniche

- Classe di efficienza energetica: A++
- Consumo energetico: 112 kWh/anno
- Capienza utile totale: 346 l
- Livello sonoro: 39 dB(A) re 1 pW
- Cerniere a sinistra, invertibili
- Piedini anteriori regolabili in altezza, rotelle posteriori
- Dimensioni (A x L x P): 186 x 60 x 65 cm

Accessorio

1 x portauova

Accessorio speciale

KS39ZAL00 Set di montaggio

CHF 51.– CHF 47.35

Design

- Porta inox antiFingerPrint, pareti laterali argento
- Maniglia verticale, acciaio inox

Comfort e sicurezza

- noFrost – mai più scongelamento!
- Regolazione elettronica della temperatura, leggibile attraverso LED
- freshSense – con sensori per il controllo delle temperature
- Super-congelamento
- Allarme ottico e acustico
- Segnale porta aperta
- Apertura porta facilitata con sistema di depressurizzazione

Vano congelatore

- Capienza utile congelatore *******: 237 l
- Capacità di congelamento: 20 kg/24 ore
- Conservazione senza energia elettrica: 19 ore
- 5 cassetti trasparenti, di cui 2 bigBox
- 2 cassetti di congelazione intensiva con ripiani e sportello trasparente
- Pannelli in vetro varioZone rimovibili per lo spazio extra!
- Calendario per gli alimenti congelati

Informazioni tecniche

- Classe di efficienza energetica: A++
- Consumo energetico: 234 kWh/anno
- Capienza utile totale: 237 l
- Livello sonoro: 42 dB(A) re 1 pW
- Cerniere a destra, invertibili
- Piedini anteriori regolabili in altezza, rotelle posteriori
- Dimensioni (A x L x P): 186 x 60 x 65 cm

Accessori

2 x accumulatore di freddo
1 x vaschetta per cubetti di ghiaccio



Prestazioni al massimo con temperature al minimo.

Non congelate le vostre esigenze... I congelatori verticali non danno spazio alla formazione di gelo e ghiaccio, ma offrono più spazio per conservare gli alimenti.



Congelare grandissime quantità in tempi record: il super-congelamento.

Per evitare che gli alimenti già congelati si scongelino all'inserimento di nuovi prodotti, basta attivare fino a 24 ore prima la funzione di congelamento rapido. In questo modo la temperatura dell'apparecchio scende automaticamente a -30°C in modo che i nuovi alimenti caldi non compromettano il processo di congelamento. Al più tardi 2 giorni e mezzo dopo, il sistema disattiva automaticamente questa funzione.



Si ricarica facilmente per ottenere ghiaccio perenne: l'iceTwister.

Godetevi fino in fondo un esclusivo servizio di cubetti di ghiaccio. Basta abbassare la leva dell'iceTwister per ottenere fino a 20 cubetti di ghiaccio alla volta. Grazie al misuratore integrato, il dispenser per il ghiaccio si può riempire con facilità e rapidità. L'iceTwister è facilmente estraibile, e si fa elegantemente da parte se per una volta avete bisogno di più spazio nel congelatore.



Stop allo sbrinatorio: tecnologia noFrost.

Con noFrost un sistema di ventilazione convoglia l'umidità fuori dal vano congelatore. Di conseguenza l'aria resta asciutta. Così si evita in modo efficace la formazione di ghiaccio all'interno del vano o di brina sugli alimenti. Con notevole risparmio di tempo ed energia.



Ideale per congelare grandi quantità e tanto altro ancora: il bigBox.

Il bigBox offre molto spazio per conservare tutto in modo ordinato. E se avete bisogno di più posto, tutti gli scomparti e i ripiani si possono estrarre dal vano congelatore, per avere velocemente tutto lo spazio a disposizione. E per finire in bellezza: molti dei nuovi congelatori hanno ben due bigBox.

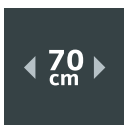

40% di spazio in più: gli apparecchi da 70 cm.

Oltre ai congelatori con larghezza standard di 60 cm, sono anche disponibili i modelli da 70 cm di larghezza e 78 cm di profondità. Con queste dimensioni offrono una capienza eccezionale – circa il 40% in più. E l'altezza resta invariata.

Congelatori noFrost di Siemens in A+++.

Addio alle operazioni di sbrinamento.



70 cm



70 cm



70 cm



GS58NAW41* CHF 3'750.-
iQ500 Congelatore CHF 3'481.89

escl. TRA CHF 29.92 / CHF 27.78

GS54NAW42 CHF 3'580.-
iQ500 Congelatore CHF 3'324.05

escl. TRA CHF 29.92 / CHF 27.78

GS51NAW41* CHF 3'360.-
iQ500 Congelatore CHF 3'119.78

escl. TRA CHF 29.92 / CHF 27.78

Design

- Porta e pareti laterali bianche
- Maniglia verticale, acciaio inox
- Equipaggiamento interno con applicazioni in metallo

Comfort e sicurezza

- Sistema noFrost – sbrinamento automatico!**
- Elettronica touchControl – temperatura visualizzata attraverso display
- freshSense – con sensori per il controllo delle temperature
- Super-congelamento
- Sistema multiplo di allarme con funzione memoryAlert e segnale acustico porta aperta

Vano congelatore

- Capienza utile congelatore *******: 360l
- Capacità di congelamento: 22 kg in 24 ore
- Conservazione senza energia elettrica: 25 ore
- 5 cassetti trasparenti, di cui 1 bigBox
- 3 cestelli di congelazione intensiva con ripiani e sportello trasparente
- Pannelli in vetro varioZone rimovibili per lo spazio extra!
- iceTwister
- multiAirflow System
- Illuminazione interna a LED

Informazioni tecniche

- Classe di efficienza energetica: A+++
- Consumo energetico: 201 kWh/anno
- Capienza utile totale: 360l
- Livello sonoro: 41 dB(A) re 1 pW
- Cerniere a destra, invertibili
- Piedini anteriori regolabili in altezza, rotelle posteriori
- Dimensioni (A x L x P): 191 x 70 x 78 cm

* da aprile 2018 GS58NAW41H

Accessori

3 x accumulatore di freddo

I prezzi indicati non sono vincolanti; i nostri rivenditori hanno completa libertà nella definizione del prezzo di vendita.

Design

- Porta e pareti laterali bianche
- Maniglia verticale, acciaio inox
- Equipaggiamento interno con applicazioni in metallo

Comfort e sicurezza

- Sistema noFrost – sbrinamento automatico!**
- Elettronica touchControl – temperatura visualizzata attraverso display
- freshSense – con sensori per il controllo delle temperature
- Super-congelamento
- Sistema multiplo di allarme con funzione memoryAlert e segnale acustico porta aperta

Vano congelatore

- Capienza utile congelatore ******: 323l
- Capacità di congelamento: 22 kg in 24 ore
- Conservazione senza energia elettrica: 25 ore
- 5 cassetti trasparenti, di cui 1 bigBox
- 2 cestelli di congelazione intensiva con ripiani e sportello trasparente
- Pannelli in vetro varioZone rimovibili per lo spazio extra!
- iceTwister
- multiAirflow System
- Illuminazione interna a LED

Informazioni tecniche

- Classe di efficienza energetica: A+++
- Consumo energetico: 187 kWh/anno
- Capienza utile totale: 323l
- Livello sonoro: 41 dB(A) re 1 pW
- Cerniere a destra, invertibili
- Piedini anteriori regolabili in altezza, rotelle posteriori
- Dimensioni (A x L x P): 176 x 70 x 78 cm

Accessori

3 x accumulatore di freddo

Design

- Porta e pareti laterali bianche
- Maniglia verticale, acciaio inox
- Equipaggiamento interno con applicazioni in metallo

Comfort e sicurezza

- Sistema noFrost – sbrinamento automatico!**
- Elettronica touchControl – temperatura visualizzata attraverso display
- freshSense – con sensori per il controllo delle temperature
- Super-congelamento
- Sistema multiplo di allarme con funzione memoryAlert e segnale acustico porta aperta

Vano congelatore

- Capienza utile congelatore ******: 286l
- Capacità di congelamento: 22 kg in 24 ore
- Conservazione senza energia elettrica: 25 ore
- 5 cassetti trasparenti, di cui 1 bigBox
- 1 cestello di congelazione intensiva con ripiano e sportello trasparente
- Pannelli in vetro varioZone rimovibili per lo spazio extra!
- iceTwister
- multiAirflow System
- Illuminazione interna a LED

Informazioni tecniche

- Classe di efficienza energetica: A+++
- Consumo energetico: 174 kWh/anno
- Capienza utile totale: 286l
- Livello sonoro: 41 dB(A) re 1 pW
- Cerniere a destra, invertibili
- Piedini anteriori regolabili in altezza, rotelle posteriori
- Dimensioni (A x L x P): 161 x 70 x 78 cm

* da aprile 2018 GS51NAW41H

Accessori

3 x accumulatore di freddo

Congelatori noFrost di Siemens in A++.

Addio alle operazioni di sbrinamento.



70 cm



70 cm



70 cm



GS58NAW30H* CHF 2'990.–
iQ500 Congelatore CHF 2'776.23

escl. TRA CHF 29.92 / CHF 27.78

GS54NAW30 CHF 2'890.–
iQ500 Congelatore CHF 2'683.38

escl. TRA CHF 29.92 / CHF 27.78

GS51NAW30 CHF 2'770.–
iQ500 Congelatore CHF 2'571.96

escl. TRA CHF 29.92 / CHF 27.78

Design

- Porta e pareti laterali bianche
- Maniglia verticale, acciaio inox
- Equipaggiamento interno con applicazioni in metallo

Comfort e sicurezza

- **Sistema noFrost – sbrinamento automatico!**
- Elettronica touchControl – temperatura visualizzata attraverso display
- freshSense – con sensori per il controllo delle temperature
- Super-congelamento
- Sistema multiplo di allarme con funzione memoryAlert e segnale acustico porta aperta

Vano congelatore

- Capienza utile congelatore *******: 360 l
- Capacità di congelamento: 22 kg in 24 ore
- Conservazione senza energia elettrica: 25 ore
- 5 cassetti trasparenti, di cui 1 bigBox
- 3 cestelli di congelazione intensiva con ripiani e sportello trasparente
- Pannelli in vetro varioZone rimovibili per lo spazio extra!
- multiAirflow System
- Illuminazione interna a LED

Informazioni tecniche

- Classe di efficienza energetica: A++
- Consumo energetico: 301 kWh/anno
- Capienza utile totale: 360 l
- Livello sonoro: 42 dB(A) re 1 pW
- Cerniere a destra, invertibili
- Piedini anteriori regolabili in altezza, rotelle posteriori
- Dimensioni (A x L x P): 191 x 70 x 78 cm

Accessori

- 2 x accumulatore di freddo
- 1 x vaschetta per cubetti di ghiaccio

Design

- Porta e pareti laterali bianche
- Maniglia verticale, acciaio inox
- Equipaggiamento interno con applicazioni in metallo

Comfort e sicurezza

- **Sistema noFrost – sbrinamento automatico!**
- Elettronica touchControl – temperatura visualizzata attraverso display
- freshSense – con sensori per il controllo delle temperature
- Super-congelamento
- Sistema multiplo di allarme con funzione memoryAlert e segnale acustico porta aperta

Vano congelatore

- Capienza utile congelatore ******: 323 l
- Capacità di congelamento: 22 kg in 24 ore
- Conservazione senza energia elettrica: 25 ore
- 5 cassetti trasparenti, di cui 1 bigBox
- 2 cestelli di congelazione intensiva con ripiani e sportello trasparente
- Pannelli in vetro varioZone rimovibili per lo spazio extra!
- multiAirflow System
- Illuminazione interna a LED

Informazioni tecniche

- Classe di efficienza energetica: A++
- Consumo energetico: 281 kWh/anno
- Capienza utile totale: 323 l
- Livello sonoro: 42 dB(A) re 1 pW
- Cerniere a destra, invertibili
- Piedini anteriori regolabili in altezza, rotelle posteriori
- Dimensioni (A x L x P): 176 x 70 x 78 cm

Accessori

- 2 x accumulatore di freddo
- 1 x vaschetta per cubetti di ghiaccio

Design

- Porta e pareti laterali bianche
- Maniglia verticale, acciaio inox
- Equipaggiamento interno con applicazioni in metallo

Comfort e sicurezza

- **Sistema noFrost – sbrinamento automatico!**
- Elettronica touchControl – temperatura visualizzata attraverso display
- freshSense – con sensori per il controllo delle temperature
- Super-congelamento
- Sistema multiplo di allarme con funzione memoryAlert e segnale acustico porta aperta

Vano congelatore

- Capienza utile congelatore ******: 286 l
- Capacità di congelamento: 22 kg in 24 ore
- Conservazione senza energia elettrica: 25 ore
- 5 cassetti trasparenti, di cui 1 bigBox
- 1 cestello di congelazione intensiva con ripiano e sportello trasparente
- Pannelli in vetro varioZone rimovibili per lo spazio extra!
- multiAirflow System
- Illuminazione interna a LED

Informazioni tecniche

- Classe di efficienza energetica: A++
- Consumo energetico: 261 kWh/anno
- Capienza utile totale: 286 l
- Livello sonoro: 42 dB(A) re 1 pW
- Cerniere a destra, invertibili
- Piedini anteriori regolabili in altezza, rotelle posteriori
- Dimensioni (A x L x P): 161 x 70 x 78 cm

Accessori

- 2 x accumulatore di freddo
- 1 x vaschetta per cubetti di ghiaccio

I prezzi indicati non sono vincolanti; i nostri rivenditori hanno completa libertà nella definizione del prezzo di vendita.

Congelatori noFrost di Siemens in A++.

Addio alle operazioni di sbrinamento.



GS36NAW3P CHF 2'590.–
iQ50 CHF 2'404.83
Congelatore

escl. TRA CHF 29.92 / CHF 27.78

Design

- Porta e pareti laterali bianche
- Maniglia verticale
- Interni con inserti metallici

Comfort e sicurezza

- **Sistema noFrost – sbrinamento automatico!**
- Temperatura visualizzata attraverso display
- Super-congelamento
- Allarme di temperatura visivo e acustico nel congelatore

Vano congelatore

- varioZone-pannelli in vetro rimovibile per lo spazio extra!
- 4 cassetti trasparenti, di cui 2 bigBox
- Ice-Twister
- Illuminazione interna a LED

Informazioni tecniche

- Classe di efficienza energetica A++
- Consumo energetico: 238 kWh/anno
- Livello sonoro: 42 dB(A) re 1 pW
- Capienza netta congelatore *** ** ****: 244 l
- Conservazione senza energia elettrica: 25 ore
- Capacità di congelazione in 24 ore: 20 kg
- Cerniere a destra, invertibili
- Dimensioni (A x L x P): 186 x 60 x 65 cm

Accessori

3 x accumulatore di freddo

GS33NDW3P CHF 2'490.–
iQ50 CHF 2'311.98
Congelatore

escl. TRA CHF 29.92 / CHF 27.78

Design

- Porta e pareti laterali bianche
- Maniglia verticale
- Interni con inserti metallici

Comfort e sicurezza

- **Sistema noFrost – sbrinamento automatico!**
- Temperatura visualizzata attraverso display
- Super-congelamento
- Allarme di temperatura visivo e acustico nel congelatore

Vano congelatore

- varioZone-pannelli in vetro rimovibile per lo spazio extra!
- 4 cassetti trasparenti, di cui 1 bigBox
- Illuminazione interna a LED

Informazioni tecniche

- Classe di efficienza energetica A++
- Consumo energetico: 225 kWh/anno
- Livello sonoro: 42 dB(A) re 1 pW
- Capienza netta congelatore *** ** ****: 220 l
- Conservazione senza energia elettrica: 25 ore
- Capacità di congelazione in 24 ore: 20 kg
- Cerniere a destra, invertibili
- Dimensioni (A x L x P): 176 x 60 x 65 cm

Accessori

3 x accumulatore di freddo
 1 x vaschetta per il ghiaccio

GS29NDW3P CHF 2'380.–
iQ50 CHF 2'209.84
Congelatore

escl. TRA CHF 29.92 / CHF 27.78

Design

- Porta e pareti laterali bianche
- Maniglia verticale
- Interni con inserti metallici

Comfort e sicurezza

- **Sistema noFrost – sbrinamento automatico!**
- Temperatura visualizzata attraverso display
- Super-congelamento
- Allarme di temperatura visivo e acustico nel congelatore

Vano congelatore

- varioZone-pannelli in vetro rimovibile per lo spazio extra!
- 4 cassetti trasparenti, di cui 1 bigBox
- Illuminazione interna a LED

Informazioni tecniche

- Classe di efficienza energetica A++
- Consumo energetico: 211 kWh/anno
- Livello sonoro: 42 dB(A) re 1 pW
- Capienza netta congelatore *** ** ****: 195 l
- Conservazione senza energia elettrica: 25 ore
- Capacità di congelazione in 24 ore: 20 kg
- Cerniere a destra, invertibili
- Dimensioni (A x L x P): 161 x 60 x 65 cm

Accessori

3 x accumulatore di freddo
 1 x vaschetta per il ghiaccio



Congelatori a risparmio energetico di Siemens in A++.

Congelare le provviste con notevole risparmio di energia.



GS36VW31
iQ300 Congelatore

CHF 2'130.-
CHF 1'977.72

escl. TRA **CHF 29.92** / CHF 27.78

Design

- Porta e pareti laterali bianche
- Maniglia verticale

Comfort e sicurezza

- Regolazione elettronica della temperatura, leggibile attraverso LED
- freshSense – con sensori per il controllo delle temperature
- Super-congelamento
- Allarme ottico e acustico
- Segnale porta aperta

Vano congelatore

- Capienza utile congelatore ********: 237l
- Capacità di congelamento: 30 kg in 24 ore
- Conservazione senza energia elettrica: 25 ore
- Sbrinamento manuale
- 5 cassetti trasparenti, di cui 2 bigBox
- 2 cestelli di congelazione intensiva con ripiani e sportello trasparente
- Calendario per gli alimenti congelati

Informazioni tecniche

- Classe di efficienza energetica: A++
- Consumo energetico: 212 kWh/anno
- Capienza utile totale: 237l
- Livello sonoro: 42 dB(A) re 1 pW
- Cerniere a destra, invertibili
- Piedini anteriori regolabili in altezza, rotelle posteriori
- Dimensioni (A x L x P): 186 x 60 x 65 cm

Accessori

- 2 x accumulatore di freddo
- 1 x vaschetta per cubetti di ghiaccio

I prezzi indicati non sono vincolanti; i nostri rivenditori hanno completa libertà nella definizione del prezzo di vendita.



GS29VVW31 iQ300 Congelatore

CHF 1'920.-
CHF 1'782.73

escl. TRA CHF 29.92 / CHF 27.78

Design

- Maniglia orizzontale, alluminio
- Illuminazione interna
- Coperchio termico maggiorato
- Chiusura a chiave

Comfort e sicurezza

- Controllo meccanico della temperatura
- Allarme acustico, allarme ottico per aumento della temperatura
- Super-congelamento
- Modo Eco

Vano congelatore

- Capienza utile congelatore **** ** ** ***: 273 l
- Capacità di congelamento: 20 kg in 24 ore
- Conservazione senza energia elettrica: 60 ore
- 3 cestelli (in totale 7 cestelli possibili)
- Divisorio estraibile, utilizzabile anche per raccolta acqua di sbrinamento

Informazioni tecniche

- Classe di efficienza energetica: A+++
- Consumo energetico: 136 kWh/anno
- Capienza utile totale: 273 l
- Livello sonoro: 42 dB(A) re 1 pW
- Dimensioni (A x L x P): 92 x 141 x 74 cm

Accessorio

1 x scarico per l'acqua di sbrinamento

Accessorio speciale

GT30Z013 Cestello

CHF 53.- CHF 49.21

GS24VVW31 iQ300 Congelatore

CHF 1'800.-
CHF 1'671.31

escl. TRA CHF 29.92 / CHF 27.78

Design

- Porta e pareti laterali bianche
- Maniglia verticale

Comfort e sicurezza

- Regolazione elettronica della temperatura, leggibile attraverso LED
- freshSense – con sensori per il controllo delle temperature
- Super-congelamento
- Allarme ottico e acustico
- Segnale porta aperta

Vano congelatore

- Capienza utile congelatore *** ** ** ***: 173 l
- Capacità di congelamento: 22 kg in 24 ore
- Conservazione senza energia elettrica: 24 ore
- Sbrinamento manuale
- 5 cassette trasparenti
- 1 cestello di congelazione intensiva con ripiano e sportello trasparente
- Calendario per gli alimenti congelati

Informazioni tecniche

- Classe di efficienza energetica: A++
- Consumo energetico: 183 kWh/anno
- Capienza utile totale: 173 l
- Livello sonoro: 42 dB(A) re 1 pW
- Cerniere a destra, invertibili
- Piedini anteriori regolabili in altezza, rotelle posteriori
- Dimensioni (A x L x P): 146 x 60 x 65 cm

Accessori

2 x accumulatori di freddo
1 x vaschetta per cubetti di ghiaccio

I prezzi indicati non sono vincolanti; i nostri rivenditori hanno completa libertà nella definizione del prezzo di vendita.



Idee brillanti per stoviglie pulite.

Le lavastoviglie di Siemens.

auto
45°-65°

Risultati di lavaggio perfetti premendo un solo tasto: il programma automatico auto 45°-65°.

Grazie ad una modernissima tecnica di sensori, le lavastoviglie automatiche di Siemens garantiscono una pulizia impeccabile. Una volta premuto il tasto del programma automatico auto 45°-65° l'aquaSensor monitora la limpidezza dell'acqua e determina la quantità e i tempi di afflusso dell'acqua, nonché la temperatura di lavaggio, per ottenere un risultato perfetto con un ridottissimo consumo di risorse idro-energetiche.



Dimezzare i tempi di lavaggio e asciugatura: varioSpeed.

Se volete ridurre ulteriormente i tempi, basta scegliere un programma e premere quindi il tasto varioSpeed. Il tempo di lavaggio si ridurrà fino al 50%*. Nell'indicazione del tempo residuo compare subito la metà del tempo. E il risultato finale è sempre di altissima qualità: stoviglie perfettamente pulite ed anche asciutte.

* Non vale per il prelavaggio e il programma rapido.

9,5 L

Minimo consumo d'acqua, massima performance.

Il sistema intelligente di accumulo dell'acqua consente all'acqua di moltiplicare la propria forza. E produce risultati eccellenti con un consumo d'acqua estremamente basso utilizzando poca energia.

Voi scegliete il detersivo. E la lavastoviglie il programma di lavaggio più adatto.



Più flessibilità grazie al terzo piano di carico: il cassetto vario.

Il cassetto vario è un piano di carico aggiuntivo; a differenza dei cestelli per posate tradizionali, grazie alla sua forma speciale può contenere anche mestoli, posate per insalata e persino piccole stoviglie come ad esempio le tazzine per il caffè. E dal momento che nel cestello inferiore non serve più il cestello per posate, ora nella lavastoviglie c'è spazio per fino a 14 coperti standard.



Uno splendore sempre perfetto con qualsiasi detersivo: l'automatismo di pulizia.

Sia che utilizziate pastiglie, detersivi liquidi o in polvere, le lavastoviglie Siemens adattano automaticamente il ciclo di lavaggio in funzione del detersivo utilizzato. Questo sistema garantisce una pulizia ed un'asciugatura sempre ottimali in tempi brevissimi.



10 anni di garanzia anticorrosione sulla vasca di una lavastoviglie Siemens.

La vasca di tutte le lavastoviglie Siemens si distingue per la costruzione in pregiato acciaio inox, specifiche tecnologie di lavorazione e assemblaggio e lo speciale trattamento della superficie. Per questo siamo tra i pochi costruttori a offrire una garanzia di 10 anni contro i danni da corrosione sulla vasca delle lavastoviglie.



Delicata in alto, potente in basso: la zona intensiva.

Lavate senza problemi le pentole molto sporche assieme ai bicchieri più delicati. La zona intensiva si può attivare in tutti i programmi: la pressione e la temperatura dell'acqua nel cestello inferiore avranno un incremento d'intensità del 20% e lo sporco più tenace sarà rimosso con la massima efficacia. Nel cestello superiore, invece, il programma selezionato rimane invariato e potrete lavare contemporaneamente e in tutta tranquillità le stoviglie più delicate. Anche con un carico misto avete così la garanzia di una pulizia impeccabile.



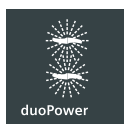

La coppia perfetta per una maggiore potenza di lavaggio: il doppio braccio duoPower®.

Grazie ai due raggi d'azione sovrapposti, il doppio braccio garantisce la copertura totale del cestello superiore ampliato di 4 cm in profondità. Il sistema distribuisce l'acqua in modo ideale garantendo un risultato perfetto con stoviglie brillanti e perfettamente pulite.

La gamma di lavastoviglie in sintesi.

Gli accessori supplementari.

Cestello speciale per bicchieri a stelo lungo e stoviglie da ufficio (SZ73640)

Per alcuni modelli di lavastoviglie larghe 60cm con rastrelliere ribaltabili nel cestello inferiore: questo cestello speciale consente di lavare bicchieri a stelo lungo e servizi da caffè in modo sicuro e delicato.



Cassetta per posate d'argento (SZ73001)

Il corpo in alluminio della cassetta protegge le vostre preziose posate d'argento contro l'ossidazione. È sufficiente inserirla già riempita all'interno del cestello per posate.

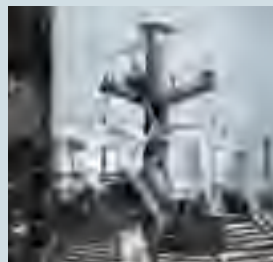

Cestello porta bicchieri da vino (SZ73300)

Il supporto speciale di un cestello porta bicchieri fissa in modo sicuro e comodo fino a quattro bicchieri. E dato che nel cestello inferiore entrano altri quattro cestelli da vino, si possono lavare in un unico ciclo di lavaggio ben 16 bicchieri.

Set ausili di lavaggio (SZ73000)



Supporto per bottiglie

Con questo supporto – perfettamente inseribile in tutti i cestelli inferiori delle lavastoviglie Siemens – caraffe e vasi non corrono più il rischio di ribaltarsi.



Ugello per risciacquo teglie

Un'invenzione speciale di Siemens: basta estrarre il cestello superiore e inserire l'ugello sul punto da cui fluisce l'acqua. Ad es. per lavare le teglie da forno, filtri antigrasso o utensili da cucina di dimensioni extra large.



Cestello supplementare per posate

Questo piccolo cestello è particolarmente flessibile perché si può inserire ovunque nel cestello superiore.



Supporto per piccoli oggetti

Durante il lavaggio spesso accade che i getti d'acqua provochino lo spostamento di piccoli oggetti leggeri in plastica, come imbuto o coperchi. Il supporto per piccoli oggetti, agganciato al cestello superiore, li tiene ben saldi al loro posto.

Lavastoviglie – panoramica dei modelli.

Utilizzate la seguente panoramica per trovare il modello giusto in modo semplice e veloce.

Denominazione dell'apparecchio	Classe di efficienza energetica	Dimensioni (A x L x P)	Consumo di acqua in litro	Rumorosità in dB	Coperti standard	Terzo piano di carico	varioSpeed	Pagina
--------------------------------	---------------------------------	------------------------	---------------------------	------------------	------------------	-----------------------	------------	--------



Lavastoviglie speedMatic								
SN236W01IE	A+++	84,5 x 60 x 60	9,5	44	13	-	■	94
SN236W03ME	A++	84,5 x 60 x 60	9,5	44	14	■	■	94
SR24E205EU	A+	84,5 x 45 x 60	9,5	48	9	-	■	95
SK26E221EU	A+	45 x 55 x 50	8	48	6	-	■	95



Le lavastoviglie di Siemens: splendenti risultati di lavaggio.



SN236W011E

**Lavastoviglie speedMatic 60 cm
Libero posizionamento – bianco**

CHF 2'450.–
CHF 2'274.84

escl. TRA CHF 11.97 / CHF 11.11

Potenza e consumi

- Consumo energetico nel programma Eco 50: 234kWh/anno – 0,82kWh/ciclo di lavaggio
- Consumo di acqua con il programma Eco 50: 2'660 litri/anno – 9,5l/ciclo di lavaggio
- **Capacità: 13 coperti standard**
- Classe di efficacia di asciugatura: A
- Silenziosità: 44 dB(A) re 1 pW
- **Programmi e funzioni speciali**
- 6 programmi: Intensivo 70, auto 45°–65°, Eco 50, Vetro 40, 1 h 65°, Prelavaggio
- 3 funzioni opzionali: Zona intensiva, varioSpeed, Asciugatura extra
- Programma di manutenzione dell'apparecchio

Tecnologia lavaggio e secco

- Sistema idraulico speedMatic
- aquaSensor, sensore di carico
- Assistenza dosaggio
- Sistema di filtri autopulenti con ondulazione a 3 livelli
- Protezione vetro
- Motore iQdrive

Sicurezza

- aquaStop® con garanzia a vita

Comfort

- Cestello variabile per posate nel carrello inferiore
- Indicazione del tempo residuo (min)
- Programmatore inizio lavaggio (1–24 ore)
- Indicatore carenza di sale
- Indicatore carenza brillantante
- Cestelli varioFlex
- Carrello superiore regolabile in altezza con rackMatic (3 livelli)
- Cestello superiore con griglie ribaltabili (2x), cestello inferiore (4x)
- Dimensioni apparecchio (A x L x P): 84,5 x 60 x 60 cm

Accessori speciali

SZ72010	Prolunga per carico/scarico	CHF 62.–	CHF 57.57
SZ73001	Cassetta per posate d'argento	CHF 55.–	CHF 51.07
SZ73640	Inserto cestello per bicchieri a stelo lungo	CHF 84.–	CHF 77.99
SZ73300	Cestello porta bicchieri da vino	CHF 41.–	CHF 38.07
SZ73000	Set ausili di lavaggio	CHF 62.–	CHF 57.57

SN236W03ME

**Lavastoviglie speedMatic 60 cm
Libero posizionamento – bianco**

CHF 2'270.–
CHF 2'107.71

escl. TRA CHF 11.97 / CHF 11.11

Potenza e consumi

- Consumo energetico nel programma Eco 50: 266kWh/anno – 0,93kWh/ciclo di lavaggio
- Consumo di acqua con il programma Eco 50: 2'660 litri/anno – 9,5l/ciclo di lavaggio
- **Capacità: 14 coperti standard**
- Classe di efficacia di asciugatura: A
- Silenziosità: 44 dB(A) re 1 pW
- **Programmi e funzioni speciali**
- 6 Programmi: Intensivo 70, auto 45°–65°, Eco 50, Vetro 40, 1 h 65°, Prelavaggio
- 3 funzioni opzionali: Zona intensiva, varioSpeed, Asciugatura extra
- Programma di manutenzione dell'apparecchio

Tecnologia lavaggio e secco

- Sistema idraulico speedMatic
- aquaSensor, sensore di carico
- Assistenza dosaggio
- Sistema di filtri autopulenti con ondulazione a 3 livelli
- Protezione vetro
- Motore iQdrive

Sicurezza

- aquaStop® con garanzia a vita

Comfort

- Indicazione tempo residuo (min)
- Programmatore inizio lavaggio (1–24 ore)
- Cestelli varioFlex
- **Cestello vario**
- Carrello superiore regolabile in altezza con rackMatic (3 livelli)
- Cestello superiore con griglie ribaltabili (2x), cestello inferiore (4x)
- Carrello superiore con ripiano per tazze (2x)
- Dimensioni apparecchio (A x L x P): 84,5 x 60 x 60 cm

Accessori speciali

SZ72010	Prolunga per carico/scarico	CHF 62.–	CHF 57.57
SZ73001	Cassetta per posate d'argento	CHF 55.–	CHF 51.07
SZ73640	Inserto cestello per bicchieri a stelo lungo	CHF 84.–	CHF 77.99
SZ73300	Cestello porta bicchieri da vino	CHF 41.–	CHF 38.07
SZ73000	Set ausili di lavaggio	CHF 62.–	CHF 57.57

I prezzi indicati non sono vincolanti; i nostri rivenditori hanno completa libertà nella definizione del prezzo di vendita.

Un piccolo gigante per piccoli spazi.



SR215W03CE
Lavastoviglie speedMatic 45 cm
Libero posizionamento – bianco

CHF 1'740.–
CHF 1'615.60

escl. TRA CHF 11.97 / CHF 11.11

Potenza e consumi

- Consumo energetico nel programma Eco 50: 220kWh/anno – 0,78kWh/ciclo di lavaggio
- Consumo di acqua con il programma Eco 50: 2'380 litri/anno – 8,5l/ciclo di lavaggio
- **Capacità: 9 coperti standard**
- Classe di efficacia di asciugatura: A
- Silenziosità: 46 dB(A) re 1 pW

Programmi e funzioni speciali

- 5 programmi: Intensivo 70, Eco 50, Rapido 45, 1h65', Auto
- 2 funzione speciale: varioSpeed plus, Asciugatura extra

Tecnologia lavaggio e secco

- aquaSensor, sensore di carico

Sicurezza

- aquaStop® con garanzia a vita

Comfort

- Manopola con pulsante avvio integrato
- Indicatore LED per lo stato del programma
- Programmatore inizio lavaggio (3, 6 o 9 ore)
- Sistema duoPower: doppio braccio nel cestello superiore
- Protezione vetro
- Assistenza dosaggio
- Automatismo di pulizia
- Indicatore carenza di sale
- Indicatore carenza brillantante
- Carrelli vario
- Cestello variabile per posate nel carrello inferiore
- Sistema di filtri autopulenti con ondulazione a 3 livelli
- Dimensioni apparecchio (A x L x P): 84,5 x 45 x 60 cm

Accessori speciali

SZ72010	Prolunga per carico/scarico	CHF 62.–	CHF 57.57
SZ73001	Cassetta per posate d'argento	CHF 55.–	CHF 51.07
SZ73300	Cestello porta bicchieri da vino	CHF 41.–	CHF 38.07
SZ73000	Set ausili di lavaggio	CHF 62.–	CHF 57.57

SK26E221EU
Lavastoviglie speedMatic Compact
bianco

CHF 1'080.–
CHF 1'002.79

escl. TRA CHF 5.99 / CHF 5.56

Potenza e consumi

- Consumo energetico nel programma Eco 50: 174kWh/anno – 0,61 kWh/ciclo di lavaggio
- Consumo di acqua con il programma Eco 50: 2'240 litri/anno – 8l/ciclo di lavaggio
- **Capacità: 6 coperti standard**
- Classe di efficacia di asciugatura: A
- Silenziosità: 48 dB(A) re 1 pW

Programmi e funzioni speciali

- 6 programmi: Intenso 70, auto 45°–65°, Eco 50, Delicato 40, Rapido 45, Prelavaggio
- 2 funzioni speciali: varioSpeed, asciugatura extra
- Tecnologia di lavaggio/asciugatura
- aquaSensor, sensore di carico

Sicurezza

- aquaStop® con garanzia a vita

Comfort

- Manopola con tasto d'avvio integrato
- Visualizzazione elettronica tempo residuo in minuti
- Preselezione dell'orario di avvio: 1–24 ore
- Protezione vetro
- Automatismo di pulizia
- Indicatore carenza di sale
- Indicatore carenza brillantante
- Sistema di cestelli flessibile
- Cestello portaposate a posizionamento variabile
- Ripiano per tazze
- Sistema di filtri autopulenti con triplo filtro a onda
- Dimensioni apparecchio (A x L x P): 45 x 55 x 50 cm

Accessori speciali

SZ72010	Prolunga per carico/scarico	CHF 62.–	CHF 57.57
SZ73001	Cassetta per posate d'argento	CHF 55.–	CHF 51.07

Ad ogni pietanza la sua giusta preparazione.

Le cucine a posa libera Siemens.



Siemens offre diversi tipi di programmi di cottura. Tra tutti i tipi di forni Siemens, scegliete quello che vi consente di preparare al meglio le vostre pietanze preferite.



100% aria calda. 30% di consumo energetico in meno: Aria calda eco.

Per tutti coloro che utilizzano spesso l'aria calda ma che desiderano anche risparmiare energia: la tecnologia innovativa di Siemens Aria calda eco consente non solo di consumare il 30% in meno rispetto al valore limite della classe di efficienza energetica A, ma anche di ottenere risultati di cottura impeccabili. Per pizze surgelate, dolci o lasagne: il tipo di riscaldamento Aria calda eco con speciale controllo della temperatura è stato ottimizzato in modo mirato per consentire diversi tipi di cottura ad aria calda su un unico livello risparmiando energia.



Calore mirato da tutti i lati: il sistema a grill ventilato.

Il grill ventilato sostituisce il girarrosto nella preparazione di grossi pezzi di arrosto. Il sistema avvia alternativamente il grill e la ventilazione e riduce gli spruzzi di grasso indesiderati.



Il riscaldamento tradizionale: il calore superiore/inferiore.

Questo tipo di riscaldamento classico è perfetto per cuocere soufflé e torte a pasta lievitata. Si addice anche per gli arrosti di carne magra.



Calore mirato dal basso: il calore inferiore separato.

Calore mirato dal basso: il calore inferiore separato. Il tipo di riscaldamento speciale per dare il tocco finale alla cottura o per dorare dal basso. Si presta bene anche per far addensare il cibo.



Cuocere alla griglia come i grandi chef: il grill a superficie grande vario.

Ideale per cuocere grandi quantità di cibi alla griglia. Grazie ai 3 livelli di riscaldamento, il grill a superficie grande vario si addice a tutte le varianti di preparazione: dalla cottura a fuoco vivo (p.es. per le bistecche) alla gratinatura delicata. Naturalmente sempre nel grado di doratura desiderato.



Ideale per i surgelati: la funzione Pizza.

Per generare in fretta il calore intenso necessario per cuocere pizze o patatine surgelate, alla funzione Aria calda 3D si aggiunge il calore inferiore.



Cuocere alla griglia e risparmiare energia: il grill a superficie piccola vario.

Ha tutte le funzionalità del fratello più grande. Ma dato che solo la parte centrale si riscalda, è possibile risparmiare fino a un terzo dell'energia, soprattutto in caso di piccole quantità di cibo.



Per scongelare velocemente e delicatamente: la funzione Scongelo.

Per scongelare in modo uniforme carne, pollame, pane e torte, un ventilatore posto nella parete posteriore del forno fa circolare l'aria forno intorno agli alimenti congelati.

Cucine elettriche di Siemens.



HK5P00020C CHF 1'870.-
Cucina indipendente elettrica 60 cm CHF 1'736.30
Bianca

(disponibile a partire da marzo 2018) escl. TRA CHF 11.97 / CHF 11.11

Piano cottura

- Piano cottura in vetroceramica
- 4 zone di cottura highSpeed
 - Davanti a sinistra: zona normale 1,2 kW
 - Dieto a sinistra: zona normale 1,8 kW
 - Dieto a destra: zona normale 1,2 kW
 - Davanti a destra: zona normale 2,2 kW
- Spia di calore residuo: 4 indicatori di calore residuo

Forno

- Vano forno gran volume (66l)
- Vano forno con smalto in titanGlanz
- Forno convenzionale
- 5 funzioni di riscaldamento: Calore superiore/inferiore, Calore inferiore separato, Grill a grande superficie Vario, Grill a piccola superficie Vario
- Illuminazione vano forno
- Telaio di aggancio
- Interno porta interamente in vetro
- Cassetto portastoviglie integrato nello zoccolo

Informazioni tecniche

- Piedini regolabili in altezza
- Dimensioni (A x L x P): 85 x 60 x 60 cm

Accessori

HZ331003 Teglia smaltata CHF 60.- CHF 55.71
 HZ334000 Griglia CHF 34.- CHF 31.57

Accessori speciali

HZ325000 Paraspruzzi CHF 66.- CHF 61.28
 HZ332003 Teglia universale CHF 66.- CHF 61.28

HQ5P00020C CHF 1'470.-
Cucina indipendente elettrica 60 cm CHF 1'364.90
Bianca

(disponibile a partire da marzo 2018) escl. TRA CHF 11.97 / CHF 11.11

Piano cottura

- Piano cottura con 2 zone cottura super rapide e 2 zone cottura normali
 - Davanti a sinistra: zona di cottura istantanea 2 kW
 - Dieto a sinistra: zona normale 1 kW
 - Dieto a destra: zona normale 2 kW
 - Davanti a destra: zona di cottura istantanea 1,5 kW

Forno

- Vano forno gran volume (66l)
- Vano forno con smalto in titanGlanz
- Forno convenzionale
- 5 funzioni di riscaldamento: Calore superiore/inferiore, Calore inferiore separato, Grill a grande superficie Vario, Grill a piccola superficie Vario
- Illuminazione vano forno
- Telaio di aggancio
- Interno porta interamente in vetro
- Cassetto portastoviglie integrato nello zoccolo

Informazioni tecniche

- Piedini regolabili in altezza
- Dimensioni (A x L x P): 85 x 60 x 60 cm

Accessori

HZ331003 Teglia smaltata CHF 60.- CHF 55.71
 HZ334000 Griglia CHF 34.- CHF 31.57

Accessori speciali

HZ325000 Paraspruzzi CHF 66.- CHF 61.28
 HZ332003 Teglia universale CHF 66.- CHF 61.28

I prezzi indicati non sono vincolanti; i nostri rivenditori hanno completa libertà nella definizione del prezzo di vendita.

Cucine a gas combinate di Siemens.

Per cuochi fantasiosi.



HX9R3AE50

Cucina a gas combinata 60 cm
Acciaio inox

CHF 2'630.-
CHF 2'441.97

(disponibile a partire da marzo 2018) escl. TRA CHF 11.97 / CHF 11.11

Piano cottura a gas

- Piano cottura con 2 bruciatori normali, 1 bruciatore risparmio e 1 bruciatore forte
- Accensione ad una mano
- Protezione di accensione
- Griglie d'appoggio in ghisa
- Coperchio di vetro

Forno

- Vano forno gran volume (66l)
- 7 modi di riscaldamento: Aria calda 3D plus, Calore superiore/inferiore, Sistema grill a circolazione d'aria, Funzione pizza, Calore inferiore separato, Aria calda dolce, Grill a grande superficie Vario
- Orologio elettronico
- Riscaldamento rapido
- Sicurezza bambini
- Parete posteriore del forno con sistema di pulizia catalitica
- Illuminazione forno
- Griglie telescopiche come accessorio
- Sportello interno completamente in vetro
- Cassetto portastoviglie integrato nello zoccolo

Informazioni tecniche

- Piedini regolabili in altezza
- Predisposto per gas metano (20 mbar)
- Ugelli per gas liquido inclusi (28-30/37 mbar)
- Dimensioni (A x L x P): 85 x 60 x 60 cm

Accessori

HZ331003	Teglia smaltata (2 x)	CHF 60.-	CHF 55.71
HZ334000	Griglia	CHF 34.-	CHF 31.57

Accessori speciali

HZ338357	Guide telescopiche a 3 livelli	CHF 315.-	CHF 292.48
HZ325000	Paraspruzzi	CHF 66.-	CHF 61.28

HX9R3AI20

Cucina a gas combinata 60 cm
Bianca

CHF 1'970.-
CHF 1'829.16

(disponibile a partire da marzo 2018) escl. TRA CHF 11.97 / CHF 11.11

Piano cottura a gas

- Piano cottura con 2 bruciatori normali, 1 bruciatore risparmio e 1 bruciatore forte
- Accensione ad una mano
- Protezione di accensione
- Griglie d'appoggio in ghisa
- Coperchio di vetro

Forno

- Vano forno gran volume (66l)
- 7 modi di riscaldamento: Aria calda 3D plus, Calore superiore/inferiore, Sistema grill a circolazione d'aria, Funzione pizza, Calore inferiore separato, Aria calda dolce, Grill a grande superficie Vario
- Orologio elettronico
- Riscaldamento rapido
- Sicurezza bambini
- Illuminazione forno
- Griglie telescopiche come accessorio
- Sportello interno completamente in vetro
- Cassetto portastoviglie integrato nello zoccolo

Informazioni tecniche

- Piedini regolabili in altezza
- Predisposto per gas metano (20 mbar)
- Ugelli per gas liquido inclusi (28-30/37 mbar e 50 mbar)
- Dimensioni (A x L x P): 85 x 60 x 60 cm

Accessori

HZ331003	Teglia smaltata	CHF 60.-	CHF 55.71
HZ334000	Griglia	CHF 34.-	CHF 31.57
HZ332003	Teglia universale	CHF 66.-	CHF 61.28

Accessori speciali

HZ338357	Guide telescopiche a 3 livelli	CHF 315.-	CHF 292.48
HZ325000	Paraspruzzi	CHF 66.-	CHF 61.28

I prezzi indicati non sono vincolanti; i nostri rivenditori hanno completa libertà nella definizione del prezzo di vendita.



Il forno a microonde di Siemens. Inseribile nel sottopiano.



HF12M240 CHF 320.– CHF 297.12
Forno a microonde bianco
HF12M540 CHF 410.– CHF 380.69
Forno a microonde acciaio
 escl. TRA CHF 2.49 / CHF 2.31

HF15G541 CHF 630.– CHF 584.96
Forno a microonde acciaio con grill
 escl. TRA CHF 2.49 / CHF 2.31

Funzioni di riscaldamento

- Microonde da 800 W in 5 stadi di potenza 800/600/360/180/90 W

Comfort

- Contaminuti fino a 60 min con spegnimento automatico
- Porta con apertura laterale e finestrino
- Vano interiore illuminato
- Vano di cottura da 17 l
- Piatto girevole in vetro 24,5 cm

Informazioni tecniche

- Apparecchio incassabile nel sottopiano
- Dimensioni (A x L x P): 29 x 46,2 x 32 cm

Funzioni di riscaldamento

- Microonde 800 W, 5 stadi di potenza: 800/600/360/180/90 W
- Grill al quarzo 1'000 W, 3 stadi di potenza

Comfort

- Elettronica facile da usare
- Funzione combinata grill e microonde di potenza 360/180/90 W
- cookControl 8
 - Cottura in base al peso per 4 programmi di scongelamento
 - Cottura in base al peso per 3 programmi cottura
 - Cottura in base al peso per 1 programma combinato

- Funzione memory (1 posizione)

- Indicazione dell'ora
- Vano di cottura da 17 l
- Piatto girevole in vetro 24,5 cm

Informazioni tecniche

- Dimensioni (A x L x P): 29 x 46,2 x 32 cm



EQ.9 connect – ampliate gli orizzonti del vostro gusto.

Riscoprite il vasto mondo del caffè tramite un'app.

Una casa completamente in rete rende la vita quotidiana più efficiente e confortevole. E ora aggiunge persino una straordinaria nota di gusto. La macchina da caffè EQ.9 connect, il nuovo prodotto premium della serie EQ, ora può essere collegata facilmente alla rete Wi-Fi grazie a Home Connect e utilizzata direttamente tramite smartphone o tablet. Così potete ordinare la vostra bevanda preferita direttamente dal divano. E non è tutto: la versatile app Home Connect dà accesso a un raffinato mondo del caffè. Questa nuova dimensione del comfort entusiasma gli autentici intenditori di caffè tanto quanto i più esigenti appassionati di tecnologia.

La EQ.9 connect si distingue anche per le sue funzioni tecnologiche che hanno riscosso successo tra i più esperti già con la EQ.9, come ad esempio sensoFlow, un sistema unico al mondo che garantisce il massimo aroma, e autoMilk Clean, la soluzione per una pulizia a vapore completamente automatica. Ogni specialità a base di caffè diventa così un momento di puro piacere.

L'affascinante mondo del caffè in una App. Home Connect di Siemens: gusto senza confini.



L'innovativa app Home Connect offre un ponte di collegamento diretto con il gusto di un ottimo caffè e il massimo comfort. coffeeWorld permette agli amanti del caffè di gustarsi specialità internazionali a base di caffè. coffeePlaylist registra le richieste di caffè di tutti i vostri amici e ospiti e, anche se saranno in tanti, potrete deliziarvi comodamente con la loro bevanda preferita. Nell'app trovate inoltre tantissime informazioni sul caffè e ricette per creazioni esclusive che potete consultare nella rubrica «Ricette a base di caffè». Così vi potrete distinguere come veri intenditori di caffè o preparare piatti del calibro di chef stellati. Non dovete fare altro che caricare l'app sul vostro smartphone o tablet, registrarvi, collegare la EQ.9 connect alla rete Wi-Fi e scoprire un nuovissimo e immenso mondo del caffè. Avere la garanzia di un gusto perfetto è semplicissimo!

coffeePlaylist

Tanti ospiti, tanti caffè diversi, troppe richieste da tenere a mente per il padrone di casa. Con la funzione coffeePlaylist potete inserire tutte le richieste di caffè contemporaneamente e direttamente nell'app e persino personalizzarle. L'app invia le informazioni alla macchina da caffè automatica EQ.9 connect. Le bevande vengono subito abbinate al nome dell'ospite e preparate una di seguito all'altra. Così potrete accontentare tutti comodamente e quasi in automatico.



T1909701HC
EQ.9 connect s900
Macchina da caffè automatica

CHF 3'190.-
CHF 2'961.93

escl. TRA CHF 2.49 / CHF 2.31

- sensoFlow System: l'innovativo sistema di riscaldamento garantisce massimo aroma grazie alla temperatura di erogazione sempre ideale e costante
- oneTouch Function: Ristretto, Espresso, Espresso Macchiato, Caffè, Cappuccino, Latte Macchiato, Caffè ad un solo tocco
- baristaMode: impostazioni aggiuntive dell'aroma per veri intenditori
- aromaDouble Shot: caffè extra forte, aroma senza compromessi
- Temperature bevande regolabili singolarmente: Caffè: 6 livelli, Acqua calda: 5 livelli
- coffeeWorld: nell'app sono disponibili 18 ulteriori specialità internazionali a base di caffè
- Ricette a base di caffè: l'app offre numerose ricette a base di caffè
- Tutto sul caffè: l'app contiene interessanti informazioni sul tema del caffè
- Istruzioni per l'uso: tramite l'app si può accedere in qualsiasi momento a una guida digitale
- Sicurezza: in Home Connect la sicurezza viene prima di tutto. L'app Home Connect è stata verificata e certificata dal TÜV IT
- dualBean System: due contenitori per caffè in grani per utilizzare in parallelo diverse qualità di caffè. Macinacaffè separati garantiscono un gusto inalterato
- Display TFT a colori
- superSilent: la più silenziosa macchina da caffè automatica da Siemens
- individual CoffeeSystem: menu bevande personalizzate per 10 profili diversi
- oneTouch DoubleCup: Due tazze di uscita contemporaneamente per tutte le specialità di caffè e latte
- Serbatoio dell'acqua estraibile, capienza 2,3 litri
- Riduzione dei tempi di riscaldamento: il più veloce fin dal primo caffè
- Pressione d'esercizio 19 bar
- Tazze di preriscaldamento attivi on-/off
- Serbatoio per caffè in polvere
- Unità d'infusione separabile per una pulizia semplice sotto acqua corrente
- autoMilk clean: la pulizia del sistema del latte dopo ogni riferimento bevanda completamente automatico a vapore
- Tutte le componenti dell'erogatore latte sono estraibili e di facile pulizia, anche in lavastoviglie
- calc'n'Clean: programma di pulizia e di decalcificazione completamente automatico
- Contenitore per latte integrato: facile da prelevare, si ripone nello sportello del frigorifero ed è lavabile in lavastoviglie
- Due contenitori per caffè in grani con coperchio salv aroma (235 g/200g)
- Regolazione del grado di macinatura a più livelli
- Garanzia 15.000 tazze: qualità elevata e costante della macchina dalla prima alla 15.000ma tazza di caffè (valido per uso non commerciale entro 24 mesi)
- Classe di efficienza energetica A / 59 kWh/annum

Accessori: 1 x cucchiaino dosatore, 1 x filtro dell'acqua BRITA Intenza, 1 x strisce per stabilire la durezza acqua. Ulteriori accessori su pagina 109.

I prezzi indicati non sono vincolanti; i nostri rivenditori hanno completa libertà nella definizione del prezzo di vendita.

Il piacere allo stato puro continua dove gli altri si fermano.

La macchina da caffè automatica EQ.9.

Chi vuole concedersi il piacere di gustarsi un ottimo caffè, non deve più preoccuparsi della tecnologia: gli basta concentrarsi sul profumo dei chicchi appena macinati. Sul flusso costante e silenzioso del caffè fumante.

Oppure sulla simbiosi perfetta con il latte caldo. Perché con la EQ.9, abbiamo pensato a tutto: innovazione, design e materiali di alta qualità, per creare momenti spensierati di piacere assoluto.

La funzione di pulizia a vapore completamente automatica, ad esempio, garantisce l'igiene necessaria dopo la preparazione delle bevande a base di latte. La regolazione ultraprecisa dell'aroma assicura un'esperienza gustativa eccellente. E un sistema unico fa sì che la temperatura di preparazione sia costantemente ideale. Avvolta nella sua carcassa in acciaio inossidabile, la EQ.9 attira piacevolmente l'attenzione in qualsiasi ambiente.



Piacere allo stato puro. Basta autoMilk Clean: pulizia a vapore completamente automatica per il sistema di dosaggio latte.

Gli amanti del caffè aromatico non vogliono rinunciare a nulla, nemmeno durante la preparazione, tranne che alla pulizia periodica del sistema di dosaggio latte. Perché a questo, ci pensa Siemens autoMilk Clean. Dopo la preparazione di ogni bevanda, la pulizia a vapore completamente automatica si occupa autonomamente della cura quotidiana del sistema di dosaggio latte e garantisce la massima igiene. In questo modo i residui di latte non riescono neppure a formarsi. A voi non resta che rilassarvi e gustarvi fino in fondo il piacere delle raffinate specialità a base di caffè e latte.



Tutto in un solo tocco, anche per due bevande: oneTouch DoubleCup.

Un espresso intenso, un cremoso cappuccino, un latte macchiato o un caffelatte? A voi la scelta! Con oneTouch DoubleCup, la vostra macchina per caffè automatica prepara la bevanda che desiderate in tutta facilità e comodità con un solo tocco. E se lo desiderate, anche 2 tazze allo stesso tempo.

TI915531DE

EQ.9 s500

Macchina da caffè automatica
Acciaio inox

CHF 2'390.-

CHF 2'219.13

escl. TRA CHF 2.49 / CHF 2.31

- sensoFlow System: l'innovativo sistema di riscaldamento garantisce massimo aroma grazie alla temperatura di erogazione sempre ideale e costante
- aromaPressure System: sistema per creare la giusta pressione ottenendo un aroma ideale
- oneTouch Function: Ristretto, Espresso, Espresso Macchiato, Caffè, Cappuccino, Latte Macchiato, Caffè ad un solo tocco
- baristaMode: impostazioni aggiuntive dell'aroma per veri intenditori
- aromaIntense: maggiore intensità grazie alla velocità di erogazione regolabile
- aromaDouble Shot: caffè extra forte, aroma senza compromessi
- Temperature bevande regolabili singolarmente: Caffè: 6 livelli, Acqua calda: 5 livelli
- Display TFT a colori
- superSilent: la più silenziosa macchina per caffè completamente automatica da Siemens grazie alla significativa riduzione del rumore
- 10 profili: menu bevande personalizzato per 10 profili diversi
- individualCup Volume: grandezza tazza adattabile
- Punto di uscita caffè regolabile in altezza
- Serbatoio dell'acqua estraibile, capienza 2,3 litri
- Messaggio di preavviso quando caffè e acqua stanno per terminare
- silentCeram Drive: pregiato macinacaffè in ceramica
- coffeeSensor system: l'unità di macinazione si adatta automaticamente alla varietà dei chicchi di caffè
- Latte in schiuma, latte caldo e acqua calda disponibili separatamente
- Pressione d'esercizio: 19 bar
- Tazze di preriscaldamento attivi on/off/illuminazione tasti, uscita del caffè
- Serbatoio per caffè in polvere
- autoMilk Clean: pulizia del sistema di latte completamente automatica a vapore dopo ogni riferimento bevanda
- Tutte le componenti dell'erogatore latte sono estraibili e di facile pulizia, anche in lavastoviglie
- Risciacquo automatico all'accensione e allo spegnimento dell'apparecchio
- calc'n'Clean: programma di pulizia e di decalcificazione completamente automatico
- Indicazione di quante preparazioni possono essere ancora fatte prima di cambiare filtro acqua, decalcificare, pulire
- Contenitore per latte integrato: facile da prelevare, si ripone nello sportello del frigorifero ed è lavabile in lavastoviglie
- Contenitore chicchi di caffè con coperchio fino a 235g
- Regolazione del grado di macinatura a più livelli
- Potenza assorbita: 1500 Watt max.
- Garanzia 15.000 tazze: qualità elevata e costante della macchina dalla prima alla 15.000ma tazza di caffè (valido per uso non commerciale entro 24 mesi)
- Classe di efficienza energetica A / 59 kWh/annum

Accessori: 1 x cucchiaino dosatore, 1 x strisce per stabilire la durezza acqua.
Ulteriori accessori su pagina 109.

I prezzi indicati non sono vincolanti; i nostri rivenditori hanno completa libertà nella definizione del prezzo di vendita.

Il caffè come stile di vita.

La macchina da caffè automatica EQ.6 plus.

Un aroma perfetto, un design accattivante e una preparazione così facile che fare il caffè diventa un'esperienza unica e intuitiva: questi sono i criteri decisivi nella scelta di una macchina da caffè automatica. Dalla EQ.6 plus si può volere di più che la semplice preparazione di perfette specialità di caffè e latte – e questa macchina da caffè di Siemens lo dimostra già al primo sguardo: la qualità eccellente trova la sua espressione più brillante nel design dalle linee essenziali. Basta accenderla e godersi un caffè! Il grande display coffeeSelect visualizza a colpo d'occhio l'intera varietà di specialità di caffè e latte che si possono selezionare e preparare facilmente con un leggero tocco del dito.

Innovazioni incluse.

La tecnologia di Siemens nella EQ.6 plus.



Tutto in un solo tocco, anche per due bevande: oneTouch DoubleCup.

Un espresso intenso, un cremoso cappuccino, un latte macchiato o un caffelatte? A voi la scelta! Con oneTouch DoubleCup, la vostra macchina per caffè automatica prepara la bevanda che desiderate in tutta facilità e comodità con un solo tocco. E se lo desiderate, anche 2 tazze allo stesso tempo.



Per un caffè extraforte: aromaDouble Shot.

Il caffè extraforte è preparato con due processi di macinatura e infusione. Questa tecnologia produce meno sostanze amare ed evita un retrogusto amaro.



Igiene ottimale in un batter d'occhio: milkClean.

Igiene ottimale in un batter d'occhio: premendo un solo tasto milkClean pulisce il montalatte in tutta comodità e, grazie al getto di vapore, in modo particolarmente igienico.



TE655503DE
EQ.6 series 300

Macchina da caffè automatica
morning haze

(disponibile a partire da marzo 2018) escl. TRA CHF 2.49 / CHF 2.31

CHF 1'600.–

CHF 1'485.61

- sensoFlow System: l'innovativo sistema di riscaldamento garantisce massimo sapore grazie alla temperatura di erogazione sempre ideale e costante
- aromaPressure System: la pressione ideale per sprigionare tutto l'aroma
- oneTouch Function: Espresso, Caffè, Cappuccino, Latte Macchiato, Caffè Latte ad un solo tocco
- aromaDouble Shot: caffè extraforte, aroma senza compromessi
- Temperatura delle bevande regolabile individualmente: e del caffè a 3 livelli
- Display coffeeSelect: specialità di caffè e latte possono essere selezionate e preparate con un semplice tocco dello schermo
- individualCup Volume: grandezza tazza adattabile
- Uscita del caffè regolabile in altezza: erogatore del caffè regolabile in altezza fino a 14 cm
- Opzione di selezione a due tazze di espresso, caffè: preparare contemporaneamente due tazze
- Serbatoio dell'acqua estraibile, capienza 1,7 litri
- Soluzione flessibile latte: a vostra scelta collegare il contenitore del latte o qualsiasi altro contenitore, ad esempio un cartone di latte
- Macina in ceramica di alta qualità ceramDrive
- Latte in schiuma, latte caldo e acqua calda disponibili separatamente
- Riduzione dei tempi di riscaldamento: il più veloce fin dal primo caffè
- Pressione d'esercizio: 15 bar
- zeroEnergy Auto-off: disconnessione automatica dopo un tempo specificato
- Unità di erogazione smontabile
- singlePortion Cleaning: i singoli lavaggi garantiscono un aroma perfetto e un'igiene impeccabile
- Risciacquo automatico all'accensione e allo spegnimento dell'apparecchio
- milkClean: pulizia del sistema di latte facile e veloce con il semplice tocco di un pulsante per garantire un'igiene ottimale
- Tutte le parti del pannello sono estraibili e di facile pulizia, anche in lavastoviglie
- calc'nClean: programma di pulizia e di decalcificazione completamente automatico
- Illuminazione dei pulsanti
- Serbatoio di chicchi freschi con coperchio preservando l'aroma (300g)
- Regolazione del grado di macinatura a più livelli
- Potenza assorbita: 1500 Watt
- Garanzia 15.000 tazze: qualità elevata e costante della macchina dalla prima alla 15.000ma tazza di caffè (valido per uso non commerciale entro 24 mesi)
- Classe di efficienza energetica A / 65 kWh/annum

Accessori: 1 x cucchiaino dosatore, 1 x strisce per stabilire la durezza acqua, 1 x tubo collegamento per bocchetta latte, 1 x tubo per montalatte, 1 x pastiglie per la decalcificazione, 1 x filtro dell'acqua BRITA Intenza. Ulteriori accessori su pagina 109.

I prezzi indicati non sono vincolanti; i nostri rivenditori hanno completa libertà nella definizione del prezzo di vendita.

EQ.3 – per tutti coloro che vogliono scoprire un nuovo mondo del gusto.

Preparate le vostre specialità a base di caffè premendo semplicemente un tasto.

Volete gustarvi un cappuccino a casa come al bar? Siemens esaudisce il vostro desiderio con la nuova macchina da caffè automatica EQ.3. Il modello perfetto per tutti coloro che vogliono scoprire per la prima volta un gusto di alta classe. La EQ.3 offre l'eccezionale sistema sensoFlow per il massimo aroma e un tocco in più di comfort. Grazie a coffeeDirect e oneTouch Function, basta premere un tasto per preparare automaticamente una schiuma di latte e un caffè. In poche parole: un caffè perfetto!

Macinacaffè in ceramica

Il gusto del caffè senza fine. Il macinacaffè in ceramica convince per la lunga durata e ottiene il massimo aroma da ogni singolo chicco di caffè.

Sportello di servizio sulla parte frontale

Grazie allo sportello di servizio posto frontalmente e di facile accesso, il piattello per la raccolta dei fondi di caffè e dell'acqua e l'unità d'infusione possono essere estratti comodamente da davanti e puliti all'occorrenza.



Aroma perfetto grazie alla temperatura di preparazione ideale.

Con sensoFlow, un sistema di Siemens unico al mondo, potete gustarvi l'aroma pieno di un espresso grazie alla temperatura ideale di preparazione sempre costante.



coffeeDirect

Il modo più semplice per ottenere un caffè perfetto: tutte le funzioni sono visualizzabili sullo schermo e possono essere utilizzate con la massima facilità premendo un tasto.



oneTouch Function

Non importa quale caffè decidiate di gustare: per preparare una bevanda a base di caffè e latte, come ad esempio il cappuccino, basta premere un tasto.

T1303503DE CHF 995.–
EQ.3 s300 CHF 923.86
Macchina da caffè automatica
(Fornibile da ca. marzo 2017) escl. TRA CHF 2.49 / CHF 2.31

- sensoFlow System: l'innovativo sistema di riscaldamento garantisce massimo sapore grazie alla temperatura di erogazione sempre ideale e costante
- oneTouch Function: Espresso, Caffè, Cappuccino, Latte Macchiato con un solo tocco
- Opzione filtro per acqua Brita aqua incluso: Riduce il calcare nell'acqua e filtra le sostanze che possono cambiare il sapore e odore delle bevande
- coffeeDirect: il modo più semplice per ottenere un caffè perfetto
- Punto di uscita caffè si regolabile in altezza: fino a in altezza per poter utilizzare anche un bicchiere da Latte Macchiato
- Lo sportello di servizio posto frontalmente e di facile accesso garantisce la manutenzione e la pulizia veloce
- Serbatoio dell'acqua estraibile, capienza 1,4 litri
- Si può selezionare anche singolarmente in aggiunta alle bevande: la schiuma di latte.
- Latte in schiuma, disponibili separatamente
- Riduzione dei tempi di riscaldamento: il più veloce fin dal primo caffè
- Pressione d'esercizio: 15 bar
- Unità d'infusione separabile per una pulizia semplice sotto acqua corrente
- Risciacquo automatico all'accensione e allo spegnimento dell'apparecchio
- Tutte le componenti dell'erogatore latte sono estraibili e di facile pulizia, anche in lavastoviglie
- calc'n'Clean: programma di pulizia e di decalcificazione completamente automatico
- Contenitore chicchi di caffè con coperchio fino a 250g
- Regolazione del grado di macinatura a più livelli
- Lingua display selezionabile
- Lunghezza del legare: 1 m
- Potenza assorbita: 1300 Watt max.
- Garanzia 15.000 tazze: qualità elevata e costante della macchina dalla prima alla 15.000ma tazza di caffè (valido per uso non commerciale entro 24 mesi)
- Classe di efficienza energetica A / 60 kWh/annum

Accessori: 1 x strisce per stabilire la durezza acqua.
Ulteriori accessori su pagina 109.

I prezzi indicati non sono vincolanti; i nostri rivenditori hanno completa libertà nella definizione del prezzo di vendita.

Accessori speciali per tutte le macchine da caffè automatiche.

Pastiglie per la pulizia (TZ 80001N)	Pastiglie per la decalcificazione (TZ 80002N)	Filtro dell'acqua BRITA Intenza (TZ 70003)	Set di manutenzione ¹ (TZ 80004)	Contenitore isolante per il latte ² (TZ 80009N)	Adattatore per il cartone di latte ³ (TZ 90008)
					
Contenuto: 10 pastiglie	Contenuto: 3 pastiglie				
CHF 14.– CHF 12.96	CHF 14.– CHF 12.96	CHF 18.– CHF 16.67	CHF 44.– CHF 40.74	CHF 44.– CHF 40.74	CHF 32.– CHF 29.63

¹ Contenuto:
10 pastiglie per la pulizia
3 pastiglie per la decalcificazione
1 filtro dell'acqua BRITA Intenza
1 spazzola per la pulizia del tubo per latte
² solo per TE655509DE
³ solo per TI905501DE + TI909701HC

Tanti altri accessori speciali per le macchine da caffè automatiche di Siemens sono disponibili presso il vostro rivenditore specializzato.

Più chiarezza per ridurre i consumi.

L'etichetta energia.

Un utile ausilio per la scelta di elettrodomestici energeticamente efficienti è rappresentato dall'etichetta energia. Da gennaio 2015 ogni macchina da caffè automatica che viene commercializzata in Svizzera deve essere dotata di un'etichetta energia. Metodi di prova standardizzati e a norma forniscono valori comparabili.

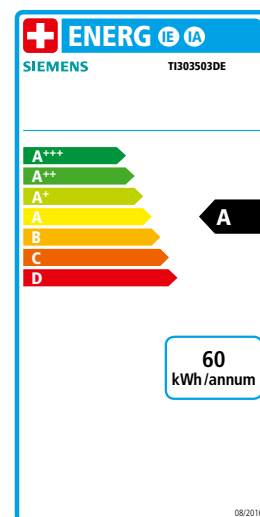
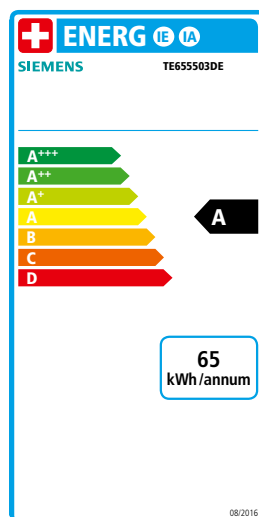
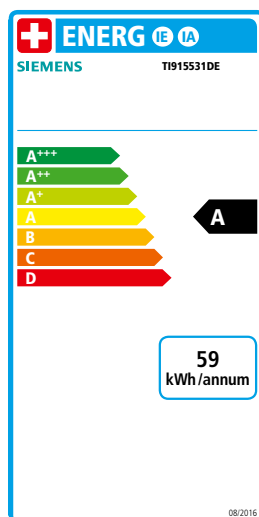
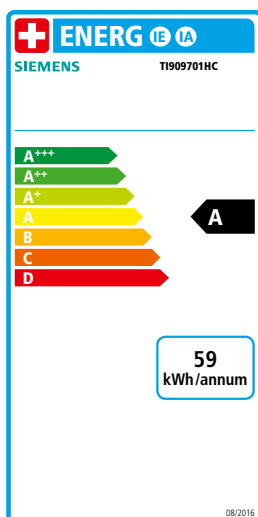

Dichiarazione merceologica per lavatrici ad uso domestico.



La dichiarazione merci standard corrisponde alle direttive emanate dalla FEA (ASSOCIAZIONE SETTORIALE SVIZZERA PER GLI APPARECCHI ELETTRICI PER LA CASA E L'INDUSTRIA) in cooperazione con organizzazioni dei consumatori. La dichiarazione merci è conforme alle norme IEC, INTERNATIONAL ELECTROTECHNICAL COMMISSION (Commissione tecnica CT 59).

Marchio	Siemens			
	Carica frontale			
Categoria / tipo di apparecchio	WM6HY891CH	WM6HY791CH	WM4HY791CH	WM6HW690CH
Modello				
Codice prodotto				
Capacità nominale	9	9	9	9
Figura a pagina	34	34	35	36
Efficienza e consumi ¹⁾				
Classe di efficienza energetica	da A+++ a D	A+++	A+++	A+++
Consumo energetico all'anno	kWh	152	152	152
Consumo energetico programma standard ⁸⁾ 60/60 1/2 / 40 1/2	kWh	0,92/0,60/0,42	0,92/0,60/0,42	0,92/0,60/0,42
Consumo energetico nelle modalità spento / standby	W	0,12/0,43	0,12/0,43	0,12/0,43
Consumo d'acqua all'anno	L	11220	11220	11220
Caratteristiche di utilizzo				
Classe di efficienza di centrifugazione ¹⁾	da A a G	A	B	A
Velocità massima di centrifuga ¹⁾	Giri/min	1600	1361	1552
Umidità residua ^{1) 2)}	%	44	44	44
Programma standard al quale si riferiscono le informazioni riportate sull'etichetta e sulla scheda tecnica		Freccia sul display		
Durata del programma standard ⁷⁾ 60/60 1/2 / 40 1/2	min	285/285/285	285/285/285	285/285/285
Tempo di arresto automatico	min	15	15	15
Emissione di rumore aereo ⁶⁾				
Lavaggio	dB (A) re 1pW	47	47	47
Centrifuga	dB (A) re 1pW	73	73	73
Tipo di modello				
A incasso	● / -	-	-	-
A posa libera con piano di lavoro	● / -	●	●	●
A posa libera con possibilità di incasso sottopiano	● / -	-	-	-
Cerniera ³⁾	s / d / r	l	l	l
Dimensioni apparecchio ⁴⁾				
Altezza	cm	84,8	84,8	84,8
Larghezza	cm	59,8	59,8	59,8
Profondità (inclusa distanza dalla parete)	cm	59,0	59,0	59,0
Altezza per incasso sottopiano	cm	85,0	85,0	85,0
Profondità con sportello aperto (inclusa distanza dalla parete)	cm	108,0	108,0	106,3
Altezza regolabile	mm	12	12	12
Peso a vuoto	kg	78	78	73
Allacciamento elettrico ⁵⁾				
Tensione	V/Hz	230/50	230/50	230/50
Potenza allacciata	kW	2,3	2,3	2,3
Fusibile	A	10	10	10
Allacciamento idrico				
Tube a pressione G ^{3/4}	m	1,50	1,50	1,50
allacciabile a acqua fredda/calda	● / -	● / -	● / -	● / -
Altri tipi di allacciamento				
Pressione dell'acqua	bar	0,3-10	0,3-10	0,3-10
Sicurezza e assistenza				
Paese di provenienza		DE	DE	DE
Garanzia	anni	2	2	2
Nome e indirizzo del produttore		BSH Elektrodomestici SA, 8954 Geroldswil		
Assistenza tecnica	BSH servizio clienti	●	●	●
Dotazione				
Numero di programmi di lavaggio		24	24	24
Programmi supplementari		15	15	11
Acqua plus		●	●	●
Prelavaggio a scelta: tranne nel programma Lana		●	●	●
Preselezione avviamento	Ore	1-24	1-24	1-24
Indicazione delle fasi di programma		●	●	●
Indicazione del tempo residuo		●	●	●
Tipo di allacciamento con cavo di 1,5 m e spina	1,5 m	●	●	●
Sistema di sicurezza aquaStop		●	●	●
Tamburo	acciaio inox	●	●	●

Spiegazioni

● / - disponibile / non disponibile

¹⁾ Valori determinati in base alla norma vigente EN 61121. Il consumo annuo di energia e di acqua si basa su 220 cicli di lavaggio standard (60°C, 40°C, pieno carico e carico parziale) nonché sul consumo delle modalità operative a basso consumo energetico.

²⁾ Un grado di eliminazione dell'acqua del 100 % significa che in 1 kg di biancheria (peso a secco) dopo la centrifuga rimane ancora 1 kg di acqua. Più basso è il valore % e meno umida sarà la biancheria.

³⁾ Cerniera: s = sinistra, d = destra, r = reversibile. Esempio: s/r corrisponde alla fornitura cerniera a sinistra, ma reversibile.

⁴⁾ Le dimensioni indicate sono misure minime per nicchie sottopiano. Ulteriori dati relativi alle dimensioni sono riportati nei cataloghi.

⁵⁾ Le informazioni sulle possibilità di commutazione sono eventualmente riportate nei cataloghi.

⁶⁾ Nel programma standard "Cotone 60°C" a pieno carico.

⁷⁾ L'indicazione 60/ 601/2 / 401/2 si riferisce ai programmi standard "Cotone 60°C" a pieno carico e "Cotone 60°C/40°C" a carico parziale.

Nota: dati aggiornati al 10/2017. Con riserva di ulteriori sviluppi.

Siemens
Carica frontale

WM16W790CH	WM14W590CH	WM14T491CH	WM12N290CH	WM14N190CH	WS12T490CH	WD15H541CH	WD14U540EU
9	8	8	8	7	6.5	7/4	10/6
36	37	38	39	39	40	41	41
A+++	A+++	A+++	A+++	A+++	A+++	A	A
152	137	135	176	157	119	140	
0,92/0,60/0,42	0,74/0,70/0,35	0,78/0,53/0,40	0,95/0,79/0,56	0,84/0,68/0,51	0,67/0,45/0,40	0.7	
0,12/0,43	0,12/0,43	0,12/0,58	0,12/0,50	0,12/0,50	0,12/0,48	—	—
11220	9900	9680	9900	9020	8800	10'200	
A	A	B	B	B	B	B	B
1559	1565	1400	1155	1390	1175	1'500	50
44	44	53	53	53	53	—	—

Freccia Freccia sul display

280/270/270	210/210/210	225/225/225	200/200/200	200/200/200	330/265/265	—	—
15	15	15	15	15	—	—	—
47	47	49	54	53	52	46	49
73	73	76	76	74	76	74	73
—	—	—	—	—	—	—	—
•	•	•	•	•	•	•	•
—	—	—	—	—	—	—	—
84,8	84,8	84,8	84,8	84,8	84,8	84,4	84,5
59,8	59,8	59,8	59,8	59,8	59,8	59,8	59,8
59,0	59,0	59,0	55,0	55,0	44,6	59,0	52,0
85,0	85,0	85,0	85,0	85,0	85,0	85,0	85,0
106,3	106,3	102,6	101,7	101,7	90,7	108,5	114,2
12	12	12	12	12	12	12	12
73	81	72	70	71	64	86	83
230/50	230/50	230/50	230/50	230/50	230/50	230/50	230/50
2,3	2,3	2,3	2,3	2,3	2,3	2,3	2,05
10	10	10	10	10	10	10	10
1,50	1,50	1,50	1,50	1,50	1,50	1,50	1,50
•/—	•/—	•/—	•/—	•/—	•/—	•/—	•/—
0,3-10	0,3-10	0,3-10	0,3-10	0,3-10	0,3-10	0,3-10	0,3-10
DE	DE	ES	PL	PL	RU	CN	CN
2	2	2	2	2	2	2	2

BSH Elettrodomestici SA, 8954 Geroldswil

•	•	•	•	•	•	•	•
24	24	23	23	23	23	8	16
11	11	11	11	11	11	9	9
•	•	•	•	•	•	•	•
•	•	•	•	•	•	•	•
1-24	1-24	1-24	1-24	1-24	1-24	1-24	1-24
•	•	•	•	•	•	•	•
•	•	•	•	•	•	•	•
•	•	•	•	•	•	•	•
•	•	•	•	•	•	•	•

Dichiarazione merceologica per asciugatrice ad uso domestico.



La dichiarazione merci standard corrisponde alle direttive emanate dalla FEA (ASSOCIAZIONE SETTORIALE SVIZZERA PER GLI APPARECCHI ELETTRICI PER LA CASA E L'INDUSTRIA) in cooperazione con organizzazioni dei consumatori. La dichiarazione merci è conforme alle norme IEC, INTERNATIONAL ELECTROTECHNICAL COMMISSION (Commissione tecnica CT 59).

Marque Catégorie / type d'appareil avec/sans tambour automatique Modèle Réf. produit	Siemens Asciugatrici		
	WT7HY791CH	WT7HY690CH	
Capacità nominale	kg	8	9
Figura a pagina		50	50
Efficienza e consumi ¹⁾			
Classe di efficienza energetica	da A+++ a D	A+++	A++
Consumo energetico all'anno		148	157
Consumo energetico del programma standard cotone pieno carico / carico parziale	kWh	1,46/0,82	2,13/1,21
Consumo energetico nelle modalità spento / standby	W	0,13/0,13	0,10/0,10
Tempo di arresto automatico	min	30	30
Programma standard al quale si riferiscono le informazioni riportate sull'etichetta e sulla scheda tecnica			
Freccia sul display			
Caratteristiche di utilizzo			
Durata ponderata del programma standard cotone ¹⁾	min	148	157
Durata del programma pieno carico / carico parziale	min	117/94	123/97
Classe di efficienza di condensazione ¹⁾	da A a G	B	A
Classe di efficienza di condensazione ponderata ¹⁾	%	88	91
Classe di efficienza di condensazione media pieno carico / carico parziale	%	87/89	87/94
Emissione di rumore aereo ²⁾	dB (A) re 1pW	62	63
Tipo di modello			
A incasso	● / -	-	-
A posa libera con piano di lavoro	● / -	●	●
A posa libera con possibilità di incasso sottopiano	● / -	-	-
A posa libera per installazione a colonna	● / -	●	●
Cerniera ³⁾	s / d / r	r	r/w
Dimensioni apparecchio ⁴⁾			
Altezza	cm	84,2	84,2
Larghezza	cm	59,8	59,8
Profondità (inclusa distanza dalla parete)	cm	59,9	59,9
Altezza per incasso sottopiano	cm	84,2	84,2
Profondità con sportello aperto (inclusa distanza dalla parete)	cm	108,6	108,6
Altezza regolabile	mm	15	15
Peso a vuoto	kg	55	58
Allacciamento elettrico ⁵⁾			
Tensione	V/Hz	230/50	230/50
Potenza allacciata	kW	1,0	1,0
Fusibile	A	10	10
Dotazione			
Sistema a sfianto		-	-
Sistema a condensazione		●	●
Programmi di asciugatura		14	14
Programmi a tempo		2	2
Indicazione del tempo residuo		●	●
Programmazione anticipata dell'orario d'avvio		●	●
Protezione anti piega		●	●
Illuminazione del tamburo		●	●
Sicurezza e assistenza			
Paese di provenienza		PL	PL
Garanzia	anni	2	2
Nome e indirizzo del produttore			
Assistenza tecnica	BSH servizio clienti	●	●
BSH Elettrodomestici SA, 8954 Geroldswil			

Spiegazioni

● / - disponibile / non disponibile

¹⁾ Valori determinati in base alla norma vigente EN 61121. Il consumo energetico annuo si basa su 160 cicli di asciugatura del programma standard cotone a pieno carico e carico parziale nonché sul consumo delle modalità operative a basso consumo energetico.

²⁾ Per il programma standard cotone a pieno carico

³⁾ Cerniera: s = sinistra, d = destra, r = reversibile. Esempio: s/r corrisponde alla fornitura cerniera a sinistra, ma reversibile.

⁴⁾ Le dimensioni indicate sono misure minime per nicchie sottopiano. Ulteriori dati relativi alle dimensioni sono riportati nei cataloghi.

⁵⁾ Le informazioni sulle possibilità di commutazione sono eventualmente riportate nei cataloghi

Nota: dati aggiornati al 10/2017. Con riserva di ulteriori sviluppi.

**Siemens
Asciugatrici**

WT7HW590CH	WT47W590CH	WT47W490CH	WT45W590CH	WT45W491CH	WT43H280CH
8	8	8	8	7	7
51	52	52	51	53	53
A+++	A++	A+++	A++	A++	A++
148	138	148	203	181	181
1,46/0,82	1,93/1,08	1,42/0,83	1,91/1,09	1,6/0,92	1,7/1,0
0,10/0,10	0,10/0,10	0,10/0,5	0,10/0,10	0,10/0,75	0,10/0,5
30	30		30		
Freccia sul display					
148	138	148	203	181	181
117/94	112/92	117/94	157/122	140/110	140/110
B	A	B	B	B	B
88	91	88	85	85	87
87/89	91/91	88/88	85/85	85/85	86/88
62	64	64	65	65	65
—	—	—	—	—	—
•	•	•	•	•	•
—	—	—	—	—	—
•	•	•	•	•	•
r	r	r	r	r	r
84,2	84,2	84,2	84,2	84,2	84,2
59,8	59,8	59,8	59,8	59,8	59,8
59,9	59,9	59,9	59,9	59,9	59,9
84,2	84,2	84,2	84,2	84,2	84,2
109,1	109,1	109,1	109,1	109,1	109,1
15	15	15	15	15	15
57	57	55	54	55	48
230/50	230/50	230/50	230/50	230/50	230/50
1,0	1,0	1,0	1,0	1,0	0,6
10	10	10	10	10	10
—	—	—	—	—	—
•	•	•	•	•	•
14	14	15	14	15	15
2	2	1	1	1	1
•	•	•	•	•	•
•	•	•	•	•	•
•	•	•	•	•	•
•	•	—	•	—	—
PL	PL	PL	PL	PL	PL
2	2	2	2	2	2
BSH Elettrodomestici SA, 8954 Geroldswil					
•	•	•	•	•	•

Dichiarazione merceologica per frigoriferi/congelatori ad uso domestico.



La dichiarazione merci standard corrisponde alle direttive emanate dalla FEA (ASSOCIAZIONE SETTORIALE SVIZZERA PER GLI APPARECCHI ELETTRICI PER LA CASA E L'INDUSTRIA) in cooperazione con organizzazioni dei consumatori. La dichiarazione merci è conforme alle norme IEC, INTERNATIONAL ELECTROTECHNICAL COMMISSION (Commissione tecnica CT 59).

Marchio	Siemens						
	Afferdamento						
Categoria / tipo di apparecchio	KG36NHI32	KG39F.145	KG36NXB45	KG36NVL35	KG36NVW35	KG36EA143	KG36EAW43
Modello	pos a libera	pos a libera	pos a libera	pos a libera	pos a libera	pos a libera	pos a libera
Tipo di modello	64	65	66	67	67	68	68
Figura a pagina							
Efficienza e consumi							
Classe di efficienza energetica	da A+++ a D	A++	A+++	A+++	A++	A++	A+++
Consumo energetico annuo ¹⁾	kWh/anno	258	180	173	260	260	149
Capacità utile							
Completiva	L	320	343	324	324	324	302
- Vano frigorifero	L	234	256	237	237	237	214
- Vano chiller	L						
- Vano cantina	L						
- Vano vini	Qtà bottiglie						
- Vano congelatore	L	86	87	87	87	87	88
Indicazione stelle vano congelatore ²⁾		***	***	***	***	***	***
Vano frigorifero/congelatore FrostFree (no Frost)		•	•	•	•	•	•
Prestazioni							
Autonomia in caso di guasto ³⁾	h	16	16	16	16	16	35
Capacità di congelamento ⁴⁾	kg/24 h	14	14	14	14	14	14
Classe climatica		SN-T	SN-T	SN-T	SN-T	SN-T	SN-T
Temperatura ambiente (min > max.)	°C	10>43	10>43	10>43	10>43	10>43	10>43
Emissione di rumore aereo ⁵⁾	dB	42	38	36	39	39	38
Tipo di modello							
A posa libera		•	•	•	•	•	•
A incasso (larghezza a norma)		-	-	-	-	-	-
Sottopiano		-	-	-	-	-	-
Integrabile ⁶⁾		-	-	-	-	-	-
Numero di sportelli esterni/cassetti		2/-	2/-	2/-	2/-	2/-	2/-
Cerniera (S a sinistra / D a destra / r reversibile)		r/-	r/w	r/w	r/w	r/w	r/w
Telaio decorativo disponibile/come optional		-/-	-/-	-/-	-/-	-/-	-/-
Dimensioni nicchia ⁷⁾	cm						
Altezza	cm	187	203	186	186	186	186
Larghezza	cm	60	60	60	60	60	60
Profondità	cm	65	66	66	66	66	65
Peso a vuoto ⁸⁾	kg	79	93	83	80	80	79
Allacciamento elettrico							
Tensione/frequenza	V/Hz	230/50	230/50	230/50	230/50	230/50	230/50
Potenza allacciata	W	160	100	100	100	100	90
Fusibile	A	10	10	10	10	10	10
Sicurezza e assistenza							
Paese di provenienza		ES	TR	TR	TR	TR	TR
Garanzia	Anni	2	2	2	2	2	2
Nome e indirizzo del produttore		BSH Elettrodomestici SA, 8954 Geroldswil					
Assistenza tecnica	BSH servizio clienti	•	•	•	•	•	•
Dotazione							
Regolazione temperatura							
Indicatore di temperatura frigorifero		-/•	-/•	-/•	-/-	-/-	•/-
Indicatore di temperatura vano congelatore		-/•	-/•	•/-	•/-	•/-	•/-
Temperatura vano congelatore regolabile							
- indipendente dalla temperatura di raffreddamento		•	•	•	•	•	•
- assieme alla temperatura di raffreddamento		-	-	-	-	-	-
Tasto per congelamento rapido con ripristino automatico							
Segnale di avvertimento / guasto vano congelatore		••	••	••	••	••	••
Segnale di avvertimento: sportello aperto		••	••	••	••	••	••
Dotazione frigorifero							
- Numero ripiani in vetro		4	4	3	4	4	4
- Numero balconcini		3	3	3	3	3	3
- Numero cassetti verdura		2	2	3	4	4	2
Dotazione vano congelatore							
- Numero vani		3	3	3	3	3	3
- Numero cestelli; contenitori; cassetti		3	3	3	3	3	3
Allacciamento idrico		-	-	-	-	-	-
Aquastopp		-	-	-	-	-	-

Spiegazioni

- / o / • non disponibile / en option / disponibile

¹⁾ Consumo energetico annuo rilevato a norma DIN EN 153, edizione 1990. Eventuali scostamenti possono verificarsi nell'uso pratico.

²⁾ * -6 °C o inferiore

** -12 °C o inferiore

*** -18 °C o inferiore

* ** * -18 °C o inferiore e capacità di congelamento minima

³⁾ Tempo di abbassamento della temperatura a -9 °C nel vano congelatore a pieno carico. Con carico parziale i tempi sono inferiori.

⁴⁾ Ulteriori informazioni sulla capacità di congelamento sono contenute nel libretto delle istruzioni.

⁵⁾ Misurato in base alla norma vigente EN 60704-2-14 in dB(A) re 1pW.

⁶⁾ Integrabile utilizzando uno sportello.

⁷⁾ Le dimensioni della nicchia sono riportate nei disegni quotati.

⁸⁾ Prestare attenzione alla capacità portante del muro o del mobile per l'apparecchio E il suo contenuto.

Nota: dati aggiornati al 10/2017. Con riserva di ulteriori sviluppi.

Siemens
Affreddamento

KG39VWV31	KG36VWV32	KG33VWV31	KD33EA140	KD33VWV30	KD29VWV30	KS36VV.4P	KA92DHB31	KA92DSW30 KA92DSB30	KA90DVI30	KA90NVI30	KS36WBI3P	KS36VVI3P
posa libera 69	posa libera 69	posa libera 69	posa libera 70	posa libera 70	posa libera 70	posa libera 71	posa libera 73	posa libera 74/75	posa libera 76	posa libera 77	posa libera 78	posa libera 79
A++ 237	A++ 226	A++ 219	A+++ 139	A++ 215	A++ 204	A+++ 75	A++ 348	A++ 348	A++ 341	A++ 373	A++ 112	A++ 112
343 249	308 214	287 193	293 226	300 230	264 194	346 346	541 367	541 368	533 370	573 373	346 346	346 346
94 ***	94 ***	94 ***	67 ***	70 ***	70 ***	- ***	158 ***	173 ***	163 ***	200 ***	- ***	- ***
-	-	-	-	-	-	-	•	•	•	•	-	-
23 7	23 7	23 7	25 13	25 7	25 7	- 10	12 12	12 12	4 11	4 12	- -	- -
SN-T 10>43	SN-T 10>43	SN-T 10>43	SN-T 10>43	SN-T 10>43	SN-T 10>43	SN-T 10>43	SN-T 10>43	SN-T 10>43	SN-T 10>43	SN-T 10>43	SN-T 10>43	SN-T 10>43
39	39	39	38	39	39	39	42	42	41	43	39	39
•	•	•	•	•	•	•	•	•	•	•	•	•
-	-	-	-	-	-	-	-	-	-	-	-	-
-	-	-	-	-	-	-	-	-	-	-	-	-
2/- r/w -/-	2/- r/w -/-	2/- r/w -/-	2/- r/w -/-	2/- r/w -/-	2/- r/w -/-	2/- r/w -/-	1 l/w -/-	2/- r/l -/-	2/- r/l -/-	2/- r/l -/-	2/- r/l -/-	1/- l/w -/-
201 60 65 82	186 60 65 73	176 60 65 70	176 60 65 75	176 60 65 66	161 60 65 65	186 60 66 69	176 91 73 170	176 91 73 163	177 91 72 110	177 91 72 94	187 60 65 75	186 60 65 77
230/50 90 10	230/50 90 10	230/50 90 10	230/50 90 10	230/50 90 10	230/50 90 10	230/50 90 10	230/50 190 10	230/50 190 10	230/50 374 10	230/50 174 10	230/50 90 10	230/50 90 10
TR 2	TR 2	TR 2	TR 2	TR 2	TR 2	PL 2	CN 2	CN 2	KR 2	KR 2	ES 2	PL 2
BSH Elettrodomestici SA, 8954 Geroldswil												
•	•	•	•	•	•	•	•	•	•	•	•	•
•/- -/-	•/- -/-	•/- -/-	•/- •/•	•/- -/-	•/- -/-	•/- -/-	•/- -/-	-/• -/•	-/• -/•	-/• -/•	-/• -/•	•/- -/-
-	-	-	•	-	-	-	•	•	•	•	-	-
•	•	•	-	•	•	•	-	-	-	-	-	-
-/- -/-	-/- -/-	-/- -/-	•/• •/•	-/- -/-	-/- -/-	-/- -/-	•/• •/•	•/• •/•	•/• •/•	•/• •/•	- -	- -
5 4 2	4 3 1	4 3 1	4 4 1	4 4 1	4 3 1	7 5 1	4 4 3	4 5 3	4 3 2	4 3 2	7 5 2	7 5 1
3 3 -	3 3 -	3 3 -	1 -	1 -	1 -	- -	5 2 -	5 2 -	5 2 -	5 2 -	- -	- -
-	-	-	-	-	-	-	-	-	-	-	-	-

Dichiarazione merceologica per frigoriferi/congelatori ad uso domestico.



La dichiarazione merci standard corrisponde alle direttive emanate dalla FEA (ASSOCIAZIONE SETTORIALE SVIZZERA PER GLI APPARECCHI ELETTRICI PER LA CASA E L'INDUSTRIA) in cooperazione con organizzazioni dei consumatori. La dichiarazione merci è conforme alle norme IEC, INTERNATIONAL ELECTROTECHNICAL COMMISSION (Commissione tecnica CT 59).

Marchio	Siemens				
	Congelatori				
Categoria / tipo di apparecchio	GS36NAI3P	GS36NVI3P	GS58NAW41/H	GS54NAW42	GS51NAW41/H
Modellbezeichnung	posa libera	posa libera	posa libera	posa libera	posa libera
Tipo di modello	78	79	82	82	82
Figura a pagina					
Efficienza e consumi					
Classe di efficienza energetica	da A+++ a D	A++	A++	A+++	A+++
Consumo energetico annuo ¹⁾	kWh/anno	238	238	201	187
Capacità utile					
complessiva	L	244	237	360	323
Vano congelatore 4 stelle	L	244	237	360	323
Altri scomparti	L	—	—	—	—
Indicazione stelle altri scomparti		***	***	***	***
Vano congelatore no Frost		•	•	•	•
Prestazioni					
Autonomia in caso di guasto ³⁾	h	25	19	25	25
Capacità di congelamento ⁴⁾	kg/24 h	20	20	22	22
Classe climatica		SN-T	SN-T	SN-T	SN-T
Temperatura ambiente (min > max.)	°C	10 > 43	10 > 43	10 > 43	10 > 43
Emissione di rumore aereo ⁵⁾	dB	42	42	41	41
Tipo di modello					
A posa libera		•	•	•	•
A incasso (larghezza a norma)		—	—	—	—
Sottopiano		—	—	—	—
Integrabile ⁶⁾		—	—	—	—
Numero di sportelli esterni/cassetti		1/—	1/—	1/—	1/—
Cerniera (S a sinistra / D a destra / r reversibile)		r/w	r/w	r/w	r/w
Telaio decorativo disponibile/come optional		—	—	—	—
Dimensioni apparecchio					
Altezza	cm	186	186	191	176
Larghezza	cm	60	60	70	70
Profondità	cm	65	65	78	78
Peso a vuoto ⁸⁾	kg	78	76	96	88
Allacciamento elettrico					
Tensione/frequenza	V/Hz	230/50	230/50	230/50	230/50
Potenza allacciata	W	90	90	90	90
Fusibile	A	10	10	10	10
Sicurezza e assistenza					
Paese di provenienza		DE	PL	DE	DE
Garantie	Anni	2	2	2	2
Nome e indirizzo del produttore	BSH Elettrodomestici SA, 8954 Geroldswil				
Assistenza tecnica		•	•	•	•
Dotazione					
Regolazione temperatura					
Indicatore di temperatura vano congelatore		•/—	•/—	•/—	•/—
Tasto per congelamento rapido con ripristino automatico		•	•	•	•
Segnale di avvertimento / guasto vano congelatore		•/•	•/•	•/•	•/•
Segnale di avvertimento: sportello aperto		•/—	•/—	•/—	•/—
Segnale di avvertimento: temperatura					
- Numero vani in totale		7	7	8	7
- Numero cestelli; contenitori; cassetti		4	4	5	5
Allacciamento idrico		—	—	—	—
Aquastopp		—	—	—	—

Spiegazioni

— / o / • non disponibile / en option / disponibile

¹⁾ Consumo energetico annuo rilevato a norma DIN EN 153, edizione 1990. Eventuali scostamenti possono verificarsi nell'uso pratico.

²⁾ ☒ —6 °C o inferiore

☒☒ —12 °C o inferiore

☒☒☒ —18 °C o inferiore

☒☒☒☒ —18 °C o inferiore e capacità di congelamento minima

³⁾ Tempo di abbassamento della temperatura a -9 °C nel vano congelatore a pieno carico. Con carico parziale i tempi sono inferiori.

⁴⁾ Ulteriori informazioni sulla capacità di congelamento sono contenute nel libretto delle istruzioni.

⁵⁾ Misurato in base alla norma vigente EN 60704-2-14 in dB(A) re 1pW.

⁶⁾ Integrabile utilizzando uno sportello.

⁷⁾ Le dimensioni della nicchia sono riportate nei disegni quotati.

⁸⁾ Prestare attenzione alla capacità portante del muro o del mobile per l'apparecchio E il suo contenuto.

Nota: dati aggiornati al 10/2017. Con riserva di ulteriori sviluppi.

Siemens Congelatori										Siemens Congelatori	
GS58NAW30	GS54NAW30	GS51NAW30	GS36NAW3P	GS33NDW3P	GS29NDW3P	GS36VWV31	GS29VWV31	GS24VWV31	GC33MAW40	GC27MAW40	
posa libera	posa libera	posa libera	posa libera	posa libera	posa libera	posa libera	posa libera	posa libera	posa libera	posa libera	
83	83	83	84	84	84	86	86	86	87	87	
A++	A++	A++	A++	A++	A++	A++	A++	A++	A+++	A+++	
301	281	261	238	225	211	212	194	183	136	120	
360	323	286	244	220	195	237	198	173	273	212	
360	323	286	237	220	195	237	198	173	273	212	
—	—	—	—	—	—	—	—	—	—	—	
***	***	***	***	***	***	***	***	***	***	***	
•	•	•	•	•	•	—	—	—	—	—	
25	25	25	25	25	25	22	25	24	60	56	
22	22	22	20	20	20	28	22	22	20	20	
SN-T	SN-T	SN-T	SN-T	SN-T	SN-T	SN-T	SN-T	SN-T	SN-T	SN-T	
10 > 43	10 > 43	10 > 43	10 > 43	10 > 43	10 > 43	10 > 43	10 > 43	10 > 43	10 > 43	10 > 43	
42	42	42	42	42	42	42	42	42	42	42	
•	•	•	•	•	•	•	•	•	•	•	
—	—	—	—	—	—	—	—	—	—	—	
—	—	—	—	—	—	—	—	—	—	—	
—	—	—	—	—	—	—	—	—	—	—	
1/-	1/-	1/-	1/-	1/-	1/-	1/-	1/-	1/-	1/-	1/-	
r/w	r/w	r/w	r/w	r/w	r/w	r/w	r/w	r/w	—	—	
—	—	—	—	—	—	—	—	—	—	—	
191	176	161	186	176	161	186	161	146	92	92	
70	70	70	60	60	60	60	60	60	141	118	
78	78	78	65	65	65	65	65	65	75	75	
98	90	84	78	75	70	75	65	61	51	47	
230/50	230/50	230/50	230/50	230/50	230/50	230/50	230/50	230/50	230/50	230/50	
90	90	90	90	90	90	90	90	90	90	90	
10	10	10	10	10	10	10	10	10	10	10	
DE	DE	DE	ES	DE	DE	DE/TR	DE/TR	DE/TR	IT	IT	
2	2	2	2	2	2	2	2	2	2	2	
BSH Elettrodomestici SA, 8954 Geroldswil											
•	•	•	•	•	•	•	•	•	•	•	
•/-	•/-	•/-	•/-	•/-	•/-	•/-	•/-	•/-	•/-	—	
•	•	•	•	•	•	•	•	•	•	—	
•/•	•/•	•/•	•/•	•/•	•/•	•/•	•/•	•/•	•/•	•/•	
•/-	•/-	•/-	•/-	•/-	•/-	•/-	•/-	•/-	•/-	•/-	
8	7	6	7	7	6	7	6	6	2	2	
5	5	5	4	4	4	5	5	5	3	2	
—	—	—	—	—	—	—	—	—	—	—	
—	—	—	—	—	—	—	—	—	—	—	

Dichiarazione merceologica per lavastoviglie.



La dichiarazione merci standard corrisponde alle direttive emanate dalla FEA (ASSOCIAZIONE SETTORIALE SVIZZERA PER GLI APPARECCHI ELETTRICI PER LA CASA E L'INDUSTRIA) in cooperazione con organizzazioni dei consumatori. La dichiarazione merci è conforme alle norme IEC, INTERNATIONAL ELECTROTECHNICAL COMMISSION (Commissione tecnica CT 59).

Marchio	Siemens		
	Modello	SN236W01IE	SN236W03ME
Capacità di carico (numero di coperti) ¹⁾		13	14
Figura a pagina		94	94
Efficienza e consumi			
Classe di efficienza energetica ¹⁾	da A+++ a D	A+++	A++
Consumo energetico all'anno ¹⁾	kWh	234	266
Consumo energetico a ciclo ¹⁾	kWh	0,82	0,93
Consumo energetico in standby (accessi/ spento)	Wh	0,1/0,1	0,1
Consumo d'acqua all'anno ¹⁾	L	2660	2660
Classe di efficacia di asciugatura ¹⁾	da A a G	A	A
Caratteristiche di utilizzo			
Durata (programma ECO) ¹⁾	min	235	210
Tempo di spegnimento automatico	min	-	-
Emissioni di rumore (apparecchio a incasso) ²⁾	dB (A) re 1pW	44	44
Tipo di modello			
A incasso	Sì / -	-	-
A posa libera con piano di lavoro	Sì / -	•	•
A posa libera con possibilità di incasso sottopiano	Sì / -	•	•
Incasso in un mobile a colonna	Sì / -	-	-
Pannello anta decorativa	Sì / -	-	-
a scomparsa parziale	Sì / -	-	-
a scomparsa totale	Sì / -	-	-
Dimensioni apparecchio³⁾			
Altezza	cm	84,5	84,5
Larghezza	cm	60	60
Profondità (inclusa distanza dalla parete)	cm	60	60
Altezza per incasso sottopiano	cm	81,5	81,5
Profondità con sportello aperto	cm	115,5	115,5
Altezza regolabile	mm	20	20
Peso a vuoto	kg	52	53
Allacciamento elettrico			
Tensione (50 Hz, V)	V	230	230
Potenza allacciata ⁴⁾	kW	2,4	2,4
Fusibile ⁴⁾	A	10	10
Allacciamento idrico			
Tubo a pressione G $\frac{3}{4}$	m	1,4	1,4
allacciabile a acqua fredda/calda	° C	•	•
Pressione dell'acqua	bar	1-10	1-10
Scarico dell'acqua	m	1,9	1,9
Sicurezza e assistenza			
Paese di provenienza		DE	DE
Garanzia	Anni	2	2
Nome e indirizzo del produttore			
Assistenza tecnica		BSH Elettrodomestici SA, 8954 Geroldswil	
Dotazione			
Vasca in acciaio inossidabile/Polinox		•/-	•/-
Interno porta in acciaio inossidabile		•	•
Numero di programmi di lavaggio		6	6
Spia per l'aggiunta di sale		-/•	-/•
Spia riserva brillantante		-/•	-/•
Sistema di sicurezza aquaStop		•	•
Preselezione avviamento	ore	1-24	1-24

Spiegazioni

•/- disponibile / non disponibile

¹⁾ Valori determinati in base alla norma vigente EN 50242 nel programma «ECO»

²⁾ Misurato in base alla norma vigente IEC 60704-2-3 nel programma «ECO»

³⁾ Misura della nicchia negli apparecchi a incasso. Ulteriori dati relativi alle dimensioni sono riportati nei cataloghi.

⁴⁾ Le informazioni sulle possibilità di commutazione sono eventualmente riportate nei cataloghi.

Nota: dati aggiornati al 10/2017. Con riserva di ulteriori sviluppi.

Siemens	
SR24E205EU	SK26E221EU
9	6
95	95
A+	A+
220	174
0,78	0,61
0,1	0,1
2'660	2'240
A	A
195	225
-	-
48	48
-	-
•	•
•	-
-	-
-	-
-	-
-	-
84,5	45
45	55,1
60	50
81,5	-
115,5	84,5
20	-
40	21
230	230
2,4	2,4
10	10
1,4	1,5
•	•
1-10	1-10
2,1	2,2
DE	ES
2	2
BSH Elettrodomestici SA, 8954 Geroldswil	
•	•
•/-	•/•
•	•
4	6
-/•	-/•
-/•	-/•
•	•
1-24	1-24

Dichiarazione merceologica per cucine elettriche a posa libera.



La dichiarazione merci standard corrisponde alle direttive emanate dalla FEA (ASSOCIAZIONE SETTORIALE SVIZZERA PER GLI APPARECCHI ELETTRICI PER LA CASA E L'INDUSTRIA) in cooperazione con organizzazioni dei consumatori. La dichiarazione merci è conforme alle norme IEC, INTERNATIONAL ELECTROTECHNICAL COMMISSION (Commissione tecnica CT 59).

Nome dell'azienda o della marca	Siemens		
	cucine elettriche		
Tipo di apparecchio	HA422210C	HK5P00020C	HH421210C
Tipo o denominazione			
Illustrazione pagina	98	98	99
Efficienza e consumi ¹⁾			
Classe di efficienza energetica	A	A	A
Consumo energetico cottura convenzionale ⁵⁾	kWh/ciclo 0,79	0,81	0,79
Consumo energetico aria calda ⁶⁾	kWh/ciclo -	-	-
Consumo standby stato acceso/spento	W -	-	-
Consumo energetico per autopulizia pirolitica	kWh/ciclo -	-	-
Numero di camere di cottura	1	1	1
Volume per ciascuna camera di cottura	L 72	67	72
Caratteristiche d'uso ¹⁾			
Temperatura massima regolabile per calore sup./inf., AC	°C 270	275	270
Temperatura vapore	°C -	-	-
Potenza d'uscita microonde	W -	-	-
Superficie utile grill	cm ² 1'230	1'230	1'230
Volume utile vano cottura	L 71	66	71
Dimensioni ²⁾			
Altezza	cm 85	85	85
Larghezza	cm 60	60	60
Profondità (dal frontale del mobile)	cm 60	60	60
Profondità con porta aperta (dal frontale del mobile)	cm 105	105	105
Peso a vuoto ³⁾			
Peso dell'apparecchio SMS 55 / EURO 60	kg 40		41
Dotazioni			
Forno	- / - / ●	- / - / ●	- / - / ●
Dimensioni interne	cm 32,9/48,2/45,3	32,9/48,2/42	32,9/48,2/45,3
Illuminazione/sportello trasparente	● / ●	● / ●	● / ●
Sistema di riscaldamento calore sup./inf. ricircolo d'aria	●	●	●
aria calda	-	-	-
vapore	-	-	-
microonde	-	-	-
Sistema di pulizia catalitico	-	-	-
Sistema autopulente pirolitico	-	-	-
Grill a raggi infrarossi incluso/appl. successivamente	● / -	● / -	● / -
Grill a motore/grill con ricircolo d'aria	-	-	-
Timer/orologio	-	-	-
Cassetto portaoggetti/cassetto riscaldabile dell'apparecchio	● / -		● / -
Allacciamento elettrico			
Potenza nominale max	kW		
Valore di allacciamento totale max	kW 9,2	9,2	9,3
Allacciamento elettrico	V 2-3P/E400	2-3P/E400	2-3P/E400
Fusibili	A 16	16	16
Sicurezza e assistenza			
Paese d'origine	TR	TR	TR
Garanzia	Anni 2	2	2
Assistenza tecnica	BSH servizio clienti	●	●
Istruzioni per l'uso	BSH Elettrodomestici SA, 8954 Geroldswil		

Spiegazioni

- / o / ● non compreso/optional/compreso

¹⁾ Valori calcolati in base alla norma EN 50304/60350 valida.

²⁾ Per gli apparecchi da incasso si vedano le dimensioni riportate sulle istruzioni d'installazione e nel prospetto. ³⁾ Per gli apparecchi da incassare, assicurarsi che il mobile ne sostenga il peso.

⁴⁾ per il riscaldamento di un carico normalizzato per ciascuna camera di cottura

⁵⁾ per il riscaldamento di un carico normalizzato per ciascuna camera di cottura

⁶⁾ Metodi di misurazione: vedere regolamento UE n. 66/2014, Allegato II, cap. 1

Nota: dati aggiornati al 10/2017. Con riserva di ulteriori sviluppi.

Siemens cucine elettriche HQ5P00020C		Siemens Cucine a gas combinate			
99		HX745525E	HX9R3AE50	HX745225	HX9R3AI20
100		100	100	101	101
A	A	A	A	A	A
0,93	0,98	0,98	0,98	0,98	0,98
-	0,84	0,79	0,84	0,79	-
-	-	-	-	-	-
1	1	1	1	1	1
67	67	67	67	67	67
275	270	275	270	275	275
-	-	-	-	-	-
-	-	-	-	-	-
1'230	1'230	1'230	1'230	1'230	1'230
66	66	66	66	66	66
85	85	85	85	85	85
60	60	60	60	60	60
60	60	60	60	60	60
105	105	105	105	105	105
	53		59		
-/-/●	-/-/●	-/-/●	-/-/●	-/-/●	-/-/●
32,9/48,2/42	32,9/48,2/45	32,9/48,2/42	32,9/48,2/45	32,9/48,2/42	32,9/48,2/42
●/●	●/●	●/●	●/●	●/●	●/●
●	●	●	●	●	●
-	●	●	●	●	●
-	●	●	●	●	●
-	-	-	-	-	-
-	-	-	-	-	-
-	-	-	-	-	-
-	-	-	-	-	-
●/-	●/-	●/-	●/-	●/-	●/-
-	-	-	-	-	-
-	●	●	●	●	●
	●/-		●/-		
9,3	3,2/7,4 (Gas)	3,3/7,5 (Gas)	3,2/7,4 (Gas)	3,3/8,0 Gas	
2-3P/N/E400	230	230	230	230	
16	16	11	16	11	
TR	TR	TR	TR	TR	TR
2	2	2	2	2	2
●	●	●	●	●	●

BSH Elettrodomestici SA, 8954 Geroldswil

Dichiarazione merceologica per macchine da caffè automatiche.



La seguente dichiarazione di merce standardizzata è conforme alle direttive pubblicate dalla FEA (Associazione settoriale Svizzera per gli Apparecchi elettrici per la Casa e l'Industria) in collaborazione con organizzazioni di consumatori. La dichiarazione di merce si basa sul metodo di valutazione FEA/CECED e sulle norme dell'IEC (International Electrotechnical Commission) e del CENELEC (Comitato europeo di normalizzazione elettrotecnica).

Nome della ditta o della marca		Siemens			
Modello/Segno distintivo		T1909701HC	T1915531DE	TE655509DE	TI303503DE
Veda pagina		101	102	103	104
Consumo					
Classe di efficienza energetica ¹⁾		A	A	A	A
Consumo energetico ¹⁾ kWh		59	59	65	60
Funzione di risparmio energetico		●	●	●	●
Interruzione automatica programmabile min		30	30	30	30
Caratteristiche di utilizzazione per					
Macchine da caffè automatiche		●	●	●	●
Macchine da caffè con le capsule/monodose		-	-	-	-
Macchine da caffè a pistone		-	-	-	-
Ugello dell'acqua calda		●	●	●	-
Ugello del vapore		-	-	-	●
Cappuccino manuale/Cappuccino automatico		●	●	●	-
Funzione per la cioccolata calda		-	-	-	-
Struttura					
Unità autonoma		●	●	●	●
Unità integrata		-	-	-	-
Misure					
Altezza cm		38,2	38,2	38,5	37,8
Larghezza cm		31,6	31,6	28	24,7
Profondità cm		47	47	46,5	40,5
Dimensioni d'incasso L/H/P (larghezza/altezza/profondità) cm					
Peso a vuoto kg		12,4	11,3	9,7	7,2
Dati tecnici					
Alimentazione					
Collegamento elettrico secondo la targhetta					
Tensione (V)		220-240	220-240	220-240	220-240
Potenza (W)		1500	1500	1500	1300
Capacità					
Serbatoio dell'acqua Litri (L)		2,3	2,3	1,7	1,4
Contenitore dei chicchi Grammi (G)		235/200	235	300	250
Contenitore del latte Litri (L)		0,7	0,7	-	-
Erogatore del caffè/latte					
Regolabile in altezza da/a cm		7 bis 14,5	7 bis 14,5	7 bis 14	7 bis 13
Sicurezza e assistenza					
Conforme alle disposizioni di sicurezza svizzere		●	●	●	●
Paese d'origine/fabbricazione		SL	SL	SL	SL
Garanzia		2 Jahre	2 Jahre	2 Jahre	2 Jahre
Assistenza tecnica		BSH servizio clienti			
Nome e indirizzo del fornitore		BSH Elektrodomestici SA, 8954 Geroldswil			
Dotazione/accessori		1 x cucchiaino dosatore, 1 x strisce per stabilire la durezza acqua, 1 x BRITA Filtro dell'acqua	1 x cucchiaino dosatore, 1 x strisce per stabilire la durezza acqua 1 x BRITA Filtro dell'acqua	1 x cucchiaino dosatore, 1 x strisce per stabilire la durezza acqua, 1 x tubo collegamento per bocchetta latte, 1 x tubo per montalatte, 1 x Pastiglie per la decalcificazione, 1 x BRITA Filtro dell'acqua	1 x strisce per stabilire la durezza acqua
Spiegazioni					
● Esistente o sì					
- Inesistente o no					
¹⁾ Valori stabiliti secondo il metodo FEA in vigore.					
Nota: dati aggiornati al 10/2017. Salvo ulteriori modifiche.					

Dichiarazione merceologica per forni a microonde.



La dichiarazione merci standard corrisponde alle direttive emanate dalla FEA (ASSOCIAZIONE SETTORIALE SVIZZERA PER GLI APPARECCHI ELETTRICI PER LA CASA E L'INDUSTRIA) in cooperazione con organizzazioni dei consumatori. La dichiarazione merci è conforme alle norme IEC, INTERNATIONAL ELECTROTECHNICAL COMMISSION (Commissione tecnica CT 59).

Marchio e tipo di apparecchio Tipo/denominazione	Microonde Siemens	
	HF12M240 HF12M540	HF15G541
Figura a pagina	103	103
Dimensioni		
Altezza	cm	29
Larghezza	cm	46,2
Profondità	cm	32,0
Peso netto	kg	14
Allacciamento elettrico		
Tensione	220–240V/50Hz	●
Potenza assorbita	W	1'270
Protezione	A	10
Alta frequenza	W	–
Potenza ed alta frequenza per: riscaldare/cuocere	W	800/600
arrostire	W	360
cottura continua	W	180
scongellare	W	90
Dimensioni del vano cottura/forno		
Litri		17
Altezza	cm	19,4
Larghezza	cm	29,0
Profondità	cm	27,4
Incassabile		–/●
Dati generali		
Conforme alle norme di sicurezza svizzere		●
Paese d'origine		CN
Garanzia	Anni	2
Assistenza fornita da	Servizio clienti BSH	●
Istruzioni per l'uso/di montaggio	t/f/i	●/●/●
Istruzione d'installazione	t/f/i	●/●/●
Nome e indirizzo del produttore	BSH Elektrodomestici SA, 8954 Geroldswil	

Spiegazioni

- Esistente o sì
- Inesistente o no
- ¹⁾ Il consumo di corrente è calcolato in base alla norma EN 50242.
- ²⁾ Dimensioni minime della nicchia richieste. Per apparecchi da incasso ved. dimensioni riportate sui fogli d'istruzione e nel prospetto.
- ³⁾ Per cucine fino a piano di cottura
- ⁴⁾ Per gli apparecchi da incassare in un armadio, assicurarsi che l'armadio ne sostenga il peso.

Nota: dati aggiornati al 10/2017. Salvo ulteriori modifiche.

Il web vi accompagna nel futuro.

Innovativa, informativa, interattiva. La homepage di Siemens.



Il mondo online di Siemens Elettrodomestici: più informazioni con un clic.

Scoprite l'affascinante mondo degli elettrodomestici Siemens in rete e imparate a conoscere tutti i prodotti e gli accessori abbinati. Non perdetevi le presentazioni interattive degli apparecchi, le informazioni più aggiornate e gli interessanti video dei prodotti, che vi accompagnano già ora nella vostra casa del futuro. Avrete inoltre a disposizione tutte le principali informazioni sul nostro eccellente servizio di assistenza per il vostro elettrodomestico Siemens: pezzi di ricambio, pratici accessori o l'accesso diretto al servizio clienti Siemens. E se avete bisogno di dati tecnici esatti, istruzioni per l'uso dettagliate o anche solo dell'indirizzo di uno dei nostri rivenditori specializzati, siamo a vostra disposizione 7 giorni su 7, 24 ore su 24.

Benvenuti! Entrate a far parte della Siemens Home Community sui nostri canali social.

Siete utenti Facebook o preferite Youtube? È lo stesso: Siemens Home Svizzera è di casa su tutte le principali piattaforme social. Con i canali social andate oltre le semplici informazioni sui prodotti, per scoprire le mille sfaccettature del mondo Siemens. Gettate insieme a noi uno sguardo nel futuro dell'abitare, ottenete pratici consigli per vivere la vostra casa in chiave moderna e sfogliate la ricchissima galleria di foto per trovare la giusta ispirazione per nuove idee di design e innovazione. Inoltre, il nostro Social Media Team è a vostra disposizione in ogni momento per qualsiasi domanda sui vostri elettrodomestici Siemens. Entrate subito a far parte della nostra Social Media Community in continua crescita. Vi aspettiamo!

www.siemens-home.bsh-group.com/ch

www.facebook.com/SiemensHomeSchweiz



Tradeplace. La piattaforma online per il successo aziendale.

Tutte le funzioni per il commercio specializzato - in un unico posto.



Tradeplace fornisce supporto per le campagne di marketing. Selezionati materiali di marketing Siemens sono disponibili per il download per i rivenditori specializzati.

Qui sono disponibili:

- Le informazioni più aggiornate sulle attività di marketing di Siemens
- Panoramica dei loghi e dei prodotti della fondazione tedesca Stiftung Warentest
- Film e servizi video
- Banner digitali per il tuo sito Web

Più valore: approfitta dei numerosi vantaggi di Tradeplace per le tue vendite.

- Una piattaforma di ordinazione online per tutti i principali produttori di elettrodomestici
- Ordinanze online 24 ore su 24 con informazioni sulla disponibilità di consegna
- Tradeplace è gratuito al 100%¹

Più servizi: approfitta dei numerosi vantaggi del mercato del servizio clienti di Tradeplace per i tuoi servizi.

- Comode funzioni di ricerca e zoom per pezzi di ricambio e accessori
- Documentazioni tecniche aggiornate e complete per un servizio competente
- Ordinanze a basso costo dei pezzi di ricambio con controllo della disponibilità

¹ Tutti i servizi, a eccezione del mercato del servizio clienti, sono gratuiti. Fai clic su «Registrazione» per ottenere ulteriori informazioni.

Servizio d'eccellenza incluso!

Un referente di fiducia qualificato per tutto ciò che riguarda il vostro elettrodomestico: consulenza, riparazioni, accessori e pezzi di ricambio. Il servizio assistenza elettrodomestici Siemens è a vostra completa disposizione.



Chi sceglie un elettrodomestico Siemens, non ottiene soltanto un prodotto tecnologico innovativo con un design unico, ma può anche contare sul meglio dell'assistenza. Senza dubbio lavatrici, forni, frigoriferi ecc. semplificano la vita e la professionalità del servizio assistenza elettrodomestici Siemens fa in modo che possano farlo il più a lungo possibile. Sia che abbiate bisogno della consulenza di un esperto, di un'estensione di garanzia o dei prodotti più efficaci per la pulizia e la cura della vostra casa, la varietà dell'offerta del servizio di assistenza elettrodomestici Siemens è sempre all'altezza di qualsiasi esigenza del cliente.



Sempre a vostra disposizione: il servizio assistenza elettrodomestici Siemens.

Affinché non dobbiate mai rinunciare all'eccellenza dei suoi servizi, l'assistenza dedicata agli elettrodomestici Siemens è raggiungibile telefonicamente 365 giorni l'anno, 24 ore su 24. Per le emergenze è possibile fissare appuntamenti personalizzati anche il sabato e nei giorni festivi.

Rapido e competente: il vostro contatto Siemens 0848 888 500

E-mail: ch-service@bshg.com



Il servizio di assistenza elettrodomestici Siemens ci tiene a sapere quanto siete soddisfatti.

L'88,8% dei clienti consiglierebbe ad altri il servizio di assistenza elettrodomestici Siemens! (Sondaggio 2017, RIM Marktforschung)

I clienti valutano il servizio di assistenza elettrodomestici ogni anno. In base a questo feedback, alle esperienze personali e a nuove idee, riusciamo a migliorare in modo coerente la nostra offerta e ad introdurre azioni più orientate al cliente.

Fatti per entusiasmare: la nostra offerta di servizi e prodotti.



Più qualità nella consulenza pre e post acquisto.

Fate affidamento sul meglio dell'assistenza per tutta la durata dell'elettrodomestico. Dalle istruzioni per l'uso mancanti fino alle riparazioni dell'apparecchio, siamo a vostra disposizione per qualsiasi esigenza.



Cura e manutenzione degli elettrodomestici.

Eeguire regolarmente interventi di cura e manutenzione non è consigliabile soltanto per motivi igienici: questi interventi assicurano un'ottima funzionalità e prolungano la vita utile dei vostri elettrodomestici. Approfondite l'argomento sul nostro sito Web nella rubrica «Servizio di assistenza».



Non accontentatevi, scegliete l'estensione triennale della garanzia Siemens.

Con l'estensione della garanzia oltre la garanzia standard, avrete quella marcia in più che solo Siemens può darvi, con soluzioni adatte alle vostre esigenze e alle vostre apparecchiature. Prolungate la vostra serenità di altri tre anni, per prestazioni eccellenti anche in futuro.



Vantaggi esclusivi con My Siemens.

Create il vostro account My Siemens e usufruite di sconti speciali My Siemens, promozioni esclusive, giochi a premi e consigli.



Abbinamento perfetto: accessori e pezzi di ricambio direttamente dal produttore.

Chi acquista un elettrodomestico Siemens, sa di scegliere la qualità di un marchio leader e non accetta compromessi nemmeno in fatto di accessori. Nello shop online Siemens trovate accessori e pezzi di ricambio originali per tutte le categorie di elettrodomestici Siemens.

Contatto

Telefono	0848 888 500
Servizio riparazioni	ch-service@bshg.com
Pezzi di ricambio e accessori	ch-sparesparts@bshg.com
Shop 24 ore su 24	siemens-home.bsh-group.com/ch/it/shop

Benvenuti nel mondo emozionante di Siemens.



Nei laboratori di cucina di Siemens, voi e i vostri ospiti potete imparare a cucinare come dei veri professionisti. Scoprite come è possibile preparare un piatto di alta classe con pochi ingredienti e con gli elettrodomestici di Siemens.

Dimostrazione sui forni a vapore.

State progettando la vostra nuova cucina e non riuscite a decidere se inserire un forno a vapore? Questo evento dimostrativo è il modo migliore per chiarirvi le idee. Potrete vedere i nostri elettrodomestici in azione nel nostro laboratorio di cucina e scoprire in quanti modi diversi possono essere usati. I forni a vapore e i forni a vapore combinati sono gli elementi di punta di qualsiasi cucina esigente. Vi mostreremo cosa sono in grado di fare. Rimarrete a bocca aperta! E poiché, come tutti sanno, l'amore passa per la gola, alla fine vi serviremo un menù a tre portate. Dopodiché anche il vostro palato si convincerà delle capacità dei nostri elettrodomestici.

Le dimostrazioni sui forni a vapore sono gratuite.

Corso di cucina.

La cottura a vapore offre tanti vantaggi: innanzitutto i cibi cotti con l'azione del vapore caldo sono particolarmente teneri e succosi. In secondo luogo, verdure, carne e pesce vengono cotti delicatamente e così è possibile preservare le loro vitamine e i loro minerali. Per poter usare i forni a vapore e i forni a vapore combinati in modo ottimale, bisogna conoscerli bene. Nei corsi di cucina di Siemens siete chiamati a partecipare in prima persona e ad imparare a usare gli elettrodomestici come dei professionisti: in questo modo in futuro riuscirete anche a voi a preparare le vostre ricette preferite alla perfezione. Dopo il corso i partecipanti gusteranno il menù a cinque portate preparato insieme.

Il contributo spese per il corso di cucina è di CHF 100.–.

Iscrivetevi oggi stesso ai corsi sul nostro sito web siemens-home.bsh-group.com/ch o scrivendo a ch-fachberatung@bshg.com.



Showroom.

Nelle nostre esposizioni potete informarvi sugli ultimi modelli di elettrodomestici Siemens. Visitate il nostro showroom durante gli orari di visita indicati. Per una consulenza personale vi preghiamo invece di chiamare per fissare un appuntamento.

Geroldswil

BSH Hausgeräte AG
Fahrweidstrasse 80, 8954 Geroldswil

Orari di apertura

Lun-ven 08.00-12.00, 13.00-17.00

Sab 08.30-13.00

Tel. 043 455 40 00

Fax 043 455 40 79

ch-info.hausgeraete@bshg.com

Crissier

BSH Electroménager SA
Chemin de Mongevon 4, 1023 Crissier

Orari di apertura

Lun/Mar/Mer/Ven 8.00-17.30 h

Gio 8.00-19.30 h

Sab 9.00-14.00 h

Tel. 021 637 13 00

Fax 021 637 13 10

ch-info.menagers@bshg.com

Berna

BSH Hausgeräte AG
Steigerhubelstrasse 3, 3008 Berna

Orari di apertura

Mar-ven 13.30-17.30

Sab 09.00-13.00

Tel. 031 398 28 48 (numero diretto)

Tel. 043 455 40 00 (Geroldswil)

Fax 031 398 28 39

ch-info.hausgeraete@bshg.com

Bioggio

BSH Elettrodomestici SA
Via Campagna 30, 6934 Bioggio

Orari di apertura







Lun-ven 8.00-12.00, 13.30-17.00

Tel. 043 455 40 28

























Fax 091 600 21 32

ch-info.elettrodom@bshg.com

Energia e acqua

 Classe di efficienza energetica A+++	 Classe di efficienza energetica A	 Consumo d'acqua
 Classe di efficienza energetica A++	 Classe di efficienza energetica -30%	
 Classe di efficienza energetica A+		

Lavatrici e asciugatrici

 Sistema antimacchia	 i-Dos	 Super 15	 Home Connect
 Design antivibrazioni	 iQdrive	 Pulizia tamburo	 activeSteam Technology
 aquaStop	 Protezione anti piega	 Display TFT	 condensatore selfCleaning
 Programmi automatici	 Igiene	 varioPerfect	 Super 40
 sensoFresh	 Funzione aggiungi bucato	 waterPerfect	 Cestello lana/scarpe
 Carico	 Outdoor/Impermeabilizzare	 Lana/Lavaggio a mano	 Sistema softDry



Frigoriferi e congelatori

 antiFingerPrint	 Display elettronico	 iceTwister	 Home Connect
 aquaStop	 noFrost	 Luce LED	 hyperFresh
 bigBox	 safetyGlass	 70 cm di larghezza	 hyperFresh plus
 bottleRack	 Super-congelamento	 multiAirflow	 hyperFresh premium

Lavastoviglie

 auto 45°-65°	 Zona intensiva	 varioFlex
 Assistente di dosaggio	 Coperti standard	 Cassetto vario
 duoPower	 29 minuti	 varioSpeed
 Silenzioso	 Funzione automatica per detersivo	

Cucine

 Scongelare	 Calore superiore/inferiore	 Calore inferiore
 Aria calda eco	 Funzione pizza	 Grill a superficie grande vario
 Sicurezza per bambini	 Grill infrarossi ventilato	 Grill a superficie piccola vario

I prezzi indicati s'intendono in franchi svizzeri IVA inclusa / IVA esclusa. In tutti i prezzi non è inclusa la tassa di riciclaggio anticipata (TRA) obbligatoria. I prezzi stampati sono prezzi indicativi non vincolanti; i nostri distributori sono liberi di definire i prezzi. Salvo variazioni di modello, colore e prezzo (dati aggiornati a aprile 2018).

© Copyright BSH Hausgeräte AG, 8954 Geroldswil

Il gruppo BSH è un licenziatario del marchio di Siemens AG.

Solo per i nostri rivenditori specializzati di cucine ed elettrodomestici.

Portale per i rivenditori Siemens per il commercio elettronico: www.tradeplace.com

stampato in
svizzera



Tel. 0848 888 500

Fax 0848 888 501

siemens-home.bsh-group.ch

Stampato su carta sbiancata senza cloro.
Q8A0010850 12/2017