

SIEMENS



Hausgeräte 2018

Stand April 2018

Freistehende Hausgeräte zum Waschen, Trocknen, Kühlen,
Gefrieren und Kochen.

siemens-home.bsh-group.com/ch

Die Zukunft zieht ein.

Siemens Hausgeräte





Entdecken Sie die Welt neu.

Backöfen sind zum Backen da. Geschirrspüler zum Geschirrspülen. Logisch. Aber uns reicht das nicht. Deshalb können unsere Hausgeräte selbstständig arbeiten, sind ortsunabhängig zu bedienen und ermöglichen mehr Freiheit. Sie bereichern Ihren Haushalt, aber auch Ihr Leben. Lassen Sie sich auf Abenteuer ein und erleben Sie noch mehr aussergewöhnliche Momente – dank der besonderen Effizienz Ihrer Hausgeräte haben Sie alle Zeit der Welt.

Hausgeräte von Siemens kombinieren einen hohen Designanspruch mit zukunftsweisender Technologie für noch mehr Freiheit und Möglichkeiten. Das ist unsere Vorstellung von sinnvollem Fortschritt: Hausgeräte stellen Sie in den Mittelpunkt, damit Sie Ihr Leben geniessen und völlig frei gestalten können. Sehen Sie, wie wir unseren Beitrag dazu leisten. Für das Aussergewöhnliche im Leben.



Erledigen Sie Ihre Hausarbeit, während Sie ausser Haus sind.

Alles wächst immer näher zusammen. Durch Smartphones und Tablets werden auch Menschen zu Nachbarn, die auf völlig unterschiedlichen Kontinenten leben. Doch die Vernetzung zwischen den Menschen ist längst nicht alles: Auch Geräte tauschen sich aus. Und Menschen und Geräte ebenso. Doch was bedeutet diese Vernetzung für uns? Für jeden Einzelnen? Wie verändert sich unser Alltag? Und welche Zukunftsvisionen sind längst schon Realität?

Viele Fragen, eine Antwort: Home Connect.

Hausgeräte, die sich um sich selbst kümmern – ein Traum, der immer mehr zur Wirklichkeit wird. Und Siemens leistet Pionierarbeit: mit Siemens Hausgeräten und Home Connect. Die Kombination von WLAN-fähigen Geräten, intelligenter Software und der intuitiv bedienbaren Home Connect App macht es möglich, Ihre Hausgeräte von überall aus zu steuern. Während man also entspannt im Café sitzt oder angespannt an der Steilwand hängt, wird zu Hause das Geschirr gespült, die Wäsche gemacht und schon mal der Ofen vorgeheizt.

Ihr Smartphone oder Tablet wird durch Home Connect zur Kommandozentrale des eigenen Zuhauses. Die Installation ist ganz einfach: App herunterladen, Hausgerät mit dem WLAN-Netzwerk verbinden, aktivieren – schon ist es über die App steuerbar. Dank eines übersichtlichen Menüs lässt sich die App vom ersten Moment an intuitiv bedienen.

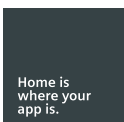

Bedienen Sie Ihre Siemens Hausgeräte mit Home Connect – von wo Sie wollen, wann Sie wollen. Home is where your app is.



Ein Kühlschrank, der mitdenkt.

Über Home Connect und die im Kühlschrank integrierten Kameras kann man von überall aus direkt auf den Käse im Kühlschrank schauen. Und wenn der Käse fehlt, einfach eine digitale Einkaufsliste in Echtzeit erstellen.

Überlassen Sie Ihr Geschirr sich selbst.

Home Connect gibt Ihnen die Möglichkeit, Spannenderes zu unternehmen, während Sie sich um den Abwasch kümmern. Zum Beispiel können Sie Ihren Geschirrspüler von überall nach Belieben starten. Oder auf Ihrem Smartphone jederzeit einsehen, wie viele Spülmaschinentabs Sie noch vorrätig haben – egal wo Sie sich aufhalten.

Der Ofen heizt vor. Sie kommen nach.

Ofen vorheizen kann man jetzt von unterwegs – mit Home Connect und den iQ700 Backöfen. Es wird noch einfacher: Soll's Lasagne werden, stellt sich der Ofen passend darauf ein. Für ein Kuchenrezept wieder anders – aber immer so, wie Sie es wollen.

Kümmern Sie sich um die Wäschepflege. Während Sie auf Shoppingtour sind.

Wäschepflege wird jetzt einfacher und flexibler als je zuvor. Mit der intuitiven Home Connect App können Sie ganz einfach das richtige Programm auswählen, jederzeit und von überall den Wasch- oder Trocknungsvorgang starten und sich sogar eine Nachricht schicken lassen, wenn die Wäsche fertig ist.

Kundenservice.

Haben Sie Fragen zur Inbetriebnahme, zu den Funktionen oder zur Nutzung der App? Der Home Connect Service ist mit professioneller Unterstützung für Sie da – am Telefon oder persönlich.

Sie suchen passende Pflegemittel und Zubehör zu Ihren Home Connect Geräten? Im Onlineshop erhalten Sie genau die richtigen Angebote direkt über Ihre App.

Funktioniert eines Ihrer Hausgeräte nicht, wie es soll? Ihr Servicemitarbeiter berät Sie telefonisch, beginnt gegebenenfalls eine Ferndiagnose und schickt Ihnen bei Bedarf einen Techniker mit den passenden Teilen.

Begrüßen Sie die Küche der Zukunft in Ihrem Netzwerk.

Jetzt noch mehr entdecken.

Um alle aufregenden Möglichkeiten zu entdecken, die Home Connect zu bieten hat, besuchen Sie siemens-home.bsh-group.com/ch/de/home-connect

Kontakt.

Allgemeine Informationen
Service

0848 888 808 / info.ch@home-connect.com
0848 888 808 / service.ch@home-connect.com

Home Connect Funktionen.



Produktbereich	Kochen (Dunstabzugshaube, Kochfeld)	Kühlen	Waschen
Home Connect Funktionen			
Fernsteuerung	<ul style="list-style-type: none"> • Push-Benachrichtigungen • RezeptEinstellungen senden • Zutaten teilen • Vollautomatische Leistungssteuerung der Dunsthaube (cookControl) 	<ul style="list-style-type: none"> • Push-Benachrichtigungen • Super-Kühlen • Urlaubsmodus 	<ul style="list-style-type: none"> • Start & Stopp • Push-Benachrichtigungen • Easy-Start-Assistent
Überwachung	<ul style="list-style-type: none"> • Kontrolle ob Kochfeld ein/aus • Push-Benachrichtigungen über Programmstatus 	<ul style="list-style-type: none"> • Innenraumkameras • Warnung, wenn Tür offen • Push-Benachrichtigungen über Status 	<ul style="list-style-type: none"> • Restlaufzeit • Nutzungstipps zum Wasser- und Energieverbrauch • Push-Benachrichtigungen über Programmstatus
Diagnose & Hilfe	<ul style="list-style-type: none"> • Batteriestand des cookingSensor Plus Kochsensors • Onlineshop für passendes Zubehör • Digitale Gebrauchsanleitungen • Tipps und Tricks • Link zu Service und Kundendienst 	<ul style="list-style-type: none"> • Onlineshop für passendes Zubehör • Tipps zur Lagerung der Lebensmittel • Kochtipps und Lebensmittelinformationen • Digitale Gebrauchsanleitungen • Tipps und Tricks • Link zu Service und Kundendienst 	<ul style="list-style-type: none"> • Onlineshop für passendes Zubehör • Waschtipps • Digitale Gebrauchsanleitungen • Tipps und Tricks • Link zu Service und Kundendienst
Home Connect Geräte	EX901KXW1E* LC97FVW60* LC97FQV60* LC97FLV60* LC91KWW60* LC98KLV60* LC97FMR60* EX975KXW1E* HE579GB56*	KI86SHD40* KG36NHI32 (Seite 64) (mit Innenraumkameras) KG39FPI45 (Seite 65) KG39FSW45 (Seite 65) KG39FSB45 (Seite 65) KA92DHB31 (Seite 73) (mit Innenraumkameras) KA92DSB30 (Seite 74) KA92DSW30 (Seite 75)	WM6HY891CH (Seite 34) WM6HY791CH (Seite 34) WM4HY791CH (Seite 35) WM6HW690CH (Seite 36) WM14U840EU (avantgarde)

* Produkte sind im Katalog «Siemens Einbaugeräte 2018» gelistet.



Trocknen	Spülen	Kaffee	Backen
<ul style="list-style-type: none"> • Start & Stopp • Push-Benachrichtigungen • Easy-Start-Assistent 	<ul style="list-style-type: none"> • Start & Stopp • Push-Benachrichtigungen • Easy-Start-Assistent 	<ul style="list-style-type: none"> • Start & Stopp • Push-Benachrichtigungen • My Coffee • Kaffeerezepte aus aller Welt 	<ul style="list-style-type: none"> • Start & Stopp • Push-Benachrichtigungen • Rezepteneinstellungen senden • Zutaten teilen
<ul style="list-style-type: none"> • Restlaufzeit • Nutzungstipps zum Energieverbrauch • Push-Benachrichtigungen über Programmstatus 	<ul style="list-style-type: none"> • Restlaufzeit • Frühzeitige Benachrichtigung, wenn Salz und Klarspüler zur Neige gehen • Tabs-Zähler • Push-Benachrichtigungen über Programmstatus 	<ul style="list-style-type: none"> • Frühzeitige Benachrichtigung, wenn Wasser und Kaffeebohnen zur Neige gehen • Push-Benachrichtigungen über Programmstatus 	<ul style="list-style-type: none"> • Restlaufzeit • Warnung, wenn Tür offen • Temperaturkontrolle • Push-Benachrichtigungen über Programmstatus
<ul style="list-style-type: none"> • Onlineshop für passendes Zubehör • Trocknungstipps • Digitale Gebrauchsanleitungen • Tipps und Tricks • Link zu Service und Kundendienst 	<ul style="list-style-type: none"> • Onlineshop für passendes Zubehör • Digitale Gebrauchsanleitungen • Tipps und Tricks • Link zu Service und Kundendienst • Remote Diagnostic 	<ul style="list-style-type: none"> • Onlineshop für passendes Zubehör • Kaffee-Know-how • Digitale Gebrauchsanleitungen • Tipps und Tricks • Link zu Service und Kundendienst • Remote Diagnostic 	<ul style="list-style-type: none"> • Digitales gerätespezifisches Kochbuch • Onlineshop für passendes Zubehör • Kochtipps und Lebensmittelinformationen • Digitale Gebrauchsanleitungen • Tipps und Tricks • Link zu Service und Kundendienst • Remote Diagnostic
WT7HY791CH (Seite 50) WT7HY690CH (Seite 50) WT7HW590CH (Seite 51) WT7HX940EU (avantgarde)	SX578S36TE* SN578S36TE* SX778D16TE* SN778D16TE* SX678X36TE* SN678X36TE*	CT636LES6* TI909701HC (Seite 101)	HS658GXS6C* HN678G456* CS658GRS6* CM676G056*



Hausgeräte, die mitdenken.

Siemens präsentiert iSensoric: die sensorgesteuerte Technologie für einen intelligenten Haushalt. Für das Aussergewöhnliche im Leben.

iSensoric: die Innovationen von morgen schon heute.

Am Anfang war Werner von Siemens. Ein Mann, der bei allem was er tat, an eins dachte: Wie könne er den Menschen helfen? Angetrieben von dem Wunsch, das Leben zu vereinfachen, entwickelte er echte und nützliche Innovationen. Auch heute noch arbeitet das Unternehmen Siemens nach dem Credo von Werner von Siemens und entwickelt so die fortschrittlichsten Hausgeräte der heutigen Zeit.

Werner von Siemens hätte an der zukunftsweisenden iSensoric-Technologie seine wahre Freude. Denn diese erleichtert den Alltag vieler Menschen, sorgt für herausragende Leistung in allen Bereichen des Haushalts und schenkt Zeit für mehr Freizeit. Hausgeräte, die mitdenken – eine Erfindung ganz im Sinne des Meisters.



iSensoric: Technologie mit Sinnen.

Alle iSensoric-Geräte sind mit innovativen Sensoren und der hochentwickelten iSensoric-Steuerungseinheit ausgestattet. Die Sensoren analysieren den Inhalt der Waschmaschine, des Geschirrspülers oder des Kühlschranks und steuern so die Geräte optimal aus.



iSensoric in Waschmaschinen und Trocknern.

Alle neuen Waschmaschinen und Trockner verfügen über iSensoric. Das innovative Zusammenspiel von Sensoren und Steuerungseinheit ermöglicht in diesen Geräten eine Vielzahl einzigartiger Features, mit denen Ihre Wäsche so schonend und effektiv wie nie zuvor behandelt wird. Mit i-Dos zum Beispiel wird immer die exakt benötigte Menge an Waschmittel eingesetzt. Dank speedPerfect erhalten Sie perfekte Waschergebnisse bis zu 65% schneller

als üblich. Im Trockner beendet autoDry den Trocknungsvorgang automatisch, sobald die Wäsche ideal trocken ist – und der selbstreinigende Kondensator des Trockners hält den Energieverbrauch dauerhaft extrem niedrig. Entdecken Sie mit der modernen Sensortechnologie iSensoric eine neue Welt der Wäschepflege und noch viele weitere Features – auf siemens-home.bsh-group.com/ch unter dem Produktbereich Waschen und Trocknen.

iSensoric in Kühlschränken.

Dank iSensoric können die perfekten Bedingungen im Kühlschrank für Ihre Lebensmittel konstant gehalten werden. Für die ideale Frische sorgt hier freshSense. Die intelligenten Sensoren messen Temperaturschwankungen – zum Beispiel durch das ständige Öffnen der Kühlschranktür – und freshSense gleicht diese automatisch aus. So bleiben Ihre Lebensmittel dank des idealen Lagerklimas besonders lange frisch. Und mit noFrost kommt es gar nicht erst zum Gefrieren. Das bedeutet, Sie müssen garantiert niemals abtauen.

iSensoric in Geschirrspülern.

Ihr Geschirrspüler ist mit iSensoric in der Lage, den gesamten Spül- und Trocknungsprozess zu steuern – mit den intelligenten Automatikprogrammen. Der Wasserverbrauch, die Wassertemperatur und die Spülzeit werden dabei je nach Verschmutzungsgrad des Geschirrs intelligent angepasst. Die aquaStop®-Funktion verhindert, dass es zu Wasserschäden kommt – und mit der intensiveZone lassen sich hartnäckig verschmutzte Töpfe und zerbrechliches Glas gleichzeitig in einem Spülgang säubern. Besonders clever: In unterschiedlichen Konfigurationen verfügt jede Siemens-Geschirrspüler-Klasse über diese wegweisende Sensor-Technologie iSensoric.

Die Hausgeräte von Siemens
arbeiten nicht nur ausgezeichnet.
Sie sind es auch.



Edles Material, edel eingesetzt.

«Siemens steht für eine Ästhetik bleibender Werte. Und damit für ein Design, das in jedem Ambiente überzeugt.»

**Gerhard Nüssler,
Chefdesigner Siemens**

Siemens eröffnet für jede Küche viele neue Gestaltungsmöglichkeiten.

Siemens entwickelt Technikwelten, in denen der Fortschritt mit allen Sinnen erlebbar wird. Eine entscheidende Aufgabe übernimmt dabei die visuelle Gestaltung. Mit seiner architektonisch klaren Linienführung sowie den innovativen Material- und Verarbeitungstechniken ist das

Siemens-Design zum unverwechselbaren Qualitätsmerkmal geworden, das über viele Jahre hinweg Freude an gut gestalteten Produkten garantiert.



Klarheit in Form und Funktion.

Preiswürdig: das Siemens-Design.

Das Siemens-Design zeichnet sich durch eine charakteristische Formensprache und viele Design-Preise aus. Unter anderem:

- 232 × «iF product design award»
- 180 × «red dot winner»
- 4 × «red dot best of the best»
- und 4 × «iF product design award gold»



Ideen für mehr Effizienz.

Die ressourcensparenden Hausgeräte von Siemens.

MINERGIE: mehr Lebensqualität, tieferer Energieverbrauch.

Siemens ist Mitglied von MINERGIE und unterstützt so die Ziele des nachhaltigen Bauens in mannigfaltiger Weise. MINERGIE ist eine geschützte Marke, ein Qualitätssiegel für Neubauten und modernisierte Altbauten. Es umfasst alle Gebäudekategorien und setzt eine Limite für den Energieverbrauch. Auf diese Weise werden Ziele gesetzt, ohne Auflagen zu machen, wie diese Ziele erreicht werden. Im Vordergrund steht der Komfort für die Nutzerschaft. Besser bauen nach MINERGIE hat mindestens drei Vorteile: höheren Komfort, verbesserte Werterhaltung und deutlich tiefere Energiekosten.



Haushaltsgeräte finden und vergleichen mit compareco.ch.

Compareco ist der Haushaltsgerätefinder, mit dem Sie einfach und schnell den Energieverbrauch und die Eigenschaften von Haushaltsgeräten vergleichen können.

Ob Kühl- oder Gefriergerät, Geschirrspüler, Waschmaschine, Tumbler oder Ofen: In der umfangreichen Datenbank von compareco.ch finden Sie Informationen zu Energieeffizienz, Grösse und Leistung der Haushaltsgeräte von Siemens sowie weiterer Hersteller.



Siemens präsentiert in der Umwelt Arena die ECOLOFT für supereffiziente Hausgeräte.

In der ECOLOFT unterstreicht Siemens auf eindrucksvolle Art und Weise ihre Vorreiterrolle im Nachhaltigkeitsbereich und gibt den Besuchern einen einmaligen Einblick in den Komfort und die Innovationen moderner Einbau-Hausgeräte. Entdecken Sie die Siemens-Geschirrspüler, die im Wettbewerbsvergleich ganz vorne mitspielen, wie auch modernste Backöfen und Herde, die Appetit aufs Kochen, Backen und Braten machen. Darüber hinaus erhalten Sie einen Überblick, wie viel Sparpotenzial in einem Haushalt steckt. Die ausgestellten Exponate gehören zu den besten ihrer Klasse. Dazu zählen zum Beispiel alle Siemens-Geschirrspüler mit dem ressourcenschonenden Trocknungssystem Zeolith. Diese innovative Technologie wurde unter anderem für den Umweltpreis der Schweiz 2012 in der Kategorie «Innovation» nominiert. Geschirrspüler mit der Zeolith-Technologie® befinden sich in der besten Energie-Effizienz-Klasse A+++.

Siemens
Home
Appliances.
Official Partner.



Kompetenz-Zentrum für Ökologie
Spreitenbach | Schweiz





Mehr Klarheit für weniger Energieverbrauch.

Das Energielabel.

Eine Hilfestellung bei der Wahl energieeffizienter Hausgeräte bietet das europäische Energielabel. Seit 1996 informiert es mit standardisierten Angaben über die Strom- und Wasserverbrauchswerte von Hausgeräten.

Alle Angaben in dieser Unterlage zu Strom- und Wasserverbrauchswerten basieren auf den Anforderungen der durch die EU-Kommission umgesetzten gerätespezifischen Verordnung. Entdecken Sie jetzt mit Siemens Hausgeräten die vielfältigen Möglichkeiten, schon zu Hause mit dem Umweltschutz anzufangen – ohne Kompromisse im Design, im Komfort und bei der Leistung machen zu müssen.

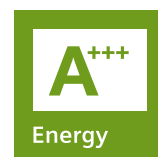

Wichtig

Auf jedes Hausgerät wird eine vorgezogene Entsorgungsgebühr erhoben. Die Gebühr wird Ihnen pro Apparat belastet. Der Gesetzgeber will, dass die Gebühr an den Endabnehmer weiterbelastet wird.

Ansätze Gerätebereich	vRG inkl. MwSt.	vRG exkl. MwSt.
Haushaltgeräte ohne Kühlen und Gefrieren		
Haushaltkleingeräte bis 5 kg	CHF 0.60	CHF 0.56
Haushaltkleingeräte von 5 kg bis 15 kg Mikrowellengeräte, Schaltkästen	CHF 2.49	CHF 2.31
Diverse Elektrogeräte von 15 kg bis 25 kg Leichte Dunstabzugshauben, Kochmulden	CHF 5.99	CHF 5.56
Elektrogrossgeräte von 25 kg bis 70 kg Backöfen, Geschirrspüler, Kochherde, Dampfgeräte, schwere Dunstabzugshauben	CHF 11.97	CHF 11.11
Elektrogrossgeräte von 70 kg bis 140 kg Waschmaschinen	CHF 19.95	CHF 18.52
Kühl- und Gefriergeräte		
Kühl- und Gefriergeräte von 25 kg bis 100 kg	CHF 29.92	CHF 27.78
Food Center von 100 kg bis 250 kg	CHF 49.87	CHF 46.30



Das Energielabel für Kühl- und Gefriergeräte.

Seit 2013 müssen alle Kühl- und Gefriergeräte in der Schweiz die Anforderungen der Energie-Effizienz-Klasse A++ erfüllen. Die europäischen Vorschriften zu den Hausgeräten sind teilweise noch nicht in Kraft oder weniger streng als die Schweizer Anforderungen. Gemäss dieser Verordnung dürfen Hersteller nur noch Kühl- und Gefriergeräte der Energie-Effizienz-Klasse A++ oder höher verkaufen. Weitere Informationen finden Sie unter www.bfe.admin.ch/energie.

Das Energielabel für Waschmaschinen.

Das Energielabel für Waschmaschinen hat drei zusätzliche Effizienzklassen oberhalb von A: A+, A++ und A+++ mit bis zu 24% weniger Stromverbrauch für A++ und mit bis zu 32% weniger Energieverbrauch für A+++ -Geräte, jeweils gegenüber der Klasse A. Nicht mehr vermerkt ist die Waschwirkungs-klasse. Diese wurde auf eine Mindestwaschwirkung nach ehemaliger Waschwirkungsklasse A vorgeschrieben. Für die jährlichen Energie- und Wasserverbrauchswerte wurden verschiedene Betriebszustände zugrunde gelegt: Energieverbrauch im 60°-Waschprogramm sowohl bei voller Beladung als auch bei Teilbeladung und im 40°-Waschprogramm bei Teilbeladung. Zusätzlich wird auch der Energieverbrauch im «ausgeschalteten» (off-mode) und «nicht ausgeschalteten» (left-on mode) Betriebszustand mit berücksichtigt.

Das Energielabel für Geschirrspülmaschinen.

Für Geschirrspülmaschinen wurden ebenfalls drei zusätzliche Effizienzklassen A+, A++ und A+++ eingeführt, wobei die beste Energie-Effizienz-Klasse A+++ sogar um bis zu 30% sparsamer ist als die Klasse A. Geräte der Klasse A++ verbrauchen bis zu 21% weniger Strom gegenüber der Effizienzklasse A. Die Angabe der Reinigungswirkungsklasse wurde auf Mindestreinigungswirkungsklasse nach ehemaliger Klasse A vorgeschrieben und ist nun nicht mehr aufgeführt. Für die jährlichen Energieverbrauchswerte wurde bei Geschirrspülmaschinen neben dem Verbrauch im Standard-Spülprogramm auch der Energieverbrauch im «ausgeschalteten» (off-mode) und «nicht ausgeschalteten» (left-on mode) Betriebszustand mit berücksichtigt.

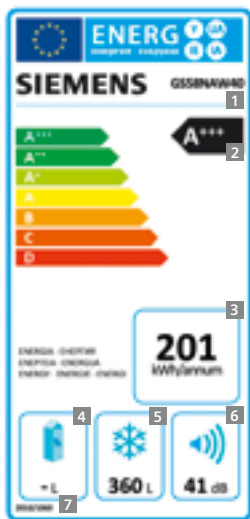

- 1 Name oder Marke des Herstellers, Typenbezeichnung
- 2 Energie-Effizienz-Klasse
- 3 Energieverbrauch in kWh/Jahr (auf Grundlage der Ergebnisse der Normprüfung). Der tatsächliche Energieverbrauch hängt von der Nutzung des Geräts ab.
- 4 Gesamtnutzinhalt aller Kühlfächer (Fächer ohne Sternekennzeichnung)
- 5 Gesamtnutzinhalt aller Tiefkühlfächer (Fächer mit Sternekennzeichnung)
- 6 Geräuschemission in dB(A) re 1 pW (Schallleistung)
- 7 Bezeichnung der Regulierung

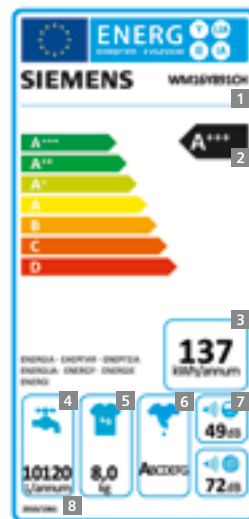

- 1 Name oder Marke des Herstellers, Typenbezeichnung
- 2 Energie-Effizienz-Klasse
- 3 Jahresenergieverbrauch in kWh, basierend auf 220 Standard-Waschvorgängen. Der tatsächliche Energieverbrauch hängt von der Nutzung des Geräts ab.
- 4 Wasserverbrauch (Liter/Jahr), basierend auf 220 Standard-Waschvorgängen. Der tatsächliche Wasserverbrauch hängt von der Nutzung des Geräts ab.
- 5 Maximale Füllmenge im Standard-Waschprogramm 60°C oder 40°C Baumwolle (je nachdem, welcher Wert niedriger ist)
- 6 Klassifizierung der Schleuderleistung
- 7 Geräuschemission in dB(A) re 1 pW (Schallleistung) während der Wasch- bzw. Schleuderphase im Standard-Waschprogramm 60°C Baumwolle bei voller Beladung
- 8 Bezeichnung der Regulierung

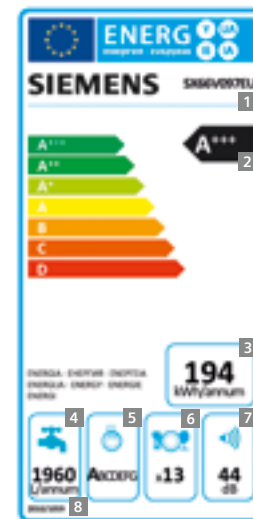

- 1 Name oder Marke des Herstellers, Typenbezeichnung
- 2 Energie-Effizienz-Klasse
- 3 Jahresenergieverbrauch in kWh, basierend auf 280 Standard-Spülgängen. Der tatsächliche Energieverbrauch hängt von der Nutzung des Geräts ab.
- 4 Jährlicher Wasserverbrauch in Litern, basierend auf 280 Standard-Spülgängen. Der tatsächliche Wasserverbrauch hängt von der Nutzung des Geräts ab.
- 5 Klassifizierung der Trocknungswirkung
- 6 Anzahl der Massgedecke bei Standard-Beladung
- 7 Geräuschemission in dB(A) re 1 pW (Schallleistung)
- 8 Bezeichnung der Regulierung

Inhaltsverzeichnis.

Die Hausgeräte von Siemens.





Waschen & Trocknen

Waschmaschinen	
Wash & Dry Vollwaschtrockner	
Wäschetrockner	16–53

Kühlen & Gefrieren

Kühl-Gefrier-Kombinationen und -Automaten	
side-by-side-Kühl-Gefrier-Kombinationen	
Gefrierschränke	
Gefriertruhen	54–87

Spülen

Geschirrspüler	
45-cm-Geschirrspüler	
Compact-Geschirrspüler	88–95

Kochen & Backen

Standherde	
Mikrowellengeräte	96–103

Kaffeefullautomaten

EQ.9, EQ.6, EQ.3	104–109
------------------	---------

Siemens-Service

Warendeklaration	
Kundendienst	
Ausstellungen	110–128



Saubere Aussichten für Ihre Wäsche.

Die Wäschepflege-Neuheiten von Siemens.

Unser Doppel für perfekt saubere und trockene Wäsche.

In der modernen Wäschepflege führt Siemens jetzt zusammen, was zusammengehört: Die iQ800 i-Dos Waschmaschine und der iQ800 Kondensationstrockner kümmern sich als perfekt aufeinander abgestimmtes Team vollautomatisch um Ihre Wäsche. Angefangen bei ihrem einheitlichen Gerätedesign über die intelligente Menüführung bis hin zu den gemeinsamen Programmoptionen selbst für Ihre Spezialtextilien – zusammen sind beide Siemens-Geräte die perfekten Partner für eine rundum perfekte Wäschepflege aus einer Hand.



suisse series: die exklusiven Geräte für die Schweiz.

Die Geräte mit dem Label suisse series überzeugen durch ihre ästhetischen und energieeffizienten Merkmale und treffen somit die Bedürfnisse der Schweizer.



Löst Gerüche einfach auf – mit Aktivsauerstoff: das sensoFresh-Programm.

Die Spuren von Zigarettenrauch oder Küchengerüchen lösen sich jetzt einfach in Luft auf: das sensoFresh-Programm bietet Geruchs-beseitigung in kürzester Zeit – sogar für besonders empfindliche und nicht waschbare Textilien. Aktivsauerstoff neutralisiert die Gerüche in nur 30 bis 45 Minuten, abhängig von der Intensität des Geruchs.



i-Dos – die weltweit erste integrierte Präzisions-Dosierautomatik.

Nie wieder falsch dosieren: i-Dos macht es möglich. Abhängig von Textilart, Beladungsmenge, Wasserhärte und Verschmutzungsgrad dosiert sie effizient und millilitergenau. Für eine perfekte Wäschepflege.



Schützt hochwertige Funktionstextilien: das Outdoor-Imprägnieren-Programm.

Das Outdoor-Imprägnieren-Programm wäscht hochwertige Funktionstextilien schonend und erneuert die wasserabweisende Funktion durch das einwaschbare Imprägniermittel, den optimierten Temperaturverlauf und die speziellen Trommelbewegungen. Die atmungsaktiven Eigenschaften bleiben dabei vollständig erhalten.



Ihr Haushalt in einer App: Home Connect.

Bedienen Sie Ihre Siemens Hausgeräte mit Home Connect – von wo Sie wollen, wann Sie wollen. Home is where your app is.



Hausarbeit. Jetzt ganz ohne Arbeit.

Bedienen Sie Ihre Siemens-Wäschepflegegeräte einfach und intuitiv mit Home Connect. Für mehr Freiheiten, weniger Sorgen und immer beste Ergebnisse.

Waschmaschinen.

Sorgen Sie dafür, dass sich Ihre Wäsche Ihrem Zeitplan anpasst und nicht umgekehrt. Mit der Home Connect App können Sie jederzeit bequem Programme auswählen und den Waschvorgang starten, egal wo Sie gerade sind. Damit die Wäsche genau dann fertig ist, wenn Sie sie brauchen.

Dank der Easy Start-Funktion in Ihrer Home Connect App finden Sie immer sofort das richtige Programm. Beantworten Sie einfach einige Fragen, zum Beispiel zu Textilart und Farbe, und schon werden Ihnen passende Programmeinstellungen empfohlen, die Sie nur noch bestätigen müssen um das Waschprogramm zu starten.

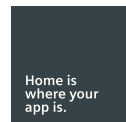

Bedienen Sie Ihre Siemens Hausgeräte mit Home Connect – von wo Sie wollen, wann Sie wollen. Home is where your app is.





Waschen auf dem neuesten Stand der Technik.

Bei Siemens führen nur wenige Schritte zum Ziel: die perfekt gepflegte Wäsche. Der neue Bedienkomfort mit TFT-Display und Programmwähler ermöglicht eine intuitive Programmsteuerung. Dabei verläuft die Bedienführung von links nach rechts und ist so logisch aufeinander abgestimmt.



Komfortabel und präzise: der Programmwähler.

Alle Waschprogramme lassen sich mit dem gut greifbaren Programmwähler ebenso leicht wie schnell ansteuern und präzise einstellen. Dabei ist die Beschriftung rund um den Wähler übersichtlich angeordnet.

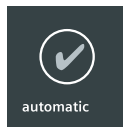

Passen den Waschprozess optimal an die Wäsche an: die zwei Automatikprogramme.

Ob normal strapazierfähige oder empfindliche Wäsche – die beiden Automatikprogramme passen Waschmitteldosierung und den gesamten Waschprozess optimal an die Erfordernisse der Wäsche an. Vollautomatisch, inklusive verschmutzungsabhängiger Nachdosierung.

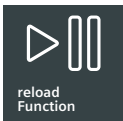

Die clevere Lösung für vergessene Wäschestücke: die Nachlegefunktion.

Ob vergessene Socke oder T-Shirt – mit der Nachlegefunktion können Sie den bereits gestarteten Waschvorgang unterbrechen und die Waschmaschinentüre öffnen, um Wäschestücke nachträglich in die Trommel zu geben.



Mehr Übersicht, mehr Bedienkomfort: das TFT-Display.

Mit dem hochauflösenden TFT-Display fällt das Waschen besonders leicht. Denn es präsentiert alle aktivierten Programminformationen auf einen Blick – klar unterteilt, besonders übersichtlich und somit schnell zu erfassen. Individuelle Programmeinstellungen sind über die umliegenden Tasten ebenso komfortabel wie einfach anwählbar. Und sofort zur Kontrolle im Display schwarz auf weiß ablesbar.



Wäscht, schleudert und spült in nur 15 Minuten: Super 15.

Das Super 15-Programm wäscht leicht verschmutzte Wäsche in unglaublichen 15 Minuten. Mit Hauptwäsche, Spülen und Schleudern. Damit ist es ideal für alle, die ihre Wäsche schnell wieder sauber haben möchten.



Wäscht schonender als mit der Hand: das Wolle-Handwäsche-Programm.

Stecken Sie Ihre empfindliche Wäsche aus Wolle oder Kaschmir ruhig in die Waschmaschine. Denn das Wolle-Handwäsche-Programm wäscht besonders sanft, spült gründlich und schleudert ganz sanft.



Deutlich weniger bügeln: das Knitterschutz-System®.

Ein Knopfdruck reicht, schon wird die Wäsche sowohl schonend als auch gleichmässig entwässert und bekommt deutlich weniger Falten. Dies erleichtert das Bügeln besonders von Hemden und Blusen.



Perfekte Reinigung von Outdoor-Kleidung: das Outdoor-Programm.

Moderne Mikrofasern, gleichermaßen luftdurchlässige wie wasserdichte Membrantextilien und empfindliche Nähte bedürfen einer speziellen Pflege. Mit dem Outdoor-Programm werden Segeljacken, Joggingshirts und Snowboardhosen extra-schonend gewaschen, und sie behalten ihre atmungsaktiven Eigenschaften.



Lebenslange Garantie gegen Wasserschäden: aquaStop®.

Verhindert jede Art von Wasserschaden – ob am Zulaufschlauch oder durch eine undichte Stelle im Gerät. Dafür garantiert und haftet Siemens ein Waschmaschinenleben lang.

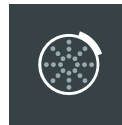

Automatisch sauber: das Programm «Trommel reinigen».

Intelligente Waschprogramme gehören gleichermaßen zur technischen Ausstattung wie ein innovatives Trommelsystem. Mit dem Programm «Trommel reinigen» reinigt die Waschmaschine die Trommel ganz automatisch auf Knopfdruck – und erinnert Sie über eine in der Bedienleiste integrierte Kontrollleuchte an die nächste bevorstehende Reinigung.

Wäscht schonend und energiesparend: Niedrig-Temperatur-Waschen 20°C.

Moderne Waschmittel ermöglichen eine ebenso textilschonende wie energiesparende Wäsche schon bei niedrigen Temperaturen. Unsere Top-Waschmaschinen bieten speziell hierfür die passende Temperaturwahl.

Nach Ihren Wünschen abzuspeichern: die zwei Lieblingsprogramme.

Einige Ihrer Kleidungsstücke vertragen nur eine ganz bestimmte Temperatur und Schleuderdrehzahl? Einmal eingestellt und abgespeichert lassen sich Ihre Lieblingsprogramme bzw. Memory-Programme immer wieder abrufen.



Design trifft auf Innovation. Die neue avantgarde von Siemens.

Waschen und Trocknen in Perfektion.

Das Design der Siemens avantgarde Wäschepflegegeräte definiert eine neue ästhetische Norm. Der stylische blaue Lichtring der Waschmaschine und des Trockners füllt Ihren Raum nicht nur mit Licht, sondern gibt Ihnen auch Rückmeldung über den aktuellen Programmstatus. Das schwarze, abgeschrägte Bedienfeld zieht alle Blicke auf sich und liefert einen schönen Kontrast zum Rest der Geräte. Das intuitive Touchdisplay überzeugt mit einer guten Übersicht und beeindruckt bei jedem Einschalten. All diese zukunftsweisenden Design-Ideen lassen die Waschmaschine und den Trockner zu mehr als nur einem normalen Hausgerät werden. Sie werden zu Kunstwerken, die Ihr Zuhause inspirieren.



Überdenken Sie das Dosieren des Waschmittels: i-Dos.

Abhängig von der Art der Kleidung, Ladungsmenge, Wasserhärtegrad und Grad der Verschmutzung regelt die Siemens avantgarde Waschmaschine die benötigte Menge an Waschmittel völlig automatisch – für perfekte Waschergebnisse bei minimalem Waschmittelverbrauch.

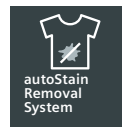

Wäschewaschen neu definiert: antiFlecken System.

Das antiFlecken System beseitigt die 16 hartnäckigsten Flecken. Ob nun Tomaten-, Gras- oder Rotweinflecken, das antiFlecken System weiss ganz automatisch, wie sie zu entfernen sind.

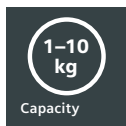

Für besonders schonende Wäsche: 1 – 10 kg softTrommel und 1 – 9 kg softDryTrommel.

Die Beladungskapazität von 1 – 10 kg lässt Sie jetzt noch mehr Wäsche mit höchster Energieeffizienz behandeln. Beim Trockner garantieren wir mit einer 1 – 9 kg softDry-Trommel die besonders schonende Trocknung auch von empfindlicher Kleidung.

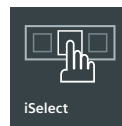

Eine neue Art Ihre avantgarde zu bedienen: iSelect Display.

Die Smartphone-ähnliche Benutzeroberfläche macht die Auswahl des richtigen Programms intuitiv und einfach.

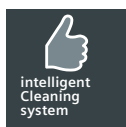

Weltweit einzigartig: das intelligentCleaning System.

Maximaler Komfort ohne Kompromisse bei der Leistung, da Flusen nicht nach jedem, sondern erst nach dem 20sten Durchlauf entfernt werden müssen.



Türöffnung per Knopfdruck.

Die Öffnung der Tür erfolgt problemlos per Knopfdruck. So ist ein einfacher und ergonomischer Zugang zur Trommel gewährleistet.



5 Jahre Zufriedenheit: 5 Jahre Vollgarantie.

Wir gewähren auf unsere avantgarde-Wäschepflegegeräte (siehe Abbildung) eine 5-jährige Hersteller-Vollgarantie.



Sehen Sie weiter

siemens-home.bsh-group.ch/avantgarde

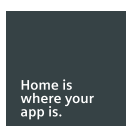

Nehmen Sie sich mehr Freiheiten: mit Home Connect.

Dank der Home Connect Funktion müssen Sie nicht mehr länger zu Hause sein, um Ihre Wäsche zu waschen. Via App können Sie dies jetzt ganz einfach von unterwegs tun und haben Ihre Wäsche fertig, wenn Sie nach Hause kommen.



Energieeffizienz auf einem neuen Level.

Extrem effizient im Energieverbrauch auch bei hoher Ladungsmenge von bis zu 9 kg.



Löst Gerüche in Luft auf. Ohne zu Waschen: sensoFresh.

Entdecken Sie die Vorteile von Aktivsauerstoff mit dem revolutionären sensoFresh-System. Powered by iSensoric.

Der Einsatz von Aktivsauerstoff ist der nächste grosse Fortschritt in der Wäschepflege. Die neuen iQ700 Waschmaschinen mit sensoFresh-Programm bieten die optimale Lösung, um jede erdenkliche Verunreinigung zu entfernen. Egal ob Gerüche oder Keime – Aktivsauerstoff beseitigt sie gründlich und einfach. Für angenehme Frische und herausragende Hygiene. Entdecken Sie die Vorteile dieser bahnbrechenden Innovation mit Programmen, die das Leben erleichtern. Für das Aussergewöhnliche im Leben.



Löst Gerüche einfach auf – mit Aktivsauerstoff: das sensoFresh-Programm.

Die Spuren von Zigarettenrauch oder Küchengerüchen lösen sich jetzt einfach in Luft auf: das sensoFresh-Programm bietet Geruchsbeseitigung in kürzester Zeit – sogar für besonders empfindliche und nicht waschbare Textilien. Aktivsauerstoff neutralisiert die Gerüche in nur 30 bis 45 Minuten, abhängig von der Intensität des Geruchs.



Hygienisch saubere Wäsche auch bei niedrigen Temperaturen: das Hygiene-Mix-Programm.

Das Hygiene-Mix-Programm ist besonders geeignet für empfindliche Textilien, die nicht bei hohen Temperaturen gewaschen werden dürfen. Dank Aktivsauerstoff wird die Wäsche hygienisch rein – und das sogar bei Temperaturen unter 40°.



Erfüllt höchste Ansprüche an Hygiene: Das Trommel-reinigen-Programm mit Aktiv-Sauerstoff.

Das Programm zum Reinigen der Waschschinentrommel verhindert die Entstehung von Gerüchen innerhalb der Trommel. Aktivsauerstoff verhindert, dass sich geruchsbildende Bakterien ansammeln, und garantiert dadurch eine hygienisch saubere Waschmaschine.



SIEMENS

Die erste integrierte Präzisions-Dosierautomatik der Welt.

i-Dos macht das Dosieren für Sie so einfach wie nie. Denn die erste integrierte Präzisions-Dosierautomatik ermittelt genau, wie viel Waschmittel und Weichspüler Ihre Wäsche braucht. Abhängig von so variablen Faktoren wie Textilart, Beladungsmenge, Wasserhärte und Verschmutzungsgrad dosiert sie ebenso effizient wie millilitergenau – für eine noch perfektere Textilpflege mit besten Waschergebnissen.



Kein Über- oder Unterdosieren mehr.

Eine falsche Dosierung führt nicht nur zu schlechten Waschergebnissen und schadet den Textilien: Sie erhöht auch den Wasser- und Energieverbrauch. Die Waschmaschinen mit i-Dos verbrauchen nur so viel Waschmittel, Wasser und Energie, wie wirklich nötig ist.

In drei Schritten zur perfekten Wäsche:

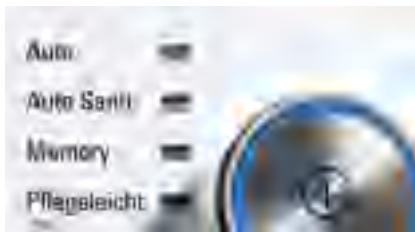

1 Programm wählen.



2 Wäsche einlegen/Tür zu.



3 Startknopf drücken und fertig.

Hier passen bis zu 20 Waschladungen rein: die i-Dos-Dosierkammern.

Sie brauchen nicht bei jedem Waschgang Waschmittel nachzufüllen, sondern können in den beiden Tanks Flüssigwaschmittel und Weichspüler für bis zu 20 Waschladungen auf einmal einfüllen und dort sozusagen bevorraten. Die beiden i-Dos-Kammern sind geeignet für alle handelsüblichen Flüssigwaschmittel bzw. Weichspüler.

Spart bis zu 7'062 Liter Wasser im Jahr.*

Laut dem unabhängigen Institut für Angewandte Forschung wfk beträgt das jährliche Einsparpotenzial beim Wasserverbrauch durch die i-Dos-Dosierautomatik im Vergleich zu manueller Dosierung bis zu 7'062 Liter.

* Mögliches jährliches Einsparpotenzial bei Verwendung von i-Dos im Vergleich zum haushaltsüblichen Waschen mit manueller Dosierung in einem herkömmlichen Pflegeleichtprogramm bei durchschnittlich 220 Waschladungen im Jahr. Quelle: wfk, Institut für Angewandte Forschung, Untersuchungsbericht WL 5132/10. Individuelle Ergebnisse können abweichen.



Gleichzeitig waschen
und imprägnieren.



**Schützt hochwertige Funktions-
textilien: das Outdoor/Imprägnier-
Programm.**

Das Outdoor/Imprägnier-Programm wäscht hochwertige Funktionstextilien schonend und erneuert die wasserabweisende Funktion durch das einwaschbare Imprägniermittel, den optimierten Temperaturverlauf und die speziellen Trommelbewegungen. Die atmungsaktiven Eigenschaften bleiben dabei vollständig erhalten.



**Perfekte Reinigung von Outdoor-
Kleidung: das Outdoor-Programm.**

Moderne Mikrofasern, gleichermassen luftdurchlässige wie wasserdichte Membrantextilien und empfindliche Nähte bedürfen einer speziellen Pflege. Mit dem Outdoor-Programm werden z.B. Regenjacken oder Sportbekleidung extra schonend gewaschen und sie behalten ihre atmungsaktiven Eigenschaften.

Weiss, wie man Zeit und Energie spart: varioPerfect.

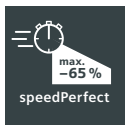

Für alle, die gerne Zeit sparen: speedPerfect.

Schnell perfekt saubere Wäsche: Mit speedPerfect können Sie bis zu 65% Zeit* sparen. speedPerfect kann in allen Standard- und Spezialprogrammen zugeschaltet werden, mit Ausnahme von Wolle/Handwäsche und Super 15.



Für alle, die gerne Energie sparen: ecoPerfect.

Mit ecoPerfect wird Ihre Wäsche perfekt sauber, bei bis zu 50% niedrigerem Energieverbrauch** pro kg. ecoPerfect kann in allen Standard- und Spezialprogrammen zugeschaltet werden, mit Ausnahme von Wolle/Handwäsche und Super 15.



Besonders schnell oder besonders energiesparend waschen: varioPerfect.

Mit der varioPerfect-Bedienlogik entscheiden Sie, was Ihnen wichtig ist. Mit speedPerfect waschen Sie extrem zeitsparend und mit ecoPerfect besonders energiesparend. Für ein optimales Waschergebnis wird der Waschprozess automatisch angepasst.

* Koch/Bunt 60°C: speedPerfect verglichen mit ecoPerfect-Option.

** Koch/Bunt 60°C: ecoPerfect verglichen mit speedPerfect-Option.





So effizient. So leise. So langlebig. Garantiert.



Effizient, leise und langlebig: der iQdrive-Motor.

Ob weniger Energieverbrauch bei gleicher Leistung, kurze Programmzeiten mit besten Ergebnissen oder selbst bei höchsten Schleuderzahlen angenehm leise – das alles ist für den bürstenlosen iQdrive-Motor kein Problem. Und bei all diesen Vorteilen läuft er noch nahezu verschleissfrei.



Weniger Vibrationen, weniger Geräusche.

Die Seitenwand im antiVibration Design ist deutlich stabiler und reduziert merklich die Vibrationen der Waschmaschine. Und je weniger Vibrationen auftreten, desto leiser ist die Maschine im Betrieb. Unsere Waschvollautomaten erfüllen die erhöhten Werte der Norm **SIA 181** ohne Zusatzmassnahmen.



Wir sparen nicht an Innovationen. Dafür Sie am Verbrauch.

Die innovativen Waschmaschinen und Trockner von Siemens sind mit ihrer einzigartigen Ausstattung absolute Profis für eine optimale und effiziente Wäschepflege. So verbrauchen Siemens-Waschmaschinen bis zu 35% weniger Wasser und bis zu 60% weniger Energie als vergleichbare Waschmaschinen aus dem Jahr 1998.



Garantiert lange Haltbarkeit: die 10-Jahres-Garantie.

Während konventionelle Motoren durch mechanische Reibung der Kohlebürsten mit der Zeit verschleissen, läuft der bürstenlose iQdrive-Motor nahezu verschleissfrei. Für die langlebige Qualität des Motors bei allen iQ800 Waschmaschinen bürgt Siemens mit einer 10-Jahres-Garantie.

Weiss, wie man Flecken entfernt: die iQ800 mit antiFlecken-System.

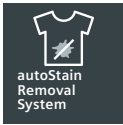

Das erste Antiflecken-System der Welt.

Gras, Tomate, Rotwein – Fleck ist nicht gleich Fleck. Dank des innovativen Antiflecken-Systems erhält jeder Fleck individuell die richtige Behandlung. So können jetzt 16 der schwierigsten Flecken mit Siemens gezielt entfernt werden.



- Erdbeere
- Orange
- Rotwein
- Ei
- Tee
- Kosmetika
- Kaffee
- Schokolade
- Tomate
- Gras
- Babynahrung
- Blut
- Sockenschmutz
- Schweiss
- Erde/Sand
- Butter/Öl

Waschmaschinen – das Sortiment im Überblick.

Nutzen Sie die nachstehende Übersicht und finden Sie schnell und unkompliziert das passende Gerät.

Gerätebezeichnung	Produktklasse	Energieeffizienzklasse	Beladungsmenge (kg)	Schleuderdrehzahl (U/min)	Home Connect	i-DOS	senso-Fresh	Trommelreinigung + Erinnerungsfunktion	Fleckenautomatik, Anzahl Flecken	Nachlegefunktion	varioPerfect	Erfüllt Norm SIA 181	Seite
-------------------	---------------	------------------------	---------------------	---------------------------	--------------	-------	-------------	--	----------------------------------	------------------	--------------	----------------------	-------



Waschvollautomaten													
WM14U840EU	avantgarde	A+++ -40%	10	1400	■	■		■ / ■	16	■		■	
WM6HY891CH	iQ800	A+++ -30%	9	1600	■	■		■ / ■	16	■	■	■	34
WM6HY791CH	iQ800	A+++ -30%	9	1600	■			■ / ■	16	■	■	■	34
WM4HY791CH	iQ800	A+++ -30%	9	1400	■	■		■ / ■	16	■	■	■	35
WM6HW690CH	iQ700	A+++ -30%	9	1600	■	■		■ / ■		■	■	■	36
WM16W790CH	iQ700	A+++ -30%	9	1600			■	■ / ■	16	■	■	■	36
WM14W590CH	iQ700	A+++ -30%	8	1400				■ / ■	4	■	■	■	37
WM14T491CH	iQ500	A+++ -30%	8	1400				■ / -		■	■	■	38
WM12N290CH	iQ300	A+++ -10%	8	1200				■ / ■		■	■	■	39
WM14N190CH	iQ300	A+++ -10%	7	1400				■ / ■		■	■	■	39

Vollwaschtrockner													
WD15H541CH	iQ800	A	7/4	1500					6	■	■		41
WD14U540EU	iQ500	A	10/6	1400				■ / ■		■	■		41

slimLine													
WS12T490CH	iQ500	A+++ -20%	6.5	1200						■	■	■	40



Die Zukunft zieht ein. Mit den vernetzten Waschmaschinen von Siemens.

suisse ■ ■ series

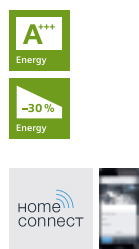
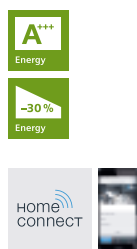

WM6HY891CH CHF 4'370.-
iQ800 intelligentes Dosiersystem CHF 4'057.57
Waschvollautomat i-Dos
 exkl. vRG CHF 19.95 / CHF 18.52

- **Schleudertouren: 1'600–400U/min/Schleuderwirkungsklasse A**
- Fassungsvermögen: 1–9 kg
- Programme**
- Spezialprogramme: Abpumpen, Spülen, Schleudern, Gardinen, **Outdoor/ Imprägnieren**, Hemden/Business, Schnell/Mix, Automatik, Automatik Sanft, Hygiene, Super 30/15, Trommel reinigen (mit Erinnerungsfunktion), Fein/Seide
- Optionen**
- varioPerfect: zeit- oder energieoptimierte Programme mit perfektem Waschergebnis
- **i-Dos: dosiert vollautomatisch Flüssigwaschmittel und Weichspüler**
- **antiFlecken-System mit 16 Fleckenoptionen**
- **Home Connect: Fernstart und Fernüberwachung**
- Komfort und Sicherheit**
- LED-Trommelinnenbeleuchtung
- softTrommel: besonders schonende und wirkungsvolle Wäschepflege
- Trommelreinigung mit Erinnerungsfunktion
- iQdrive: energiesparendste und leiseste Motorentechnologie
- antiVibration Design: mehr Stabilität und Laufruhe
- Durchflusssensor für optimalen Wasserverbrauch
- waterPerfect: ressourcenschonendes Wassermanagement
- aquaStop® mit lebenslanger Garantie
- Stufenlose Mengenautomatik
- Verbrauchsanzeige des Wasser- und Energiebedarfs vor Programmstart
- Nachlegefunktion
- Beleuchteter Programmwähler mit integriertem Ein-/Ausschalter
- **Hochauflösendes TFT-Klartextdisplay für intuitive Bedienung**
- Schamerkennung
- Kindersicherung
- 32-cm-Bullauge, chrom, weiss, mit 180°-Türöffnungswinkel
- Unterschiebbar bei 85 cm Nischenhöhe
- **Erfüllt die erhöhten Schallschutzanforderungen der Norm SIA 181 ohne Zusatzmassnahmen**

Sonderzubehör
 WX975600 Bodenbefestigung CHF 28.- CHF 26.00
 SZ72010 Schlauchverlängerung für Zu- und Ablauf CHF 62.- CHF 57.57
 WZ20490 Gerätepodest mit Auszug CHF 455.- CHF 422.47

WM6HY791CH CHF 4'010.-
iQ800 CHF 3'723.31
Waschvollautomat
 exkl. vRG CHF 19.95 / CHF 18.52

- **Schleudertouren: 1'600–400U/min/Schleuderwirkungsklasse A**
- Fassungsvermögen: 1–9 kg
- Programme**
- Spezialprogramme: Abpumpen, Spülen, Schleudern, Kopfkissen, Jeans/Dunkle Wäsche, Gardinen, **Outdoor/Imprägnieren**, Hemden/Business, Schnell/Mix, Automatik, Automatik Sanft, Hygiene, Trommel Reinigen (mit Erinnerungsfunktion), Fein/Seide, Super 30/15
- Optionen**
- varioPerfect: zeit- oder energieoptimierte Programme mit perfektem Waschergebnis
- **antiFlecken-System mit 16 Fleckenoptionen**
- **Home Connect: Fernstart und Fernüberwachung**
- Komfort und Sicherheit**
- LED-Trommelinnenbeleuchtung
- softTrommel: besonders schonende und wirkungsvolle Wäschepflege
- Trommelreinigung mit Erinnerungsfunktion
- iQdrive: energiesparendste und leiseste Motorentechnologie
- antiVibration Design: mehr Stabilität und Laufruhe
- Durchflusssensor für optimalen Wasserverbrauch
- waterPerfect: ressourcenschonendes Wassermanagement
- aquaStop® mit lebenslanger Garantie
- Stufenlose Mengenautomatik
- Verbrauchsanzeige des Wasser- und Energiebedarfs vor Programmstart
- Nachlegefunktion
- Beleuchteter Programmwähler mit integriertem Ein-/Ausschalter
- **Hochauflösendes TFT-Klartextdisplay für intuitive Bedienung**
- Schamerkennung
- Kindersicherung
- 32-cm-Bullauge, chrom, weiss, mit 180°-Türöffnungswinkel
- Gerätemasse (H x B x T): 85 x 60 x 60 cm
- Unterschiebbar bei 85 cm Nischenhöhe
- **Erfüllt die erhöhten Schallschutzanforderungen der Norm SIA 181 ohne Zusatzmassnahmen**

Sonderzubehör
 WX975600 Bodenbefestigung CHF 28.- CHF 26.00
 SZ72010 Schlauchverlängerung für Zu- und Ablauf CHF 62.- CHF 57.57
 WZ20490 Gerätepodest mit Auszug CHF 455.- CHF 422.47

Die angegebenen Preise sind unverbindliche Preisempfehlungen; unsere Händler sind in der Gestaltung frei.



WM4HY791CH
iQ800
Waschvollautomat

CHF 3'800.-
CHF 3'528.32

exkl. vRG CHF 19.95 / CHF 18.52

- **Schleudertouren: 1'400–400 U/min/Schleuderkategorie B**
- Fassungsvermögen: 1–9 kg
- Programme**
- Spezialprogramme: Abpumpen, Spülen, Schleudern, Kopfkissen, Jeans/dunkle Wäsche, Gardinen, **Outdoor/Imprägnieren**, Hemden/Business, Schnell/Mix, Automatik, Automatik Sanft, Hygiene, Super 30/15, Trommel reinigen (mit Erinnerungsfunktion), Wolle-Handwäsche, Fein/Seide
- Optionen**
- varioPerfect: zeit- oder energieoptimierte Programme mit perfektem Waschergebnis
- **antiFlecken-System mit 16 Fleckoptionen**
- **Home Connect: Fernstart und Fernüberwachung**
- Komfort und Sicherheit**
- LED-Trommelinnenbeleuchtung
- softTrommel: besonders schonende und wirkungsvolle Wäschepflege
- Trommelreinigung mit Erinnerungsfunktion
- iQdrive: energiesparendste und leiseste Motorentechnologie
- antiVibration Design: mehr Stabilität und Laufruhe
- Durchflusssensor für optimalen Wasserverbrauch
- waterPerfect: ressourcenschonendes Wassermanagement
- aquaStop® mit lebenslanger Garantie
- Stufenlose Mengenautomatik
- Verbrauchsanzeige des Wasser- und Energiebedarfs vor Programmstart
- Nachlegefunktion
- Beleuchteter Programmwähler mit integriertem Ein-/Ausschalter
- **Hochauflösendes TFT-Klartextdisplay für intuitive Bedienung**
- Schaumerkennung
- Kindersicherung
- 32-cm-Bullauge, chrom, weiss, mit 180°-Türöffnungswinkel
- Gerätemasse (H × B × T): 85 × 60 × 60 cm
- Unterschiebbar bei 85 cm Nischenhöhe
- **Erfüllt die erhöhten Schallschutzanforderungen der Norm SIA 181 ohne Zusatzmassnahmen**

Sonderzubehör

WX975600 Bodenbefestigung	CHF 28.-	CHF 26.00
SZ72010 Schlauchverlängerung für Zu- und Ablauf	CHF 62.-	CHF 57.57
WZ20490 Gerätepodest mit Auszug	CHF 455.-	CHF 422.47

Bequem die Geräte beladen: das Gerätepodest. WZ20490 bzw. WZ20500 für alle iQ Waschmaschinen und Waschtrockner.

Das Gerätepodest ermöglicht es Ihnen, bequem und in richtiger Höhe Ihre Wasch- und Trockengeräte zu beladen. Zusätzlich zur optimalen Bedienhöhe ist im Gerätepodest eine Schublade integriert, die genügend Platz für die Aufbewahrung von Wasch- und Pflegemitteln bietet.

WZ20490: für alle 60 cm tiefen iQ Siemens-Waschmaschinen
WZ20500: für alle 60 cm tiefen iQ Siemens-Trockner



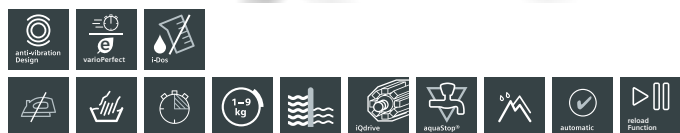
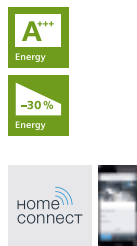

WM6HW690CH CHF 4'100.-
iQ700 intelligentes Dosiersystem CHF 3'806.87
Waschvollautomat i-Dos

exkl. vRG CHF 19.95 / CHF 18.52

- **Schleudertouren: 1'600–400 U/min/Schleuderwirkungsklasse A**
- Fassungsvermögen: 1–9 kg
- Programme**
- Spezialprogramme: **Outdoor/Imprägnieren**, Super 15, Schnell/Mix, Automatik, Automatik Sanft, Hygiene, Automatik Intensiv, Trommel reinigen (mit Erinnerungsfunktion), Fein/Seide, Super 30/15
- Optionen**
- varioPerfect: zeit- oder energieoptimierte Programme mit perfektem Waschergebnis
- i-Dos: dosiert vollautomatisch Flüssigwaschmittel und Weichspüler
- Home Connect: Fernstart und Fernüberwachung
- Komfort und Sicherheit**
- LED-Trommelinnenbeleuchtung
- softTrommel: besonders schonende und wirkungsvolle Wäschepflege
- Trommelreinigung mit Erinnerungsfunktion
- iQdrive: energiesparendste und leiseste Motorentechnologie
- antiVibration Design: mehr Stabilität und Laufruhe
- Durchflusssensor für optimalen Wasserverbrauch
- waterPerfect: ressourcenschonendes Wassermanagement
- aquaStop® mit lebenslanger Garantie
- Stufenlose Mengenautomatik
- Verbrauchsanzeige des Wasser- und Energiebedarfs vor Programmstart
- Nachlegefunktion
- Programmwähler mit integriertem Ein-/Ausschalter
- **Grosses, übersichtliches LED-Display für Programmablauf, Temperaturwahl, max. Schleuderdrehzahl, Restzeitanzeige und 24-h-Endzeitvorwahl, i-Dos und Verbrauchsanzeige**
- Schaumerkennung
- Kindersicherung
- 32-cm-Bullaage, chrom, weiss mit 171°-Türöffnungswinkel
- Gerätemasse (H×B×T): 85×60×59 cm
- Unterschiebbar bei 85 cm Nischenhöhe
- Erfüllt die erhöhten Schallschutzanforderungen der Norm SIA 181 ohne Zusatzmassnahmen

Sonderzubehör

WX975600	Bodenbefestigung	CHF 28.-	CHF 26.00
SZ72010	Schlauchverlängerung für Zu- und Ablauf	CHF 62.-	CHF 57.57
WZ20490	Gerätepodest mit Auszug	CHF 455.-	CHF 422.47

WM16W790CH CHF 3'940.-
iQ700 sensoFresh CHF 3'658.31
Waschvollautomat

exkl. vRG CHF 19.95 / CHF 18.52

- **Schleudertouren: 1'600–400 U/min/Schleuderwirkungsklasse A**
- Fassungsvermögen: 1–9 kg
- Programme**
- Spezialprogramme: **Jeans/Dunkle Wäsche, Outdoor/Imprägnieren**, Hemden/Business, Super 15, Schnell/Mix, **Hygiene mit sensoFresh, Trommel Reinigen mit sensoFresh, sensoFresh Programm**, Wolle-Handwäsche, Fein/Seide
- Optionen**
- varioPerfect: zeit- oder energieoptimierte Programme mit perfektem Waschergebnis
- **sensoFresh Programm: Effektive Geruchsbeseitigung in kürzester Zeit auch für empfindliche und nicht waschbare Textilien**
- Komfort und Sicherheit**
- LED-Trommelinnenbeleuchtung
- softTrommel: besonders schonende und wirkungsvolle Wäschepflege
- Trommelreinigung mit Erinnerungsfunktion
- iQdrive: energiesparendste und leiseste Motorentechnologie
- antiVibration Design: mehr Stabilität und Laufruhe
- Durchflusssensor für optimalen Wasserverbrauch
- waterPerfect: ressourcenschonendes Wassermanagement
- aquaStop® mit lebenslanger Garantie
- Stufenlose Mengenautomatik
- Verbrauchsanzeige des Wasser- und Energiebedarfs vor Programmstart
- Nachlegefunktion
- Programmwähler mit integriertem Ein-/Ausschalter
- **Grosses, übersichtliches LED-Display für Programmablauf, Temperaturwahl, max. Schleuderdrehzahl, Restzeitanzeige und 24-h-Endzeitvorwahl, sensoFresh Intensität und Verbrauchsanzeige**
- Schaumerkennung
- Kindersicherung
- 32-cm-Bullaage, chrom, weiss mit 171°-Türöffnungswinkel
- Gerätemasse (H×B×T): 85×60×59 cm
- Unterschiebbar bei 85 cm Nischenhöhe
- Erfüllt die erhöhten Schallschutzanforderungen der Norm SIA 181 ohne Zusatzmassnahmen

Sonderzubehör

WX975600	Bodenbefestigung	CHF 28.-	CHF 26.00
SZ72010	Schlauchverlängerung für Zu- und Ablauf	CHF 62.-	CHF 57.57
WZ20490	Gerätepodest mit Auszug	CHF 455.-	CHF 422.47



WM14W590CH
iQ700
Waschvollautomat

CHF 3'590.-
CHF 3'333.33

exkl. vRG **CHF 19.95 / CHF 18.52**

- **Schleudertouren: 1'400–400 U/min/Schleuderwirkungsklasse A**
- **Fassungsvermögen: 1–8 kg**
- Programme**
- **Spezialprogramme: Abpumpen, Jeans/dunkle Wäsche, Gardinen, Outdoor/Imprägnieren, Hemden/Business, Super 15, Schnell/Mix, Spülen/Schleudern, Hygiene, Trommel reinigen (mit Erinnerungsfunktion), Wolle-Handwäsche, Fein/Seide**
- Optionen**
- **varioPerfect: zeit- oder energieoptimierte Programme mit perfektem Waschergebnis**
- **antiFlecken-System mit 4 Fleckenoptionen – zuschaltbar zu den gängigen Standard-Programmen**
- Komfort und Sicherheit**
- **LED-Trommelinnenbeleuchtung**
- **softTrommel: besonders schonende und wirkungsvolle Wäschepflege**
- **Trommelreinigung mit Erinnerungsfunktion**
- **iQdrive: energiesparendste und leiseste Motorentechnologie**
- **antiVibration Design: mehr Stabilität und Laufruhe**
- **Durchflusssensor für optimalen Wasserverbrauch**
- **waterPerfect: ressourcenschonendes Wassermanagement**
- **aquaStop® mit lebenslanger Garantie**
- **Stufenlose Mengenautomatik**
- **Verbrauchsanzeige des Wasser- und Energiebedarfs vor Programmstart**
- **Nachlegefunktion**
- **Programmwähler mit integriertem Ein-/Ausschalter**
- **Grosses, übersichtliches LED-Display für Programmablauf, Temperaturwahl, max. Schleuderdrehzahl, Restzeitanzeige und 24-h-Endzeitvorwahl, Fleckenauswahl und Verbrauchsanzeige**
- **Schaumerkennung**
- **Kindersicherung**
- **32-cm-Bullauge, chrom, weiss mit 165°-Türöffnungswinkel**
- **Gerätemasse (H x B x T): 85 x 60 x 59 cm**
- **Unterschiebbar bei 85 cm Nischenhöhe**
- **Erfüllt die erhöhten Schallschutzanforderungen der Norm SIA 181 ohne Zusatzmassnahmen**

Sonderzubehör

- | | | | |
|----------|---|-----------|------------|
| WX975600 | Bodenbefestigung | CHF 28.- | CHF 26.00 |
| SZ72010 | Schlauchverlängerung für Zu- und Ablauf | CHF 62.- | CHF 57.57 |
| WZ20490 | Gerätepodest mit Auszug | CHF 455.- | CHF 422.47 |

Die angegebenen Preise sind unverbindliche Preisempfehlungen; unsere Händler sind in der Gestaltung frei.

Wäschepflege so flexibel wie nie zuvor.

suisse ■ ■ **series**



WM14T491CH
iQ500
Waschvollautomat

CHF 3'090.-
CHF 2'869.08

exkl. vRG **CHF 19.95 / CHF 18.52**

- **Schleudertouren: 1'200–400 U/min/Schleuderwirkungsklasse B**
- **Fassungsvermögen: 1–8 kg**
- Programme**
- **Spezialprogramme: Pflegeleicht Plus, Intensiv+Schnell, Jeans/dunkle Wäsche, Hemden/Business, Outdoor/Imprägnieren, Schnell/Mix, Hygiene, Steppdecken, Trommel reinigen (mit Erinnerungsfunktion), Spülen/Schleudern/Abpumpen, Wolle-Handwäsche, Fein/Seide, Super 30/15**
- Optionen**
- **varioPerfect: zeit- oder energieoptimierte Programme mit perfektem Waschergebnis**
- Komfort und Sicherheit**
- **Trommelvolumen: 55 l**
- **iQdrive: energiesparendste und leiseste Motorentechnologie**
- **antiVibration Design: mehr Stabilität und Laufruhe**
- **waterPerfect: ressourcenschonendes Wassermanagement**
- **aquaStop® mit lebenslanger Garantie**
- **Nachlegefunktion**
- **Vollelektronische Einknopf-Bedienung**
- **Grosses Display für Programmablauf, Temperatur, Drehzahl, Restzeit, 24-h-Endzeitvorwahl und Beladungsempfehlung**
- **Anzeige für Überdosierung**
- **Schaumerkennung**
- **Unwuchtkontrolle**
- **Kindersicherung**
- **30-cm-Bullauge, silber-weiss mit 180°-Türöffnungswinkel**
- **Gerätemasse (H x B x T): 85 x 60 x 55 cm**
- **Unterschiebbar bei 85 cm Nischenhöhe**
- **Erfüllt die erhöhten Schallschutzanforderungen der Norm SIA 181 ohne Zusatzmassnahmen**

Sonderzubehör

WX975600	Bodenbefestigung	CHF 28.-	CHF 26.00
SZ72010	Schlauchverlängerung für Zu- und Ablauf	CHF 62.-	CHF 57.57
WZ20490	Gerätepodest mit Auszug	CHF 455.-	CHF 422.47

Die angegebenen Preise sind unverbindliche Preisempfehlungen; unsere Händler sind in der Gestaltung frei.



WM12N290CH
iQ300
Waschvollautomat

CHF 2'440.-
CHF 2'265.55

exkl. vRG CHF 19.95 / CHF 18.52

- **Schleudertouren:** 1'200–400 U/min/Schleuderwirkungsklasse B
- **Fassungsvmögen:** 1–8 kg
- Programme**
- **Spezialprogramme:** Pflegeleicht Plus, Intensiv+Schnell, Jeans/dunkle Wäsche, Hemden/Business, **Outdoor/Imprägnieren**, Schnell/Mix, Hygiene, Super 30/15, Steppdecken, Trommel reinigen (mit Erinnerungsfunktion), Spülen/Schleudern/Abpumpen, Wolle-Handwäsche, Fein/Seide
- Optionen**
- **varioPerfect:** zeit- oder energieoptimierte Programme mit perfektem Waschergebnis
- Komfort und Sicherheit**
- Trommelvolumen: 55l
- iQdrive: energiesparendste und leiseste Motorentechnologie
- antiVibration Design: mehr Stabilität und Laufruhe
- waterPerfect: ressourcenschonendes Wassermanagement
- aquaStop® mit lebenslanger Garantie
- Nachlegefunktion
- Vollelektronische Einknopf-Bedienung
- **Grosses Display für Programmablauf, Temperatur, Drehzahl, Restzeit, 24-h-Endzeitvorwahl und Beladungsempfehlung**
- Anzeige für Überdosierung
- Schaumerkennung
- Unwuchtkontrolle
- Kindersicherung
- 30-cm-Bullauge, silber-weiss mit 180°-Türöffnungswinkel
- Gerätemasse (H×B×T): 85×60×55 cm
- Unterschiebbar bei 85 cm Nischenhöhe
- **Erfüllt die erhöhten Schallschutzanforderungen der Norm SIA 181 ohne Zusatzmassnahmen**

Sonderzubehör

WX975600	Bodenbefestigung	CHF 28.-	CHF 26.00
SZ72010	Schlauchverlängerung für Zu- und Ablauf	CHF 62.-	CHF 57.57
WZ20490	Gerätepodest mit Auszug	CHF 455.-	CHF 422.47

WM14N190CH
iQ300
Waschvollautomat

CHF 2'380.-
CHF 2'209.84

exkl. vRG CHF 19.95 / CHF 18.52

- **Schleudertouren:** 1'400–400 U/min/Schleuderwirkungsklasse B
- **Fassungsvmögen:** 1–7 kg
- Programme**
- **Spezialprogramme:** Pflegeleicht Plus, Intensiv+Schnell, Jeans/dunkle Wäsche, Hemden/Business, **Outdoor/Imprägnieren**, Schnell/Mix, Hygiene, Super 30/15, Steppdecken, Trommel reinigen (mit Erinnerungsfunktion), Spülen/Schleudern/Abpumpen, Wolle-Handwäsche, Fein/Seide
- Optionen**
- **varioPerfect:** zeit- oder energieoptimierte Programme mit perfektem Waschergebnis
- Komfort und Sicherheit**
- Trommelvolumen: 55l
- iQdrive: energiesparendste und leiseste Motorentechnologie
- antiVibration Design: mehr Stabilität und Laufruhe
- waterPerfect: ressourcenschonendes Wassermanagement
- aquaStop® mit lebenslanger Garantie
- Nachlegefunktion
- Vollelektronische Einknopf-Bedienung
- **Grosses Display für Programmablauf, Temperatur, Drehzahl, Restzeit, 24-h-Endzeitvorwahl und Beladungsempfehlung**
- Anzeige für Überdosierung
- Schaumerkennung
- Unwuchtkontrolle
- Kindersicherung
- 30-cm-Bullauge, silber-weiss mit 180°-Türöffnungswinkel
- Gerätemasse (H×B×T): 85×60×55 cm
- Unterschiebbar bei 85 cm Nischenhöhe
- **Erfüllt die erhöhten Schallschutzanforderungen der Norm SIA 181 ohne Zusatzmassnahmen**

Sonderzubehör

WX975600	Bodenbefestigung	CHF 28.-	CHF 26.00
SZ72010	Schlauchverlängerung für Zu- und Ablauf	CHF 62.-	CHF 57.57
WZ20490	Gerätepodest mit Auszug	CHF 455.-	CHF 422.47

Es gibt Badezimmer, die sind einfach klein.
Da hilft nur ein Raumwunder.

suisse ■ ■ series



WS12T490CH
iQ500 slimLine
Waschvollautomat

CHF 2'810.-
CHF 2'609.10

exkl. vRG **CHF 11.97 / CHF 11.11**

- **Schleudertouren: 1'200–400 U/min/Schleuderwirkungsklasse B**
- Fassungsvermögen: 1–6,5 kg
- Programme**
- Spezialprogramme: Spülen, Intensiv+Schnell, Gardinen, Jeans, **Outdoor/Imprägnieren**, Hemden/Business, Schnell/Mix, Schleudern/Abpumpen, Hygiene, Super 30/15, Steppdecken, Wolle-Handwäsche, Fein/Seide
- Optionen**
- **varioPerfect: zeit- oder energieoptimierte Programme mit perfektem Waschergebnis**
- Komfort und Sicherheit**
- Trommelvolumen: 46 l
- varioSoft-Trommelsystem: maximale Schonung oder intensiveres Waschen
- iQdrive: energiesparendste und leiseste Motortechnologie
- antiVibration Design: mehr Stabilität und Laufruhe
- **Grosses übersichtliches LED-Display für Programmablauf, Temperaturwahl, max. Schleuderdrehzahl, Restzeitanzeige und 24-h-Endzeitvorwahl, Beladungsempfehlung und Verbrauchsanzeige**
- Vollelektronische Einknopf-Bedienung für alle Waschprogramme, Temperaturen und Spezialprogramme
- Nachlegefunktion
- Anzeige für Überdosierung
- Selbstreinigungsschublade
- waterPerfect: ressourcenschonendes Wassermanagement
- 3D-Oberwassersystem
- Unwuchtkontrolle
- Schaumerkennung
- aquaStop® mit lebenslanger Garantie
- Verbrauchsanzeige des Energiebedarfs vor Programmstart
- Kindersicherung
- 32-cm-Bullauge, weiss-grau, mit 165°-Türöffnungswinkel
- Magnetverschluss für sofortiges Türöffnen am Programmende
- Metallverschlusshaken
- Gerätemasse (H × B × T): 85 × 60 × 45 cm
- Unterschiebbar bei 85 cm Nischenhöhe

Sonderzubehör

WX975600 Bodenbefestigung **CHF 28.- CHF 26.00**
SZ72010 Schlauchverlängerung für Zu- und Ablauf **CHF 62.- CHF 57.57**

Die angegebenen Preise sind unverbindliche Preisempfehlungen; unsere Händler sind in der Gestaltung frei.



Waschen und Trocknen auf einen Knopfdruck.

WD14U540EU
iQ500
Vollwaschtrockner

CHF 3'710.-
CHF 3'444.75

(Lieferbar ab ca. April 2018) exkl. vRG CHF 19.95 / CHF 18.52

- Fassungsvermögen: 10 kg Waschen – 6 kg Trocknen
- Schleudertouren: 1'400–400 U/min, Schleuderkategorie B
- Programme und Optionen**
- Spezialprogramme: Refresh, Schnell/Mix, ExtraKurz 15, Wolle-Handwäsche, Fein/Seide
- **VarioPerfect: zeit- oder energieoptimierte Programme mit perfektem Waschergebnis**
- TouchControl-Tasten
- Komfort und Sicherheit**
- Trommelvolumen: 70 l
- LED-Trommelinnenbeleuchtung
- Non-Stop Wasch- und Trocknungsprogramme für 6 kg
- AirCondensation Technology: kein Wasserverbrauch beim Trocknen
- **SelfCleaning Condenser**
- VarioSoft-Trommelsystem: schnelleres und schonenderes Waschen
- Beladungsempfehlung
- Nachlegefunktion
- **Grosses Display für Programmablauf, Temperatur, Drehzahl, Restzeit und 24-h-Startzeitvorwahl, Kindersicherung**
- Vollelektronische Einknopf-Bedienung für alle Wasch- und Spezialprogramme
- Signal am Programmende
- Durchflusssensor für optimalen Wasserverbrauch
- EcoSilence Drive: leiser Motor mit langer Lebensdauer
- Stufenlose Mengenaomatik
- AquaStop mit Garantie
- Schaumerkennung
- Unwuchtkontrolle
- Kindersicherung
- 32-cm-Bullauge, silber-schwarzgrau, mit 180°-Türöffnungswinkel
- Magnetverschluss für sofortiges Türöffnen am Programmende
- Technische Informationen**
- Geräuschwert Waschen in dB: 46
- Gerätemasse: (H × B × T) 84,5 × 60 × 62 cm



Die Wärmepumpen-Trockner mit selbstreinigendem Kondensator.

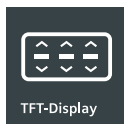

Mehr Übersicht, mehr Bedienkomfort: das neue TFT-Display.

Mit dem neuen, hochauflösenden TFT-Display fällt das Trocknen besonders leicht. Denn es präsentiert alle aktivierten Programminformationen auf einen Blick – klar unterteilt, besonders übersichtlich und somit schnell zu erfassen. Individuelle Programmeinstellungen sind über die umliegenden Tasten ebenso komfortabel wie einfach anwählbar. Und sofort zur Kontrolle im Display schwarz auf weiss ablesbar.



Ihr Haushalt in einer App: Home Connect.

Bedienen Sie Ihre Siemens Hausgeräte mit Home Connect – von wo Sie wollen, wann Sie wollen. Home is where your app is.

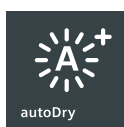

Schonend und optimal die Wäsche trocknen: autoDry-Funktion.

Egal ob bügel-, schrank- oder extratrocken – damit die Wäsche optimal vor zu hohen Temperaturen und Übertrocknung geschützt ist, messen Sensoren ständig die Temperatur und Restfeuchte. So wird die Wäsche besonders schonend und exakt nach Ihren Wünschen getrocknet.



Nie wieder Kondensator reinigen: dank Selbstreinigungsautomatik.

Der Kondensator wird bei jedem Trocknungsgang automatisch intensiv gereinigt. Und zwar gleich mehrfach. Das Ergebnis: ein stets flusenfreier Kondensator, der den Energieverbrauch dauerhaft konstant niedrig hält. Extrem niedrig. Und damit Sie wissen, wann der Kondensator gereinigt wird, zeigt eine kleine LED den Vorgang an.

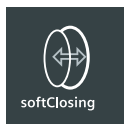

Leicht zu öffnen, leicht zu schliessen: die Komfort-Tür.

Der speziell entwickelte Schliessmechanismus ermöglicht ein extraleichtes Öffnen und Schliessen der Tür. Zudem hat die Komfort-Tür einen Öffnungswinkel von 180°, was ein besonders komfortables Be- und Entladen der Waschmaschine ermöglicht.



Schon die Umwelt schon beim Wäschetrocknen: die Energie-Effizienzklassen A+++ und A++.

Dank der innovativen Siemens-Wärmepumpentrockner-Technik verbrauchen Wärmepumpentrockner nachhaltig wenig Strom. Sie sind alle mit der Energie-Effizienzklasse A++ oder sogar A+++ ausgestattet.





Hausarbeit. Jetzt ganz ohne Arbeit.

Bedienen Sie Ihre Siemens-Wäschepflegegeräte einfach und intuitiv mit Home Connect. Für mehr Freiheiten, weniger Sorgen und immer beste Ergebnisse.

Trockner.

Behalten Sie Ihren Trockner auch dann im Blick, wenn Sie gerade ganz woanders sind. Dank der Home Connect App müssen Sie nicht mehr andauernd nachsehen, um zu wissen, wann die Wäsche fertig ist. Und sollte die Wäsche trocken sein, erhalten Sie sogar eine Push Benachrichtigung, die Sie darüber informiert.

Sie müssen kein Fachmann sein, um Ihren Trockner wie ein Profi zu installieren. Die Home Connect App zeigt Ihnen Schritt für Schritt, wie Sie die Anfangseinstellungen vornehmen. So können Sie sich sicher sein, dass Ihr Gerät stets beste Ergebnisse liefert.

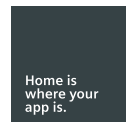

Bedienen Sie Ihre Siemens Hausgeräte mit Home Connect – von wo Sie wollen, wann Sie wollen. Home is where your app is.





Das ist wahre Programmviefalt, schalten Sie ruhig mal um: Siemens-Kondensationstrockner.



Besonders schnelles Trocknen.

Nur noch 17 Minuten Trocknungszeit per kg Wäsche im Programm Baumwolle schranktrocknen bei voller Beladung. Damit sind diese besonders schnellen SiemensWärmepumpentrockner fast genauso schnell wie bisherige konventionelle Siemens-Kondensationstrockner.



Weniger bügeln: die Knitterschutz-Taste.

Die Knitterschutz-Taste verlängert den Knitterschutz am Programmende auf bis zu 120 Minuten. Durch intensive Bewegung bekommt Ihre Wäsche weniger Falten – und Ihr Bügeleisen weniger Arbeit.

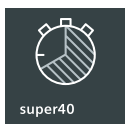

Das erste 40-Minuten-Trocknungsprogramm von Siemens: super40.

Die mit dem super40-Waschprogramm gewaschene Wäsche ist durch einen optimierten Temperaturverlauf und die angepasste Abkühlphase in nur 40 Minuten wieder trocken.



Nie wieder Kondensator reinigen: dank Selbstreinigungs-Automatik.

Der Kondensator wird bei jedem Trocknungsgang automatisch intensiv gereinigt. Und zwar gleich mehrfach. Das Ergebnis: ein stets flusenfreier Kondensator, der den Energieverbrauch dauerhaft konstant niedrig hält. Extrem niedrig. Und damit Sie wissen, wann der Kondensator gereinigt wird, zeigt eine kleine LED den Vorgang an.

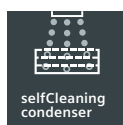



Spezialprogramm: Hygiene.

Der Allergie keine Chance. Das Spezialprogramm «Hygiene» erfüllt die Anforderung an hygienische Behandlung Ihrer Wäsche. Mit konstant hohen Temperaturen wird die Wäsche getrocknet und Keime werden entscheidend reduziert.



So werden Hemden schön glatt: das Blusen/Hemden-Programm.

Damit Hemden und Blusen schön glatt werden, brauchen Sie diese zum Trocknen nicht länger tropfnass aufzuhängen. Besser und schneller geht es mit dem Blusen/Hemden-Programm: Die Hemden und Blusen werden ange-trocknet, aufgelockert und schliesslich geglättet.



Trocknet Spezialfasern besonders schonend: das Outdoor-Trocknungsprogramm.

Funktionstextilien brauchen eine schonende Behandlung, auch beim Trocknen. Gerade die geklebten Nähte sind besonders hitzegefährdet. Deshalb setzt das Outdoor-Trocknungsprogramm eine konstant niedrige, nicht schwankende Temperatur ein.



Macht Dampf, wo andere aufhören: entfernt Falten und Gerüche.

Der innovative iQ700 Trockner mit activeSteam-Technologie trocknet Ihre Wäsche nicht nur, er kann sie bügelfrei trocknen und sogar nicht waschbare Kleidung wie Anzüge schnell wieder auffrischen. Lästige Gerüche werden vollautomatisch entfernt, ohne Chemie und wirkungsvoller als ein Auslüften in kalter Nachtluft.

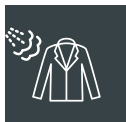

Die Dampf- und Auffrischungs-Programme mit activeSteam Technology.

Gerade nicht waschbare Business-Kleidung, wie Anzüge, Kostüme, Jacketts und Hosen, hat immer wie frisch gereinigt zu wirken. Zugleich ist ihre Pflege eher aufwendig, da man sie nicht einfach so in der Waschmaschine waschen kann. Ob «Business» oder «Freizeit»: Die innovativen activeSteam-Dampf/Auffrischen-Programme erleichtern das Auffrischen dieser Kleidung. Einfach das Kleidungsstück in den Trockner geben, das passende Auffrischungs-Programm wählen – und schon werden unangenehme Gerüche aktiv mit Dampf entfernt.



Für Wollpullover und Turnschuhe: der Wolle-/Schuhkorb.

Zum Trocknen von besonders empfindlichen Wollsachen oder Turnschuhen gibt es jetzt den Wolle-/Schuhkorb. Einfach die Kleidungsstücke hineinlegen und trocknen, ohne dass diese durch die mechanischen Bewegungen belastet werden.

Mit Dampf gegen Falten: die Dampf/Trocknen-Programme.

Der Luftkondensations-Trockner verfügt dank activeSteam-Technologie über zwei Programme zum Trocknen und Glätten mit Dampf: «Pflegeleicht bügelfrei» und «Baumwolle bügelfrei». Ideal für grosse bügelfreie Baumwoll-Wäscheteile wie Bettwäsche, bügelfreie Hemden oder Blusen, die besonders lästig zu bügeln sind. Besonders gute Ergebnisse erzielen Sie, wenn Sie die Wäsche gleich nach dem Waschgang in den zwei «bügelfrei»-Programmen trocknen.



Wäschetrockner – das Sortiment im Überblick.

Nutzen Sie die nachstehende Übersicht und finden Sie schnell und unkompliziert das passende Gerät.

Gerätebezeichnung	Produktklasse	Energieeffizienzklasse	Beladungsmenge (kg)	Home Connect	selfCleaning Condenser	activeSteam Technology	softDry-Trommel-system	autoDry	Wollekorb	Kondensat-Ablauf-garnitur	Seite
-------------------	---------------	------------------------	---------------------	--------------	------------------------	------------------------	------------------------	---------	-----------	---------------------------	-------



Wäschetrockner											
WT7XH940EU	avantgarde	A+++	9	■	■		■	■	■	■	
WT7HY791CH	iQ800	A+++	8	■	■		■	■	■	■	50
WT7HY690CH	iQ800	A++	9	■	■		■	■	■	■	50
WT7HW590CH	iQ700	A+++	8	■	■		■	■	■	■	51
WT45W590CH	iQ700	A++	8		■	■	■	■	■	■	51
WT47W590CH	iQ700	A++	8		■		■	■	■	■	52
WT47W490CH	iQ500	A+++	8		■		■	■	■	■	52
WT45W491CH	iQ500	A++	7		■		■	■	■	■	53
WT43H280CH	iQ300	A++	7				■	■	■	■	53



Die Zukunft zieht ein. Mit den vernetzten Wäschetrocknern von Siemens.

suisse ■ ■ **series**



WT7HY791CH CHF 4'180.-
iQ800 Luftkondensations-Wäschetrockner CHF 3'881.15
Wärmepumpen-Technologie

exkl. vRG CHF 29.92 / CHF 27.78

- Energieverbrauch: 176 kWh/Jahr
- Befüllung: 8 kg
- Kondensationseffizienzklasse B
- Geräuschwert: 62 dB(A) re 1 pW
- Programme**
- Spezialprogramme: Mix, Wolle trocknen im Korb, Outdoor, Handtücher, Steppdecken, Kopfkissen, Zeitprogramm warm, Zeitprogramm kalt, Baumwolle, Hygiene, Dessous, Super 40, Blusen/Hemden, Synthetik

Optionen

- Knitterschutz 120 min am Programmende
- touchControl-Tasten: Knitterschutz, Start/Pause, Optionen, Trockenziel, Mein Programm 1, Mein Programm 2, Power Button, Grundeinstellungen, 24-h-Endzeitvorwahl

Home Connect: Fernstart und Fernüberwachung

Komfort und Sicherheit

- **selfCleaning Condenser**
- softDry-Trommelsystem: grosse Edelstahltrommel, Mitnehmer im Softdesign
- antiVibration Design: mehr Stabilität und Laufruhe
- **Hochauflösendes TFT-Klartextdisplay für intuitive Bedienung**
- Programmwähler mit integriertem Ein-/Ausschalter
- LED-Trommelinnenbeleuchtung
- **Wollekorb**
- autoDry: feuchtgesteuerte Trocknungsprogramme
- Kindersicherung

Technische Informationen

- **Türanschlag wechselbar**
- **Kondensat-Ablaufgarnitur**
- Glastür mit Rahmen, chrom, weiss
- Gerätemasse (H x B x T): 85 x 60 x 60 cm
- Unterschiebbar bei 85 cm Nischenhöhe

Sonderzubehör

WZ20400	Verbindungssatz mit Auszug	CHF 132.-	CHF 122.56
WZ11410	Verbindungssatz weiss	CHF 36.-	CHF 33.43
WZ20500	Gerätepodest mit Auszug	CHF 455.-	CHF 422.47

WT7HY690CH CHF 3'890.-
iQ800 Luftkondensations-Wäschetrockner CHF 3'611.88
Wärmepumpen-Technologie

exkl. vRG CHF 29.92 / CHF 27.78

- Energieverbrauch: 258 kWh/Jahr
- Befüllung: 9 kg
- Kondensationseffizienzklasse A
- Geräuschwert: 63 dB(A) re 1 pW
- Programme**
- Spezialprogramme: Wolle finish, Mix, Outdoor, Handtücher, Steppdecken, Zeitprogramm kalt, Zeitprogramm warm, Kopfkissen, Baumwolle, Dessous, Super 40, Blusen/Hemden, Synthetik, Hygiene

Optionen

- Knitterschutz 120 min am Programmende
- touchControl-Tasten: Knitterschutz, Start/Pause, Optionen, Trockenziel, Mein Programm 1, Mein Programm 2, Power Button, Grundeinstellungen, 24-h-Endzeitvorwahl

Home Connect: Fernstart und Fernüberwachung

Komfort und Sicherheit

- **selfCleaning Condenser**
- softDry-Trommelsystem: grosse Edelstahltrommel, Mitnehmer im Softdesign
- antiVibration Design: mehr Stabilität und Laufruhe
- **Hochauflösendes TFT-Klartextdisplay für intuitive Bedienung**
- Beleuchteter Programmwähler mit integriertem Ein-/Ausschalter
- LED-Trommelinnenbeleuchtung
- autoDry: feuchtgesteuerte Trocknungsprogramme
- Kindersicherung

Technische Informationen

- **Türanschlag wechselbar**
- **Kondensat-Ablaufgarnitur**
- Glastür mit Rahmen, chrom, weiss
- Gerätemasse (H x B x T): 85 x 60 x 60 cm
- Unterschiebbar bei 85 cm Nischenhöhe

Sonderzubehör

WZ20400	Verbindungssatz mit Auszug	CHF 132.-	CHF 122.56
WZ11410	Verbindungssatz weiss	CHF 36.-	CHF 33.43
WZ20500	Gerätepodest mit Auszug	CHF 455.-	CHF 422.47
WZ20600	Wollekorb	CHF 50.-	CHF 46.43

Die angegebenen Preise sind unverbindliche Preisempfehlungen; unsere Händler sind in der Gestaltung frei.

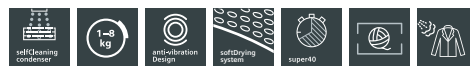

WT7HW590CH CHF 3'900.-
iQ700 Luftkondensations-Wäschetrockner CHF 3'621.17
Wärmepumpen-Technologie

exkl. vRG CHF 29.92 / CHF 27.78

- Energieverbrauch: 176 kWh/Jahr
- Befüllung: 8 kg
- Kondensationseffizienzklasse B
- Geräuschwert: 62 dB(A) re 1 pW

Programme

- Spezialprogramme: Mix, Wolle trocknen im Korb, Handtücher, Steppdecken, Zeitprogramm warm, Zeitprogramm kalt, Baumwolle, Synthetik, Hygiene, sportivePlus, Dessous, Daunen, Super 40, Blusen/Hemden

Optionen

- Knitterschutz 120 min am Programmende
- touchControl-Tasten: Schon, Signal, Start/Pause, Trockenziele, Power Button, Trocknungsgradfeinjustage, Kindersicherung 3 sek, Knitterschutz, 24-h-Endzeitvorwahl

Home Connect: Fernstart und Fernüberwachung

Komfort und Sicherheit

- selfCleaning Condenser
- autoDry: feuchtesteuerte Trocknungsprogramme
- Beleuchteter Programmwähler mit integriertem Ein-/Ausschalter
- Grosses, übersichtliches LED-Display für Restzeitanzeige und 24-h-Endzeitvorwahl, Programmstatus, Zusatzfunktionen
- softDry-Trommelsystem: grosse Edelstahltrommel, Mitnehmer im Softdesign
- **Wollekorb**
- antiVibration Design: mehr Stabilität und Laufruhe
- LED-Trommelinnenbeleuchtung
- Kindersicherung

Technische Informationen

- Türanschlag rechts, nicht wechselbar
- Kondensat-Ablaufgarnitur
- Glastür mit Rahmen, chrom, weiss
- Gerätemasse (H x B x T): 85 x 60 x 60 cm
- Unterschiebbar bei 85 cm Nischenhöhe

Sonderzubehör

- WZ20400 Verbindungssatz mit Auszug CHF 132.- CHF 122.56
- WZ11410 Verbindungssatz weiss CHF 36.- CHF 33.43
- WZ20500 Gerätepodest mit Auszug CHF 455.- CHF 422.47

WT45W590CH CHF 3'770.-
iQ700 Luftkondensations-Wäschetrockner CHF 3'500.46
Wärmepumpen-Technologie mit Dampffunktion

exkl. vRG CHF 29.92 / CHF 27.78

- Energieverbrauch: 235 kWh/Jahr
- Befüllung: 8 kg
- Kondensationseffizienzklasse B
- Geräuschwert: 65 dB(A) re 1 pW

Programme

- **Spezialprogramm mit Dampf zum Entknittern: Baumwolle, Pflegeleicht bügelfrei**
- **Spezialprogramm mit Dampf zum Auffrischen: Business, Casual**
- Spezialprogramme: Mix, Wolle trocknen im Korb, Outdoor, Kopfkissen, Zeitprogramm warm, Dessous, Super 40, Blusen/Hemden, Business, Casual

Optionen

- Knitterschutz 120 min am Programmende
- touchControl-Tasten: Schon, Signal, Start/Pause, Trockenziele, Power Button, Trocknungsgradfeinjustage, Kindersicherung 3 sek, Knitterschutz, 24-h-Endzeitvorwahl

Komfort und Sicherheit

- selfCleaning Condenser
- autoDry: feuchtesteuerte Trocknungsprogramme
- Beleuchteter Programmwähler mit integriertem Ein-/Ausschalter
- Grosses, übersichtliches LED-Display für Restzeitanzeige und 24-h-Endzeitvorwahl, Programmstatus, Zusatzfunktionen
- softDry-Trommelsystem: grosse Edelstahltrommel, Mitnehmer im Softdesign
- **Wollekorb**
- antiVibration Design: mehr Stabilität und Laufruhe
- LED-Trommelinnenbeleuchtung
- Kindersicherung

Technische Informationen

- Türanschlag rechts, nicht wechselbar
- Kondensat-Ablaufgarnitur
- Glastür mit Rahmen, chrom, weiss
- Gerätemasse (H x B x T): 85 x 60 x 60 cm
- Unterschiebbar bei 85 cm Nischenhöhe

Sonderzubehör

- WZ20400 Verbindungssatz mit Auszug CHF 132.- CHF 122.56
- WZ11410 Verbindungssatz weiss CHF 36.- CHF 33.43
- WZ20500 Gerätepodest mit Auszug CHF 455.- CHF 422.47

Die angegebenen Preise sind unverbindliche Preisempfehlungen; unsere Händler sind in der Gestaltung frei.

Wärmepumpentrockner mit selbstreinigendem Kondensator.

suisse ■ ■ series



WT47W590CH CHF 3'360.-
iQ700 Luftkondensations-Wäschetrockner CHF 3'119.78
Wärmepumpen-Technologie

exkl. vRG CHF 29.92 / CHF 27.78

- Energieverbrauch: 233 kWh/Jahr
- Befüllung: 8 kg
- Kondensationseffizienzklasse A
- Geräuschwert: 64 dB(A) re 1 pW

Programme

- Spezialprogramme: Mix, Wolle trocknen im Korb, Outdoor, Handtücher, Steppdecken, Kopfkissen, Zeitprogramm warm, Zeitprogramm kalt, Baumwolle, Allergie Plus/Hygiene, Dessous, Super 40, Blusen/Hemden

Optionen

- Knitterschutz 120 min am Programmende
- touchControl-Tasten: Schon, Signal, Start/Pause, Trockenziele, Power Button, Trocknungsgradfeinjustage, Kindersicherung 3 sek, Knitterschutz, 24-h-Endzeitvorwahl

Komfort und Sicherheit

- **selfCleaning Condenser**
- autoDry: feuchtegesteuerte Trocknungsprogramme
- Beleuchteter Programmwähler mit integriertem Ein-/Ausschalter
- **Grosses, übersichtliches LED-Display für Restzeitanzeige und 24-h-Endzeitvorwahl, Programmstatus, Zusatzfunktionen**
- softDry-Trommelsystem: grosse Edelstahltrommel, Mitnehmer im Softdesign
- **Wollekorb**
- antiVibration Design: mehr Stabilität und Laufruhe
- LED-Trommelinnenbeleuchtung
- Kindersicherung

Technische Informationen

- **Türanschlag rechts, nicht wechselbar**
- **Kondensat-Ablaufgarnitur**
- Glastür mit Rahmen, chrom, weiss
- Gerätemasse (H x B x T): 85 x 60 x 60 cm
- Unterschiebbar bei 85 cm Nischenhöhe

Sonderzubehör

WZ20400	Verbindungssatz mit Auszug	CHF 132.-	CHF 122.56
WZ11410	Verbindungssatz weiss	CHF 36.-	CHF 33.43
WZ20500	Gerätepodest mit Auszug	CHF 455.-	CHF 422.47

WT47W490CH CHF 3'300.-
iQ500 Luftkondensations-Wäschetrockner CHF 3'064.07
Wärmepumpen-Technologie

exkl. vRG CHF 29.92 / CHF 27.78

- Energieverbrauch: 176 kWh/Jahr
- Befüllung: 8 kg
- Kondensationseffizienzklasse B
- Geräuschwert: 64 dB (A) re 1 pW

Programme

- Spezialprogramme: Mix, Wolle trocknen im Korb, Outdoor, Handtücher, Zeitprogramm warm, Dessous, Daunen, Super 40, Blusen/Hemden

Optionen

- Knitterschutz 120 min am Programmende
- touchControl-Tasten: Schon, Signal, Knitterschutz, Endzeitvorwahl, Programmdauer, Start/Pause, Trocknungsgradfeinjustage, 24-h-Endzeitvorwahl

Komfort und Sicherheit

- **selfCleaning Condenser**
- autoDry: feuchtegesteuerte Trocknungsprogramme
- **Grosses, übersichtliches LED-Display für Restzeitanzeige und 24-h-Endzeitvorwahl, Programmstatus, Zusatzfunktionen**
- anti-vibration Design: mehr Stabilität und Laufruhe
- **Wollekorb**
- Kindersicherung

Technische Informationen

- **Kondensat-Ablaufgarnitur**
- Gerätemasse (H x B x T): 85 x 60 x 60 cm
- unterschiebbar bei 85 cm Nischenhöhe

Sonderzubehör

WZ20400	Verbindungssatz mit Auszug	CHF 132.-	CHF 122.56
WZ11410	Verbindungssatz weiss	CHF 36.-	CHF 33.43
WZ20500	Gerätepodest mit Auszug	CHF 455.-	CHF 422.47

Die angegebenen Preise sind unverbindliche Preisempfehlungen; unsere Händler sind in der Gestaltung frei.

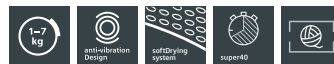

WT45W491CH CHF 2'950.-
iQ500 Luftkondensations-Wäschetrockner CHF 2'739.09
Wärmepumpen-Technologie

exkl. vRG CHF 29.92 / CHF 27.78

- Energieverbrauch: 212 kWh/Jahr
- Befüllung: 7 kg
- Kondensationseffizienzklasse B
- Geräuschwert: 65 dB(A) re 1 pW
- Programme**
- Spezialprogramme: Mix, Wolle trocknen im Korb, Outdoor, Handtücher, Zeitprogramm warm, Dessous, Daunen, Super 40, Blusen/Hemden
- Optionen**
- Knitterschutz 120 min am Programmende
- touchControl-Tasten: Schon, Signal, Knitterschutz, Endzeitvorwahl, Programmdauer, Start/Pause, Trocknungsgradfeinjustage, 24-h-Endzeitvorwahl
- Komfort und Sicherheit**
- **selfCleaning Condenser**
- autoDry: feuchtesteuerte Trocknungsprogramme
- **Grosses, übersichtliches LED-Display für Restzeitanzeige und 24-h-Endzeitvorwahl, Programmstatus, Zusatzfunktionen**
- softDry-Trommelsystem: grosse Edelstahltrommel, Mitnehmer im Softdesign
- **Wollekorb**
- antiVibration Design: mehr Stabilität und Laufruhe
- Kindersicherung
- Technische Informationen**
- **Türanschlag rechts, nicht wechselbar**
- **Kondensat-Ablaufgarnitur**
- Glastür mit Rahmen, silber, weiss
- Gerätemasse (H x B x T): 85 x 60 x 60 cm
- Unterschiebbar bei 85 cm Nischenhöhe

Sonderzubehör

WZ20400	Verbindungssatz mit Auszug	CHF 132.-	CHF 122.56
WZ11410	Verbindungssatz weiss	CHF 36.-	CHF 33.43
WZ20500	Gerätepodest mit Auszug	CHF 455.-	CHF 422.47

WT43H280CH CHF 2'640.-
iQ300 Luftkondensations-Wäschetrockner CHF 2'451.25
Wärmepumpen-Technologie

exkl. vRG CHF 29.92 / CHF 27.78

- Energieverbrauch: 212 kWh/Jahr
- Befüllung: 7 kg
- Kondensationseffizienzklasse B
- Geräuschwert: 65 dB(A) re 1 pW
- Programme**
- Spezialprogramme: Mix, Wolle trocknen im Korb, Handtücher, Zeitprogramm warm, Sportswear, Dessous, Daunen, Super 40, Blusen/Hemden
- Optionen**
- Knitterschutz 120 min am Programmende
- touchControl-Tasten: Start/Pause, Schon, Knitterschutz, Programmdauer, Trocknungsgradfeinjustage, 24-h-Endzeitvorwahl
- Komfort und Sicherheit**
- **easyClean Filter**
- Anzeige für gefüllten Kondensatbehälter
- autoDry: feuchtesteuerte Trocknungsprogramme
- **LED-Display für Restzeitanzeige und 24-h-Endzeitvorwahl, Programmstatus, Zusatzfunktionen**
- softDry-Trommelsystem: grosse Edelstahltrommel, Mitnehmer im Softdesign
- **Wollekorb**
- antiVibration Design: mehr Stabilität und Laufruhe
- Kindersicherung
- Technische Informationen**
- **Türanschlag rechts, nicht wechselbar**
- **Kondensat-Ablaufgarnitur (nachrüstbar)**
- Kunststofftür, weiss
- Gerätemasse (H x B x T): 85 x 60 x 60 cm
- Unterschiebbar bei 85 cm Nischenhöhe

Sonderzubehör

WZ20400	Verbindungssatz mit Auszug	CHF 132.-	CHF 122.56
WZ11410	Verbindungssatz weiss	CHF 36.-	CHF 33.43
WZ20500	Gerätepodest mit Auszug	CHF 455.-	CHF 422.47

Die angegebenen Preise sind unverbindliche Preisempfehlungen; unsere Händler sind in der Gestaltung frei.



Vorteile, die Sie nicht kaltlassen werden.

Die Kältegeräte-Neuheiten von Siemens.



Lebensmittel halten bis zu 3 × länger frisch: hyperFresh premium 0°C.

Für eine längere Frischhaltung sind sowohl Temperatur als auch Luftfeuchtigkeit entscheidend. Die hyperFresh premium 0°C-Schubladen – eine für Obst und Gemüse mit Feuchtigkeitsregler sowie eine für Fisch und Fleisch – bieten dank unterschiedlicher Luftfeuchtigkeit überzeugende Vorteile. So bleiben Lebensmittel bis zu 3 × länger frisch und die Vitamine wesentlich länger erhalten. Auch vermeiden die separaten Fächer unangenehme Geruchsübertragungen.



Hält Obst und Gemüse, Fisch und Fleisch bis zu 2 × länger frisch: hyperFresh plus.

Mit einem Regler lässt sich die Feuchtigkeit in der hyperFresh plus-Schublade an den Inhalt anpassen. Bei optimaler Feuchtigkeit bleiben Geschmack, Vitamine und Nährstoffe länger erhalten. Und je nach Bedarf kann die Feuchtigkeit angepasst werden.



Obst und Gemüse bleiben länger knackig frisch: hyperFresh.

Ob Aprikosen, Brokkoli oder Nüsslalat – in der hyperFresh-Schublade lässt sich der Feuchtigkeitsgehalt auf das Eingelagerte abstimmen und einfach manuell per Schieberegler einstellen. So bleibt alles länger knackig und frisch.



A+++ und A++: Vorbildliche Energiewerte.

Dank verbrauchsarmer Kompressoren, hochwirksamer Isolierung und optimalem Kältekreislauf verbrauchen Siemens-Kältegeräte beeindruckend wenig Strom: So sind die meisten mit der Energie-Effizienzklasse A++ bzw. A+++ ausgezeichnet.



Ihr Haushalt in einer App: Home Connect.

Bedienen Sie Ihre Siemens Hausgeräte mit Home Connect – von wo Sie wollen, wann Sie wollen. Home is where your app is.



Sie werden Ihren Augen nicht trauen. Aber seinen.

Mit der Home Connect App haben Sie Ihren Siemens-Kühlschrank immer im Blick, und ideale Frische ist so leicht zu erreichen wie nie zuvor.

Zwei im Kühlschrank integrierte Kameras sorgen im Zusammenspiel mit der Home Connect App dafür, dass Sie Ihre Lebensmittel immer im Blick haben. Und ganz egal, welche kulinarische Eingebung Sie unterwegs überkommt – in wenigen Sekunden wissen Sie Bescheid, welche Zutaten Sie eventuell noch besorgen müssen.

Jedes Lebensmittel benötigt eine bestimmte Umgebung, um optimal frisch zu bleiben. Dank der Aufbewahrungstipps in Ihrer Home Connect App müssen Sie sich allerdings nicht lange mit den Besonderheiten Ihrer Lebensmittel beschäftigen: Die App sagt Ihnen, wo Sie welches Lebensmittel am besten lagern. Ganz nebenbei liefert sie Ihnen wertvolle Informationen über die Lebensmittel in Ihrem Kühlschrank.

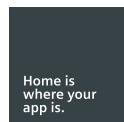

Bedienen Sie Ihre Siemens Hausgeräte mit Home Connect – von wo Sie wollen, wann Sie wollen. Home is where your app is.





Volle Flexibilität.

Wie schön, wenn jeder Tag ein neues Abenteuer ist. Ob unangekündigt Gäste vorbeikommen oder ein spontaner Kurzurlaub übers Wochenende ansteht: Mit den neuen Kühlgeräten von Siemens sind Sie auf jede Situation vorbereitet. Ihre Lebensmittel bleiben dank der innovativen Features länger frisch und befinden sich in einer optimalen Umgebung. Bedienen Sie sich einfach. Alles andere übernimmt Ihr Kühlschrank.

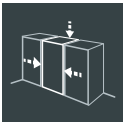

**Fügt sich passgenau ein:
kein Seitenabstand nötig.**

Smart-Engineering macht's möglich: Die neuen Siemens-coolFlex-Kühlgeräte sind mit der Skin-Kondensator-Technologie ausgestattet, die es ermöglicht, diese passgenau und platzsparend ohne Abstand zu den beiden Seitenwänden aufzustellen.



**Siemens-Kältegeräte mit 90° Türöffnungswinkel:
passen an jede Wand.**

Verschenken Sie keinen Zentimeter Platz mehr. Denn die neuen Kältegeräte von Siemens können Sie jetzt endlich ganz ohne Seitenwandabstand stellen. Ganz gleich, ob auf der linken oder rechten Seite Ihrer Küche – dank innovativer Scharniertechnik lassen sich die Schublade auch bei 90° Türöffnungswinkel herausziehen. Dies ermöglicht besten Bedienkomfort.







Frisch, frischer, hyperFresh.

Die Frischesysteme von Siemens.

Fit, unabhängig, nachhaltig. So lauten drei wichtige Wertvorstellungen des modernen Menschen. Im Trend liegt heute der Genuss von frischen Lebensmitteln, auf die man jederzeit zugreifen möchte. Um diesem Bedürfnis in noch höherem Masse gerecht zu werden, führt Siemens hyperFresh premium (3x länger frisch), hyperFresh plus (2x länger frisch) und hyperFresh in den Privathaushalt ein.

	hyperFresh premium	Kühlen
Kopfsalat	10	3
Pfirsiche	34	12
Spargel	14	3
Kohlrabi	60	7
Hühnerbrust	6	2
Rindfleisch	7	2
Lagerzeiten (in Tagen)		

	Bis zu 3 x länger frisch	Bis zu 2 x länger frisch	Länger frisch
			
	hyperFresh premium	hyperFresh plus	hyperFresh
Temperatur	Konstant nahe 0°C	Bis zu 2–4°C kälter als im restlichen Kühlraum	Bis zu 2–4°C kälter als im restlichen Kühlraum
Feuchtigkeitskontrolle	Mit einem Dreh-Regler lässt sich die Feuchtigkeit in der hyperFresh premium-Schublade an den Inhalt anpassen.	Mit einem Schiebe-Regler lässt sich die Feuchtigkeit in der hyperFresh plus-Schublade an den Inhalt anpassen.	Mit einem Regler lässt sich die Feuchtigkeit in der hyperFresh-Schublade an den Inhalt anpassen.
Empfohlene Lebensmittel	Trockene Zone: niedrige Luftfeuchtigkeit für Fisch, Fleisch und Eier Feuchte Zone: hohe Luftfeuchtigkeit für Obst und Gemüse	Fisch und Fleisch Obst und Gemüse	Fisch und Fleisch Obst und Gemüse
Ihr Nutzen	Alle Lebensmittel bleiben bis zu 3 x länger frisch mit den hyperFresh premium 0°C-Schubladen.	Eine Schublade hält Fisch und Fleisch bis zu 2 x länger frisch und lässt sich flexibel entnehmen.	Obst und Gemüse bleiben in der hyperFresh-Schublade dank Feuchtigkeitsregler länger frisch.





Frische, die man schmeckt.
Komfort, den man spürt.



**LED-Beleuchtung:
Erhellt den Innenraum.**

Die neuen, langlebigen LED-Leuchten leuchten den Innenraum gleichmässig und perfekt aus, ohne Sie zu blenden.



Weniger putzen: antiFingerprint.

Die hochwertigen Edelstahl-Flächen der Kühlschrankschranktüren sind mit einem speziellen Belag überzogen: Die antiFingerprint-Beschichtung macht Schluss mit den lästigen Fingerabdrücken auf dem Edelstahl.





lowFrost-Technik: Schnelles Abtauen leicht gemacht.

Bei Reif- und Frostbildung erhöht sich der Stromverbrauch der Kältegeräte: Dank innovativer lowFrost-Technik mit speziellem Verdampfer ist bei den neuen cool-Efficiency-Geräten nicht nur die Eisbildung deutlich geringer und homogener, sondern auch das Abtauen deutlich schneller als bei herkömmlichen Systemen.



noFrost-Technik: Nie wieder abtauen.

Bei noFrost leitet ein Umluftsystem die Luftfeuchtigkeit aus dem Kühlraum ab. Ausserdem taut sich das Gerät von Zeit zu Zeit selbst ab. Folge: Die Luft bleibt trocken. Und es bildet sich kaum Eis am Gerät oder Reif auf den Lebensmitteln.



multiAirflow-System: Sorgt für gleichmässige Kühlung auf allen Ebenen.

Für konstante Temperaturen verteilt das multiAirflow-System die Luft gleichmässig im Kühlraum. Frisch eingelagerte Lebensmittel werden schneller abgekühlt. Und die frische Qualität der Lebensmittel lässt sich besser erhalten.



Separate Temperaturregelung mit touchControl: Präzise, einfach und innovativ.

Alle Kühlschranksfunktionen werden durch eine leichte Berührung über das übersichtliche touchControl-Bedienfeld gesteuert. Besonders praktisch: Die Temperaturregulierung von Gefrier- und Kühlraum ist dank der separaten Kühlkreisläufe getrennt voneinander zu steuern.





flexShelf: Stellt sich auf Ihren Platzbedarf flexibel ein.

Das flexShelf setzt sich aus zwei miteinander verbundenen Abstellflächen zusammen. Unter der oberen Ablage aus bruchsicherem safetyGlas ist eine zweite Ablage befestigt. Diese ist flexibel nach unten herauszuziehen und genauso leicht wieder direkt unter der Glasablage zu fixieren.



bigBox: Ideal für grosses Gefriergut und vieles mehr.

Die bigBox bietet viel Platz, um alles optimal unterzubringen und zu stapeln. Und bei noch grösserem Raumbedarf: Alle Fächer und Ablagen lassen sich ganz einfach aus dem Gefrierraum herausnehmen, sodass Ihnen schnell der gesamte Platz zur Verfügung steht.

Kältegeräte – das Sortiment im Überblick.

Nutzen Sie die nachstehende Übersicht und finden Sie schnell und unkompliziert das passende Gerät.

Gerätebezeichnung	Produktklasse	Energieeffizienzklasse	Abmessung (H x B x T)	Gerätefarbe	Home Connect	Kamera im Hausgerät	hyperFresh premium	hyperFresh plus	hyperFresh	noFrost	lowFrost	LED-Beleuchtung	SuperGefrieren	Seite
-------------------	---------------	------------------------	-----------------------	-------------	--------------	---------------------	--------------------	-----------------	------------	---------	----------	-----------------	----------------	-------



Kühl- und Gefrierkombinationen														
KG36NHI32	iQ500	A++	187x60x65	AFP	■	■				■		■	■	64
KG39FSW45	iQ700	A+++	203x60x66	Weiss	■		■			■		■	■	65
KG39FPI45	iQ700	A+++	203x60x66	AFP	■		■			■		■	■	65
KG39FSB45	iQ700	A+++	203x60x66	Schwarz	■		■		■	■		■	■	65
KG36NXB45	iQ300	A+++	186x60x65	black inox AFP					■	■		■	■	66
KG36NVL35	iQ300	A++	186x60x66	inoxLook					■	■		■	■	67
KG36NVW35	iQ300	A++	186x60x66	Weiss					■	■		■	■	67
KG36EAI43	iQ500	A+++	186x60x65	AFP					■		■	■	■	68
KG36EAW43	iQ500	A+++	186x60x65	Weiss					■		■	■	■	68
KG39VWV31	iQ300	A++	201x60x65	Weiss					■		■	■	■	69
KG36VWV32	iQ300	A++	186x60x65	Weiss					■		■	■	■	69
KG33VWV31	iQ300	A++	176x60x65	Weiss					■		■	■	■	69
KD33EAI40	iQ500	A+++	176x60x65	AFP					■		■	■	■	70
KD33VWV30	iQ300	A++	176x60x65	Weiss					■		■	■	■	70
KD29VWV30	iQ300	A++	161x60x65	Weiss					■		■	■	■	70

Kühlaufbauten														
KS36WBI3P	iQ700	A++	186x60x65	AFP					■				■	78
KS36VWV4P	iQ300	A+++	186x60x65	Weiss					■				■	71
KS36VVL4P	iQ300	A+++	186x60x65	inoxLook					■				■	71
KS36VVI3P	iQ300	A++	186x60x65	AFP					■				■	79

Side by Side														
KA92DHB31 (Dispenser)	iQ700	A++	176x91x73	Schwarz	■	■		■		■		■	■	73
KA92DSW30 (Dispenser)	iQ700	A++	176x91x73	Weiss	■			■		■		■	■	74
KA92DSB30 (Dispenser)	iQ700	A++	176x91x73	Schwarz	■			■		■		■	■	75
KA90DVI30 (Dispenser)	iQ500	A++	177x91x72	AFP						■		■	■	76
KA90NVI30	iQ300	A++	177x91x72	AFP						■		■	■	77

Gefriergeräte														
GS58NAW41/H	iQ500	A+++	191x70x78	Weiss						■		■	■	82
GS54NAW42	iQ500	A+++	176x70x78	Weiss						■		■	■	82
GS51NAW41/H	iQ500	A+++	161x70x78	Weiss						■		■	■	82
GS58NAW30	iQ500	A++	191x70x78	Weiss						■		■	■	83
GS54NAW30	iQ500	A++	176x70x78	Weiss						■		■	■	83
GS51NAW30	iQ500	A++	161x70x78	Weiss						■		■	■	83
GS36NAI3P	iQ500	A++	186x60x65	AFP						■		■	■	78
GS36NVI3P	iQ300	A++	186x60x65	AFP						■		■		79
GS36NAW3P	iQ500	A++	186x60x65	Weiss						■		■	■	84
GS33NDW3P	iQ500	A++	176x60x65	Weiss						■		■	■	84
GS29NDW3P	iQ500	A++	161x60x65	Weiss						■		■	■	84
GS36VWV31	iQ300	A++	186x60x65	Weiss								■		86
GS29VWV31	iQ300	A++	161x60x65	Weiss								■		86
GS24VWV31	iQ300	A++	146x60x65	Weiss								■		86
GC33MAW40	iQ500	A+++	92x141x74	Weiss								■		87
GC27MAW40	iQ500	A+++	92x118x74	Weiss								■		87

AFP = Edelstahl mit antiFingerPrint

Camera in the fridge.



Home connect



KG36NHI32
iQ500 Kühl-Gefrier-Kombination
Kamera im Hausgerät

CHF 4'890.-
 CHF 4'540.39

exkl. vRG CHF 29.92 / CHF 27.78

Design

- Tür Edelstahl mit antiFingerPrint, Seitenwände silberfarben
- Vertikaler Stangengriff
- Verchromter Flaschenrost

Komfort und Sicherheit

- In Tür integrierte elektronische Temperaturregelung, exakt digital ablesbar
- Home Connect: Kamera im Hausgerät, Fernstart und Fernüberwachung
- Optische und akustische Warnung bei unzulässigem Temperaturanstieg
- noFrost – nie wieder abtauen!
- Super-Kühlen

Kühlteil

- multiAirflow-System
- 4 Abstellflächen aus Sicherheitsglas, davon 2 höhenverstellbar
- 1 durchgehender Türabsteller, 2 kleine Türabsteller
- hyperFresh-Box mit Feuchteregeung – hält Obst und Gemüse länger frisch
- hyperFresh <0°C> Box – Fisch und Fleisch bleiben länger frisch
- LED-Beleuchtung

Gefrierteil

- varioZone – herausnehmbare Sicherheitsglasplatten für extra viel Platz!
- 3 transparente Gefriergut-Schubladen
- Super-Gefrieren

Technische Informationen

- Energie-Effizienz-Klasse: A++
- Energieverbrauch: 258 kWh/Jahr
- Nutzinhalt gesamt: 320l
- Nutzinhalt Kühlraum: 234l
- Nutzinhalt **noFrost**-Gefrierraum: 86l
- Gefriervermögen: 14 kg in 24 Std.
- Lagerzeit bei Störung: 16 Std.
- Geräuschpegel: 42 dB(A) re 1 pW
- Türanschlag rechts
- Höhenverstellbare Füße vorne, Rollen hinten
- Gerätemasse (H x B x T): 187 x 60 x 65 cm



Zubehör

- 2 x Eiwürfelschale
- 2 x Eierablage

Die angegebenen Preise sind unverbindliche Preisempfehlungen; unsere Händler sind in der Gestaltung frei.

Für jedes Lebensmittel den richtigen Frischegrad.



KG39FPI45 CHF 4'910.–
iQ700 Kühl-Gefrier- CHF 4'558.96
Kombination, Edelstahl
 exkl. vRG CHF 29.92 / CHF 27.78

KG39FSW45 CHF 5'220.–
iQ700 Kühl-Gefrier- CHF 4'846.80
Kombination, Glas Weiss
 exkl. vRG CHF 29.92 / CHF 27.78

KG39FSB45 CHF 5'220.–
iQ700 Kühl-Gefrier- CHF 4'846.80
Kombination, Glas Schwarz
 exkl. vRG CHF 29.92 / CHF 27.78

Design

- Tür Edelstahl mit antiFingerPrint
- Vertikaler Stangengriff
- Verchromter Flaschenrost
- LED mit softStart im Kühlteil

Komfort und Sicherheit

- noFrost – nie wieder abtauen!
- Home Connect: Home Connect fähig über WLAN (mit Sonderzubehör)
- Optische und akustische Warneinrichtung bei geöffneter Tür
- Super-Kühlen

Kühlteil

- multiAirflow-System
- airFresh-Filter
- 4 Abstellflächen aus Sicherheitsglas, davon 3 höhenverstellbar
- 3 Türabsteller, davon 1 x Butter-/Käsefach
- 1 hyperFresh premium 0°C-Box mit Feuchte- und Temperaturregelung – hält Obst und Gemüse bis zu 3 x länger frisch
- 1 hyperFresh premium 0°C-Box mit Temperaturregelung – hält Fisch und Fleisch bis zu 3 x länger frisch

Gefrierenteil

- 3 transparente Gefriergut-Schubladen, davon 1 bigBox
- Super-Gefrieren

Technische Informationen

- Energie-Effizienz-Klasse: A+++
- Energieverbrauch: 180 kWh/Jahr
- Nutzinhalt gesamt: 343 l
- Nutzinhalt Kühlraum: 256 l
- Nutzinhalt nahe 0°C: 81 l
- Nutzinhalt *******-Gefrierraum: 87 l
- Gefriervermögen: 14 kg in 24 Std.
- Lagerzeit bei Störung: 16 Std.
- Geräuschwert: 38 dB(A) re 1 pW
- Türanschlag rechts, wechselbar
- Höhenverstellbare Füße vorne, Rollen hinten
- Gerätemasse (H x B x T): 203 x 60 x 66 cm

Sonderzubehör

KS10ZHC00 WiFi-Dongle CHF 132.– CHF 122.56

Design

- Glastüren weiss, Seitenwände silberfarben
- Vertikal integrierter Griff
- Verchromter Flaschenrost
- LED mit softStart im Kühlteil

Komfort und Sicherheit

- noFrost – nie wieder abtauen!
- Home Connect: Home Connect fähig über WLAN (mit Sonderzubehör)
- Optische und akustische Warneinrichtung bei geöffneter Tür
- Super-Kühlen

Kühlteil

- multiAirflow-System
- airFresh-Filter
- 4 Abstellflächen aus Sicherheitsglas, davon 3 höhenverstellbar
- 3 Türabsteller, davon 1 x Butter-/Käsefach
- 1 hyperFresh premium 0°C-Box mit Feuchte- und Temperaturregelung – hält Obst und Gemüse bis zu 3 x länger frisch
- 1 hyperFresh premium 0°C-Box mit Temperaturregelung – hält Fisch und Fleisch bis zu 3 x länger frisch

Gefrierenteil

- 3 transparente Gefriergut-Schubladen, davon 1 bigBox
- Super-Gefrieren

Technische Informationen

- Energie-Effizienz-Klasse: A+++
- Energieverbrauch: 180 kWh/Jahr
- Nutzinhalt gesamt: 343 l
- Nutzinhalt Kühlraum: 256 l
- Nutzinhalt nahe 0°C: 81 l
- Nutzinhalt *******-Gefrierraum: 87 l
- Gefriervermögen: 14 kg in 24 Std.
- Lagerzeit bei Störung: 16 Std.
- Geräuschwert: 38 dB(A) re 1 pW
- Türanschlag rechts, wechselbar
- Höhenverstellbare Füße vorne, Rollen hinten
- Gerätemasse (H x B x T): 203 x 60 x 66 cm

Sonderzubehör

KS10ZHC00 WiFi-Dongle CHF 132.– CHF 122.56

Design

- Glastüren schwarz, Seitenwände silberfarben
- Vertikal integrierter Griff
- Verchromter Flaschenrost
- LED mit softStart im Kühlteil

Komfort und Sicherheit

- noFrost – nie wieder abtauen!
- Home Connect: Home Connect fähig über WLAN (mit Sonderzubehör)
- Optische und akustische Warneinrichtung bei geöffneter Tür
- Super-Kühlen

Kühlteil

- multiAirflow-System
- airFresh-Filter
- 4 Abstellflächen aus Sicherheitsglas, davon 3 höhenverstellbar
- 3 Türabsteller, davon 1 x Butter-/Käsefach
- 1 hyperFresh premium 0°C-Box mit Feuchte- und Temperaturregelung – hält Obst und Gemüse bis zu 3 x länger frisch
- 1 hyperFresh premium 0°C-Box mit Temperaturregelung – hält Fisch und Fleisch bis zu 3 x länger frisch

Gefrierenteil

- 3 transparente Gefriergut-Schubladen, davon 1 bigBox
- Super-Gefrieren

Technische Informationen

- Energie-Effizienz-Klasse: A+++
- Energieverbrauch: 180 kWh/Jahr
- Nutzinhalt gesamt: 343 l
- Nutzinhalt Kühlraum: 256 l
- Nutzinhalt nahe 0°C: 81 l
- Nutzinhalt *******-Gefrierraum: 87 l
- Gefriervermögen: 14 kg in 24 Std.
- Lagerzeit bei Störung: 16 Std.
- Geräuschwert: 38 dB(A) re 1 pW
- Türanschlag rechts, wechselbar
- Höhenverstellbare Füße vorne, Rollen hinten
- Gerätemasse (H x B x T): 203 x 60 x 66 cm

Sonderzubehör

KS10ZHC00 WiFi-Dongle CHF 132.– CHF 122.56

Die angegebenen Preise sind unverbindliche Preisempfehlungen; unsere Händler sind in der Gestaltung frei.

Für jede Anforderung und für jeden Geschmack.



KG36NXB45
iQ300 Kühl-Gefrier-Kombination
Black Inox – antiFingerPrint

CHF 3'900.–
CHF 3'621.17

exkl. vRG CHF 29.92 / CHF 27.78

Design

- **Türen black inox-antiFingerPrint, Seitenwände cast iron**
- Vertikal integrierter Griff
- Verchromter Flaschenrost

Komfort und Sicherheit

- **noFrost – nie wieder abtauen!**
- **In Tür integrierte elektronische Temperaturregelung, exakt digital ablesbar**
- Optische und akustische Warnung bei unzulässigem Temperaturanstieg

Kühlteil

- multiAirflow-System
- 3 Abstellflächen aus Sicherheitsglas, davon 2 höhenverstellbar
- 3 Türabsteller
- hyperFresh-Box mit Feuchteregelung – hält Obst und Gemüse länger frisch
- hyperFresh <0°C> Boxen mit Temperaturregelung – Fisch und Fleisch bleiben länger frisch
- LED-Beleuchtung

Gefriereteil

- 3 transparente Gefriergut-Schubladen
- varioZone – herausnehmbare Sicherheitsglasplatten für extra viel Platz!
- Super-Gefrieren

Technische Informationen

- Energie-Effizienz-Klasse: A+++
- Energieverbrauch: 173 kWh/Jahr
- Nutzinhalt gesamt: 324 l
- Nutzinhalt Kühlraum: 237 l
- Nutzinhalt *******-Gefrierraum: 87 l
- Gefriervermögen: 14 kg in 24 Std.
- Lagerzeit bei Störung: 16 Std.
- Geräuschwert: 36 dB(A) re 1 pW
- Türanschlag rechts, wechselbar
- Höhenverstellbare Füße vorne, Rollen hinten
- Gerätemasse (H x B x T): 186 x 60 x 65 cm

Zubehör

- 1 x Eismwürfelschale
- 3 x Eierablage

Die angegebenen Preise sind unverbindliche Preisempfehlungen; unsere Händler sind in der Gestaltung frei.



KG36NVL35
iQ300 Kühl-Gefrier-Kombination

CHF 2'730.–
CHF 2'534.82

exkl. vRG CHF 29.92 / CHF 27.78

KG36NVW35
iQ300 Kühl-Gefrier-Kombination

CHF 2'600.–
CHF 2'414.11

exkl. vRG CHF 29.92 / CHF 27.78

Design

- Türen inoxLook, Seitenwände silberfarben
- Vertikal integrierter Griff
- Verchromter Flaschenrost

Komfort und Sicherheit

- noFrost – nie wieder abtauen!
- Elektronische Temperaturregelung, über LED ablesbar

Kühlteil

- multiAirflow-System
- 4 Abstellflächen aus Sicherheitsglas, davon 2 höhenverstellbar
- 3 Türabsteller
- hyperFresh-Box mit Feuchteregelung – hält Obst und Gemüse länger frisch
- hyperFresh <0°C> Boxen mit Temperaturregelung – Fisch und Fleisch bleiben länger frisch
- LED-Beleuchtung

Gefriereteil

- 3 transparente Gefriergut-Schubladen
- varioZone – herausnehmbare Sicherheitsglasplatten für extra viel Platz!
- Super-Gefrieren

Technische Informationen

- Energie-Effizienz-Klasse: A++
- Energieverbrauch: 260 kWh/Jahr
- Nutzinhalt gesamt: 324 l
- Nutzinhalt Kühlraum: 237 l
- Nutzinhalt *******-Gefrierraum: 87 l
- Gefriervermögen: 14 kg in 24 Std.
- Lagerzeit bei Störung: 16 Std.
- Geräuschwert: 39 dB(A) re 1 pW
- Türanschlag rechts, wechselbar
- Höhenverstellbare Füße vorne, Rollen hinten
- Gerätemasse (H x B x T): 186 x 60 x 66 cm

Zubehör

- 1 x Eierablage
- 1 x Eiswürfelschale

Die angegebenen Preise sind unverbindliche Preisempfehlungen; unsere Händler sind in der Gestaltung frei.

Design

- Türen weiss, Seitenwände weiss
- Vertikal integrierter Griff
- Verchromter Flaschenrost

Komfort und Sicherheit

- noFrost – nie wieder abtauen!
- Elektronische Temperaturregelung, über LED ablesbar

Kühlteil

- multiAirflow-System
- 4 Abstellflächen aus Sicherheitsglas, davon 2 höhenverstellbar
- 3 Türabsteller
- hyperFresh-Box mit Feuchteregelung – hält Obst und Gemüse länger frisch
- hyperFresh <0°C> Boxen mit Temperaturregelung – Fisch und Fleisch bleiben länger frisch
- LED-Beleuchtung

Gefriereteil

- 3 transparente Gefriergut-Schubladen
- varioZone – herausnehmbare Sicherheitsglasplatten für extra viel Platz!
- Super-Gefrieren

Technische Informationen

- Energie-Effizienz-Klasse: A++
- Energieverbrauch: 260 kWh/Jahr
- Nutzinhalt gesamt: 324 l
- Nutzinhalt Kühlraum: 237 l
- Nutzinhalt *******-Gefrierraum: 87 l
- Gefriervermögen: 14 kg in 24 Std.
- Lagerzeit bei Störung: 16 Std.
- Geräuschpegel: 39 dB(A) re 1 pW
- Türanschlag rechts, wechselbar
- Höhenverstellbare Füße vorne, Rollen hinten
- Gerätemasse (H x B x T): 186 x 60 x 66 cm

Zubehör

- 1 x Eierablage
- 1 x Eiswürfelschale

Komfort und Technik.



KG36EA143
iQ500 Kühl-Gefrier-Kombination

CHF 2'520.–
CHF 2'339.83

exkl. vRG CHF 29.92 / CHF 27.78

KG36EAW43
iQ500 Kühl-Gefrier-Kombination

CHF 2'190.–
CHF 2'033.43

exkl. vRG CHF 29.92 / CHF 27.78

Design

- Türen Edelstahl mit antiFingerPrint, Seitenwände silberfarben
- Vertikaler Stangengriff
- Verchromter Flaschenrost
- Innenausstattung mit Metall-Applikationen
- LED-Beleuchtung im Kühlteil

Komfort und Sicherheit

- Elektronische Temperaturregelung, exakt digital ablesbar
- Optische und akustische Warnung bei unzulässigem Temperaturanstieg
- Akustische Warnung bei geöffneter Kühlraum-Tür
- Urlaubsschaltung
- Abtau-Automatik im Kühlteil
- Super-Kühlen
- Super-Gefrieren

Kühlteil

- Dynamische Kühlung durch Innenventilator
- airFresh-Filter
- 4 Abstellflächen aus Sicherheitsglas, davon 2 höhenverstellbar
- 3 Türabsteller
- hyperFresh-Box mit Feuchteregelung – hält Obst und Gemüse länger frisch
- hyperFresh <0°C> Box – Fisch und Fleisch bleiben länger frisch

Gefrierenteil

- lowFrost – geringere Eisbildung und schnelleres Abtauen
- varioZone – herausnehmbare Glasplatten für extra viel Platz!
- 3 transparente Gefriergut-Schubladen, davon 1 bigBox

Technische Informationen

- Energie-Effizienz-Klasse: A+++
- Energieverbrauch: 149 kWh/Jahr
- Nutzinhalt gesamt: 302l
- Nutzinhalt Kühlraum: 214l
- Nutzinhalt *** ** *** -Gefrierraum: 88l
- Gefriervermögen: 14 kg in 24 Std.
- Lagerzeit bei Störung: 35 Std.
- Geräuschwert: 38 dB(A) re 1 pW
- Türanschlag rechts, wechselbar
- Höhenverstellbare Füße vorne, Rollen hinten
- Gerätemasse (H x B x T): 186 x 60 x 65 cm

Zubehör

- 2 x Kälteakku
- 1 x Eiswürfelschale
- 1 x Eierablage

Die angegebenen Preise sind unverbindliche Preisempfehlungen; unsere Händler sind in der Gestaltung frei.

Design

- Türen weiss, Seitenwände weiss
- Vertikaler Stangengriff
- Verchromter Flaschenrost
- Innenausstattung mit Metall-Applikationen
- LED-Beleuchtung im Kühlteil

Komfort und Sicherheit

- Elektronische Temperaturregelung, exakt digital ablesbar
- Optische und akustische Warnung bei unzulässigem Temperaturanstieg
- Akustische Warnung bei geöffneter Kühlraum-Tür
- Urlaubsschaltung
- Abtau-Automatik im Kühlteil
- Super-Kühlen
- Super-Gefrieren

Kühlteil

- Dynamische Kühlung durch Innenventilator
- airFresh-Filter
- 4 Abstellflächen aus Sicherheitsglas, davon 2 höhenverstellbar
- 3 Türabsteller
- hyperFresh-Box mit Feuchteregelung – hält Obst und Gemüse länger frisch
- hyperFresh <0°C> Box – Fisch und Fleisch bleiben länger frisch

Gefrierenteil

- lowFrost – geringere Eisbildung und schnelleres Abtauen
- varioZone – herausnehmbare Glasplatten für extra viel Platz!
- 3 transparente Gefriergut-Schubladen, davon 1 bigBox

Technische Informationen

- Energie-Effizienz-Klasse: A+++
- Energieverbrauch: 149 kWh/Jahr
- Nutzinhalt gesamt: 302l
- Nutzinhalt Kühlraum: 214l
- Nutzinhalt *** ** *** -Gefrierraum: 88l
- Gefriervermögen: 14 kg in 24 Std.
- Lagerzeit bei Störung: 35 Std.
- Geräuschwert: 38 dB(A) re 1 pW
- Türanschlag rechts, wechselbar
- Höhenverstellbare Füße vorne, Rollen hinten
- Gerätemasse (H x B x T): 186 x 60 x 65 cm

Zubehör

- 2 x Kälteakku
- 1 x Eiswürfelschale
- 1 x Eierablage



KG39VVW31 CHF 1'950.–
iQ300 CHF 1'810.58
Kühl-Gefrier-Kombination

exkl. vRG CHF 29.92 / CHF 27.78

Design

- Türen weiss, Seitenwände weiss
- Vertikal integrierter Griff
- Verchromter Flaschenrost
- LED-Beleuchtung im Kühlteil

Komfort und Sicherheit

- Elektronische Temperaturregelung, über LED ablesbar
- Abtau-Automatik im Kühlteil
- Super-Gefrieren

Kühlteil

- 5 Abstellflächen aus Sicherheitsglas, davon 2 höhenverstellbar, 4 × easyAccess Shelf, ausziehbar
- 1 durchgehender Türabsteller, 3 kleine Türabsteller
- hyperFresh-Box mit Feuchtregelung – hält Obst und Gemüse länger frisch

Gefrierenteil

- lowFrost – geringere Eisbildung und schnelleres Abtauen
- varioZone – herausnehmbare Glasplatten für extra viel Platz!
- 3 transparente Gefriergut-Schubladen, davon 1 bigBox

Technische Informationen

- Energie-Effizienz-Klasse: A++
- Energieverbrauch: 237 kWh/Jahr
- Nutzinhalt gesamt: 343 l
- Nutzinhalt Kühlraum: 249 l
- Nutzinhalt *******-Gefriererraum: 94 l
- Gefriervermögen: 7 kg in 24 Std.
- Lagerzeit bei Störung: 23 Std.
- Geräuschwert: 39 dB(A) re 1 pW
- Türanschlag rechts, wechselbar
- Höhenverstellbare Füße vorne, Rollen hinten
- Gerätemasse (H × B × T): 201 × 60 × 65 cm

Zubehör

- 1 × Eiswürfelschale
- 1 × Eierablage

KG36VVW32 CHF 1'790.–
iQ300 CHF 1'662.02
Kühl-Gefrier-Kombination

exkl. vRG CHF 29.92 / CHF 27.78

Design

- Türen weiss, Seitenwände weiss
- Vertikal integrierter Griff
- Verchromter Flaschenrost
- LED-Beleuchtung im Kühlteil

Komfort und Sicherheit

- Elektronische Temperaturregelung, über LED ablesbar
- Abtau-Automatik im Kühlteil
- Super-Gefrieren

Kühlteil

- 4 Abstellflächen aus Sicherheitsglas, davon 2 höhenverstellbar, 3 × easyAccess Shelf, ausziehbar
- 1 durchgehender Türabsteller, 2 kleine Türabsteller
- hyperFresh-Box mit Feuchtregelung – hält Obst und Gemüse länger frisch

Gefrierenteil

- lowFrost – geringere Eisbildung und schnelleres Abtauen
- varioZone – herausnehmbare Glasplatten für extra viel Platz!
- 3 transparente Gefriergut-Schubladen, davon 1 bigBox

Technische Informationen

- Energie-Effizienz-Klasse: A++
- Energieverbrauch: 226 kWh/Jahr
- Nutzinhalt gesamt: 308 l
- Nutzinhalt Kühlraum: 214 l
- Nutzinhalt *******-Gefriererraum: 94 l
- Gefriervermögen: 7 kg in 24 Std.
- Lagerzeit bei Störung: 23 Std.
- Geräuschwert: 39 dB(A) re 1 pW
- Türanschlag rechts, wechselbar
- Höhenverstellbare Füße vorne, Rollen hinten
- Gerätemasse (H × B × T): 186 × 60 × 65 cm

Zubehör

- 1 × Eiswürfelschale
- 1 × Eierablage

KG33VVW31 CHF 1'640.–
iQ300 CHF 1'522.75
Kühl-Gefrier-Kombination

exkl. vRG CHF 29.92 / CHF 27.78

Design

- Türen weiss, Seitenwände weiss
- Vertikal integrierter Griff
- Verchromter Flaschenrost
- LED-Beleuchtung im Kühlteil

Komfort und Sicherheit

- Elektronische Temperaturregelung, über LED ablesbar
- Abtau-Automatik im Kühlteil
- Super-Gefrieren

Kühlteil

- 4 Abstellflächen aus Sicherheitsglas, davon 2 höhenverstellbar, 3 × easyAccess Shelf, ausziehbar
- 3 Türabsteller
- hyperFresh-Box mit Feuchtregelung – hält Obst und Gemüse länger frisch

Gefrierenteil

- lowFrost – geringere Eisbildung und schnelleres Abtauen
- varioZone – herausnehmbare Glasplatten für extra viel Platz!
- 3 transparente Gefriergut-Schubladen, davon 1 bigBox

Technische Informationen

- Energie-Effizienz-Klasse: A++
- Energieverbrauch: 219 kWh/Jahr
- Nutzinhalt gesamt: 287 l
- Nutzinhalt Kühlraum: 193 l
- Nutzinhalt *******-Gefriererraum: 94 l
- Gefriervermögen: 7 kg in 24 Std.
- Lagerzeit bei Störung: 23 Std.
- Geräuschwert: 39 dB(A) re 1 pW
- Türanschlag rechts, wechselbar
- Höhenverstellbare Füße vorne, Rollen hinten
- Gerätemasse (H × B × T): 176 × 60 × 65 cm

Zubehör

- 1 × Eiswürfelschale
- 1 × Eierablage

Die angegebenen Preise sind unverbindliche Preisempfehlungen; unsere Händler sind in der Gestaltung frei.

Vorratshaltung für Fortgeschrittene.



KD33EA140 CHF 2'590.–
iQ500 Kühl-Gefrier-Automat CHF 2'404.83

exkl. vRG CHF 29.92 / CHF 27.78

Design

- **Bombiert, hohe Tür, Türen antiFingerPrint**
- Seiten chrom-inox-metallic
- Vertikaler Stangengriff

Komfort und Sicherheit

- Elektronische Temperaturregelung, exakt digital ablesbar
- **Getrennte Temperaturregelung für Kühl- und Gefrierraum**
- Urlaubsschaltung
- Super-Kühlen
- Super-Gefrieren
- Optische und akustische Warnung bei unzulässigem Temperaturanstieg

Kühlteil

- Dynamische Kühlung durch Innenventilator
- 4 Abstellflächen aus Sicherheitsglas, davon 2 höhenverstellbar
- flexShelf – multiFunktionsablage
- hyperFresh-Box mit Feuchteregelung – hält Obst und Gemüse länger frisch
- hyperFresh <0°C> Box – Fisch und Fleisch bleiben länger frisch
- 4 Türabsteller
- LED-Beleuchtung

Gefrierteil

- 1 Abstellfläche aus Sicherheitsglas

Technische Informationen

- Energie-Effizienz-Klasse: A+++
- Energieverbrauch: 139 kWh/Jahr
- Nutzinhalt gesamt: 293 l
- Nutzinhalt Kühlraum: 226 l
- Nutzinhalt ********-Gefrierraum: 67 l
- Gefriervermögen: 13 kg in 24 Std.
- Lagerzeit bei Störung: 25 Std.
- Geräuschpegel: 38 dB(A) re 1 pW
- Türanschlag rechts, wechselbar
- Höhenverstellbare Füße vorne, Rollen hinten
- Gerätemasse (H x B x T): 176 x 60 x 65 cm

Zubehör

- 1 x Eiszürfelschale
- 1 x Eierablage

KD33VW30 CHF 1'900.–
iQ300 Kühl-Gefrier-Automat CHF 1'764.16

exkl. vRG CHF 29.92 / CHF 27.78

Design

- **Hohe Tür, weiss**
- Integrierter vertikaler Griff

Komfort und Sicherheit

- Elektronische Temperaturregelung, über LED ablesbar
- Super-Gefrieren

Kühlteil

- Dynamische Kühlung durch Innenventilator
- 4 höhenverstellbare Abstellflächen aus Sicherheitsglas
- Verchromter Flaschenrost
- hyperFresh-Box mit Feuchteregelung – hält Obst und Gemüse länger frisch
- 4 Türabsteller
- LED-Beleuchtung

Gefrierteil

- 1 Abstellfläche aus Sicherheitsglas

Technische Informationen

- Energie-Effizienz-Klasse: A++
- Energieverbrauch: 215 kWh/Jahr
- Nutzinhalt gesamt: 300 l
- Nutzinhalt Kühlraum: 230 l
- Nutzinhalt ********-Gefrierraum: 70 l
- Gefriervermögen: 7 kg in 24 Std.
- Lagerzeit bei Störung: 25 Std.
- Geräuschpegel: 39 dB(A) re 1 pW
- Türanschlag rechts, wechselbar
- Höhenverstellbare Füße vorne, Rollen hinten
- Gerätemasse (H x B x T): 176 x 60 x 65 cm

Zubehör

- 1 x Eiszürfelschale
- 1 x Eierablage

KD29VW30 CHF 1'810.–
iQ300 Kühl-Gefrier-Automat CHF 1'680.59

exkl. vRG CHF 29.92 / CHF 27.78

Design

- **Hohe Tür, weiss**
- Integrierter vertikaler Griff

Komfort und Sicherheit

- Elektronische Temperaturregelung, über LED ablesbar
- Super-Gefrieren

Kühlteil

- Dynamische Kühlung durch Innenventilator
- 4 höhenverstellbare Abstellflächen aus Sicherheitsglas
- Verchromter Flaschenrost
- hyperFresh-Box mit Feuchteregelung – hält Obst und Gemüse länger frisch
- 3 Türabsteller
- LED-Beleuchtung

Gefrierteil

- 1 Abstellfläche aus Sicherheitsglas

Technische Informationen

- Energie-Effizienz-Klasse: A++
- Energieverbrauch: 204 kWh/Jahr
- Nutzinhalt gesamt: 264 l
- Nutzinhalt Kühlraum: 194 l
- Nutzinhalt ********-Gefrierraum: 70 l
- Gefriervermögen: 7 kg in 24 Std.
- Lagerzeit bei Störung: 25 Std.
- Geräuschpegel: 39 dB(A) re 1 pW
- Türanschlag rechts, wechselbar
- Höhenverstellbare Füße vorne, Rollen hinten
- Gerätemasse (H x B x T): 161 x 60 x 65 cm

Zubehör

- 1 x Eiszürfelschale
- 1 x Eierablage

Die angegebenen Preise sind unverbindliche Preisempfehlungen; unsere Händler sind in der Gestaltung frei.



KS36VVL4P
iQ300 Stand-Kühlschrank

CHF 2'940.-
CHF 2'729.81

exkl. vRG CHF 29.92 / CHF 27.78

KS36VVW4P
iQ300 Stand-Kühlschrank

CHF 2'590.-
CHF 2'404.83

exkl. vRG CHF 29.92 / CHF 27.78

Design

- Türen Edelstahl-Look, Seitenwände edelstahlfarben
- Stangengriff, Edelstahl

Komfort und Sicherheit

- Elektronische Temperaturregelung über LED ablesbar
- Super-Kühlen

Kühlteil

- Dynamische Kühlung durch Innenventilator
- 7 Abstellflächen aus Sicherheitsglas, davon 5 höhenverstellbar, 6 x easyAccess Shelf, ausziehbar
- verchromter Flaschenrost
- hyperFresh Box mit Feuchteregelung - hält Obst und Gemüse länger frisch
- 5 Türabsteller, davon 1x Butter-/ Käsefach
- airFreshfilter
- LED Beleuchtung

Technische Informationen

- Energie-Effizienz-Klasse: A+++
- Energieverbrauch: 75 kWh/Jahr
- Nutzinhalt Gesamt: 346 l
- Geräuschwert: 39 dB(A) re 1 pW
- Türanschlag links, wechselbar
- Gerätemasse (H x B x T): 186 cm x 60 cm x 65 cm

Zubehör

3 x Eierablage

Design

- **Türen weiss, Seitenwände weiss**
- Stangengriff

Komfort und Sicherheit

- Elektronische Temperaturregelung, über LED ablesbar
- freshSense – konstante Temperatur durch intelligente Sensortechnik
- Super-Kühlen

Kühlteil

- Dynamische Kühlung durch Innenventilator
- 7 Abstellflächen aus Sicherheitsglas, davon 5 höhenverstellbar
- Verchromter Flaschenrost
- hyperFresh-Box mit Feuchteregelung – hält Obst und Gemüse länger frisch
- 5 Türabsteller, davon 1 Butter-/Käsefach
- LED-Beleuchtung

Technische Informationen

- Energie-Effizienz-Klasse: A+++
- Energieverbrauch: 75 kWh/Jahr
- Nutzinhalt gesamt: 346 l
- Geräuschpegel: 39 dB(A) re 1 pW
- Türanschlag links, wechselbar
- Gerätemasse (H x B x T): 186 x 60 x 65 cm

Zubehör

3 x Eierablage

Die angegebenen Preise sind unverbindliche Preisempfehlungen; unsere Händler sind in der Gestaltung frei.



side-by-side: Kühlen und Gefrieren in neuer Dimension.

Ganz viel Raum für Ihre Lebensmittel: die side-by-side-Kühlgeräte.

Die doppeltürigen side-by-side-Kühlgeräte bieten einen grossen Innen-Lagerraum und viel Platz für attraktive technische Extras.

easyLift-Glasplatten und -Absteller: Ohne Aus- und Umräumen höhenverstellbar.

Allein mit Hilfe der Stellhebel – und nur mit einer Hand – lässt sich die Abstellfläche um bis zu 6 cm in der Höhe verändern und an Ihre Lagerbedürfnisse anpassen. Und das ohne lästiges Aus- oder Umräumen, selbst voll beladen.



antiFingerPrint: Weniger putzen.

Die hochwertigen Edelstahlflächen der Kühlschranks-Türen sind mit einem speziellen Belag überzogen: Die antiFingerPrint-Beschichtung macht Schluss mit den lästigen Fingerabdrücken auf dem Edelstahl.



LED-Kühlraumbelichtung: Alles im Blick.

Die ebenso energieeffizienten wie langlebigen Power-LED-Leuchten leuchten den Innenraum von oben bis unten perfekt aus. Und die leicht nach hinten abgeschrägte Lichtführung bietet den Vorteil, dass die Leuchte weder blendet noch zugestellt werden kann.

Kühl-Gefrier-Kombination side-by-side.

Nutzzinhalt: 541 l

Jahresverbrauch: 348 kWh

Nutzzinhalt Kühlen: 367 l

Nutzzinhalt Gefrieren: 158 l

Trinkwasser- und Eis-Dispenser



KA92DHB31
iQ700 Glastüren schwarz
noFrost – nie wieder abtauen!

CHF 8'550.–
CHF 7'938.72

exkl. vRG CHF 49.87 / CHF 46.30

Leistung und Verbrauch

- Energie-Effizienz-Klasse: A++
- Energieverbrauch : 348 kWh/Jahr
- Nutzzinhalt gesamt: 541 l
- Geräuschwert: 42 dB(A) re 1 pW
- Klimaklasse: SN-T

Design

- Tür schwarz, Seitenwände silberfarben
- Vertikaler Stangengriff
- Verchromter Flaschenrost
- LED-Beleuchtung

Komfort und Sicherheit

- noFrost - nie wieder abtauen!
- Home Connect: Kamera im Hausgerät, HomeConnect-fähig über WLAN
- Elektronische Temperaturregelung, exakt über LCD ablesbar
- Getrennte Temperaturregelung für Kühl- und Gefrierraum
- Dispenser für Trinkwasser, Crushed Eis, Eiswürfel. Mit Kindersicherung, LED-Licht und Wasserfilter-Austauschanzeige

- Optisches und akustisches Warnsystem bei Temperaturanstieg, mit Memory-Funktion
- Warnton bei offener Tür
- superKühlen mit automatischer Deaktivierung
- SuperGefrieren mit automatischer Deaktivierung
- Automatischer Eiswürfelbereiter
- Wasserfilter innenliegend

Kühlteil

- Kühlraum: 367 l Nutzzinhalt
- Multi Airflow-System
- 4 Abstellflächen aus Sicherheitsglas, davon 3 höhenverstellbar
- Butter-/Käsefach
- 2 durchgehende Türabsteller, 3 kleine Türabsteller

Frischhaltesystem

- 1 hyperFresh plus Box mit Feuchteregelung auf Teleskopschienen - hält Obst und Gemüse bis zu 2x länger frisch
- 1 Fresh Box auf Teleskopschienen
- 1 hyperFresh <0°C> Box – Fisch und Fleisch bleiben länger frisch

Gefrierteil

- ***-Gefrierraum: 158 l Nutzzinhalt
- Gefriervermögen: 12 kg in 24 Std.
- Lagerzeit bei Störung: 12 Std.
- 3 varioZone - herausnehmbare Glasplatten für extra viel Platz!, davon 2 höhenverstellbar
- 2 transparente Gefriergut-Schubladen
- 4 Türabsteller, herausnehmbar und klappbar

Zubehör

- 2 x Kälteakku, 1 x Anschluss Schlauch, 1 x Eierablage

Kühl-Gefrier-Kombination side-by-side

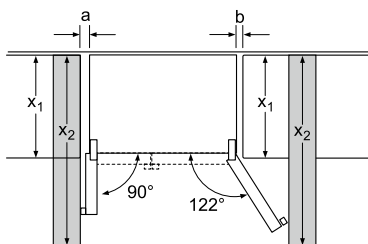

X ₁ (Möbelltiefe)	a	b
600	39	39
650	39	53
700	39	85
X ₂ (Wand)	105	337

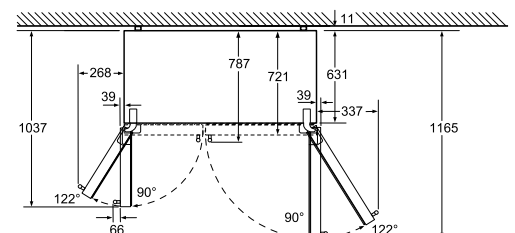
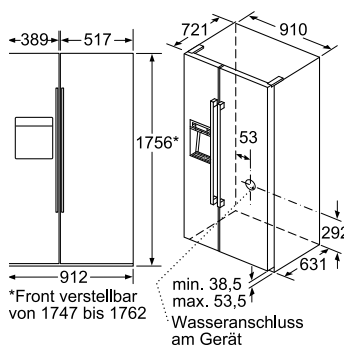

Kühlschalen voll herausziehbar bei 122° Türöffnungswinkel

KA92DHB31

Masse in mm

Kühl-Gefrier-Kombination side-by-side.

Nutzzinhalt: 541 l

Jahresverbrauch: 348 kWh

Nutzzinhalt Kühlen: 368 l

Nutzzinhalt Gefrieren: 173 l

Trinkwasser- und Eis-Dispenser



KA92DSB30
iQ700 Glastüren schwarz
noFrost – nie wieder abtauen!

CHF 7'350.–
CHF 6'824.51

exkl. vRG CHF 49.87 / CHF 46.30

Design

- Glastüren schwarz, Seitenwände silberfarben
- Vertikaler Stangengriff
- Leuchtband
- LED-Beleuchtung

Komfort und Sicherheit

- noFrost – nie wieder abtauen!
- Elektronische Temperaturregelung, exakt über LCD ablesbar
- Getrennte Temperaturregelung für Kühl- und Gefrierraum
- Super-Kühlen
- Super-Gefrieren
- Warnton bei offener Tür
- Optisches und akustisches Warnsystem bei Temperaturanstieg
- Home Connect fähig über WLAN (mit Sonderzubehör)

Montage

- Festwasseranschluss mit Wasserhahn 3 m, 3/4"
- Frontbelüftung
- Gerät auf 4 Rollen, justierbar

Eis und Wasser

- Dispenser für Trinkwasser, Crushed Eis, Eiswürfel
- LED-Licht
- Wasserfilter-Austauschanzeige
- Kindersicherung

Kühlteil

- Nutzzinhalt Kühlen gesamt: 368 l
- Dynamische Kühlung durch Innenventilator
- multiAirflow-System
- 4 Abstellflächen aus Sicherheitsglas, davon 3 höhenverstellbar
- Butter-/Käsefach
- 2 durchgehende Türabsteller, 3 kleine Türabsteller
- hyperFresh plus-Box mit Feuchtregelung auf Teleskopschienen – hält Obst und Gemüse bis zu 2x länger frisch
- hyperFresh <0°C> Box – Fisch und Fleisch bleiben länger frisch
- freshBox auf Teleskopschienen

Gefrierteil

- Nutzzinhalt Gefrieren: ******** – 173 l
- Lagerzeit bei Störung: 12 Std.
- Gefriervermögen: 12 kg/24 Std.
- 3 varioZone – herausnehmbare Glasplatten für extra viel Platz!, davon 2 höhenverstellbar
- 2 transparente Gefriergut-Schubladen mit Vollauszug, davon 1 bigBox
- 4 Türabsteller, herausnehmbar und klappbar

Zubehör

- 1x Anschluss Schlauch
- 2x Kälteakku
- 1x Eierablage

Sonderzubehör

- KS10ZHC00 WiFi-Dongle CHF 132.– CHF 122.56

Kühl-Gefrier-Kombination side-by-side

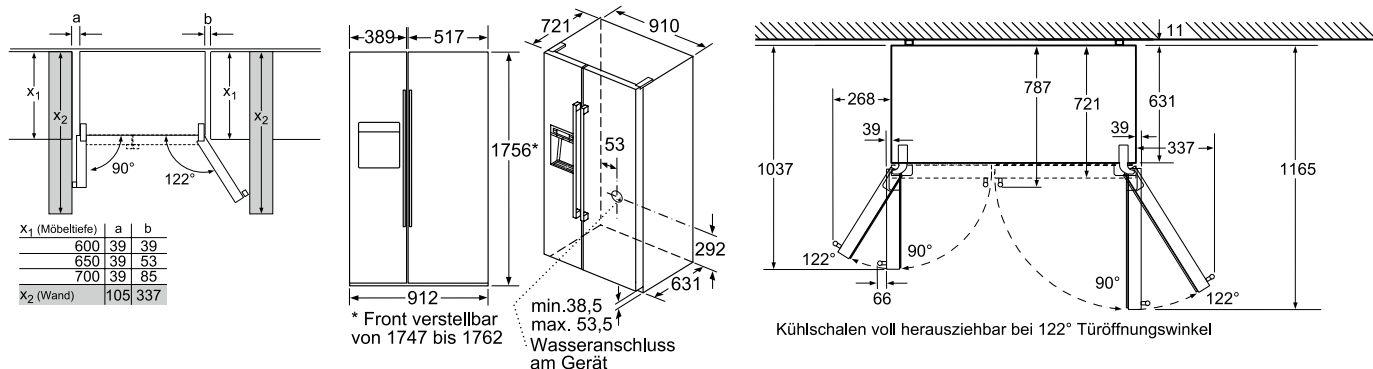

KA92DSB30

Masse in mm

Die angegebenen Preise sind unverbindliche Preisempfehlungen; unsere Händler sind in der Gestaltung frei.

Kühl-Gefrier-Kombination side-by-side.

Nutzzinhalt: 541 l

Jahresverbrauch: 348 kWh

Nutzzinhalt Kühlen: 368 l

Nutzzinhalt Gefrieren: 173 l

Trinkwasser- und Eis-Dispenser



KA92DSW30
iQ700 Glastüren weiss
noFrost – nie wieder abtauen!

CHF 7'350.–
CHF 6'824.51

exkl. vRG CHF 49.87 / CHF 46.30

Design

- Glastüren weiss, Seitenwände silberfarben
- Vertikaler Stangengriff
- Leuchtband
- LED-Beleuchtung

Komfort und Sicherheit

- noFrost – nie wieder abtauen!
- Elektronische Temperaturregelung, exakt über LCD ablesbar
- Getrennte Temperaturregelung für Kühl- und Gefrierraum
- Super-Kühlen
- Super-Gefrieren
- Warnton bei offener Tür
- Optisches und akustisches Warnsystem bei Temperaturanstieg
- Home Connect fähig über WLAN (mit Sonderzubehör)

Montage

- Festwasseranschluss mit Wasserschlauch 3 m, 3/4"
- Frontbelüftung
- Gerät auf 4 Rollen, justierbar

Eis und Wasser

- Dispenser für Trinkwasser, Crushed Eis, Eiswürfel
- LED-Licht
- Wasserfilter-Austauschanzeige
- Kindersicherung

Kühlteil

- Nutzzinhalt Kühlen gesamt: 368 l
- Dynamische Kühlung durch Innenventilator
- multiAirflow-System
- 4 Abstellflächen aus Sicherheitsglas, davon 3 höhenverstellbar
- Butter-/Käsefach
- 2 durchgehende Türabsteller, 3 kleine Türabsteller
- hyperFresh plus-Box mit Feuchteregeung auf Teleskopschienen – hält Obst und Gemüse bis zu 2x länger frisch
- hyperFresh <0°C> Box – Fisch und Fleisch bleiben länger frisch
- freshBox auf Teleskopschienen

Gefrierteil

- Nutzzinhalt Gefrieren: **** – 173 l
- Lagerzeit bei Störung: 12 Std.
- Gefriervermögen: 12 kg/24 Std.
- 3 varioZone – herausnehmbare Glasplatten für extra viel Platz!, davon 2 höhenverstellbar
- 2 transparente Gefriergut-Schubladen mit Vollauszug, davon 1 bigBox
- 4 Türabsteller, herausnehmbar und klappbar

Zubehör

- 1x Anschlusschlauch
- 2x Kälteakku
- 1x Eierablage

Sonderzubehör

- KS10ZHC00 WiFi-Dongle CHF 132.– CHF 122.56

Kühl-Gefrier-Kombination side-by-side

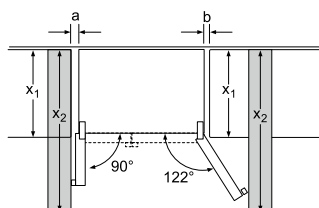

X ₁ (Möbelliefe)	a	b
600	39	39
650	39	53
700	39	85
X ₂ (Wand)	105	337

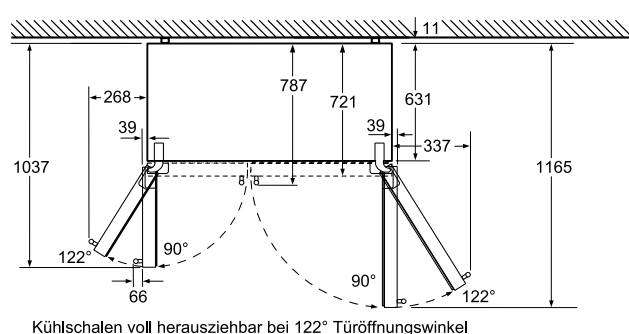
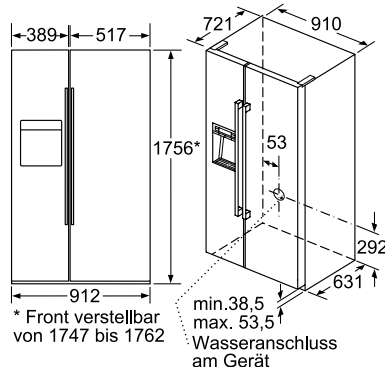

KA92DSW30

Masse in mm

Kühl-Gefrier-Kombination side-by-side.

Nutzinhalt: 533l

Jahresverbrauch: 341 kWh

Nutzinhalt Kühlen: 370l

Nutzinhalt Gefrieren: 163l

Trinkwasser- und Eis-Dispenser



KA90DVI30
iQ500 Türen Edelstahl antiFingerPrint
noFrost – nie wieder abtauen!

CHF 6'870.–
CHF 6'378.83

exkl. vRG CHF 49.87 / CHF 46.30

Design

- Türen Edelstahl mit antiFingerPrint, Seitenwände grau
- Stangengriff, Aluminium
- LED-Beleuchtung
- Innenausstattung mit Metallapplikationen

Komfort und Sicherheit

- **noFrost – nie wieder abtauen!**
- In Tür integrierte touchControl-Elektronik mit Digitalanzeige – alles im Blick und perfekt unter Kontrolle!
- Getrennte Temperaturregelung für Kühl- und Gefrierraum
- Super-Kühlen
- Super-Gefrieren
- Warnton bei offener Tür
- Optische und akustische Warnung bei unzulässigem Temperaturanstieg im Gefrierteil

Montage

- Festwasseranschluss mit Wasserschlauch 3 m, 3/4"
- Frontbelüftung
- Gerät auf 4 Rollen, justierbar

Eis und Wasser

- Per Tastendruck Eiswürfel, Crushed Ice oder kaltes Trinkwasser, Beleuchtung bei Betätigung der Spender-Taste
- Eiswürfelproduktion ca. 0,9 kg/24 Std.
- Wasserfilter innenliegend
- Automatischer Eiswürfelbereiter

Kühlteil

- Nutzinhalt Kühlen gesamt: 370l
- multiAirflow-System
- 4 Abstellflächen aus Sicherheitsglas, davon 1 höhenverstellbar
- 3 Türabsteller
- multiBox – das besondere Fach in der Tür
- 2 × freshBox auf Rollen

Gefrierteil

- Nutzinhalt Gefrieren: 163l, davon 151l ******** und 12l *******
- Gefriervermögen: 11 kg/24 Std.
- Lagerzeit bei Störung: 4 Std.
- 2 transparente Gefriergut-Schubladen
- 4 Türabsteller im Gefrierraum
- 4 Abstellflächen aus Sicherheitsglas, davon 2 höhenverstellbar

Zubehör

- 1 × Anschlusschlauch
- 1 × Eierablage

Kühl-Gefrier-Kombination side-by-side

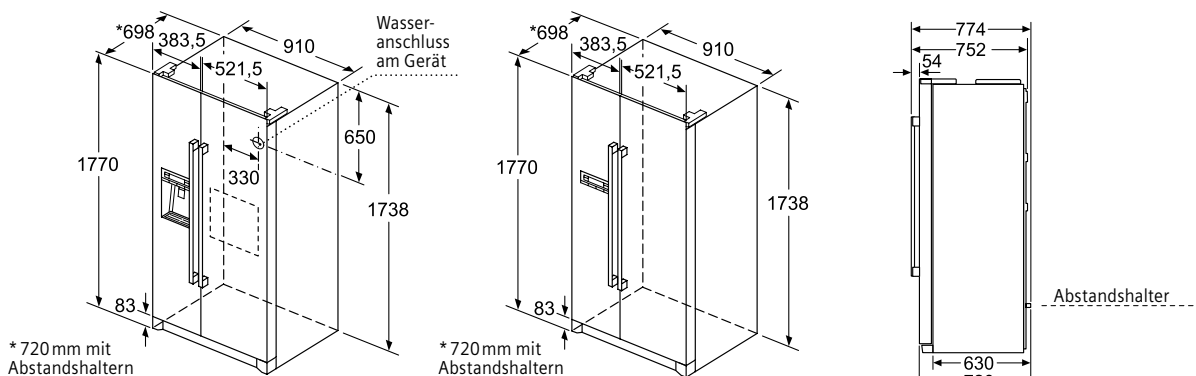

KA90DVI30
 KA90NVI30

Weitere Skizzen Seite 75

Masse in mm

Die angegebenen Preise sind unverbindliche Preisempfehlungen; unsere Händler sind in der Gestaltung frei.

Kühl-Gefrier-Kombination side-by-side.

Nutzzinhalt: 573 l

Jahresverbrauch: 373 kWh

Nutzzinhalt Kühlen: 373 l

Nutzzinhalt Gefrieren: 200 l



KA90NV130
iQ300 Türen Edelstahl antiFingerPrint
noFrost – nie wieder abtauen!

CHF 4'920.–
CHF 4'568.25

exkl. vRG CHF 49.87 / CHF 46.30

Design

- Türen Edelstahl mit antiFingerPrint, Seitenwände grau
- Stangengriff, Aluminium
- LED-Beleuchtung
- Innenausstattung mit Metallapplikationen

Komfort und Sicherheit

- noFrost – nie wieder abtauen!
- In Tür integrierte touchControl-Elektronik mit Digitalanzeige – alles im Blick und perfekt unter Kontrolle!
- Getrennte Temperaturregelung für Kühl- und Gefrierraum
- Super-Kühlen
- Super-Gefrieren
- Warnton bei offener Tür
- Optische und akustische Warnung bei unzulässigem Temperaturanstieg im Gefrierenteil

Montage

- Frontbelüftung
- Gerät auf 4 Rollen, justierbar

Kühlteil

- Nutzzinhalt Kühlen gesamt: 373 l
- multiAirflow-System
- 4 Abstellflächen aus Sicherheitsglas, davon 1 höhenverstellbar
- 3 Türabsteller
- multiBox – das besondere Fach in der Tür
- 2× freshBox auf Rollen

Gefrierenteil

- Nutzzinhalt Gefrieren: 200 l, davon 195 l ******* und 5 l ******
- Gefriervermögen: 12 kg/24 Std.
- Lagerzeit bei Störung: 4 Std.
- 2 transparente Gefriergut-Schubladen
- 5 Abstellflächen aus Sicherheitsglas, davon 2 höhenverstellbar
- 5 Türabsteller im Gefrierraum

Zubehör

- 1× Eierablage

Kühl-Gefrier-Kombination side-by-side

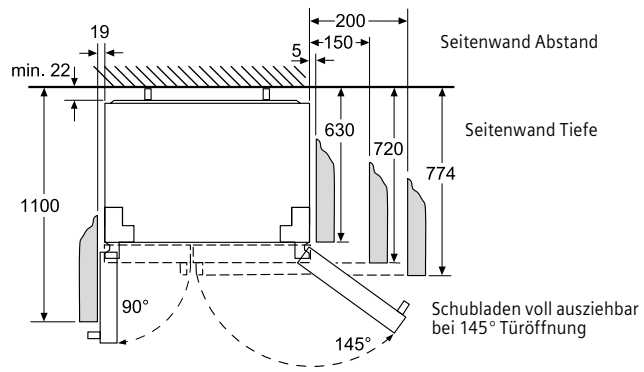
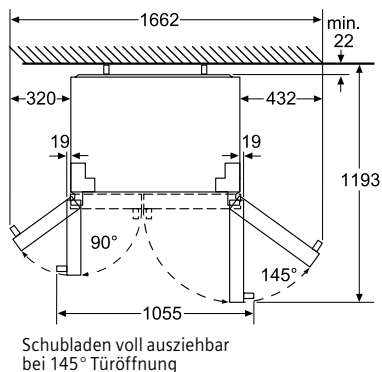

KA90DV130
 KA90NV130

Weitere Skizzen Seite 74

Masse in mm

Kühl-Gefrier-Kombination European side-by-side, mit Trinkwasser-Dispenser.



KA99WPI30, bestehend aus KS36WBI3P + GS36NAI3P + Verbindungssatz

CHF 6'700.–
CHF 6'220.98

KS36WBI3P
iQ700 Kühlschrank mit Dispenser
Türen Edelstahl antiFingerPrint

CHF 3'760.–
CHF 3'491.18

exkl. vRG CHF 29.92 / CHF 27.78

GS36NAI3P
iQ500 Gefrierschrank noFrost
Türen Edelstahl antiFingerPrint

CHF 2'890.–
CHF 2'683.38

exkl. vRG CHF 29.92 / CHF 27.78

Design

- **Edelstahl mit antiFingerPrint, Seitenwände silberfarben**
- Vertikaler Stangengriff, Edelstahl
- Innenausstattung mit Metall-Applikationen

Komfort und Sicherheit

- touchControl – elektronische Temperaturregelung, über LED ablesbar
- freshSense – konstante Temperatur durch intelligente Sensortechnik
- **In Tür integrierter Trinkwasser-Dispenser, mit LED-Beleuchtung, flächenbündig integriert**
- Festwasseranschluss mit Wasserschlauch 2 m, 3/4"
- aquaStop® mit lebenslanger Garantie

Kühlteil

- Nutzinhalt: 346l
- 7 Abstellflächen aus Sicherheitsglas, davon 5 höhenverstellbar, 4 Glasplatten, ausziehbar
- 5 Türabsteller, davon 1 Butter-/Käsefach
- Dynamische Kühlung durch Innenventilator
- Super-Kühlen
- Abtau-Automatik
- LED-Beleuchtung
- hyperFresh plus-Box mit Feuchteregelung – hält Obst und Gemüse bis zu 2x länger frisch
- 1 freshBox auf Teleskopschienen

Technische Informationen

- Energie-Effizienz-Klasse: A++
- Energieverbrauch: 112 kWh/Jahr
- Nutzinhalt gesamt: 346l
- Geräuschwert: 39 dB(A) re 1 pW
- Türanschlag links
- Höhenverstellbare Füße vorne, Rollen hinten
- Gerätemasse (H x B x T): 186 x 60 x 65 cm

Zubehör

1 x Eierablage

Sonderzubehör

KS39ZAL00 Verbindungssatz

CHF 51.– CHF 47.35

Design

- **Edelstahl mit antiFingerPrint, Seitenwände silberfarben**
- Vertikaler Stangengriff, Edelstahl
- Innenausstattung mit Metall-Applikationen

Komfort und Sicherheit

- **noFrost – nie wieder abtauen!**
- touchControl – elektronische Temperaturregelung, über LED ablesbar
- freshSense – konstante Temperatur durch intelligente Sensortechnik
- Optische und akustische Warnung bei unzulässigem Temperaturanstieg
- Akustischer Türtonwarner

Gefrierenteil

- **A++**-Gefrierraum: 237l Nutzinhalt
- Gefriervermögen: 20 kg in 24 Std.
- Lagerzeit bei Störung: 25 Std.
- 5 transparente Gefriergut-Schubladen, davon 2 x bigBox
- 2 Intensiv-Gefrierfächer mit Glasablagen und transparenter Klappe
- varioZone – herausnehmbare Sicherheitsglasplatten für extra viel Platz!
- Super-Gefrieren
- **iceTwister**
- LED-Beleuchtung

Technische Informationen

- Energie-Effizienz-Klasse: A++
- Energieverbrauch: 234 kWh/Jahr
- Nutzinhalt gesamt: 237l
- Geräuschwert: 42 dB(A) re 1 pW
- Türanschlag rechts, wechselbar
- Höhenverstellbare Füße vorne, Rollen hinten
- Gerätemasse (H x B x T): 186 x 60 x 65 cm

Zubehör

2 x Kälteakku

Kühl-Gefrier-Kombination European side-by-side.



KA99NVI30, bestehend aus KS36VVI3P + GS36NVI3P + Verbindungssatz

CHF 5'540.–
CHF 5'143.92

KS36VVI3P
iQ300 Kühlschrank
Türen Edelstahl antiFingerPrint

CHF 2'710.–
CHF 2'516.25

exkl. vRG CHF 29.92 / CHF 27.78

GS36NVI3P
iQ300 Gefrierschrank noFrost
Türen Edelstahl antiFingerPrint

CHF 2'780.–
CHF 2'581.24

exkl. vRG CHF 29.92 / CHF 27.78

Design

- **Edelstahl mit antiFingerPrint, Seitenwände edelstahlfarben**
- Vertikaler Stangengriff, Edelstahl

Komfort und Sicherheit

- Elektronische Temperaturregelung, über LED ablesbar
- freshSense – konstante Temperatur durch intelligente Sensortechnik

Kühlteil

- Nutzinhalt: 346l
- 7 Abstellflächen aus Sicherheitsglas, davon 5 höhenverstellbar, 6 easyAccess Shelf, ausziehbar
- hyperFresh-Box mit Feuchteregelung – hält Obst und Gemüse länger frisch
- Verchromter Flaschenrost
- 5 Türabsteller, davon 1 Butter-/Käsefach
- Dynamische Kühlung durch Innenventilator
- Super-Kühlen
- Abtau-Automatik
- LED-Beleuchtung

Technische Informationen

- Energie-Effizienz-Klasse: A++
- Energieverbrauch: 112 kWh/Jahr
- Nutzinhalt gesamt: 346l
- Geräuschwert: 39 dB(A) re 1 pW
- Türanschlag links, wechselbar
- Höhenverstellbare Füße vorne, Rollen hinten
- Gerätemasse (H x B x T): 186 x 60 x 65 cm

Zubehör

3 x Eierablage

Sonderzubehör

KS39ZAL00 Verbindungssatz

CHF 51.– CHF 47.55

Design

- **Edelstahl mit antiFingerPrint, Seitenwände edelstahlfarben**
- Vertikaler Stangengriff, Edelstahl

Komfort und Sicherheit

- **noFrost – nie wieder abtauen!**
- Elektronische Temperaturregelung, über LED ablesbar
- freshSense – konstante Temperatur durch intelligente Sensortechnik
- Optische und akustische Warnung bei unzulässigem Temperaturanstieg
- Akustischer Türtonwarner

Gefrierenteil

- **A+++** - Gefrierraum: 237l Nutzinhalt
- Gefriervermögen: 20 kg in 24 Std.
- Lagerzeit bei Störung: 19 Std.
- 4 transparente Gefriergut-Schubladen, davon 2 x bigBox
- 2 Intensiv-Gefrierfächer mit Glasablagen und transparenter Klappe
- varioZone – herausnehmbare Sicherheitsglasplatten für extra viel Platz!
- Super-Gefrieren

Technische Informationen

- Energie-Effizienz-Klasse: A++
- Energieverbrauch: 234 kWh/Jahr
- Nutzinhalt gesamt: 237l
- Geräuschwert: 42 dB(A) re 1 pW
- Türanschlag rechts, wechselbar
- Höhenverstellbare Füße vorne, Rollen hinten
- Gerätemasse (H x B x T): 186 x 60 x 65 cm

Zubehör

2 x Kälteakku
1 x Eiswürfelschale

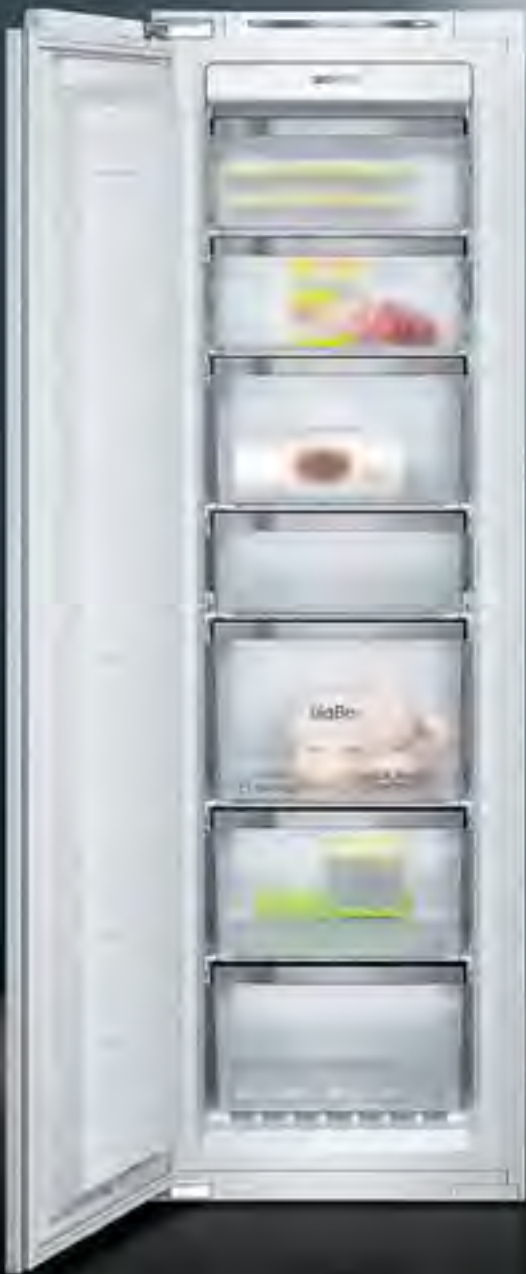

Höchstleistungen bei Tiefsttemperaturen.

Legen Sie Ihre Ansprüche beim Gefrieren nicht auf Eis. Die Stand-Gefrierschränke bieten störender Frost- und Eisbildung zwar keinen Raum, dafür aber umso mehr Platz für die Vorratshaltung von Lebensmitteln.



Supergrosse Mengen superschnell einfrieren: Super-Gefrieren.

Um beim Einlagern neuer Lebensmittel ein Antauen bereits gefrorener Waren zu verhindern, aktivieren Sie einfach bis zu 24 Stunden vorher die Super-Gefrieren-Funktion. Das Gerät wird dann auf bis zu -30°C automatisch heruntergekühlt, sodass neu eingelagerte warme Speisen den Gefrierprozess nicht unterbrechen. Spätestens nach 2,5 Tagen schaltet sich das System automatisch wieder ab.

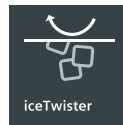

Leicht nachfüllbar für Eis ohne Ende: der iceTwister.

Geniessen Sie Ihren ganz persönlichen Eiswürfelservice. Einfach den Hebel des iceTwisters nach unten drücken – und schon erhalten Sie bis zu 20 Eiswürfel auf einmal. Dank einem integrierten Messbecher lässt sich der Eisbereiter einfach und schnell befüllen. Der iceTwister lässt sich ganz einfach herausnehmen – und macht so auch schnell Platz, falls Sie einmal mehr Lagerraum benötigen.



Nie wieder abtauen: noFrost-Technik.

Bei noFrost leitet ein Umluftsystem die Luftfeuchtigkeit aus dem Gefrierraum ab. Folge: Die Luft bleibt trocken. Dies verhindert zuverlässig die Bildung von Eis an den Geräteinnenseiten oder von Reif auf den Lebensmitteln. Das spart viel Zeit und viel Energie.



Ideal für grosses Gefriergut und vieles mehr: die bigBox.

Die bigBox bietet viel Platz, um alles optimal unterzubringen und zu stapeln. Und bei noch grösserem Raumbedarf: Alle Fächer und Ablagen lassen sich ganz einfach aus dem Gefrierraum herausnehmen, sodass Ihnen schnell der gesamte Platz zur Verfügung steht. Und das Beste zum Schluss: Bei vielen der neuen Gefriergeräte gibt es diese Box zweimal.

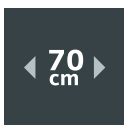

40% mehr Platz: die 70-cm-Geräte.

Neben den Gefrierschränken mit 60-cm-Standardbreite gibt es auch Gefriergeräte mit 70cm Breite und 78cm Tiefe. In ihnen lässt sich erstaunlich viel unterbringen – ca. 40% mehr. Und das bei gleicher Höhe.

Gefrierschränke noFrost von Siemens in A+++.

Und Sie müssen nie mehr abtauen.



GS58NAW41*
iQ500
Stand-Gefrierschrank

CHF 3'750.–
CHF 3'481.89

exkl. vRG CHF 29.92 / CHF 27.78

Design

- Tür weiss, Seitenwände weiss
- Vertikaler Stangengriff, Edelstahl
- Innenausstattung mit Metallapplikationen

Komfort und Sicherheit

- **noFrost – nie wieder abtauen!**
- touchControl-Elektronik – elektronische Temperaturregelung, exakt ablesbar
- freshSense – konstante Temperatur durch intelligente Sensortechnik
- Super-Gefrieren
- Multi-Alarm-System mit Memory-Funktion, Türtonwarner und Netzausfallanzeige

Gefrierteil

- Nutzinhalt ******* -Gefrierraum: 360l
- Gefriervermögen: 22kg in 24 Std.
- Lagerzeit bei Störung: 25 Std.
- 5 transparente Gefriergut-Schubladen, davon 1 bigBox
- 3 Intensiv-Gefrierfächer mit Glasablage und transparenter Klappe
- Herausnehmbare varioZone-Sicherheitsglasplatten für extra viel Platz!
- iceTwister
- multiAirflow-System
- LED-Beleuchtung

Technische Informationen

- Energie-Effizienz-Klasse: A+++
- Energieverbrauch: 201 kWh/Jahr
- Nutzinhalt gesamt: 360l
- Geräuschwert: 41 dB(A) re 1 pW
- Türanschlag rechts, wechselbar
- Höhenverstellbare Füße vorne, Rollen hinten
- Gerätemasse (H x B x T): 191 x 70 x 78 cm

* ab April 2018 GS58NAW41H

Zubehör

3 x Kälteakku

GS54NAW42
iQ500
Stand-Gefrierschrank

CHF 3'580.–
CHF 3'324.05

exkl. vRG CHF 29.92 / CHF 27.78

Design

- Tür weiss, Seitenwände weiss
- Vertikaler Stangengriff, Edelstahl
- Innenausstattung mit Metallapplikationen

Komfort und Sicherheit

- **noFrost – nie wieder abtauen!**
- touchControl-Elektronik – elektronische Temperaturregelung, exakt ablesbar
- freshSense – konstante Temperatur durch intelligente Sensortechnik
- Super-Gefrieren
- Multi-Alarm-System mit Memory-Funktion, Türtonwarner und Netzausfallanzeige

Gefrierteil

- Nutzinhalt ******* -Gefrierraum: 323l
- Gefriervermögen: 22kg in 24 Std.
- Lagerzeit bei Störung: 25 Std.
- 5 transparente Gefriergut-Schubladen, davon 1 bigBox
- 2 Intensiv-Gefrierfächer mit Glasablage und transparenter Klappe
- Herausnehmbare varioZone-Sicherheitsglasplatten für extra viel Platz!
- iceTwister
- multiAirflow-System
- LED-Beleuchtung

Technische Informationen

- Energie-Effizienz-Klasse: A+++
- Energieverbrauch: 187 kWh/Jahr
- Nutzinhalt gesamt: 323l
- Geräuschwert: 41 dB(A) re 1 pW
- Türanschlag rechts, wechselbar
- Höhenverstellbare Füße vorne, Rollen hinten
- Gerätemasse (H x B x T): 176 x 70 x 78 cm

Zubehör

3 x Kälteakku

GS51NAW41*
iQ500
Stand-Gefrierschrank

CHF 3'360.–
CHF 3'119.78

exkl. vRG CHF 29.92 / CHF 27.78

Design

- Tür weiss, Seitenwände weiss
- Vertikaler Stangengriff, Edelstahl
- Innenausstattung mit Metallapplikationen

Komfort und Sicherheit

- **noFrost – nie wieder abtauen!**
- touchControl-Elektronik – elektronische Temperaturregelung, exakt ablesbar
- freshSense – konstante Temperatur durch intelligente Sensortechnik
- Super-Gefrieren
- Multi-Alarm-System mit Memory-Funktion, Türtonwarner und Netzausfallanzeige

Gefrierteil

- Nutzinhalt ****** -Gefrierraum: 286l
- Gefriervermögen: 22kg in 24 Std.
- Lagerzeit bei Störung: 25 Std.
- 5 transparente Gefriergut-Schubladen, davon 1 bigBox
- 1 Intensiv-Gefrierfach mit Glasablage und transparenter Klappe
- Herausnehmbare varioZone-Sicherheitsglasplatten für extra viel Platz!
- iceTwister
- multiAirflow-System
- LED-Beleuchtung

Technische Informationen

- Energie-Effizienz-Klasse: A+++
- Energieverbrauch: 174 kWh/Jahr
- Nutzinhalt gesamt: 286l
- Geräuschwert: 41 dB(A) re 1 pW
- Türanschlag rechts, wechselbar
- Höhenverstellbare Füße vorne, Rollen hinten
- Gerätemasse (H x B x T): 161 x 70 x 78 cm

* ab April 2018 GS51NAW41H

Zubehör

3 x Kälteakku

Die angegebenen Preise sind unverbindliche Preisempfehlungen; unsere Händler sind in der Gestaltung frei.

Gefrierschränke noFrost von Siemens in A++.

Und Sie müssen nie mehr abtauen.



GS58NAW30 CHF 2'990.–
iQ50 CHF 2'776.23
Stand-Gefrierschrank
 exkl. vRG CHF 29.92 / CHF 27.78

GS54NAW30 CHF 2'890.–
iQ50 CHF 2'683.38
Stand-Gefrierschrank
 exkl. vRG CHF 29.92 / CHF 27.78

GS51NAW30 CHF 2'770.–
iQ50 CHF 2'571.96
Stand-Gefrierschrank
 exkl. vRG CHF 29.92 / CHF 27.78

- Design**
- Tür weiss, Seitenwände weiss
 - Vertikaler Stangengriff, Edelstahl
 - Innenausstattung mit Metallapplikationen
- Komfort und Sicherheit**
- **noFrost – nie wieder abtauen!**
 - touchControl-Elektronik – elektronische Temperaturregelung, exakt ablesbar
 - freshSense – konstante Temperatur durch intelligente Sensortechnik
 - Super-Gefrieren
 - Multi-Alarm-System mit Memory-Funktion, Türtonwarner und Netzausfallanzeige
- Gefriereteil**
- Nutzinhalt ******* -Gefrierraum: 360 l
 - Gefriervermögen: 22 kg in 24 Std.
 - Lagerzeit bei Störung: 25 Std.
 - 5 transparente Gefriergut-Schubladen, davon 1 bigBox
 - 3 Intensiv-Gefrierfächer mit Glasablage und transparenter Klappe
 - Herausnehmbare varioZone-Sicherheitsglasplatten für extra viel Platz!
 - multiAirflow-System
 - LED-Beleuchtung
- Technische Informationen**
- Energie-Effizienz-Klasse: A++
 - Energieverbrauch: 301 kWh/Jahr
 - Nutzinhalt gesamt: 360 l
 - Geräuschwert: 42 dB(A) re 1 pW
 - Türanschlag rechts, wechselbar
 - Höhenverstellbare Füße vorne, Rollen hinten
 - Gerätemasse (H x B x T): 191 x 70 x 78 cm

- Design**
- Tür weiss, Seitenwände weiss
 - Vertikaler Stangengriff, Edelstahl
 - Innenausstattung mit Metallapplikationen
- Komfort und Sicherheit**
- **noFrost – nie wieder abtauen!**
 - touchControl-Elektronik – elektronische Temperaturregelung, exakt ablesbar
 - freshSense – konstante Temperatur durch intelligente Sensortechnik
 - Super-Gefrieren
 - Multi-Alarm-System mit Memory-Funktion, Türtonwarner und Netzausfallanzeige
- Gefriereteil**
- Nutzinhalt ******* -Gefrierraum: 323 l
 - Gefriervermögen: 22 kg in 24 Std.
 - Lagerzeit bei Störung: 25 Std.
 - 5 transparente Gefriergut-Schubladen, davon 1 bigBox
 - 2 Intensiv-Gefrierfächer mit Glasablage und transparenter Klappe
 - Herausnehmbare varioZone-Sicherheitsglasplatten für extra viel Platz!
 - multiAirflow-System
 - LED-Beleuchtung
- Technische Informationen**
- Energie-Effizienz-Klasse: A++
 - Energieverbrauch: 281 kWh/Jahr
 - Nutzinhalt gesamt: 323 l
 - Geräuschwert: 42 dB(A) re 1 pW
 - Türanschlag rechts, wechselbar
 - Höhenverstellbare Füße vorne, Rollen hinten
 - Gerätemasse (H x B x T): 176 x 70 x 78 cm

- Design**
- Tür weiss, Seitenwände weiss
 - Vertikaler Stangengriff, Edelstahl
 - Innenausstattung mit Metallapplikationen
- Komfort und Sicherheit**
- **noFrost – nie wieder abtauen!**
 - touchControl-Elektronik – elektronische Temperaturregelung, exakt ablesbar
 - freshSense – konstante Temperatur durch intelligente Sensortechnik
 - Super-Gefrieren
 - Multi-Alarm-System mit Memory-Funktion, Türtonwarner und Netzausfallanzeige
- Gefriereteil**
- Nutzinhalt ****** -Gefrierraum: 286 l
 - Gefriervermögen: 22 kg in 24 Std.
 - Lagerzeit bei Störung: 25 Std.
 - 5 transparente Gefriergut-Schubladen, davon 1 bigBox
 - 1 Intensiv-Gefrierfach mit Glasablage und transparenter Klappe
 - Herausnehmbare varioZone-Sicherheitsglasplatten für extra viel Platz!
 - multiAirflow-System
 - LED-Beleuchtung
- Technische Informationen**
- Energie-Effizienz-Klasse: A++
 - Energieverbrauch: 261 kWh/Jahr
 - Nutzinhalt gesamt: 286 l
 - Geräuschwert: 42 dB(A) re 1 pW
 - Türanschlag rechts, wechselbar
 - Höhenverstellbare Füße vorne, Rollen hinten
 - Gerätemasse (H x B x T): 161 x 70 x 78 cm

Zubehör
 2 x Kälteakku
 1 x Eiswürfelschale

Zubehör
 2 x Kälteakku
 1 x Eiswürfelschale

Zubehör
 2 x Kälteakku
 1 x Eiswürfelschale

Die angegebenen Preise sind unverbindliche Preisempfehlungen; unsere Händler sind in der Gestaltung frei.

Gefrierschränke noFrost von Siemens in A++.

Und Sie müssen nie mehr abtauen.



GS36NAW3P CHF 2'590.–
iQ50 CHF 2'404.83
Stand-Gefrierschrank

exkl. vRG CHF 29.92 / CHF 27.78

Design

- Tür weiss, Seitenwände weiss
- Vertikaler Stangengriff
- Innenausstattung mit Metallapplikationen

Komfort und Sicherheit

- **noFrost – nie wieder abtauen!**
- Elektronische Temperaturregelung, exakt ablesbar
- Abtau-Automatik im Gefriereteil
- SuperGefrieren
- Optische und akustische Warnung bei unzulässigem Temperaturanstieg im Gefriereteil

Gefriereteil

- varioZone-herausnehmbare Sicherheitsglasplatten für extra viel Platz!
- 4 transparente Gefriergut-Schubladen, davon 2 x bigBox
- iceTwister
- LED-Beleuchtung

Technische Informationen

- Energie-Effizienz-Klasse: A++
- Energieverbrauch: 238 kWh/Jahr
- Geräuschwert: 42 dB(A) re 1 pW
- Nutzinhalt 4-Gefrierraum: 244 l
- Gefriervermögen: 20 kg in 24 Std.
- Lagerzeit bei Störung: 25 Std.
- Türanschlag rechts, wechselbar
- Gerätemasse (H x B x T): 186 x 60 x 65 cm

Zubehör

3 x Kälteakku

GS33NDW3P CHF 2'490.–
iQ50 CHF 2'311.98
Stand-Gefrierschrank

exkl. vRG CHF 29.92 / CHF 27.78

Design

- Tür weiss, Seitenwände weiss
- Vertikaler Stangengriff
- Innenausstattung mit Metallapplikationen

Komfort und Sicherheit

- **noFrost - nie wieder abtauen!**
- Abtau-Automatik im Gefriereteil
- SuperGefrieren
- Optische und akustische Warnung bei unzulässigem Temperaturanstieg im Gefriereteil

Gefriereteil

- VarioZone-herausnehmbare Sicherheitsglasplatten für extra viel Platz!
- 4 transparente Gefriergut-Schubladen, davon 1 bigBox
- LED-Breitband-Beleuchtung

Technische Informationen

- Energie-Effizienz-Klasse: A++
- Energieverbrauch: 225 kWh/Jahr
- Geräuschwert: 42 dB(A) re 1 pW
- Nutzinhalt ******* -Gefrierraum: 220 l
- Gefriervermögen: 20 kg in 24 Std.
- Lagerzeit bei Störung: 25 Std.
- Türanschlag rechts, wechselbar
- Gerätemasse (H x B x T): H 176 x B 60 x T 65 cm

Zubehör

3 x Kälteakku
 1 x Eiswürfelschale

GS29NDW3P CHF 2'380.–
iQ50 CHF 2'209.84
Stand-Gefrierschrank

exkl. vRG CHF 29.92 / CHF 27.78

Design

- Tür weiss, Seitenwände weiss
- Vertikaler Stangengriff
- Innenausstattung mit Metall-Applikationen

Komfort und Sicherheit

- **noFrost - nie wieder abtauen!**
- Elektronische Temperaturregelung digital ablesbar
- Abtau-Automatik im Gefriereteil
- Super-Gefrieren
- Optische und akustische Warnung bei unzulässigem Temperaturanstieg im Gefriereteil

Gefriereteil

- VarioZone-herausnehmbare Sicherheitsglasplatten für extra viel Platz!
- 4 transparente Gefriergut-Schubladen, davon 1 bigBox
- LED-Breitband-Beleuchtung

Technische Informationen

- Energie-Effizienz-Klasse: A++
- Energieverbrauch¹: 211 kWh/Jahr
- Geräuschwert: 42 dB(A) re 1 pW
- Nutzinhalt ******* -Gefrierraum: 195 l
- Gefriervermögen: 20 kg in 24 Std.
- Lagerzeit bei Störung: 25 Std
- Türanschlag rechts, wechselbar
- Gerätemasse (H x B x T): H 161 x B 60 x T 65 cm

Zubehör

3 x Kälteakku
 1 x Eiswürfelschale



Energiespar-Gefrierschränke von Siemens, in A++. Besonders günstig Vorräte einfrieren.



GS36VW31 iQ30 Stand-Gefrierschrank

CHF 2'130.-
CHF 1'977.72

exkl. vRG CHF 29.92 / CHF 27.78

Design

- Tür weiss, Seitenwände weiss
- Vertikaler Stangengriff

Komfort und Sicherheit

- Elektronische Temperaturregelung über LED ablesbar
- freshSense – konstante Temperatur durch intelligente Sensortechnik
- Super-Gefrieren
- Optische und akustische Warnung bei unzulässigem Temperaturanstieg
- Akustischer Türtonwarner

Gefriereteil

- Nutzinhalt *******-Gefrierraum: 237 l
- Gefriervermögen: 30 kg in 24 Std.
- Lagerzeit bei Störung: 25 Std.
- Manuelles Abtauverfahren
- 5 transparente Gefriergut-Schubladen, davon 2 × bigBox
- 2 Intensiv-Gefrierfächer mit transparenter Klappe
- Gefriergut-Kalender

Technische Informationen

- Energie-Effizienz-Klasse: A++
- Energieverbrauch: 212 kWh/Jahr
- Nutzinhalt gesamt: 237 l
- Geräuschwert: 42 dB(A) re 1 pW
- Türanschlag rechts, wechselbar
- Höhenverstellbare Füße vorne, Rollen hinten
- Gerätemasse (H × B × T): 186 × 60 × 65 cm

Zubehör

- 2 × Kälteakku
- 1 × Eismwürfelschale

Die angegebenen Preise sind unverbindliche Preisempfehlungen; unsere Händler sind in der Gestaltung frei.



GS29VVW31
iQ300
Stand-Gefrierschrank

CHF 1'920.-
CHF 1'782.73

exkl. vRG CHF 29.92 / CHF 27.78

Design

- Tür weiss, Seitenwände weiss
- Vertikaler Stangengriff

Komfort und Sicherheit

- Elektronische Temperaturregelung über LED ablesbar
- freshSense – konstante Temperatur durch intelligente Sensortechnik
- Super-Gefrieren
- Optische und akustische Warnung bei unzulässigem Temperaturanstieg
- Akustischer Türtonwarner

Gefrierteil

- Nutzinhalt ********-Gefrierraum: 198l
- Gefriervermögen: 22 kg in 24 Std.
- Lagerzeit bei Störung: 25 Std.
- Manuelles Abtauverfahren
- 5 transparente Gefriergut-Schubladen, davon 1 bigBox
- 1 Intensiv-Gefrierfach mit transparenter Klappe
- Gefriergut-Kalender

Technische Informationen

- Energie-Effizienz-Klasse: A++
- Energieverbrauch: 194 kWh/Jahr
- Nutzinhalt gesamt: 198l
- Geräuschwert: 42 dB(A) re 1 pW
- Türanschlag rechts, wechselbar
- Höhenverstellbare Füße vorne, Rollen hinten
- Gerätemasse (H x B x T): 161 x 60 x 65 cm

Zubehör

- 2 x Kälteakku
- 1 x Eiswürfelschale

GS24VVW31
iQ300
Stand-Gefrierschrank

CHF 1'800.-
CHF 1'671.31

exkl. vRG CHF 29.92 / CHF 27.78

Design

- Tür weiss, Seitenwände weiss
- Vertikaler Stangengriff

Komfort und Sicherheit

- Elektronische Temperaturregelung über LED ablesbar
- freshSense – konstante Temperatur durch intelligente Sensortechnik
- Super-Gefrieren
- Optische und akustische Warnung bei unzulässigem Temperaturanstieg
- Akustischer Türtonwarner

Gefrierteil

- Nutzinhalt ********-Gefrierraum: 173l
- Gefriervermögen: 22 kg in 24 Std.
- Lagerzeit bei Störung: 24 Std.
- Manuelles Abtauverfahren
- 5 transparente Gefriergut-Schubladen
- 1 Intensiv-Gefrierfach mit transparenter Klappe
- Gefriergut-Kalender

Technische Informationen

- Energie-Effizienz-Klasse: A++
- Energieverbrauch: 183 kWh/Jahr
- Nutzinhalt gesamt: 173l
- Geräuschwert: 42 dB(A) re 1 pW
- Türanschlag rechts, wechselbar
- Höhenverstellbare Füße vorne, Rollen hinten
- Gerätemasse (H x B x T): 146 x 60 x 65 cm

Zubehör

- 2 x Kälteakku
- 1 x Eiswürfelschale

Die angegebenen Preise sind unverbindliche Preisempfehlungen; unsere Händler sind in der Gestaltung frei.



Glänzende Ideen für sauberes Geschirr.

Die Geschirrspüler von Siemens.

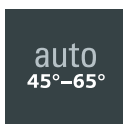

Optimales Spülergebnis auf Knopfdruck: Automatikprogramm auto 45°-65°.

Die Automatik-Spüler von Siemens sorgen mit modernster Sensor-Technik für perfekte Sauberkeit. Nach Drücken der Automatiktaste auto 45°-65° überwacht der aquaSensor die Verschmutzung des Wassers und steuert Menge und Zeitpunkt der Wasserzugabe sowie die Reinigungstemperatur für ein perfektes Ergebnis bei geringstem Energie- und Wasserverbrauch.

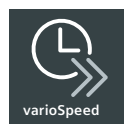

Doppelt so schnell spülen und trocknen: varioSpeed.

Wenn es noch schneller gehen soll, wählen Sie ein Programm und drücken Sie danach einfach die varioSpeed-Taste. Schon verkürzt sich die Spülzeit um bis zu 50%*. Die halbierte Zeit erscheint sofort in der Restzeitanzeige. Danach erwartet Sie immer ein optimales Spülergebnis: Ihr Geschirr wird perfekt sauber – und gleichzeitig trocken.

* Gilt nicht für Vorspülen und Schnellprogramm.



Minimaler Wasserverbrauch, maximale Leistung.

Dank des intelligenten Wasserspeichersystems kann das Wasser jetzt das Vielfache seiner Kraft entfalten. So erhalten Sie trotz des enorm niedrigen Wasserverbrauchs ein erstklassiges Spülergebnis, und das bei geringem Stromverbrauch.

Sie wählen den Reiniger. Die Maschine den passenden Spülvorgang.



Mehr Flexibilität dank dritter Beladungsebene: die varioSchublade.

Die varioSchublade ist eine zusätzliche Beladungsebene. Durch ihre spezielle Form bietet sie nicht nur Platz für Besteck, sondern auch für Suppenkellen, Salatbesteck und sogar kleine Geschirrtteile, wie zum Beispiel Espressotassen. Und da im Unterkorb kein Besteckkorb mehr notwendig ist, finden jetzt insgesamt bis zu 14 Massgedeckte Platz.



Automatisch perfekter Glanz mit jedem Reiniger: die Reiniger-Automatik.

Egal ob Tabs, Flüssig- oder Pulverreiniger: Siemens-Geschirrspüler passen den Spülvorgang automatisch dem verwendeten Reiniger an. Das gewährleistet ein stets optimales Reinigungs- und Trocknungsergebnis bei kürzesten Laufzeiten.



10 Jahre Garantie gegen Durchrostung des Innenbehälters eines Siemens-Geschirrspülers.

Die Innenbehälter aller Siemens-Geschirrspüler zeichnen sich durch den Einsatz hochwertiger Edelstahlfeinbleche, materialspezifisch angepasster Fertigungs- und Verbindungstechnologien sowie einer speziellen Oberflächenbehandlung aus. Deswegen gewähren wir Ihnen als einer von wenigen Herstellern gegen die Durchrostung des Innenbehälters auch volle 10 Jahre Garantie.



Spülen Sie stark verschmutzte Pfannen ruhig zusammen mit empfindlichen Gläsern.

Das Zuschalten der intensivZone sorgt in allen Programmen für 20% mehr Sprühdruck und eine höhere Temperatur im Unterkorb – damit lösen sich auch hartnäckigste Verschmutzungen problemlos. Im Oberkorb dagegen bleibt das jeweils gewählte Programm unbeeinflusst, und empfindliches Geschirr wird weiterhin schonend gespült. So ist ein perfektes Spülergebnis auch bei gemischter Beladung garantiert.



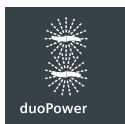

**Das Doppel für mehr Spülleistung:
der duoPower®-Doppelsprüharm.**

Der weltweit erste doppelte Sprüharm sorgt dank seinen zwei einander überschneidenden Wirkungskreisen für eine komplette Abdeckung des um 4 cm in der Tiefe vergrößerten Oberkorbs. Das gewährleistet eine optimale Verteilung des Wassers – und sorgt so für eine effizientere Spülleistung mit glänzend sauberem Geschirr.

Sonderzubehör Geschirrspüler.

Das Zubehör von Siemens: ganz schön praktisch.

Spezialkorb für langstielige Gläser und Bürogeschirr (SZ73640)

Für ausgewählte, 60 cm breite Geschirrspüler mit umklappbaren Tellerreihen im Unterkorb: Mit diesem Spezialkorb können Sie sowohl langstielige Gläser als auch Kaffeegeschirrtteile sicher und schonend spülen.



Silberglanzkassette (SZ73001)

Das Alu-Material der Kassette schützt Ihr kostbares Silberbesteck vor dem Anlaufen. Einfach die Silberglanzkassette mit dem Tafelsilber in den Besteckkorb stellen.

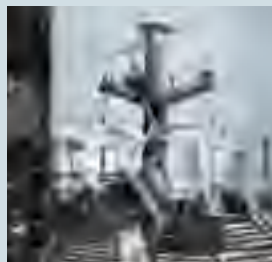

Weinglaskorb (SZ73300)

Der Weinglaskorb fixiert bis zu vier Gläser sicher und komfortabel. Und da insgesamt bis zu vier Weinglaskörbe im Unterkorb platziert werden können, ergibt das maximal 16 Gläser in nur einem Spülgang.

Spülhilfe-Set (SZ73000)



Flaschenhalter

Mit diesem Halter, der in allen Unterkörben von Siemens-Geschirrspülern befestigt werden kann, kippen Ihnen Flaschen und Vasen nicht mehr um.



Backblechsprühkopf

Eine besondere Siemens-Erfindung: Einfach den Oberkorb entnehmen und den Sprühkopf auf die Zulauföffnung setzen. Backbleche, Fettfilter oder übergrosse Küchenutensilien können dann gereinigt werden.



Zusatzbesteckkorb

Dieser kleine Korb ist besonders flexibel, denn er lässt sich an jeder Stelle im Oberkorb unterbringen.



Kleinteilehalter

Kleine, leichte Kunststoffteile wie z. B. Trinkbecher oder Deckel werden während des Spülens oftmals durch Wasserstrahlen von ihrem Platz «weggesprüht». Der Halteclip für Kleinteile, am Oberkorb befestigt, fixiert nun diese Teile optimal.

Geschirrspüler – das Sortiment im Überblick.

Nutzen Sie die nachstehende Übersicht und finden Sie schnell und unkompliziert das passende Gerät.

Gerätebezeichnung	Energie-Effizienz-Klasse	Abmessung (H x B x T)	Wasser-verbrauch in Liter	Geräusch in dB	Massgedecke	Dritte Beladungs-ebene	varioSpeed	Seite
-------------------	--------------------------	-----------------------	---------------------------	----------------	-------------	------------------------	------------	-------



speedMatic Geschirrspüler

SN236W01IE	A+++	84,5 x 60 x 60	9,5	44	13	–	■	94
SN236W03ME	A++	84,5 x 60 x 60	9,5	44	14	■	■	94
SR24E205EU	A+	84,5 x 45 x 60	9,5	48	9	–	■	95
SK26E221EU	A+	45 x 55 x 50	8	48	6	–	■	95



Mit wenig Wasser viel erreichen.
Zum Beispiel einen Weltrekord im Wassersparen.



SN236W011E CHF 2'450.-
speedMatic Geschirrspüler 60 cm CHF 2'274.84
Standgerät – weiss

exkl. vRG CHF 11.97 / CHF 11.11

Leistung und Verbrauch

- Energieverbrauch im Programm Eco 50: 234 kWh/Jahr – 0,82 kWh/Spülgang
- Wasserverbrauch im Programm Eco 50: 2'660 Liter/Jahr – 9,5l/Spülgang
- Fassungsvermögen: 13 Massgedecke
- Trocknungswirkungsklasse A
- Geräusch: 44 dB(A) re 1 pW

Programme und Sonderfunktionen

- 6 Programme: Intensiv 70, auto 45°–65°, Eco 50, Glas 40, 1 h 65°, Vorspülen
- 3 Sonderfunktionen: intensivZone, varioSpeed, extraTrocknen
- Maschinenpflegeprogramm

Spül-/Trocknungstechnologie

- speedMatic Hydrauliksystem
- aquaSensor, Beladungssensor
- dosierAssistent
- Selbstreinigendes Sieb mit 3-fach-Wellen-Filter
- Glasschon-System
- iQdrive-Motor

Sicherheit

- aquaStop® mit lebenslanger Garantie

Komfort

- Variabler Besteckkorb im Unterkorb
- Elektronische Restzeitanzeige in Minuten
- Startzeitvorwahl: 1–24 Stunden
- Salz-Nachfüllanzeige
- Klarspüler-Nachfüllanzeige
- varioFlex-Körbe
- Höhenverstellbarer Oberkorb mit rackMatic (3-stufig)
- Umklappbare Tellerreihen im Oberkorb (2×), Unterkorb (4×)
- Gerätemasse (H×B×T): 84,5×60×60 cm

Sonderzubehör

SZ72010	Schlauchverlängerung Zu- und Ablauf	CHF 62.-	CHF 57.57
SZ73001	Silberglanzkassette	CHF 55.-	CHF 51.07
SZ73640	Korbeinsatz für Langstielgläser	CHF 84.-	CHF 77.99
SZ73300	Weinglaskorb	CHF 41.-	CHF 38.07
SZ73000	Spülhilfe-Set	CHF 62.-	CHF 57.57

SN236W03ME CHF 2'270.-
speedMatic Geschirrspüler 60 cm CHF 2'107.71
Standgerät – weiss

exkl. vRG CHF 11.97 / CHF 11.11

Leistung und Verbrauch

- Energieverbrauch im Programm Eco 50: 266 kWh/Jahr – 0,93 kWh/Spülgang
- Wasserverbrauch im Programm Eco 50: 2'660 Liter/Jahr – 9,5l/Spülgang
- Fassungsvermögen: 14 Massgedecke
- Trocknungswirkungsklasse A
- Geräusch: 44 dB(A) re 1 pW

Programme und Sonderfunktionen

- 6 Programme: Intensiv 70, auto 45°–65°, Eco 50, Glas 40, 1 h 65°, Vorspülen
- 3 Sonderfunktionen: intensivZone, varioSpeed, extraTrocknen
- Maschinenpflegeprogramm

Spül-/Trocknungstechnologie

- speedMatic Hydrauliksystem
- aquaSensor, Beladungssensor
- dosierAssistent
- Selbstreinigendes Sieb mit 3-fach-Wellen-Filter
- Glasschon-System
- iQdrive-Motor

Sicherheit

- aquaStop® mit lebenslanger Garantie

Komfort

- Elektronische Restzeitanzeige in Minuten
- Startzeitvorwahl: 1–24 Stunden
- varioFlex-Körbe
- varioSchublade
- Höhenverstellbarer Oberkorb mit rackMatic (3-stufig)
- Umklappbare Tellerreihen im Oberkorb (2×), Unterkorb (4×)
- Tassenablage im Oberkorb (2×)
- Gerätemasse (H×B×T): 84,5×60×60 cm

Sonderzubehör

SZ72010	Schlauchverlängerung Zu- und Ablauf	CHF 62.-	CHF 57.57
SZ73001	Silberglanzkassette	CHF 55.-	CHF 51.07
SZ73640	Korbeinsatz für Langstielgläser	CHF 84.-	CHF 77.99
SZ73300	Weinglaskorb	CHF 41.-	CHF 38.07
SZ73000	Spülhilfe-Set	CHF 62.-	CHF 57.57

Die angegebenen Preise sind unverbindliche Preisempfehlungen; unsere Händler sind in der Gestaltung frei.

Die Kleinen mit grosser Spülleistung.



SR215W03CE
speedMatic Geschirrspüler 45 cm
Standgerät – weiss

CHF 1'740.–
CHF 1'615.60

exkl. vRG CHF 11.97 / CHF 11.11

Leistung und Verbrauch

- Energieverbrauch im Programm Eco 50: 220 kWh/Jahr – 0,78 kWh/Spülgang
- Wasserverbrauch im Programm Eco 50: 2'380 Liter/Jahr – 8,5 l/Spülgang
- Fassungsvermögen: 9 Massgedecke
- Trocknungswirkungsklasse A
- Geräusch: 46 dB(A) re 1 pW

Programme und Sonderfunktionen

- 5 Programme: Intensiv 70, Eco 50, Schnell 45, 1h65', Auto
- 2 Sonderfunktion: varioSpeed plus, extraTrocken

Spül-/Trocknungstechnologie

- aquaSensor, Beladungssensor

Sicherheit

- aquaStop® mit lebenslanger Garantie

Komfort

- Drehwähler mit integrierter Starttaste
- Programmstatusanzeige über LED
- Startzeitvorwahl: 3, 6 oder 9 Stunden
- duoPower-Sprüharme im Oberkorb
- Glasschonsystem
- dosierAssistent
- Reinigerautomatik
- Salz-Nachfüllanzeige
- Klarspüler-Nachfüllanzeige
- vario-Körbe
- vario-Besteckkorb im Unterkorb
- Selbstreinigendes Sieb mit 3-fach-Wellenfilter
- Gerätemasse (H x B x T): 84,5 x 45 x 60 cm

Sonderzubehör

SZ72010	Schlauchverlängerung Zu- und Ablauf	CHF 62.–	CHF 57.57
SZ73001	Silberglanzkassette	CHF 55.–	CHF 51.07
SZ73300	Weinglaskorb	CHF 41.–	CHF 38.07
SZ73000	Spülhilfe-Set	CHF 62.–	CHF 57.57

SK26E221EU
speedMatic Compact
Geschirrspüler weiss

CHF 1'080.–
CHF 1'002.79

exkl. vRG CHF 5.99 / CHF 5.56

Leistung und Verbrauch

- Energieverbrauch im Programm Eco 50: 174 kWh/Jahr – 0,61 kWh/Spülgang
- Wasserverbrauch im Programm Eco 50: 2'240 Liter/Jahr – 8 l/Spülgang
- Fassungsvermögen: 6 Massgedecke
- Trocknungswirkungsklasse A
- Geräusch: 48 dB(A) re 1 pW

Programme und Sonderfunktionen

- 6 Programme: Intensiv 70, auto 45°–65°, Eco 50, Sanft 40, Schnell 45, Vorspülen
- 2 Sonderfunktionen: varioSpeed, extraTrocken

Spül-/Trocknungstechnologie

- aquaSensor, Beladungssensor

Sicherheit

- aquaStop® mit lebenslanger Garantie

Komfort

- Drehwähler mit integrierter Starttaste
- Elektronische Restzeitanzeige in Minuten
- Startzeitvorwahl: 1–24 Stunden
- Glasschonsystem
- Reinigerautomatik
- Salz-Nachfüllanzeige
- Klarspüler-Nachfüllanzeige
- Flexibles Korbsystem
- Variabler Besteckkorb
- Tassenablagen
- Selbstreinigendes Sieb mit 3-fach-Wellenfilter
- Gerätemasse (H x B x T): 45 x 55 x 50 cm

Sonderzubehör

SZ72010	Schlauchverlängerung Zu- und Ablauf	CHF 62.–	CHF 57.57
SZ73001	Silberglanzkassette	CHF 55.–	CHF 51.07

Die angegebenen Preise sind unverbindliche Preisempfehlungen; unsere Händler sind in der Gestaltung frei.

Für jedes Gericht die optimale
Zubereitungsart.

Die Standherde von Siemens.



Siemens bietet eine grosse Vielzahl an Heizarten. Wählen Sie einfach unter allen Siemens-Herden den Backofentyp, mit dem Sie Ihre Lieblingsgerichte am besten zubereiten können.



100% Heissluft. 30% weniger Energieverbrauch: Heissluft eco.

Für alle, die gerne Heissluft nutzen und dabei auch noch Energie sparen möchten: Die Siemens-Innovation Heissluft eco unterschreitet nicht nur den Grenzwert zur Energie-Effizienz-Klasse A um bis zu 30%, sondern bietet gleichzeitig perfekte Koch- und Backergebnisse. Ob Tiefkühlpizza, Kuchen oder Lasagne – die Heizart Heissluft eco mit spezieller Temperaturkontrolle wurde gezielt für das energiesparende Backen und Braten mit Heissluft auf einer Ebene optimiert.



Gezielte Hitze von allen Seiten: das Umluft-Grill-System.

Das Umluft-Grill-System ersetzt bei der Zubereitung grosser Bratenstücke den Drehspieß. Es werden Grill und Gebläse abwechselnd geschaltet und unerwünschte Fettspritzer reduziert.



Die klassische Heizart: die Ober-/Unterhitze.

Mit dieser bewährten Heizart gelingen Aufläufe und Rührkuchen in Formen am besten. Eignet sich auch gut für magere Bratenstücke.



Gezielte Hitzezufuhr von unten: die separate Unterhitze.

Gezielte Hitzezufuhr von unten: die separate Unterhitze. Die spezielle Heizart zum Nachbacken oder -bräunen von unten. Eignet sich auch bestens zum Einkochen.



Professionelles Grillen im Backofen: der vario-Grossflächengrill.

Ideal für grössere Grillgut-Mengen. Dank der 3-stufigen Hitzeeinstellung eignet sich der vario-Grossflächengrill für alle Zubereitungsvarianten von grosser Hitze (z. B. für Steaks) bis zum sanften Bräunen (z. B. Gratins). Selbstverständlich immer mit dem gewünschten Bräunungsgrad.



Ideal für Tiefkühlprodukte: die Pizzastufe.

Um die erforderliche intensive Hitze für tiefgefrorene Pizza oder Pommes frites schnell zu erzeugen, wird die 3D-Heissluft durch eine zusätzliche Unterhitze verstärkt.



Energieeffizientes Grillen: der vario-Kleinflächengrill.

Verfügt über das komplette Leistungsspektrum des Grossen. Da nur der mittlere Grillheizkörper beheizt wird, spart dies gerade bei kleineren Mengen Grillgut bis zu einem Drittel Energie.



Schnell und schonend auftauen: die Funktion Auftauen.

Damit tiefgefrorenes Fleisch, Geflügel, Brot und Kuchen gleichmässig auftauen, wirbelt ein Ventilator in der Backofenrückwand die Luft im Backofen um die gefrorenen Nahrungsmittel.

Die Elektro-Herde von Siemens.



HK5P00020C

Elektro-Standherd 60 cm Weiss

CHF 1'870.–
CHF 1'736.30

(Lieferbar ab ca. März 2018) exkl. vRG CHF 11.97 / CHF 11.11

Kochfeld

- Glaskeramik-Kochfeld
- 4 highSpeed-Kochzonen
 - Vorne links: Normal-Kochzone 1,2 kW
 - Hinten links: Normal-Kochzone 1,8 kW
 - Hinten rechts: Normal-Kochzone 1,2 kW
 - Vorne rechts: Normal-Kochzone 2,2 kW
- 4-fach-Restwärmeanzeige

Backofen

- Grossraum-Backofen (66l)
- Backrohr mit granitGlanz-Email
- Konventioneller Backofen
- 5 Heizarten: Ober-/Unterhitze, Separate Unterhitze, Vario-Grossflächengrill, Ober-/Unterhitze sanft, Vario-Kleinflächengrill
- Backofenbeleuchtung
- Einhängegestell
- Vollglas-Innentür
- Standard-Geschirrzug

Technische Informationen

- Höhenverstellbare Füsse
- Gerätemasse (H x B x T): 85 x 60 x 60 cm

Zubehör

- | | | | |
|----------|----------------------|----------|-----------|
| HZ331003 | Backblech emailliert | CHF 60.– | CHF 55.71 |
| HZ334000 | Kombirost | CHF 34.– | CHF 31.57 |

Sonderzubehör

- | | | | |
|----------|-----------------|----------|-----------|
| HZ325000 | Grillblech | CHF 66.– | CHF 61.28 |
| HZ332003 | Universalpfanne | CHF 66.– | CHF 61.28 |

HQ5P00020C

Elektro-Standherd 60 cm Weiss

CHF 1'470.–
CHF 1'364.90

(Lieferbar ab ca. März 2018) exkl. vRG CHF 11.97 / CHF 11.11

Kochfeld

- Kochmulde mit 2 Blitz- und 2 Normal-Kochplatten
 - Vorne links: Blitzkochstelle 2 kW
 - Hinten links: Normal-Kochzone 1 kW
 - Hinten rechts: Normal-Kochzone 2 kW
 - Vorne rechts: Blitzkochstelle 1,5 kW

Backofen

- Grossraum-Backofen (66l)
- Backrohr mit granitGlanz-Email
- Konventioneller Backofen
- 5 Heizarten: Ober-/Unterhitze, Separate Unterhitze, Vario-Grossflächengrill, Vario-Kleinflächengrill
- Backofenbeleuchtung
- Einhängegestell
- Vollglas-Innentür
- Standard-Geschirrzug

Technische Informationen

- Höhenverstellbare Füsse
- Gerätemasse (H x B x T): 85 x 60 x 60 cm

Zubehör

- | | | | |
|----------|----------------------|----------|-----------|
| HZ331003 | Backblech emailliert | CHF 60.– | CHF 55.71 |
| HZ334000 | Kombirost | CHF 34.– | CHF 31.57 |

Sonderzubehör

- | | | | |
|----------|-----------------|----------|-----------|
| HZ325000 | Grillblech | CHF 66.– | CHF 61.28 |
| HZ332003 | Universalpfanne | CHF 66.– | CHF 61.28 |

Die angegebenen Preise sind unverbindliche Preisempfehlungen; unsere Händler sind in der Gestaltung frei.

Gas-Kombi-Herde von Siemens. Für kreative Köche.



HX9R3AE50 CHF 2'630.–
Gas-Kombi-Standherd 60 cm CHF 2'441.97
Edelstahl

(Lieferbar ab ca. März 2018) exkl. vRG CHF 11.97 / CHF 11.11

Gas-Kochfeld

- Kochmulde mit 2 Normalbrennern, 1 Spar- und 1 Starkbrenner
- Einhand-Zündung
- Zündsicherung
- Gusstopfträger
- Glasabdeckplatte

Backofen

- Grossraum-Backofen (66l)
- 7 Heizarten: Ober-/Unterhitze, Pizzastufe, separate Unterhitze, Umluft-Grill-System, Umluft-Infra-Grill, Variabler Grossflächengrill, Vario-Kleinflächengrill, Auftauen, Heissluft sanft
- Elektronik-Uhr
- Schnellaufheizung
- Kindersicherung
- Backofen-Rückwand mit Ecolyse-Ausstattung
- Backofenbeleuchtung
- Auszug nachrüstbar
- Vollglas-Innentür
- Standard-Geschirrzug

Technische Informationen

- Höhenverstellbare Füsse
- Voreingestellt auf Erdgas (20 mbar)
- Flüssiggas-Düsen beiliegend (28–30/37 mbar)
- Gerätemasse (H × B × T): 85 × 60 × 60 cm

Zubehör

- | | | | |
|----------|----------------------|----------|-----------|
| HZ331003 | Backblech emailliert | CHF 60.– | CHF 55.71 |
| HZ334000 | Kombirost | CHF 34.– | CHF 31.57 |

Sonderzubehör

- | | | | |
|----------|--|-----------|------------|
| HZ338357 | Teleskop-Vollauszug 3-fach, Rastfunktion | CHF 315.– | CHF 292.48 |
| HZ325000 | Grillblech | CHF 66.– | CHF 61.28 |

HX9R3AI20 CHF 1'970.–
Gas-Kombi-Standherd 60 cm CHF 1'829.16
Weiss

(Lieferbar ab ca. März 2018) exkl. vRG CHF 11.97 / CHF 11.11

Gas-Kochfeld

- Kochmulde mit 2 Normalbrennern, 1 Spar- und 1 Starkbrenner
- Einhand-Zündung
- Zündsicherung
- Gusstopfträger
- Glasabdeckplatte

Backofen

- Grossraum-Backofen (66l)
- 7 Heizarten: Ober-/Unterhitze, Pizzastufe, separate Unterhitze, Umluft-Grill-System, Umluft-Infra-Grill, Variabler Grossflächengrill, Vario-Kleinflächengrill, Auftauen, Heissluft sanft
- Elektronik-Uhr
- Schnellaufheizung
- Kindersicherung
- Backofen-Rückwand mit Ecolyse-Ausstattung
- Backofenbeleuchtung
- Auszug nachrüstbar
- Vollglas-Innentür
- Standard-Geschirrzug

Technische Informationen

- Höhenverstellbare Füsse
- Voreingestellt auf Erdgas (20 mbar)
- Flüssiggas-Düsen beiliegend (28–30/37 mbar)
- Gerätemasse (H × B × T): 85 × 60 × 60 cm

Zubehör

- | | | | |
|----------|----------------------|----------|-----------|
| HZ331003 | Backblech emailliert | CHF 60.– | CHF 55.71 |
| HZ334000 | Kombirost | CHF 34.– | CHF 31.57 |
| HZ332003 | Universalpfanne | CHF 66.– | CHF 61.28 |

Sonderzubehör

- | | | | |
|----------|--|-----------|------------|
| HZ338357 | Teleskop-Vollauszug 3-fach, Rastfunktion | CHF 315.– | CHF 292.48 |
| HZ325000 | Grillblech | CHF 66.– | CHF 61.28 |

Die angegebenen Preise sind unverbindliche Preisempfehlungen; unsere Händler sind in der Gestaltung frei.



Die unterbaufähige Mikrowelle von Siemens. Praktisch, einfach und sicher.



HF12M240 CHF 320.– CHF 297.12
Mikrowellengerät Weiss
HF12M540 CHF 410.– CHF 380.69
Mikrowellengerät Edelstahl
 exkl. vRG CHF 2.49 / CHF 2.31

HF15G541 CHF 630.– CHF 584.96
**Mikrowellengerät Edelstahl
 mit Grill**
 exkl. vRG CHF 2.49 / CHF 2.31

Heizarten

- 800-W-Mikrowelle in 5 Leistungsstufen: 800/600/360/180/90W

Komfort

- Zeitschalter bis 60 Minuten mit automatischer Abschaltung
- Garraumbeleuchtung
- Drehtür mit Sichtfenster
- 17-l-Garraum
- 24,5-cm-Glas-Drehteller

Technische Informationen

- Unterbaufähig unter einen Oberschrank (Aufhängevorrichtung beigelegt)
- Gerätemasse (H×B×T): 29×46,2×32 cm

Heizarten

- 800-W-Mikrowelle in 5 Leistungsstufen: 800/600/360/180/90W

- Quarzgrill 1'000W, 3 Leistungsstufen

Komfort

- Leicht-Bedien-Elektronik mit Kurzhubtasten und versenkbarem Drehschalter
- Grill mit Mikrowellen-Leistungsstufen 360/180/90W kombinierbar
- cookControl 8 (Programm-Automatik)
 - Gewichtsautomatik für 4 Auftauprogramme
 - Gewichtsautomatik für 3 Garprogramme
 - Gewichtsautomatik für 1 Kombinationsprogramm

- Memory-Funktion (1 Speicherplatz)

- Digitaluhr mit Tageszeitanzeige

- 17-l-Garraum

- 24,5-cm-Glas-Drehteller

Technische Informationen

- Gerätemasse (H×B×T): 29×46,2×32 cm



EQ.9 connect – Erweitern Sie Ihren Genusshorizont.

Entdecken Sie die weite Welt des Kaffees ganz neu per App.

Ein voll vernetztes Zuhause macht den Alltag um vieles effizienter und komfortabler. Und das jetzt auch bei höchstem Genuss. EQ.9 connect, das neue Premium-Produkt aus der EQ-Reihe, lässt sich dank Home Connect jetzt auch ganz einfach mit dem WLAN verbinden und direkt per Smartphone oder Tablet bedienen. So kann man vom Sofa aus sein Lieblingsgetränk bestellen. Und nicht nur das: Mit der vielseitigen Home Connect App eröffnet sich der Zugang zu einer auserlesenen Kaffeewelt. Diese neue Komfort-Dimension begeistert echte Kaffee-Connoisseurs genauso wie anspruchsvolle Technikliebhaber.

Darüber hinaus überzeugt der EQ.9 connect auch mit Technikfunktionen, die Kenner schon bei dem EQ.9 begeistern – wie dem weltweit einzigartigen sensoFlow System für maximales Aroma und autoMilk Clean für die vollautomatische Dampfreinigung. So wird jede Kaffeespezialität zum wahren Genussmoment.

Die faszinierende Kaffeewelt der Siemens Home Connect App: Genuss ohne Grenzen.



Die innovative Home Connect App ist die direkte Verbindung zu perfektem Kaffeegenuss und maximalem Komfort. Mit der coffeeWorld kann man als Kaffeeliebhaber internationale Kaffeespezialitäten genießen. Die coffeePlaylist nimmt die Kaffeewünsche aller Freunde und Gäste auf, sodass auch grosse Runden ganz bequem mit ihrem Lieblingskaffee verwöhnt werden können. Darüber hinaus finden Sie in der App umfassendes Kaffeewissen und Rezepte für exklusive Kaffeekreationen, die über die Rubrik «Rezepte mit Kaffee» abgerufen werden können. So kann man als Kaffeekenner brillieren oder wie ein Sternekoch zaubern. Einfach die App auf das Smartphone oder Tablet laden, sich registrieren, den EQ.9 connect mit dem WLAN verbinden und eine ganz neue weite Welt des Kaffees entdecken. So einfach geht es zu garantiertem Hochgenuss.

coffeePlaylist

Viele Gäste, viele verschiedene Kaffeewünsche, viel zu merken für den Gastgeber. Mit der coffeePlaylist können jetzt alle Getränkewünsche auf einmal direkt in die App eingegeben und sogar individuell gestaltet werden. Die App sendet die Informationen an den EQ.9 connect Kaffeefullautomaten. Schon werden die Getränke ganz individuell mit dem Namen der Gäste versehen und nacheinander zubereitet. So können alle Besucher ganz bequem und fast automatisch verwöhnt werden.



T1909701HC
EQ.9 connect s900 Kaffeefullautomat

CHF 3'190.-
CHF 2'961.93

exkl. vRG CHF 2.49 / CHF 2.31

- sensoFlow System: Das innovative Heizsystem garantiert das Maximum an Aroma dank stets idealer und konstanter Brühtemperatur
- oneTouch-Zubereitung: Ristretto, Espresso, Espresso Macchiato, Doppio, Caffè Crema, Cappuccino, Latte Macchiato, Milchkaffee mit nur einem Tastendruck
- baristaMode: zusätzliche Aroma-Einstellungen für echte Connoisseurs
- aromaDouble Shot: extra starker Kaffee mit reduziertem Bitterstoffgehalt durch zwei Mahl- und Brühvorgänge
- Getränketemperatur individuell einstellbar: Kaffee: 6 Stufen, Heisswasser: 5 Stufen
- coffeeWorld: 18 zusätzliche internationale Kaffeespezialitäten sind in der App verfügbar
- Kaffee-Rezepte: Die App bietet eine Vielzahl von Rezepten mit Kaffee
- Kaffee-Know-how: Die App enthält interessantes Wissen rund um das Thema Kaffee
- Gebrauchsanleitung: Eine digitale Gebrauchsanleitung ist in der App jederzeit griffbereit
- Sicherheit: Sicherheit steht bei Home Connect an erster Stelle. Die Home Connect App wurde vom TÜV IT überprüft und zertifiziert
- dualBean System: zwei Bohnenbehälter für die parallele Verwendung verschiedener Bohnensorten. Getrennte Mahlwerke sorgen dabei für unverfälschten Geschmack
- Farbiges TFT-Display mit interaktiver Menüführung
- superSilent: die leisesten Kaffeefullautomaten von Siemens
- individualCoffee System: persönliches Getränke-Menü für bis zu 10 Profile
- oneTouch DoubleCup: zwei Tassen gleichzeitig ausgeben für alle Kaffee- und Milchspezialitäten
- Wassertank entnehmbar zum leichten Befüllen (2,3 l Volumen)
- Minimierung der Aufheizzeit: schnellste erste Tasse
- Wasserpumpe mit 19 bar Druck
- Aktive Tassenvorwärmung, ein-/ausschaltbar
- Separater Einfüllschacht für gemahlene Kaffee, z.B. koffeinfreien Kaffee
- Entnehmbare Brüheinheit: einfaches und hygienisches Reinigen unter fließendem Wasser
- autoMilk Clean: Vollautomatische Dampf-Reinigung des Milchsystems nach jedem Getränkebezug
- Milchschaumer entnehmbar und spülmaschinengeeignet
- calc'n'Clean: automatisches Reinigungs- und Entkalkungsprogramm
- Integrierter Milchbehälter, spülmaschinengeeignet
- Mahlgrad mehrstufig einstellbar
- 15'000-Tassen-Garantie: gleichbleibend hohe Gerätequalität von der ersten bis zur 15'000. Tasse (bei nicht-gewerblichem Gebrauch innerhalb von 24 Monaten)
- Energie-Effizienz-Klasse A / 59 kWh/annum

Zubehör: 1 x Messlöffel, 1 x Wasserfilterpatrone BRITA INTENZA, 1 x Teststreifen für Wasserhärtegrad-Bestimmung. Weiteres Zubehör siehe S. 109.

Die angegebenen Preise sind unverbindliche Preisempfehlungen; unsere Händler sind in der Gestaltung frei.

Reiner Genuss geht dort weiter, wo andere aufhören.

EQ.9 Kaffeefullautomat.

Wer Kaffeegenuss vollkommen erleben will, muss nicht mehr an Technik denken, sondern nur noch an den Geruch frisch gemahlener Bohnen. Das stetig leise Fließen heiss dampfenden Kaffees. Oder die perfekte Symbiose mit heisser Milch. Denn beim EQ.9 wurde an alles gedacht: Innovation, Design und hochwertigste Materialien, um perfekte, unbeschwerte Genussmomente zu schaffen.

So sorgt beispielsweise eine vollautomatische Dampfreinigung nach jedem Milchgetränk für die nötige Pflege. Eine Feinaroma-Einstellung sorgt für ein exaktes Geschmackserlebnis. Oder ein einzigartiges System für die fortwährend ideale Brühtemperatur. Rundum eingehüllt in Edelstahl ist der EQ.9 in jedem Umfeld auch für das Auge ein Genuss.



Purer Genuss. Sonst nichts: autoMilk Clean für die vollautomatische Reinigung des Milchsystems.

Wer den Genuss aromatischer Kaffeespezialitäten mit Leidenschaft pflegt, möchte auch bei der Zubereitung auf nichts verzichten müssen. Ausser auf die regelmässige Reinigung des Milchsystems. Speziell für diesen Anspruch hat Siemens autoMilk Clean entwickelt. Die vollautomatische Dampfreinigung sorgt nach jedem Getränk für optimale Hygiene und nimmt Ihnen damit die tägliche Pflege des Milchsystems vollständig ab. Milchrückstände können so gar nicht erst entstehen. Dadurch können Sie sich voll und ganz zurücklehnen beim Genuss Ihrer raffinierten Kaffee-Milch-Spezialitäten.



Alles mit nur einem Tastendruck – auch für zwei Getränke: oneTouch DoubleCup.

Ob kräftiger Espresso, cremiger Cappuccino, Latte Macchiato oder Milchkaffee – ganz gleich, für welche der vielfältigen Kaffeespezialitäten Sie sich auch entscheiden: Mit oneTouch DoubleCup bereitet Ihnen Ihr Kaffeefullautomat das gewünschte Getränk ganz einfach und komfortabel mit nur einem Tastendruck zu. Auf Wunsch auch für zwei Tassen gleichzeitig.



TI915531DE
EQ.9 s500 Kaffeefullautomat
Edelstahl

CHF 2'390.–
CHF 2'219.13

exkl. vRG **CHF 2.49 / CHF 2.31**

- sensoFlow System: Das innovative Heizsystem garantiert das Maximum an Aroma dank stets idealer und konstanter Brühtemperatur
- aromaPressure System: idealer Anpressdruck für optimale Aroma-Extraktion
- oneTouch-Zubereitung: Ristretto, Espresso, Espresso Macchiato, Kaffee, Cappuccino, Latte Macchiato, Milchkaffee mit nur einem Tastendruck
- Zwei Tassen gleichzeitig ausgeben für alle Kaffee- und Milchspezialitäten
- baristaMode: zusätzliche Aroma-Einstellungen für echte Connaisseurs
- aromaIntense: noch höhere Aromaextraktion durch einstellbare Brühgeschwindigkeit
- aromaDouble Shot: extra starker Kaffee mit reduziertem Bitterstoffgehalt durch zwei Mahl- und Brühvorgänge
- Getränketemperatur individuell einstellbar: Kaffee: 6 Stufen, Heisswasser: 5 Stufen
- Farbiges TFT-Display mit interaktiver Menüführung
- superSilent: der leiseste Kaffeefullautomat von Siemens dank deutlicher Geräuschreduzierung
- 10 Profile: persönliches Getränkemenü für bis zu 10 Profile
- individualCup Volume: Tassengrößen individuell anpassbar
- Kaffeeauslauf höhenverstellbar
- Wassertank entnehmbar zum leichten Befüllen (2,3l Volumen)
- Frühwarnung, wenn Bohnenbehälter oder Wassertank bald leer
- silentCeram Drive: geräuscharmes Premiummahlwerk aus verschleissfreier Keramik
- coffeeSensor System: Das Mahlwerk passt sich automatisch der Bohnsorte an
- Separater Bezug von Milchschaum, warmer Milch und Heisswasser möglich
- Wasserpumpe mit 19 bar Druck
- Aktive Tassenvorwärmung ein-/ausschaltbar / Beleuchtung von Tasten, Kaffeeauslauf
- Separater Einfüllschacht für gemahlene Kaffeebohnen
- autoMilk Clean: vollautomatische Dampf-Reinigung des Milchsystems nach jedem Getränkebezug
- Milchkübel entnehm- und teilbar zum einfachen Reinigen unter fließendem Wasser oder im Geschirrspüler
- Automatisches Spülprogramm beim Ausschalten, Einschalten
- calc'n'Clean: automatisches Reinigungs- und Entkalkungsprogramm
- Erinnert rechtzeitig an Wasserfilterwechsel, Entkalkung, Reinigung
- Integrierter Milchbehälter: leicht zu entnehmen, passt in die Kühlschranktür, spülmaschinengeeignet
- Bohnenbehälter mit Aromaschutzdeckel (235g Volumen)
- Einstellbarer Mahlgrad (mehrstufig)
- Anschlusswert 1500 Watt max.
- 15'000-Tassen-Garantie: gleichbleibend hohe Gerätequalität von der ersten bis zur 15'000. Tasse (bei nicht-gewerblichem Gebrauch innerhalb von 24 Monaten)
- Energie-Effizienz-Klasse A / 59 kWh/annum

Zubehör: 1 x Entkalkungstabletten, 1 x Wasserfilterpatrone BRITA INTENZA, 1 x Messlöffel, 1 x Teststreifen f. Wasserhärtegrad-Bestimmung, Weiteres Zubehör siehe S.109

Die angegebenen Preise sind unverbindliche Preisempfehlungen; unsere Händler sind in der Gestaltung frei.

Kaffee als Lebensgefühl.

EQ.6 plus Kaffeefullautomat.

Perfektes Aroma, ein attraktives Design und eine Zubereitung, die aus einfacher Bedienung ein einzigartig intuitives Erlebnis macht, sind entscheidende Kriterien bei der Wahl eines Kaffeefullautomaten. Dass man vom EQ.6 plus mehr erwarten darf als die einfache Zubereitung perfekter Kaffee- und Milchspezialitäten, zeigt der Siemens-Kaffeefullautomat bereits beim ersten Hinsehen: Erlesenste Qualität findet ihren glänzenden Ausdruck im klaren Design des Gerätekörpus. Nur noch einschalten und geniessen! Das grosszügige coffeeSelect-Display eröffnet auf einen Blick die ganze Vielfalt der Kaffee- und Milchspezialitäten, die sich einfach durch leichtes Berühren anwählen und zubereiten lassen.

Innovationen inklusive.

Die Siemens-Technik im EQ.6 plus



Alles mit nur einem Tastendruck – auch für zwei Getränke: oneTouch DoubleCup.

Ob kräftiger Espresso, cremiger Cappuccino, Latte Macchiato oder Milchkaffee – ganz gleich, für welche der vielfältigen Kaffeespezialitäten Sie sich auch entscheiden: Mit oneTouch DoubleCup bereitet Ihnen Ihr Kaffeefullautomat das gewünschte Getränk ganz einfach und komfortabel mit nur einem Tastendruck zu. Auf Wunsch auch für zwei Tassen gleichzeitig.



Für extrastarken Kaffee: aromaDouble Shot.

Extrastarker Kaffee wird mit zwei Mahl- und Brühvorgängen ausgegeben. So lösen sich weniger Bitterstoffe und bitterer Nachgeschmack wird vermieden.

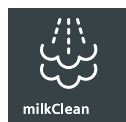

Optimale Hygiene im Handumdrehen: milkClean.

Optimale Hygiene im Handumdrehen: Mit nur einem Tastendruck reinigt milkClean das Milchsysteem besonders komfortabel und mit Dampfstrom besonders hygienisch.



TE655503DE CHF 1'600.–
EQ.6 plus serie 500 Kaffeefullautomat CHF 1'485.61
morning haze

(Verfügbar ab ca. März 2018) exkl. vRG CHF 2.49 / CHF 2.31

- 3 spezial Getränke (Americano, Flat White & kleiner Brauner
- sensoFlow System: Das innovative Heizsystem garantiert das Maximum an Aroma dank stets idealer und konstanter Brühtemperatur
- OneTouch-Zubereitung: Espresso, Kaffee, Cappuccino, Latte Macchiato, Milchkaffee mit nur einem Tastendruck
- oneTouch DoubleCup: Zwei Tassen gleichzeitig ausgeben für alle Kaffee- und Milchspezialitäten
- aromaDouble Shot: extra starker Kaffee mit reduziertem Bitterstoffgehalt durch zwei Mahl- und Brühvorgänge
- 2 Profile: persönliches Getränkemenü für 2 Profile
- Getränketemperatur individuell einstellbar: Kaffee: 3 Stufen
- coffeeSelect Display: Durch leichtes Berühren der Sensorfelder können Kaffee- und Milchspezialitäten direkt angewählt und zubereitet werden
- individualCup Volume: Tassengrößen individuell anpassbar
- Kaffeeauslauf höhenverstellbar bis 14 cm
- Wassertank entnehmbar zum leichten Befüllen (1,7l Volumen)
- Flexible Milchlösung: Entscheiden Sie selbst, ob Sie den Milchbehälter anschliessen oder ein anderes Behältnis verwenden, z. B. einen Milchkarton.
- Hochwertiges Keramikmahlwerk ceramDrive
- Separater Bezug von Milchschaum, warmer Milch und Heisswasser möglich
- Minimierung der Aufheizzeit: schnellste erste Tasse!
- Wasserpumpe mit 19 bar Druck
- zeroEnergy Auto-off: Automatische Netztrennung nach voreingestellter Zeit
- Entnehmbare Brüheinheit
- singlePortion Cleaning: vollständiges Entleeren aller Leitungen nach jedem Brühvorgang
- Automatisches Spülprogramm beim Ausschalten, Einschalten
- autoMilk Clean: Vollautomatische Dampf-Reinigung des Milchsystems nach jedem Getränkebezug
- Milchschaumer entnehmbar und spülmaschinengeeignet
- calc'n'Clean: automatisches Reinigungs- und Entkalkungsprogramm
- Tastenbeleuchtung
- Bohnenbehälter mit Aromaschutzdeckel (300 g Volumen)
- Einstellbarer Mahlgrad (mehrstufig)
- Anschlusswert: 1'500 Watt max.
- 15'000-Tassen-Garantie: gleichbleibend hohe Gerätequalität von der ersten bis zur 15'000. Tasse (bei nicht-gewerblichem Gebrauch innerhalb von 24 Monaten)
- Energie-Effizienz-Klasse A / 65 kWh/annum

Zubehör: 1 x Wasserfilterpatrone BRITA INTENZA, 1 x Messlöffel, 1 x Teststreifen f. Wasserhärtegrad-Bestimmung, 1 x Verbindungsschlauch zu Milchdüse, 1 x Milchsteigrohr, Weiteres Zubehör siehe S. 109.

Die angegebenen Preise sind unverbindliche Preisempfehlungen; unsere Händler sind in der Gestaltung frei.

EQ.3 – Für alle, die in eine neue Genusswelt einsteigen wollen.

Bereiten Sie Ihre Kaffeespezialitäten ganz einfach auf Knopfdruck zu.

Sie wünschen sich einen Cappuccino wie im Café für zu Hause? Die Antwort von Siemens: der neue EQ.3 Kaffeevollautomat. Das perfekte Modell für alle, die neu in die gehobene Genussklasse einsteigen möchten. Der EQ.3 überzeugt mit dem einzigartigen sensoFlow System für maximales Aroma und ein Plus an Komfort. Dank coffeeDirect und oneTouch Function kann man mit nur einem Tastendruck vollautomatisch Milch aufschäumen und Kaffee beziehen. Ganz einfach: perfekter Kaffee!

Keramik-Mahlwerk

Kaffeegenuss ohne Ende. Das Keramik-Mahlwerk überzeugt mit einer langen Lebensdauer und gewinnt aus jeder Kaffeebohne das volle Aroma.

Servicetür an der Gerätefront

Mit der leicht zugänglichen Servicetür an der Gerätefront können Tropfschale, Kaffeesatzbehälter und Brüheinheit leicht von vorne entnommen und bei Bedarf auch gereinigt werden.



Maximales Aroma dank idealer Brühtemperatur.

Das weltweit einzigartige sensoFlow System von Siemens garantiert den vollen Espressogenuss dank stets idealer und konstanter Brühtemperatur.



coffeeDirect

Der einfache Weg zu perfektem Kaffeegenuss: Alle Funktionen sind auf dem Display sichtbar und per Tastendruck ganz einfach zu bedienen.



oneTouch Function

Ganz gleich, für welche Kaffeespezialität Sie sich entscheiden: Mit nur einem Tastendruck werden Milchgetränke wie z. B. Cappuccino zubereitet.

T1303503DE
EQ.3 s300 Kaffeevollautomat

CHF 995.–
CHF 923.86

exkl. vRG CHF 2.49 / CHF 2.31

- sensoFlow System: Das innovative Heizsystem garantiert das Maximum an Aroma dank stets idealer und konstanter Brühtemperatur
- OneTouch-Zubereitung: Espresso, Caffè Crema, Cappuccino, Latte Macchiato mit nur einem Tastendruck
- Geeignet für BRITA Intenza-Wasserfilter: verringert den Kalkgehalt des Wassers und reduziert geruchs- und geschmacksstörende Stoffe
- coffeeDirect: der einfache Weg zu perfektem Kaffeegenuss
- Kaffeeauslauf und Milchschaumer höhenverstellbar: Bis zu 13 cm (max.) hohe Latte Macchiato Gläser passen darunter
- Mit der leicht zugänglichen Servicetür an der Gerätefront ist eine Wartung und schnelle Reinigung garantiert
- Wassertank entnehmbar zum leichten Befüllen (1,4l Volumen)
- Das Keramik-Mahlwerk überzeugt mit langer Lebensdauer und gewinnt aus jeder Kaffeebohne maximales Aroma
- Zusätzlich zu den Getränken auch einzeln auswählbar: geschäumte Milch
- Minimierung der Aufheizzeit: schnellste erste Tasse
- Wasserpumpe mit 15 bar Druck
- Entnehmbare Brüheinheit: einfaches und hygienisches Reinigen unter fließendem Wasser
- Automatisches Spülprogramm beim Ausschalten, Einschalten
- Milchschaumer entnehmbar und spülmaschinengeeignet
- Tropfschale und Kaffeesatzbehälter entnehmbar und spülmaschinengeeignet
- calc'n'Clean: automatisches Reinigungs- und Entkalkungsprogramm
- Bohnenbehälter mit Aromaschutzdeckel (250g Volumen)
- Mahlgrad mehrstufig einstellbar
- Displaysprache auswählbar
- Kabelstauraum für Anschlusskabel (1 m)
- Anschlusswert: 1300 Watt
- 15'000-Tassen-Garantie: gleichbleibend hohe Gerätequalität von der ersten bis zur 15'000. Tasse (bei nicht-gewerblichem Gebrauch innerhalb von 24 Monaten)
- Energie-Effizienz-Klasse A / 60 kWh/annum

Zubehör: 1 x Teststreifen für Wasserhärtegrad-Bestimmung
Weiteres Zubehör siehe S. 109.

Die angegebenen Preise sind unverbindliche Preisempfehlungen; unsere Händler sind in der Gestaltung frei.

Sonderzubehör für alle Kaffeevollautomaten.

Reinigungstabelle (TZ 80001N)	Entkalkungstabelle (TZ 80002N)	BRITA Intenza Wasserfilter (TZ 70003)	Pflegeset ¹ (TZ 80004)	isolierter Milchbehälter ² (TZ 80009N)	Adapter für Milchkarton ³ (TZ 90008)
					
Inhalt: 10 Tabletten	Inhalt: 3 Tabletten				
CHF 14.– CHF 13.00	CHF 14.– CHF 13.00	CHF 18.– CHF 16.71	CHF 44.– CHF 40.85	CHF 44.– CHF 40.85	CHF 32.– CHF 29.71

¹ Inhalt:
10 Reinigungstabletten
3 Entkalkungstabletten
1 BRITA Intenza Wasserfilter
1 Reinigungsbürste für Milchschauch
² nur für TE655509DE
³ nur für TI915531DE + TI909701HC

Weiteres umfangreiches Sonderzubehör für Siemens Kaffeevollautomaten erhalten Sie bei Ihrem Fachhändler.

Mehr Klarheit für weniger Energieverbrauch.

Das Energielabel.

Eine Hilfestellung bei der Wahl energieeffizienter Hausgeräte bietet das Energielabel. Seit Januar 2015 muss jeder Kaffeevollautomat, der in der Schweiz in Verkehr gebracht wird, mit einem Energielabel versehen werden. Standardisierte und normbasierte Testmethoden führen zu vergleichbaren Werten.

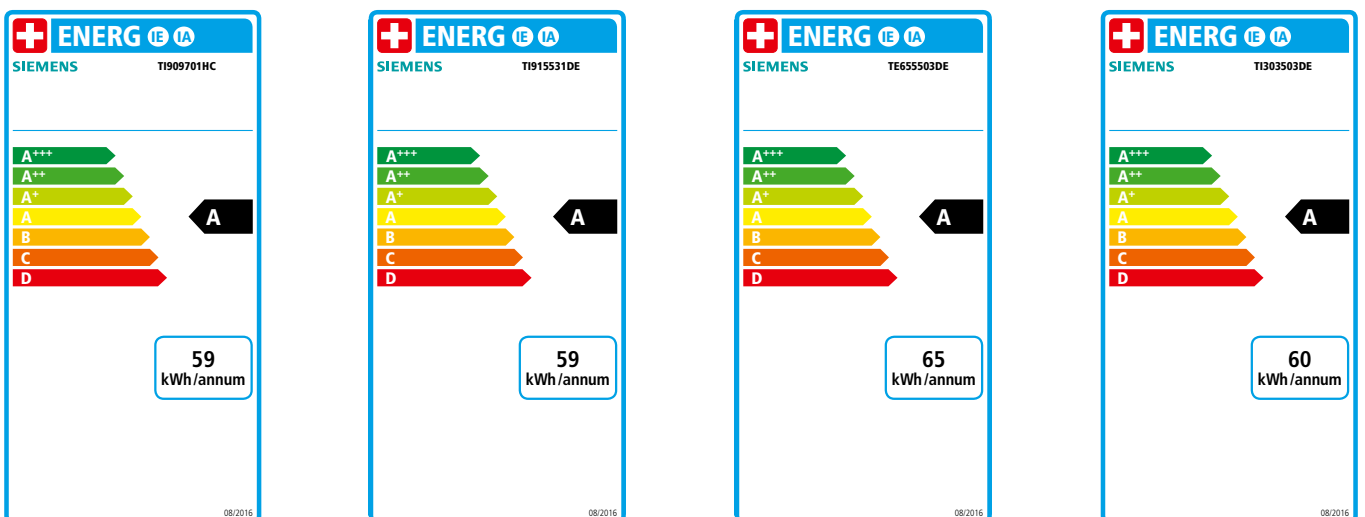

Warendeklaration für Haushalt-Waschvollautomaten.



Die nachstehende standardisierte Warendeklaration entspricht den vom FEA FACHVERBAND ELEKTROAPPARATE für Haushalt und Gewerbe Schweiz in Zusammenarbeit mit Konsumentenorganisationen herausgegebenen Richtlinien. Die Warendeklaration basiert auf den Normen der IEC INTERNATIONAL ELECTROTECHNICAL COMMISSION (Fachkommission TC 59).

Markenname	Siemens				
	Frontlader				
Kategorie / Geräteart	WM6HY891CH	WM6HY791CH	WM4HY791CH	WM6HW690CH	
Modellbezeichnung					
Produktnummer					
Nennkapazität	9	9	9	9	
Abbildung Seite	34	34	35	36	
Effizienz und Verbrauch ¹⁾					
Energieeffizienzklasse	von A+++ bis D				
Energieverbrauch pro Jahr	kWh	A+++	A+++	A+++	
Energieverbrauch Standardprogramm 60/60 1/2 / 40 1/2 ⁸⁾	kWh	152	152	152	
Leistungsaufnahme im ausgeschalteten / unausgeschalteten Zustand	W	0,92/0,60/0,42	0,92/0,60/0,42	0,92/0,60/0,42	
Wasserverbrauch pro Jahr	L	0,12/0,43	0,12/0,43	0,12/0,43	
Wasserverbrauch pro Jahr	L	11220	11220	11220	
Gebrauchseigenschaften					
Schleudereffizienzklasse ¹⁾	von A bis G				
Maximale Schleuderdrehzahl ¹⁾	U/min	A	A	B	
Restfeuchte ^{1) 2)}	%	1600	1600	1361	
Standardprogramm, auf das sich die Informationen auf dem Etikett und im Datenblatt beziehen		44	44	53	
Standardprogramm, auf das sich die Informationen auf dem Etikett und im Datenblatt beziehen		Pfeil auf Display			
Programmdauer des Standardprogramms 60/60 1/2 / 40 1/2 ⁷⁾	min	285/285/285	285/285/285	285/285/285	
Automatische Ausschaltzeit	min	275/270/270	275/270/270	275/270/270	
Luftschallemission ⁶⁾					
Waschen	dB (A) re 1pW	15	15	15	
Schleudern	dB (A) re 1pW	47	47	47	
Bauform					
Einbaugerät	• / -	-	-	-	
Standgerät mit Arbeitsplatte	• / -	•	•	•	
Standgerät unterbaufähig	• / -	-	-	-	
Türanschlag ³⁾	l/r/w	l	l	l	
Abmessungen Gerät ⁴⁾					
Höhe	cm	84,8	84,8	84,8	
Breite	cm	59,8	59,8	59,8	
Tiefe (einschliesslich Wandabstand)	cm	59,0	59,0	59,0	
Höhe für Unterbau	cm	85,0	85,0	85,0	
Tiefe bei geöffneter Tür (einschliesslich Wandabstand)	cm	108,0	108,0	106,3	
Höhe verstellbar	mm	12	12	12	
Leergewicht	kg	78	78	73	
Elektrischer Anschluss ⁵⁾					
Spannung	V/Hz	230/50	230/50	230/50	
Anschlusswerte	kW	2,3	2,3	2,3	
Absicherung	A	10	10	10	
Wasseranschluss					
Druckschlauch G3/4	m	1,50	1,50	1,50	
anschliessbar an Kalt-/Warmwasser	• / -	• / -	• / -	• / -	
weitere Anschlussarten					
Wasserdruck	bar	0,3-10	0,3-10	0,3-10	
Sicherheit und Service					
Herkunftsland		DE	DE	DE	
Garantie	Jahre	2	2	2	
Name und Adresse des Anbieters		BSH Hausgeräte AG, 8954 Geroldswil			
Service durch	BSH Kundendienst	•	•	•	
Ausstattung					
Waschprogramme		24	24	24	
Zusatzprogramme		15	15	11	
Wasser plus		•	•	•	
Vorwäsche wählbar (ausser bei Wolle)		•	•	•	
Programmstart wählbar	von...bis...Std.	1-24	1-24	1-24	
Programm-Ablaufanzeige		•	•	•	
Restzeitanzeige		•	•	•	
Anschlussart mit Kabel und Stecker	1,5 m	•	•	•	
AquaStop-Sicherheitssystem		•	•	•	
Trommel/Bottich	Edelstahl	•	•	•	

Erläuterungen

• / - vorhanden / nicht vorhanden

¹⁾ Werte ermittelt nach gültigen Norm EN 60456. Der Jahresenergie- und Jahreswasserverbrauch basieren auf 220 Standard-Waschzyklen (60°C, 40°C, Voll- und Teilbeladung) sowie dem Verbrauch der Betriebsarten mit geringer Leistungsaufnahme.

²⁾ Entwässerungsgrad 100 % bedeutet, dass in 1 kg Wäsche (Trockengewicht) nach dem Schleudern noch 1 kg Wasser gebunden ist. Je kleiner der %-Wert, desto weniger feucht ist die Wäsche.

³⁾ Türanschlag: l = links, r = rechts, w = wechselbar Beispiel: l/w entspricht Anlieferungszustand, Türanschlag links, Anschlag wechselbar.

⁴⁾ Bei Unterbaugeräten Nischenmasse. Weitere Massangaben sind den Prospekten zu entnehmen.

⁵⁾ Angaben über Umschaltmöglichkeiten sind ggf. den Prospekten zu entnehmen.

⁶⁾ Im Standardprogramm „Baumwolle 60°C“ bei vollständiger Befüllung.

⁷⁾ Die Darstellungsweise 60/60 1/2 / 40 1/2 steht für die Standardprogramme „Baumwolle 60°C“ mit Vollbeladung bzw. für „Baumwolle 60°C/40°C“ mit Teilbeladung.

Hinweis: Stand der Tabellenangaben 10/2017. Weiterentwicklungen vorbehalten.

**Siemens
Frontlader**

WM16W790CH	WM14W590CH	WM14T491CH	WM12N290CH	WM14N190CH	WS12T490CH	WD15H541CH	WD14U540EU
9	8	8	8	7	6.5	7/4	10/6
36	37	38	39	39	40	41	41
A+++	A+++	A+++	A+++	A+++	A+++	A	A
152	137	135	176	157	119	140	
0,92/0,60/0,42	0,74/0,70/0,35	0,78/0,53/0,40	0,95/0,79/0,56	0,84/0,68/0,51	0,67/0,45/0,40	0.7	
0,12/0,43	0,12/0,43	0,12/0,58	0,12/0,50	0,12/0,50	0,12/0,48	—	—
11220	9900	9680	9900	9020	8800	10'200	
A	A	B	B	B	B	B	B
1559	1565	1400	1155	1390	1175	1'500	50
44	44	53	53	53	53	—	—

Pfeil auf Display

280/270/270	210/210/210	225/225/225	200/200/200	200/200/200	330/265/265	—	—
15	15	15	15	15	—	—	—
47	47	49	54	53	52	46	49
73	73	76	76	74	76	74	73
—	—	—	—	—	—	—	—
•	•	•	•	•	•	•	•
—	—	—	—	—	—	—	—
84,8	84,8	84,8	84,8	84,8	84,8	84,4	84,5
59,8	59,8	59,8	59,8	59,8	59,8	59,8	59,8
59,0	59,0	59,0	55,0	55,0	44,6	59,0	52,0
85,0	85,0	85,0	85,0	85,0	85,0	85,0	85,0
106,3	106,3	102,6	101,7	101,7	90,7	108,5	114,2
12	12	12	12	12	12	12	12
73	81	72	70	71	64	86	83
230/50	230/50	230/50	230/50	230/50	230/50	230/50	230/50
2,3	2,3	2,3	2,3	2,3	2,3	2,3	2,05
10	10	10	10	10	10	10	10
1,50	1,50	1,50	1,50	1,50	1,50	1,50	1,50
•/—	•/—	•/—	•/—	•/—	•/—	•/—	•/—
0,3-10	0,3-10	0,3-10	0,3-10	0,3-10	0,3-10	0,3-10	0,3-10
DE	DE	ES	PL	PL	RU	CN	CN
2	2	2	2	2	2	2	2

BSH Hausgeräte AG, 8954 Geroldswil

•	•	•	•	•	•	•	•
24	24	23	23	23	23	8	16
11	11	11	11	11	11	9	9
•	•	•	•	•	•	•	•
•	•	•	•	•	•	•	•
1-24	1-24	1-24	1-24	1-24	1-24	1-24	1-24
•	•	•	•	•	•	•	•
•	•	•	•	•	•	•	•
•	•	•	•	•	•	•	•
•	•	•	•	•	•	•	•

Warendeklaration für Haushalt-Wäschetrockner.



Die nachstehende standardisierte Warendeklaration entspricht den vom FEA FACHVERBAND ELEKTROAPPARATE für Haushalt und Gewerbe Schweiz in Zusammenarbeit mit Konsumentenorganisationen herausgegebenen Richtlinien. Die Warendeklaration basiert auf den Normen der IEC INTERNATIONAL ELECTROTECHNICAL COMMISSION (Fachkommission TC 59).

Markenname	Kategorie / Geräteart mit/ohne Automatik	Siemens	
		Wäschetrockner	Wäschetrockner mit Automatik
Modellbezeichnung		WT7HY791CH	WT7HY690CH
Produktnummer			
Nennkapazität	kg	8	9
Abbildung Seite		50	50
Effizienz und Verbrauch¹⁾			
Energieeffizienzklasse	von A+++ bis D	A+++	A++
Energieverbrauch pro Jahr		148	157
Energieverbrauch des Standard-Baumwollprogramms			
Voll- / Teilbefüllung	kWh	1,46/0,82	2,13/1,21
Leistungsaufnahme im ausgeschalteten / unausgeschalteten Zustand	W	0,13/0,13	0,10/0,10
Automatische Ausschaltzeit	min	30	30
Standardprogramm, auf das sich die Informationen auf dem Etikett und im Datenblatt beziehen	Hinweis auf Standard Baumwollprogramm	Pfeil auf Display	
Gebrauchseigenschaften			
Gewichtete Programmdauer des Standard-Baumwollprogramms ¹⁾	min	148	157
Programmdauer Voll- / Teilbefüllung	min	117/94	123/97
Kondensationseffizienzklasse ¹⁾	von A bis G	B	A
Gewichtete Kondensationseffizienz ¹⁾	%	88	91
Durchschnittliche Kondensationseffizienz Voll- / Teilbefüllung	%	87/89	87/94
Luftschallemission ²⁾	dB (A) re 1pW	62	63
Bauform			
Einbaugerät	• / –	–	–
Standgerät mit Arbeitsplatte	• / –	•	•
Standgerät unterbaufähig	• / –	–	–
Standardgerät für Wasch- / Trockensäule	• / –	•	•
Türanschlag ³⁾	l/r/w	r	r/w
Abmessungen Gerät⁴⁾			
Höhe	cm	84,2	84,2
Breite	cm	59,8	59,8
Tiefe (einschliesslich Wandabstand)	cm	59,9	59,9
Höhe für Unterbau	cm	84,2	84,2
Tiefe bei geöffneter Tür (einschliesslich Wandabstand)	cm	108,6	108,6
Höhe verstellbar	mm	15	15
Leergewicht	kg	55	58
Elektrischer Anschluss⁵⁾			
Spannung	V/Hz	230/50	230/50
Anschlusswerte	kW	1,0	1,0
Absicherung	A	10	10
Ausstattung			
Abluftsystem		–	–
Luft-Kondensations-System		•	•
Trockenprogramme		14	14
Zeitprogramme		2	2
Restzeitanzeige in Minuten		•	•
Zeitvorwahl		•	•
Knitterschutz		•	•
Trommel-Innenbeleuchtung		•	•
Sicherheit und Service			
Herkunftsland	Ländercode	PL	PL
Garantie	Jahre	2	2
Name und Adresse des Anbieters		BSH Hausgeräte AG, 8954 Geroldswil	
Service durch	BSH Kundendienst	•	•

Erläuterungen

• / – vorhanden / nicht vorhanden

¹⁾ Werte ermittelt nach der gültigen Norm EN 61121. Der Jahresenergieverbrauch basiert auf 160 Trocknungszyklen für das Standard-Baumwollprogramm bei Voll- und Teilbeladung sowie dem Verbrauch der Betriebsarten mit geringer Leistungsaufnahme.

²⁾ Für das Standard-Baumwollprogramm bei vollständiger Befüllung

³⁾ Türanschlag: l = links, r = rechts, w = wechselbar Beispiel: l/w entspricht Anlieferungszustand Türanschlag links, Anschlag wechselbar.

⁴⁾ Die angegebenen Abmessungen sind Mindestmasse für die Unterbaunische. Weitere Abmessungen sind den Prospekten zu entnehmen.

⁵⁾ Angaben über Umschaltmöglichkeiten sind ggf. den Prospekten zu entnehmen Hinweis: **Stand der Tabellenangaben 10/2017. Weiterentwicklungen vorbehalten.**

Siemens

Wäschetrockner mit Automatik

WT7HW590CH	WT47W590CH	WT47W490CH	WT45W590CH	WT45W491CH	WT43H280CH
8	8	8	8	7	7
51	52	52	51	53	53
A+++	A++	A+++	A++	A++	A++
148	138	148	203	181	181
1,46/0,82	1,93/1,08	1,42/0,83	1,91/1,09	1,6/0,92	1,7/1,0
0,10/0,10	0,10/0,10	0,10/0,5	0,10/0,10	0,10/0,75	0,10/0,5
30	30		30		
Pfeil auf Display					
148	138	148	203	181	181
117/94	112/92	117/94	157/122	140/110	140/110
B	A	B	B	B	B
88	91	88	85	85	87
87/89	91/91	88/88	85/85	85/85	86/88
62	64	64	65	65	65
–	–	–	–	–	–
•	•	•	•	•	•
–	–	–	–	–	–
•	•	•	•	•	•
r	r	r	r	r	r
84,2	84,2	84,2	84,2	84,2	84,2
59,8	59,8	59,8	59,8	59,8	59,8
59,9	59,9	59,9	59,9	59,9	59,9
84,2	84,2	84,2	84,2	84,2	84,2
109,1	109,1	109,1	109,1	109,1	109,1
15	15	15	15	15	15
57	57	55	54	55	48
230/50	230/50	230/50	230/50	230/50	230/50
1,0	1,0	1,0	1,0	1,0	0,6
10	10	10	10	10	10
–	–	–	–	–	–
•	•	•	•	•	•
14	14	15	14	15	15
2	2	1	1	1	1
•	•	•	•	•	•
•	•	•	•	•	•
•	•	•	•	•	•
•	•	–	•	–	–
PL	PL	PL	PL	PL	PL
2	2	2	2	2	2
BSH Hausgeräte AG, 8954 Geroldswil					
•	•	•	•	•	•

Warendeklaration für Haushalt-Kühl-Gefrier-Kombinationen.



Die nachstehende standardisierte Warendeklaration entspricht den vom FEA FACHVERBAND ELEKTROAPPARATE für Haushalt und Gewerbe Schweiz in Zusammenarbeit mit Konsumentenorganisationen herausgegebenen Richtlinien. Die Warendeklaration basiert auf den Normen der IEC INTERNATIONAL ELECTROTECHNICAL COMMISSION (Fachkommission TC 59).

Markenname Kategorie / Geräteart	Siemens						
	Kühlgerät						
Modellbezeichnung	KG36NHI32	KG39F.145	KG36NXB45	KG36NVL35	KG36NVW35	KG36EA143	KG36EAW43
Bauart	Freistehend	Freistehend	Freistehend	Freistehend	Freistehend	Freistehend	Freistehend
Abbildung Seite	64	65	66	67	67	68	68
Effizienz und Verbrauch							
Energieeffizienzklasse	von A+++ bis D						
Energieverbrauch pro Jahr ¹⁾	A++	A+++	A+++	A++	A++	A+++	A+++
Nutzzinhalt	258	180	173	260	260	149	149
gesamt	L	L	L	L	L	L	L
- Kühlteil	320	343	324	324	324	302	302
- Kaltlagerfach	L	L	L	L	L	L	L
- Kellerfach	L	L	L	L	L	L	L
- Weinlagerfach	Anz. Flaschen						
- Gefrierfach	L	L	L	L	L	L	L
Sternenkennzeichen Gefrierteil ²⁾	86	87	87	87	87	88	88
Frostfrei Kühl / Gefrierteil (No Frost)	•	•	•	•	•	–	–
Leistung							
Lagerzeit bei Störungen ³⁾	h	h	h	h	h	h	h
Gefriervermögen ⁴⁾	16	16	16	16	16	35	35
Klimaklasse	kg/24 h	kg/24 h	kg/24 h	kg/24 h	kg/24 h	kg/24 h	kg/24 h
Umgebungstemperatur (min > max.)	SN-T	SN-T	SN-T	SN-T	SN-T	SN-T	SN-T
Luftschallemission ⁵⁾	C°	C°	C°	C°	C°	C°	C°
Bauform	10>43	10>43	10>43	10>43	10>43	10>43	10>43
Standgerät	42	38	36	39	39	38	38
Einbaugerät (Breitennorm)	•	•	•	•	•	•	•
Unterbaugerät	–	–	–	–	–	–	–
Integrierbar ⁶⁾	–	–	–	–	–	–	–
Anzahl der Aussenüren/Auszüge	2/-	2/-	2/-	2/-	2/-	2/-	2/-
Türanschlag (L links / R rechts / wechselbar)	r/-	r/w	r/w	r/w	r/w	r/w	r/w
Dekorrahmen vorhanden/nachrüstbar	-/-	-/-	-/-	-/-	-/-	-/-	-/-
Abmessungen Gerät							
Höhe	cm	cm	cm	cm	cm	cm	cm
Breite	187	203	186	186	186	186	186
Tiefe	60	60	60	60	60	60	60
Leergewicht ⁸⁾	65	66	66	66	66	65	65
Elektrischer Anschluss	kg	kg	kg	kg	kg	kg	kg
Spannung/Frequenz	79	93	83	80	80	80	79
Anschlusswert	V/Hz	V/Hz	V/Hz	V/Hz	V/Hz	V/Hz	V/Hz
Absicherung	230/50	230/50	230/50	230/50	230/50	230/50	230/50
Sicherheit und Service	W	W	W	W	W	W	W
Herkunftsland	A	A	A	A	A	A	A
Garantie	10	10	10	10	10	10	10
Name und Adresse des Anbieters	Ländercode						
Service durch	ES	TR	TR	TR	TR	TR	TR
Ausstattung	Jahre	Jahre	Jahre	Jahre	Jahre	Jahre	Jahre
Bedienung Temperatureinstellung	2	2	2	2	2	2	2
Temperaturanzeige Kühlschrank	BSH Hausgeräte AG, 8954 Geroldswil						
Temperaturanzeige Gefrierteil	•	•	•	•	•	•	•
Temperatur für Gefrierteil einstellbar	•	•	•	•	•	•	•
- unabhängig von der Kühltemperatur	•	•	•	•	•	•	•
- zusammen mit Kühltemperatur	–	–	–	–	–	–	–
Schnellgefrierschalter mit automatischer Rückstellung	–	–	–	–	–	–	–
Warnsignal / Störung Gefrierteil	•/•	•/•	•/•	•/•	•/•	•/•	•/•
Warnsignal: Tür offen	•/•	•/•	•/•	•/•	•/•	•/•	•/•
Ausstattung Kühlschrank							
- Anzahl Glastablaré	4	4	3	4	4	4	4
- Anzahl Türfächer	3	3	3	3	3	3	3
- Anzahl Gemüseschubladen	2	2	3	4	4	2	2
Ausstattung Gefrierteil							
- Anzahl Fächer	3	3	3	3	3	3	3
- Anzahl Körbe; Behälter; Schubladen	3	3	3	3	3	3	3
Wasseranschluss	–	–	–	–	–	–	–
AquaStop	–	–	–	–	–	–	–

Erläuterungen

– / o / • nicht vorhanden / optional / vorhanden

¹⁾ Jahres-Energieverbrauch ermittelt nach DIN EN 153, Ausgabe 1990. Im praktischen Betrieb können sich Abweichungen ergeben

☒ –6 °C oder kälter

☒☒ –12 °C oder kälter

☒☒☒ –18 °C oder kälter

☒☒☒☒ –18 °C oder kälter und Mindestgefriervermögen

³⁾ Temperaturanstiegszeit auf –9 °C bei vollbeladenem Gefrierteil
Bei Teilbeladung ergeben sich kürzere Zeiten

⁴⁾ Weitere Angaben zum Gefriervermögen in der Gebrauchsanweisung

⁵⁾ Gemessen nach der gültigen Norm EN 60704-2-14 in dB(A) re 1pW

⁶⁾ Integrierbar unter Verwendung einer Möbeltüre

⁷⁾ Benötigte Nischengröße in den Masszeichnungen ersichtlich

⁸⁾ Beachten Sie die Tragfähigkeit der Wand oder des Schrankes für das Gerät UND dessen Inhalt.

Hinweis: Stand der Tabellenangaben 10/2017. Weiterentwicklungen vorbehalten.

**Siemens
Kühlgerät**

KG39VWV31	KG36VWV32	KG33VWV31	KD33EA140	KD33VWV30	KD29VWV30	KS36VV.4P	KA92DHB31	KA92DSW30 KA92DSB30	KA90DVI30	KA90NVI30	KS36WBI3P	KS36VVI3P
Freistehend 69	Freistehend 69	Freistehend 69	Freistehend 70	Freistehend 70	Freistehend 70	Freistehend 71	Freistehend 73	Freistehend 74/75	Freistehend 76	Freistehend 77	Freistehend 78	Freistehend 79
A++ 237	A++ 226	A++ 219	A+++ 139	A++ 215	A++ 204	A+++ 75	A++ 348	A++ 348	A++ 341	A++ 373	A++ 112	A++ 112
343	308	287	293	300	264	346	541	541	533	573	346	346
249	214	193	226	230	194	346	367	368	370	373	346	346
94	94	94	67	70	70	–	158	173	163	200	–	–
***	***	***	***	***	***	–	•	•	•	•	–	–
–	–	–	–	–	–	–	•	•	•	•	–	–
23	23	23	25	25	25	–	12	12	4	4	–	–
7	7	7	13	7	7	10	12	12	11	12	–	–
SN-T	SN-T	SN-T	SN-T	SN-T	SN-T	SN-T	SN-T	SN-T	SN-T	SN-T	SN-T	SN-T
10>43	10>43	10>43	10>43	10>43	10>43	10>43	10>43	10>43	10>43	10>43	10>43	10>43
39	39	39	38	39	39	39	42	42	41	43	39	39
•	•	•	•	•	•	•	•	•	•	•	•	•
–	–	–	–	–	–	–	–	–	–	–	–	–
–	–	–	–	–	–	–	–	–	–	–	–	–
–	–	–	–	–	–	–	–	–	–	–	–	–
2/-	2/-	2/-	2/-	2/-	2/-	1	2/-	2/-	2/-	2/-	1/-	1/-
r/w	r/w	r/w	r/w	r/w	r/w	l/w	r/l	r/l	r/l	r/l	l/w	l/w
-/-	-/-	-/-	-/-	-/-	-/-	-/-	-/-	-/-	-/-	-/-	-/-	-/-
201	186	176	176	176	161	186	176	176	177	177	187	186
60	60	60	60	60	60	60	91	91	91	91	60	60
65	65	65	65	65	65	66	73	73	72	72	65	65
82	73	70	75	66	65	69	170	163	110	94	75	77
230/50	230/50	230/50	230/50	230/50	230/50	230/50	230/50	230/50	230/50	230/50	230/50	230/50
90	90	90	90	90	90	90	190	190	374	174	90	90
10	10	10	10	10	10	10	10	10	10	10	10	10
TR	TR	TR	TR	TR	TR	PL	CN	CN	KR	KR	ES	PL
2	2	2	2	2	2	2	2	2	2	2	2	2

BSH Hausgeräte AG, 8954 Geroldswil

•	•	•	•	•	•	•	•	•	•	•	•	•
•/-	•/-	•/-	•/-	•/-	•/-	•/-	-/•	-/•	-/•	-/•	•/-	•/-
-/-	-/-	-/-	•/•	-/-	-/-	-/-	-/•	-/•	-/•	-/•	-/-	-/-
–	–	–	•	–	–	–	•	•	•	•	–	–
•	•	•	–	•	•	–	–	–	–	–	–	–
-/-	-/-	-/-	•/•	-/-	-/-	-/-	•/•	•/•	•/•	•/•	–	–
-/-	-/-	-/-	•/•	-/-	-/-	-/-	•/•	•/•	•/•	•/•	–	–
5	4	4	4	4	4	7	4	4	4	4	7	7
4	3	3	4	4	3	5	4	5	3	3	5	5
2	1	1	1	1	1	1	3	3	2	2	2	1
3	3	3	1	1	1	–	5	5	5	5	–	–
3	3	3	–	–	–	–	2	2	2	2	–	–
–	–	–	–	–	–	–	–	–	–	–	–	–
–	–	–	–	–	–	–	–	–	–	–	–	–

Warendeklaration für Haushalt-Gefriergeräte.



Die nachstehende standardisierte Warendeklaration entspricht den vom FEA FACHVERBAND ELEKTROAPPARATE für Haushalt und Gewerbe Schweiz in Zusammenarbeit mit Konsumentenorganisationen herausgegebenen Richtlinien. Die Warendeklaration basiert auf den Normen der IEC INTERNATIONAL ELECTROTECHNICAL COMMISSION (Fachkommission TC 59).

Markenname	Siemens					
	Gefrierschrank					
Kategorie / Geräteart	GS36NAI3P	GS36NVI3P	GS58NAW41/H	GS54NAW42	GS51NAW41/H	
Modellbezeichnung	Freistehend	Freistehend	Freistehend	Freistehend	Freistehend	
Bauart	78	79	82	82	82	
Abbildung Seite	78	79	82	82	82	
Effizienz und Verbrauch						
Energieeffizienzklasse	von A+++ bis D					
Energieverbrauch pro Jahr ¹⁾	kWh/annum	238	238	201	187	174
Nutzzinhalte						
gesamt	L	244	237	360	323	286
Gefrierteil 4 Stern	L	244	237	360	323	286
sonstige Fächer	L	—	—	—	—	—
Sternkennzeichen sonstige Fächer		****	****	****	****	****
Gefrierteil No Frost		•	•	•	•	•
Leistung						
Lagerzeit bei Störungen ³⁾	h	25	19	25	25	25
Gefriervermögen ⁴⁾	kg/24 h	20	20	22	22	22
Klimaklasse		SN-T	SN-T	SN-T	SN-T	SN-T
Umgebungstemperatur (min > max.)	°C	10 > 43	10 > 43	10 > 43	10 > 43	10 > 43
Luftschallemmission ⁵⁾	dB	42	42	41	41	41
Bauform						
Standgerät		•	•	•	•	•
Einbaugerät (Breitennorm)		—	—	—	—	—
Unterbaugerät		—	—	—	—	—
Integrierbar ⁶⁾		—	—	—	—	—
Anzahl der Aussentüren/Auszüge		1/—	1/—	1/—	1/—	1/—
Türanschlag (L links / R rechts / w wechselbar)		r/w	r/w	r/w	r/w	r/w
Dekorrahmen vorhanden/nachrüstbar		—	—	—	—	—
Abmessungen Gerät						
Höhe	cm	186	186	191	176	161
Breite	cm	60	60	70	70	70
Tiefe	cm	65	65	78	78	78
Leergewicht ⁸⁾	kg	78	76	96	88	82
Elektrischer Anschluss						
Spannung/Frequenz	V/Hz	230/50	230/50	230/50	230/50	230/50
Anschlusswert	W	90	90	90	90	90
Absicherung	A	10	10	10	10	10
Sicherheit und Service						
Herkunftsland		DE	PL	DE	DE	DE
Garantie	Jahre	2	2	2	2	2
Name und Adresse des Anbieters		BSH Hausgeräte AG, 8954 Geroldswil				
Service durch	BSH Kundendienst	•	•	•	•	•
Ausstattung						
Bedienung Temperatureinstellung		•/—	•/—	•/—	•/—	•/—
Temperaturanzeige Gefrierteil		•	•	•	•	•
Schnellgefrierschalter mit automatischer Rückstellung		•	•	•	•	•
Warnsignal / Störung Gefrierteil		•/•	•/•	•/•	•/•	•/•
Warnsignal: Tür offen		•/—	•/—	•/—	•/—	•/—
Warnsignal: Temperatur						
- Anzahl Fächer total		7	7	8	7	6
- Anzahl Körbe; Behälter; Schubladen		4	4	5	5	5
Wasseranschluss		—	—	—	—	—
Aquastopp		—	—	—	—	—

Erläuterungen

– / o / • nicht vorhanden / optional / vorhanden

1) Jahres-Energieverbrauch ermittelt nach DIN EN 153, Ausgabe 1990. Im praktischen Betrieb können sich Abweichungen ergeben

*) –6 °C oder kälter

**) –12 °C oder kälter

***) –18 °C oder kälter

*) ***) –18 °C oder kälter und Mindestgefriervermögen

3) Temperaturanstiegszeit auf –9 °C bei vollbeladenem Gefrierteil
Bei Teilbeladung ergeben sich kürzere Zeiten

4) Weitere Angaben zum Gefriervermögen in der Gebrauchsanweisung

5) Gemessen nach der gültigen Norm EN 60704-2-14 in dB(A) re 1pW

6) Integrierbar unter Verwendung einer Möbeltüre

7) Benötigte Nischengröße in den Masszeichnungen ersichtlich

8) Beachten Sie die Tragfähigkeit der Wand oder des Schrankes für das Gerät UND dessen Inhalt.

Hinweis: Stand der Tabellenangaben 10/2017. Weiterentwicklungen vorbehalten.

Siemens											
Gefrierschrank									Gefriertruhe		
GS58NAW30	GS54NAW30	GS51NAW30	GS36NAW3P	GS33NDW3P	GS29NDW3P	GS36VWV31	GS29VWV31	GS24VWV31	GC33MAW40	GC27MAW40	
Freistehend	Freistehend	Freistehend	Freistehend	Freistehend	Freistehend	Freistehend	Freistehend	Freistehend	Freistehend	Freistehend	
83	83	83	84	84	84	86	86	86	87	87	
A++	A++	A++	A++	A++	A++	A++	A++	A++	A+++	A+++	
301	281	261	238	225	211	212	194	183	136	120	
360	323	286	244	220	195	237	198	173	273	212	
360	323	286	237	220	195	237	198	173	273	212	
—	—	—	—	—	—	—	—	—	—	—	
****	****	****	****	****	****	****	****	****	****	****	
●	●	●	●	●	●	—	—	—	—	—	
25	25	25	25	25	25	22	25	24	60	56	
22	22	22	20	20	20	28	22	22	20	20	
SN-T	SN-T	SN-T	SN-T	SN-T	SN-T	SN-T	SN-T	SN-T	SN-T	SN-T	
10 > 43	10 > 43	10 > 43	10 > 43	10 > 43	10 > 43	10 > 43	10 > 43	10 > 43	10 > 43	10 > 43	
42	42	42	42	42	42	42	42	42	42	42	
●	●	●	●	●	●	●	●	●	●	●	
—	—	—	—	—	—	—	—	—	—	—	
—	—	—	—	—	—	—	—	—	—	—	
—	—	—	—	—	—	—	—	—	—	—	
1/—	1/—	1/—	1/—	1/—	1/—	1/—	1/—	1/—	1/—	1/—	
r/w	r/w	r/w	r/w	r/w	r/w	r/w	r/w	r/w	—	—	
—	—	—	—	—	—	—	—	—	—	—	
191	176	161	186	176	161	186	161	146	92	92	
70	70	70	60	60	60	60	60	60	141	118	
78	78	78	65	65	65	65	65	65	75	75	
98	90	84	78	75	70	75	65	61	51	47	
230/50	230/50	230/50	230/50	230/50	230/50	230/50	230/50	230/50	230/50	230/50	
90	90	90	90	90	90	90	90	90	90	90	
10	10	10	10	10	10	10	10	10	10	10	
DE	DE	DE	ES	DE	DE	DE/TR	DE/TR	DE/TR	IT	IT	
2	2	2	2	2	2	2	2	2	2	2	
BSH Hausgeräte AG, 8954 Geroldswil											
●	●	●	●	●	●	●	●	●	●	●	
●/—	●/—	●/—	●/—	●/—	●/—	●/—	●/—	●/—	●/—	—	
●	●	●	●	●	●	●	●	●	—	—	
●/●	●/●	●/●	●/●	●/●	●/●	●/●	●/●	●/●	●/—	●/—	
●/—	●/—	●/—	●/—	●/—	●/—	●/—	●/—	●/—	—/—	—/—	
8	7	6	7	7	6	7	6	6	2	2	
5	5	5	4	4	4	5	5	5	3	2	
—	—	—	—	—	—	—	—	—	—	—	
—	—	—	—	—	—	—	—	—	—	—	

Warendeklaration für Geschirrspüler.



Die nachstehende standardisierte Warendeklaration entspricht den vom FEA FACHVERBAND ELEKTROAPPARATE für Haushalt und Gewerbe Schweiz in Zusammenarbeit mit Konsumentenorganisationen herausgegebenen Richtlinien. Die Warendeklaration basiert auf den Normen der IEC INTERNATIONAL ELECTROTECHNICAL COMMISSION (Fachkommission TC 59).

Markenname		Siemens	
		SN236W01IE	SN236W03ME
Modellbezeichnung			
Fassungsvermögen (Massgedecke) ¹⁾	Anzahl	13	14
Abbildung Seite		94	94
Effizienz und Verbrauch			
Energieeffizienzklasse ¹⁾	von A+++ bis D	A+++	A++
Energieverbrauch pro Jahr ¹⁾	kWh	234	266
Energieverbrauch pro Zyklus ¹⁾	kWh	0,82	0,93
Energieverbrauch Standby (eingeschaltet / ausgeschaltet)	W	0,1/0,1	0,1
Wasserverbrauch pro Jahr ¹⁾	L	2660	2660
Trocknungswirkungsklasse ¹⁾	von A bis G	A	A
Gebrauchseigenschaften			
Dauer (Programm ECO) ¹⁾	min	235	210
Automatische Ausschaltzeit		–	–
Geräuschemission (Gerät eingebaut) ²⁾	dB (A) re 1pW	44	44
Bauform			
Einbaugerät	Ja / –	–	–
Standgerät mit Arbeitsplatte	Ja / –	•	•
Standgerät unterbaufähig	Ja / –	•	•
Hocheinbau	Ja / –	–	–
dekorierbar	Ja / –	–	–
integriertbar	Ja / –	–	–
vollintegrierbar	Ja / –	–	–
Abmessungen Gerät³⁾			
Höhe	cm	84,5	84,5
Breite	cm	60	60
Tiefe (einschliesslich Wandabstand)	cm	60	60
Höhe für Unterbau	cm	81,5	81,5
Tiefe bei geöffneter Tür	cm	115,5	115,5
Höhe verstellbar	mm	20	20
Leergewicht	kg	52	53
Elektrischer Anschluss			
Spannung (50 Hz, V)	V	230	230
Anschlusswerte ⁴⁾	kW	2,4	2,4
Absicherung ⁴⁾	A	10	10
Wasseranschluss			
Druckschlauch G $\frac{3}{4}$	m	1,4	1,4
anschliessbar an Kalt-/Warmwasser	bis 60° C	•	•
Wasserdruck	bar	1–10	1–10
Wasserablauf	m	1,9	1,9
Sicherheit und Service			
Herkunftsland		DE	DE
Garantie	Jahre	2	2
Name und Adresse des Anbieters		BSH Hausgeräte AG, 8954 Geroldswil	
Service durch	BSH Kundendienst	•	•
Ausstattung			
Spülbehälter Edelstahl/Polinox		•/–	•/–
Innentür Edelstahl		•	•
Spülprogramme	Anzahl	6	6
Anzeige für Salznachfüllung	mechanisch/elektronisch	–/•	–/•
Vorratsanzeige für Klarspüler	mechanisch/elektronisch	–/•	–/•
AquaStop-Sicherheitssystem		•	•
Startzeitvorwahl	von...bis...Std.	1–24	1–24

Erläuterungen

•/– Vorhanden / Nicht vorhanden

¹⁾ Werte ermittelt nach der gültigen Norm EN 50242 im Standardprogramm «ECO»

²⁾ Gemessen nach der gültigen Norm IEC 60704-2-3 im Standardprogramm «ECO»

³⁾ Bei Einbaugeräten Nischenmasse. Weitere Massangaben sind den Prospekten zu entnehmen.

⁴⁾ Angaben über Umschaltmöglichkeiten sind ggf. den Prospekten zu entnehmen.

Hinweis: Stand der Tabellenangaben 10/2017. Weiterentwicklungen vorbehalten.

Siemens	
SR24E205EU	SK26E221EU
9	6
95	95
A+	A+
220	174
0,78	0,61
0,1	0,1
2'660	2'240
A	A
195	225
-	-
48	48
-	-
•	•
•	-
-	-
-	-
-	-
-	-
84,5	45
45	55,1
60	50
81,5	-
115,5	84,5
20	-
40	21
230	230
2,4	2,4
10	10
1,4	1,5
•	•
1-10	1-10
2,1	2,2
DE	ES
2	2
BSH Hausgeräte AG, 8954 Geroldswil	
•	•
•/-	•/•
•	•
4	6
-/•	-/•
-/•	-/•
•	•
1-24	1-24

Warendeklaration für Elektroherde und Backöfen.



Die nachstehende standardisierte Warendeklaration entspricht den vom FEA FACHVERBAND ELEKTROAPPARATE für Haushalt und Gewerbe Schweiz in Zusammenarbeit mit Konsumentenorganisationen herausgegebenen Richtlinien. Die Warendeklaration basiert auf den Normen der IEC INTERNATIONAL ELECTROTECHNICAL COMMISSION (Fachkommission TC 59).

Markenname	Siemens		
	Elektro-Standherd		
Kategorie / Geräteart	HA422210C	HK5P00020C	HH421210C
Modellbezeichnung			
Abbildung Seite	98	98	99
Effizienz und Verbrauch¹⁾			
Energieeffizienzklasse	A	A	A
Energieverbrauch, konventionell ⁵⁾	kWh/Zyklus	0,79	0,81
Energieverbrauch, Heissluft/Umluft ⁶⁾	kWh/Zyklus	–	–
Standby-Verbrauch ein-/ ausgeschalteter Zustand	W	–	–
Energieverbrauch pyrolytische Selbstreinigung	kWh/Zyklus	–	–
Anzahl Garräume	1	1	1
Volumen pro Garraum	L	72	67
Gebrauchseigenschaften¹⁾			
max. einstellbare Temperatur bei Ober-/Unterhitze, Umluft	°C	270	275
Temperatur bei Dampfbetrieb	°C	–	–
Mikrowellen-Ausgangsleistung	W	–	–
Nutzbare Grillfläche	cm ²	1'230	1'230
Nutzbare Garraumvolumen	L	71	66
Abmessungen Gerät²⁾			
Höhe	cm	85	85
Breite	cm	60	60
Tiefe (ab Möbelfront)	cm	60	60
Tiefe bei offener Tür (vor Möbelfront)	cm	105	105
Leergewicht ³⁾			
Gewicht des Gerätes SMS 55/ EURO 60	kg	40	41
Ausstattung			
Backofen		–/–/●	–/–/●
Innenabmessungen	cm	32,9/48,2/45,3	32,9/48,2/42
Beleuchtung / Sichtfenster		●/●	●/●
Beheizungsart Ober- und Unterhitze		●	●
Umluft		–	–
Heissluft		–	–
Dampf		–	–
Mikrowelle		–	–
Katalytische Reinigungshilfe		–	–
Pyrolytische Reinigungshilfe		–	–
Grillheizkörper vorhanden/nachrüstbar		●/–	●/–
Grillmotor/Umluftgrillieren		–	–
Zeitschaltuhr/Schaltuhr		–	–
Geräteschublade/Gerätsschublade beheizbar		●/–	●/–
Elektrischer Anschluss			
Max. Nennleistung	kW		
Max. Gesamtanschlusswert	kW	9,2	9,2
Spannung	V	2–3P/E400	2–3P/E400
Absicherung	A	16	16
Sicherheit und Service			
Herkunftsland		TR	TR
Garantie	2 Jahre	2	2
Service durch		●	●
Name und Adresse des Anbieters	BSH Hausgeräte AG, 8954 Geroldswil		

Erläuterungen

– / ○ / ● nicht vorhanden/optional/vorhanden

¹⁾ Werte ermittelt nach der gültigen Norm EN 50304/60350

²⁾ Bei Einbaugeräten siehe Massangaben auf den Instruktionsblättern und im Prospekt.

³⁾ Beachten Sie bei Geräten für Schrankeinbau, dass der Schrank für das Gerät tragfähig ist.

⁴⁾ Bei der Erhitzung einer Standardbeladung pro Garraum.

⁵⁾ Bei der Erhitzung einer Standardbeladung pro Garraum.

⁶⁾ Messmethoden siehe EU-Verordnung Nr. 66/2014, Anhang II, Kap. 1

Hinweis: Stand der Tabellenangaben 10/2017. Weiterentwicklungen vorbehalten.

Siemens Elektro-Standherd HQ5P00020C		Siemens Gas-Kombi-Standherd			
99		HX745525E	HX9R3AE50	HX745225	HX9R3AI20
100		100	100	101	101
A	A	A	A	A	A
0,93	0,98	0,98	0,98	0,98	0,98
-	0,84	0,79	0,84	0,79	0,79
-	-	-	-	-	-
-	-	-	-	-	-
1	1	1	1	1	1
67	67	67	67	67	67
275	270	275	270	270	275
-	-	-	-	-	-
-	-	-	-	-	-
1'230	1'230	1'230	1'230	1'230	1'230
66	66	66	66	66	66
85	85	85	85	85	85
60	60	60	60	60	60
60	60	60	60	60	60
105	105	105	105	105	105
	53		59		
-/-/●	-/-/●	-/-/●	-/-/●	-/-/●	-/-/●
32,9/48,2/42	32,9/48,2/45	32,9/48,2/42	32,9/48,2/45	32,9/48,2/45	32,9/48,2/42
●/●	●/●	●/●	●/●	●/●	●/●
●	●	●	●	●	●
-	●	●	●	●	●
-	●	●	●	●	●
-	-	-	-	-	-
-	-	-	-	-	-
-	-	-	-	-	-
-	-	-	-	-	-
●/-	●/-	●/-	●/-	●/-	●/-
-	-	-	-	-	-
-	●	●	●	●	●
	●/-		●/-		
9,3	3,2/7,4 (Gas)	3,3/7,5 (Gas)	3,2/7,4 (Gas)	3,3/8,0 Gas	
2-3P/N/E400	230	230	230	230	
16	16	11	16	11	
TR	TR	TR	TR	TR	TR
2	2	2	2	2	2
●	●	●	●	●	●

BSH Hausgeräte AG, 8954 Geroldswil

Warendeklaration für Kaffeevollautomaten.



Die nachstehende standardisierte Warendeklaration entspricht den vom FEA Fachverband Elektroapparate für Haushalt und Gewerbe Schweiz in Zusammenarbeit mit Konsumentenorganisationen herausgegebenen Richtlinien. Die Warendeklaration basiert auf der FEA/CECED Messmethode und den Normen der IEC International Electrotechnical Commission und des CENELEC (Comitee Européen de Normalisation Electrotechnique).

Firmen- oder Markenname		Siemens			
Typ- bzw. Verkaufsbezeichnung		T1909701HC	T1915531DE	TE655503DE	TI303503DE
Abbildung auf Seite		105	100	107	108
Verbrauchsdaten					
Energie-Effizienz-Klasse ¹⁾		A	A	A	A
Energieverbrauch ¹⁾	kWh	59	59	65	60
Energiesparfunktion		●	●	●	●
Autom. Abschaltung programmierbar	min	30	30	30	30
Gebrauchseigenschaften für Vollautomaten					
Kapselmaschinen/Einzelportionenmaschinen		●	●	●	●
Siebträgermaschinen		-	-	-	-
Heisswasserdüse		●	●	●	-
Dampfdüse		-	-	-	●
Capuccino Aufschäumdüse		●	●	●	-
Milchschokoladenfunktion		-	-	-	-
Bauform					
Standgerät		●	●	●	●
Einbaugerät		-	-	-	-
Abmessungen					
Höhe	cm	38,2	38,2	38,5	37,8
Breite	cm	31,6	31,6	28	24,7
Tiefe	cm	47	47	46,5	40,5
Einbaumasse B/H/T (Breite/Höhe/Tiefe)	cm				
Leergewicht	kg	12,4	11,3	9,7	7,2
Technische Daten					
Stromversorgung					
Elektrischer Anschluss gemäss Typenschild					
Spannung	(V)	220-240	220-240	220-240	220-240
Leistung	(W)	1500	1500	1500	1300
Fassungsvermögen					
Wassertank	Liter (L)	2,3	2,3	1,7	1,4
Bohnenbehälter	Gramm (G)	235/200	235	300	250
Milchbehälter	Liter (L)	0,7	0,7	-	-
Kaffee-/Milchlauf					
Höhenverstellbar von/bis	cm	7 bis 14,5	7 bis 14,5	7 bis 14	7 bis 13
Sicherheit und Service					
Entspricht den schweizerischen Sicherheitsbestimmungen					
Herkunftsland/Fertigung					
Garantie		2 Jahre	2 Jahre	2 Jahre	2 Jahre
Service durch					
BSH Kundendienst					
BSH Hausgeräte AG, 8954 Geroldswil					
Name und Adresse des Anbieters					
Ausstattung/Zubehör		1 x Messlöffel, 1 x Teststreifen für Wasserhärtegrad- Bestimmung, 1 x BRITA Wasserfilter	1 x Messlöffel, 1 x Teststreifen für Wasserhärtegrad- Bestimmung, 1 x Entkalkungstabletten, 1 x Wasserfilterpatrone BRITA INTENZA	1 x Messlöffel, 1 x Teststreifen für Wasserhärtegrad- Bestimmung, 1 x Verbindungsschlauch zu Milchdüse, 1 x Milchsteigrohr, 1 x Entkalkungs- tabletten, 1 x BRITA Wasserfilter	1 x Teststreifen für Wasserhärtegrad- Bestimmung

Erläuterungen

- Vorhanden bzw. ja
- Nicht vorhanden bzw. nein
- ¹⁾ Werte ermittelt nach den gültigen FEA-Messverfahren.

Hinweis: Stand der Tabellendaten 10/17. Weiterentwicklungen vorbehalten.

Warendeklaration für Mikrowellengeräte.



Die nachstehende standardisierte Warendeklaration entspricht den vom FEA FACHVERBAND ELEKTROAPPARATE für Haushalt und Gewerbe Schweiz in Zusammenarbeit mit Konsumentenorganisationen herausgegebenen Richtlinien. Die Warendeklaration basiert auf den Normen der IEC INTERNATIONAL ELECTROTECHNICAL COMMISSION (Fachkommission TC 59).

Firmenmarke Typ- bzw. Verkaufsbezeichnung	Siemens Mikrowellengeräte	
	HF12M240 HF12M540	HF15G541
Abbildung auf Seite	103	103
Abmessungen		
Höhe	cm	29
Breite	cm	46,2
Tiefe	cm	32,0
Gewicht netto	kg	12
		14
Elektrischer Anschluss		
Spannung	220–240 V/50 Hz	•
Anschlusswert	W	1'270
Absicherung	A	10
Grill	W	–
Hochfrequenzleistung für:		1'000
Wärmen/Gären	W	800/600
Braten	W	360
Fortkochen	W	180
Auftauen	W	90
		90
Garraum-/Backofen-Abmessungen		
Liter		17
Höhe	cm	19,4
Breite	cm	29,0
Tiefe	cm	27,4
Einbaufähig/unterbaufähig		–/–
Sicherheit und Service		
Entspricht den schweizerischen Sicherheitsbestimmungen		•
Herkunftsland		CN
Garantie	Jahre	2
Service durch	BSH Kundendienst	•
Gebrauchsanweisung	d/ff/i	•/•/•
Aufstell-/Einbauanweisung	d/ff/i	•/•/•
Name und Adresse des Anbieters	BSH Hausgeräte AG, 8954 Geroldswil	

Erläuterungen

- Vorhanden bzw. ja
- Nicht vorhanden bzw. nein
- ¹⁾ Werte ermittelt nach Norm EN 50242 im Standard-Programm.
- ²⁾ Gemessen nach IEC 60704-2-3 im Standard-Programm.
- ³⁾ Bei Einbaugeräten Nischenmasse. Weitere Massangaben sind den Prospekten zu entnehmen.
- ⁴⁾ Angaben über Umschaltmöglichkeiten sind gegebenenfalls den Prospekten zu entnehmen.

Hinweis: Stand der Tabellenangaben 10/17. Weiterentwicklungen vorbehalten.
Bei ausgestellten Geräten gibt das Energieetikett Auskunft über die aktuellen Daten.

Für das Aussergewöhnliche im Web.

Innovativ, informativ, interaktiv. Die Siemens-Homepage.



Die Online-Welt der Siemens Hausgeräte: Mehr erfahren mit einem Klick.

Erleben Sie die inspirierende Welt der Siemens Hausgeräte im Netz und lernen Sie alle Produkte und das passende Zubehör kennen. Entdecken Sie interaktive Gerätepräsentationen, neueste Informationen zu Ihren Geräten und eindrucksvolle Produktfilme, die Ihnen schon heute zeigen, wie Sie morgen Ihren Haushalt innovativer gestalten können. Alles Wichtige über den erstklassigen Service für Ihr Siemens Hausgerät finden Sie auch auf einen Blick: ob Ersatzteile, praktisches Zubehör oder der direkte Kontakt zum Siemens Kundendienst. Und falls Sie detaillierte technische Daten, ausführliche Gebrauchsanweisungen oder einfach nur eine Fachhändler-Adresse suchen, hier sind wir rund um die Uhr für Sie da.

www.siemens-home.bsh-group.com/ch

Herzlich willkommen! Werden Sie Teil der Siemens Home Community im Social Web.

Egal ob Sie Facebook oder Youtube bevorzugen – Siemens Home Schweiz ist auf den grossen Social Media Plattformen zu Hause. Dabei geht es um viel mehr als reine Produktinformationen – auf den Social Media Kanälen erleben Sie die Vielfältigkeit der Siemens Welt. Sie blicken gemeinsam mit uns in die Zukunft des Wohnens, erhalten praktische Tipps rund um das moderne Zuhause und zahlreiche Bilder inspirieren Sie zu mehr Design und Innovation. Darüber hinaus steht Ihnen unser Social Media Team bei Fragen rund um Siemens Hausgeräte jederzeit zur Verfügung. Werden Sie noch heute Teil unserer wachsenden Social Media Community – wir freuen uns auf Sie!

www.facebook.com/SiemensHomeSchweiz



Tradeplace. Die Online-Plattform für Ihren Geschäftserfolg.

Alle Funktionen für den Fachhandel – an einem Ort.



Tradeplace unterstützt Sie bei Ihren Marketing-Aktionen. Ab sofort stehen ausgewählte Siemens Marketingmaterialien zum Download für Sie als Fachhändler zur Verfügung.

Hier finden Sie:

- Aktuelle Informationen zu Siemens Marketing-Aktivitäten
- Übersicht der Stiftung Warentest Produkte und Logos
- Filme und Feature Videos
- Digitale Banner für Ihren Web-Auftritt

Mehr Wert: Nutzen Sie die vielen Vorteile Tradeplace für Ihr Verkaufsgeschäft.

- Eine Online-Bestellplattform für alle wichtigen Hausgeräte-Hersteller
- Online-Bestellung rund um die Uhr mit Abfrage der Lieferbereitschaft
- Tradeplace ist 100%ig kostenfrei¹

Mehr Service: Nutzen Sie die vielen Vorteile des Tradeplace Kundendienst-Marktplatzes für Ihr Service-Geschäft.

- Komfortable Such- und Zoomfunktionen für Ersatzteile und Zubehör
- Umfassende aktuelle technische Dokumentationen für kompetenten Service
- Kostengünstige Online-Ersatzteilbestellung mit Prüfung der Verfügbarkeit

¹ Alle Services mit Ausnahme des Kundendienst-Marktplatzes sind kostenlos. Klicken Sie auf «Registrierung», um weitere Informationen abzurufen.

Ausgezeichneter Service inklusive!

Ihre Ansprechpartner rund ums Gerät, für Beratung, Reparaturen, Zubehör und Ersatzteile:
Der Siemens Hausgeräte Service ist für Sie da.



Wer sich für ein Hausgerät von Siemens entscheidet, genießt nicht nur innovative Technik in exklusivem Design, sondern darüber hinaus auch den besten Service. Während Waschmaschine, Einbaubackofen, Kühlschrank und Co. das Leben erleichtern, sorgt der professionelle Siemens Hausgeräte Service dafür, dass dies auch noch lange so bleibt. Ob mit einer qualifizierten Beratung, Garantieverlängerung oder den richtigen Reinigungs- und Pflegeprodukten – das Siemens Hausgeräte Service-Angebot ist so vielfältig wie der Anspruch unserer Kunden.



Rund um die Uhr für Sie da: der Siemens Hausgeräte Service.

Damit Sie niemals auf die ausgezeichneten Leistungen von Siemens verzichten müssen, ist der Siemens Hausgeräte Service an 365 Tagen rund um die Uhr telefonisch für Sie erreichbar. Individuelle Termine sind im Notfall auch an Samstagen und Feiertagen möglich.

Schnell und kompetent: Ihr Siemens Kontakt 0848 888 500

E-Mail: ch-service@bshg.com



Der Siemens Hausgeräte Service interessiert sich sehr dafür, wie zufrieden Sie sind.

88.8% der Kunden würden den Siemens Hausgeräte Service weiterempfehlen! (Befragung 2017, RIM Marktforschung)

Kunden bewerten den Siemens Hausgeräte Service jedes Jahr. Auf Grundlage dieses Feedbacks, der persönlichen Erfahrungen und neuen Ideen können wir unser Angebot konsequent verbessern und kundenorientiert agieren.

Gemacht, um zu begeistern: die Service-Angebote und Produkte.



Mehr Beratungsqualität vor und nach dem Kauf.

Verlassen Sie sich ein Geräteleben lang auf besten Service. Von der fehlenden Bedienungsanleitung bis hin zur Reparatur am Gerät, wir sind für Sie da.



Pflege und Wartung von Hausgeräten.

Regelmässige Pflege und Wartung sind nicht nur aus hygienischen Gründen ratsam, sie sorgen auch für eine gute Funktionsfähigkeit und verlängern die Lebenszeit Ihrer Hausgeräte. Erfahren Sie mehr auf der Webseite unter Kundendienst.



Wählen Sie Ihr Plus: Die Siemens +3 Jahre Garantieverlängerung.

Entscheiden Sie sich mit der Garantieverlängerung über die Standardgarantie hinaus für ein Plus an Service auf höchstem Siemens Niveau – perfekt abgestimmt auf Ihre Bedürfnisse und Geräte. Verlängern Sie Ihre Zufriedenheit um weitere drei Jahre – für die beste Performance auch in Zukunft.



Die individuellen Service Vorteile: My Siemens.

Mit der Erstellung Ihres individuellen My Siemens Kontos profitieren Sie von exklusiven Rabatten, Sonderaktionen und vielen Tipps.



Optimal abgestimmt: Zubehör und Ersatzteile direkt vom Hersteller.

Wer ein Siemens Hausgerät kauft, entscheidet sich bewusst für Markenqualität und möchte auch beim Zubehör keine Kompromisse machen. Im Siemens Online-Shop finden Sie Original-Zubehöre und Ersatzteile für alle Siemens Hausgeräte.

Kontakt

Telefon	0848 888 500
Reparaturservice	ch-service@bshg.com
Ersatzteil- und Zubehör	ch-spareparts@bshg.com
Shop rund um die Uhr	siemens-home.bsh-group.com/ch/de/shop

Willkommen in der Erlebniswelt von Siemens.



In den Kochstudios von Siemens können Sie und Ihre Gäste lernen, wie die Profis zu kochen. Lassen Sie sich zeigen, wie man mit wenigen Zutaten und der hochwertigen Küchenausstattung von Siemens ein Gericht der Spitzenklasse zaubert.

Steamer-Demo.

Sie sind in der Planung Ihrer neuen Küche und können sich noch nicht entscheiden, ob Sie einen Steamer möchten? Dann ist die Steamer-Demo die optimale Entscheidungshilfe. Sehen Sie sich unsere Geräte an und erleben Sie in unserem Kochstudio, wie vielseitig sie eingesetzt werden können. Steamer und Combi-Steamer sind die Stars in der anspruchsvollen Küche. Wir zeigen Ihnen, was diese Geräte alles können. Sie werden begeistert sein. Und da die Liebe ja bekanntlich durch den Magen geht, servieren wir Ihnen anschliessend ein 3-Gang-Menü. Mit Sicherheit ist spätestens dann auch noch Ihr Gaumen vom Können unserer Geräte begeistert.

Diese Steamer-Demo offerieren wir Ihnen kostenlos.

Kochkurs.

Steamen bietet viele Vorteile: Einerseits schmecken im heissen Dampf gegarte Speisen besonders zart und saftig. Andererseits werden Gemüse, Fleisch und Fisch schonend gegart. So bleiben Vitamine und Mineralstoffe erhalten. Um Steamer und Combi-Steamer optimal nutzen zu können, muss man die Geräte gut kennen. Im Siemens-Kochkurs müssen Sie selber Hand anlegen und lernen mit den Geräten umzugehen wie ein Profi: damit auch Sie zukünftig Ihre Lieblingsrezepte auswendig zubereiten können. Nach getaner Arbeit geniessen Sie das gemeinsam zubereitete 5-Gang-Menü.

Der Unkostenbeitrag für den Kochkurs beträgt CHF 100.–.



Detaillierte Informationen über unsere Kochkurse sowie die Übersicht aller verfügbaren Daten und Standorte finden Sie auf www.siemens-home.bsh-group.com/ch.

Melden Sie sich noch heute auf unserer Webseite siemens-home.bsh-group.com/ch oder unter ch-fachberatung@bshg.com an.



Ausstellungen.

In unseren Ausstellungen können Sie sich über die neusten Siemens-Hausgeräte unverbindlich während der angegebenen Öffnungszeiten informieren. Für eine fundierte Beratung bitten wir Sie um eine telefonische Voranmeldung.

Geroldswil
BSH Hausgeräte AG
Fahrweidstrasse 80, 8954 Geroldswil

Öffnungszeiten
Mo. – Fr. 08.00 – 12.00 h,
13.00 – 17.00 h
Sa. 08.30 – 13.00 h

Tel. 043 455 40 00
Fax 043 455 40 79

ch-info.hausgeraete@bshg.com

Crissier
BSH Electroménager SA
Chemin de Mongevon 4, 1023 Crissier

Öffnungszeiten
Mo./Di./Mi./Fr. 8.00 – 17.30 h
Do. 8.00 – 19.30 h
Sa. 9.00 – 14.00 h

Tel. 021 637 13 00
Fax 021 637 13 10

ch-info.menagers@bshg.com

Bern
BSH Hausgeräte AG
Steigerhubelstrasse 3, 3008 Bern

Öffnungszeiten
Di. – Fr. 13.30 – 17.30 h
Sa. 09.00 – 13.00 h

Tel. 031 398 28 48 (Direktwahl)
Tel. 043 455 40 00 (Geroldswil)
Fax 031 398 28 39

ch-info.hausgeraete@bshg.com







Bioggio
BSH Elettrodomestici SA
Via Campagna 30, 6934 Bioggio

Öffnungszeiten
Mo. – Fr. 08.00 – 12.00 h,
13.30 – 17.00 h

Tel. 043 455 40 28
Fax 091 600 21 32

ch-info.elettrodom@bshg.com

Energie und Wasser

 Energie-Effizienz-Klasse A+++	 Energie-Effizienz-Klasse A	 Wasserverbrauch
 Energie-Effizienz-Klasse A++	 Energie-Effizienz-Klasse -30%	
 Energie-Effizienz-Klasse A+		

Waschen und Trocknen

 antiFlecken	 i-Dos	 Super 15	 Home Connect
 antiVibration Design	 iQdrive	 Trommelreinigung	 activeSteam Technology
 aquaStop	 Knitterschutz	 TFT-Display	 selfCleaning Condenser
 automatic Programm	 Hygiene	 varioPerfect	 Super 40
 sensoFresh	 Nachlegefunktion	 waterPerfect	 Wolle-/Schuhkorb
 Beladung	 Outdoor-Imprägnieren	 Wolle/Handwäsche	 softDry Trommelsystem









Kühl- und Gefriergeräte

 antiFingerPrint	 Elektronische Anzeige	 iceTwister	 Home Connect
 aquaStop	 noFrost	 LED-Licht	 hyperFresh
 bigBox	 safetyGlass	 70 cm Gerätebreite	 hyperFresh plus
 bottleRack	 Super-Gefrieren	 multiAirflow	 hyperFresh premium

Geschirrspüler

 auto 45°–65°	 intensivZone	 varioFlex
 dosierAssistent	 Massgedecke	 varioSchublade
 duoPower	 29 Minuten Programm	 varioSpeed
 Extrem Leise	 Reiniger-Automatik	

Herde

 Auftaufunktion	 Ober-/Unterhitze	 Unterhitze
 Heissluft eco	 Pizzastufe	 vario-Grossflächengrill
 Kindersicherung	 Umluft-Infra-Grill	 vario-Kleinflächengrill

Die aufgeführten Preise sind in Schweizer Franken inkl. MwSt. /exkl. MwSt.
Alle Preise sind exkl. der obligatorischen vorgezogenen Recyclinggebühr (vRG).
Die angegebenen Preise sind unverbindliche Preisempfehlungen; unsere Händler
sind in der Gestaltung frei. Modell-, Preisänderungen sowie Farbschwankungen
vorbehalten (Stand April 2018).

© Copyright BSH Hausgeräte AG, 8954 Geroldswil
Die BSH Gruppe ist eine Markenlizenznehmerin der Siemens AG.

Nur für unseren Küchen- und Elektrofachhandel.
Siemens-Händlerportal für E-Commerce: www.tradeplace.com

Tel. 0848 888 500

Fax 0848 888 501

siemens-home.bsh-group.ch

gedruckt in der
schweiz



Aus chlorfrei gebleichtem Papier hergestellt.
Q8A0010842 12/2017