



HN678G4S6, CT636LES6, BI630CNS1, CN678G4S6

Hornos.

Innovación y diseño Siemens: el equilibrio perfecto.

Los hornos Siemens ofrecen múltiples prestaciones para la cocina más profesional. Además, permiten experimentar la posibilidad de cocinar hasta en la mitad de tiempo y ofrecen múltiples combinaciones de instalación.



Cocina profesional.

Siemens consigue el sueño de cualquier cocinero: unir la cocina convencional con la profesional. Gracias a la tecnología más inteligente: varioSpeed, pulseSteam, 100% vapor, Home Connect... Y todo en un solo electrodoméstico.



Nueva gama, nuevos diseños.

La nueva gama de hornos iQ500 e iQ300 ha renovado su diseño y prestaciones para ofrecer control y comodidad total a la hora de cocinar como un profesional recetas sorprendentes con toda facilidad.



varioSpeed: rapidez con los mejores resultados.

Los hornos iQ700 con varioSpeed pueden utilizarse como un horno convencional o con la función varioSpeed cocinar en la mitad de tiempo. Además, pueden usarse en función solo microondas, con la misma potencia que un microondas convencional.



HN678G4S6, CN678G4S6, BI630CNS1

Tu hogar
Siemens
en una app.



Home Connect: tu hogar siempre contigo.

Siemens te permite tener tu horno siempre bajo control desde la intuitiva aplicación Home Connect. Experimenta todos los beneficios de poder manejar todos los ajustes y funciones de los electrodomésticos mediante esta aplicación, de una forma más fácil e intuitiva.



- **Información general sobre el aparato en todo momento:** visualización del programa y notificación de fin de programa.
- **Control remoto:** inicia, revisa programas y modifica ajustes. Es posible cambiar el tiempo de cocción de una receta, precalentar el horno, activar la función varioSpeed para cocinar con microondas, activar la función perfectCooking 4D, etc.
- **Recetario online:** con múltiples recetas probadas y ajustadas para el horno y también es posible transferir los ajustes recomendados de la receta al horno directamente.
- **Notificaciones y avisos:** el horno avisa a través del dispositivo móvil de cuándo hay que rellenar el depósito de vapor si está vacío, si la comida está lista o incluso alerta si se ha ido la corriente eléctrica de casa.
- **Diagnóstico remoto:** gracias a Home Connect, el Servicio Técnico Oficial puede conectarse y solventar inmediatamente determinados problemas de forma remota sin necesidad de la visita del técnico. Si deseas que comprobemos gratuitamente el funcionamiento de tu horno, solicítalo en el teléfono 976 305 714.

Un mundo de recetas al alcance de la mano.

Para sacarle el máximo partido a los hornos Siemens, el extenso recetario interactivo incluido en la aplicación hará las delicias de toda la casa. Elige una de las múltiples recetas y envía los ajustes necesarios directamente al horno con un solo toque.

Además podrás disfrutar de toda la información adicional sobre especias, historia de los alimentos, trucos y consejos, sugerencia de recetas, etc.



Para los que buscan rapidez.



varioSpeed

varioSpeed: rapidez y versatilidad gracias a las microondas.

varioSpeed permite cocinar de 3 maneras en un solo horno:

- Horno convencional.
- Microondas.
- Combinando los dos anteriores con varioSpeed para obtener unos resultados excelentes hasta en la mitad de tiempo.

Además, varioSpeed es compatible con pulseSteam, que proporciona aportes de vapor para que los platos queden más jugosos.



Precalentamiento rápido

Precalentamiento rápido.

Ahora, todos los hornos de Siemens incluyen la función precalentamiento rápido, que reduce el tiempo de este proceso hasta un 50 %.



coolStart

coolStart: cocción aún más rápida.

Disponible desde iQ500, la función coolStart, gracias a un proceso inteligente de calentamiento permite que no sea necesario precalentar el horno antes de introducir alimentos congelados. Así, se consiguen los resultados de cocción deseados ahorrando tiempo y en un solo paso.

¿Cuánto tiempo necesita un horno para preparar una pizza congelada?

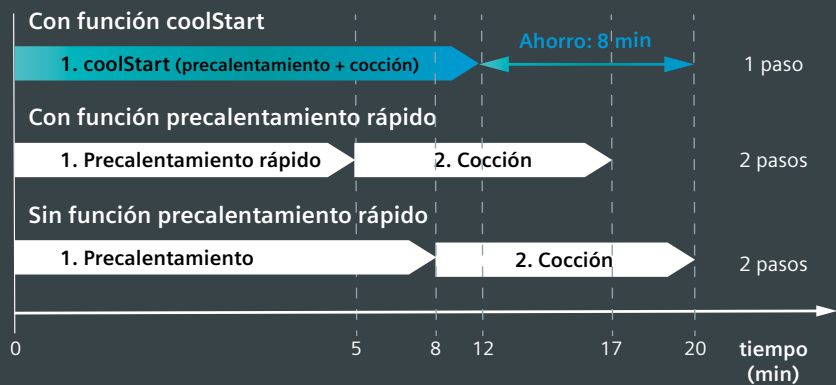



HN678G4S6

Cocina profesional iQ700.

varioSpeed: los mejores resultados hasta en la mitad de tiempo.

Los hornos iQ700 con varioSpeed combinan la cocción tradicional y las microondas para conseguir resultados excelentes en menos tiempo. Además la combinación de estas dos tecnologías es compatible con pirólisis y aporte de vapor pulseSteam.



varioSpeed

pulseSteam: el toque profesional de vapor.

Conseguir un asado jugoso como un profesional, también en piezas de gran tamaño, requiere el aporte de vapor de pulseSteam, regulable con 3 intensidades y combinable incluso con microondas varioSpeed. El depósito de agua, de 1 litro, situado fuera de la cavidad puede rellenarse pulsando un botón sin necesidad de interrumpir el proceso de cocción y sin pérdidas de calor. Y el sistema de doble bomba de agua garantiza que siempre se cocine con agua fresca, ya que elimina el agua residual de los conductos.



HS636GDS1



pulseSteam

Regenerar.

Esta función, utiliza el vapor añadido pulseSteam para calentar platos previamente cocinados, recuperando su textura y sabor originales gracias al aporte de vapor, que evita que se resequen. Es útil incluso para volver a hornear repostería.

Levar la masa.

Esta función combina una temperatura de entre 30 y 35°C con distintos niveles de aporte de vapor pulseSteam para conseguir una fermentación de las masas con el volumen deseado mucho más rápido que a temperatura ambiente, evitando costra en la capa exterior y conservando toda su elasticidad.

Cocción 100% vapor.

La cocina al vapor tiene cada vez más adeptos porque conserva todos los nutrientes e intensifica el sabor de los alimentos de forma sana y natural. Ahora, el nuevo modelo HS636GDS1 de 60 cm también puede cocinar 100% al vapor, de manera tradicional o bien con aportes de vapor pulseSteam.



Regenerar



Levar masa



100% vapor



Termosonda con 3 puntos de medición.

Se conecta en el interior del horno y se introduce en el interior del alimento. Gracias a los sensores de temperatura, garantiza la **coCCIÓN perfecta al punto deseado** de toda la pieza: cuando alcanza la temperatura programada, el horno se desconecta solo. Al tener 3 puntos de medición, se puede usar también con pescados o guarniciones e incluso con alimentos que tengan hueso o grasa. Además, es compatible con la cocción con microondas varioSpeed y con el aporte de vapor pulseSteam.



Deshidratar.

Para conservar frutas, verduras, setas o incluso especias deshidratadas, combina aire caliente con una temperatura entre 30 y 150°C.



perfectCooking 4D.

Este sistema combina la resistencia trasera y el ventilador alterno, que gira en ambos sentidos, para **distribuir uniformemente el calor** por toda la cavidad del horno de forma más eficiente y silenciosa. Esto permite colocar la bandeja en cualquiera de los 4 primeros niveles y la receta siempre quedará perfecta. También permite cocinar hasta en 4 niveles al mismo tiempo.



cookControl Plus cocina solo.

La función cookControl Plus supone un paso más en las **recetas programadas**, ya que además **incluye recomendaciones de cocción**. El usuario únicamente ha de seleccionar el tipo de alimento y su peso, ni siquiera necesita conocer el método de calentamiento más apropiado porque el horno lo seleccionará automáticamente.



bakingSensor: el asistente de repostería.

Empleado con los programas automáticos de pasteles, repostería, pizza y quiche, gracias a este sensor que mide constantemente los niveles de oxígeno en el interior de la cavidad del horno, ya no es necesario abrir la puerta del horno para comprobar el estado de la receta.

Cuando la concentración de humedad es máxima, detiene automáticamente la cocción, asegurando que el pastel está listo.



Mantener caliente.

Controla la temperatura óptima del alimento una vez cocinado en las condiciones perfectas para su degustación hasta que llegue el momento de sacarlo a la mesa.





HM676G0W1, CT636LEW1, BI630CNW1 y CM636GBW1

Diseño iQ700: elegancia y comodidad.

Los hornos iQ700 de Siemens abren excitantes posibilidades en el mercado de las cocinas y responden concretamente a las tendencias globales con diseños funcionales que mejoran la experiencia del día a día. Su elegante diseño en cristal negro o blanco combinados en acero permiten múltiples combinaciones para que sea cual sea el estilo de la cocina, siempre queden perfectos.



Display táctil TFT touch Plus.

Nunca había sido tan fácil controlarlo todo. Una pantalla de gran tamaño con colores más brillantes, mejor resolución y contraste, para mostrar imágenes animadas y sonidos digitales. La nueva estructura del menú está optimizada para una navegación intuitiva y táctil, como la de un smartphone. Diseñado con un propósito: ofrecer un control total.



Display TFT touch.

Esta pantalla TFT ofrece un manejo táctil para que usar el horno sea siempre una tarea sencilla. Además cuenta con imágenes a todo color.



Display TFT.

Este display TFT muestra mediante textos toda la información relevante y se acompaña de teclas táctiles para la navegación a través del menú de funciones y programas.



Combinación perfecta.

No importa cómo se instalen los hornos; ya sea en horizontal o en vertical la combinación será impecable gracias a la misma altura de los paneles, de 96 mm tanto en los hornos de 60 cm como en los compactos de 45 cm. De este modo, la alineación entre puertas, paneles de control y displays resulta perfecta.

Cuidado diseño de puertas.

El diseño de las puertas de los hornos iQ700 se ve y se siente a simple vista pero aún más al abrirlas.

- **softMove**: gracias a este sistema, tanto la apertura como el cierre de la puerta se efectúa con suavidad, sin golpes y ofreciendo gran comodidad y seguridad.
- **Puerta lisa**: una superficie interior limpia, incluso en los modelos con microondas, de líneas puras y fácil limpieza.
- **Puerta fría**: las múltiples capas y la potente ventilación del motor iQdrive™ contribuyen a mantener baja la temperatura exterior de la puerta, evitando posibles quemaduras.

Una iluminación perfecta.

Los hornos iQ700 incluyen diferentes tipos de iluminación:

- **Iluminación LED multinivel**, superior y en los laterales, disponible en el modelo HN678G4S6, que proporciona visibilidad total de todos los niveles.
- **Iluminación LED superior**, brillante y de alta eficiencia.
- **Iluminación halógena superior**.



HN678G4S6



HB578G5S0, LC98KPP60 y EX675LYC1E

Nuevos hornos iQ500 e iQ300: diseñados para cocinar más fácilmente.

La nueva gama de hornos iQ500 e iQ300 presenta un diseño más vanguardista que llama la atención gracias a sus líneas continuas y al cristal negro con detalles en acero. Cocinar con ellos no solo será más placentero, sino que además cuentan con prestaciones mejoradas y una cavidad más grande para que sea posible cocinar todo lo imaginable. La perfecta distribución del calor gracias al sistema **perfectCooking 3D** permite colocar la bandeja en cualquiera de los 4 niveles obteniendo resultados perfectamente uniformes e incluso cocinar en 3 niveles a la vez.



Display LCD en color blanco.

Display LCD con mandos lightControl:

El nuevo display LCD en color blanco permite sacar el máximo partido del horno. Y los mandos lightControl con LED azul de los hornos iQ500 facilitan la tarea de seleccionar la opción deseada.



Display LED en color rojo.

Display LED:

El nuevo display LED en color rojo de los nuevos hornos iQ300 ofrece toda la información relevante al usuario para controlar cómodamente todos los parámetros y conseguir así que cocinar sea una tarea más cómoda y placentera.



HB578G5S0

Nuevas prestaciones, más rapidez.

La función **coolStart** reduce el tiempo de cocinado de alimentos congelados al hacer posible introducirlos con el horno frío y cocinarlos, todo en un solo paso.

Y la función **precalentamiento rápido** reduce el tiempo necesario para que el horno alcance la temperatura deseada.



coolStart



Precalentamiento rápido

Termosonda: precisión y perfección.

Permite realizar mediciones de temperatura en un punto situado en su extremo y el horno se desconectará automáticamente cuando el interior del alimento alcance la temperatura seleccionada.



Termosonda



VB558C0S0

Nuevo horno de 90 cm: cocinar a lo grande.

Lo de este horno son palabras mayores, porque está pensado para grandes artistas de la cocina y por eso, todo aumenta de dimensión para que el tamaño no importe a la hora de cocinar cualquier gran idea.

Sus **85 litros de capacidad** están bien atendidos por sus dos potentes ventiladores traseros, que ofrecen 10 modos de calentamiento. Y su **display LCD** en blanco con mandos **lightControl** se ocupa de dar la información necesaria mejorando la navegación.



cookControl.

Un amplio repertorio de recetas en las que el usuario solo debe acceder al programa, seleccionar la receta, indicar su peso y el horno Siemens se encargará del resto.



cookControl



Nuevos accesorios.

A veces lo accesorio puedes ser fundamental. Por eso Siemens ofrece una serie de complementos que añaden comodidad y prestaciones a unos hornos ya de por sí extraordinarios, para elaborar unas recetas propias de profesionales.

Nuevos raíles varioClip.

Se trata de unos nuevos raíles desmontables e intercambiables entre alturas disponible para los hornos iQ500 e iQ300 para que todo vaya rodado. Además, tienen la posibilidad de colocarse hasta en 5 niveles del horno, incluso en el grill. Y, al ser extraíbles, son más fáciles de limpiar y garantizan la máxima estabilidad y total seguridad.



rail varioClip

Nueva bandeja antiadherente.

La nueva bandeja antiadherente HZ532010, de base cerámica, está recubierta a base de silicona para dotarle de propiedades antiadherentes. Esto evita tener que utilizar viejos remedios como el papel de horno o untar las bandejas con aceite o mantequilla para evitar que los alimentos se peguen. Además, resiste hasta los 300°C, si bien no es compatible con el uso del vapor ni con el lavado en lavavajillas.

Este accesorio opcional puede adquirirse para cualquier horno iQ500 e iQ300.



HZ538000





Facilidad en la limpieza.

Autolimpieza pirolítica: experiencia y calidad.

Disponible desde la gama iQ300, la autolimpieza pirolítica consigue descomponer la suciedad de forma homogénea al exponerla a temperaturas alrededor de 500 °C, obteniendo así una limpieza profunda e higiénica.

Raíles y gradas telescópicas pirolizables.

Los hornos iQ700 pirolíticos cuentan con gradas y raíles telescópicos pirolizables (según modelo), por lo que no es necesario quitarlos durante el proceso de limpieza pirolítica.

Además no son solo compatibles con la cocción por microondas varioSpeed, sino que también son aptos para el aporte de vapor pulseSteam.

Bandejas que se limpian solas.

Las bandejas de todos los hornos iQ700 Siemens se pueden limpiar durante el proceso de pirólisis.

Además, las bandejas y accesorios de los hornos de 60 y 45 cm son intercambiables entre sí ofreciendo una mayor flexibilidad.



Horno iQ700 de 60 cm con accesorio HZ638370.

Seguridad total.

El estudiado diseño de los sistemas de aislamiento hace que los muebles situados alrededor del horno queden totalmente protegidos del calor. Componentes de alta calidad intensamente testados para resistir altas temperaturas y una perfecta ventilación de todas las piezas garantizan la seguridad tanto en la cocción como durante la pirólisis.

Además, gracias a un sensor de temperatura en el horno, la puerta permanece bloqueada durante la pirólisis hasta que se reduce a la temperatura de cocinado normal, garantizando la máxima seguridad.



Pirólisis

Bajo consumo.

Gracias al aislamiento reforzado, al control electrónico y al estudiado diseño de la puerta, que garantiza un cierre total, la pérdida de calor es mínima y el funcionamiento es perfecto, siendo el ahorro de energía superior al de los hornos convencionales.

La pirólisis de Siemens tiene un coste muy reducido, ya que 0,49 €* son suficientes para realizar un proceso completo de pirólisis.

* Fuente: Comisión Nacional de la Energía. Precio de la electricidad 0,1575€/kWh. Supuesto hogar con 4 kW de potencia contratada y 3.487 kWh de consumo anual.

Panel trasero autolimpiante.

Los hornos que no disponen de autolimpieza pirolítica incluyen un esmalte de muy baja rugosidad que permite una fácil limpieza y aporta gran luminosidad al interior del horno.

Además, cuenta con un panel trasero más rugoso que descompone la grasa y el resto de suciedad durante el funcionamiento del horno a altas temperaturas, facilitando su limpieza.

iQ700 hornos con microondas.



HN678G4S6 iQ700 Precio de referencia: 2.305,00 €
 EAN: 4242003672174
 Cristal negro con acero inoxidable

- **Home Connect: control wifi vía app**
- Apertura abatible con softMove: apertura y cierre amortiguado de puerta
- **varioSpeed, microondas integrado:**
 - Funcionamiento solo microondas
 - Funcionamiento combinado horno multifunción + microondas para cocinar en la mitad de tiempo
- **pulseSteam: adición de vapor** con 3 intensidades
- **Autolimpieza pirolítica** con 3 niveles de intensidad
- **Raíles telescópicos pirolizables** en 1 nivel, aptos para microondas varioSpeed y para vapor pulseSteam
- **Display TFT touch Plus:** pantalla TFT táctil a todo color con textos, animación gráfica en toda la pantalla y sonidos digitales
- **cookControl Plus:** recetas y recomendaciones de cocción
- **bakingSensor:** sensor especial para obtener resultados perfectos en repostería y masas
- **Termosonda** con 3 puntos de medición
- Reloj electrónico programable de inicio y paro
- Multifunción (15 funciones)
- Funciones avanzadas: cocción suave a baja temperatura, mantener caliente, precalentar vajilla, deshidratar, regenerar y fermentar
- Sistema de calentamiento **perfectCooking 4D**
- Función precalentamiento rápido
- **Función coolStart:** cocina los alimentos congelados sin necesidad de precalentar el horno
- Iluminación interior multinivel con LED
- Accesorios: bandeja profunda, bandeja plana, parrilla profesional
- Libro de cocina de regalo rellenando la tarjeta de solicitud incluida



HM676G0W1 iQ700 Precio de referencia: 1.485,00 €
 EAN: 4242003672006
 Cristal blanco con acero inoxidable

- Apertura abatible con softMove: apertura y cierre amortiguado de puerta
- **varioSpeed, microondas integrado:**
 - Funcionamiento solo microondas
 - Funcionamiento combinado horno multifunción + microondas para cocinar en la mitad de tiempo
- **Autolimpieza pirolítica** con 3 niveles de intensidad
- **Raíles telescópicos pirolizables** en 1 nivel, aptos para microondas varioSpeed
- **Display TFT touch:** pantalla TFT táctil a todo color con textos y animación gráfica
- **cookControl Plus:** recetas y recomendaciones de cocción
- Reloj electrónico programable de inicio y paro
- Multifunción (13 funciones)
- Funciones avanzadas: cocción suave a baja temperatura, mantener caliente, precalentar vajilla
- Sistema de calentamiento **perfectCooking 4D**
- Función precalentamiento rápido
- **Función coolStart:** cocina los alimentos congelados sin necesidad de precalentar el horno
- Iluminación interior con LED
- Accesorios: bandeja profunda, bandeja plana, parrilla profesional
- Libro de cocina de regalo rellenando tarjeta de solicitud incluida

HM676G0S1 iQ700 Precio de referencia: 1.485,00 €
 EAN: 4242003671979
 Cristal negro con acero inox.



HM633GBS1 iQ700 Precio de referencia: 1.160,00 €
 EAN: 4242003671870
 Cristal negro con acero inoxidable

- Apertura abatible con softMove: apertura y cierre amortiguado de puerta
- **varioSpeed, microondas integrado:**
 - Funcionamiento solo microondas
 - Funcionamiento combinado horno multifunción + microondas para cocinar en la mitad de tiempo
- Cavity lisa con gradas cromadas sin raíles, aptas para microondas
- **Display TFT:** pantalla TFT con textos y teclas laterales táctiles
- **cookControl:** 17 recetas automáticas
- Reloj electrónico programable de inicio y paro
- Multifunción (10 funciones)
- Sistema de calentamiento **perfectCooking 4D**
- Función precalentamiento rápido
- **Función coolStart:** cocina los alimentos congelados sin necesidad de precalentar el horno
- Iluminación interior con LED
- Panel trasero autolimpiante
- Accesorios: bandeja profunda, parrilla profesional
- Libro de cocina de regalo rellenando la tarjeta de solicitud incluida

iQ700 horno con vapor.

NUEVO
HS636GDS1
iQ700

EAN: 4242003658314

Cristal negro con acero inoxidable

 Precio de referencia:
1.495,00 €

- Apertura abatible con softMove: apertura y cierre amortiguado de puerta
- Posibilidades de cocción con vapor:
 - **Cocción en entorno de vapor 100%**
 - **Cocción tradicional con vapor pulseSteam: adición de vapor con 3 intensidades**
- Cavity lisa con gradas cromadas sin raíles
- **Display TFT touch:** pantalla TFT táctil a todo color con textos y animación gráfica
- **cookControl Plus:** recetas y recomendaciones de cocción
- **Termosonda** con 3 puntos de medición
- Reloj electrónico programable de inicio y paro
- Multifunción (13 funciones)
- Funciones avanzadas: mantener caliente, precalentar vajilla, regenerar, fermentar y descongelar
- Sistema de calentamiento **perfectCooking 4D**
- Función precalentamiento rápido
- **Función coolStart:** cocina los alimentos congelados sin necesidad de precalentar el horno
- Iluminación interior con LED
- Panel trasero autolimpiante
- Accesorios: bandeja profunda, bandeja plana, parrilla, bandeja pequeña para vapor perforada, bandeja grande para vapor perforada, bandeja pequeña para vapor sin perforar
- Libro de cocina de regalo rellenando la tarjeta de solicitud incluida

iQ700 hornos multifunción pirolíticos.

HR675GBS1
iQ700

EAN: 4242003786369

Cristal negro con acero inoxidable

 Precio de referencia:
1.270,00 €

- Apertura abatible con softMove: apertura y cierre amortiguado de puerta
- **pulseSteam: adición de vapor** con 3 intensidades
- **Autolimpieza pirolítica** con 3 niveles de intensidad
- Cavity lisa con gradas cromadas sin raíles
- **Display TFT:** pantalla TFT con textos y teclas laterales táctiles
- **cookControl:** 20 recetas automáticas
- Reloj electrónico programable de inicio y paro
- Multifunción (13 funciones)
- Funciones avanzadas: cocción suave a baja temperatura, mantener caliente, precalentar vajilla, regenerar y fermentar
- Sistema de calentamiento **perfectCooking 4D**
- Función precalentamiento rápido
- **Función coolStart:** cocina los alimentos congelados sin necesidad de precalentar el horno
- Iluminación interior halógena
- Accesorios: bandeja profunda, bandeja plana, parrilla profesional

HB676G0W1
iQ700

EAN: 4242003769638

Cristal blanco con acero inoxidable

 Precio de referencia:
975,00 €

- Apertura abatible con softMove: apertura y cierre amortiguado de puerta
- **Autolimpieza pirolítica** con 3 niveles de intensidad
- **Raíles telescópicos pirolizables** en 1 nivel con stopSecurity, 100% extracción. Máxima estabilidad y seguridad
- **Display TFT touch:** pantalla TFT táctil a todo color con textos y animación gráfica
- **cookControl Plus:** recetas y recomendaciones de cocción
- Reloj electrónico programable de inicio y paro
- Multifunción (13 funciones)
- Funciones avanzadas: cocción suave a baja temperatura, mantener caliente, precalentar vajilla
- Sistema de calentamiento **perfectCooking 4D**
- Función precalentamiento rápido
- **Función coolStart:** cocina los alimentos congelados sin necesidad de precalentar el horno
- Iluminación interior halógena
- Accesorios: bandeja profunda, bandeja plana, parrilla profesional

HB676G0S1
iQ700

EAN: 4242003671757

Cristal negro con acero inox.

 Precio de referencia:
975,00 €

iQ700 hornos multifunción pirolíticos.



HB673GBW1F iQ700
EAN: 4242003672587
Cristal blanco con acero inoxidable

Precio de referencia:
855,00 €

- Apertura abatible con softMove: apertura y cierre amortiguado de puerta
- **Autolimpieza pirolítica** con 3 niveles de intensidad
- Cavity lisa con gradas cromadas sin raíles
- **Display TFT:** pantalla TFT con textos y teclas laterales táctiles
- **cookControl:** 10 recetas automáticas
- Reloj electrónico programable de inicio y paro
- Multifunción (10 funciones)
- Sistema de calentamiento **perfectCooking 4D**
- Función precalentamiento rápido
- **Función coolStart:** cocina los alimentos congelados sin necesidad de precalentar el horno
- Iluminación interior halógena
- Accesorios: bandeja profunda, parrilla profesional

HB673GBS1 iQ700
EAN: 4242003658130
Cristal negro con acero inox. Precio de referencia:
855,00 €



Accesorios hornos iQ700.

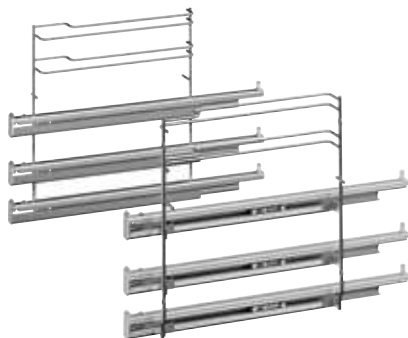

HZ638370 iQ700
EAN: 4242003673584
Raíles telescópicos

Precio de referencia:
120,00 €

- Raíles telescópicos pirolizables en 3 niveles con stopSecurity, 100% extracción. Máxima estabilidad y seguridad
- Aptos para hornos iQ700 pirolíticos con apertura abatible sin microondas (incluso para modelo HR675GBS1 con vapor añadido)
- Para el horno 60 cm con vapor 100% HS636GDS1 solicitar los raíles 11005093 (código del Servicio Técnico Oficial)

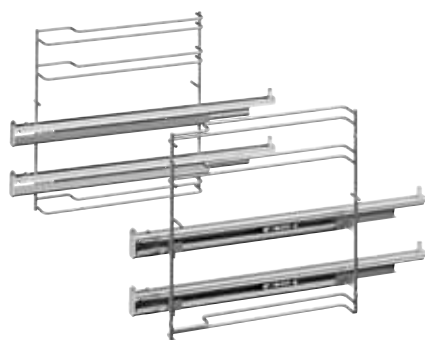

HZ638270 iQ700
EAN: 4242003673560
Raíles telescópicos

Precio de referencia:
90,00 €

- Raíles telescópicos pirolizables en 2 niveles con stopSecurity, 100% extracción. Máxima estabilidad y seguridad
- Aptos para hornos iQ700 pirolíticos con apertura abatible sin microondas (incluso para modelo HR675GBS1 con vapor añadido)

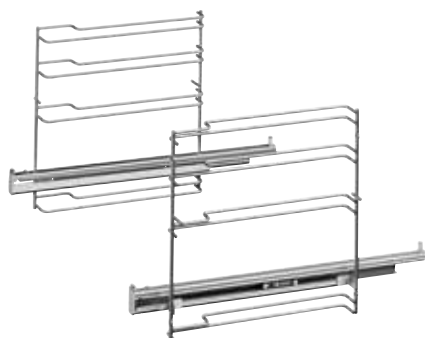

HZ638170 iQ700
EAN: 4242003673539
Raíles telescópicos

Precio de referencia:
60,00 €

- Raíles telescópicos pirolizables en 1 nivel con stopSecurity, 100% extracción. Máxima estabilidad y seguridad
- Aptos para hornos iQ700 pirolíticos con apertura abatible sin microondas (incluso para modelo HR675GBS1 con vapor añadido)
- Para el horno 60 cm con vapor 100% HS636GDS1 solicitar los raíles 11005092 (código del Servicio Técnico Oficial)

iQ500 hornos multifunción.

NUEVO
HB578G550
iQ500

EAN: 4242003799475

Cristal negro con acero inoxidable

 Precio de referencia:
755,00 €

- Apertura abatible, con softClose: cierre amortiguado de puerta
- **Autolimpieza pirolítica** con 3 niveles de intensidad
- **lightControl**: mandos retroiluminados
- Regulación electrónica de temperatura
- Reloj electrónico programable de inicio y paro
- **Raíl varioClip con stopSecurity**
- Display LCD en color blanco
- **cookControl**: 30 recetas automáticas
- **Termosonda** de un punto de medición
- Multifunción (9 funciones)
- Sistema de calentamiento **perfectCooking 3D**
- Función precalentamiento rápido
- **Función coolStart**: cocina los alimentos congelados sin necesidad de precalentar el horno
- Iluminación interior halógena
- Accesorios: bandeja profunda, parrilla profesional

NUEVO
HB578G0500
iQ500

EAN: 4242003815403

Cristal negro con acero inoxidable

 Precio de referencia:
680,00 €

- Apertura abatible, con softClose: cierre amortiguado de puerta
- **Autolimpieza pirolítica** con 3 niveles de intensidad
- **lightControl**: mandos retroiluminados
- Regulación electrónica de temperatura
- Reloj electrónico programable de inicio y paro
- **Raíl varioClip con stopSecurity**
- Display LCD en color blanco
- **cookControl**: 30 recetas automáticas
- Multifunción (9 funciones)
- Sistema de calentamiento **perfectCooking 3D**
- Función precalentamiento rápido
- **Función coolStart**: cocina los alimentos congelados sin necesidad de precalentar el horno
- Iluminación interior halógena
- Accesorios: bandeja profunda, bandeja plana, parrilla profesional

NUEVO
HB537A050
iQ500

EAN: 4242003815229

Cristal negro con acero inoxidable

 Precio de referencia:
485,00 €

- Apertura abatible
- **lightControl**: mandos retroiluminados
- **Raíl varioClip con stopSecurity**
- Display LCD en color blanco
- **cookControl**: 10 recetas automáticas
- Reloj electrónico programable de inicio y paro
- Multifunción (7 funciones)
- Sistema de calentamiento **perfectCooking 3D**
- Función precalentamiento rápido
- Iluminación interior halógena
- Accesorios: bandeja profunda, parrilla profesional



iQ300 hornos multifunción.



NUEVO

HB574AERO iQ300
EAN: 4242003799390
Cristal negro con acero inoxidable

Precio de referencia:
620,00 €

- Apertura abatible
- **Autolimpieza pirolítica** con 3 niveles de intensidad
- Regulación electrónica de temperatura
- Reloj electrónico programable de inicio y paro
- **Railes telescópicos en 1 nivel con stopSecurity**
- Display LED en color rojo
- **cookControl**: 10 recetas automáticas
- Multifunción (7 funciones)
- Sistema de calentamiento **perfectCooking 3D**
- Función precalentamiento rápido
- Iluminación interior halógena
- Accesorios: bandeja profunda, parrilla profesional



NUEVO

HB574ABRO iQ300
EAN: 4242003799376
Cristal negro con acero inoxidable

Precio de referencia:
595,00 €

- Apertura abatible
- **Autolimpieza pirolítica** con 3 niveles de intensidad
- Regulación electrónica de temperatura
- Reloj electrónico programable de inicio y paro
- Cavity lisa con gradas cromadas sin railes
- Display LED en color rojo
- Programación electrónica de paro de cocción
- **cookControl**: 10 recetas automáticas
- Multifunción (7 funciones)
- Sistema de calentamiento **perfectCooking 3D**
- Función precalentamiento rápido
- Iluminación interior halógena
- Accesorios: bandeja profunda, parrilla profesional



NUEVO

HB514AERO iQ300
EAN: 4242003815182
Cristal negro con acero inoxidable

Precio de referencia:
435,00 €

- Apertura abatible
- **Railes telescópicos en 1 nivel con stopSecurity**
- Display LED en color rojo
- Reloj electrónico programable de inicio y paro
- Multifunción (7 funciones)
- Sistema de calentamiento **perfectCooking 3D**
- Función precalentamiento rápido
- Iluminación interior halógena
- Accesorios: bandeja profunda, parrilla profesional



iQ100 horno multifunción.



NUEVO

HB510ABRO iQ100
EAN: 4242003799178
Cristal negro con acero inoxidable

Precio de referencia:
410,00 €

- Apertura abatible
- Cavity lisa con gradas cromadas sin raíles
- Multifunción (5 funciones)
- Sistema de calentamiento **perfectCooking 3D**
- Función precalentamiento rápido
- Iluminación interior halógena
- Accesorios: bandeja profunda, parrilla profesional



iQ500 horno 90 cm multifunción.



NUEVO

VB558C0S0 iQ500
EAN: 4242003802328
Horno de 90 x 48 cm de cristal negro con acero inoxidable

Precio de referencia:
1.485,00 €

- Apertura abatible
- **lightControl**: mandos retroiluminados
- Regulación electrónica de temperatura
- **Raíl varioClip**
- Display LCD en color blanco
- Reloj electrónico programable de inicio y paro
- Multifunción (10 funciones)
- Función precalentamiento rápido
- Iluminación interior halógena
- Accesorios: bandeja profunda, bandeja plana, parrilla profesional



Accesorios hornos iQ500, iQ300 e iQ100.



NUEVO

HZ538000
EAN: 4242003813904
Raíl varioClip

Precio de referencia:
50,00 €

- Raíles varioClip extraíbles. Es posible ponerlos y quitarlos fácilmente en cualquier nivel, incluso en el nivel grill
- No compatible con el horno de 90 cm VB558C0S0



NUEVO

HZ532010
EAN: 4242003813874
Bandeja antiadherente

Precio de referencia:
40,00 €

- Bandeja con base cerámica y recubrimiento antiadherente a base de silicona, que evita que los alimentos se peguen y facilita su limpieza
- No compatible con el horno de 90 cm VB558C0S0, con el uso de vapor, ni lavable en lavavajillas