



Register your
new device on
MyBosch now and
get free benefits:
[bosch-home.com/
welcome](https://bosch-home.com/welcome)



Flexindukciós főzőlap beépített elszívórendszerrel

PXX...D5..

[hu] Használati útmutató





Tartalomjegyzék

1	Biztonság	2	16	Beállítások átvétele	13
2	Dologi károk elkerülése	4	17	PerfectFry Sensor	14
3	Környezetvédelem és takarékoság	5	18	Gyerekzár	15
4	Megfelelő edények	6	19	Törlési védelem	15
5	Ismerkedés	6	20	Egyedi biztonsági lekapcsolás	15
6	Üzem módok	8	21	Alapbeállítások	15
7	Az első használat előtt	8	22	Edényteszt	17
8	A kezelés alapjai	9	23	Teljesítménykorlát	17
9	Elszívóvezérlés	10	24	Home Connect	18
10	FlexInduction	11	25	Tisztítás és ápolás	20
11	MoveMode	11	26	Zavarok elhárítása	22
12	Időfunkciók	12	27	Ártalmatlanítás	24
13	PowerBoost	13	28	Megfelelőségi nyilatkozat	24
14	PanBoost	13	29	Vevőszolgálat	24
15	Melegen tartási funkció	13	30	Próbaételek	25

1 Biztonság

Tartsa be a következő biztonsági előírásokat.

1.1 Általános útmutatások

- Gondosan olvassa el ezt az útmutatót.
- Órizza meg az útmutatót, a készülék adatlapját és a termékinformációkat a későbbi használat céljára, vagy az újabb tulajdonos számára.
- Ha szállítás közben megsérült a készülék, ne csatlakoztassa.

1.2 Rendeltetészerű használat

A csatlakozódugó nélküli készüléket csak hivatalos engedéllyel rendelkező szakember csatlakoztathatja. Hibás csatlakoztatás miatt keletkezett károokra nem vonatkozik a garancia. Csak a szerelési útmutatónak megfelelő, szakszerű beszerelés esetén garantált az üzembiztonság. A szerelő felelős a felállítási helyen való kifogástalan működésért.

A készüléket csak a következőkre használja:

- ételek és italok készítésére.
- működését felügyelve. A rövid főzési folyamatokat mindig kövesse figyelemmel.

- a háztartásban és az otthoni környezet zárt helyiségeiben.
- legfeljebb 2000 méter tengerszint feletti magasságig.

Ne használja a készüléket:

- vízi vagy egyéb járművön.
- külső időzítővel vagy külön távirányítóval. Ez nem vonatkozik arra az esetre, ha az EN 50615 szabványban meghatározott készülékkel történő üzemeltetés megszűnik.
- veszélyes vagy robbanásveszélyes anyagok és gőzök felszívására.
- apró alkatrészek vagy folyadék felszívására.

Ha aktív beültetett orvostechikai eszközt (például szívritmus-szabályozót vagy defibrillátort) visel, ellenőrizze, hogy orvosa megfelel-e az Európai Közösségek Tanácsa 1990. június 20-i 90/385/EGK irányelvének illetve a EN 45502-2-1 és a EN 45502-2-2 szabványnak, illetve VDE-AR-E 2750-10 szerint lett-e kiválasztva, implantálva és programozva. Ha ezek a feltételek teljesülnek, és emellett nem fémből készült eszközöket (evő- és szedő eszközök, keverők stb.) valamint nem fém fogantyúval ren-

delkező edényeket használ, akkor jelen indukciós főzőfelület előírászerű használata nem jelent kockázatot.

1.3 A használók körének korlátozása

Ezt a készüléket 8 év feletti gyermekek és csökkent testi, érzékszervi vagy mentális képességekkel, illetve kevés tapasztalattal és/vagy ismerettel rendelkező személyek is használhatják felügyelet mellett, vagy ha megtanították nekik a készülék biztonságos használatát és megértették a lehetséges veszélyeket. Gyermekek nem játszhatnak a készülékkel. A tisztítást és a felhasználói karbantartást gyermekek nem, ill. csak 15 év felett, kizárólag felügyelet mellett végezhetik. 8 évnél fiatalabb gyerekeket ne engedjen a készülék és a csatlakozóvezeték közelébe.

1.4 Biztonságos használat

⚠ FIGYELMEZTETÉS – Fulladásveszély!

A gyermekek az apró alkatrészeket belélegezhetnek vagy lenyelhetik, és megfulladhatnak tőlük.

- ▶ Gyermekektől tartsa távol az apró alkatrészeket.
- ▶ Ne engedje, hogy gyermekek játsszanak az apró alkatrészekkel.

A gyermekek a csomagolóanyagokat a fejükre húzhatják vagy magukra tekerhetik, és megfulladhatnak.

- ▶ Gyermekektől tartsa távol a csomagolóanyagot.
- ▶ Ne engedje, hogy gyermekek játsszanak a csomagolóanyaggal.

⚠ FIGYELMEZTETÉS – Mérgezés veszélye!

A visszaszívott égéstermékek mérgezést okozhatnak. A belső levegőtől függő tűzhelyek (pl. gáz-, olaj-, fa- vagy széntüzelésű fűtőberendezések, átfolyós vízmelegítők, melegvízkészítő rendszerek) elszívják az égéslevegőt a felállítási térből, és egy füstgáz-berendezésen (pl. kürtőn) keresztül a szabadba vezetik az elhasznált gázt. Egy bekapcsolt páraelszívó készülékkel együtt működtetve a konyhából és a szomszédos helyiségekből elszívja a beltéri levegőt. Megfelelő szellőzés nélkül vákuum keletkezik. A kürtőből vagy az elszívó aknából a mérgező

gázokat visszaszívja a lakóhelyiségekbe.

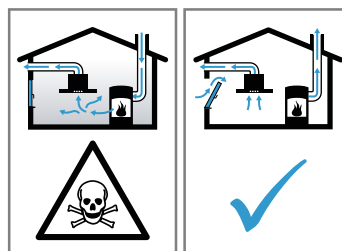

- ▶ Mindig gondoskodjon elegendő betáplált levegőről, ha a készüléket légkivezetéses üzemmódban egy beltéri levegőtől függő tűzhellyel egyidejűleg használja.
- ▶ Veszélytelen üzemeltetés csak akkor lehetséges, ha a tűzhely felállítási terében nem lépik túl a 4 Pa (0,04 mbar) vákuumot. Ez akkor érhető el, ha nem lezárható nyílásokon keresztül, pl. az ajtóknban, ablakokban, beépített levegőbefúvó/elszívó szekrényvel való összekötésben vagy más műszaki megoldások révén, az égéslevegő szabadon utána áramolhat. Egy levegőbefúvó/elszívó szekrény egyedül nem biztosítja a határérték betartását.
- ▶ Minden esetben kérje ki az illetékes kéményseprő mester tanácsát, aki a ház teljes szellőztető rendszerét meg tudja ítélni, és javasolja Önnek a megfelelő szellőztetési intézkedéseket.
- ▶ Ha a készüléket kizárólag keringtető üzemmódban használják, az üzemeltetés korlátozások nélkül lehetséges.

⚠ FIGYELMEZTETÉS – Tűzveszély!

Veszélyes lehet és tüzesetet okozhat, ha a főzőlapot felügyelet nélkül hagyja, miközben zsírral vagy olajjal főz.

- ▶ A forró olajat és zsírt soha ne hagyja felügyelet nélkül.
- ▶ Soha ne kísérelje meg a tüzet vízzel eloltani, inkább kapcsolja ki a készüléket, majd a lángokat pl. egy fedővel vagy oltókendővel takarja le.

A főzőfelület nagyon felforrósodik.

- ▶ Soha ne tegyen gyúlékony tárgyakat a főzőfelületre vagy annak közvetlen közelébe.
- ▶ Soha ne tároljon tárgyakat a főzőfelületen.

A készülék forró.

- ▶ Ne tartson gyúlékony tárgyakat vagy sprayt a főzőfelület alatti fiókokban.

A főzőmező fedőlapjainak használata balesetet okozhat, pl. túlhevülhetnek, meggyulladhatnak vagy elpattanhatnak.

- ▶ Ne használja a főzőlapok fedőlapjait.

Minden használat után kapcsolja ki a főzőfelületet a főkapcsolóval.

- ▶ Ne várja meg, hogy a főzőfelület automatikusan kikapcsoljon, mivel már nem találhatók rajta fazekak és serpenyők.

A zsírszűrőkben lévő zsírlerakódások meggyuladhatnak.

- ▶ A készüléket soha ne üzemeltesse a zsírszűrő nélkül.
- ▶ Rendszeresen tisztítsa a zsírszűrőt.
- ▶ A készülék közelében soha ne használjon nyílt lángot (pl. flambírozás).
- ▶ A készüléket csak akkor szerelje fel egy szilárd tüzelőanyagokkal (pl. fa vagy szén) működő tűzhely fölé, ha a tűzhely zárt, le nem vehető burkolattal rendelkezik. Nem keletkezhet hulló szikra.

⚠ FIGYELMEZTETÉS – Égési sérülés veszélye!

Használat közben a készülék és a megérinthető részei felforrósodnak, különösen a ha a főzőlap kerettel rendelkezik.

- ▶ Legyen elővigyázatos és ne érintse meg a készülék fűtőelemeit.
- ▶ A 8 év alatti gyermekeket tartsa távol a készüléktől.

A főzőlap védőrácsa balesetet okozhat.

- ▶ Soha ne használjon védőrácsot a főzőlaphoz.

A fém tárgyak nagyon gyorsan felforrósodnak a főzőfelületen.

- ▶ Soha ne tegyen a főzőfelületre fém tárgyakat, pl. kést, villát, kanalat vagy fedőt.

A készülék üzem közben felforrósodik.

- ▶ Tisztítás előtt hagyja lehűlni a készüléket.
- ▶ Ha forró folyadék kerül a készülékbe, csak akkor távolítsa el a zsírszűrőt és a túlfolyó tartályát, amikor a készülék már lehűlt.

⚠ FIGYELMEZTETÉS – Áramütés veszélye!

A szakszerűtlen javítás veszélyes.

- ▶ A készüléket csak szakképzett személyek javíthatják.
- ▶ A készülék javításához csak eredeti pótalkatrészeket szabad használni.
- ▶ Ha a készülék hálózati csatlakozóvezetéke vagy a készülék vezetéke megsérül, egyedi

hálózati csatlakozóvezetékre vagy egyedi készülékvezetékre kell kicserélni, amely a gyártónál vagy vevőszolgálatánál kapható.

- ▶ Ha a készülék hálózati csatlakozóvezetéke megsérül, szakképzett személlyel kell kicseréltetni.

A sérült készülék és a sérült hálózati csatlakozóvezeték veszélyes.

- ▶ Soha ne használjon sérült készüléket.
- ▶ Soha ne használjon olyan készüléket, amelynek a felülete repedt vagy törött.
- ▶ Miközben a készüléket leválasztja az elektromos hálózatról, soha ne a hálózati csatlakozóvezetékhez húzza. Mindig a hálózati csatlakozóvezeték dugóját húzza.
- ▶ Ha a készülék vagy a hálózati csatlakozóvezeték megsérült, azonnal kapcsolja le a biztosítékszekrényben lévő biztosítékot.
- ▶ Forduljon a vevőszolgálatához. → *Oldal 24*

A behatoló nedvesség áramütést okozhat.

- ▶ A készülék tisztításához ne használjon magasnyomású vagy gőzsugaras tisztítógépet.

A forró készülékrészeknél az elektromos készülékek kábelszigetelése megolvadhat.

- ▶ Soha ne érintkezzen az elektromos készülékek csatlakozó kábele forró készülékrészekkel.

⚠ FIGYELMEZTETÉS – Sérülésveszély!

A főzőedények az edény alja és a főzőhely között keletkező folyadék miatt hirtelen megemelkedhetnek.

- ▶ A főzőhelyet és az edény alját mindig tartsa szárazon.

- ▶ Soha ne használjon fagyott edényt.

Vízfürdőben történő főzéskor a túlmelegedés hatására elpattanhat a főzőfelület és a főzőedény.

- ▶ Ügyeljen rá, hogy a vízfürdőbe helyezett főzőedény ne érjen hozzá a vízzel töltött edény aljához.

- ▶ Csak hőálló főzőedényt használjon.

A repedezett vagy törött felületű készülék vágási sérüléseket okozhat.

- ▶ Ne használja a készüléket repedezett vagy törött felülettel.

2 Dologi károk elkerülése

Itt található a leggyakoribb sérülések és a tippek azzal kapcsolatban, miként lehet azokat elkerülni.

Sérülések	Ok	Teendő
Foltok	Felügyelet nélküli sütési folyamat	Figyelje a főzési folyamatot.

Sérülések	Ok	Teendő
Foltok, kagylós törések	Kiömlött élelmiszerek, főként nagy cukortartalommal rendelkezők	Haladéktalanul távolítsa el egy üvegkaparóval.
Foltok, kagylós törések vagy repedések az üvegen	Sérült edények, olyan edények, melyeken megolvadt a zománc, réz- vagy alumíniumaljú edények.	Használjon megfelelő és jó állapotú edényt.
Foltok, elszíneződések	Nem megfelelő tisztítási módszerek.	Csak üvegkerámiához alkalmas tisztítószer használjon, és a főzőlapot csak akkor tisztítsa, miután lehűlt.
Kagylós törések vagy repedések az üvegen	Ütődések, leeső edény, konyhai kiegészítő, vagy egyéb kemény vagy hegyes tárgy.	Főzés közben ne ütődjön az üvegnek semmi, és ne essen semmilyen tárgy a főzőfelületre.
Karcolások, elszíneződések	Durva felületű edényalj, vagy az edény csúsztatása a főzőfelületen.	Ellenőrizze az edényt. Az edényeket felemelve helyezze át.
Karcolások	Só, cukor vagy homok	Ne használja a főzőfelületet munka- vagy lera-kóhelyként.
Károsodások a készüléken!	Főzés fagyott edénnyel.	Soha ne használjon fagyott edényt.
Károsodások az edényen vagy a készüléken	Főzés üres edénnyel.	Soha ne helyezze az edényt üresen forró főzőzónára és ne hevítse.
Az üveg sérülései	Megolvadt anyag a forró főzőzónán vagy forró fedő az üvegen.	Ne helyezzen sütőpapírt, alufóliát, műanyag edényeket vagy fedőt a főzőlapra.
Túlhevítés	Forró edények a kezelőfelületen vagy a kereken.	Soha ne tegyen forró edényeket ezekre a felületekre.

3 Környezetvédelem és takarékoság

3.1 A csomagolási hulladék ártalmatlanítása

A felhasznált csomagolóanyagok környezetkímélők és újrahasznosíthatók.

- ▶ Az egyes összetevőket fajtánként szétválogatva ártalmatlanítsa.

3.2 Energiamegtakarítás

Ha megfogadja ezeket a tanácsokat, készüléke kevesebb energiát fogyaszt.

Az főzési zónát az edény méretének megfelelően válasszuk ki. Helyezze középre az edényt.

Olyan edényeket használjon, melyek aljának átmérője megegyezik a főzőhely átmérőjével.

Tipp: Az edénygyártók sokszor az edény felső átmérőjét adják meg. Ez gyakran nagyobb mint az alsó átmérő.

- ✓ A nem illeszkedő edények vagy a nem teljesen lefedett főzőzónák sok energiát fogyasztanak.

Az edényt fedje le egy megfelelő méretű fedővel.

- ✓ Fedél nélkül történő főzéskor a készüléknek sokkal több energiára van szüksége.

A fedelet lehetőleg ritkán emelje meg.

- ✓ Ha a fedelet megemeli, sok energia távozik.

Használjon üvegfedőt.

- ✓ Az üvegfedő használatával anélkül is beelát az edénybe, hogy meg kellene emelnie a fedelet.

Egyenes aljú fazekakat és serpenyőket használjon.

- ✓ A nem egyenletes aljú edények növelik az energiafogyasztást.

Az élelmiszer-mennyiségnek megfelelő edényt használjon.

- ✓ A kevés élelmiszert tartalmazó nagy edények felmelegítéséhez több energia szükséges.

Kevés vízzel forraljon.

- ✓ Minél több víz van az edényben, annál több energia szükséges a felmelegítéshez.

Időben váltson vissza alacsonyabb főzési fokozatra.

Használjon megfelelő továbbfőzési fokozatot.

- ✓ Túl magas továbbfőzési fokozat esetén energiát pazarol el.

A ventilátorfokozatot igazítsa a konyhai pára mértékéhez.

- ✓ Az alacsonyabb ventilátorfokozat alacsonyabb energiafogyasztást jelent.

Intenzív konyhai pára esetén idejében válasszon magasabb ventilátorfokozatot.

- ✓ A szagok kevésbé oszlanak el a térben.

Kapcsolja ki a készüléket, ha már nincs rá szükség.

✓

Főzés közben gondoskodjon megfelelő szellőztetésről.

- ✓ A készülék hatékonyabban és kisebb zajszinttel működik.

A megadott időközönként tisztítsa meg vagy cserélje ki a szűrőt.

- ✓ A szűrő hatásfoka változatlan marad.

4 Megfelelő edények



Egy indukciós főzéshez alkalmas edénynek ferromágneses talppal kell rendelkeznie, vagyis vonzania kell a mágneset, illetve a talpának meg kell felelnie a főzőzóna

méretének. Ha a készülék nem ismer fel egy edényt egy főzőzónán, akkor helyezze az edényt a következő legkisebb átmérőjű főzőzónára.

4.1 Edények méretei és tulajdonságai

Az edény megfelelő felismeréséhez figyelembe kell venni az edény méretét és anyagát. Minden edény alja legyen teljesen egyenes és sima.

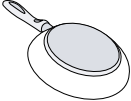
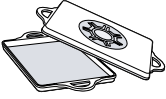
Ellenőrizze a főzőedény alkalmasságát a Edényteszt használatával.

Főzőedény	Anyagok	Tulajdonságok
Ajánlott főzőedény 	Nemesacél edény többrétegű talppal, amely jól eloszlatja a hőt.	Ez az edény egyenletesen oszlatja el a hőt, gyorsan felmelegszik és garantáltan felismerhető.
	Ferromágneses edények zománcozott acélból vagy öntöttvasból, illetve speciális nemesacél indukciós edények.	Ez az edény gyorsan felmelegszik és garantáltan felismerhető.
Alkalmas  	Az alj nem teljesen ferromágneses. Alumínium részekkel rendelkező edényalj.	Ha a ferromágneses terület átmérője kisebb az edény aljánál, akkor csak a ferromágneses felület melegszik fel. A hő így nem oszlik el egyenletesen. Ezek az edényaljak csökkentik a ferromágneses felület méretét, így csak kisebb teljesítmény adható le az edénynek. Adott esetben a készülék nem vagy csak részben ismeri fel, és ezért nem melegíti fel kellőképpen ezeket az edényeket.
Nem alkalmas	Normál, vékony acél-, üveg-, agyag-, réz- vagy alumíniumedények.	

Megjegyzések

- A főzőfelület és az edény között egyáltalán ne használjon adapterlapokat.

- Ne melegítsen üres edényt, illetve ne használjon vékony aljú edényt, mivel túlságosan felmelegedhet.

5 Ismerkedés

5.1 Főzés indukcióval

Az indukciós főzőfelület néhány dologban eltér a hagyományos főzőfelületektől és használata számos olyan előnnyel jár, mint például az idő- és energia-megtakarítás sütés és főzés során, valamint könnyebb kezelés és tisztítás. Emellett jobban szabályozható a hőmennyiség, mivel a hő közvetlenül az edényben képződik.

5.2 Az Ön új készüléke

Információk új készülékéhez

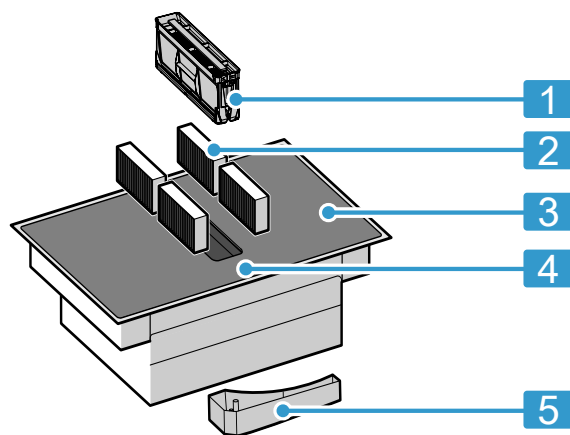

1 Zsírszűrő

- 2 Szagszűrő légkeringetési üzemmód vagy zajszűrő légkivezetési üzemmód esetén ¹
- 3 Főzőfelület
- 4 Kezelőfelület
- 5 Tűlfolyó tartálya

5.4 Kezelőegység

Egyes részletek, például a szín és a forma, eltérhetnek a képen láthatótól.

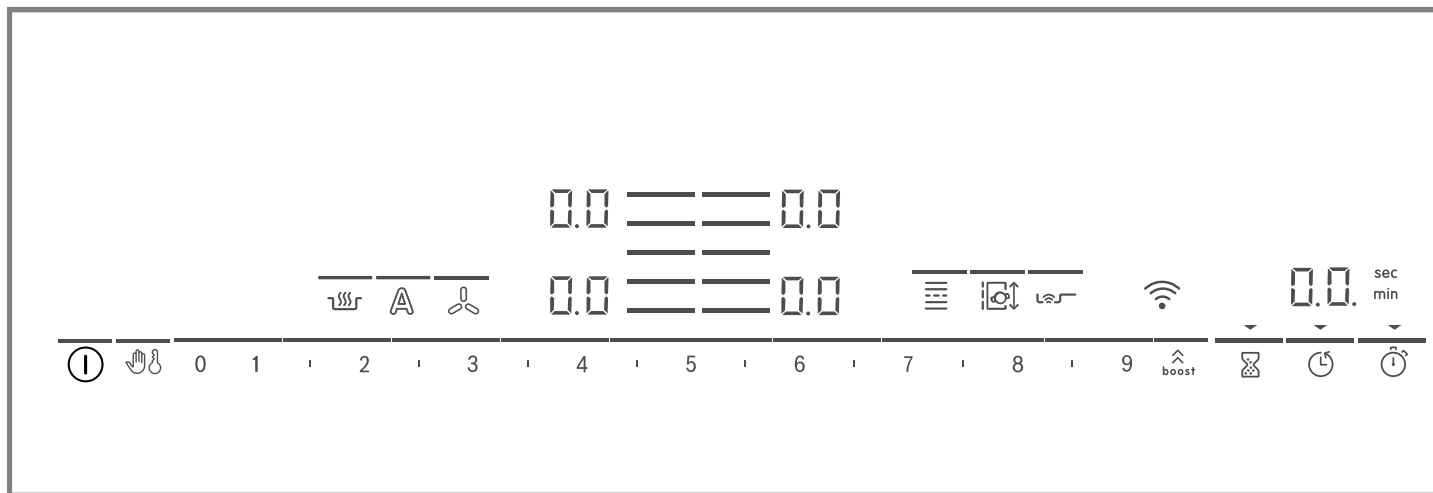

Megjegyzések

- Tartsa tisztán és szárazon a kezelőfelületet.
- Az edényeket soha ne helyezze a kijelzők és a szenzorok közelébe. Az elektronika túlmelegedhet.

Érintógombok

Amikor bekapcsolja a főzőfelületet, a kezelőfelületen lévő szimbólumok, illetve az adott pillanatban rendelkezésre álló funkciók világítani kezdenek.

Szenzor	Funkció
ⓘ	Főkapcsoló
✋	Törlési védelem
👶	Gyerekzár
0 1 2 3...	Beállítási tartomány
⬆️ boost	PowerBoost / PanBoost
🕒	Jelzőóra
🕒	Kikapcsolás időzítése
🕒	Count-up timer
🔥	Melegen tartási funkció
🔥	PerfectFry Sensor
☰	FlexInduction
🔄	MoveMode
☰	Főzőzóna kiválasztása
📶	WLAN
🌀	Elszívóvezérlés
A	Szenzoros elszívóvezérlés

5.3 Kiegészítő tartozékok

A készülék beépítési típusától függően különböző tartozékok kaphatók, amelyeket a szaküzletekben, a vevőszolgálatnál, illetve hivatalos internetes oldalunkon szerezhet be.

- Légkivezetési készlet
- Légkeringetési készlet
- Szagszűrő légkeringetési üzemmódhoz
- Zajszűrő légkivezetési üzemmódhoz

A főzőlap állapotától függően a főzőzónák és a különféle aktivált és elérhető funkciók jelzőfényei is felvillannak.

5.5 A főzőzónák elosztása

A megadott teljesítményt az IEC/EN 60335-2-6 irányelvben leírt szabványfázekakkal mérték. A teljesítmény az edény méretétől és anyagától függően változhat.

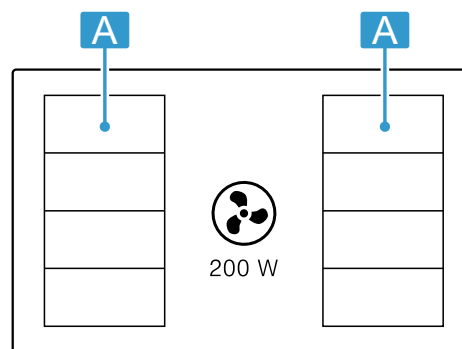



Terület	Legmagasabb főzési fokozat	
A ☰ ☰ ☰ ☰	9. teljesítményfokozat PowerBoost	2 200 W 3 700 W
A ☰	9. teljesítményfokozat PowerBoost	3 300 W 3 700 W

¹ A készülék kivitelétől függően.

5.6 Főzőzóna

Mielőtt főzni kezd, ellenőrizze, hogy az edény mérete illeik-e ahhoz a főzőzónához, amelyen főz:

Terület	Főzőzóna típusa
	Egykörös főzőzóna
	Flex zóna → "FlexInduction", Oldal 11

6 Üzemmodok

A készüléket légkivezetéses vagy légkeringetéses üzemmódban használhatja.

6.1 Kivezetéses üzemmód

A beszívott levegőt a zsírszűrők megtisztítják, és egy csőrendszeren keresztül elvezetik a szabadba.



A levegő nem vezethető el olyan kürtőbe, amely gázzal vagy más tüzelőanyaggal működő készülékek égéstermékének elvezetésére szolgál (ez légkeringetéses készülékekre nem vonatkozik).

- Ha az elhasznált levegőt üzemben kívül lévő füst- vagy füstgázvezető kürtőbe vezetik el, be kell szerezni az illetékes kéményseprő mester hozzájárulását.
- Ha az elhasznált levegőt a külső falon vezetik keresztül, teleszkópos beépített szekrényt kell használni.

5.7 Maradékhő-kijelzés

A főzőfelület mindegyik főzőzónájához külön maradékhő-kijelzéssel rendelkezik. Amíg a maradékhő-kijelzés világít, ne érintse meg a főzőzónát.

Kijelzés	Jelentés
H	A főzőzóna forró.
h	A főzőzóna meleg.

6.2 Légkeringetéses üzemmód

A beszívott levegőt a zsírszűrő és egy szagszűrő megtisztítja, majd a készülék visszavezeti a helyiségbe.



A szagok megkötéséhez légkeringetéses üzemmódban be kell építenie egy szagszűrőt. A készülék légkeringetéses üzemmódban történő üzemeltetésének különböző lehetőségeit tekintse meg katalógusunkban, vagy kérdezze meg a szakkereskedőt. A szükséges tartozékot a szaküzletben, a vevőszolgálatnál vagy az online áruházban vásárolhatja meg.

Megjegyzés: Intenzív és hosszan tartó főzés során nedvesség kerül a helyiség levegőjébe. Ha a készüléket légkeringetéses üzemmódban használja, javasoljuk a konyha megfelelő szellőztetését, pl. egy ablak rövid időre történő kinyitásával, a felesleges nedvesség eltávolítása érdekében.

7 Az első használat előtt

Vegye figyelembe a következő ajánlásokat.

7.1 Első tisztítás

Távolítsa el a csomagolóanyag maradványait és nedves kendővel törölje le a felületet. Az ajánlott tisztítószer listáját a hivatalos weboldalunkon találja: www.bosch-home.com.

Ápolással és tisztítással kapcsolatos további információk. → Oldal 20

7.2 A készülék előkészítése

A helyes működéshez a komponenseket ebben a sorrendben helyezze el:

1. Helyezze be a szűrőt.
2. Helyezze be a fém zsírszűrőt.

Megjegyzés: A készüléket soha ne használja fém zsírszűrő és a túlfolyó tartálya nélkül.

7.3 Főzés indukcióval

Az indukciós főzőfelület néhány dologban eltér a hagyományos főzőfelületektől és használata számos olyan előnnyel jár, mint például az idő- és energia-megtakarítás sütés és főzés során, valamint könnyebb kezelés és

tisztítás. Emellett jobban szabályozható a hőmennyiség, mivel a hő közvetlenül az edényben képződik.

7.4 Főzőedény

Az ajánlott főzőedények listáját a hivatalos weboldalunkon találja: www.bosch-home.com.

További információk a megfelelő főzőedénnyel kapcsolatban. → Oldal 6

7.5 Üzemmod beállítása

A készüléket gyárilag légkeringetéses üzemmóddal beállítva szállítjuk.

Ha a főzőlapot a szabadba vezető légelvezetéssel szerelték fel, a **c17** beállításban kell ezt az üzemmódot konfigurálni. További információk a következő fejezetben találhatóak:

→ "Alapbeállítások", Oldal 15

7.6 Home Connect beállítása

A készülék első bekapcsolásakor megjelenik az otthoni hálózat beállítása. A kijelzőmezőn néhány másodpercre megjelenik a  szimbólum.

A csatlakozási beállítás elindításához érintse meg a  érzékelőt, és kövesse a fejezetben leírtakat. Az első be-

állításból való kilépéshez érintsen meg egy tetszőleges érzékelőt.

→ "Home Connect ", Oldal 18

8 A kezelés alapjai

8.1 A főzőlap bekapcsolása

- ▶ Érintse meg az ① elemet.
Egy hangjelzés hallható. A főzőzónák és az éppen rendelkezésre álló funkciók szimbólumai világítanak. A főzőzónák mellett világít a .
- ✓ A főzőfelület üzemkész.

ReStart

- ▶ Ha a kikapcsolást követő első 4 másodpercben bekapcsolja a főzőlapot, a főzőlap az addigi beállításokkal kezd el üzemelni.



8.2 A főzőlap kikapcsolása

- ▶ Tartsa ujját az ① elemen, amíg kijelzők kialszanak.
- ✓ Minden főzőzóna ki van kapcsolva.

Megjegyzés: A főzőlap automatikusan kikapcsol, ha valamennyi főzőzóna 20 másodpercnél hosszabb ideig ki van kapcsolva.

8.3 Teljesítményfokozat beállítása a főzőzónákon

A főzőzóna 17 teljesítményfokozattal rendelkezik, melyeket 1 és 9 között köztes értékekkel jelez ki a készülék. Válassza ki az ételhez és a tervezett főzési folyamathoz leginkább alkalmas teljesítményfokozatot.

1. Érintse meg a kívánt főzőzóna  szimbólumát.
- ✓ A  kijelzés fényesebben világít.
2. Válassza ki a beállítási területen a kívánt teljesítményfokozatot.
- ✓ A teljesítményfokozat be van beállítva.

Megjegyzés: Ha nincs edény a főzőzónán, vagy az edény nem megfelelő, villog a kiválasztott teljesítményfokozat. Bizonyos idő elteltével a főzőzóna kikapcsol.



QuickStart

- ▶ Ha egy edényt a főzőzónára helyez, mielőtt a főzőlapot bekapcsolná, a készülék felismeri az edényt és automatikusan kiválasztja a megfelelő főzőzónát. Majd a következő 20 másodpercben válassza ki a kívánt teljesítményfokozatot, különben a főzőlap kikapcsol.

Teljesítményfokozat módosítása vagy a főzőzóna kikapcsolása

1. Válassza ki a főzőzónát.
2. Válassza ki a beállítási tartományban a kívánt főzési fokozatot vagy állítsa  értékre.
- ✓ A főzőzóna főzési fokozata módosul vagy a főzőzóna kikapcsol, és megjelenik a maradék hő-kijelzés.

8.4 Főzési ajánlások

A táblázat megmutatja, hogy mely ételhez mely teljesítményfokozat () a megfelelő. A főzési idő ( min) az élelmiszer jellegétől, súlyától, vastagságától és minőségétől függően változhat. Előmelegítéshez állítsa be a 8 - 9-es teljesítményfokozatot.

		 min
Olvasztás		
Vaj, méz, zselatin	1 - 2	-
Felmelegítés és melegen tartás		
Főtt virsli ¹	3 - 4	-
Felolvasztás és melegítés		
Mélyhűtött spenót	3 - 4	15 - 25
Puhára párolás, forralás		
Burgonyagombóc ¹	4.5 - 5.5	20 - 30
Felvert szószok, pl. Béarnaise mártás, hollandi mártás	3 - 4	8 - 12
Forrázás, gőzölés, párolás		
Rizs, kétszeres vízmennyiséggel	2.5 - 3.5	15 - 30
Héjában főtt burgonya	4.5 - 5.5	25 - 35
Tészta ¹	6 - 7	6 - 10
Levesek	3.5 - 4.5	15 - 60
Zöldségek	2.5 - 3.5	10 - 20
Egytálétel kuktában	4.5 - 5.5	-
Párolás		
Párolt sült	4 - 5	60 - 100
Pörkölt ²	3 - 4	50 - 60
Párolás/sütés kevés zsiradékkal ¹		
Hússzelet, natúr vagy panírozott	6 - 7	6 - 10
Steak (3 cm vastag)	7 - 8	8 - 12
Szárnyas mellehúsa (2 cm vastag)	5 - 6	10 - 20
Hamburger (2 cm vastag)	6 - 7	10 - 20
Hal és halfilé, panírozott	6 - 7	8 - 20
Rák és garnéla	7 - 8	4 - 10
Friss zöldség és gomba lepirítása	7 - 8	10 - 20
Mélyhűtött ételek, pl. serpenyőben sült ételek	6 - 7	6 - 10
Omlett (sütés egymás után)	3.5 - 4.5	3 - 10
Sütés bő olajban, 150-200 g adagonként 1-2 l olajban, adagonként sütvé ¹		

¹ Fedő nélkül

² ***Melegítse elő 8-8.5 fokozaton

		⊖ min
Mélyhűtött termékek, pl. hasáburgonya, csirkefalatok	8 - 9	-
Zöldség, gomba, panírozva, sör-tésztaiban vagy tempuraként	6 - 7	-

		⊖ min
Aprósütemény, pl. fánk/berliner (töltött fánk), gyümölcs sörtesztában	4 - 5	-

9 Elszívóvezérlés



A főzőlapba beépített nagyteljesítményű elszívórendszert az elszívóvezérléssel tudja vezérelni.

9.1 Manuális elszívóvezérlés



A ventilátorfokozatot manuálisan is vezérelheti.

Megjegyzés: Magas edények esetén nem garantálható az optimális elszívási teljesítmény. Az elszívási teljesítményt javíthatja egy ferdén elhelyezett fedővel.

Manuális elszívóvezérlés bekapcsolása

1. Érintse meg az  elemet.
Az elszívás a beállított teljesítményfokozaton indul el.
 2. A következő 10 másodpercben válassza ki a beállítási tartományban a kívánt teljesítményfokozatot.
A beállított teljesítményfokozat világít.
 3. Érintse meg az  elemet a beállítás megerősítéséhez.
- ✓ Az elszívás be van kapcsolva.



Manuális elszívóvezérlés módosítása vagy kikapcsolása

1. Érintse meg az  elemet.
2. Válassza ki a beállítási tartományban a kívánt teljesítményfokozatot, vagy állítsa be a következőt: .

9.2 Intenzív ventilátorfokozat



Az elszívás két intenzív fokozattal rendelkezik. Ha bekapcsolja az intenzív fokozatokat, a ventilátor rövid ideig a legnagyobb teljesítménnyel működik.

Intenzív ventilátorfokozat bekapcsolása

1. Érintse meg az  elemet.
2. Válassza ki a kívánt intenzív fokozatot:
 - ▶ **I. intenzív fokozat:** nyomja meg a  gombot. A szimbólum fölötti vonal világít. A fokozat bekapcsol.
 - ▶ **II. intenzív fokozat:** nyomja kétszer meg a  gombot. A szimbólum fölötti vonal villog. A fokozat bekapcsol.

Megjegyzés: Kb. 8 perc elteltével a készülék magától visszakapcsol a  teljesítményfokozatra.

Intenzív ventilátorfokozat módosítása vagy kikapcsolása

1. Érintse meg az  elemet.
2. Válassza ki a beállítási tartományban a kívánt teljesítményfokozatot, vagy állítsa be a következőt: .

9.3 A ventilátor automatikus indítása

Ha kiválaszt egy főzési fokozatot egy főzőzónához, akkor bekapcsol az automatikus indítás.

A főzőlapot normál esetben szenzorvezérelt automatikus indítással szállítják ki. A beállítás módosításáról a következő fejezetben tájékozódhat: .
→ "Alapbeállítások", Oldal 15

Szenzorvezérlés

A levegőminőség-érzékelő automatikusan felismeri a főzés során keletkező párákat, az optimális teljesítményfokozat bekapcsol és a  feletti vonal felvillan.

Automatikus indítás a teljesítményfokozatok segítségével

A ventilátor egy főzési fokozatnál az aktuális főzőhely főzési fokozatának megfelelően kapcsol be.

9.4 Szenzorvezérelt automata üzemmód

A készülék levegőminőség-szenzorral rendelkezik, amely automatikusan regisztrálja a konyhai párákat és bekapcsolja az elszívást.

Ha az automatikus indítás ki van kapcsolva vagy a főzési fokozatok szerint van beállítva, akkor a szenzorvezérelt üzemmódot bármikor bekapcsolhatja manuálisan.

Szenzorvezérelt automata üzemmód bekapcsolása

- ▶ Érintse meg az  elemet.
A szimbólum fölötti vonal fényesebben világít.
Az optimális teljesítményfokozatot a készülék automatikusan, a szenzor segítségével állítja be.
- ✓ A funkció be van kapcsolva.

Szenzorvezérelt automata üzemmód kikapcsolása

- ▶ Érintse meg az  elemet.
A szimbólum feletti vonal kialszik.
- ✓ A funkció ki van kapcsolva.

Megjegyzés: A szenzor érzékenységének beállításáról a következő fejezetben olvashat: .
→ "Alapbeállítások", Oldal 15



9.5 A ventilátor továbbműködési funkciója

A továbbműködés funkció a főzőlap kikapcsolása után is tovább működteti az elszívórendszert. Így eltávolítja a még jelen lévő konyhai párákat. Ezután az elszívórendszer automatikusan kikapcsol.

A főzőlapot normál esetben maximális lekapcsolási időhöz tartozó továbbműködési idővel szállítják ki. A beállítás módosításáról a következő fejezetben tájékozódhat: .
→ "Alapbeállítások", Oldal 15

Ventilátor továbbműködésének bekapcsolása



A továbbműködés az alapbeállításnak megfelelően van konfigurálva:

- A levegőminőség-szenzor vezérlésén keresztül. A  világít.
- Maximális lekapcsolási idővel. A  világít.

Megjegyzés: A továbbműködés csak akkor kapcsol be, ha legalább egy főzőhelyet legalább egy percre bekapcsolt.

Ventilátor továbbműködésének kikapcsolása

Manuális

A  vagy a  szimbólum megérintésével kikapcsolja a funkciót.

Automatikus

A készülék kikapcsolja a továbbműködés funkciót, ha:

- a továbbműködési idő letelt.
- újra bekapcsolja a készüléket.
- A szenzor megállapítja, hogy a levegő minősége rendben van.

10 FlexInduction

A rugalmas főzőzóna lehetővé teszi, hogy tetszés szerint bármilyen formájú és nagyságú főzőedényt elhelyezhessen rajta. Négy induktorból áll, amelyek egymástól függetlenül működnek. Ha a rugalmas főzőzóna üzemel, csak az a rész kapcsol be, amelyiket lefedi az edény.

10.1 Az edények elhelyezése

Kétféleképpen konfigurálhatja a rugalmas főzőzónát attól függően, hogy milyen edényt használ. A jó hőfelismerés és hőeloszlás érdekében javasoljuk, hogy az edényt a főzőzóna közepén helyezze el, az ábrán látható módon.

Egy összefüggő főzőzónaként

Kizárólag egy edénnyel történő főzéshez ajánlott.

- A főzőedény elhelyezése annak méretétől függően:

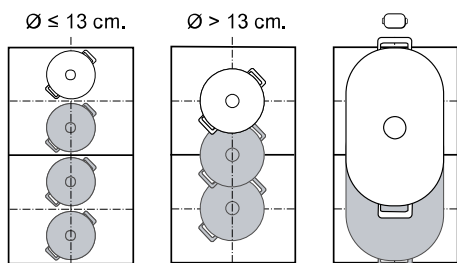

- Hosszúkás főzőedény ajánlott :

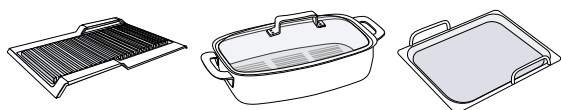

Két különálló főzőzónaként

Kizárólag két főzőedénnyel történő főzéshez ajánlott. Az elülső és hátsó főzőzónát külön-külön is használhatja és mindegyikre egyedi teljesítményfokozatot állíthat be.

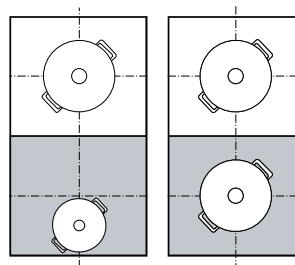

10.2 FlexInduction bekapcsolása

1. Tegye az edényt a főzőzónára.
 2. A készülék felismeri az edényt és kiválasztja a főzőzónát.
- ✓ Az edény méretétől és helyzetétől függően a főzőzónák automatikusan szétválnak vagy összekapcsolódnak.
 - ✓ A Flex zóna össze van kötve és a  világít.

Megjegyzések

- A  szimbólum megnyomásával kézzel módosíthatja a főzőzóna beállításait.
- Módosíthatja a rugalmas főzőzóna alapkonfigurációját. Ennek módjáról az Alapbeállítások fejezetben olvashat. → *Oldal 15*
- Ha egy edényt eltol vagy felemel egy aktív összekapcsolásban lévő főzőzónáról, elindul egy automatikus keresés. Minden edényt, amelyet a keresés során a készülék a főzőzónán talál, az előzőleg kiválasztott főzési fokozattal felfűt.

11 MoveMode

Ezzel a funkcióval módosíthatja egy főzőedény teljesítményfokozatát az edényt a rugalmas főzőzónán belül előre vagy hátra tolva. A zóna ehhez három különböző teljesítményfokozatú részre van felosztva.

11.1 Az edények elhelyezése és eltolása

Csak egy főzőedényt használjon. A főzőhely kiterjedése a használt főzőedénytől és annak elhelyezésétől függ. Mindegyik főzési terület előre beállított teljesítményfokozattal rendelkezik:

- Elülső terület = 9 főzési fokozat
- Középső terület = 5 főzési fokozat

▪ Hátsó terület = 1 főzési fokozat.5

Az előre beállított teljesítményfokokozatok standard beállításai módosíthatók. Ennek módjáról az Alapbeállítások fejezetben olvashat → Oldal 15.

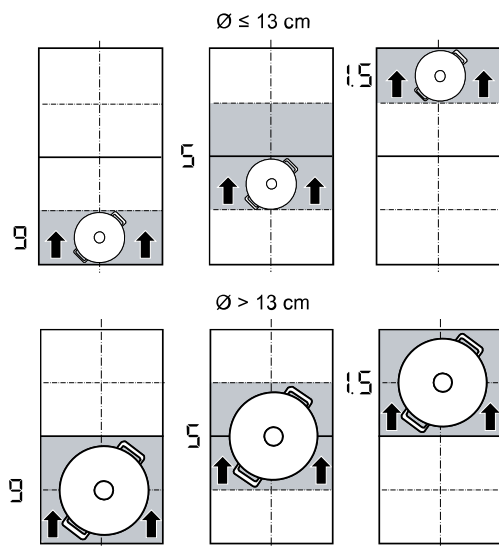

11.2 MoveMode bekapcsolása

Előfeltétel: Csak egy edényt helyezzen a rugalmas főzőzónára.

1. Válassza ki a rugalmas főzőzóna két főzőzónájának egyikét.
2. Nyomja meg a(z) gombot.
- ✓ Annak a területnek a teljesítményfokokozata, amelyiken az edény található, világít a főzőhely kijelzőjén a(z) szimbólum mellett.
- ✓ A funkció be van kapcsolva.

Megjegyzés: A főzési folyamat során módosíthatja a felületek teljesítményfokokozatait.

11.3 MoveMode kikapcsolása

- ▶ Érintse meg a(z) elemet.
- ✓ A(z) melletti kijelző kikapcsol.
- ✓ A funkció ki van kapcsolva.

12 Időfunkciók

A főzőfelület különböző funkciókkal rendelkezik a főzési idő beállításához:

- Kikapcsolás időzítése
- Jelzőóra
- Count-up timer

12.1 Kikapcsolás időzítése

Lehetővé teszi a főzési idő beprogramozását egy vagy több főzőzónára. Az idő letelte után a főzőzóna automatikusan kikapcsol.

Kikapcsolás időzítése bekapcsolása

1. Válasszon főzőzónát és teljesítményfokokozatot.
2. Nyomja meg a gombot.
- ✓ Világít a főzőhely kijelzése.
3. A beállítási tartományban állítsa be az időt.
 - ▶ 10 percnél rövidebb főzési idő beállításánál mindig érintse meg a 0-t, mielőtt kiválasztja a kívánt értéket.
4. Erősítse meg a gombbal.
- ✓ A főzési idő elkezd lefutni.
- ✓ Ha a főzési idő letelt, a főzőzóna kikapcsol és hangjelzés hallható.

Megjegyzés: Ha beprogramozott egy főzési időt egy főzőzónához, amelyhez a PerfectFry Sensor aktiválva van, úgy a főzési idő csak akkor kezd lefutni, ha a készülék elérte a kiválasztott hőmérséklet-fokokozatot.

Módosítsa vagy kapcsolja ki a következőt: Kikapcsolás időzítése

1. Válassza ki a főzőzónát és érintse meg a(z) elemet.
2. Az beállítási tartományban módosítsa az időt, vagy állítsa be a(z) lehetőséget az idő törléséhez.
3. Erősítse meg a gombbal.

12.2 Jelzőóra

Lehetővé teszi jelzőóra beállítását 0 és 99 perc között. Ez a funkció a főzőzónáktól és az egyéb beállításoktól függetlenül működik. Ez nem kapcsolja ki automatikusan a főzőzónákat.

Jelzőóra bekapcsolása

1. Érintse meg az elemet.
2. Állítsa be a beállítási tartományban a kívánt időt.
3. Erősítse meg a gombbal.
- ✓ Az idő elkezd lefutni.
- ✓ Ha letelt az idő, egy jel hallatszik és a kijelzők villognak.

JelzőóraMódosítás vagy kikapcsolás

1. Érintse meg az elemet.
2. Az beállítási tartományban módosítsa az időt, vagy állítsa be a lehetőséget az idő törléséhez.
3. Erősítse meg a gombbal.

12.3 Count-up timer

A Stopper funkció azt az időt adja meg, amely az aktiválás óta eltelt.

Count-up timer bekapcsolása

- ▶ Érintse meg a(z) elemet.
- ✓ Az idő elkezd lefutni.

Count-up timer kikapcsolása

1. Érintse meg a(z) elemet. A stopper megáll. Az időzési kijelzések tovább világítanak.
2. Érintse meg a(z) elemet. A kijelzők kiallszanak.

13 PowerBoost

Ezzel a funkcióval gyorsabban forral fel nagy vízmennyiségeket, mint a következővel: 9.

Ez a funkció akkor elérhető az összes főzőzóna számára, ha ugyanazon csoport másik főzőzónája nincs üzemben.

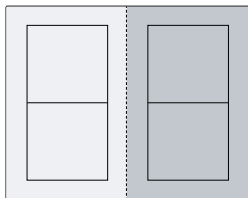

13.1 PowerBoost bekapcsolása

1. Válassza ki a főzőzónát.

2. Koppintson az  ikonra. A **b** kijelzés világít.

✓ A funkció be van kapcsolva.

Megjegyzés: Ezt a funkciót összefüggő rugalmas főzőzónával történő főzésnél is bekapcsolhatja.

13.2 PowerBoost kikapcsolása

1. Válassza ki a főzőzónát.
 2. Koppintson az  ikonra. A **b** kijelzés kialszik, és a főzőzóna visszakapcsol a következő főzési fokozatra: 9.
- ✓ A funkció ki van kapcsolva.

Megjegyzés: Bizonyos körülmények között ez a funkció automatikusan kikapcsolhat a főzőfelület belsejében lévő elektromos alkatrészek védelmére.

14 PanBoost

Ezzel a funkcióval gyorsabban hevíti fel a serpenyőket, mint a következővel: 9.

Ez a funkció akkor elérhető az összes főzőzóna számára, ha ugyanazon csoport másik főzőzónája nincs üzemben.

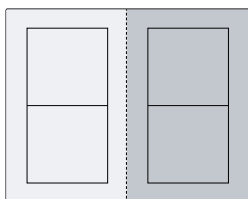

14.1 Alkalmazási javaslatok

- Ne tegyen fedőt a serpenyőre.
- Soha ne hevítsen felügyelet nélkül üres serpenyőt.
- Csak hideg serpenyőket használjon.
- Használjon teljesen sík aljú serpenyőket. Ne használjon vékony aljú serpenyőket.

14.2 PanBoost bekapcsolása

1. Válassza ki a főzőzónát.
 2. Koppintson kétszer az  elemre. A **Pb** világít.
- ✓ A funkció be van kapcsolva.

Megjegyzés: Ezt a funkciót összefüggő rugalmas főzőzónával történő főzésnél is bekapcsolhatja.

14.3 PanBoost kikapcsolása

1. Válassza ki a főzőzónát.
 2. Koppintson az  ikonra. A **Pb** kialszik, és a főzőzóna visszakapcsol a következő főzési fokozatra: 9.
- ✓ A funkció ki van kapcsolva.

Megjegyzés: A készülék túlzott felmelegedésének elkerülésére ez a funkció 30 másodperc elteltével automatikusan kikapcsol.

15 Melegen tartási funkció

Ezt a funkciót csokoládé vagy vaj megolvasztására, illetve ételek melegen tartására használhatja.

15.1 Melegen tartási funkció bekapcsolása

1. Válassza ki a kívánt főzőzónát.
 2. A következő 10 másodpercen belül érintse meg a  szimbólumot.
- A **L** világít.
- ✓ A funkció be van kapcsolva.

15.2 Melegen tartási funkció kikapcsolása

1. Válassza ki a főzőzónát.
 2. Érintse meg a  ikont.
- Az **L** kialszik.
- ✓ A funkció ki van kapcsolva.

16 Beállítások átvétele

Ezzel a funkcióval a főzési fokozatot és a beprogramozott főzési időt átviheti egyik főzőzónáról a másikra.

16.1 Beállítások átvétele

Előfeltétel: Tolja az edényt egy olyan főzőzónára, amely nincs bekapcsolva, amelyet még nem állított be előre, vagy amelyen eddig még nem állt edény.

1. Helyezze át az edényeket.

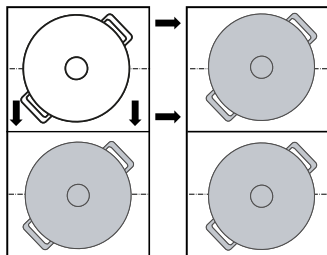

A készülék felismeri az edényt, és az új főzőzóna kijelzőjén felváltva villog az előzőleg kiválasztott főzési fokozat és az t szimbólum.

2. A beállítások átvételéhez válassza ki az új főzőzónát. A készüléke az eredeti főzőzóna teljesítményfokozatát a következőre állítja be: t .
- ✓ A rendszer a beállításokat az új főzőzónára alkalmazza.

Megjegyzés: Ha a beállítások elfogadása előtt egy új edényt helyez egy másik főzőzónára, ezt a funkciót mindkét edényre alkalmazhatja.

17 PerfectFry Sensor

Alkalmas szósok készítéséhez és azok redukciójához, palacsintához vagy tojás vajjal történő sütéséhez, zöldségek vagy steak sütéséhez, a kívánt mértékben átsütve, miközben a hőmérséklet kontrollált keretek között marad.

Ahelyett, hogy a főzés során a teljesítményfokozatot gyakran beállítaná, válassza ki egyszer az elején a kívánt célhőmérsékletet. Az üvegkerámia alatti szenzorok mérik az edény hőmérsékletét és a teljes főzési folyamat alatt állandó értéken tartják.

Ez a funkció minden t szimbólummal ellátott főzőzónán elérhető.

17.1 Előnyök

- A hőmérséklet értéke állandó marad anélkül, hogy ehhez teljesítményfokozatot kellene váltania.
- Az olaj nem hevül túl. Ez megakadályozza, hogy az étel odaégjen.
- A főzőzóna csak akkor melegít, ha ez a hőmérséklet fenntartásához szükséges, ezáltal energiát takarít meg.

17.2 Hőmérséklet-fokozatok

Ételek elkészítéséhez szükséges hőmérséklet-fokozatok.

Fokozat	Hőmérséklet	Funkciók
1	120°C	Főzés, szósok redukciója, zöldségek sütése
2	140°C	Átsütés olívaolajban vagy vajban
3	160°C	Hal vagy durva rostos élelmiszerek sütése
4	180°C	Panírozott, fagyasztott, grillezett ételek sütése olajban
5	215°C	Magas hőmérsékletű grill és grill-lap

17.3 Ajánlott főzőedény

Ehhez a funkcióhoz speciális főzőedényt fejlesztettek, amellyel optimális eredmény érhető el.

Az ajánlott főzőedény a vevőszolgálatnál, szakkereskedésekben vagy a(z) www.bosch-home.com online shopban kapható.

Megjegyzés: Más főzőedényt is használhat. Az elért hőmérséklet a főzőedény jellegétől függően eltérhet a kiválasztott hőmérsékletfokozattól.

17.4 PerfectFry Sensor bekapcsolása

1. Tegye az üres főzőedényt a főzőzónára.
2. Válassza ki a főzőzónát és érintse meg az t elemet.
3. A következő 10 másodpercben válassza ki a beállítási tartományban a kívánt hőmérséklet-fokozatot.
 - ✓ A funkció bekapcsol. A t szimbólum villog, amíg a készülék el nem éri a beállított célhőmérsékletet.
 - ✓ A célhőmérséklet elérésekor felhangzik egy hangjelzés és a t szimbólum nem villog tovább.
4. Tegye a serpenyőbe a sütéshez használt zsiradékot és az ételt.

Megjegyzés: Ha több, mint 250 ml olajra van szüksége a főzéshez, adja hozzá az olajat, és váron néhány másodpercet mielőtt beleteszi az ételt.

17.5 PerfectFry Sensor kikapcsolása

- ▶ Válassza ki a főzőzónát és érintse meg az t elemet.
- ✓ A funkció ki van kapcsolva.



17.6 Főzési ajánlások a következővel történő főzéshez: PerfectFry Sensor

18 Gyerekszár



A főzőlap gyerekszárral van felszerelve. Ezzel megakadályozhatja, hogy a gyermekek bekapcsolják a főzőlapot.

18.1 Gyerekszár bekapcsolása

Előfeltétel: A főzőlapnak kikapcsolt állapotban kell lennie.

1. Koppintson az  ikonra.
 2. Tartsa ujját 4 másodpercig az  elemen.
- ✓ A  kijelzés 10 másodpercen keresztül világít.
 - ✓ A főzőlap zárolva van.

18.2 Gyerekszár kikapcsolása

1. Koppintson az  ikonra.
 2. Tartsa ujját 4 másodpercig az  elemen.
- ✓ A lezárás ezzel megszűnt.

18.3 Automatikus gyerekszár



A főzőlap minden bekapcsolásával automatikusan bekapcsolhatja a gyerekszárát.

A funkció be- és kikapcsolásának módjáról az Alapbeállítások fejezetben olvashat. → *Oldal 15*

19 Törlési védelem

A kezelőfelület zárolása a tisztítás idejére megakadályozza, hogy a beállításokat akaratlanul módosítsák. A tisztítás céljából történő zárolás nem befolyásolja a főzőkapcsoló működését.

19.1 Törlési védelem bekapcsolása

- ▶ Nyomja meg a  gombot. Figyelmeztető hangjelzés hangzik fel és világít a .
- ✓ A kezelőfelület 35 másodpercig le van zárva. A kikapcsolás előtt 5 másodperccel egy hangjelzés hallható.

19.2 Törlési védelem kikapcsolása

Ha ennél előbb ki akarja kapcsolni a funkciót:

- ▶ Érintse meg az  elemet.
- ✓ A kezelőfelület zárolása fel van oldva.

20 Egyedi biztonsági lekapcsolás

Ha egy főzőhely sokáig üzemel és Ön nem változtatja meg a beállítást, a biztonsági funkció aktiválódik. A főzési zónán megjelenik a *FB* szimbólum és kikapcsol.













Az időtartam 1–10 óra között változik a kiválasztott teljesítményfokozattól függően.

Egy főzőzóna bekapcsolásához nyomjon meg egy tetszőleges gombot.

21 Alapbeállítások

Készülékének alapbeállításait a saját igényei szerint adhatja meg.

21.1 Az alapbeállítások áttekintése

Kijelzés	Beállítás	Érték
 <i>1</i>	Gyerekszár	 – Manuális. ¹  – Automatikus.  – Kikapcsolva.
 <i>2</i>	Akusztikus jelzések	 – A nyugtázó jelzés és a hibajelzés ki van kapcsolva.  – Csak a hibajelzés van bekapcsolva.  – Csak a nyugtázó jelzés van bekapcsolva.  – Minden hangjelzés be van kapcsolva ¹ .
 <i>3</i>	Energiafogyasztás kijelzése A főzőlap be- és kikapcsolása közötti teljes energiafogyasztást kWh-ban mutatja. A kijelzés pontossága többek között a hálózati feszültség minőségétől függ.	 – Kikapcsolva. ¹  – Bekapcsolva.

¹ Gyári beállítás

Kijelzés	Beállítás	Érték
c 4	Beállítás kiválasztása a tengerszint feletti magasságnak megfelelően: ¹	1-2 - Csökkentés. 3 - Alapbeállítás. 4-9 - Növelés.
c 5	A főzési zónák automatikus kikapcsolása.	00 - kikapcsolva. ² 01-99 - Az automatikus kikapcsolásig hátralévő idő.
c 6	Időzítés vége hangjelzés időtartama	1 - 10 másodperc ² 2 - 30 másodperc 3 - 1 perc
c 7	Teljesítménykorlát Igény szerint lehetővé teszi a főzőlap összteljesítményének korlátozását, ha szükséges, az elektromos hálózat tulajdonságai alapján. A rendelkezésre álló beállítások a főzőfelület maximális teljesítményétől függnek (lásd a típustáblán). Ha a funkció be van kapcsolva, és a főzőlap eléri a beállított teljesítménykorlátot, megjelenik a ∞ szimbólum, és nem állíthat be magasabb teljesítményfokozatot.	0 - Kikapcsolva. ² - A főzőfelület maximális teljesítménye. 1 - 1000 W. Legkisebb teljesítmény. 1.5 - 1500 W. ... 3 - 3000 W. 13 amper esetén ajánlott 3.5 - 3500 W. 16 amper esetén ajánlott. 4 - 4000 W. 4.5 - 4500 W. 20 amper esetén ajánlott. ... 9 - A főzőfelület maximális teljesítménye.
c 11	MoveMode Lehetővé teszi a rugalmas főzőzóna három főzőfelülete alapbeállítás szerinti teljesítményfokozatának megváltoztatását. Ehhez válassza ki a két főzőzóna közül az egyiket, állítsa be a kívánt teljesítményfokozatot a beállítási felületen és érintse meg a(z)  gombot az új teljesítményfokozat jóváhagyásához és a következő főzőzóna kiválasztásához.	9 - Alapbeállítás szerinti teljesítményfokozat az elülső főzőzónához. 5 - Alapbeállítás szerinti teljesítményfokozat a középső főzőzónához. 1.5 - Alapbeállítás szerinti teljesítményfokozat a hátsó főzőzónához.
c 12	Edényteszt Ezzel a funkcióval ellenőrizheti az edény minőségét.	0 - Nem alkalmas. 1 - Nem optimális. 2 - Alkalmas.
c 13	FlexInduction Változtassa meg flex zónák bekapcsolási módját.	0 - Két különálló főzőzónaként. ² 1 - Egy összefüggő főzőzónaként.
c 14	A vezeték nélküli főzőszensor összekapcsolása a főzőlappal. ¹	0 - Hibátlan csatlakoztatás. 1 - Hibás csatlakoztatás átviteli hiba miatt. 2 - Hibás csatlakoztatás a főzőszensor hibája miatt.
c 17	Légkeringetési vagy légkivezetési üzemmód beállítása.	0 - Légkeringetési üzemmód konfigurálása. ² 1 - Légkivezetési üzemmód konfigurálása.
c 18	Automatikus indítás beállítása	0 - Kikapcsolva. 1 - Bekapcsolva: szenzorvezérelt automata üzemmód. ² 2 - Bekapcsolva: A ventilátor egy teljesítményfokozatnál az aktuális főzőzónák teljesítményfokozatának megfelelően kapcsol be.
c 19	Szenzor érzékenységének beállítása az elszíváshoz.	1 - A szenzor érzékenységének legalacsonyabb beállítása. 2 - A szenzor érzékenységének közepes beállítása. ² 3 - A szenzor érzékenységének legmagasabb beállítása.
c 20	A továbbműködés beállítása Ha a főzőlap légkivezetési üzemmóddal működik, akkor az elszívás kb. 6 percre kapcsol be a teljesítményfokozatnál. Ha a főzőlap légkeringetési üzemmóddal működik, akkor az elszívás kb. 30 percre kapcsol be a teljesítményfokozatnál. A továbbműködés funkció ennyi idő elteltével automatikusan kikapcsol.	0 - Kikapcsolva. 1 - Bekapcsolva: automata funkció szenzorvezérelt utánfutással. 2 - Bekapcsolva ² :

¹ A funkció ennél a modellnél nem elérhető.² Gyári beállítás

Kijelzés	Beállítás	Érték
c 25	Automatikus edényfelismerés	☐ - Manuálisan válassza ki a kívánt főzőzónát. ! - A főzőzóna felismeri az edény helyzetét, és kiválasztja a megfelelő főzőzóná(ka)t. ¹
c ☐	Gyári beállítások visszaállítása	☐ - Egyéni beállítások ¹ . ! - Gyári beállítások.

21.2 Az alapbeállításokhoz

Előfeltétel: A főzőlapnak kikapcsolt állapotban kell lennie.

1. A főzőlap bekapcsolásához érintse meg az ① elemet.
2. A következő 10 másodpercben érintse meg a(z) ☒ szimbólumot, és tartsa nyomva 4 másodpercig.

Termékinformáció	Kijelző
Műszaki vevőszolgálatok jegyzéke	☐ !
Gyártási szám	Fd
Gyártási szám 1	☐2.
Gyártási szám 2	☐.5

- ✓ Az első négy kijelzés a termékinformációkat mutatja. Érintse meg a beállítási tartományt az egyes kijelzések megjelenítéséhez.

3. Az alapbeállítások eléréséhez érintse meg a(z) ☒ elemet.
- ✓ A(z) c ! és a(z) ☐ világít alapbeállításként.
4. Annyiszor érintse meg egymás után a(z) ☒ szimbólumot, amíg a kívánt beállítás meg nem jelenik.
5. Válassza ki a beállítási területen a kívánt beállítást.
6. Érintse meg a(z) ☒ szimbólumot, és tartsa lenyomva 4 másodpercig.
- ✓ A készülék menti a beállításokat.

21.3 Alapbeállítások módosításának megszakítása

- ▶ Érintse meg a(z) ① elemet.
- ✓ A készülék elveti és nem tárolja a módosításokat.

22 Edényteszt

Az edény minősége nagymértékben befolyásolja a főzési folyamat gyorsaságát és eredményét.

Ezzel a funkcióval ellenőrizheti az edény minőségét.

Az ellenőrzés előtt győződjön meg arról, hogy az edény aljának mérete megegyezik-e a használt főzőzóna méretével.

Hozzáférés az alapbeállításokon keresztül lehetséges.

→ Oldal 15

22.1 Edényteszt elvégzése

Ha a rugalmas főzőzóna egyetlen főzőzónaként van beállítva, akkor csak egy edényt ellenőriz.

1. A szobahőmérsékletű edényt töltsen meg kb. 200 ml vízzel és helyezze azon főzőzóna közepére, amelynek átmérője leginkább egyezik az edény aljának átmérőjével.
2. Lépjen az alapbeállításokhoz, és válassza a következő beállítást: c ! 2.

3. Érintse meg a beállítási tartományt. A főzőzóna-kijelzőknél villog a – kijelző.

- ✓ Zajlik a teszt.
- ✓ 10 másodperc elteltével a főzőzóna kijelzőjén megjelenik az eredmény.

22.2 Az eredmény ellenőrzése

A következő táblázatban nézheti meg, mit jelent ez az eredmény a főzési folyamat gyorsaságára és minőségére nézve.

Eredmény
☐ Az edény nem alkalmas a főzőzónához, ezért nem melegszik fel.
! Az edény lassabban melegszik fel az elvártnál, és a főzési folyamat nem zajlik optimálisan.
☒ Az edény megfelelően melegszik fel, és a főzési folyamat optimálisan zajlik.

A funkció bekapcsolásához érintse meg a beállítási tartományt.

23 Teljesítménykorlát

Ezzel a funkcióval beállíthatja a főzőlap összteljesítményét.

A főzőlap gyárilag be van állítva. A főzőfelület maximális teljesítményét az adattáblán találja. Ezzel a funkcióval a konfigurációt beállíthatja bármilyen elektromos beszereléshez.

A beállított érték túllépésének elkerülése érdekében a főzőfelület automatikusan és az igényeknek megfelelően osztja el a rendelkezésre álló teljesítményt a bekapcsolt főzőzónák között.

Amíg ez a funkció be van kapcsolva, a készülék ideiglenesen a névleges érték alá csökkentheti mindegyik fő-

¹ Gyári beállítás

zőzóna teljesítményét. A beállított érték túllépésének elkerülése érdekében a főzőfelület automatikusan és az igényeknek megfelelően osztja el a rendelkezésre álló teljesítményt a bekapcsolt főzőzónák között .. A készülék

önműködően szabályoz, és kiválasztja a lehetséges legmagasabb teljesítményfokozatot. Ezeknek az értékeknek a módosításáról az Alapbeállítások fejezetben olvashat. → *Oldal 15*

24 Home Connect

Ez a készülék hálózatba kapcsolható. Kapcsolja össze készülékét egy mobil eszközzel, hogy a funkciókat a Home Connect alkalmazással működtesse, az alapbeállításokat módosítsa vagy az aktuális üzemállapotot figyelemmel kísérje.

A Home Connect szolgáltatások nem minden országban állnak rendelkezésre. A Home Connect funkció rendelkezésre állása attól függ, hogy az Ön országában rendelkezésre állnak-e a Home Connect szolgáltatások. Ezzel kapcsolatos információkat itt talál: www.home-connect.com.

A Home Connect alkalmazás végigvezeti Önt a teljes bejelentkezési folyamaton. A beállítások elvégzéséhez kövesse a Home Connect alkalmazásban adott utasításokat.

Tipp: Vegye figyelembe a Home Connect alkalmazásban megjelenő útmutatásokat is.

Megjegyzések

- Ügyeljen a jelen használati útmutatóban található biztonsági előírásokra, és gondoskodjon arról, hogy ezeket akkor is betartsák, ha Ön a Home Connect alkalmazással működteti a készüléket.
→ *"Biztonság", Oldal 2*
- A készüléken végrehajtott műveletek mindig elsőbbséget élveznek. Ez idő alatt nem lehetséges a Home Connect alkalmazással való működtetés.
- A hálózatra csatlakoztatva a készülék max. 2 W-ot fogyaszt készenléti üzemmódban.

24.2 A Home Connect-beállítások áttekintése

A főzőlap alapbeállításában megadhatja a Home Connect beállításokat és a hálózati beállításokat.

Beállítás	Kiválasztás vagy kijelzés	Kiegészítő információk megjelenítése
H 1	Hálózati kapcsolat 0 – Nincs csatlakozva / A hálózati kapcsolat bontása 1 – Automatikus csatlakozás 2 – Manuális csatlakozás 3 – Csatlakoztatva	Jelentkezzen be a főzőlappal az otthoni WLAN-hálózatba (Wi-Fi) vagy válassza le a hálózati kapcsolatot
H 2	Kapcsolódás az apphoz 0 – Nincs csatlakoztatva 1 – Kapcsolat létrehozása	A H 2 beállítás csak akkor jelenik meg, ha a főzőlap csatlakozik az otthoni hálózathoz.
H 3	Kapcsolódás a WLAN-hoz 0 – Rádiós modul kikapcsolva 1 – Rádiós modul bekapcsolva	Ha a WLAN be van kapcsolva, akkor használhatja a Home Connect funkciót. A H 3 beállítás csak akkor jelenik meg, ha a főzőlap egyszer már össze volt kapcsolva egy hálózattal.
H 4	Beállítás az alkalmazással 0 – Kikapcsolva 1 – Bekapcsolva ¹	Ha a H 4 beállítás ki van kapcsolva, akkor csak a főzőlap üzemállapota jelenik meg a Home Connect alkalmazásban.
H 5	Szoftverfrissítés	A H 5 beállítás csak akkor jelenik meg, ha szoftverfrissítés áll rendelkezésre.

¹ Gyári beállítás

24.1 Home Connect beállítása

Előfeltételek

- A készülék csatlakoztatva van a hálózatra, és be van kapcsolva.
 - Rendelkezik olyan mobileszközzel, pl. okostelefonnal, amelyre az iOS vagy az Android operációs rendszer aktuális verziója van telepítve.
 - A készülék a felállítása helyén fogadja az otthoni WLAN-hálózatot (Wi-Fi).
 - A mobileszköz és a készülék legyen az otthoni hálózat WLAN-jelének hatótávolságán belül.
1. Olvassa be a következő QR-kódot.



A QR-kódon keresztül telepítheti a Home Connect alkalmazást és csatlakoztathatja készülékét.

2. Kövesse a Home Connect alkalmazásban megjelenő utasításokat.

Beállítás	Kiválasztás vagy kijelzés	Kiegészítő információk megjelenítése
	1 – Frissítés rendelkezésre áll, és kész a telepítésre 2 – A telepítés elindítása	
H [5	Távoli hozzáférés vezérlése az ügyfélszolgálat által [] – Nincs megengedve 1 – Megengedett	A H [5 beállítás csak akkor jelenik meg, ha az ügyfélszolgálat megkísérel kapcsolatot létesíteni a főzőlappal. Megengedett hozzáférés után a hozzáférést bármikor befejezheti.
H [7	A WLAN-jelerősség megjelenítése [] – Nincs csatlakozva az otthoni WLAN-hálózathoz (WiFi) 1 – 1-es jelerősség (rossz) 2 – 2-es jelerősség (közepes) 3 – 3-as jelerősség (jó)	A H [7 beállítás csak akkor jelenik meg, ha kapcsolódott az otthoni WLAN-hálózathoz (Wi-Fi).
H [8	Kapcsolat a Home Connect-szerverrel [] – Nincs csatlakoztatva 1 – Csatlakoztatva	A H [8 beállítás csak akkor jelenik meg, ha kapcsolódott az otthoni WLAN-hálózathoz (Wi-Fi).

24.3 Hálózati kapcsolat deaktiválása

- ▶ Lépjen az alapbeállításokhoz, válassza a H [3 lehetőséget, majd a [] értéket.
- ✓ A WLAN-nal (N) való kapcsolat deaktiválva van.

Megjegyzés: A hálózati kapcsolat újra aktiválásához válassza a 1 értéket.

24.4 Beállítások módosítása a Home Connect alkalmazáson keresztül

A Home Connect alkalmazással módosíthatja a főzőhely beállításait és elküldheti azokat a főzőhelynek.

Előfeltételek

- A főzőlap össze van kapcsolva az otthoni hálózattal és a Home Connect alkalmazással.
 - A főzőfelület Home Connect alkalmazáson keresztüli beállításához be kell kapcsolni a H [4 lehetőséget az alapbeállításoknál. Kiszállítási állapotban az H [4 alapbeállítás be van kapcsolva. Ha kikapcsolja a beállítások átvitelét, akkor csak a főzőlap üzemállapota jelenik meg a Home Connect alkalmazásban.
1. Végezze el a beállításokat a Home Connect alkalmazásban és küldje el a főzőhelynek.
Kövesse a Home Connect alkalmazásban megjelenő utasításokat.
A Home Connect alkalmazásból a főzőfelületre küldött beállításokat a főzőfelületen nyugtázni kell.
 - ✓ Ha a főzési beállítások továbbítódnak valamelyik főzőhelynek, villogni kezd a beállításnak megfelelő kijelző.
 2. A beállítás nyugtázásához nyomja meg a kívánt főzőzóna főzőhely-kijelzését.
 3. A beállítások elutasításához koppintson a főzőlap bármely másik érintőmezőjére.

24.5 Szoftverfrissítés

A szoftverfrissítés funkcióval megtörténik készülékének aktualizálása, például optimalizálás, hibaelhárítás céljából, biztonsági frissítések, valamint kiegészítő funkciók és szolgáltatások elérése érdekében.

Ennek előfeltétele, hogy Ön regisztrált Home Connect-felhasználó, az alkalmazást telepítette mobilkészítőjén, és kapcsolódik a Home Connect-szerverhez.

Amint rendelkezésre áll szoftverfrissítés, a Home Connect alkalmazás tájékoztatja Önt, és Ön az alkalmazáson keresztül elindíthatja a szoftverfrissítést. Sikeres letöltést követően a telepítést a Home Connect alkalmazáson keresztül is elindíthatja, ha otthoni WLAN-hálózatában (Wi-Fi) van. A sikeres telepítés után információkat kap a Home Connect alkalmazással kapcsolatban.

Megjegyzések

- A szoftverfrissítés két lépésből áll.
 - Az első lépés a letöltés.
 - A második lépés a készülékére történő telepítés.
- Letöltés közben tovább használhatja a készüléket. Az alkalmazás egyéni beállításaitól függően a szoftverfrissítés letöltése automatikusan is történhet.
- A telepítés néhány percig tart. Telepítés közben nem tudja használni a készüléket.
- Biztonsági frissítés esetén azt ajánljuk, hogy a lehető leggyorsabban végezze el a telepítést.

24.6 Távdiagnosztika

A vevőszolgálat a távdiagnosztika segítségével hozzáférhet a készülékhez, amennyiben Ön erre irányuló kéréssel fordul a vevőszolgálathoz, a készülék csatlakozott a Home Connect szerverhez, valamint a távdiagnosztika az adott országban rendelkezésre áll.

Tipp: További információt, illetve útmutatást a távdiagnosztika elérhetőségével kapcsolatban a weboldal Segítségnyújtás és támogatás részén talál: www.home-connect.com.

24.7 Adatvédelem

Vegye figyelembe az adatvédelmi útmutatásokat.

Amikor először csatlakoztatja készülékét egy internethez kapcsolódó otthoni hálózathoz, akkor készüléke a következő adatkategóriákat továbbítja a Home Connect szervernek (első regisztráció):

- Egyértelmű készülékazonosító (részei: készülékkulcsok, valamint a beépített Wi-Fi kommunikációs modul MAC-címe).
- A Wi-Fi kommunikációs modul biztonsági tanúsítványa (a kapcsolat informatikai biztonságáért).
- Otthoni készülékének aktuális szoftver- és hardververziója.

- Egy esetleges korábbi, gyári beállításokra való visszaállítás állapota.

Az első regisztráció előkészíti a Home Connect funkciók használatát, és csak abban az időpontban van rá szükség, amikor először kívánja használni a Home Connect funkciókat.

Megjegyzés: Vegye figyelembe, hogy a Home Connect funkciók csak a Home Connect alkalmazáshoz kapcsolódva használhatók. Az adatvédelemre vonatkozó információkat a Home Connect alkalmazásban talál.

25 Tisztítás és ápolás

Annak érdekében, hogy készüléke hosszú ideig működépes maradjon, tisztítsa és ápolja gondosan.

25.1 Főzőlap felülete

A felület sérülésének elkerülése

A készülék első használata előtt tisztítsa meg a felületet egy puha kendővel és háztartási üvegkerámia-tisztítóval.

- A főzőfelületet ne használja munka- vagy tárolófelületként.
- Kerülje a főzőfelület élelmiszerekkel való közvetlen érintkezését, mivel ez a felület tartós elszíneződéshez vezethet.
- Az élelmiszer-maradványokat, cukrot, műanyagot, alufóliát és kiömlött élelmiszereket azonnal távolítsa el egy üvegkaparóval.
- A durva szennyeződések, sót és cukrot azonnal távolítsa el a főzőfelületről.
- Ne használjon érdes aljú edényeket.
- Az edényeket felemelve helyezze át.
- Ne használjon rossz állapotú üvegkaparót.

25.2 Tisztítószer

Megfelelő tisztítószer és üvegkaparó az ügyfélszolgálaton, az online-shopban vagy a kereskedésekben érhető el.

FIGYELEM

A nem megfelelő tisztítószer károsíthatja a készülék felületét.

- ▶ Soha ne használjon nem megfelelő tisztítószereket.
- ▶ Ne használjon semmilyen tisztítószert, amíg a főzőfelület forró. Ez a felület foltosodásához vezethet.

Alkalmatlan tisztítószer

- Hígítatlan mosogatószer
- Mosogatógéphez használatos tisztítószer
- Súrolószer
- Agresszív tisztítószer, mint például sütőtisztító spray vagy folttisztító
- Karcolást okozó szivacsot
- Nagynyomású vagy gőzsugaras tisztítógép
- Alaptermékek, pl. zsírolószerek

25.3 A főzőlap tisztítása

A főzőfelületet minden használat után tisztítsa meg, hogy a főzési maradvék ne égjen oda.

Előfeltétel: A főzőfelület legyen hideg. Csak cukor, rizskeményítő, műanyag vagy alufólia okozta foltok esetén ne hagyja lehűlni a főzőfelületet.

1. Az erős szennyeződést üvegkaparóval távolítsa el.
2. Fújja be a teljes felületet szappanos vízzel vagy kereskedelemben kapható mosogatószerrel. Csak makacs

szennyeződések esetén használjon üvegkerámia főzőfelülethez való tisztítószert.

- ▶ A tisztítószert egyenletesen és óvatosan vigye fel.
- ▶ Tartsa be a tisztítószert csomagolásán feltüntetett tisztítási utasításokat.
- ▶ Üvegkerámiához készült speciális szivaccsal jó tisztítási eredmények érhetők el.

3. Törölje le nedves kendővel és egy törlőruhával törölje szárazra.

Tipp: Ha az edény alját tisztán tartja, a főzőlap felülete jó állapotban marad.

25.4 Profilok tisztítása

Használat után tisztítsa meg a profilokat, ha azokon szennyeződés vagy foltok találhatók.

Megjegyzés: Ne használjon üvegkaparót.

1. Meleg, szappanos vízzel és puha kendővel tisztítsa meg. Az új szivacs kendőket használat előtt alaposan mossa ki.
2. Puha törlőkendővel törölje szárazra.

25.5 Zsírszűrő

A zsírszűrő szűri ki a zsírt a konyhai párából. A szűrő egy tartályból és két kivehető zsírszűrőből áll. A tisztítás gyakorisága a főzés során használt zsír mennyiségétől és fajtájától függ. Látható zsírlerakódások esetén vagy legalább havonta egyszer tisztítsa meg a zsírszűrőt az optimális működés biztosítására.

⚠ FIGYELMEZTETÉS – Tűzveszély!

A zsírszűrőkben lévő zsírlerakódások meggyulladhatnak.

- ▶ A készüléket soha ne üzemeltesse a zsírszűrő nélkül.
- ▶ Rendszeresen tisztítsa a zsírszűrőt.
- ▶ A készülék közelében soha ne használjon nyílt lángot (pl. flambírozás).

FIGYELEM

Ha leesik a zsírszűrő, az károsíthatja az alatta lévő főzőlapot.

- ▶ Egyik kezével fogja meg alulról a zsírszűrőt.

1. Vegye ki a zsírszűrőt.

- ▶ A tartályban alul zsír gyűlhet össze. Ne döntse meg a zsírszűrőt, hogy elkerülje a zsír lecsepegését.

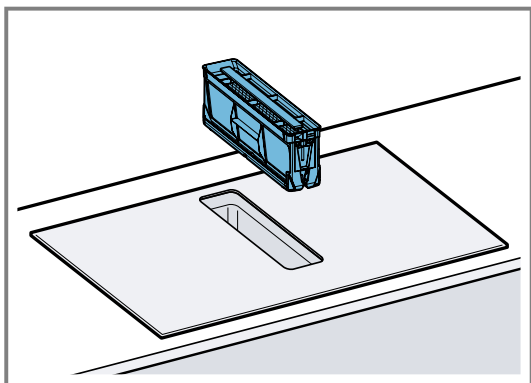

2. Szerelje ki a zsírszűrő részeit.

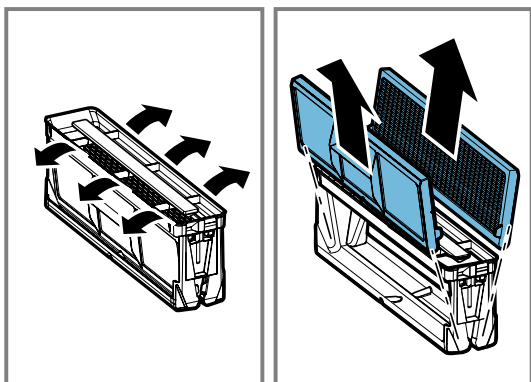

3. Tisztítsa meg a zsírszűrőt mosogatógépben vagy kézzel.

→ "Zsírszűrő tisztítása kézzel", Oldal 21

→ "A zsírszűrő tisztítása mosogatógépben", Oldal 21

4. Szükség esetén vegye ki a szagszűrőt vagy a zajszűrőt, és tisztítsa meg a készüléket belülről.
5. Ha tárgyak kerülnek a készülékbe, távolítsa el ezeket, és ellenőrizze, hogy a túlfolyó tartálya nem tömődött-e el.
6. A készülék belsejét törölje ki mosogatószeres vízzel és mosogatókendővel.
7. Tisztítás után helyezze be a megszáritott zsírszűrőt.

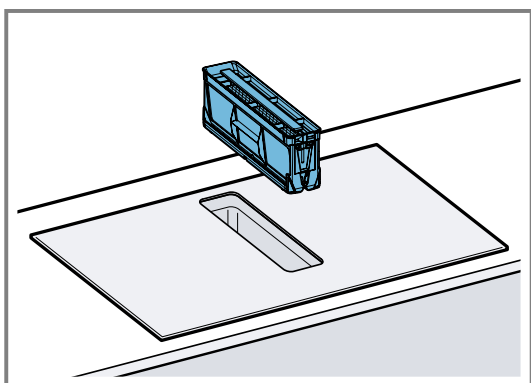

Zsírszűrő tisztítása kézzel

1. Szerelje ki a zsírszűrő részeit.
2. Áztassa be a zsírszűrőket forró mosogatószeres vízbe.
 - ▶ Egy kefével tisztítsa meg a zsírszűrőket. Ne használjon maró hatású, sav- vagy lúgtartalmú tisztítószereket.

- ▶ Makacs szennyeződések esetén használjon speciális zsírolót. A zsírolót beszerezheti ügyfélszolgálatunknál, az online shopban vagy egy szaküzletben.
3. Alaposan öblítse ki a zsírszűrőt.
 4. Hagyja lecsepegni a zsírszűrőt.
 5. Szerelje be a zsírszűrő részeit.
 6. Száradás után helyezze be a zsírszűrőt a készülékbe.

A zsírszűrő tisztítása mosogatógépben

1. Vegye ki a zsírszűrőt.
2. Szerelje ki a zsírszűrő részeit.
3. A zsírszűrő részeit lazán helyezze el a mosogatógépben, és ne akassza be.

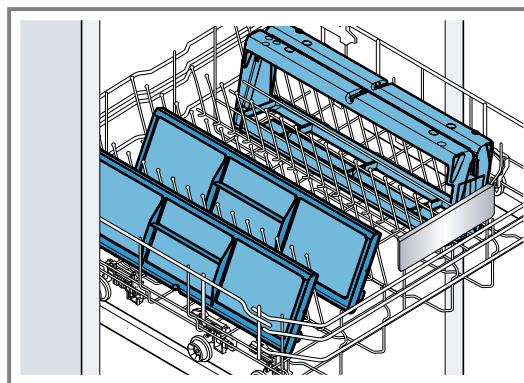

Az erősen szennyezett zsírszűrőket ne tisztítsa az edényekkel együtt. Ne használjon maró hatású, sav- vagy lúgtartalmú tisztítószereket.

4. Indítsa el a mosogatógépet. Maximum 70 °C-os hőmérséklet-beállítást válasszon.
5. Hagyja lecsepegni a zsírszűrőt.
6. Száradás után helyezze be a zsírszűrőt a készülékbe.

25.6 Szag- vagy zajszűrő

Szag- vagy zajszűrők szakkereskedésekben, a vevőszolgálatnál vagy az online shopban kaphatók.

Megjegyzések

- Cserélje ki a szagszűrőt, ha a figyelmeztetés megjelenik a készüléken.
→ "A telítettségjelzés visszaállítása", Oldal 22
- Cserélje ki a zajszűrőket, ha azok elszennyeződtek.

Előfeltétel: Csak eredeti szűrőt használjon az optimális működés biztosítására.

1. Vegye ki a zsírszűrőt.
2. Vegye ki a négy szagszűrőt vagy zajszűrőt, és ártalmatlanítsa megfelelően.

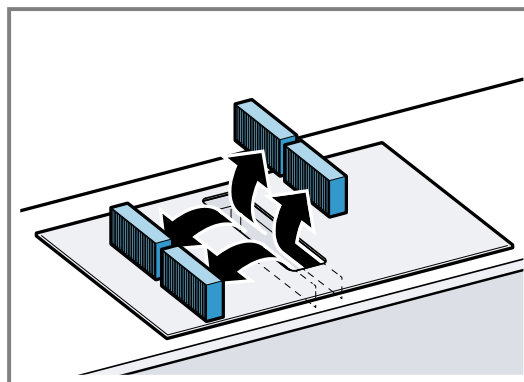

3. Helyezze be a két új szag- vagy zajsűrőt a készülékbe jobbról és balról, és tolja előre.

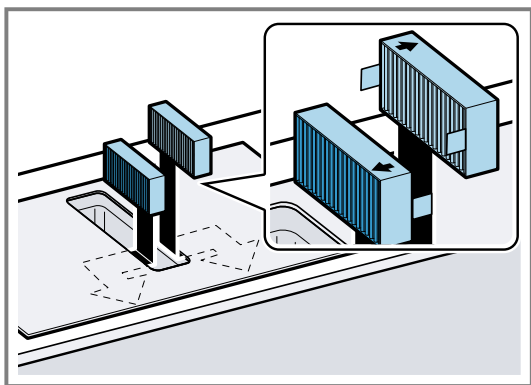

4. Helyezze be a másik szag- vagy zajsűrőt a készülékbe jobbról és balról.

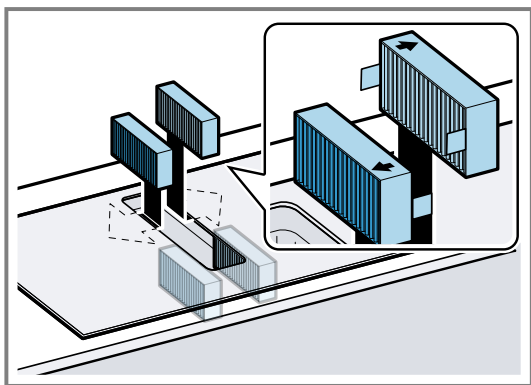

5. Helyezze be a zsírsűrőt a készülékbe.

A telítettségkijelzés visszaállítása

A készülék kikapcsolása után a *F* szimbólum világít.

- ▶ Cserélje ki a szagsűrőt.
→ "Szag- vagy zajsűrő", Oldal 21
- ✓ A *F* nem világít tovább. A szagsűrő kijelzése visszaállításra került.

25.7 Túlfolyó tartályának tisztítása

A túlfolyó tartálya összegyűjti a felülről a készülékbe jutó folyadékot vagy tárgyakat.

Előfeltétel: A készülék lehűlt és a maradékhő-kijelző ki-
aludt.

1. A túlfolyó tartályát fogja meg egy kézzel, másik kezével pedig csavarozza le.
 - ▶ Ne döntse meg a túlfolyótartályt, hogy elkerülje a folyadék kiömlését.

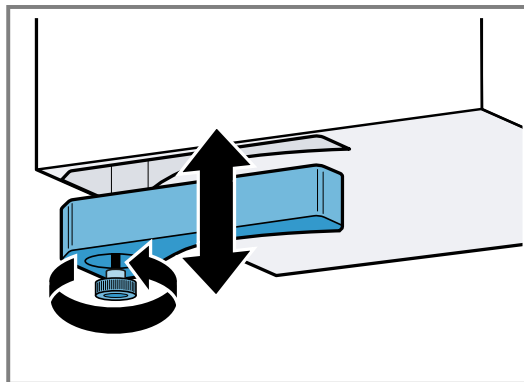

2. Ürítse ki és öblítse ki a túlfolyótartályt.
3. Szükség esetén távolítsa el a csavart és tisztítsa meg mosogatógépben a túlfolyó tartályát a csavar nélkül.
4. Tisztítás után csavarozza vissza a túlfolyótartályt.
5. Ellenőrizze, hogy a túlfolyó tartályának bevezetője nem tömődött-e el.
Ha tárgyak kerülnek a készülékbe, távolítsa el ezeket, miután a készülék lehűlt. Ehhez szerelje ki a zsírsűrőt.

26 Zavarok elhárítása

A készüléken fellépő kisebb zavarokat saját maga is elháríthatja. Tanulmányozza a zavarelhárításról szóló információt, mielőtt a vevőszolgálathoz fordulna. Ily módon elkerüli a felesleges költségeket.

⚠ FIGYELMEZTETÉS – Sérülésveszély!

A szakszerűtlen javítás veszélyes.

- ▶ A készüléket csak szakképzett személyek javíthatják.
- ▶ Ha a készülék meghibásodott, hívja a vevőszolgálatot.
→ "Vevőszolgálat", Oldal 24

⚠ FIGYELMEZTETÉS – Áramütés veszélye!

A szakszerűtlen javítás veszélyes.

- ▶ A készüléket csak szakképzett személyek javíthatják.
- ▶ A készülék javításához csak eredeti pótalkatrészeket szabad használni.
- ▶ Ha a készülék hálózati csatlakozóvezetéke vagy a készülék vezetéke megsérül, egyedi hálózati csatlakozóvezetékekre vagy egyedi készülékvezetésekre kell kicserélni, amely a gyártónál vagy vevőszolgálatánál kapható.
- ▶ Ha a készülék hálózati csatlakozóvezetéke megsérül, szakképzett személlyel kell kicseréltetni.

26.1 Figyelmeztetések

Megjegyzések

- Ha a kijelzőknél megjelenik az *E* elem, tartsa lenyomva a megfelelő főzőzóna érzékelőjét, és olvassa le a hibakódot.

- Ha a hibakód nem szerepel a táblázatban, válassza le a főzőfelületet a hálózatról, várjon 30 másodpercet, majd csatlakoztassa újra. Ha ismét megjelenik a kijelzés, értesítse a vevőszolgálatot, és adja meg a pontos hibakódot.

- Amennyiben hiba lép fel, a készülék nem kapcsol energiatakarékos módba.
- Annak érdekében, hogy a készülék elektromos alkatrészeit védje a túlmelegedéstől vagy az elektromos

impulzusoktól, a főzőlap képes a teljesítményfokozat átmeneti csökkentésére.

26.2 A kijelzőmezőn megjelenő utasítások

Hiba	Ok és hibaelhárítás
Nem világít egy kijelző sem.	<p>Az áramellátás megszakadt.</p> <ul style="list-style-type: none"> ▶ Más elektromos készülékek segítségével ellenőrizze, hogy áramkimaradás van-e. <p>A készüléket nem a kapcsolási rajznak megfelelően csatlakoztatták.</p> <ul style="list-style-type: none"> ▶ Csatlakoztassa a készüléket a kapcsolási rajznak megfelelően. <p>Az elektronika hibája</p> <ul style="list-style-type: none"> ▶ Ha a hibát nem lehet elhárítani, tájékoztassa a műszaki vevőszolgálatot.
Az elszívás nem működik	<p>A készüléket nem a kapcsolási rajznak megfelelően csatlakoztatták.</p> <ul style="list-style-type: none"> ▶ Csatlakoztassa a készüléket a kapcsolási rajznak megfelelően.
Villognak a kijelzők.	<p>A kezelőfelület nedves, vagy egy tárgy takarja.</p> <ul style="list-style-type: none"> ▶ Szárítsa meg a kezelőfelületet, vagy távolítsa el a tárgyat.
F	<p>Az szagszűrő megtelt, vagy a telítettség-kijelző világít, noha kicserélte a szűrőt.</p> <ul style="list-style-type: none"> ▶ Cserélje ki a szűrőt és állítsa vissza a szűrőteltettség-kijelzést. További információk a következő fejezetben találhatóak: . → "Tisztítás és ápolás", Oldal 20
F2, F 4, E 7015, E 8207, E 8208	<p>Az elektronika túlmelegedett és lekapcsolt egy vagy minden főzőzónát.</p> <ul style="list-style-type: none"> ▶ Várjon addig, amíg az elektronika megfelelően lehűl. Végül nyomjon meg egy tetszőleges gombot a kezelőfelületen.
F5 + teljesítményfokozat és hangjelzés	<p>Egy forró edény található a kezelőfelület területén. Az elektronika emiatt túlmelegedhet.</p> <ul style="list-style-type: none"> ▶ Távolítsa el az edényt. A hibakijelzés röviddel ezután kialszik. Folytathatja a főzést.
F5 és hangjelzés	<p>Egy forró edény található a kezelőfelület területén. A főzőzóna kikapcsolt az elektronika védelme érdekében.</p> <ul style="list-style-type: none"> ▶ Távolítsa el az edényt. Várjon néhány másodpercet. Érintsen meg egy tetszőleges kezelőmezőt. Ha a hibakijelzés kialszik, folytathatja a főzést.
F1/F6	<p>A főzőzóna túlhevült, és a munkafelület védelmében kikapcsolt.</p> <ul style="list-style-type: none"> ▶ Várjon addig, amíg az elektronika megfelelő mértékben lehűl, majd kapcsolja be újra a főzőzónát.
FG	<p>Beállítások átvétele nem aktiválódik.</p> <ul style="list-style-type: none"> ▶ A hiba kijelzésének befejezéséhez érintsen meg egy tetszőleges gombot. A megszokott módon főzhet, a Beállítások átvétele funkció használata nélkül. Hívja a vevőszolgálatot.
FB	<p>A főzőzóna hosszabb időn keresztül megszakítás nélkül üzemelt.</p> <ul style="list-style-type: none"> ▶ Egyedi biztonsági lekapcsolás bekapcsolva. A főzőzóna beállításához érintsen meg egy tetszőleges szimbólumot és kapcsolja ki a kijelzőt.
E 9000/E9010	<p>Az üzemi feszültség hibás, kívül esik a normál üzemi tartományon.</p> <ul style="list-style-type: none"> ▶ Forduljon az áramszolgáltatóhoz.
U400/E9011	<p>A főzőfelület nincs megfelelően csatlakoztatva.</p> <ul style="list-style-type: none"> ▶ Válassza le a főzőlapot a hálózatról. Csatlakoztassa a főzőlapot a kapcsolási rajznak megfelelően.
d E	<p>Be van kapcsolva a bemutató mód.</p> <ul style="list-style-type: none"> ▶ Válassza le a főzőlapot a hálózatról. Várjon 30 másodpercet, majd csatlakoztassa újra a főzőlapot. A következő 3 percben érintsen meg egy tetszőleges érzékelőt. A bemutató mód már nem aktív.
-	<p>Gyerekszár be van kapcsolva.</p> <ul style="list-style-type: none"> ▶ Gyerekszár kikapcsolása
Home Connect nem működik megfelelően.	<p>Különböző okok lehetségesek.</p> <ul style="list-style-type: none"> ▶ Keresse fel a www.home-connect.com webhelyet.

26.3 A készülék normál zörejei

Az indukciós készülékek időnként zajokat vagy rezgéseket kelthetnek, például zümmögést, zizegést, sziszegést, ritmikus vagy ventilátorzajokat bocsáthatnak ki.

27 Ártalmatlanítás

27.1 A régi készülék ártalmatlanítása

A környezetkímélő ártalmatlanításnak köszönhetően az értékes nyersanyagok újra felhasználhatók.

1. Húzza ki a hálózati csatlakozóvezeték dugóját.
2. Vágja el a hálózati csatlakozóvezetékét.
3. Környezetkímélő módon ártalmatlanítsa a készüléket.

Az aktuális ártalmatlanítási lehetőségekről a szakkereskedőnél, ill. a települési közigazgatásnál vagy önkormányzatnál tájékozódhat.



Ez a készülék az elhasznált villamossági és elektronikai készülékekről szóló 2012/19/EU irányelvnek megfelelő jelölést kapott.

Ez az irányelv a már nem használt készülékek visszavételének és hasznosításának EU-szerte érvényes kereteit határozza meg.

28 Megfelelőségi nyilatkozat

A BSH Hausgeräte GmbH ezennel kijelenti, hogy a Home Connect funkcióval ellátott készülék a(z) 2014/53/EU irányelvben foglalt alapvető követelményeknek és további vonatkozó rendelkezéseknek megfelel.

A részletes RED megfelelőségi nyilatkozatot megtalálja az interneten a www.bosch-home.com webhelyen, készüléke termékoldalán a kiegészítő dokumentumok között.



2,4 GHz-es sáv (2400–2483,5 MHz): max. 100 mW

5 GHz-es sáv (5150–5350 MHz + 5470–5725 MHz): max. 50 mW

	BE	BG	CZ	DK	DE	EE	IE	EL	ES
	FR	HR	IT	CY	LI	LV	LT	LU	HU
	MT	NL	AT	PL	PT	RO	SI	SK	FI
	SE	NO	CH	TR	IS	UK (NI)			

5 GHz-es WLAN (Wi-Fi): Csak beltéri használatra.

AL	BA	MD	ME	MK	RS	UK	UA
----	----	----	----	----	----	----	----

5 GHz-es WLAN (Wi-Fi): Csak beltéri használatra.

29 Vevőszolgálat

A megfelelő környezetbarát tervezésről szóló rendelet szerint a működés szempontjából releváns eredeti pótalkatrészeket készülékének az Európai Gazdasági Térségben való forgalomba hozatalától számítva legalább 10 évig beszerezheti vevőszolgálatunknál.

Megjegyzés: A vevőszolgálat tevékenysége a gyártói garanciális feltételek keretében ingyenes.

Az Ön országában érvényes garancia időtartamáról és garanciális feltételekről a mellékelt, szervizelhetőségeket és garanciális feltételeket tartalmazó dokumentumon lévő QR-kódon keresztül, vevőszolgálatunktól, kereskedőjénél vagy weboldalunkról szerezhet részletes információkat.

Ha a vevőszolgálathoz fordul, tartsa kéznél készüléke termékszámát (E-Nr.) és gyártási számát (FD).

A vevőszolgálat elérhetőségét a mellékelt, szervizelhetőségeket és garanciális feltételeket tartalmazó dokumentumon lévő QR-kódon keresztül tekintheti meg.

A(z) (EU) 65/2014, (EU) 66/2014 és (EU) 2023/826 rendelet szerinti információkat online a www.bosch-home.com címen, készüléke termékoldalán és szervizoldalán a használati útmutatók és kiegészítő dokumentumok között találja.

29.1 Termékszám (E-Nr.) és gyártási szám (FD)

A termékszámot (E-Nr.) és a gyártási számot (FD) a készülék típusábráján találja.

A típustáblát megtalálja:

- a készülék műszaki adatlapján.
- elöl, a főzőfelület alján.

A termékszám (E-Nr.) megtalálható az üvegkerámia felületen is. Az ügyfélelégedettségi index (CSI) és a gyártási

szám (FD-Nr.) ezen kívül még az alapbeállításokban
→ *Oldal 15* jeleníthető meg.

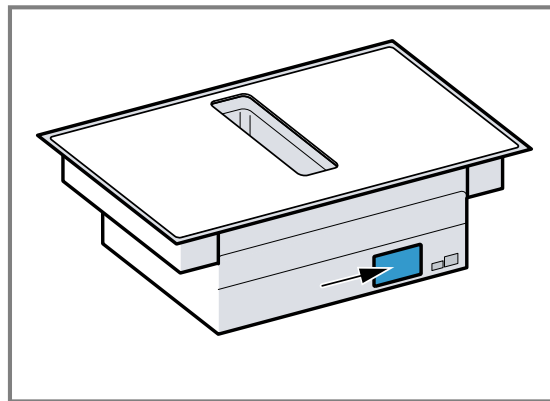

Készüléke adatait és a vevőszolgálat telefonszámát gyorsan megtalálja, ha feljegyzi magának az adatokat.

30 Próbaételek

Ezek a beállítások a minőségellenőrző intézetek részére készültek a készülékeink tesztelésének megkönnyítése érdekében. A tesztet az indukciós főzőlapokhoz készült edénykészleteinkkel hajtottuk végre. Ezeket a tartozékkészleteket igény esetén utólag szaküzletekben vagy vevőszolgálatunkon keresztül, illetve az online shopban szerezheti be.

30.1 Csokoládébevonat olvasztása

Hozzávalók: 150 g keserűcsokoládé (55%-os kakaótartalom).

- Fazék, Ø 16 cm, fedő nélkül
 - Főzés: 1.5 teljesítményfokozat

30.2 Lencsefőzelék melegítése és melegen tartása

Recept a DIN 44550 szerint
Kezdő hőmérséklet 20 °C
Felmelegítés, keverés nélkül

- Fazék, Ø 16 cm, fedővel, mennyiség: 450 g
 - Felmelegítés: 1 perc 30 mp időtartam, 9 teljesítményfokozat
 - Továbbfőzés: 1.5 teljesítményfokozat
- Fazék, Ø 20 cm, fedővel, mennyiség: 800 g
 - Felmelegítés: 2 perc 30 mp időtartam, teljesítményfokozat 9
 - Továbbfőzés: 1.5 teljesítményfokozat

30.3 Lencsefőzelék melegítése és melegen tartása

Pl.: lencse átmérője: 5-7 mm, kezdő hőmérséklet 20 °C
1 perc melegítés után keverje meg

- Fazék, Ø 16 cm, fedővel, mennyiség: 500 g
 - Felmelegítés: kb. 1 perc 30 mp időtartam, 9 teljesítményfokozat
 - Továbbfőzés: 1.5 teljesítményfokozat
- Fazék, Ø 20 cm, fedővel, mennyiség: 1 kg
 - Felmelegítés: kb. 2 perc 30 mp időtartam, 9 teljesítményfokozat
 - Továbbfőzés: 1.5 teljesítményfokozat

30.4 Besamelmártás

Tej hőmérséklete: 7 °C

- Fazék, Ø 16 cm, fedő nélkül, Hozzávalók: 40 g vaj, 40 g liszt, 0,5 l tej (3,5%-os zsírtartalmú) és egy csipet só

Besamelmártás készítése

1. Olvassa meg a vajat, keverje hozzá a lisztet és a sót, majd melegítse fel az egészet.
 - ▶ Felmelegítés: 6 perc időtartam, 2 teljesítményfokozat
2. Adja a tejet a rántáshoz, és állandó keverés mellett forralja fel.
 - ▶ Felmelegítés: 6 perc 30 mp. időtartam, 7 teljesítményfokozat
3. Amikor a besamelmártás felforrt, hagyja további 2 percig állandó keverés mellett a főzőzónán.
 - ▶ Továbbfőzés: 2 teljesítményfokozat

30.5 Tejberizs főzése fedővel

Tej hőmérséklete: 7 °C

1. A tejet addig melegítjük, amíg nem kezd el felfutni. Melegítse fedő nélkül. 10 perc melegítés után keverje meg.
2. Állítsa be az ajánlott teljesítményfokozatot, majd adja a tejhez a rizst, a cukrot és a sót.
Főzési idő a melegítéssel együtt kb. 45 perc.
 - Fazék, Ø 16 cm, Hozzávalók: 190 g kerek szemű rizs, 90 g cukor, 750 ml 3,5%-os zsírtartalmú tej és 1 g só
 - Felmelegítés: kb. 5 perc 30 mp időtartam, teljesítményfokozat 8.5
 - Továbbfőzés: 3 teljesítményfokozat
 - Fazék, Ø 20 cm, Hozzávalók: 250 g kerek szemű rizs, 120 g cukor, 1 l 3,5%-os zsírtartalmú tej és 1,5 g só
 - Felmelegítés: kb. 5 perc 30 mp időtartam, teljesítményfokozat 8.5
 - Továbbfőzés: 3 teljesítményfokozat, 10 perc után keverje meg

30.6 Tejberizs főzése fedő nélkül

Tej hőmérséklete: 7 °C

1. Adja a hozzávalókat a tejhez, és állandó keverés mellett melegítse fel.

2. Amikor a tej eléri a kb. 90 °C-os hőmérsékletet, válassza ki az ajánlott teljesítményfokozatot, és alacsonyabb fokozaton főzze kb. 50 percig.

- Fazék, Ø 16 cm, fedő nélkül, Hozzávalók: 190 g kekszemű rizs, 90 g cukor, 750 ml 3,5%-os zsírtartalmú tej és 1 g só
 - Felmelegítés: kb. 5 perc 30 mp időtartam, teljesítményfokozat 8.5
 - Továbbfőzés: 3 teljesítményfokozat
- Fazék, Ø 20 cm, fedő nélkül, Hozzávalók: 250 g kekszemű rizs, 120 g cukor, 1 l 3,5%-os zsírtartalmú tej és 1,5 g só
 - Felmelegítés: kb. 5 perc 30 mp időtartam, teljesítményfokozat 8.5
 - Továbbfőzés: 2.5 teljesítményfokozat

30.7 Rizs főzése

Recept a DIN 44550 szerint

Víz hőmérséklet: 20 °C

- Fazék, Ø 16 cm, fedő nélkül, Hozzávalók: 125 g hosszúszemű rizs, 300 g víz és egy csipet só
 - Felmelegítés: kb. 2 perc 30 mp időtartam, 9 teljesítményfokozat
 - Továbbfőzés: 2 teljesítményfokozat
- Fazék, Ø 20 cm, fedő nélkül, Hozzávalók: 250 g hosszúszemű rizs, 600 g víz és egy csipet só
 - Felmelegítés: kb. 2 perc 30 mp időtartam, 9 teljesítményfokozat
 - Továbbfőzés: 2.5 teljesítményfokozat

30.8 Sertés szűzpecsenye sütése

Szűzpecsenye kezdő hőmérséklete: 7 °C

- Serpenyő, Ø 24 cm, fedő nélkül, Hozzávalók: 3 szűzpecsenye (összsúly kb. 300 g, 1 cm vastag) és 15 g napraforgóolaj
 - Felmelegítés: kb. 1 perc 30 mp időtartam, 9 teljesítményfokozat
 - Továbbfőzés: 7 teljesítményfokozat

30.9 Crêpes készítése

Recept a DIN EN 60350-2 szerint

- Serpenyő Ø 24 cm, fedő nélkül, Hozzávalók: 55 ml tészta minden egyes crêpe-hez
 - Felmelegítés: 1 perc 30 mp időtartam, 9 teljesítményfokozat
 - Továbbfőzés: 7 teljesítményfokozat

30.10 Mélyhűtött hasáburgonya sütése

- Fazék, Ø 20 cm, fedő nélkül, Hozzávalók: 2 l napraforgóolaj. Minden adaghoz: 200 g mélyhűtött hasáburgonya, 1 cm vastag.
 - Felmelegítés: 9 teljesítményfokozat, míg az olaj hőmérséklete el nem éri a 180 °C-t.
 - Továbbfőzés: 9 teljesítményfokozat



Thank you for buying a Bosch Home Appliance!

Register your new device on MyBosch now and profit directly from:

- **Expert tips & tricks for your appliance**
- **Warranty extension options**
- **Discounts for accessories & spare-parts**
- **Digital manual and all appliance data at hand**
- **Easy access to Bosch Home Appliances Service**

Free and easy registration – also on mobile phones:
www.bosch-home.com/welcome

BOSCH
HOME APPLIANCES
SERVICE

Looking for help? You'll find it here.

Expert advice for your Bosch home appliances, help with problems
or a repair from Bosch experts.

Find out everything about the many ways Bosch can support you:

www.bosch-home.com/service

Contact data of all countries are listed in the attached service directory.

BSH Hausgeräte GmbH

Carl-Wery-Straße 34
81739 München, GERMANY
www.bosch-home.com

A Bosch Company



9002006191 (050506) REG25

hu