

# WEINLAGERGERÄT

RVW417.. RVW467..

**GAGGENAU**



Weitere Informationen und Erklärungen finden Sie online.  
Scannen Sie den QR-Code auf der Titelseite.



## Inhaltsverzeichnis

<b>1 Sicherheit</b> .....	<b>3</b>	8.1 Gerät einschalten .....	14
1.1 Definition der Signalwörter .....	3	8.2 Hinweise zum Betrieb .....	14
1.2 Allgemeine Hinweise .....	3	8.3 Gerät ausschalten .....	14
1.3 Bestimmungsgemäßer Ge- brauch .....	4	8.4 Temperatur einstellen .....	15
1.4 Einschränkung des Nutzerkrei- ses .....	4	8.5 Temperierung .....	15
1.5 Sicherer Transport .....	4	8.6 Tastensperre .....	15
1.6 Sichere Installation .....	5	<b>9 Grundeinstellungen</b> .....	<b>16</b>
1.7 Sicherer Gebrauch .....	6	9.1 Grundeinstellungen ändern .....	16
1.8 Beschädigtes Gerät .....	7	9.2 Übersicht der Grundeinstellun- gen .....	16
<b>2 Sachschäden vermeiden</b> .....	<b>8</b>	<b>10 Zusatzfunktionen</b> .....	<b>19</b>
<b>3 Umweltschutz und Sparen</b> .....	<b>8</b>	10.1 Türöffnungshilfe .....	19
3.1 Verpackung entsorgen .....	8	10.2 Ruhe-Modus .....	19
3.2 Energie sparen .....	8	<b>11 Alarm</b> .....	<b>19</b>
<b>4 Aufstellen und Anschließen</b> .....	<b>9</b>	11.1 Türalarm .....	19
4.1 Lieferumfang .....	9	<b>12 Home Connect</b> .....	<b>19</b>
4.2 Kriterien für den Aufstellort .....	9	12.1 Home Connect einrichten .....	20
4.3 Gerät montieren .....	10	12.2 Update der Home Con- nect Software installieren .....	20
4.4 Gerät für den ersten Gebrauch vorbereiten .....	10	12.3 Home Connect Einstellungen zurücksetzen .....	20
4.5 Gerät elektrisch anschließen ..	10	12.4 Ferndiagnose .....	21
<b>5 Kennenlernen</b> .....	<b>11</b>	12.5 Datenschutz .....	21
5.1 Gerät .....	11	12.6 Status der Home Con- nect Verbindung .....	21
5.2 Bedienfeld .....	12	<b>13 Service-Einstellungen</b> .....	<b>21</b>
<b>6 Ausstattung</b> .....	<b>13</b>	13.1 Service-Einstellungen än- dern .....	21
6.1 Ausziehbare Flaschenab- lage .....	13	13.2 Übersicht der Service-Einstel- lungen .....	22
6.2 Flaschenablage .....	13	<b>14 Weinlagerfach</b> .....	<b>22</b>
6.3 Präsentationsablage .....	13	14.1 Maximale Anzahl an Stan- dardflaschen einordnen .....	22
6.4 Geruchsfilter .....	13	14.2 Lagerempfehlungen im Wein- lagerfach .....	23
6.5 Zubehör .....	13	14.3 Tipps zur Weinlagerung .....	23
<b>7 Vor dem ersten Gebrauch</b> .....	<b>14</b>	14.4 Trinktemperaturen .....	23
7.1 Erste Inbetriebnahme vorneh- men .....	14		
<b>8 Grundlegende Bedienung</b> .....	<b>14</b>		

<b>15 Abtauen</b> .....	<b>24</b>	<b>18 Lagern und Entsorgen</b> .....	<b>28</b>
15.1 Abtauen im Weinlagerfach ....	24	18.1 Gerät außer Betrieb nehmen .....	28
<b>16 Reinigen und Pflegen</b> .....	<b>24</b>	18.2 Altgerät entsorgen .....	28
16.1 Pflegehinweise für Edelstahl-Oberflächen .....	24	<b>19 Kundendienst</b> .....	<b>28</b>
16.2 Gerät zum Reinigen vorbereiten .....	24	19.1 Erzeugnisnummer (E-Nr.), Fertigungsnummer (FD) und Zählnummer (Z-Nr.) .....	29
16.3 Gerät reinigen .....	24	<b>20 Technische Daten</b> .....	<b>29</b>
16.4 Ausstattungsteile entnehmen .....	25	20.1 Informationen zu freier und Open Source Software .....	29
16.5 Geruchsfilter ersetzen .....	25	<b>21 Konformitätserklärung</b> .....	<b>30</b>
<b>17 Störungen beheben</b> .....	<b>26</b>		

## 1 Sicherheit

Beachten Sie die nachfolgenden Sicherheitshinweise.

### 1.1 Definition der Signalwörter

Hier finden Sie die Bedeutung der in dieser Anleitung verwendeten Signalwörter.

#### **WARNUNG**

Beachten Sie diese Hinweise, um mögliche schwere oder tödliche Verletzungen zu verhindern.

#### **VORSICHT**

Beachten Sie diese Hinweise, um geringfügige, oder mittelschwere Verletzungen zu verhindern.

#### **ACHTUNG**

Beachten Sie diese Hinweise, um Schäden am Gerät oder andere Sachschäden zu vermeiden.

**Hinweis:** Dies weist Sie auf wichtige Informationen hin.

### 1.2 Allgemeine Hinweise

- Lesen Sie diese Anleitung sorgfältig.
- Bewahren Sie die Anleitung sowie die Produktinformationen für einen späteren Gebrauch oder Nachbesitzer auf.
- Schließen Sie das Gerät bei einem Transportschaden nicht an.

### 1.3 Bestimmungsgemäßer Gebrauch

Verwenden Sie das Gerät nur:

- um Wein zu lagern.
- im privaten Haushalt und in geschlossenen Räumen des häuslichen Umfelds.
- bis zu einer Höhe von 2000 m über dem Meeresspiegel.

### 1.4 Einschränkung des Nutzerkreises

Dieses Gerät kann von Kindern ab 8 Jahren und darüber und von Personen mit reduzierten physischen, sensorischen oder mentalen Fähigkeiten oder Mangel an Erfahrung und/oder Wissen benutzt werden, wenn sie beaufsichtigt oder bezüglich des sicheren Gebrauchs des Geräts unterwiesen wurden und die daraus resultierenden Gefahren verstanden haben.

Kinder dürfen nicht mit dem Gerät spielen.

Reinigung und Benutzerwartung dürfen nicht durch Kinder ohne Beaufsichtigung durchgeführt werden.

Kinder ab 3 Jahren und jünger als 8 Jahre dürfen das Kühl-/Gefriergerät be- und entladen.

### 1.5 Sicherer Transport

#### **WARNUNG – Kippgefahr!**

Das Gerät ist sehr schwer, kopflastig und kann kippen.

- ▶ Das Gerät muss von zwei oder mehr Personen transportiert werden.
- ▶ Das Gerät erst von der Palette nehmen, wenn es für die Installation bereit ist.
- ▶ Die Tür geschlossen halten, bis das Gerät in der Einbaunische gesichert ist.

#### **WARNUNG – Verletzungsgefahr!**

Das hohe Gerätegewicht kann beim Anheben zu Verletzungen führen.

- ▶ Das Gerät nicht allein anheben.

## 1.6 Sichere Installation

### **⚠️ WARNUNG – Stromschlaggefahr!**

Unsachgemäße Installationen sind gefährlich.

- ▶ Das Gerät nur gemäß den Angaben auf dem Typenschild anschließen und betreiben.
- ▶ Das Gerät nur über eine vorschriftsmäßig installierte Steckdose mit Erdung an ein Stromnetz mit Wechselstrom anschließen.
- ▶ Das Schutzleitersystem der elektrischen Hausinstallation muss vorschriftsmäßig installiert sein.
- ▶ Nie das Gerät über eine externe Schaltvorrichtung versorgen, z. B. Zeitschaltuhr oder Fernsteuerung.
- ▶ Wenn das Gerät eingebaut ist, muss der Netzstecker der Netzanschlussleitung frei zugänglich sein, oder falls der freie Zugang nicht möglich ist, muss in der festverlegten elektrischen Installation eine Trennvorrichtung nach den Errichtungsbestimmungen eingebaut sein.
- ▶ Beim Aufstellen des Geräts darauf achten, dass die Netzanschlussleitung nicht eingeklemmt oder beschädigt wird.

Eine beschädigte Isolierung der Netzanschlussleitung ist gefährlich.

- ▶ Nie die Netzanschlussleitung mit Wärmequellen in Kontakt bringen.

### **⚠️ WARNUNG – Explosionsgefahr!**

Wenn die Lüftungsöffnungen des Geräts verschlossen sind, kann bei einem Leck des Kältekreislaufs ein brennbares Gas-Luft-Gemisch entstehen.

- ▶ Lüftungsöffnungen im Gerätegehäuse oder im Einbaugehäuse nicht verschließen.

### **⚠️ WARNUNG – Brandgefahr!**

Eine verlängerte Netzanschlussleitung und nicht zugelassene Adapter zu verwenden, ist gefährlich.

- ▶ Keine Verlängerungskabel oder Mehrfachsteckdosenleisten verwenden.
- ▶ Nur vom Hersteller zugelassene Adapter und Netzanschlussleitungen verwenden.

- ▶ Wenn die Netzanschlussleitung zu kurz ist und keine längere Netzanschlussleitung verfügbar ist, Elektrofachbetrieb kontaktieren, um die Hausinstallation anzupassen.

Ortsveränderliche Mehrfachsteckdosenleisten oder Netzteile können überhitzen und zum Brand führen.

- ▶ Ortsveränderliche Mehrfachsteckdosenleisten oder Netzteile nicht an der Rückseite der Geräte platzieren.

### **⚠ WARNUNG – Kippgefahr!**

Das Gerät ist sehr schwer, kopflastig und kann kippen.

- ▶ Das Gerät muss von zwei oder mehr Personen installiert werden, sobald es nicht mehr gesichert und von der Palette entfernt ist.
- ▶ Das Gerät mit dem mitgelieferten Kippschutzbügel sichern.
- ▶ Das Gerät während der Installation beaufsichtigen.

### **⚠ VORSICHT – Schnittgefahr!**

Scharfe Kanten am Gerät können beim Berühren zu Schnittverletzungen führen.

- ▶ Schutzhandschuhe tragen.

## **1.7 Sicherer Gebrauch**

### **⚠ WARNUNG – Stromschlaggefahr!**

Eindringende Feuchtigkeit kann einen Stromschlag verursachen.

- ▶ Das Gerät nur in geschlossenen Räumen verwenden.
- ▶ Nie das Gerät großer Hitze und Nässe aussetzen.
- ▶ Keinen Dampfreiniger oder Hochdruckreiniger verwenden, um das Gerät zu reinigen.

### **⚠ WARNUNG – Erstickungsgefahr!**

Kinder können sich Verpackungsmaterial über den Kopf ziehen oder sich darin einwickeln und ersticken.

- ▶ Verpackungsmaterial von Kindern fernhalten.
  - ▶ Kinder nicht mit Verpackungsmaterial spielen lassen.
- Kinder können Kleinteile einatmen oder verschlucken und dadurch ersticken.
- ▶ Kleinteile von Kindern fernhalten.
  - ▶ Kinder nicht mit Kleinteilen spielen lassen.

**⚠️ WARNUNG – Explosionsgefahr!**

Durch Beschädigung des Kältekreislaufs kann brennbares Kältemittel austreten und explodieren.

- ▶ Zum Beschleunigen des Abtauvorgangs keine anderen mechanischen Einrichtungen oder sonstigen Mittel als die vom Hersteller empfohlenen benutzen.

Produkte mit brennbaren Treibgasen und explosiven Stoffen können explodieren, z. B. Spraydosen.

- ▶ Keine Produkte mit brennbaren Treibgasen und explosiven Stoffen im Gerät lagern.

**⚠️ WARNUNG – Brandgefahr!**

Elektrische Geräte innerhalb des Geräts können zu einem Brand führen, z. B. Heizgeräte oder elektrische Eisbereiter.

- ▶ Keine elektrischen Geräte innerhalb des Geräts betreiben.

**⚠️ WARNUNG – Verletzungsgefahr!**

Verletzung der Augen durch Austritt von brennbarem Kältemittel und schädlichen Gasen.

- ▶ Nicht die Rohre des Kältemittel-Kreislaufs und die Isolierung beschädigen.

**1.8 Beschädigtes Gerät****⚠️ WARNUNG – Stromschlaggefahr!**

Ein beschädigtes Gerät oder eine beschädigte Netzanschlussleitung ist gefährlich.

- ▶ Nie ein beschädigtes Gerät betreiben.
- ▶ Nie an der Netzanschlussleitung ziehen, um das Gerät vom Stromnetz zu trennen. Immer am Netzstecker der Netzanschlussleitung ziehen.
- ▶ Wenn das Gerät oder die Netzanschlussleitung beschädigt ist, sofort den Netzstecker der Netzanschlussleitung ziehen oder die Sicherung im Sicherungskasten ausschalten.
- ▶ Den Kundendienst rufen. → *Seite 28*

Unsachgemäße Reparaturen sind gefährlich.

- ▶ Nur dafür geschultes Fachpersonal darf Reparaturen am Gerät durchführen.
- ▶ Nur Original-Ersatzteile dürfen zur Reparatur des Geräts verwendet werden.

**de** Sachschäden vermeiden

- ▶ Wenn die Netzanschlussleitung dieses Geräts beschädigt wird, muss sie durch den Hersteller oder seinen Kundendienst oder eine ähnlich qualifizierte Person ersetzt werden, um Gefährdungen zu vermeiden.

**⚠ WARNUNG – Brandgefahr!**



Bei Beschädigung der Rohre können brennbares Kältemittel und schädliche Gase austreten und sich entzünden.

- ▶ Feuer und Zündquellen vom Gerät fernhalten.
- ▶ Den Raum lüften.
- ▶ Das Gerät ausschalten.
- ▶ Den Netzstecker der Netzanschlussleitung ziehen oder die Sicherung im Sicherungskasten ausschalten.
- ▶ Den Kundendienst rufen. → *Seite 28*

---

## **2 Sachschäden vermeiden**

### **ACHTUNG**

Das hohe Gerätegewicht oder das Verkanten der Geräterollen kann beim Verschieben des Geräts den Fußboden beschädigen.

- ▶ Das Gerät mit einer Sackkarre transportieren.
- ▶ Beim Verschieben des Geräts einen Fußbodenschutz verwenden und nicht im Zickzack bewegen. Durch Benutzung der Sockel, Auszüge oder Gerätertüren als Sitzfläche oder Steigfläche kann das Gerät beschädigt werden.
- ▶ Nicht auf Sockel, Auszüge oder Türen treten oder darauf abstützen. Durch Verschmutzungen mit Öl oder Fett können Kunststoffteile und Türdichtungen porös werden.
- ▶ Kunststoffteile und Türdichtungen öl- und fettfrei halten.

Wenn Sie Ausstattungsteile und Zubehör im Geschirrspüler reinigen, können sich diese verformen oder verfärben.

- ▶ Nie Ausstattungsteile und Zubehör im Geschirrspüler reinigen.

---

## **3 Umweltschutz und Sparen**

### **3.1 Verpackung entsorgen**

Die Verpackungsmaterialien sind umweltverträglich und wiederverwertbar.

- ▶ Die einzelnen Bestandteile getrennt nach Sorten entsorgen.

### **3.2 Energie sparen**

Wenn Sie diese Hinweise beachten, verbraucht Ihr Gerät weniger Strom.

#### **Wahl des Aufstellorts**

- Das Gerät vor direkter Sonneneinstrahlung schützen.

- Das Gerät mit möglichst großem Abstand zu Heizkörpern, Herd und anderen Wärmequellen aufstellen:
  - 30 mm Abstand zu Elektro- oder Gasherden halten.
  - 300 mm Abstand zu Öl- oder Kohleherden halten.
- Nie die äußeren Lüftungsöffnungen abdecken oder zustellen.

### Energie sparen beim Gebrauch

**Hinweis:** Die Anordnung der Ausstattungsteile hat keinen Einfluss auf den Energieverbrauch des Geräts.

- Das Gerät nur kurz öffnen und sorgfältig schließen.
- Nie die inneren Belüftungsöffnungen oder die äußeren Lüftungsöffnungen abdecken oder zustellen.

### Bedienfeld-Energiesparmodus

Wenn das Gerät nicht benutzt wird, wechselt das Bedienfeld automatisch in den Bedienfeld-Energiesparmodus. Im Bedienfeld-Energiesparmodus ist das Display ausgeschaltet.

Sobald Sie das Bedienfeld bedienen oder die Tür öffnen, deaktiviert sich der Bedienfeld-Energiesparmodus.

## 4 Aufstellen und Anschließen

### 4.1 Lieferumfang

Prüfen Sie nach dem Auspacken alle Teile auf Transportschäden und die Vollständigkeit der Lieferung. Bei Beanstandungen wenden Sie sich an Ihren Händler oder an unseren Kundendienst → *Seite 28*.

Die Lieferung besteht aus:

- Ausstattung und Zubehör<sup>1</sup>
- Montagematerial
- Montageanleitung
- Gebrauchsanleitung
- Kundendienstverzeichnis
- Garantiebeilage<sup>2</sup>
- Energielabel
- Informationen zu Energieverbrauch und Geräuschen
- Informationen zu Home Connect

### 4.2 Kriterien für den Aufstellort

#### ⚠️ WARNUNG

#### Explosionsgefahr!

Wenn das Gerät in einem zu kleinen Raum steht, kann bei einem Leck des Kältekreislaufs ein brennbares Gas-Luft-Gemisch entstehen.

- ▶ Das Gerät nur in einem Raum aufstellen, der mindestens ein Volumen von 1 m<sup>3</sup> pro 8 g Kältemittel hat. Die Menge des Kältemittels steht auf dem Typenschild.

→ "Gerät", Abb. **1**/**10** Seite 12

Das Gewicht des Geräts kann je nach Modell ab Werk bis zu 165 kg betragen.

Um das Gewicht des Geräts zu tragen, muss der Untergrund ausreichend stabil sein.

Dieses Kühlgerät ist für die Verwendung bei Umgebungstemperaturen von 10 °C bis 43 °C bestimmt.

Das Gerät ist innerhalb der zulässigen Raumtemperatur voll funktionsfähig.

Wenn Sie das Gerät bei kälteren Raumtemperaturen betreiben, können Beschädigungen am Gerät bis zu einer Raumtemperatur von 5 °C ausgeschlossen werden.

<sup>1</sup> Je nach Geräteausstattung

<sup>2</sup> Nicht in allen Ländern

### 4.3 Gerät montieren

- ▶ Das Gerät gemäß beiliegender Montageanleitung montieren.

### 4.4 Gerät für den ersten Gebrauch vorbereiten

1. Das Informationsmaterial entnehmen.
2. Die Schutzfolien und Transportsicherungen, z. B. Klebestreifen und Karton entfernen.
3. Das Gerät zum ersten Mal reinigen. → *Seite 24*

### 4.5 Gerät elektrisch anschließen

1. Den Netzstecker der Netzanschlussleitung des Geräts in eine Steckdose in der Nähe des Geräts stecken.  
Die Anschlussdaten des Geräts stehen auf dem Typenschild.  
→ "Gerät", Abb. **1** / **10** Seite 12
  2. Den Netzstecker auf festen Sitz prüfen.
- ✓ Das Gerät ist jetzt betriebsbereit.

## 5 Kennenlernen

### 5.1 Gerät

Hier finden Sie eine Übersicht über die Bestandteile Ihres Geräts.

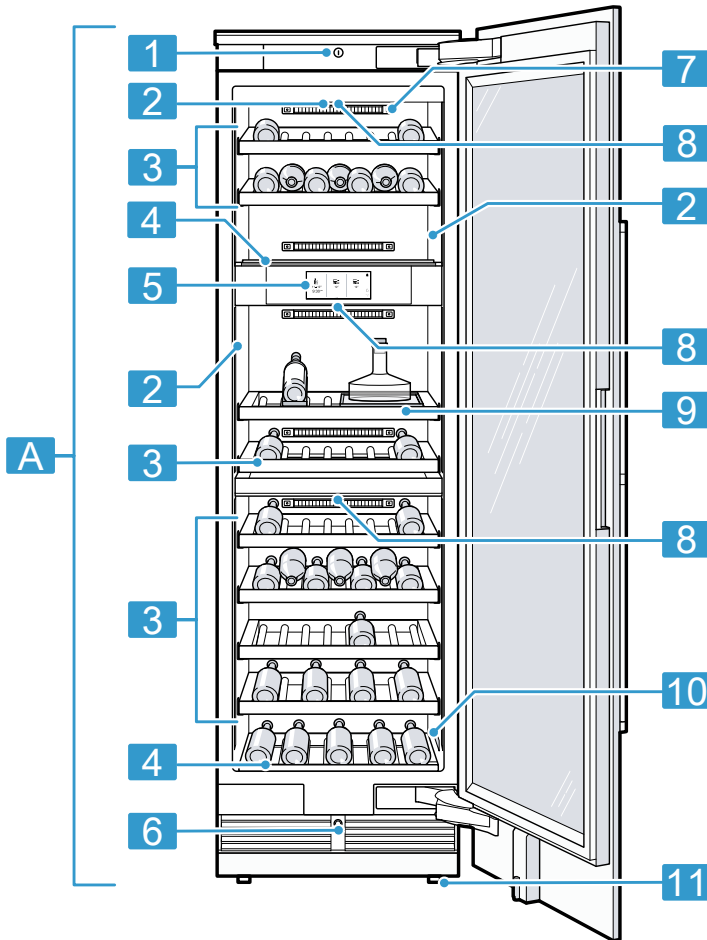

**1** Abweichungen zwischen Ihrem Gerät und den Abbildungen sind hinsichtlich Ausstattung und Größe möglich.

**A** Weinlagerfach → Seite 22

**1** Hauptschalter

**2** Beleuchtung

**3** Ausziehbare Flaschenablage  
→ Seite 13

**4** Flaschenablage → Seite 13

---

**5** Bedienfeld → Seite 12

---

**6** Türöffnungshilfe → Seite 19

---

**7** Innere Lüftungsöffnungen

---

**8** Geruchsfilter → Seite 13

---

---

**9** Präsentationsablage

---

**10** Typenschild → Seite 29<sup>1</sup>

---

**11** Schraubfuß

---

## 5.2 Bedienfeld

Über das Bedienfeld stellen Sie alle Funktionen Ihres Geräts ein und erhalten Informationen zum Betriebszustand.

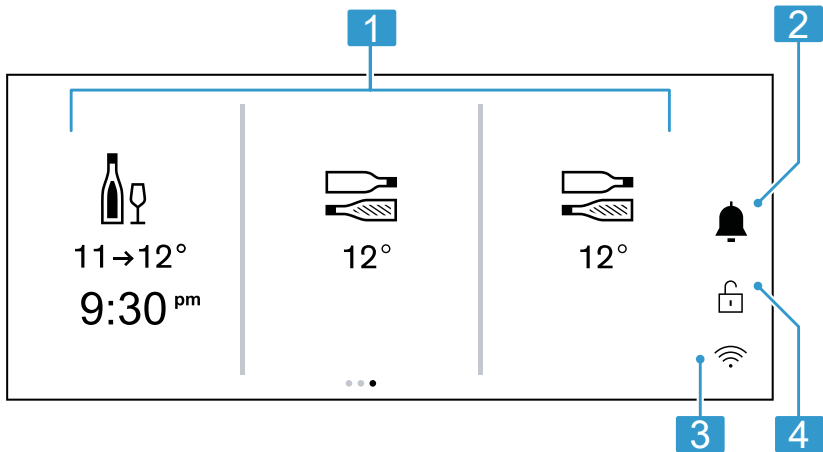

**2**

---

**1** Ermöglicht die Einstellung der Weinlagerfächer.

---

**2** 🔔 öffnet das Benachrichtigungszentrum.

---

**3**

---

Zeigt den Status von Home Connect, z. B. ob Home Connect eingeschaltet oder ausgeschaltet ist.

---

**4**

---

Schaltet die Tastensperre des Displays ein oder aus.

---

## Bedienlogik

Einige Bereiche des Displays reagieren auf Berührungen. Sie aktivieren Einstellungen, indem Sie auf die Tasten tippen. Die aktivierten Einstellungen sind im Display hervorgehoben. Sie können aktivierte Einstellungen ändern oder deaktivieren, indem Sie

im Display wiederholt auf entsprechende Tasten drücken.

---

<sup>1</sup> Je nach Geräteausstattung

**ACHTUNG**

Eine gewaltsame Einwirkung auf das Display kann zu Beschädigungen führen.

- ▶ Keinen starken Druck auf das Display ausüben.
- ▶ Nicht mit spitzen oder scharfen Gegenständen auf das Display drücken.

Symbol	Beschreibung
①	Weitere Informationen im Display anzeigen
●	Funktion einschalten
○	Funktion ausschalten

**6 Ausstattung**

Die Ausstattung Ihres Geräts ist modellabhängig.

**6.1 Ausziehbare Flaschenablage**

Um sich eine bessere Übersicht zu verschaffen und Flaschen schneller zu entnehmen, ziehen Sie die ausziehbare Flaschenablage heraus.

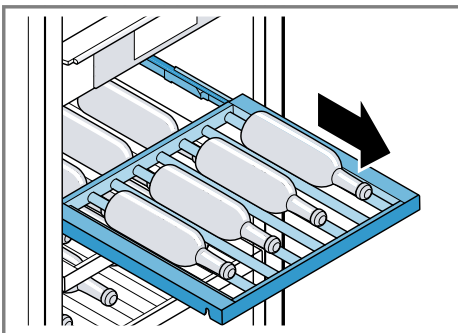
**6.2 Flaschenablage**

Lagern Sie Flaschen sicher auf der Flaschenablage.

**6.3 Präsentationsablage**

Präsentieren Sie besondere Weine oder lagern Sie einen Dekanter auf der Präsentationsablage.

**6.4 Geruchsfilter**

Der Geruchsfilter filtert Gerüche und kann bei Bedarf ersetzt werden.  
→ *"Geruchsfilter ersetzen", Seite 25*  
Den Geruchsfilter jährlich wechseln. Die Filterqualität bleibt dadurch dauerhaft hoch.

**6.5 Zubehör**

Verwenden Sie Originalzubehör. Es ist auf Ihr Gerät abgestimmt. Das Zubehör Ihres Geräts ist modellabhängig.

**Variable Flaschenablage**

Lagern Sie Flaschen sicher auf der variablen Flaschenablage.

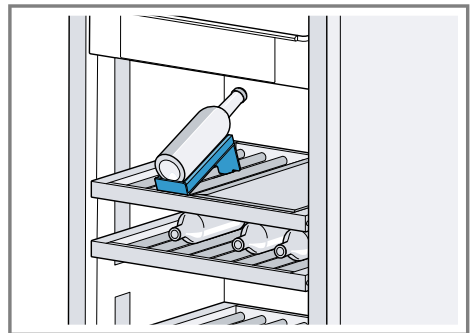

---

## 7 Vor dem ersten Gebrauch

### 7.1 Erste Inbetriebnahme vornehmen

#### Voraussetzungen

- Das Gerät ist gemäß der beiliegenden Montageanleitung montiert.
- Das Gerät ist elektrisch angeschlossen. → *Seite 10*

1. Das Gerät mit dem Hauptschalter einschalten.  
→ "Gerät", Abb. **1** / **1** Seite 11
2. Die Gerätetür schließen, 3 Minuten warten und wieder öffnen.
3. Eine Sprache auswählen und auf > tippen.
4. Um die Information im Display zu bestätigen, auf > tippen.
5. Um die Türöffnungshilfe zu aktivieren, auf > tippen und den Anweisungen im Display folgen.
6. Um die Zusammenfassung zu bestätigen, auf > tippen.
7. Um die Initialisierung abzuschließen, auf ✓ tippen.
- ✓ Das Gerät startet neu und das Display zeigt eine Animation.
8. Optional auf **[F2]** tippen, die gewünschte Sprache auswählen und auf ✓ tippen.
9. Auf > tippen.
10. Zur Einrichtung von Home Connect den "Home Connect-Assistent" mit > starten und den Anweisungen im Display folgen.
11. **Hinweis:** Wenn Sie den "Home Connect-Assistent" überspringen, erscheinen weitere manuelle Einstellungen im Display.
  - ▶ Die Temperatureinheit "°C" oder "°F" auswählen.
  - ▶ Das Zeitformat "12" oder "24" auswählen.

- ▶ Die Volumeneinheit "fl oz" oder "L" auswählen.
- ▶ Die Zeit einstellen und auf > tippen.

12. Um die Information im Display zu bestätigen, auf > tippen.

13. Die erste Inbetriebnahme mit ✓ abschließen.

---

## 8 Grundlegende Bedienung

### 8.1 Gerät einschalten

1. Das Gerät mit dem Hauptschalter einschalten.  
→ "Gerät", Abb. **1** / **1** Seite 11
- ✓ Das Gerät beginnt zu kühlen.
2. Die gewünschte Temperatur einstellen. → *Seite 15*

### 8.2 Hinweise zum Betrieb

- Wenn Sie das Gerät eingeschaltet haben, dauert es bis zu mehreren Stunden bis die eingestellte Temperatur erreicht wird.
- Achten Sie beim Schließen der Tür darauf, dass die Tür nicht durch Lagergut blockiert wird.
- Wenn Sie die Tür schließen, kann ein Unterdruck entstehen. Die Tür lässt sich nur schwer wieder öffnen. Warten Sie einen Moment, bis sich der Unterdruck ausgleicht.
- Die Temperatur im Gerät variiert durch folgende Bedingungen:
  - Häufigkeit der Geräteöffnungen
  - Beladungsmenge
  - Umgebungstemperatur
  - Direkte Sonneneinstrahlung

### 8.3 Gerät ausschalten

- ▶ Das Gerät mit dem Hauptschalter ausschalten.  
→ "Gerät", Abb. **1** / **1** Seite 11

## 8.4 Temperatur einstellen

### Weinlagerfachtemperatur einstellen

1. Auf das gewünschte Weinlagerfach tippen.
2. Zu "Lagern" wischen.
3. Auf die gewünschte Temperatur wischen und mit ✓ bestätigen.  
Auf ↶ tippen, um die empfohlene Flaschentemperatur einzustellen.

## 8.5 Temperierung

Temperieren Sie ihren Wein je nach Sorte auf die ideale Trinktemperatur. Das Temperieren funktioniert nur bei einer Umgebungstemperatur unter 35 °C (95 °F).

**Hinweis:** Während des Temperieren kann es zu vermehrten Geräuschen kommen.

### Wein temperieren

#### Voraussetzungen

- Alle Flaschen aus dem Weinlagerfach entnehmen und 15 Minuten warten.
  - Alle Flaschen zum Temperieren haben die gleiche Flaschengröße und Flaschentemperatur.
1. Das obere oder mittlere Weinlagerfach auswählen.
  2. Die gewünschte Weinart und die Flaschentemperatur auswählen und auf > tippen.  
Auf ↶ tippen, um die empfohlene Flaschentemperatur einzustellen.
  3. Im Weinlagerfach eine gewünschte Flasche mit dem Flaschenboden zur Rückwand an den Sensor an

der linken Innenwand legen und auf > tippen.

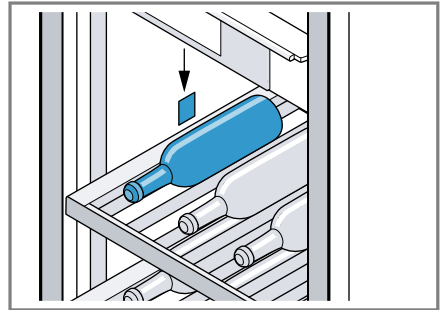

4. Alle Flaschen zum Temperieren einlegen.
  5. Die gewünschte Flaschenanzahl und Flaschengröße auswählen und mit ✓ bestätigen.
- ✓ Das Display zeigt die geschätzte Endzeit an.

**Hinweis:** Das Gerät passt automatisch die geschätzte Endzeit an, je nach der Flaschengröße, der Flaschenanzahl und der Weinlagerfach-Anzahl.

**Tipp:** Sie können die Flaschenanzahl während der ersten Hälfte der Temperierungszeit einmal anpassen. Ersetzen Sie die bestehende Flasche vor dem Sensor durch eine neue Flasche.

## 8.6 Tastensperre

Die Tastensperre verhindert, dass das Gerät unerwünscht oder unsachgemäß bedient wird.

**Hinweis:** Sie können die automatische Tastensperre dauerhaft aktivieren oder deaktivieren.

### Tastensperre einschalten

- ▶ für 2 Sekunden drücken.
- ✓ leuchtet.

### Tastensperre ausschalten

- ▶ für 2 Sekunden drücken.

## 9 Grundeinstellungen

### 9.1 Grundeinstellungen ändern

1. Zu "Einstellungen" wischen.
2. Zu der gewünschten Grundeinstellung wischen und tippen.
3. Die Grundeinstellung ändern.



### 9.2 Übersicht der Grundeinstellungen

Hier finden Sie eine Übersicht über die Grundeinstellungen und Werkseinstellungen. Die Grundeinstellungen sind von der Ausstattung Ihres Geräts abhängig.



#### 🎵 "Töne"

Einstellung	Auswahl	Beschreibung
Interaktionstöne	"Standard"/"Laut"/"Leise"/"Aus"	Die Lautstärke der Interaktionen einschalten, einstellen oder ausschalten.
Benachrichtigungstöne	"Standard"/"Laut"/"Leise"/"Aus"	Die Lautstärke der Benachrichtigungen einschalten, einstellen oder ausschalten.

#### 💡 "Innenraumbeleuchtung"

Einstellung	Auswahl	Beschreibung
Präsentationsbeleuchtung	Siehe Information im Display.	Die Präsentationsbeleuchtung einstellen oder ausschalten.
Helligkeit	von "1" bis "6" 	Die Innenbeleuchtung manuell einstellen. Die automatische Innenbeleuchtung einschalten oder ausschalten.
Lichtinteraktion		Die angepasste Beleuchtung beim Bedienen des Geräts einschalten oder ausschalten.

#### 🔔 "Benachrichtigungen"

Einstellung	Auswahl	Beschreibung
Informationsanzeige		Die Informationen im Display einschalten oder ausschalten.
Pop-up-Hinweise		Die weiteren Informationen im Display einschalten oder ausschalten.

Einstellung	Auswahl	Beschreibung
Ausgeblendete Benachrichtigungen	Wiederherstellen	Die ausgeblendeten Benachrichtigungen wieder anzeigen.



### "Sprache"

Einstellung	Auswahl	Beschreibung
Sprache	Siehe Information im Display.	Die Menüsprache einstellen.

### "Zeit & Einheiten"

Einstellung	Auswahl	Beschreibung
Zeit	Siehe Information im Display. 	Den Anweisungen im Display folgen und die Uhrzeit einstellen. Die automatisch eingestellte Uhrzeit einschalten oder ausschalten.
Zeitformat	"12"/"24"	Das Zeitformat einstellen.
Volumeneinheit	"fl oz"/"L"	Die Volumeneinheit der Flaschen einstellen.
Temperatureinheit	"°F"/"°C"	Die Temperatureinheit einstellen.

### "Erweitert"

Einstellung	Auswahl	Beschreibung
Demo-Modus		Den Ausstellungsmodus einschalten oder ausschalten. Im Ausstellungsmodus kühlt das Gerät nicht. <b>Hinweis:</b> Der Ausstellungsmodus ist nach dem Einschalten des Geräts für eine begrenzte Zeit verfügbar.
Ruhe-Modus anzeigen		Den Ruhe-Modus einschalten oder ausschalten.
Werkseinstellungen	Wiederherstellen	Das Gerät auf Werkseinstellungen zurücksetzen.



 **"Gerät"**

<b>Einstellung</b>	<b>Auswahl</b>	<b>Beschreibung</b>
Türöffnungsassistent	Siehe Information im Display.	Die Türöffnungshilfe einschalten oder ausschalten. Türöffnungshilfe → <i>Seite 19</i>
Geräteeinführung	Start	Das Gerät kennenlernen und Einstellungen personalisieren.

 **"Heimnetzwerk"**

<b>Einstellung</b>	<b>Auswahl</b>	<b>Beschreibung</b>
WiFi		Das "WiFi" einschalten oder ausschalten.
Home Connect-Assistent	Siehe Information im Display.	Home Connect einrichten. → <i>Seite 20</i>
Netzwerkinformation	Siehe Information im Display.	Zeigt die Home Connect Netzwerkinformationen an.
Netzwerkzugangsdaten zurücksetzen	Bestätigen	Die Home Connect Einstellungen zurücksetzen.

 **"Display"**

<b>Einstellung</b>	<b>Auswahl</b>	<b>Beschreibung</b>
Helligkeit	von "1" bis "6" 	Die Displaybeleuchtung manuell einstellen. Die automatische Displaybeleuchtung einschalten oder ausschalten.
Reduzierte Hauptansicht		Den Standby-Modus einschalten oder ausschalten. Der Standby-Modus zeigt reduzierte Inhalte im Display und hebt geöffnete Schubläden hervor.
Anzeige im Aus-Zustand		Das automatische Ausschalten des Displays nach dem Schließen der Tür aktivieren oder deaktivieren.

<b>Einstellung</b>	<b>Auswahl</b>	<b>Beschreibung</b>
Kindersicherung	Siehe Information im Display.	Die "Kindersicherung" einschalten oder ausschalten.

## 10 Zusatzfunktionen

Erfahren Sie, über welche einstellbaren Zusatzfunktionen Ihr Gerät verfügt. Über die Home Connect App sind weitere Zusatzfunktionen einstellbar.

### 10.1 Türöffnungshilfe

Die Türöffnungshilfe unterstützt Sie beim Öffnen der Tür.

**Hinweis:** Wie Sie die Türöffnungshilfe einschalten oder ausschalten, finden Sie in den Grundeinstellungen.

→ *Seite 18*

### Tür mithilfe der Türöffnungshilfe öffnen

#### **ACHTUNG**

Das wiederholte vorzeitige Schließen der Tür kann zu Verschleiß oder Ausfall der Türöffnungshilfe führen.

Nie die Tür schließen, solange die Türöffnungshilfe ausgefahren ist.

▶ Wenn Sie die Tür dennoch geschlossen haben, die Tür 5 Minuten geschlossen lassen. Die Türöffnungshilfe richtet sich neu aus.

1. Die Tür in der Mitte drücken.
- ✓ Die Türöffnungshilfe fährt aus und öffnet die Tür einen Spalt weit.
2. Die Tür manuell öffnen.  
Wenn Sie die Tür innerhalb von 3 Sekunden nicht weiter öffnen, fährt die Türöffnungshilfe wieder ein und die Tür schließt.

### 10.2 Ruhe-Modus

Der Ruhe-Modus schaltet alle nicht unbedingt benötigten Funktionen aus.

Während des Ruhe-Modus sind folgende Funktionen ausgeschaltet:

- Alarm
- Innenbeleuchtung
- Akustische Signale
- Meldungen im Bedienfeld

#### **Hinweise**

- Während des Ruhe-Modus reduziert sich die Beleuchtung des Bedienfelds.
- Wie Sie den Ruhe-Modus einschalten, finden Sie in den Grundeinstellungen. → *Seite 17*

## 11 Alarm

### 11.1 Türalarm

Wenn die Gerätetür länger offen steht, schaltet sich der Türalarm ein. Ein Warnton ertönt und 📣 "Türalarm Kühlraum" erscheint im Display.

#### **Türalarm ausschalten**

- ▶ Die Gerätetür schließen oder auf 📣 tippen.
- ✓ Der Warnton ist ausgeschaltet.

## 12 Home Connect

Dieses Gerät ist netzwerkfähig. Verbinden Sie Ihr Gerät mit einem mobilen Endgerät, um Funktionen über die Home Connect App zu bedienen. Die Home Connect Dienste sind nicht in jedem Land verfügbar. Die Verfüg-

barkeit der Home Connect Funktion ist abhängig von der Verfügbarkeit der Home Connect Dienste in Ihrem Land. Informationen dazu finden Sie auf: [www.home-connect.com](http://www.home-connect.com).

Um Home Connect nutzen zu können, richten Sie zunächst die Verbindung zum WLAN-Heimnetzwerk (Wi-Fi<sup>1</sup>) und zur Home Connect App ein.

Nach dem Einschalten des Geräts mindestens 2 Minuten warten, bis die interne Geräteinitialisierung abgeschlossen ist. Richten Sie erst dann Home Connect ein.

Die Home Connect App leitet Sie durch den gesamten Anmeldeprozess. Folgen Sie den Anweisungen und beachten Sie die Hinweise in der Home Connect App.

### Hinweise

- Beachten Sie die Sicherheitshinweise dieser Gebrauchsanleitung und stellen Sie sicher, dass diese auch dann eingehalten werden, wenn Sie das Gerät über die Home Connect App bedienen.  
→ *"Sicherheit", Seite 3*
- Die Bedienung am Gerät hat jederzeit Vorrang. In dieser Zeit ist die Bedienung über die Home Connect App nicht möglich.

## 12.1 Home Connect einrichten

**Voraussetzung:** Das Gerät hat am Aufstellort einen Empfang zum WLAN-Heimnetzwerk (Wi-Fi).

1. Den folgenden QR-Code scannen.



Über den QR-Code können Sie die Home Connect App installieren und Ihr Gerät verbinden.

2. Den Anweisungen der Home Connect App folgen.

## 12.2 Update der Home Connect Software installieren

**Hinweis:** Wenn ein Update der Home Connect Software verfügbar ist, erscheint eine Meldung in der Home Connect App.

Sie finden die aktuelle Software-Version in der Home Connect App unter den Geräteinformationen des Geräts.

- ▶ Um das Update der Home Connect Software zu installieren, den Anweisungen in der Home Connect App folgen.
- ✓ Während der Installation ist das Bedienfeld teilweise gesperrt.

## 12.3 Home Connect Einstellungen zurücksetzen

Wenn es zu Verbindungsproblemen Ihres Geräts mit Ihrem WLAN-Heimnetzwerk (Wi-Fi) kommt oder Sie Ihr Gerät in einem anderen WLAN-Heimnetzwerk (Wi-Fi) anmelden möchten, können Sie die Home Connect Einstellungen zurücksetzen.

<sup>1</sup> Wi-Fi ist eine eingetragene Marke der Wi-Fi Alliance.

**Hinweis:** Wie Sie die Home Connect Einstellungen zurücksetzen, finden Sie in den Grundeinstellungen.

→ Seite 16

## 12.4 Ferndiagnose

Der Kundendienst kann über die Ferndiagnose auf Ihr Gerät zugreifen, wenn Sie sich mit dem entsprechenden Wunsch an den Kundendienst wenden, Ihr Gerät mit dem Home Connect Server verbunden ist und die Ferndiagnose in dem Land, in dem Sie das Gerät verwenden, verfügbar ist.

**Tipp:** Weitere Informationen sowie Hinweise zur Verfügbarkeit der Ferndiagnose in Ihrem Land finden Sie im Service/Support-Bereich der lokalen Website: [www.home-connect.com](http://www.home-connect.com).

## 12.5 Datenschutz

Beachten Sie die Hinweise zum Datenschutz.

Mit der erstmaligen Verbindung Ihres Geräts mit einem an das Internet angebotenen Heimnetzwerk übermittelt Ihr Gerät nachfolgende Kategorien von Daten an den Home Connect Server (Erstregistrierung):

- Eindeutige Geräteerkennung (bestehend aus Geräteschlüsseln sowie der MAC-Adresse des verbauten Wi-Fi Kommunikationsmoduls).
- Sicherheitszertifikat des Wi-Fi Kommunikationsmoduls (zur informationstechnischen Absicherung der Verbindung).
- Die aktuelle Softwareversion und Hardwareversion Ihres Hausgeräts.



- Status eines eventuellen vorangegangenen Rücksetzens auf Werkseinstellungen.

Diese Erstregistrierung bereitet die Nutzung der Home Connect Funktionalitäten vor und ist erst zu dem Zeitpunkt erforderlich, zu dem Sie Home Connect Funktionalitäten erstmals nutzen möchten.

**Hinweis:** Beachten Sie, dass die Home Connect Funktionalitäten nur in Verbindung mit der Home Connect App nutzbar sind. Informationen zum Datenschutz können in der Home Connect App abgerufen werden.

## 12.6 Status der Home Connect Verbindung

Hier finden Sie eine Übersicht über den Status der Home Connect Verbindung.

Symbol	Beschreibung
	Das Gerät ist mit der Home Connect App verbunden.
	Die Ferndiagnose ist aktiviert.

## 13 Service-Einstellungen

Sie können verschiedene Service-Einstellungen vornehmen.

### 13.1 Service-Einstellungen ändern

1. Zu "Modi & Service" wischen.
2. Auf die gewünschte Service-Einstellung wischen und tippen.
3. Die Service-Einstellung ändern.

## 13.2 Übersicht der Service-Einstellungen

Hier finden Sie eine Übersicht über die Service-Einstellungen.

### Kurzanleitung

Einstellung	Auswahl	Beschreibung
Lagern Temperieren Position der Flaschenablage ändern Ersetzen Aktivkohleluftfilter	Siehe Information im Display.	Zeigt die Anleitung schrittweise im Display an. Auf die gewünschte Anleitung tippen und den Anweisungen im Display folgen.

### Präsentationsbeleuchtung

Einstellung	Auswahl	Beschreibung
Präsentationsbeleuchtung	Siehe Information im Display.	Die Präsentationsbeleuchtung einstellen oder ausschalten.

### Filtermanagement

Einstellung	Auswahl	Beschreibung
Luftfilter Sättigung	Siehe Information im Display.	Zeigt den Status des Geruchsfilters an.

### Geräteinformationen

Einstellung	Auswahl	Beschreibung
E-Nummer: Seriennummer: FD (Produktionsdatum): Z-Nummer: MAC-Adresse: WiFi SSID: IPv4-Adresse:	Siehe Information im Display.	Zeigt Informationen zum Gerät an.

## 14 Weinlagerfach

Im Weinlagerfach lagern Sie Weine fachgerecht bei einer konstant gehaltenen Temperatur.

Die Temperatur im Weinlagerfach können Sie von 5 °C (41 °F) bis 20 °C (68 °F) einstellen.

### 14.1 Maximale Anzahl an Standardflaschen einordnen

- Um die maximale Flaschenanzahl im Gerät unterzubringen, die Wein-

flaschen jeweils zueinander versetzt und liegend einlegen.

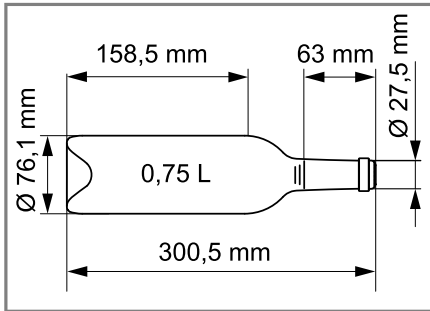

Standardflasche

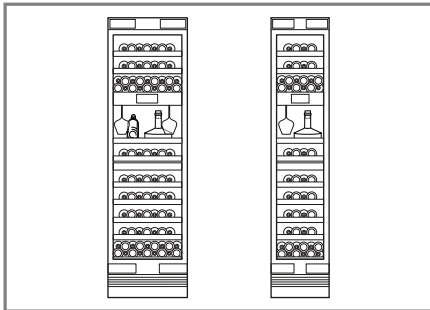

Standard Einlagerungsbeispiel mit 86 Standardflaschen und 52 Standardflaschen

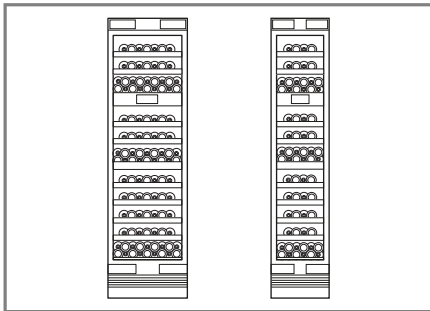

Maximal Einlagerungsbeispiel mit 110 Standardflaschen und 68 Standardflaschen

## 14.2 Lagerempfehlungen im Weinlagerfach

Erfahren Sie hier, welche Weinsorten Sie als Lagereinstellung verwenden können.

Lagereinstellung	Temperatur
Rotwein	18 °C (64 °F)
Weißwein	10 °C (50 °F)
Roséwein	12 °C (54 °F)
Schaumwein	8 °C (46 °F)

## 14.3 Tipps zur Weinlagerung

Beachten Sie für die Lagerung von Weinen die folgenden Tipps.

- Lagern Sie die Weinflaschen direkt auf den Flaschenablagen. Die offenen Flaschenablagen ermöglichen eine kontinuierliche Luftzirkulation, wodurch überschüssige Feuchtigkeit schnell abgebaut wird.
- Temperieren Sie den Wein vor dem Servieren auf die ideale Trinktemperatur. → *Seite 15*
- Lagern Sie Weine immer etwas kühler als die ideale Trinktemperatur, da sich der Wein beim Ein-schenken ins Glas sofort erwärmt.

## 14.4 Trinktemperaturen

Die richtige Serviertemperatur entscheidet über den Geschmack des Weins.

Weinart	Trinktemperatur
Große Bordeaux rot	18 °C (64 °F)
Côtes du Rhône rot, Barolo	17 °C (63 °F)
Große Burgunder rot, Bordeaux rot	16 °C (61 °F)
Portwein	15 °C (59 °F)
Junge Burgunder rot	14 °C (57 °F)

Weinart	Trinktemperatur
Junge Rotweine	12 °C (54 °F)
Junger Beaujolais, alle Weißweine mit wenig Restsüße	11 °C (52 °F)
Alte Weißweine, große Chardonnay	10 °C (50 °F)
Sherry	9 °C (48 °F)
Junge Weißweine ab Spätlese	8 °C (46 °F)
Weißweine Loire, Entre-deux-Mers	7 °C (45 °F)

## 15 Abtauen

### 15.1 Abtauen im Weinlagerfach

Das Weinlagerfach Ihres Geräts taut automatisch ab.

## 16 Reinigen und Pflegen

Die Reinigung von unzugänglichen Stellen muss durch den Kundendienst erfolgen. Die Reinigung durch den Kundendienst kann Kosten verursachen.

### 16.1 Pflegehinweise für Edelstahl-Oberflächen

Verwenden Sie zur Pflege und Reinigung von Edelstahl-Oberflächen nur für Edelstahl geeignete Reinigungsmittel und Reinigungstücher.

#### Tipps

- Um sichtbare Kratzer zu vermeiden, wischen Sie in Richtung der Struktur der Edelstahl-Oberfläche.
- Geeignete Reinigungsmittel und Reinigungstücher erhalten Sie bei unserem Kundendienst, Ihrem

Händler oder auf unserer Webseite.

### 16.2 Gerät zum Reinigen vorbereiten

1. Das Gerät ausschalten.
2. Das Gerät vom Stromnetz trennen. Den Netzstecker der Netzanschlussleitung ziehen oder die Sicherung im Sicherungskasten ausschalten.
3. Alle Flaschen entnehmen und an einem kühlen Ort lagern.
4. Alle Ausstattungsteile und Zubehörteile aus dem Gerät nehmen.  
→ Seite 25

### 16.3 Gerät reinigen

#### ⚠ WARNUNG

#### Stromschlaggefahr!

Eindringende Feuchtigkeit kann einen Stromschlag verursachen.

- ▶ Keinen Dampfreiniger oder Hochdruckreiniger verwenden, um das Gerät zu reinigen.
- Flüssigkeit in der Beleuchtung oder in den Bedienelementen kann gefährlich sein.
- ▶ Das Spülwasser darf nicht in die Beleuchtung oder in die Bedienelemente gelangen.

#### ACHTUNG

Ungeeignete Reinigungsmittel können die Oberflächen des Geräts beschädigen.

- ▶ Keine harten Scheuerkissen oder Putzschwämme verwenden.
- ▶ Keine scharfen oder scheuernden Reinigungsmittel verwenden.
- ▶ Keine stark alkoholhaltigen Reinigungsmittel verwenden.

Wenn Sie Ausstattungsteile und Zubehör im Geschirrspüler reinigen,

können sich diese verformen oder verfärben.

► Nie Ausstattungsteile und Zubehör im Geschirrspüler reinigen.

1. Das Gerät zum Reinigen vorbereiten. → *Seite 24*
2. Das Gerät, die Ausstattungsteile, die Zubehörteile und die Türdichtungen mit einem Spültuch, lauwarmerem Wasser und etwas pH-neutralem Spülmittel reinigen.
3. Mit einem weichen, trockenen Tuch gründlich nachtrocknen.
4. Die Ausstattungsteile einsetzen.
5. Das Gerät elektrisch anschließen. → *Seite 10*
6. Das Gerät einschalten.

## 16.4 Ausstattungsteile entnehmen

Wenn Sie die Ausstattungsteile gründlich reinigen wollen, entnehmen Sie diese aus Ihrem Gerät.

### Ausziehbare Flaschenablage

#### Ausziehbare Flaschenablage entnehmen

1. Die ausziehbare Flaschenablage bis zum Anschlag herausziehen.
2. Die ausziehbare Flaschenablage vorn anheben ① und entnehmen ②.

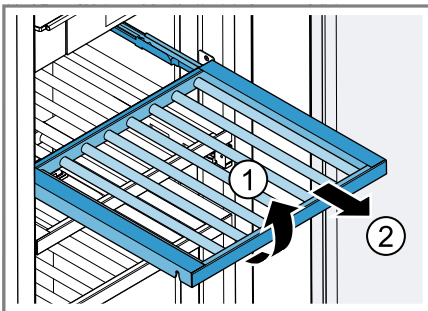

### Ausziehbare Flaschenablage einsetzen

1. Die ausziehbare Flaschenablage bis zum Anschlag herausziehen.
2. Die ausziehbare Flaschenablage auf die hinteren Haltebolzen aufsetzen und nach unten auf die vorderen Haltebolzen klappen.

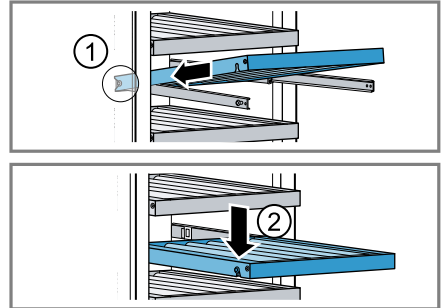

### Flaschenablage entnehmen

- Die Flaschenablage anheben ① und entnehmen ②.

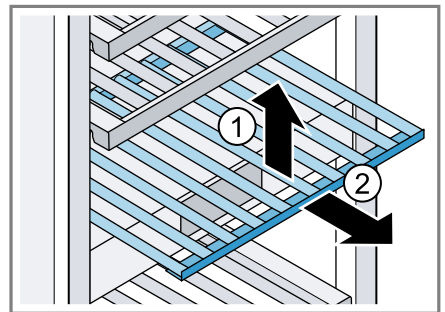

## 16.5 Geruchsfilter ersetzen

1. Die Geruchsfilter-Halterung öffnen.
2. Den verbrauchten Geruchsfilter aus der Geruchsfilter-Halterung

## de Störungen beheben

nehmen und durch den neuen Geruchsfilter ersetzen.

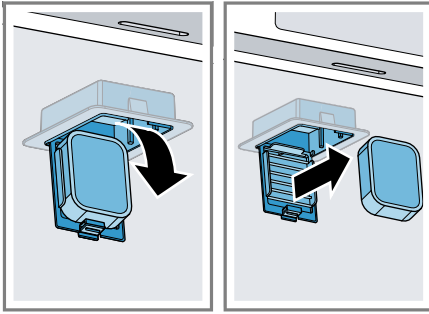

**Hinweis:** Einen neuen Geruchsfilter erhalten Sie bei unserem Kundendienst oder auf unserer Webseite.

---

## 17 Störungen beheben

Kleinere Störungen an Ihrem Gerät können Sie selbst beheben. Nutzen Sie die Informationen zur Störungsbehebung, bevor Sie den Kundendienst kontaktieren. So vermeiden Sie unnötige Kosten.

### **⚠ WARNUNG**

#### **Stromschlaggefahr!**

Unsachgemäße Reparaturen sind gefährlich.

- ▶ Nur dafür geschultes Fachpersonal darf Reparaturen am Gerät durchführen.
- ▶ Nur Original-Ersatzteile dürfen zur Reparatur des Geräts verwendet werden.
- ▶ Wenn die Netzanschlussleitung dieses Geräts beschädigt wird, muss sie durch den Hersteller oder seinen Kundendienst oder eine ähnlich qualifizierte Person ersetzt werden, um Gefährdungen zu vermeiden.

---

<b>Störung</b>	<b>Ursache und Störungsbehebung</b>
Gerät kühlt nicht, Anzeigen und Beleuchtung leuchten.	Ausstellungsmodus ist eingeschaltet. <b>1.</b> Wischen Sie zu "Einstellungen". <b>2.</b> Wischen Sie zu ☺ "Erweitert". <b>3.</b> Tippen Sie auf "Demo-Modus" 🗄.
LED-Beleuchtung funktioniert nicht.	Unterschiedliche Ursachen sind möglich. ▶ Rufen Sie den Kundendienst. Die Kundendienstnummer finden Sie im beiliegenden Kundendienstverzeichnis.
Kältemaschine schaltet häufiger und länger ein.	Gerät wurde häufig geöffnet. ▶ Öffnen Sie die Gerätetür nicht unnötig. Äußere Lüftungsöffnungen sind verdeckt. ▶ Entfernen Sie Hindernisse vor den äußeren Lüftungsöffnungen.

---

Störung	Ursache und Störungsbehebung
Home Connect funktioniert nicht ordnungsgemäß.	<p>Unterschiedliche Ursachen sind möglich.</p> <ul style="list-style-type: none"> <li>▶ Gehen Sie auf <a href="http://www.home-connect.com">www.home-connect.com</a>.</li> </ul>
Meldung mit "D" oder "E" erscheint im Display.	<p>Die Elektronik hat einen Fehler erkannt.</p> <ol style="list-style-type: none"> <li>1. Schalten Sie das Gerät aus.</li> <li>2. Trennen Sie das Gerät vom Stromnetz. Ziehen Sie den Netzstecker der Netzanschlussleitung oder schalten Sie die Sicherung im Sicherungskasten aus.</li> <li>3. Schließen Sie das Gerät nach 5 Minuten wieder an.</li> <li>4. Wenn die Meldung immer noch erscheint, rufen Sie den Kundendienst.</li> </ol> <p>Die Kundendienstnummer finden Sie im beiliegenden Kundendienstverzeichnis.</p>
Warnton ertönt und "Türalarm Kühlraum" erscheint. Türalarm ist eingeschaltet.	<p>Gerätetür ist offen.</p> <ul style="list-style-type: none"> <li>▶ Schließen Sie die Gerätetür.</li> </ul>
Temperatur weicht stark von der Einstellung ab.	<p>Unterschiedliche Ursachen sind möglich.</p> <ol style="list-style-type: none"> <li>1. Schalten Sie das Gerät aus.</li> <li>2. Schalten Sie das Gerät nach ca. 5 Minuten wieder ein.</li> </ol> <ul style="list-style-type: none"> <li>▶ Wenn die Temperatur zu warm ist, prüfen Sie die Temperatur nach ein paar Stunden erneut.</li> <li>▶ Wenn die Temperatur zu kalt ist, prüfen Sie die Temperatur am Folgetag erneut.</li> </ul>
Gerät brummt, blubbert, surrt, gurgelt, klickt oder knackt.	<p>Kein Fehler. Ein Motor läuft, z. B. Kälteaggregat, Ventilator. Kältemittel fließt durch die Rohre. Motor, Schalter oder Magnetventile schalten ein oder aus. Automatische Abtauung erfolgt.</p> <p>Keine Handlung notwendig.</p>
Gerät macht Geräusche.	<p>Gerät steht uneben.</p> <ul style="list-style-type: none"> <li>▶ Richten Sie das Gerät mit Hilfe einer Wasserwaage und den Schraubfüßen aus.</li> </ul> <hr/> <p>Ausstattungsteile wackeln oder klemmen.</p> <ul style="list-style-type: none"> <li>▶ Prüfen Sie die entnehmbaren Ausstattungsteile und setzen Sie diese eventuell neu ein.</li> </ul>



---

## 18 Lagern und Entsorgen

### 18.1 Gerät außer Betrieb nehmen

1. Das Gerät ausschalten.
2. Das Gerät vom Stromnetz trennen. Den Netzstecker der Netzanschlussleitung ziehen oder die Sicherung im Sicherungskasten ausschalten.
3. Das Gerät reinigen. → *Seite 24*
4. Um die Belüftung des Innenraums sicherzustellen, das Gerät geöffnet lassen.

### 18.2 Altgerät entsorgen

Durch umweltgerechte Entsorgung können wertvolle Rohstoffe wiederverwendet werden.

#### **WARNUNG**

#### **Gefahr von Gesundheitsschäden!**

Kinder können sich im Gerät einsperren und in Lebensgefahr geraten.

- ▶ Um Kindern das Hineinklettern zu erschweren, Ablagen und Behälter nicht aus dem Gerät nehmen.
- ▶ Kinder vom ausgedienten Gerät fernhalten.

#### **WARNUNG**

#### **Brandgefahr!**

Bei Beschädigung der Rohre können brennbares Kältemittel und schädliche Gase austreten und sich entzünden.

- ▶ Nicht die Rohre des Kältemittel-Kreislaufs und die Isolierung beschädigen.
1. Den Netzstecker der Netzanschlussleitung ziehen.

2. Die Netzanschlussleitung durchtrennen.
3. Das Gerät umweltgerecht entsorgen.

Informationen über aktuelle Entsorgungswege erhalten Sie bei Ihrem Fachhändler sowie Ihrer Gemeinde- oder Stadtverwaltung.



Dieses Gerät ist entsprechend der europäischen Richtlinie 2012/19/EU über Elektro- und Elektronikaltgeräte (waste electrical and electronic equipment – WEEE) gekennzeichnet.

Die Richtlinie gibt den Rahmen für eine EU-weit gültige Rücknahme und Verwertung der Altgeräte vor.

---

---

## 19 Kundendienst

Funktionsrelevante Original-Ersatzteile gemäß der entsprechenden Ökodesign-Verordnung erhalten Sie bei unserem Kundendienst für die Dauer von mindestens 10 Jahren ab dem Inverkehrbringen Ihres Geräts innerhalb des Europäischen Wirtschaftsraums.

Darüber hinaus erhalten Sie bei unserem Kundendienst weitere funktionsrelevante und lagerfähige Original-Ersatzteile bis zu 15 Jahre nach dem Inverkehrbringen Ihres Geräts. Für weitere Informationen wenden Sie sich bitte an unseren Kundendienst.

**Hinweis:** Der Einsatz des Kundendienstes ist im Rahmen der jeweils lokal geltenden Herstellergarantiebedingungen kostenlos. Die Mindestdauer der Garantie (Herstellergarantie für Privatverbraucher) im Europäi-

schen Wirtschaftsraum beträgt 2 Jahre gemäß den geltenden lokalen Garantiebedingungen. Die Garantiebedingungen haben keine Auswirkungen auf andere Rechte oder Ansprüche, die Ihnen nach lokalem Recht zustehen.

Detaillierte Informationen über die Garantiedauer und die Garantiebedingungen in Ihrem Land erhalten Sie über den QR-Code auf dem beiliegenden Dokument zu den Servicekontakten und Garantiebedingungen, bei unserem Kundendienst, Ihrem Händler oder auf unserer Website. Die Kontaktdaten des Kundendienstes finden Sie über den QR-Code auf dem beiliegenden Dokument zu den Servicekontakten und Garantiebedingungen oder auf unserer Website.

### 19.1 Erzeugnisnummer (E-Nr.), Fertigungsnummer (FD) und Zählnummer (Z-Nr.)

Wenn Sie den Kundendienst kontaktieren, benötigen Sie die Erzeugnisnummer (E-Nr.), Fertigungsnummer (FD) und Zählnummer (Z-Nr.), die Sie auf dem Typenschild des Geräts finden.

→ "Gerät", Abb. **1**/**10** Seite 12

Um Ihre Gerätedaten und die Kundendienst-Telefonnummer schnell wiederzufinden, können Sie die Daten notieren.

---

## 20 Technische Daten

Kältemittel, Nutzinhalt und weitere technische Angaben befinden sich auf dem Typenschild.

→ "Gerät", Abb. **1**/**10** Seite 12

Weitere Informationen zu Ihrem Modell finden Sie im Internet unter <https://eprel.ec.europa.eu/><sup>1</sup>. Diese Webadresse verlinkt auf die offizielle EU-Produktdatenbank EPREL. Bitte folgen Sie dann den Anweisungen der Modellsuche. Die Modellkennung ergibt sich aus den Zeichen vor dem Schrägstrich der Erzeugnisnummer (E-Nr.) auf dem Typenschild. Alternativ finden Sie die Modellkennung auch in der ersten Zeile des EU-Energielabels.

Die Anzahl der enthaltenen Lichtquellen ist modellabhängig. Dieses Produkt enthält eine Lichtquelle der Energie-Effizienzklasse E. Die Lichtquellen sind als Ersatzteil verfügbar und nur durch dafür geschultes Fachpersonal auszutauschen.

### 20.1 Informationen zu freier und Open Source Software

Dieses Produkt enthält Software-Komponenten, die von den Urheberrechtsinhabern als freie oder Open Source-Software lizenziert sind. Die entsprechenden Lizenzinformationen sind auf dem Hausgerät gespeichert. Der Zugriff auf die entsprechenden Lizenzinformationen ist auch über die Home Connect App möglich: „Profil -> Rechtliche Hinweise -> Lizenzinformationen“.<sup>2</sup> Sie können

<sup>1</sup> Gilt nur für Länder im Europäischen Wirtschaftsraum

<sup>2</sup> Je nach Geräteausstattung

die Lizenzinformationen auch auf der Markenprodukt-Website herunterladen. (Bitte suchen Sie auf der Produkt-Website nach Ihrem Gerätemodell und weiteren Dokumenten.) Alternativ können Sie die entsprechenden Informationen unter [ossrequest@bshg.com](mailto:ossrequest@bshg.com) oder BSH Hausgeräte GmbH, Carl-Wery-Str. 34, D-81739 München anfordern. Der betroffene Quellcode wird auf Anforderung zur Verfügung gestellt.

Bitte senden Sie Ihre Anforderung an [ossrequest@bshg.com](mailto:ossrequest@bshg.com) oder BSH Hausgeräte GmbH, Carl-Wery-Str. 34, D-81739 München.  
Betreff: „OSSREQUEST“  
Die Kosten für die Bearbeitung Ihrer Anforderung werden Ihnen in Rechnung gestellt. Dieses Angebot gilt drei Jahre ab dem Kaufdatum bzw. mindestens für den Zeitraum, in dem wir Support und Ersatzteile für das entsprechende Gerät anbieten.

---

## 21 Konformitätserklärung

Hiermit erklärt BSH Hausgeräte GmbH, dass sich das Gerät mit Home Connect Funktionalität in Übereinstimmung mit den grundlegenden Anforderungen und den übrigen einschlägigen Bestimmungen der Richtlinie 2014/53/EU befindet. Eine ausführliche RED Konformitätserklärung finden Sie im Internet unter [www.gaggenau.com](http://www.gaggenau.com) auf der Produktseite Ihres Geräts bei den zusätzlichen Dokumenten.



2,4-GHz-Band (2400–2483,5 MHz): max. 100 mW

5-GHz-Band (5150–5350 MHz + 5470–5725 MHz): max. 150 mW

	BE	BG	CZ	DK	DE	EE	IE	EL	ES
	FR	HR	IT	CY	LI	LV	LT	LU	HU
	MT	NL	AT	PL	PT	RO	SI	SK	FI
	SE	NO	CH	TR	IS	UK (NI)			

5-GHz-WLAN (Wi-Fi): Nur zum Gebrauch in Innenräumen.

AL	BA	MD	ME	MK	RS	UK	UA
----	----	----	----	----	----	----	----

5-GHz-WLAN (Wi-Fi): Nur zum Gebrauch in Innenräumen.



The difference is Gaggenau

[gaggenau.com](http://gaggenau.com)

**BSH Hausgeräte GmbH**  
Carl-Wery-Straße 34  
81739 München, GERMANY  
[www.gaggenau.com](http://www.gaggenau.com)



9001982125 (060306)  
de