

Kühlgerät

RVC467.. RVC477.. RVC497..



Weitere Informationen und Erklärungen finden Sie online.
Scannen Sie den QR-Code auf der Titelseite.



Inhaltsverzeichnis

1 Sicherheit	3	8.1 Gerät einschalten	16
1.1 Definition der Signalwörter	3	8.2 Hinweise zum Betrieb	16
1.2 Allgemeine Hinweise	3	8.3 Gerät ausschalten	17
1.3 Bestimmungsgemäßer Ge- brauch	4	8.4 Temperatur einstellen	17
1.4 Einschränkung des Nutzerkrei- ses	4	8.5 Kaltlagerfach-Lagereinstel- lung	17
1.5 Sicherer Transport	4	8.6 Tastensperre	17
1.6 Sichere Installation	5	9 Grundeinstellungen	17
1.7 Sicherer Gebrauch	6	9.1 Grundeinstellungen ändern	17
1.8 Beschädigtes Gerät	8	9.2 Übersicht der Grundeinstellun- gen	17
2 Sachschäden vermeiden	9	10 Zusatzfunktionen	20
3 Umweltschutz und Sparen	9	10.1 Schnell-Kühlen	20
3.1 Verpackung entsorgen	9	10.2 Türöffnungshilfe	21
3.2 Energie sparen	9	10.3 Ruhe-Modus	21
4 Aufstellen und Anschließen	10	11 Alarm	21
4.1 Lieferumfang	10	11.1 Türalarm	21
4.2 Kriterien für den Aufstellort	10	12 Home Connect	21
4.3 Gerät montieren	10	12.1 Home Connect einrichten	22
4.4 Gerät für den ersten Gebrauch vorbereiten	10	12.2 Update der Home Con- nect Software installieren	22
4.5 Gerät elektrisch anschließen ..	11	12.3 Home Connect Einstellungen zurücksetzen	22
5 Kennenlernen	12	12.4 Ferndiagnose	22
5.1 Gerät	12	12.5 Datenschutz	23
5.2 Bedienfeld	13	12.6 Status der Home Con- nect Verbindung	23
6 Ausstattung	14	13 Service-Einstellungen	23
6.1 Ablage	14	13.1 Service-Einstellungen än- dern	23
6.2 Lagerbehälter	14	13.2 Übersicht der Service-Einstel- lungen	23
6.3 Kaltlagerbehälter	14	14 Kühlfach	24
6.4 Türabsteller	15	14.1 Tipps zum Einlagern von Le- bensmitteln ins Kühlfach	24
6.5 Geruchsfilter	15	14.2 Kältezonen im Kühlfach	24
6.6 Zubehör	15		
7 Vor dem ersten Gebrauch	16		
7.1 Erste Inbetriebnahme vorneh- men	16		
8 Grundlegende Bedienung	16		

15 Kaltlagerfach	25	17.5 Geruchsfilter ersetzen	27
15.1 Lagerempfehlungen im Kaltlagerfach	25	18 Störungen beheben	28
15.2 Lagerzeiten im Kaltlagerfach bei 0 °C (32 °F)	25	19 Lagern und Entsorgen	30
16 Abtauen	25	19.1 Gerät außer Betrieb nehmen	30
16.1 Abtauen im Kühlfach	25	19.2 Altgerät entsorgen	30
16.2 Abtauen im Kaltlagerfach	25	20 Kundendienst	31
17 Reinigen und Pflegen	26	20.1 Erzeugnisnummer (E-Nr.), Fertigungsnummer (FD) und Zählnummer (Z-Nr.)	32
17.1 Pflegehinweise für Edelstahl-Oberflächen	26	21 Technische Daten	32
17.2 Gerät zum Reinigen vorbereiten	26	21.1 Informationen zu freier und Open Source Software	32
17.3 Gerät reinigen	26	22 Konformitätserklärung	33
17.4 Ausstattungsteile entnehmen	27		

1 Sicherheit

Beachten Sie die nachfolgenden Sicherheitshinweise.

1.1 Definition der Signalwörter

Hier finden Sie die Bedeutung der in dieser Anleitung verwendeten Signalwörter.

WARNUNG

Beachten Sie diese Hinweise, um mögliche schwere oder tödliche Verletzungen zu verhindern.

VORSICHT

Beachten Sie diese Hinweise, um geringfügige, oder mittelschwere Verletzungen zu verhindern.

ACHTUNG

Beachten Sie diese Hinweise, um Schäden am Gerät oder andere Sachschäden zu vermeiden.

Hinweis: Dies weist Sie auf wichtige Informationen hin.

1.2 Allgemeine Hinweise

- Lesen Sie diese Anleitung sorgfältig.

- Bewahren Sie die Anleitung sowie die Produktinformationen für einen späteren Gebrauch oder Nachbesitzer auf.
- Schließen Sie das Gerät bei einem Transportschaden nicht an.

1.3 Bestimmungsgemäßer Gebrauch

Verwenden Sie das Gerät nur:

- um Lebensmittel zu kühlen.
- im privaten Haushalt und in geschlossenen Räumen des häuslichen Umfelds.
- bis zu einer Höhe von 2000 m über dem Meeresspiegel.

1.4 Einschränkung des Nutzerkreises

Dieses Gerät kann von Kindern ab 8 Jahren und darüber und von Personen mit reduzierten physischen, sensorischen oder mentalen Fähigkeiten oder Mangel an Erfahrung und/oder Wissen benutzt werden, wenn sie beaufsichtigt oder bezüglich des sicheren Gebrauchs des Geräts unterwiesen wurden und die daraus resultierenden Gefahren verstanden haben.

Kinder dürfen nicht mit dem Gerät spielen.

Reinigung und Benutzerwartung dürfen nicht durch Kinder ohne Beaufsichtigung durchgeführt werden.

Kinder ab 3 Jahren und jünger als 8 Jahre dürfen das Kühl-/Gefriergerät be- und entladen.

1.5 Sicherer Transport

⚠️ WARNUNG – Kippgefahr!

Das Gerät ist sehr schwer, kopflastig und kann kippen.

- ▶ Das Gerät muss von zwei oder mehr Personen transportiert werden.
- ▶ Das Gerät erst von der Palette nehmen, wenn es für die Installation bereit ist.
- ▶ Die Tür geschlossen halten, bis das Gerät in der Einbaunische gesichert ist.

⚠️ WARNUNG – Verletzungsgefahr!

Das hohe Gerätegewicht kann beim Anheben zu Verletzungen führen.

- ▶ Das Gerät nicht allein anheben.

1.6 Sichere Installation

⚠️ WARNUNG – Stromschlaggefahr!

Unsachgemäße Installationen sind gefährlich.

- ▶ Das Gerät nur gemäß den Angaben auf dem Typenschild anschließen und betreiben.
- ▶ Das Gerät nur über eine vorschriftsmäßig installierte Steckdose mit Erdung an ein Stromnetz mit Wechselstrom anschließen.
- ▶ Das Schutzleitersystem der elektrischen Hausinstallation muss vorschriftsmäßig installiert sein.
- ▶ Nie das Gerät über eine externe Schaltvorrichtung versorgen, z. B. Zeitschaltuhr oder Fernsteuerung.
- ▶ Wenn das Gerät eingebaut ist, muss der Netzstecker der Netzanschlussleitung frei zugänglich sein, oder falls der freie Zugang nicht möglich ist, muss in der festverlegten elektrischen Installation eine Trennvorrichtung nach den Errichtungsbestimmungen eingebaut sein.
- ▶ Beim Aufstellen des Geräts darauf achten, dass die Netzanschlussleitung nicht eingeklemmt oder beschädigt wird.

Eine beschädigte Isolierung der Netzanschlussleitung ist gefährlich.

- ▶ Nie die Netzanschlussleitung mit Wärmequellen in Kontakt bringen.

⚠️ WARNUNG – Explosionsgefahr!

Wenn die Lüftungsöffnungen des Geräts verschlossen sind, kann bei einem Leck des Kältekreislaufs ein brennbares Gas-Luft-Gemisch entstehen.

- ▶ Lüftungsöffnungen im Gerätegehäuse oder im Einbaugehäuse nicht verschließen.

⚠️ WARNUNG – Brandgefahr!

Eine verlängerte Netzanschlussleitung und nicht zugelassene Adapter zu verwenden, ist gefährlich.

- ▶ Keine Verlängerungskabel oder Mehrfachsteckdosenleisten verwenden.
- ▶ Nur vom Hersteller zugelassene Adapter und Netzanschlussleitungen verwenden.

- ▶ Wenn die Netzanschlussleitung zu kurz ist und keine längere Netzanschlussleitung verfügbar ist, Elektrofachbetrieb kontaktieren, um die Hausinstallation anzupassen.

Ortsveränderliche Mehrfachsteckdosenleisten oder Netzteile können überhitzen und zum Brand führen.

- ▶ Ortsveränderliche Mehrfachsteckdosenleisten oder Netzteile nicht an der Rückseite der Geräte platzieren.

⚠ WARNUNG – Kippgefahr!

Das Gerät ist sehr schwer, kopflastig und kann kippen.

- ▶ Das Gerät muss von zwei oder mehr Personen installiert werden, sobald es nicht mehr gesichert und von der Palette entfernt ist.
- ▶ Das Gerät mit dem mitgelieferten Kippschutzbügel sichern.
- ▶ Das Gerät während der Installation beaufsichtigen.

⚠ VORSICHT – Schnittgefahr!

Scharfe Kanten am Gerät können beim Berühren zu Schnittverletzungen führen.

- ▶ Schutzhandschuhe tragen.

1.7 Sicherer Gebrauch

⚠ WARNUNG – Stromschlaggefahr!

Eindringende Feuchtigkeit kann einen Stromschlag verursachen.

- ▶ Das Gerät nur in geschlossenen Räumen verwenden.
- ▶ Nie das Gerät großer Hitze und Nässe aussetzen.
- ▶ Keinen Dampfreiniger oder Hochdruckreiniger verwenden, um das Gerät zu reinigen.

⚠ WARNUNG – Erstickungsgefahr!

Kinder können sich Verpackungsmaterial über den Kopf ziehen oder sich darin einwickeln und ersticken.

- ▶ Verpackungsmaterial von Kindern fernhalten.
 - ▶ Kinder nicht mit Verpackungsmaterial spielen lassen.
- Kinder können Kleinteile einatmen oder verschlucken und dadurch ersticken.
- ▶ Kleinteile von Kindern fernhalten.
 - ▶ Kinder nicht mit Kleinteilen spielen lassen.

⚠️ WARNUNG – Explosionsgefahr!

Durch Beschädigung des Kältekreislaufs kann brennbares Kältemittel austreten und explodieren.

- ▶ Zum Beschleunigen des Abtauvorgangs keine anderen mechanischen Einrichtungen oder sonstigen Mittel als die vom Hersteller empfohlenen benutzen.
- ▶ Festgefrorene Lebensmittel mit einem stumpfen Gegenstand lösen, z. B. Holzlöffelstiel.

Produkte mit brennbaren Treibgasen und explosiven Stoffen können explodieren, z. B. Spraydosen.

- ▶ Keine Produkte mit brennbaren Treibgasen und explosiven Stoffen im Gerät lagern.

⚠️ WARNUNG – Brandgefahr!

Elektrische Geräte innerhalb des Geräts können zu einem Brand führen, z. B. Heizgeräte oder elektrische Eisbereiter.

- ▶ Keine elektrischen Geräte innerhalb des Geräts betreiben.

⚠️ WARNUNG – Verletzungsgefahr!

Behälter mit kohlenensäurehaltigen Getränken können platzen.

- ▶ Keine Behälter mit kohlenensäurehaltigen Getränken im Kaltlagerfach unter 1 °C (34 °F) lagern.

Verletzung der Augen durch Austritt von brennbarem Kältemittel und schädlichen Gasen.

- ▶ Nicht die Rohre des Kältemittel-Kreislaufs und die Isolierung beschädigen.

⚠️ VORSICHT – Gefahr von Gesundheitsschäden!

Um die Verunreinigung von Lebensmitteln zu vermeiden, sind die folgenden Anweisungen zu beachten.

- ▶ Wenn die Tür für eine längere Zeit geöffnet wird, kann es zu einem erheblichen Temperaturanstieg in den Fächern des Gerätes kommen.
- ▶ Die Flächen, die mit Lebensmitteln und zugänglichen Ablaufsystemen in Berührung kommen können, regelmäßig reinigen.
- ▶ Rohes Fleisch und Fisch in geeigneten Behältern im Kühlgerät so aufbewahren, dass es andere Lebensmittel nicht berührt oder auf diese tropft.

- ▶ Wenn das Kühl-/Gefriergerät längere Zeit leer steht, das Gerät ausschalten, abtauen, reinigen und die Tür offen lassen, um Schimmelbildung zu vermeiden.

Teile im Gerät aus Metall oder mit Metalloptik können Aluminium enthalten. Wenn saure Lebensmittel mit Aluminium in Kontakt kommen, können Aluminiumionen in die Lebensmittel übergehen.

- ▶ Verunreinigte Lebensmittel nicht verzehren.

1.8 Beschädigtes Gerät

⚠ **WARNUNG – Stromschlaggefahr!**

Ein beschädigtes Gerät oder eine beschädigte Netzanschlussleitung ist gefährlich.

- ▶ Nie ein beschädigtes Gerät betreiben.
- ▶ Nie an der Netzanschlussleitung ziehen, um das Gerät vom Stromnetz zu trennen. Immer am Netzstecker der Netzanschlussleitung ziehen.
- ▶ Wenn das Gerät oder die Netzanschlussleitung beschädigt ist, sofort den Netzstecker der Netzanschlussleitung ziehen oder die Sicherung im Sicherungskasten ausschalten.
- ▶ Den Kundendienst rufen. → *Seite 31*

Unsachgemäße Reparaturen sind gefährlich.

- ▶ Nur dafür geschultes Fachpersonal darf Reparaturen am Gerät durchführen.
- ▶ Nur Original-Ersatzteile dürfen zur Reparatur des Geräts verwendet werden.
- ▶ Wenn die Netzanschlussleitung dieses Geräts beschädigt wird, muss sie durch den Hersteller oder seinen Kundendienst oder eine ähnlich qualifizierte Person ersetzt werden, um Gefährdungen zu vermeiden.

⚠ **WARNUNG – Brandgefahr!**



Bei Beschädigung der Rohre können brennbares Kältemittel und schädliche Gase austreten und sich entzünden.

- ▶ Feuer und Zündquellen vom Gerät fernhalten.
- ▶ Den Raum lüften.
- ▶ Das Gerät ausschalten.

- ▶ Den Netzstecker der Netzanschlussleitung ziehen oder die Sicherung im Sicherungskasten ausschalten.
- ▶ Den Kundendienst rufen. → *Seite 31*

2 Sachschäden vermeiden

ACHTUNG

Das hohe Gerätegewicht oder das Verkanten der Geräterollen kann beim Verschieben des Geräts den Fußboden beschädigen.

- ▶ Das Gerät mit einer Sackkarre transportieren.
- ▶ Beim Verschieben des Geräts einen Fußbodenschutz verwenden und nicht im Zickzack bewegen.

Durch Benutzung der Sockel, Auszüge oder Gerätertüren als Sitzfläche oder Steigfläche kann das Gerät beschädigt werden.

- ▶ Nicht auf Sockel, Auszüge oder Türen treten oder darauf abstützen.

Durch Verschmutzungen mit Öl oder Fett können Kunststoffteile und Türdichtungen porös werden.

- ▶ Kunststoffteile und Türdichtungen öl- und fettfrei halten.

Teile im Gerät aus Metall oder mit Metall-Optik können Aluminium enthalten. Bei Kontakt mit säurehaltigen Lebensmitteln korrodiert das Aluminium und verfärbt sich.

- ▶ Lebensmittel nur verpackt im Gerät lagern.

Wenn Sie Ausstattungsteile und Zubehör im Geschirrspüler reinigen, können sich diese verformen oder verfärben.

- ▶ Nie Ausstattungsteile und Zubehör im Geschirrspüler reinigen.

3 Umweltschutz und Sparen

3.1 Verpackung entsorgen

Die Verpackungsmaterialien sind umweltverträglich und wiederverwertbar.

- ▶ Die einzelnen Bestandteile getrennt nach Sorten entsorgen.

3.2 Energie sparen

Wenn Sie diese Hinweise beachten, verbraucht Ihr Gerät weniger Strom.

Wahl des Aufstellorts

- Das Gerät vor direkter Sonneneinstrahlung schützen.
- Das Gerät mit möglichst großem Abstand zu Heizkörpern, Herd und anderen Wärmequellen aufstellen:
 - 30 mm Abstand zu Elektro- oder Gasherden halten.
 - 300 mm Abstand zu Öl- oder Kohleherden halten.
- Nie die äußeren Lüftungsöffnungen abdecken oder zustellen.

Energie sparen beim Gebrauch

Hinweis: Die Anordnung der Ausstattungsteile hat keinen Einfluss auf den Energieverbrauch des Geräts.

- Das Gerät nur kurz öffnen und sorgfältig schließen.
- Nie die inneren Belüftungsöffnungen oder die äußeren Lüftungsöffnungen abdecken oder zustellen.
- Gekaufte Lebensmittel in einer Kühltasche transportieren und schnell ins Gerät legen.

de Aufstellen und Anschließen

- Warme Lebensmittel und Getränke vor dem Einlagern abkühlen lassen.
- Um die Kälte des Gefrierzugs zu nutzen, das Gefriergut zum Auftauen ins Kühlfach legen.
- Zwischen den Lebensmitteln und zur Rückwand immer etwas Platz lassen.

Bedienfeld-Energiesparmodus

Wenn das Gerät nicht benutzt wird, wechselt das Bedienfeld automatisch in den Bedienfeld-Energiesparmodus. Im Bedienfeld-Energiesparmodus ist das Display ausgeschaltet. Sobald Sie das Bedienfeld bedienen oder die Tür öffnen, deaktiviert sich der Bedienfeld-Energiesparmodus.

4 Aufstellen und Anschließen

4.1 Lieferumfang

Prüfen Sie nach dem Auspacken alle Teile auf Transportschäden und die Vollständigkeit der Lieferung. Bei Beanstandungen wenden Sie sich an Ihren Händler oder an unseren Kundendienst → *Seite 31*.

Die Lieferung besteht aus:

- Ausstattung und Zubehör¹
- Montagematerial
- Montageanleitung
- Gebrauchsanleitung
- Kundendienstverzeichnis
- Garantiebeilage²
- Energielabel
- Informationen zu Energieverbrauch und Geräuschen
- Informationen zu Home Connect

¹ Je nach Geräteausstattung

² Nicht in allen Ländern

4.2 Kriterien für den Aufstellort

⚠️ WARNUNG

Explosionsgefahr!

Wenn das Gerät in einem zu kleinen Raum steht, kann bei einem Leck des Kältekreislaufs ein brennbares Gas-Luft-Gemisch entstehen.

- ▶ Das Gerät nur in einem Raum aufstellen, der mindestens ein Volumen von 1 m³ pro 8 g Kältemittel hat. Die Menge des Kältemittels steht auf dem Typenschild.

→ "Gerät", Abb. **1** / **8** Seite 13

Das Gewicht des Geräts kann je nach Modell ab Werk bis zu 190 kg betragen.

Um das Gewicht des Geräts zu tragen, muss der Untergrund ausreichend stabil sein.

Dieses Kühlgerät ist für die Verwendung bei Umgebungstemperaturen von 10 °C bis 43 °C bestimmt.

Das Gerät ist innerhalb der zulässigen Raumtemperatur voll funktionsfähig.

Wenn Sie das Gerät bei kälteren Raumtemperaturen betreiben, können Beschädigungen am Gerät bis zu einer Raumtemperatur von 5 °C ausgeschlossen werden.

4.3 Gerät montieren

- ▶ Das Gerät gemäß beiliegender Montageanleitung montieren.

4.4 Gerät für den ersten Gebrauch vorbereiten

1. Das Informationsmaterial entnehmen.

2. Die Schutzfolien und Transportsicherungen, z. B. Klebestreifen und Karton entfernen.
3. Das Gerät zum ersten Mal reinigen. → *Seite 26*

4.5 Gerät elektrisch anschließen

1. Den Netzstecker der Netzanschlussleitung des Geräts in eine

Steckdose in der Nähe des Geräts stecken.

Die Anschlussdaten des Geräts stehen auf dem Typenschild.

→ "Gerät", Abb. **1**/**8** *Seite 13*

2. Den Netzstecker auf festen Sitz prüfen.
- ✓ Das Gerät ist jetzt betriebsbereit.

5 Kennenlernen

5.1 Gerät

Hier finden Sie eine Übersicht über die Bestandteile Ihres Geräts.

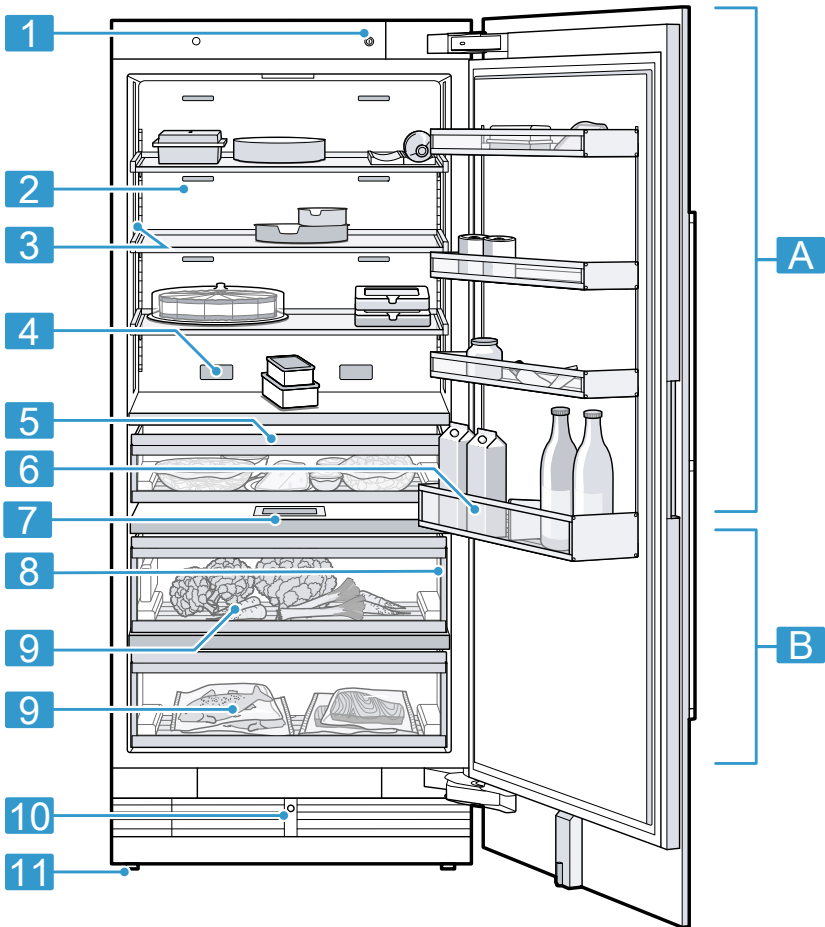

1

Abweichungen zwischen Ihrem Gerät und den Abbildungen sind hinsichtlich Ausstattung und Größe möglich.

A Kühlfach → Seite 24

B Kaltlagerfach → Seite 25

1 Hauptschalter

2 Innere Lüftungsöffnungen (Kühlfach)

3 Beleuchtung

4	Geruchsfilter → Seite 15
5	Lagerbehälter → Seite 14
6	Türabsteller für große Flaschen → Seite 15
7	Bedienfeld → Seite 13

8	Typenschild → Seite 32 ¹
9	Kalllagerbehälter → Seite 14
10	Türöffnungshilfe → Seite 21
11	Schraubfuß

5.2 Bedienfeld

Über das Bedienfeld stellen Sie alle Funktionen Ihres Geräts ein und erhalten Informationen zum Betriebszustand.

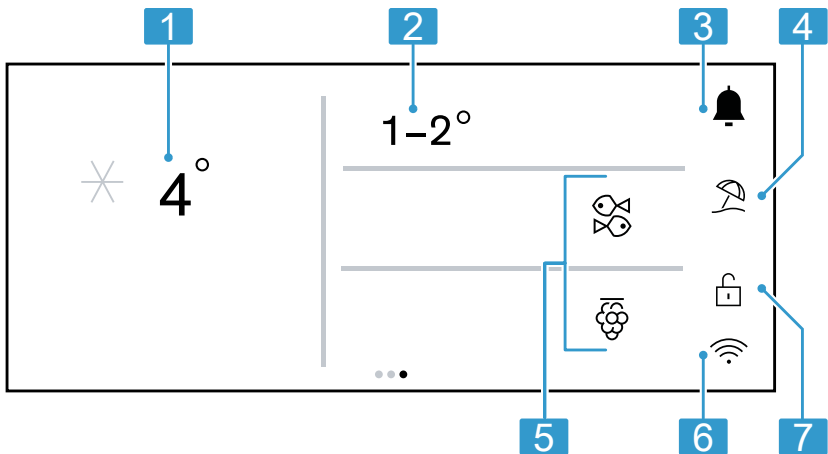

2

- | | |
|----------|---|
| 1 | Ermöglicht die Einstellung des Kühlfachs. |
| 2 | Zeigt die Temperatur des Lagerbehälters in °C oder °F an. |
| 3 | 🔔 öffnet das Benachrichtigungszentrum. |
| 4 | Zeigt den eingestellten Modus an. |

- | | |
|----------|--|
| 5 | Ermöglicht die Einstellung des Kalllagerfachs. |
| 6 | Zeigt den Status von Home Connect, z. B. ob Home Connect eingeschaltet oder ausgeschaltet ist. |
| 7 | Schaltet die Tastensperre des Displays ein oder aus. |

Bedienlogik

Einige Bereiche des Displays reagieren auf Berührungen. Sie aktivieren Einstellungen, indem Sie auf die Tas-

ten tippen. Die aktivierten Einstellungen sind im Display hervorgehoben. Sie können aktivierte Einstellungen ändern oder deaktivieren, indem Sie

¹ Je nach Geräteausstattung

de Ausstattung

im Display wiederholt auf entsprechende Tasten drücken.

ACHTUNG

Eine gewaltsame Einwirkung auf das Display kann zu Beschädigungen führen.

- ▶ Keinen starken Druck auf das Display ausüben.
- ▶ Nicht mit spitzen oder scharfen Gegenständen auf das Display drücken.

Symbol	Beschreibung
①	Weitere Informationen im Display anzeigen
⏻	Funktion einschalten
⏻	Funktion ausschalten

6 Ausstattung

Die Ausstattung Ihres Geräts ist modellabhängig.

6.1 Ablage

ACHTUNG

Die Haken der Ablage können schräg eingehängt die Kühlfachrückwand zerkratzen.

- ▶ Sicherstellen, dass die Ablage waagrecht liegt und die Haken vollständig eingehängt sind.

Um die Ablage nach Bedarf zu variieren, können Sie die Ablage entnehmen und an anderer Stelle wieder einsetzen.

→ "Ablage entnehmen", Seite 27

Hinweis: Um die Luftzirkulation nicht zu beeinträchtigen, die inneren Lüftungsöffnungen nicht abdecken.

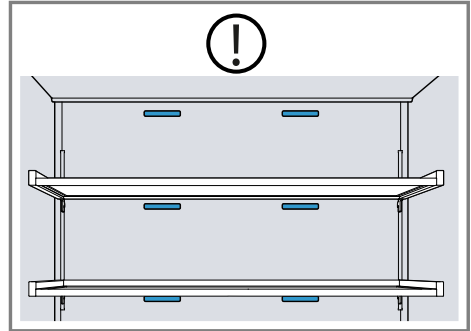

6.2 Lagerbehälter

Im Lagerbehälter herrschen tiefere Temperaturen als im Kühlfach. Temperaturen unter 0 °C können zeitweise auftreten.

Um Temperaturen nahe 0 °C im Lagerbehälter zu erreichen, die Kühlfachtemperatur auf 2 °C einstellen. Nutzen Sie die tieferen Temperaturen im Lagerbehälter, um leicht verderbliche Lebensmittel zu lagern, z. B. Fisch, Fleisch und Wurst.

6.3 Kaltlagerbehälter

Um im Kaltlagerbehälter automatisch die richtige Luftfeuchtigkeit und Temperatur für Ihre Lebensmittel einzustellen, nutzen Sie die verschiedenen Kaltlagerbehälter-Lagereinstellungen. Lagern Sie frisches Obst und Gemüse unverpackt im Kaltlagerbehälter. Angeschnittenes Obst und Gemüse abgedeckt oder luftdicht verpackt einlagern.

Lagern Sie aus hygienischen Gründen Obst und Gemüse nicht mit Fleisch und Fisch zusammen in einem Kaltlagerbehälter.

Je nach Lagermenge und Lagertag kann sich im Kaltlagerbehälter Kondenswasser bilden.

Das Kondenswasser mit einem trockenen Tuch entfernen.

Damit die Qualität und das Aroma erhalten bleiben, lagern sie kälteempfindliches Obst und Gemüse, Kartoffeln und Zwiebeln mit der entsprechend ausgewählten Lagereinstellung im untersten Kaltlagerbehälter.

6.4 Türabsteller

Um den Türabsteller nach Bedarf zu variieren, können Sie den Türabsteller entnehmen und an anderer Stelle wieder einsetzen.

→ *"Türabsteller entnehmen"*, Seite 27

6.5 Geruchsfilter

Der Geruchsfilter filtert Gerüche und kann bei Bedarf ersetzt werden.

→ *"Geruchsfilter ersetzen"*, Seite 27
Den Geruchsfilter jährlich wechseln. Die Filterqualität bleibt dadurch dauerhaft hoch.

6.6 Zubehör

Verwenden Sie Originalzubehör. Es ist auf Ihr Gerät abgestimmt. Das Zubehör Ihres Geräts ist modellabhängig.

Antirutschmatte

Die Antirutschmatte verhindert, dass Flaschen und Lebensmittel verrutschen.

Je nach Lagermenge und Lagergut kann sich auf der Antirutschmatte Kondenswasser bilden. Entnehmen Sie bei Bedarf die Antirutschmatte

und entfernen Sie das Kondenswasser mit einem trockenen Tuch.

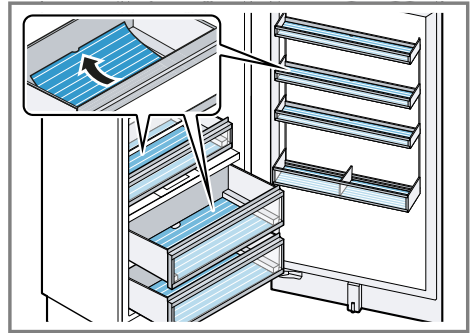

Eierbehälter

Lagern Sie Eier sicher im Eierbehälter.

Variable Flaschenablage

Lagern Sie Flaschen sicher auf der variablen Flaschenablage.

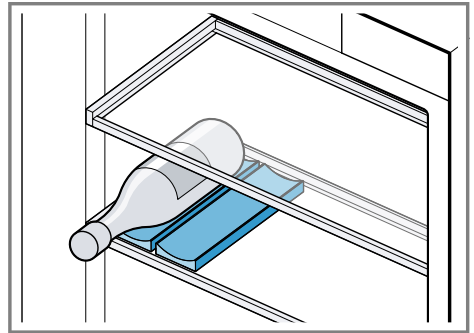

Ethylenabsorber

Wichtige Sicherheitshinweise und Informationen zur Montage und Verwendung finden Sie in der beiliegenden Montageanleitung des Ethylenabsorbers.

Der Ethylenabsorber verlangsamt die Reifung von ethylenempfindlichem Obst und Gemüse, um es länger frisch zu halten.

de Vor dem ersten Gebrauch

Ethylenabsorber installieren

- ▶ Den Ethylenabsorber gemäß der Montageanleitung des Ethylenabsorbers installieren.

Nachfüllset verwenden

1. Die Bestandteile des Nachfüllsets gemäß der Montageanleitung des Ethylenabsorbers installieren.
2. Die Beutel mindestens alle 6 Monate nach dem Zurücksetzen ersetzen.

Hinweis: Nachfüllsets erhalten Sie bei unserem Kundendienst oder auf unserer Webseite.

7 Vor dem ersten Gebrauch

7.1 Erste Inbetriebnahme vornehmen

Voraussetzungen

- Das Gerät ist gemäß der beiliegenden Montageanleitung montiert.
 - Das Gerät ist elektrisch angeschlossen. → *Seite 11*
1. Das Gerät mit dem Hauptschalter einschalten.
→ *"Gerät", Abb. 1/1 Seite 12*
 2. Die Gerätetür schließen, 3 Minuten warten und wieder öffnen.
 3. Eine Sprache auswählen und auf > tippen.
 4. Um die Information im Display zu bestätigen, auf > tippen.
 5. Um die Türöffnungshilfe zu aktivieren, auf > tippen und den Anweisungen im Display folgen.
 6. Um die Zusammenfassung zu bestätigen, auf > tippen.
 7. Um die Initialisierung abzuschließen, auf ✓ tippen.
- ✓ Das Gerät startet neu und das Display zeigt eine Animation.

8. Optional auf  tippen, die gewünschte Sprache auswählen und auf ✓ tippen.
9. Auf > tippen.
10. Zur Einrichtung von Home Connect den "Home Connect-Assistent" mit > starten und den Anweisungen im Display folgen.
11. **Hinweis:** Wenn Sie den "Home Connect-Assistent" überspringen, erscheinen weitere manuelle Einstellungen im Display.
 - ▶ Die Temperatureinheit "°C" oder "°F" auswählen.
 - ▶ Das Zeitformat "12" oder "24" auswählen.
 - ▶ Die Zeit einstellen und auf > tippen.
 - ▶ Die Montage des Ethylenabsorbers mit > starten und den Anweisungen im Display folgen.
12. Um die Information im Display zu bestätigen, auf > tippen.
13. Die erste Inbetriebnahme mit ✓ abschließen.

8 Grundlegende Bedienung

8.1 Gerät einschalten

1. Das Gerät mit dem Hauptschalter einschalten.
→ *"Gerät", Abb. 1/1 Seite 12*
- ✓ Das Gerät beginnt zu kühlen.
2. Die gewünschte Temperatur einstellen. → *Seite 17*

8.2 Hinweise zum Betrieb

- Wenn Sie das Gerät eingeschaltet haben, dauert es bis zu mehreren Stunden bis die eingestellte Temperatur erreicht wird.
Keine Lebensmittel einlegen, bevor die eingestellte Temperatur erreicht ist.

- Achten Sie beim Schließen der Tür darauf, dass die Tür nicht durch Lagergut blockiert wird.
- Wenn Sie die Tür schließen, kann ein Unterdruck entstehen. Die Tür lässt sich nur schwer wieder öffnen. Warten Sie einen Moment, bis sich der Unterdruck ausgleicht.
- Die Temperatur im Gerät variiert durch folgende Bedingungen:
 - Häufigkeit der Geräteöffnungen
 - Beladungsmenge
 - Temperatur frisch eingelagerter Lebensmittel
 - Umgebungstemperatur
 - Direkte Sonneneinstrahlung

8.3 Gerät ausschalten

- ▶ Das Gerät mit dem Hauptschalter ausschalten.
→ "Gerät", Abb. **1** / **1** Seite 12

8.4 Temperatur einstellen

Kühlfachtemperatur einstellen

1. Auf die Temperaturanzeige (Kühlfach) tippen.
2. Zu der gewünschten Temperatur wischen.
Die empfohlene Temperatur im Kühlfach beträgt 4 °C (39 °F).

8.5 Kaltlagerfach-Lagereinstellung

Sie können die Temperatur und Luftfeuchtigkeit der Kaltlagerbehälter

9.2 Übersicht der Grundeinstellungen

Hier finden Sie eine Übersicht über die Grundeinstellungen und Werkseinstellungen. Die Grundeinstellungen sind von der Ausstattung Ihres Geräts abhängig.

über vordefinierte Lagereinstellungen einstellen.

Tipp: Weitere Einstellungen sind in der Home Connect App verfügbar.

Kaltlagerfach-Lagereinstellung einstellen



1. Auf die Kaltlagerfach-Lagereinstellung tippen.
2. Zu der gewünschten Lagereinstellung wischen und mit < bestätigen.

8.6 Tastensperre

Die Tastensperre verhindert, dass das Gerät unerwünscht oder unsachgemäß bedient wird.

Hinweis: Sie können die automatische Tastensperre dauerhaft aktivieren oder deaktivieren.

Tastensperre einschalten

- ▶  für 2 Sekunden drücken.
- ✓  leuchtet.

Tastensperre ausschalten

- ▶  für 2 Sekunden drücken.

9 Grundeinstellungen



9.1 Grundeinstellungen ändern

1. Zu "Einstellungen" wischen.
2. Zu der gewünschten Grundeinstellung wischen und tippen.
3. Die Grundeinstellung ändern.



🎵 "Töne"

Einstellung	Auswahl	Beschreibung
Interaktionstöne	"Standard"/"Laut"/"Leise"/"Aus"	Die Lautstärke der Interaktionen einschalten, einstellen oder ausschalten.
Benachrichtigungstöne	"Standard"/"Laut"/"Leise"/"Aus"	Die Lautstärke der Benachrichtigungen einschalten, einstellen oder ausschalten.

💡 "Innenraumbeleuchtung"

Einstellung	Auswahl	Beschreibung
Helligkeit	von "1" bis "6" 	Die Innenbeleuchtung manuell einstellen. Die automatische Innenbeleuchtung einschalten oder ausschalten.
Lichtinteraktion		Die angepasste Beleuchtung beim Bedienen des Geräts einschalten oder ausschalten.

🔔 "Benachrichtigungen"

Einstellung	Auswahl	Beschreibung
Informationsanzeige		Die Informationen im Display einschalten oder ausschalten.
Pop-up-Hinweise		Die weiteren Informationen im Display einschalten oder ausschalten.
Ausgeblendete Benachrichtigungen	Wiederherstellen	Die ausgeblendeten Benachrichtigungen wieder anzeigen.



🗨️ "Sprache"

Einstellung	Auswahl	Beschreibung
Sprache	Siehe Information im Display.	Die Menüsprache einstellen.

🕒 **"Zeit & Einheiten"**

Einstellung	Auswahl	Beschreibung
Zeit	Siehe Information im Display. 	Den Anweisungen im Display folgen und die Uhrzeit einstellen. Die automatisch eingestellte Uhrzeit einschalten oder ausschalten.
Zeitformat	"12"/"24"	Das Zeitformat einstellen.
Temperatureinheit	"°F"/"°C"	Die Temperatureinheit einstellen.

⋮ **"Erweitert"**

Einstellung	Auswahl	Beschreibung
Demo-Modus		Den Ausstellungsmodus einschalten oder ausschalten. Im Ausstellungsmodus kühlt das Gerät nicht. Hinweis: Der Ausstellungsmodus ist nach dem Einschalten des Geräts für eine begrenzte Zeit verfügbar.
Ruhe-Modus anzeigen		Den Ruhe-Modus einschalten oder ausschalten.
Werkseinstellungen	Wiederherstellen	Das Gerät auf Werkseinstellungen zurücksetzen.



🔧 **"Gerät"**

Einstellung	Auswahl	Beschreibung
Türöffnungsassistent	Siehe Information im Display.	Die Türöffnungshilfe einschalten oder ausschalten. Türöffnungshilfe → <i>Seite 21</i>
Geräteinführung	Start	Das Gerät kennenlernen und Einstellungen personalisieren.

 **"Heimnetzwerk"**

Einstellung	Auswahl	Beschreibung
WiFi		Das "WiFi" einschalten oder ausschalten.
Home Connect-Assistent	Siehe Information im Display.	Home Connect einrichten. → Seite 22
Netzwerkinformation	Siehe Information im Display.	Zeigt die Home Connect Netzwerkinformationen an.
Netzwerkzugangsdaten zurücksetzen	Bestätigen	Die Home Connect Einstellungen zurücksetzen.

 **"Display"**

Einstellung	Auswahl	Beschreibung
Helligkeit	von "1" bis "6" 	Die Displaybeleuchtung manuell einstellen. Die automatische Displaybeleuchtung einschalten oder ausschalten.
Reduzierte Hauptansicht		Den Standby-Modus einschalten oder ausschalten. Der Standby-Modus zeigt reduzierte Inhalte im Display und hebt geöffnete Schubläden hervor.
Kindersicherung	Siehe Information im Display.	Die "Kindersicherung" einschalten oder ausschalten.

10 Zusatzfunktionen

Erfahren Sie, über welche einstellbaren Zusatzfunktionen Ihr Gerät verfügt. Über die Home Connect App sind weitere Zusatzfunktionen einstellbar.

10.1 Schnell-Kühlen

Beim Schnell-Kühlen kühlt das Kühlfach so kalt wie möglich. Schalten Sie Schnell-Kühlen vor dem Einlagern großer Lebensmittelmengen ins Kühlfach ein.

Hinweis: Wenn Schnell-Kühlen eingeschaltet ist, kann es zu vermehrten Geräuschen kommen.

Schnell-Kühlen einschalten

1. Auf die Temperaturanzeige (Kühlfach) tippen.
 2. Auf ✖ tippen.
- ✓ ✖ leuchtet in der Temperaturanzeige (Kühlfach).

Hinweis: Nach ca. 6 Stunden schaltet das Gerät auf Normalbetrieb.

Schnell-Kühlen ausschalten

1. Auf die Temperaturanzeige (Kühlfach) tippen.
 2. Auf ✕ tippen.
- ✓ ✕ erlischt in der Temperaturanzeige (Kühlfach).
 - ✓ Die zuvor eingestellte Temperatur wird angezeigt.

10.2 Türöffnungshilfe

Die Türöffnungshilfe unterstützt Sie beim Öffnen der Tür.

Hinweis: Wie Sie die Türöffnungshilfe einschalten oder ausschalten, finden Sie in den Grundeinstellungen.

→ *Seite 19*

Tür mithilfe der Türöffnungshilfe öffnen

ACHTUNG

Das wiederholte vorzeitige Schließen der Tür kann zu Verschleiß oder Ausfall der Türöffnungshilfe führen.

Nie die Tür schließen, solange die Türöffnungshilfe ausgefahren ist.

- ▶ Wenn Sie die Tür dennoch geschlossen haben, die Tür 5 Minuten geschlossen lassen. Die Türöffnungshilfe richtet sich neu aus.

1. Die Tür in der Mitte drücken.
- ✓ Die Türöffnungshilfe fährt aus und öffnet die Tür einen Spalt weit.
2. Die Tür manuell öffnen.
Wenn Sie die Tür innerhalb von 3 Sekunden nicht weiter öffnen, fährt die Türöffnungshilfe wieder ein und die Tür schließt.

10.3 Ruhe-Modus

Der Ruhe-Modus schaltet alle nicht unbedingt benötigten Funktionen aus.

Während des Ruhe-Modus sind folgende Funktionen ausgeschaltet:

- Schnell-Kühlen
- Alarm

- Innenbeleuchtung
- Akustische Signale
- Meldungen im Bedienfeld

Hinweise

- Während des Ruhe-Modus reduziert sich die Beleuchtung des Bedienfelds.
- Wie Sie den Ruhe-Modus einschalten, finden Sie in den Grundeinstellungen. → *Seite 19*

11 Alarm

11.1 Türalarm

Wenn die Gerätetür länger offen steht, schaltet sich der Türalarm ein. Ein Warnton ertönt und 📣 "Türalarm Kühlraum" erscheint im Display.

Türalarm ausschalten

- ▶ Die Gerätetür schließen oder auf 📣 tippen.
- ✓ Der Warnton ist ausgeschaltet.

12 Home Connect

Dieses Gerät ist netzwerkfähig. Verbinden Sie Ihr Gerät mit einem mobilen Endgerät, um Funktionen über die Home Connect App zu bedienen. Die Home Connect Dienste sind nicht in jedem Land verfügbar. Die Verfügbarkeit der Home Connect Funktion ist abhängig von der Verfügbarkeit der Home Connect Dienste in Ihrem Land. Informationen dazu finden Sie auf: www.home-connect.com.

Um Home Connect nutzen zu können, richten Sie zunächst die Verbindung zum WLAN-Heimnetzwerk

(Wi-Fi¹) und zur Home Connect App ein.

Nach dem Einschalten des Geräts mindestens 2 Minuten warten, bis die interne Geräteinitialisierung abgeschlossen ist. Richten Sie erst dann Home Connect ein.

Die Home Connect App leitet Sie durch den gesamten Anmeldeprozess. Folgen Sie den Anweisungen und beachten Sie die Hinweise in der Home Connect App.

Hinweise

- Beachten Sie die Sicherheitshinweise dieser Gebrauchsanleitung und stellen Sie sicher, dass diese auch dann eingehalten werden, wenn Sie das Gerät über die Home Connect App bedienen.
→ *"Sicherheit", Seite 3*
- Die Bedienung am Gerät hat jederzeit Vorrang. In dieser Zeit ist die Bedienung über die Home Connect App nicht möglich.

12.1 Home Connect einrichten

Voraussetzung: Das Gerät hat am Aufstellort einen Empfang zum WLAN-Heimnetzwerk (Wi-Fi).

1. Den folgenden QR-Code scannen.



Über den QR-Code können Sie die Home Connect App installieren und Ihr Gerät verbinden.

2. Den Anweisungen der Home Connect App folgen.

12.2 Update der Home Connect Software installieren

Hinweis: Wenn ein Update der Home Connect Software verfügbar ist, erscheint eine Meldung in der Home Connect App.

Sie finden die aktuelle Software-Version in der Home Connect App unter den Geräteinformationen des Geräts.

- ▶ Um das Update der Home Connect Software zu installieren, den Anweisungen in der Home Connect App folgen.
- ✓ Während der Installation ist das Bedienfeld teilweise gesperrt.

12.3 Home Connect Einstellungen zurücksetzen

Wenn es zu Verbindungsproblemen Ihres Geräts mit Ihrem WLAN-Heimnetzwerk (Wi-Fi) kommt oder Sie Ihr Gerät in einem anderen WLAN-Heimnetzwerk (Wi-Fi) anmelden möchten, können Sie die Home Connect Einstellungen zurücksetzen.

Hinweis: Wie Sie die Home Connect Einstellungen zurücksetzen, finden Sie in den Grundeinstellungen.

→ *Seite 17*

12.4 Ferndiagnose

Der Kundendienst kann über die Ferndiagnose auf Ihr Gerät zugreifen, wenn Sie sich mit dem entsprechenden Wunsch an den Kundendienst wenden, Ihr Gerät mit dem Home Connect Server verbunden ist und die Ferndiagnose in dem Land,

¹ Wi-Fi ist eine eingetragene Marke der Wi-Fi Alliance.

in dem Sie das Gerät verwenden, verfügbar ist.

Tipp: Weitere Informationen sowie Hinweise zur Verfügbarkeit der Ferndiagnose in Ihrem Land finden Sie im Service/Support-Bereich der lokalen Website: www.home-connect.com.

12.5 Datenschutz

Beachten Sie die Hinweise zum Datenschutz.

Mit der erstmaligen Verbindung Ihres Geräts mit einem an das Internet angebundenen Heimnetzwerk übermittelt Ihr Gerät nachfolgende Kategorien von Daten an den Home Connect Server (Erstregistrierung):

- Eindeutige Gerätekennung (bestehend aus Geräteschlüsseln sowie der MAC-Adresse des verbauten Wi-Fi Kommunikationsmoduls).
- Sicherheitszertifikat des Wi-Fi Kommunikationsmoduls (zur informationstechnischen Absicherung der Verbindung).
- Die aktuelle Softwareversion und Hardwareversion Ihres Hausgeräts.
- Status eines eventuellen vorangegangenen Rücksetzens auf Werks-einstellungen.

Diese Erstregistrierung bereitet die Nutzung der Home Connect Funktionalitäten vor und ist erst zu dem Zeitpunkt erforderlich, zu dem Sie

13.2 Übersicht der Service-Einstellungen

Hier finden Sie eine Übersicht über die Service-Einstellungen.

Kurzanleitung



Einstellung	Auswahl	Beschreibung
Entnahme der Kühlschublade	Siehe Information im Display.	Zeigt die Anleitung schrittweise im Display an. Auf die gewünschte Anleitung

Home Connect Funktionalitäten erstmals nutzen möchten.

Hinweis: Beachten Sie, dass die Home Connect Funktionalitäten nur in Verbindung mit der Home Connect App nutzbar sind. Informationen zum Datenschutz können in der Home Connect App abgerufen werden.

12.6 Status der Home Connect Verbindung

Hier finden Sie eine Übersicht über den Status der Home Connect Verbindung.

Symbol	Beschreibung
	Das Gerät ist mit der Home Connect App verbunden.
	Die Ferndiagnose ist aktiviert.

13 Service-Einstellungen

Sie können verschiedene Service-Einstellungen vornehmen.

13.1 Service-Einstellungen ändern

1. Zu "Modi & Service" wischen.
2. Auf die gewünschte Service-Einstellung wischen und tippen.
3. Die Service-Einstellung ändern.

Einstellung	Auswahl	Beschreibung
Ersetzen Aktivkohleluftfilter		tippen und den Anweisungen im Display folgen.
Ersetzen Ethylen-Absorber		

Filtermanagement

Einstellung	Auswahl	Beschreibung
Luftfilter Sättigung	Siehe Information im Display.	Zeigt den Status des Geruchsfilters an.
Ethylen-Absorber Sättigung		Zeigt den Status des Ethylenabsorbers an.

Geräteinformationen

Einstellung	Auswahl	Beschreibung
E-Nummer:	Siehe Information im Display.	Zeigt Informationen zum Gerät an.
Seriennummer:		
FD (Produktionsdatum):		
Z-Nummer:		
MAC-Adresse:		
WiFi SSID:		
IPv4-Adresse:		

14 Kühlfach

Im Kühlfach können Sie Milchprodukte, Eier, zubereitete Speisen, Backwaren, geöffnete Konserven und Hartkäse aufbewahren.

Die Temperatur ist von 2 °C (46 °F) bis 8 °C (36 °F) einstellbar.

Durch die Kühlagerung können Sie auch leicht verderbliche Lebensmittel kurz- bis mittelfristig lagern. Je tiefer die gewählte Temperatur ist, desto länger bleiben die Lebensmittel frisch.

14.1 Tipps zum Einlagern von Lebensmitteln ins Kühlfach

- Nur frische und unversehrte Lebensmittel einlagern.

- Die Lebensmittel luftdicht verpackt oder abgedeckt einlagern.
- Um die Luftzirkulation nicht zu beeinträchtigen und das Gefrieren von Lebensmitteln zu vermeiden, die Lebensmittel nicht vor die inneren Lüftungsöffnungen oder mit direktem Kontakt an die Rückwand stellen.
- Warme Speisen und Getränke erst abkühlen lassen.
- Das vom Hersteller angegebene Mindesthaltbarkeitsdatum oder Verbrauchsdatum beachten.

14.2 Kältezonen im Kühlfach

Das Umluftkühlsystem lässt die Luft gleichmäßig im Kühlfach zirkulieren und sorgt für eine konstante Temperatur auf allen Ablagen.

Kälteste Zone

Die kälteste Zone ist auf der Trennplatte und im Türabsteller für große Flaschen.

Tipp: Lagern Sie leicht verderbliche Lebensmittel im Kaltlagerfach, z. B. Fisch, Wurst und Fleisch.

→ "Kaltlagerfach", Seite 25

15 Kaltlagerfach

Im Kaltlagerfach können Sie frische Lebensmittel länger frisch halten als im Kühlfach.

Die Temperatur ist über vordefinierte Lagereinstellungen von 0 °C (32 °F) bis 3 °C (37 °F) einstellbar.

Die niedrige Temperatur und die optimale Luftfeuchtigkeit im Kaltlagerfach gewährleisten ideale Lagerbedingungen für leicht verderbliche Lebensmittel.

15.1 Lagerempfehlungen im Kaltlagerfach

Lagereinstellung	Lebensmittel
🍏 Obst & Gemüse	Mischbeladung mit Obst und Gemüse
🍏 Obst	Obst
🥬 Gemüse	Gemüse
🍖 Fleisch	Fleisch
🐟 Fisch	Fisch und Meeresfrüchte
🍷 Getränke	Getränke
🥩 Aufschnitt/Wurst	Aufschnitt und Wurstwaren
🧀 Käse	Käse und Milchprodukte
🥗 Gemischte Beladung	Gemischte Beladung
🥔 Kartoffeln	Kartoffeln

Lagereinstellung	Lebensmittel
🍷 Zwiebeln	Zwiebeln und Knoblauch
🍏 Kälteempfindliche Lebensmittel	Zitrusfrüchte, Gurken, Paprika und Tomaten

Tipp: Obst, Gemüse, Getränke und Snacks können unter 0 °C (32 °F) gefrieren.

Die Lagereinstellungen 🍷 und 🍏 nur für "Fleisch" und "Fisch" verwenden.

15.2 Lagerzeiten im Kaltlagerfach bei 0 °C (32 °F)

Die Lagerzeiten sind abhängig von der Ausgangsqualität Ihrer Lebensmittel.

Lebensmittel	Lagerzeit
Frischer Fisch, Meeresfrüchte	bis 3 Tage
Geflügel, Fleisch (gekocht/gebraten)	bis 5 Tage
Rind, Schwein, Lamm, Wurstwaren (Aufschnitt)	bis 7 Tage
Räucherfisch, Brokkoli	bis 14 Tage
Salat, Fenchel, Aprikosen, Pflaumen	bis 21 Tage
Weichkäse, Joghurt, Quark, Buttermilch, Blumenkohl	bis 30 Tage

16 Abtauen

16.1 Abtauen im Kühlfach

Das Kühlfach Ihres Geräts taut automatisch ab.

16.2 Abtauen im Kaltlagerfach

Das Kaltlagerfach Ihres Geräts taut automatisch ab.

17 Reinigen und Pflegen

Die Reinigung von unzugänglichen Stellen muss durch den Kundendienst erfolgen. Die Reinigung durch den Kundendienst kann Kosten verursachen.

17.1 Pflegehinweise für Edelstahl-Oberflächen

Verwenden Sie zur Pflege und Reinigung von Edelstahl-Oberflächen nur für Edelstahl geeignete Reinigungsmittel und Reinigungstücher.

Tipps

- Um sichtbare Kratzer zu vermeiden, wischen Sie in Richtung der Struktur der Edelstahl-Oberfläche.
- Geeignete Reinigungsmittel und Reinigungstücher erhalten Sie bei unserem Kundendienst, Ihrem Händler oder auf unserer Webseite.

17.2 Gerät zum Reinigen vorbereiten

1. Das Gerät ausschalten.
2. Das Gerät vom Stromnetz trennen. Den Netzstecker der Netzanschlussleitung ziehen oder die Sicherung im Sicherungskasten ausschalten.
3. Alle Lebensmittel entnehmen und an einem kühlen Ort lagern. Wenn vorhanden, Kälteakkus auf die Lebensmittel legen.
4. Alle Ausstattungsteile und Zubehörteile aus dem Gerät nehmen.
→ Seite 27

17.3 Gerät reinigen

⚠ WARNUNG

Stromschlaggefahr!

Eindringende Feuchtigkeit kann einen Stromschlag verursachen.

- ▶ Keinen Dampfreiniger oder Hochdruckreiniger verwenden, um das Gerät zu reinigen.

Flüssigkeit in der Beleuchtung oder in den Bedienelementen kann gefährlich sein.

- ▶ Das Spülwasser darf nicht in die Beleuchtung oder in die Bedienelemente gelangen.

ACHTUNG

Ungeeignete Reinigungsmittel können die Oberflächen des Geräts beschädigen.

- ▶ Keine harten Scheuerkissen oder Putzschwämme verwenden.
- ▶ Keine scharfen oder scheuernden Reinigungsmittel verwenden.
- ▶ Keine stark alkoholhaltigen Reinigungsmittel verwenden.

Wenn Sie Ausstattungsteile und Zubehör im Geschirrspüler reinigen, können sich diese verformen oder verfärben.

- ▶ Nie Ausstattungsteile und Zubehör im Geschirrspüler reinigen.

1. Das Gerät zum Reinigen vorbereiten. → Seite 26
2. Das Gerät, die Ausstattungsteile, die Zubehörteile und die Türdichtungen mit einem Spültuch, lauwarmem Wasser und etwas pH-neutralem Spülmittel reinigen.
3. Mit einem weichen, trockenen Tuch gründlich nachtrocknen.
4. Die Ausstattungsteile einsetzen.
5. Das Gerät elektrisch anschließen.
→ Seite 11
6. Das Gerät einschalten.
7. Die Lebensmittel einlegen.

17.4 Ausstattungsteile entnehmen

Wenn Sie die Ausstattungsteile gründlich reinigen wollen, entnehmen Sie diese aus Ihrem Gerät.

Ablage entnehmen

- ▶ Die Ablage anheben ① und entnehmen ②.

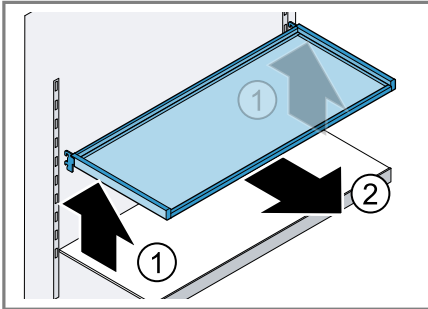

Türabsteller entnehmen

- ▶ Den Türabsteller anheben und entnehmen.

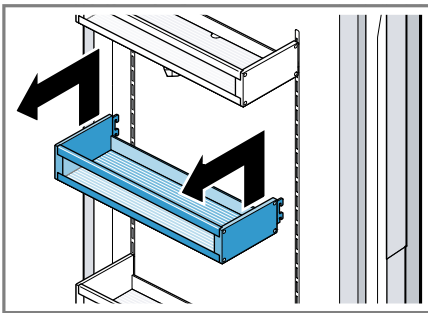

Lagerbehälter entnehmen

1. Den Lagerbehälter bis zum Anschlag herausziehen.
2. Unterhalb des Lagerbehälters auf beiden Seiten die Auszugschienen-Sicherung von innen nach au-

ßen drücken ① und den Lagerbehälter entnehmen ②.

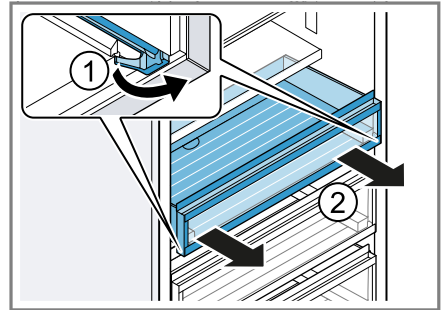

Kaltlagerbehälter entnehmen

1. Den Kaltlagerbehälter bis zum Anschlag herausziehen.
2. Unterhalb der Kaltlagerbehälters auf beiden Seiten die Auszugschienen-Sicherung von innen nach außen drücken ① und den Kaltlagerbehälter entnehmen ②.

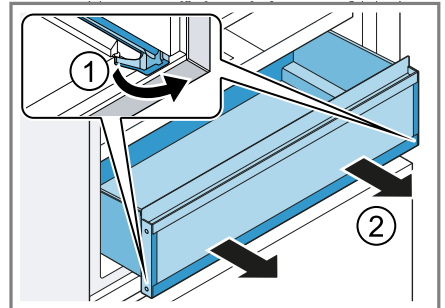

17.5 Geruchsfilter ersetzen

1. Die Geruchsfilter-Halterung öffnen.
2. Den verbrauchten Geruchsfilter aus der Geruchsfilter-Halterung

de Störungen beheben

nehmen und durch den neuen Geruchsfilter ersetzen.

Hinweis: Einen neuen Geruchsfilter erhalten Sie bei unserem Kundendienst oder auf unserer Webseite.

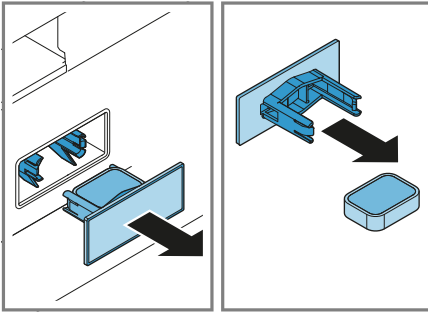

18 Störungen beheben

Kleinere Störungen an Ihrem Gerät können Sie selbst beheben. Nutzen Sie die Informationen zur Störungsbehebung, bevor Sie den Kundendienst kontaktieren. So vermeiden Sie unnötige Kosten.



WARNUNG

Stromschlaggefahr!

Unsachgemäße Reparaturen sind gefährlich.

- ▶ Nur dafür geschultes Fachpersonal darf Reparaturen am Gerät durchführen.
- ▶ Nur Original-Ersatzteile dürfen zur Reparatur des Geräts verwendet werden.
- ▶ Wenn die Netzanschlussleitung dieses Geräts beschädigt wird, muss sie durch den Hersteller oder seinen Kundendienst oder eine ähnlich qualifizierte Person ersetzt werden, um Gefährdungen zu vermeiden.

Störung	Ursache und Störungsbehebung
Gerät kühlt nicht, Anzeigen und Beleuchtung leuchten.	Ausstellungsmodus ist eingeschaltet. 1. Wischen Sie zu "Einstellungen". 2. Wischen Sie zu ☺ "Erweitert". 3. Tippen Sie auf "Demo-Modus" 🗄.
LED-Beleuchtung funktioniert nicht.	Unterschiedliche Ursachen sind möglich. ▶ Rufen Sie den Kundendienst. Die Kundendienstnummer finden Sie im beiliegenden Kundendienstverzeichnis.
Kältemaschine schaltet häufiger und länger ein.	Gerät wurde häufig geöffnet. ▶ Öffnen Sie die Gerätetür nicht unnötig. Äußere Lüftungsöffnungen sind verdeckt. ▶ Entfernen Sie Hindernisse vor den äußeren Lüftungsöffnungen.

Störung	Ursache und Störungsbehebung
Kältemaschine schaltet häufiger und länger ein.	<p>Kein Fehler. Moderne Kältemaschinen schalten sich häufiger ein und haben unterschiedliche Leistungsstufen, um effizienter zu kühlen.</p>  <ul style="list-style-type: none"> ▶ Entfernen Sie Hindernisse vor den äußeren Lüftungsöffnungen. ▶ Stellen Sie das Gerät mit möglichst großem Abstand zu Heizkörpern, Herd und anderen Wärmequellen auf. Vermeiden Sie längere direkte Sonneneinstrahlung auf das Gerät. ▶ Öffnen Sie die Gerätetür nur so kurz wie nötig. ▶ Lassen Sie warme Speisen und Getränke vor dem Einlagern erst abkühlen.
An der Rückwand des Kühlfachs bildet sich eine Frostschrift.	<p>Kein Fehler. Moderne Kältemaschinen sorgen für eine gleichmäßigere Temperatur im Kühlfach. Die Rückwand des Kühlfachs wird regelmäßig automatisch abgetaut.</p>  <ul style="list-style-type: none"> ▶ Öffnen Sie die Gerätetür nur so kurz wie nötig. ▶ Verpacken Sie die Lebensmittel luftdicht oder decken Sie die Lebensmittel ab. ▶ Lassen Sie warme Speisen und Getränke vor dem Einlagern erst abkühlen. ▶ Lassen Sie zwischen den Lebensmitteln und zu den Innenwänden immer etwas Platz.
Home Connect funktioniert nicht ordnungsgemäß.	<p>Unterschiedliche Ursachen sind möglich.</p> <ul style="list-style-type: none"> ▶ Gehen Sie auf www.home-connect.com.
Meldung mit "D" oder "E" erscheint im Display.	<p>Die Elektronik hat einen Fehler erkannt.</p> <ol style="list-style-type: none"> 1. Schalten Sie das Gerät aus. 2. Trennen Sie das Gerät vom Stromnetz. Ziehen Sie den Netzstecker der Netzanschlussleitung oder schalten Sie die Sicherung im Sicherungskasten aus. 3. Schließen Sie das Gerät nach 5 Minuten wieder an.

Störung	Ursache und Störungsbehebung
Meldung mit "D" oder "E" erscheint im Display.	4. Wenn die Meldung immer noch erscheint, rufen Sie den Kundendienst. Die Kundendienstnummer finden Sie im beiliegenden Kundendienstverzeichnis.
Warnton ertönt und "Türalarm Kühlraum" erscheint. Türalarm ist eingeschaltet.	Gerätetür ist offen. ▶ Schließen Sie die Gerätetür.
Temperatur weicht stark von der Einstellung ab.	Unterschiedliche Ursachen sind möglich. 1. Schalten Sie das Gerät aus. 2. Schalten Sie das Gerät nach ca. 5 Minuten wieder ein. ▶ Wenn die Temperatur zu warm ist, prüfen Sie die Temperatur nach ein paar Stunden erneut. ▶ Wenn die Temperatur zu kalt ist, prüfen Sie die Temperatur am Folgetag erneut.
Gerät brummt, blubbert, surrt, gurgelt, klickt oder knackt.	Kein Fehler. Ein Motor läuft, z. B. Kälteaggregat, Ventilator. Kältemittel fließt durch die Rohre. Motor, Schalter oder Magnetventile schalten ein oder aus. Automatische Abtauung erfolgt. Keine Handlung notwendig.
Gerät macht Geräusche. 	Gerät steht uneben. ▶ Richten Sie das Gerät mit Hilfe einer Wasserwaage und den Schraubfüßen aus. Ausstattungssteile wackeln oder klemmen. ▶ Prüfen Sie die entnehmbaren Ausstattungssteile und setzen Sie diese eventuell neu ein. Flaschen oder Gefäße berühren sich. ▶ Rücken Sie die Flaschen oder Gefäße auseinander.

19 Lagern und Entsorgen

19.1 Gerät außer Betrieb nehmen

1. Das Gerät ausschalten.
2. Das Gerät vom Stromnetz trennen. Den Netzstecker der Netzanschlussleitung ziehen oder die Sicherung im Sicherungskasten ausschalten.
3. Alle Lebensmittel entnehmen.

4. Das Gerät reinigen. → *Seite 26*
5. Um die Belüftung des Innenraums sicherzustellen, das Gerät geöffnet lassen.

19.2 Altgerät entsorgen

Durch umweltgerechte Entsorgung können wertvolle Rohstoffe wiederverwendet werden.

⚠️ WARNUNG**Gefahr von Gesundheitsschäden!**

Kinder können sich im Gerät einsperren und in Lebensgefahr geraten.

- ▶ Um Kindern das Hineinklettern zu erschweren, Ablagen und Behälter nicht aus dem Gerät nehmen.
- ▶ Kinder vom ausgedienten Gerät fernhalten.

⚠️ WARNUNG**Brandgefahr!**

Bei Beschädigung der Rohre können brennbares Kältemittel und schädliche Gase austreten und sich entzünden.

- ▶ Nicht die Rohre des Kältemittel-Kreislaufs und die Isolierung beschädigen.
1. Den Netzstecker der Netzanschlussleitung ziehen.
 2. Die Netzanschlussleitung durchtrennen.
 3. Das Gerät umweltgerecht entsorgen. Informationen über aktuelle Entsorgungswege erhalten Sie bei Ihrem Fachhändler sowie Ihrer Gemeinde- oder Stadtverwaltung.



Dieses Gerät ist entsprechend der europäischen Richtlinie 2012/19/EU über Elektro- und Elektronikaltgeräte (waste electrical and electronic equipment – WEEE) gekennzeichnet.

Die Richtlinie gibt den Rahmen für eine EU-weit gültige Rücknahme und Verwertung der Altgeräte vor.

20 Kundendienst

Funktionsrelevante Original-Ersatzteile gemäß der entsprechenden Ökodesign-Verordnung erhalten Sie bei unserem Kundendienst für die Dauer von mindestens 10 Jahren ab dem Inverkehrbringen Ihres Geräts innerhalb des Europäischen Wirtschaftsraums.

Darüber hinaus erhalten Sie bei unserem Kundendienst weitere funktionsrelevante und lagerfähige Original-Ersatzteile bis zu 15 Jahre nach dem Inverkehrbringen Ihres Geräts. Für weitere Informationen wenden Sie sich bitte an unseren Kundendienst.

Hinweis: Der Einsatz des Kundendienstes ist im Rahmen der jeweils lokal geltenden Herstellergarantiebedingungen kostenlos. Die Mindestdauer der Garantie (Herstellergarantie für Privatverbraucher) im Europäischen Wirtschaftsraum beträgt 2 Jahre gemäß den geltenden lokalen Garantiebedingungen. Die Garantiebedingungen haben keine Auswirkungen auf andere Rechte oder Ansprüche, die Ihnen nach lokalem Recht zustehen.

Detaillierte Informationen über die Garantiedauer und die Garantiebedingungen in Ihrem Land erhalten Sie über den QR-Code auf dem beiliegenden Dokument zu den Servicekontakten und Garantiebedingungen, bei unserem Kundendienst, Ihrem Händler oder auf unserer Website. Die Kontaktdaten des Kundendienstes finden Sie über den QR-Code auf dem beiliegenden Dokument zu den Servicekontakten und Garantiebedingungen oder auf unserer Website.

20.1 Erzeugnisnummer (E-Nr.), Fertigungsnummer (FD) und Zählnummer (Z-Nr.)

Wenn Sie den Kundendienst kontaktieren, benötigen Sie die Erzeugnisnummer (E-Nr.), Fertigungsnummer (FD) und Zählnummer (Z-Nr.), die Sie auf dem Typenschild des Geräts finden.

→ "Gerät", Abb. **1**/**8** Seite 13

Um Ihre Gerätedaten und die Kundendienst-Telefonnummer schnell wiederzufinden, können Sie die Daten notieren.

21 Technische Daten

Kältemittel, Nutzinhalt und weitere technische Angaben befinden sich auf dem Typenschild.

→ "Gerät", Abb. **1**/**8** Seite 13

Weitere Informationen zu Ihrem Modell finden Sie im Internet unter <https://eprel.ec.europa.eu/>¹. Diese Webadresse verlinkt auf die offizielle EU-Produktdatenbank EPREL. Bitte folgen Sie dann den Anweisungen der Modellsuche. Die Modellkennung ergibt sich aus den Zeichen vor dem Schrägstrich der Erzeugnisnummer (E-Nr.) auf dem Typenschild. Alternativ finden Sie die Modellkennung auch in der ersten Zeile des EU-Energielabels.

Die Anzahl der enthaltenen Lichtquellen ist modellabhängig.

Dieses Produkt enthält eine Lichtquelle der Energie-Effizienzklasse E.

Die Lichtquellen sind als Ersatzteil verfügbar und nur durch dafür ge-

schultes Fachpersonal auszutauschen.

21.1 Informationen zu freier und Open Source Software

Dieses Produkt enthält Software-Komponenten, die von den Urheberrechtlichhabern als freie oder Open Source-Software lizenziert sind.

Die entsprechenden Lizenzinformationen sind auf dem Hausgerät gespeichert. Der Zugriff auf die entsprechenden Lizenzinformationen ist auch über die Home Connect App möglich: „Profil -> Rechtliche Hinweise -> Lizenzinformationen“.² Sie können die Lizenzinformationen auch auf der Markenprodukt-Website herunterladen. (Bitte suchen Sie auf der Produkt-Website nach Ihrem Gerätemodell und weiteren Dokumenten.) Alternativ können Sie die entsprechenden Informationen unter ossrequest@bshg.com oder BSH Hausgeräte GmbH, Carl-Wery-Str. 34, D-81739 München anfordern.

Der betroffene Quellcode wird auf Anforderung zur Verfügung gestellt. Bitte senden Sie Ihre Anforderung an ossrequest@bshg.com oder BSH Hausgeräte GmbH, Carl-Wery-Str. 34, D-81739 München.

Betreff: „OSSREQUEST“

Die Kosten für die Bearbeitung Ihrer Anforderung werden Ihnen in Rechnung gestellt. Dieses Angebot gilt drei Jahre ab dem Kaufdatum bzw. mindestens für den Zeitraum, in dem wir Support und Ersatzteile für das entsprechende Gerät anbieten.

¹ Gilt nur für Länder im Europäischen Wirtschaftsraum

² Je nach Geräteausstattung

22 Konformitätserklärung

Hiermit erklärt BSH Hausgeräte GmbH, dass sich das Gerät mit Home Connect Funktionalität in Übereinstimmung mit den grundlegenden Anforderungen und den übrigen einschlägigen Bestimmungen der Richtlinie 2014/53/EU befindet. Eine ausführliche RED Konformitätserklärung finden Sie im Internet unter www.gaggenau.com auf der Produktseite Ihres Geräts bei den zusätzlichen Dokumenten.



2,4-GHz-Band (2400–2483,5 MHz): max. 100 mW

5-GHz-Band (5150–5350 MHz + 5470–5725 MHz): max. 150 mW

U	BE	BG	CZ	DK	DE	EE	IE	EL	ES
	FR	HR	IT	CY	LI	LV	LT	LU	HU
	MT	NL	AT	PL	PT	RO	SI	SK	FI
	SE	NO	CH	TR	IS	UK (NI)			

5-GHz-WLAN (Wi-Fi): Nur zum Gebrauch in Innenräumen.

AL	BA	MD	ME	MK	RS	UK	UA
----	----	----	----	----	----	----	----

5-GHz-WLAN (Wi-Fi): Nur zum Gebrauch in Innenräumen.

The difference is Gaggenau

gaggenau.com

BSH Hausgeräte GmbH
Carl-Wery-Straße 34
81739 München, GERMANY
www.gaggenau.com



9001982109 (060311)
de