

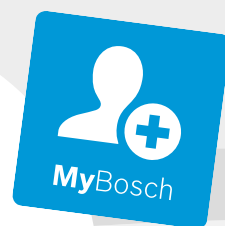

Register your
new appliance
now at MyBosch and
enjoy benefits free of
charge:
[bosch-home.com/
welcome](https://bosch-home.com/welcome)



Microwave Oven

BFL520M.0.

[hr]	Korisnički priručnik i upute za instalaciju	Mikrovalna pećnica	2
[mk]	Прирачник и упатства за инсталирање	Микробранова рерна	20
[sl]	Uporabniški priročnik in navodila za montažo	Mikrovalovna pečica	39
[sq]	Manuali i përdoruesit dhe udhëzimet e instalimit	Mikrovala	56
[sr]	Uputstvo za upotrebu i uputstva za montažu	Mikrotalasna rerma	75

Sadržaj

UPUTE ZA UPOTREBU	7 Čišćenje i održavanje	9
1 Sigurnost	8 Uklanjanje smetnji	10
2 Izbjegavanje materijalnih šteta	9 Zbrinjavanje	11
3 Zaštita okoliša i ušteda	10 Servisna služba	11
4 Upoznavanje	11 Tako će to uspjeti	12
5 Prije prve uporabe	12 UPUTE ZA MONTAŽU	15
6 Osnovno rukovanje	12.1 Sigurna montaža	15

1 Sigurnost

Pridržavajte se sljedećih sigurnosnih napomena.

1.1 Opće napomene

- Pažljivo pročitajte ove upute.
- Sačuvajte upute i informacije o proizvodu za kasniju uporabu ili za sljedećeg vlasnika.
- Uređaj ne priključujte ako je došlo do oštećenja pri transportu.

1.2 Namjenska uporaba

Ovaj je uređaj namijenjen samo za ugradnju. Pridržavajte se posebnih uputa za montažu. Samo ovlašteni instalater smije priključiti uređaj bez utikača. U slučaju oštećenja zbog pogrešnog priključka nemate pravo na jamstvo. Samo kod pravilne ugradnje sukladno ovim uputama za montažu je zajamčena sigurnost tijekom uporabe. Instalater je odgovoran za besprijekorno funkcioniranje na mjestu postavljanja.

Uređaj upotrebljavajte samo:

- za pripremu hrane i pića
- pod nadzorom. Kontrolirajte kratkotrajno kuhanje bez prekida.
- u kućanstvu ili u sličnim primjenama kao na primjer: u kuhinjama za zaposlenike u trgovinama, uredima i drugim proizvodnim djelatnostima; na poljoprivrednim imanjima; od strane klijenata u hotelima i drugim rezidencijalnim objektima; u pansionima s doručkom.
- do visine od 4000 m iznad nadmorske visine.

Ne upotrebljavajte uređaj:

- s vanjskim timerom ili zasebnim daljinskim upravljačem.

Ovaj uređaj odgovara normi EN 55011 odn. CISPR 11. Ovo je proizvod grupe 2, razreda B. Grupa 2 znači da se proizvode mikrovalovi u svrhu zagrijavanja namirnica. Razred B znači da je uređaj prikladan za uporabu u privatnim kućanstvima.

1.3 Ograničenje kruga korisnika

Djeca starija od 8 godina i osobe sa smanjenim fizičkim, osjetilnim ili mentalnim sposobnostima ili nedostatkom iskustva i/ili znanja smiju se koristiti ovim uređajem samo pod nadzorom ili ako su upućene u sigurno rukovanje uređajem te razumiju opasnosti koje mogu nastati uslijed korištenja uređajem. Djeca se ne smiju igrati uređajem. Djeca ne smiju čistiti uređaj i obavljati korisničko održavanje uređaja osim ako imaju 15 ili više godina i ako su pod nadzorom. Djecu mlađu od 8 godina držite na sigurnoj udaljenosti od uređaja i priključnog voda.

1.4 Sigurna uporaba

UPOZORENJE – Opasnost od požara!

Zapaljivi predmeti u pećnici mogu se zapaliti.

- ▶ Nikada ne čuvajte zapaljive predmete u pećnici.
- ▶ Ako izlazi dim, trebete isključiti uređaj ili izvući utikač i držati vrata zatvorena kako bi se ugušili eventualni plameni.

Nezapečeni ostaci hrane, masnoća i sok od pečenja mogu se zapaliti.

- ▶ Prije rada uklonite krupnu prljavštinu iz pećnice, s grijaćih elemenata i pribora. Pregrijavanje uređaja može uzrokovati požar.
- ▶ Uređaj nikada ne ugrađujte iza dekorativnih vrata ili vrata elementa.

⚠ UPOZORENJE – Opasnost od opekline!

Pribor ili posuda postaje jako se zagrijava.

- ▶ Uvijek izvadite vrući pribor ili posudu koristeći kuhinjsku krpu.

Alkoholne pare mogu se zapaliti u vrućoj pećnici. Vrata uređaja se mogu naglo otvoriti. Može izlaziti vruća para i veliki plamen.

- ▶ Upotrebljavajte samo male količine visokopostotnih alkoholnih pića u jelima.
- ▶ Ne zagrijavajte žestoka pića ($\geq 15\%$ vol.) u nerazrijeđenom stanju (npr. za prelijevanje jela).
- ▶ Pažljivo otvorite vrata uređaja.

⚠ UPOZORENJE – Opasnost od opekotina!

Dostupni dijelovi postaju vrući tijekom rada.

- ▶ Nikada ne dodirujte vruće dijelove.
- ▶ Ne dozvolite djeci pristup.

Prilikom otvaranja vrata uređaja može izaći vruća para. Ovisno o temperaturi paru ne možete vidjeti.

- ▶ Oprezno otvorite vrata uređaja.
- ▶ Ne dozvolite pristup djeci.

Zbog vode u vrućoj pećnici može nastati vruća vodena para.

- ▶ Vodu nikada ne ulijevajte u vruću pećnicu.

⚠ UPOZORENJE – Opasnost od ozljede!

Izgrebeno staklo na vratima uređaja može se raspuknuti.

- ▶ Ne upotrebljavajte oštra abrazivna sredstva za čišćenje ili oštra metalna strugala za čišćenje stakla na vratima uređaja jer mogu izgrepsti površinu.

Šarke na vratima uređaja pomiču se prilikom otvaranja i zatvaranja vrata i mogu se zaglaviti.

- ▶ Ne posežite rukom u područje šarki.
- Napukline, krhotine ili pukotine na staklenom okretnom tanjuru su opasne.
- ▶ Nikada nemojte udarati tvrdim predmetima o okretni tanjur.
 - ▶ Pažljivo rukujte okretnim tanjurom.

Alkoholne pare mogu se zapaliti u vrućoj pećnici i vrata uređaja se mogu naglo otvoriti i eventualno ispasti. Stakla na vratima mogu puknuti i razbiti se.

→ *"Izbjegavanje materijalnih šteta", Stranica 5*

- ▶ Upotrebljavajte samo male količine visokopostotnih alkoholnih pića u jelima.
- ▶ Ne zagrijavajte žestoka pića ($\geq 15\%$ vol.) u nerazrijeđenom stanju (npr. za prelijevanje jela).
- ▶ Pažljivo otvorite vrata uređaja.

⚠ UPOZORENJE – Opasnost od strujnog udara!

Nestručni popravci su opasni.

- ▶ Popravke na uređaju smije vršiti samo obučeno stručno osoblje.
- ▶ Za popravak uređaja smiju se upotrebljavati samo originalni rezervni dijelovi.
- ▶ Ako je mrežni priključni vod ovog uređaja oštećen, kako bi se izbjegle opasnosti, može ga zamijeniti jedino proizvođač ili njegova servisna služba ili slična kvalificirana osoba. Oštećena izolacija mrežnog priključnog voda predstavlja izvor opasnosti.
- ▶ Onemogućite kontakt mrežnog priključnog voda s izvorima topline ili vrućim dijelovima uređaja.
- ▶ Onemogućite kontakt mrežnog priključnog voda s oštrim vrhovima ili rubovima.
- ▶ Mrežni priključni vod nikada ne presavijajte te onemogućite svako prignječenje ili izmjene.

Prodor vlage može prouzročiti strujni udar.

- ▶ Za čišćenje uređaja ne upotrebljavajte parni ili visokotlačni čistač.

Oštećeni uređaj ili oštećeni mrežni priključni vod predstavlja izvor opasnosti.

- ▶ Nikad nemojte upotrebljavati oštećen uređaj.
- ▶ Nikada ne pokrećite uređaj s napuklom ili polomljenom površinom.
- ▶ Nikada ne povlačite za mrežni priključni vod kako biste isključili uređaj iz električne mreže. Uvijek izvucite mrežni utikač iz mrežnog priključnog voda.
- ▶ Ako je uređaj ili mrežni priključni vod oštećen, odmah izvucite mrežni utikač iz mrežnog priključnog voda ili isključite osigurač u ormariću s osiguračima.
- ▶ Nazovite servisnu službu. → *Stranica 11*

⚠ UPOZORENJE – Opasnost od gušenja!

Djeca mogu navući ambalažni materijal preko glave ili se njime zamotati te se na taj način ugušiti.

- ▶ Ambalažni materijal držite podalje od djece.
- ▶ Djeci nikada ne dopuštajte igranje s ambalažnim materijalom.

Djeca mogu udahnuti ili progutati sitne dijelove i na taj se način ugušiti.

- ▶ Sitne dijelove držite podalje od djece.
- ▶ Ne dopustite djeci igranje sa sitnim dijelovima.

1.5 Mikrovalna pećnica

PAŽLJIVO PROČITAJTE VAŽNE SIGURNOSNE NAPOMENE I ČUVAJTE ZA DALJNJU UPORABU

⚠ **UPOZORENJE – Opasnost od požara!**

Nenamjenska uporaba uređaja je opasna i može uzrokovati oštećenja. Mogu se zapaliti, primjerice zagrijane papuče, jastuci od zrnja ili žitarica čak i nakon nekoliko sati.

- ▶ Nikada ne sušite jela ili odjeću u uređaju.
- ▶ Nikada ne zagrijavajte papuče, jastuke od zrnja ili žitarica, spužve, vlažne krpe za čišćenje i slično u uređaju.
- ▶ Uređaj koristite samo za pripremu jela i napitaka.

Živežne namirnice i njihova ambalaža i posude mogu se zapaliti.

- ▶ Nikada ne zagrijavajte hranu koja se nalazi u ambalaži koja održava toplinu.
- ▶ Nikada ne zagrijavajte živežne namirnice u posudama od plastike, papira ili drugih zapaljivih materijala bez nadzora.
- ▶ Nikada nemojte namjestiti previsoku snagu mikrovalova ili predugo vrijeme. Pridržavajte se podataka u ovim uputama za uporabu.
- ▶ Nikada ne sušite namirnice u mikrovalnoj pećnici.
- ▶ Nikada ne odmrzavajte ili zagrijavajte s prevelikom snagom mikrovalova ili predugim vremenom namirnice koje sadrže malo vode, npr. kruh.

Jestivo ulje može se zapaliti.

- ▶ Nikada ne zagrijavajte samo jestivo ulje u mikrovalnoj pećnici.

Predmeti ili pribor u mikrovalnoj pećnici mogu se zapaliti.

- ▶ Uvjerite se da u pećnici nema predmeta ili pribora koji nisu prikladni za uporabu s mikrovalovima prije stavljanja uređaja u rad.
- ▶ Ne upotrebljavajte pećnicu za čuvanje zapaljivih predmeta, kuhinjskog pribora ili namirnica i sl. ako mikrovalna pećnica ne radi.

⚠ **UPOZORENJE – Opasnost od eksplozije!**

Tekućine ili druge živežne namirnice u čvrsto zatvorenim posudama mogu lako eksplodirati.

- ▶ Nikada ne zagrijavajte tekućine ili druge živežne namirnice u čvrsto zatvorenim posudama.

⚠ **UPOZORENJE – Opasnost od opekline!**

Namirnice s korom ili kožicom mogu se tijekom, ali i nakon zagrijavanja raspuknuti kao eksplozija.

- ▶ Nikada ne kuhajte jaja u ljusti niti ne zagrijavajte tvrdo kuhana jaja u ljusti.
- ▶ Nikada ne kuhajte ljuskare i rakove.
- ▶ Kod jaja na oko ili meko kuhanih jaja morate prvo probosti žumanjak.
- ▶ Kod namirnica s tvrdom korom ili kožicom, npr. jabuka, rajčica, krumpira ili hrenovki, koja može puknuti. Prije zagrijavanja probodite koru ili kožicu.

Toplina u hrani za dojenčad ne raspodjeljuje se ravnomjerno.

- ▶ Nikada ne zagrijavajte hranu za dojenčad u zatvorenim posudama.
- ▶ Uvijek skinite poklopac i dudu.
- ▶ Nakon zagrijavanja dobro promiješajte ili protresite.
- ▶ Prije nego što hranite dijete, provjerite temperaturu hrane.

Zagrijana hrana prenosi toplinu. Posude se može zagrijati.

- ▶ Uvijek izvadite posudu ili pribor iz pećnice koristeći kuhinjsku krpu.

Ako su živežne namirnice hermetički zatvorene, ambalaža može puknuti.

- ▶ Uvijek se pridržavajte podataka na ambalaži.
- ▶ Uvijek izvadite jela iz pećnice koristeći kuhinjsku krpu.

Dostupni dijelovi postaju vrući tijekom rada.

- ▶ Nikada ne dodirujte vruće dijelove.
- ▶ Ne dozvolite pristup djeci.

Nenamjenska uporaba uređaja je opasna. Na primjer zagrijane papuče, jastuci od zrnja ili žitarica, spužve, vlažne krpe za čišćenje i slično mogu prouzročiti opekline.

- ▶ Nikada ne sušite jela ili odjeću u uređaju.
- ▶ Nikada ne zagrijavajte papuče, jastuke od zrnja ili žitarica, spužve, vlažne krpe za čišćenje i slično u uređaju.
- ▶ Uređaj koristite samo za pripremu jela i napitaka.

⚠ **UPOZORENJE – Opasnost od opekotina!**

Kod zagrijavanja tekućina može doći do odgođe vrenja. To znači da se postiže temperatura vrenja bez stvaranja tipičnih mjehurića. Treba paziti već pri laganom tresenju posude. Vruća tekućina može iznenada prekipjeti i prskati.

- ▶ Kod zagrijavanja uvijek stavite žlicu u posudu. Na taj način ćete spriječiti odgodu vre-

nja.

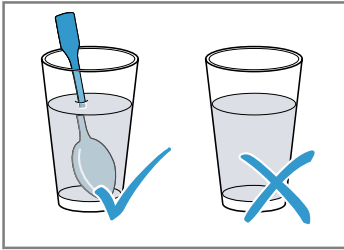

⚠ UPOZORENJE – Opasnost od ozljede!

Neprikladno posuđe može puknuti. U porculanskom i keramičkom posuđu mogu postojati male rupe u ručkama i poklopcima. Iza tih se rupica nalazi šupljina. Tekućina koja je prodrla u šupljinu može prouzročiti pucanje posuđa.

- ▶ Isključivo koristite posuđe koje je prikladno za mikrovalnu pećnicu.

Metalno posuđe i metalne posude ili posuđe s metalnim rubom mogu dovesti do stvaranja iskri kod rada samo s mikrovalovima. Uređaj se može oštetiti.

- ▶ Nikada ne koristite metalne posude kod rada samo s mikrovalovima.
- ▶ Isključivo koristite posuđe koje je prikladno za mikrovalnu pećnicu.

⚠ UPOZORENJE – Opasnost od strujnog udara!

Uređaj koristi visoki napon.

- ▶ Nemojte ukloniti kućište.

⚠ UPOZORENJE – Opasnost od ozbiljne opasnosti po zdravlje!

Neadekvatno čišćenje može uništiti površinu uređaja, smanjiti mu vijek trajanja i dovesti do opasnih situacija poput energije mikrovalova koja izlazi.

- ▶ Redovito očistite uređaj i odmah uklonite ostatke živežnih namirnica.

- ▶ Pećnicu, vrata i šarku uvijek držite čistima.

→ "Čišćenje i održavanje", Stranica 9

Nikada ne koristite uređaj ako su vrata pećnice oštećena. Može izlaziti energija mikrovalova.

- ▶ Nikada ne koristite uređaj ako su vrata pećnice ili plastični okvir vrata oštećeni.
- ▶ Prepustite popravak samo servisnoj službi. Kod uređaja bez poklopca kućišta izlazi energija mikrovalova.
- ▶ Nikada ne skidajte poklopac kućišta.
- ▶ Kod radova održavanja ili popravaka nazovite servisnu službu.

2 Izbjegavanje materijalnih šteta

2.1 Općenito

POZOR

Alkoholne pare mogu se zapaliti u vrućoj pećnici i uzrokovati trajno oštećenje na uređaju. Vrata uređaja se mogu naglo otvoriti i eventualno ispasti zbog eksplozije. Stakla na vratima mogu puknuti i razbiti se. Pećnica se može jako deformirati prema unutra zbog nastajanja podtlaka.

- ▶ Ne zagrijavajte žestoka pića ($\geq 15\%$ vol.) u nerazrijeđenom stanju (npr. za prelijevanje jela).

Vlaga dulje vremena u pećnici uzrokuje koroziju.

- ▶ Obrišite kondenzat nakon svakog kuhanja.
- ▶ U zatvorenoj pećnici nemojte dugo čuvati vlažne namirnice.
- ▶ U pećnici nemojte čuvati hranu.

Korištenjem vrata uređaja kao površine za sjedenje ili odlaganje mogu se oštetiti vrata uređaja.

- ▶ Nemojte sjediti na otvorena vrata uređaja niti stavljati, vješati nešto na njih ili poduprijeti.

2.2 Mikrovalna pećnica

Pri uporabi mikrovalne pećnice pridržavajte se napomena.

POZOR

Ako metal dodiruje stijenku pećnice, stvaraju se iskre koje mogu oštetiti uređaj ili uništiti unutarnje staklo na vratima.

- ▶ Metal, primjerice žlica u čaši, mora biti udaljen najmanje 2 cm od stijenki pećnice i unutarnje strane vrata.

Aluminijske zdjelice mogu prouzročiti iskre. Uređaj se može oštetiti stvaranjem iskri.

- ▶ Ne koristite aluminijske zdjelice u uređaju.

Rad uređaja bez jela u pećnici dovodi do preopterećenja.

- ▶ Nikada ne pokrećite mikrovalnu pećnicu bez jela u pećnici. Jedina iznimka je kratki ispit posuđa.

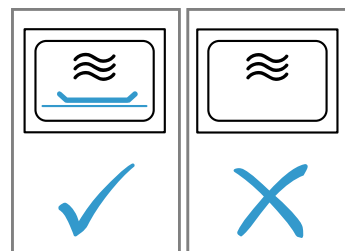

Priprema kokica u mikrovalnoj pećnici nekoliko puta zaredom s previsokom snagom mikrovalova može uzrokovati oštećenje pećnice.

- ▶ Između priprema ostavite uređaj da se ohladi nekoliko minuta.
- ▶ Nikada nemojte namjestiti previsoku snagu mikrovalova.
- ▶ Koristite najviše 600 W.

- ▶ Vrećicu s kolicama uvijek stavite na stakleni tanjur. Napajачka jedinica mikrovalne pećnice oštećit će se skidanjem poklopca.
 - ▶ Nikada nemojte skinuti poklopac napajачke jedinice mikrovalne pećnice u pećnici.
- Uklanjanjem prozirne folije s unutarnje strane vrata oštetit će se vrata uređaja.
- ▶ Nikada nemojte ukloniti prozirnu foliju na unutarnjoj strani vrata.

Tekućina koja prodire u unutrašnjost uređaja može oštetiti pogon okretnog tanjura.

- ▶ Promatrajte kuhanje.
- ▶ Najprije namjestite kraće trajanje i produljite ga ako je potrebno.
- ▶ Nikada ne koristite uređaj bez okretnog tanjura.

3 Zaštita okoliša i ušteda

3.1 Zbrinjavanje ambalaže u otpad

Ambalažni materijali su ekološki neškodljivi i mogu se reciklirati.

- ▶ Pojedinačne sastavne dijelove zbrinite na otpad odvojene po vrstama.

4 Upoznavanje

4.1 Upravljačka ploča

Putem upravljačke ploče namještate sve funkcije svog uređaja i dobivate informacije o radnom stanju.

Napomena: Ovisno o tipu uređaja neke pojedinosti na slici mogu se razlikovati, primjerice boja ili oblik.

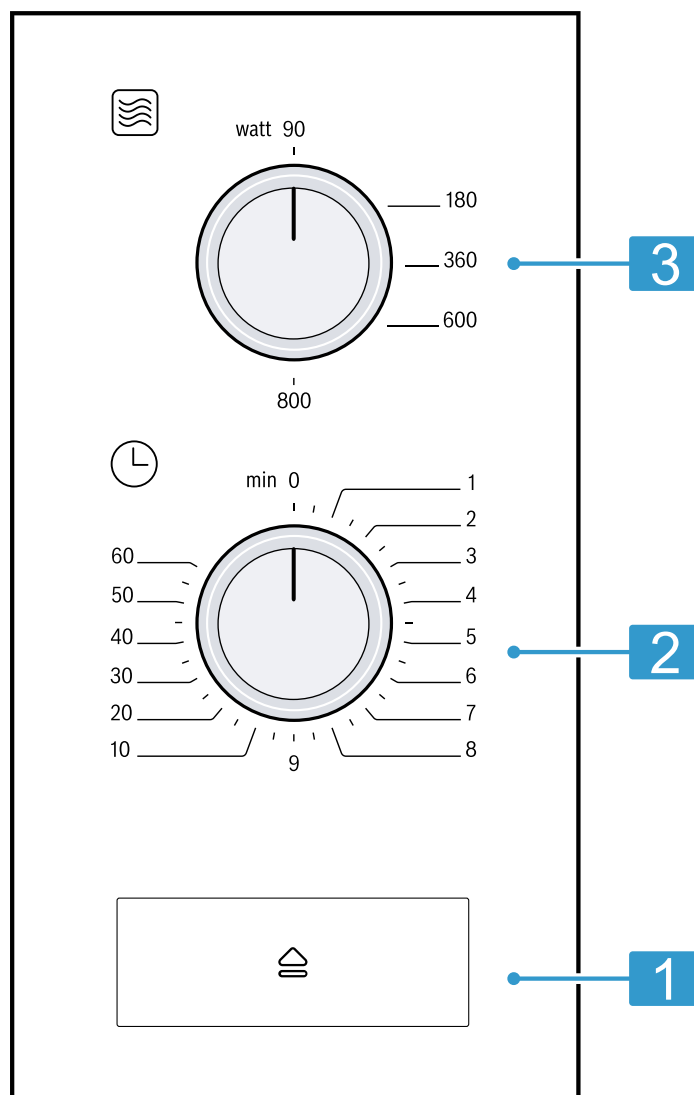

1	Otvarač vrata	Otvaranje vrata.
2	Timer	Namještanje trajanja u minutama.
3	Birač snage	Namještanje snage mikrovalova u vatima.

4.2 Vrste grijanja

Ovdje ćete naći pregled vrsta grijanja. Dobit ćete preporuke za korištenje vrsta grijanja.

Simbol	Naziv	Korištenje
90-800	Mikrovalna pećnica	Odmrzavanje, kuhanje i zagrijavanje jela i tekućina.

4.3 Rashladni ventilator

Rashladni ventilator se po potrebi uključuje i isključuje. Pećnica ostaje hladna kod rada s mikrovalovima. Rashladni ventilator svejedno se uključuje.

Napomena: Rashladni ventilator može dalje raditi čak i kada je uređaj već isključen.

4.4 Kondenzat

Tijekom kuhanja u pećnici i na vratima uređaja može se pojaviti kondenzat. Kondenzat je normalna pojava i ne utječe na rad uređaja. Obrišite kondenzat nakon kuhanja.

5 Prije prve uporabe

Namjestite postavke za prvo puštanje u rad. Očistite uređaj i pribor.

5.1 Čišćenje uređaja prije prve uporabe

Prije nego što u svojoj pećnici prvi put pripremate hranu, očistite pećnicu i pribor.



1. Provjerite da se u pećnici ne nalaze ostaci ambalaže, pribor ili drugi predmeti.
2. Očistite ravne površine u pećnici mekom, vlažnom krpom.
3. Za uklanjanje mirisa novog uređaja obrišite praznu pećnicu vrućom sapunicom.
→ "Čišćenje pećnice", Stranica 9

5.2 Umetanje okretnog tanjura

Uređaj koristite samo s umetnutim okretnim tanjurom.

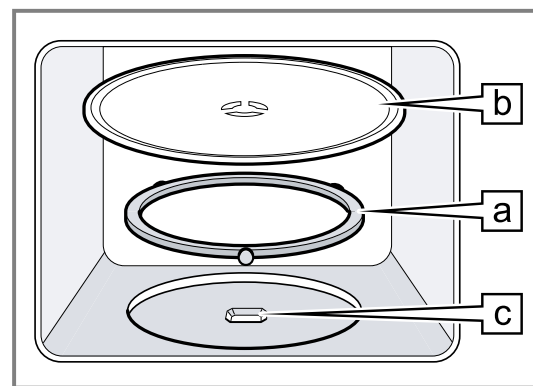
1. Prsten s kotačićima  stavite u udubljenje u pećnici.



2. Okretni tanjur  uglavite u pogon  na sredini dna pećnice.
3. Provjerite je li okretni tanjur ispravno uglavljen.

Napomena: Okretni tanjur može se okretati ulijevo ili udesno.

6 Osnovno rukovanje

6.1 Snaga mikrovalova

Ovdje ćete naći pregled snaga mikrovalova i preporuku za njihovo korištenje.

Snaga mikrovalova u W	Korištenje
90	Odmrzavanje osjetljivih jela.
180	Odmrzavanje i daljnje kuhanje jela.
360	Kuhanje mesa i ribe ili zagrijavanje osjetljivih jela.
600	Zagrijavanje i kuhanje jela.
800	Zagrijavanje tekućina.

6.2 Posuđe i pribor koji su prikladni za mikrovalnu pećnicu

Upotrebljavajte prikladno posuđe i prikladan pribor kako biste ravnomjerno zagrijali jela i kako ne biste oštetili uređaj.

Napomena: Prije uporabe posuđa za mikrovalnu pećnicu pridržavajte se podataka proizvođača. Ako niste sigurni, napravite ispit posuđa.

Prikladno za mikrovalnu pećnicu

Posuđe i pribor	Obrazloženje
Posuđe od materijala otpornog na toplinu i prikladnog za mikrovalnu pećnicu:	Ovi materijali propuštaju mikrovalove. Mikrovalovi neće oštetiti posuđe otporno na toplinu.
<ul style="list-style-type: none"> ▪ Staklo ▪ Staklokeramika ▪ Porculan ▪ Plastika otporna na temperaturu ▪ Potpuno glazirana keramika bez pukotina 	
Metalni pribor za jelo	Napomena: Kako biste spriječili odgodu vrenja, možete upotrijebiti metalni pribor za jelo npr. žlicu u čaši.

POZOR

Ako metal dodiruje stijenku pećnice, stvaraju se iskre koje mogu oštetiti uređaj ili uništiti unutarnje staklo na vratima.

- ▶ Metal, primjerice žlica u čaši, mora biti udaljen najmanje 2 cm od stijenke pećnice i unutarnje strane vrata.

Nije prikladno za mikrovalnu pećnicu

Posuđe i pribor	Obrazloženje
Metalno posuđe	Metal ne propušta mikrovalove. Jela se jedva zagrijava.
Posuđe sa zlatnom ili srebrnom dekoracijom	Mikrovalovi mogu oštetiti zlatnu ili srebrnu dekoraciju. Savjet: Ako proizvođač jamči da je posuđe prikladno za mikrovalnu pećnicu, možete ga upotrebljavati.

6.3 Ispitivanje prikladnosti posuđa za mikrovalnu pećnicu

Ispitajte prikladnost posuđa za mikrovalnu pećnicu tako da napravite ispit posuđa. Samo kod ispita posuđa smijete upotrebljavati uređaj u radu s mikrovalovima bez jela.

⚠ UPOZORENJE – Opasnost od opekotina!

Dostupni dijelovi postaju vrući tijekom rada.

- ▶ Nikada ne dodirujte vruće dijelove.
- ▶ Ne dozvolite djeci pristup.

1. Stavite praznu posudu u pećnicu.
2. Namjestite uređaj na maksimalnu snagu mikrovalova 1/2 - 1 minutu.
3. Pokrenite rad uređaja.
4. Provjerite posuđe više puta:
 - Ako je posuđe hladno ili malo toplo, prikladno je za mikrovalnu pećnicu.

- Ako je posuđe vruće ili se stvaraju iskre, prekinite ispit posuđa. Posuđe nije prikladno za mikrovalnu pećnicu.

6.4 Namještanje mikrovalne pećnice

POZOR

Rad uređaja bez jela u pećnici dovodi do preopterećenja.

- ▶ Nikada ne pokrećite mikrovalnu pećnicu bez jela u pećnici. Jedina iznimka je kratki ispit posuđa.

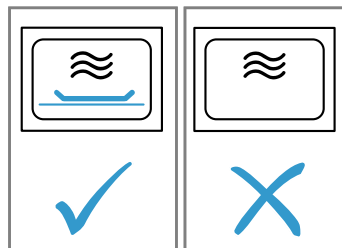

Savjet: Kako biste optimalno mogli upotrebljavati uređaj, ravnajte se prema podacima u preporukama za namještanje.

→ "Tako će to uspjeti", Stranica 12

1. Pridržavajte se sigurnosnih napomena. → Stranica 4
2. Pridržavajte se napomena za izbjegavanje materijalnih šteta. → Stranica 5
3. Pridržavajte se napomena za posuđe i pribor koji su prikladni za mikrovalnu pećnicu. → Stranica 7
4. Biračem snage namjestite željenu snagu mikrovalova.
5. Pomoću timera namjestite željeno trajanje. Ako je željeno trajanje kraće od 2 minute, najprije namjestite duže trajanje, a zatim vratite na željeno trajanje.

Napomena: Ako za vrijeme rada otvorite vrata pećnice, mikrovalna pećnica prekida rad i zaustavlja namješteno trajanje. Ako vrata pećnice zatvorite, rad uređaja se nastavlja.

6.5 Promjena trajanja

Trajanje možete promijeniti u svako vrijeme.

- ▶ Pomoću timera namjestite željeno trajanje. Ako je željeno trajanje kraće od 2 minute, najprije namjestite duže trajanje, a zatim vratite na željeno trajanje.

6.6 Zaustavljanje rada

1. Otvorite vrata uređaja.
2. Za nastavak rada zatvorite vrata uređaja.
- ✓ Namješteno trajanje i dalje teče.

6.7 Prekid rada

- ▶ Timer stavite na 0.

7 Čišćenje i održavanje

Kako bi vam uređaj dugo ostao funkcionalan, pažljivo ga čistite i održavajte.

7.1 Sredstva za čišćenje

Upotrebljavajte samo prikladna sredstva za čišćenje.

⚠ UPOZORENJE – Opasnost od strujnog udara!

Prodrla vlaga može uzrokovati strujni udar.

- ▶ Za čišćenje uređaja ne upotrebljavajte parni ili visokotlačni čistač.

POZOR

Neprikladna sredstva za čišćenje mogu oštetiti površine uređaja.

- ▶ Nemojte upotrebljavati oštra ili abrazivna sredstva za čišćenje.
- ▶ Nemojte upotrebljavati sredstva za čišćenje s velikim udjelom alkohola.
- ▶ Nemojte upotrebljavati tvrde jastučice za ribanje ili spužve za čišćenje.
- ▶ Nemojte upotrebljavati posebna sredstva za toplo čišćenje.
- ▶ Upotrebljavajte sredstva za čišćenje stakla, strugalo za staklo ili sredstva za njegu plemenitog čelika samo ako se preporučuju u uputama za čišćenje za odgovarajući dio.

Sol u novim spužvama može oštetiti površine.

- ▶ Nove spužve prije uporabe temeljito isperite.

U pojedinim uputama za čišćenje možete saznati koja su sredstva za čišćenje prikladna za pojedine površine i dijelove.

7.2 Čišćenje uređaja

Očistite uređaj kako je navedeno u uputama kako se različiti dijelovi i površine ne bi oštetili nepravilnim čišćenjem ili neprikladnim sredstvima za čišćenje.

⚠ UPOZORENJE – Opasnost od požara!

Nezapečeni ostaci hrane, masnoća i sok od pečenja mogu se zapaliti.

- ▶ Prije rada uklonite krupnu prljavštinu iz pećnice, s grijaćih elemenata i pribora.

⚠ UPOZORENJE – Opasnost od ozljede!

Izgrebeno staklo na vratima uređaja može se raspuknuti.

- ▶ Ne upotrebljavajte oštra abrazivna sredstva za čišćenje ili oštra metalna strugala za čišćenje stakla na vratima uređaja jer mogu izgresti površinu.

1. Pridržavajte se napomena za sredstva za čišćenje.
→ *Stranica 9*
2. Pridržavajte se uputa za čišćenje komponenti uređaja ili površina.
3. Ako nije drugačije navedeno:
 - ▶ Komponente uređaja očistite vrućom sapunicom i krpom za pranje posuđa.
 - ▶ Obrišite mekom krpom.

7.3 Čišćenje pećnice

POZOR

Neispravnim čišćenjem pećnica se može oštetiti.

- ▶ Nemojte rabiti sprej za čišćenje pećnice, abrazivna sredstva ili druga agresivna sredstva za čišćenje pećnice.

1. Pridržavajte se napomena za sredstva za čišćenje.
→ *Stranica 9*
2. Očistite vrućom sapunicom i vodom s octom.
3. Kod velikih zaprljanja koristite sredstvo za čišćenje pećnice.
Koristite sredstvo za čišćenje pećnice samo u hladnoj pećnici.
Savjet: Kako biste uklonili neugodne mirise, zagrijte jednu šalicu vode u koju ste dodali nekoliko kapi limunovog soka 1 do 2 minute s maksimalnom snagom mikrovalova. U posudu uvijek stavite žlicu kako biste spriječili odgodu vrenja.
4. Obrišite pećnicu mekom krpom.
5. Ostavite pećnicu s otvorenim vratima da se osuši.

Čišćenje okretnog tanjura

1. Pridržavajte se napomena za sredstva za čišćenje.
→ *Stranica 9*
2. Izvadite okretni tanjur.
3. Okretni tanjur očistite vrućom sapunicom i mekom krpom.
4. Obrišite mekom krpom.
5. Ponovno umetnite okretni tanjur.
Pazite da se okretni tanjur ispravno uglavi.

7.4 Čišćenje prednje strane uređaja

POZOR

Neispravnim čišćenjem prednja strana uređaja može se oštetiti.

- ▶ Za čišćenje nemojte rabiti sredstvo za čišćenje stakla, metalno strugalo niti strugalo za staklo.
- ▶ Kako biste izbjegli koroziju na prednjoj strani uređaja od plemenitog čelika, odmah uklonite ostatke kamena, masti, škroba i bjelančevina.
- ▶ Za površine od plemenitog čelika upotrebljavajte specijalno sredstvo za njegu plemenitog čelika za tople površine.

1. Pridržavajte se napomena za sredstva za čišćenje.
→ *Stranica 9*
2. Prednju stranu uređaja očistite vrućom sapunicom i krpom za pranje posuđa.
Napomena: Male razlike u boji ne prednjoj strani uređaja nastaju zbog uporabe različitih materijala poput stakla, plastike ili metala.
3. Sredstvo za njegu plemenitog čelika nanosite mekom krpom u tankom sloju na prednju stranu uređaja od plemenitog čelika.
Sredstva za njegu plemenitog čelika možete kupiti kod servisne službe ili u specijaliziranim trgovinama.
4. Obrišite mekom krpom.

7.5 Čišćenje upravljačke ploče

POZOR

Neispravnim čišćenjem upravljačka ploča se može oštetiti.

- ▶ Nikada nemojte brisati upravljačku ploču vlažnom krpom.

 1. Pridržavajte se napomena za sredstva za čišćenje.
→ *Stranica 9*
 2. Upravljačku ploču očistite krpom od mikrovlakana ili mekom, vlažnom krpom.
 3. Obrišite mekom krpom.

7.6 Čišćenje stakla na vratima

POZOR

Neispravnim čišćenjem stakla na vratima mogu se oštetiti.

- ▶ Nemojte rabiti strugalo za staklo.

 1. Pridržavajte se napomena za sredstva za čišćenje.
→ *Stranica 9*
 2. Stakla na vratima očistite vlažnom krpom za pranje posuđa i sredstvom za čišćenje stakla.
Napomena: Sjene na staklima vrata, koje nalikuju prugama, odbljesci su svjetla žarulje u pećnici.

3. Obrišite mekom krpom.

7.7 Pomoć pri čišćenju

Pomoć pri čišćenju brza je alternativa povremenom čišćenju pećnice. Pomoć pri čišćenju namače nečistoće isparavanjem sapunice. Zatim možete lakše ukloniti nečistoće.

Namještanje funkcije čišćenja

1. U šalicu s vodom dodajte nekoliko kapi sredstva za pranje posuđa.
2. U šalicu stavite žlicu kako biste spriječili odgodu vrenja.
3. Šalicu stavite u sredinu pećnice.
4. Namjestite snagu mikrovalova 600 W.
5. Namjestite trajanje 3 minute.
6. Pokrenite mikrovalnu pećnicu.
7. Nakon isteka trajanja ostavite vrata zatvorena još 3 minute.
8. Obrišite pećnicu mekom krpom.
9. Ostavite pećnicu s otvorenim vratima da se osuši.

8 Uklanjanje smetnji

Manje smetnje na svom uređaju možete samostalno ukloniti. Iskoristite informacije za uklanjanje smetnji prije nego što se obratite servisnoj službi. Tako ćete izbjeći nepotrebne troškove.

⚠ UPOZORENJE – Opasnost od ozljede!

Nestručni popravci su opasni.

- ▶ Popravke na uređaju smije vršiti samo obučeno stručno osoblje.
- ▶ Ako je uređaj neispravan, nazovite servisnu službu.
→ *"Servisna služba", Stranica 11*

⚠ UPOZORENJE – Opasnost od strujnog udara!

Nestručni popravci su opasni.

- ▶ Popravke na uređaju smije vršiti samo obučeno stručno osoblje.
- ▶ Za popravak uređaja smiju se upotrebljavati samo originalni rezervni dijelovi.
- ▶ Ako je mrežni priključni vod ovog uređaja oštećen, kako bi se izbjegle opasnosti, može ga zamijeniti jedino proizvođač ili njegova servisna služba ili slična kvalificirana osoba.

8.1 Funkcionalne smetnje

Kvar	Uzrok i rješavanje problema
Uređaj ne funkcionira.	Mrežni utikač iz mrežnog priključnog voda nije utaknut. ▶ Priključite uređaj na strujnu mrežu.
	Osigurač u ormariću s osiguračima je iskočio. ▶ Provjerite osigurač u ormariću s osiguračima.
	Opskrba strujom je prekinuta. ▶ Provjerite funkcionira li rasvjeta ili drugi uređaji u prostoriji.
Funkcionalna smetnja	1. Isključite osigurač u ormariću s osiguračima. 2. Ponovno uključite osigurač nakon otprilike 10 sekundi. ✓ Poruka nestaje ako se smetnja pojavila samo jednom. 3. Ako se poruka ponovno prikazuje, nazovite servisnu službu. Pri pozivu navedite točnu poruku pogreške. → <i>"Servisna služba", Stranica 11</i>

Kvar	Uzrok i rješavanje problema
Uređaj ne funkcionira.	Vrata nisu do kraja zatvorena. ▶ Provjerite da ostaci hrane ili strana tijela nisu zaglavljani u vratima. Timer nije namješten. ▶ Namjestite timer. → <i>Stranica 8</i>
Jela se griju sporije nego dosad.	Namještena je premala snaga mikrovalova. ▶ Namjestite veću snagu mikrovalova. → <i>Stranica 8</i> U uređaj je stavljena veća količina nego inače. ▶ Namjestite dulje trajanje. Za dvostruku količinu potrebno je dvostruko trajanje. Hrana je hladnija nego inače. ▶ Okrenite hranu ili je povremeno promiješajte.
Okretni tanjur grebe ili struže.	Nečistoća ili strana tijela u području pogona okretnog tanjura. ▶ Očistite prsten s kotačićima i udubljenje u pećnici.
Prekida se rad s mikrovalovima.	Uređaj ima smetnju. ▶ Ako se smetnja ponovno pojavi, nazovite servisnu službu.
Uređaj nije u radu. Na zaslonu stoji trajanje.	Okretni birač je nehotice pritisnut. ▶ Pritisnite stop .

9 Zbrinjavanje

9.1 Zbrinjavanje starih uređaja u otpad

Ekološki prikladnim zbrinjavanjem otpada mogu se ponovo iskoristiti vrijedne sirovine.

- Izvučite mrežni utikač iz mrežnog priključnog voda.
- Prerežite mrežni priključni vod.
- Uređaj zbrinite na ekološki prihvatljiv način.
Informacije o aktualnim načinima zbrinjavanja možete dobiti od svog specijaliziranog trgovca ili se raspitajte u komunalnoj ili lokalnoj gradskoj upravi.



Ovaj je uređaj označen u skladu s europskom smjernicom 2012/19/EU o otpadnim električnim i elektronskim uređajima (waste electrical and electronic equipment - WEEE). Smjernica određuje okvir za povratak i zbrinjavanje otpadnih uređaja valjan u cijeloj Europskoj Uniji.

10 Servisna služba

Originalne rezervne dijelove koji su bitni za funkcioniranje uređaja u skladu s odgovarajućom Direktivom o ekološkom dizajnu Direktivom možete dobiti od naše korisničke službe tijekom perioda od najmanje 10 godina od stavljanja vašeg uređaja na tržište na Europskom gospodarskom području.

Osim toga možete dobiti od naše korisničke službe ostale originalne rezervne dijelove koji su bitni za funkcioniranje uređaja do 15 godina nakon stavljanja vašeg uređaja na tržište.

Za dodatne informacije obratite se našoj servisnoj službi.

Detaljne informacije o trajanju jamstva i uvjetima jamstva možete pronaći putem QR koda na priloženom dokumentu o kontaktima servisa i uvjetima jamstva, kod naše servisne službe, svog trgovca ili na našoj internetskoj stranici.

Kontakt podatke za servisnu službu naći ćete putem QR koda na priloženom dokumentu o kontaktima servisa i uvjetima jamstva ili na našoj internetskoj stranici.

Informacije u skladu s Uredbom (EU) 2023/826 možete pronaći online pod www.bosch-home.com na stranici proizvoda i stranici servisa vašeg uređaja u uputama za uporabu i dodatnim dokumentima.

10.1 Proizvodni broj (E-Nr.) i tvornički broj (FD)

Kada kontaktirate korisničku službu, trebat će vam broj proizvoda (E-Nr.) i proizvodni broj (FD), koje možete pronaći na natpisnoj pločici uređaja.

Natpisnu pločicu s brojevima naći ćete kada otvorite vrata uređaja.

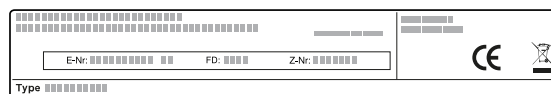

Kako biste podatke o svom uređaju i broj telefona servisne službe brzo ponovno pronašli, možete ih zabilježiti.

11 Tako će to uspjeti

Za različita jela ovdje možete pronaći odgovarajuće postavke te najbolji pribor i najbolje posuđe. Preporuke smo optimalno prilagodili vašem uređaju.

11.1 Najbolje postupite na sljedeći način

Napomena

- Preporuke za namještanje uvijek vrijede za hladnu i praznu pećnicu.
- Podaci o vremenu u pregledima služe samo za orijentaciju. Ovisi o kvaliteti i svojstvima namirnica.

⚠ UPOZORENJE – Opasnost od opekline!

Namirnice s korom ili kožicom mogu se tijekom, ali i nakon zagrijavanja raspuknuti kao eksplozija.

- Nikada ne kuhajte jaja u ljusci niti ne zagrijavajte tvrdo kuhana jaja u ljusci.
- Nikada ne kuhajte ljuskare i rakove.
- Kod jaja na oko ili meko kuhanih jaja morate prvo probosti žumanjak.
- Kod namirnica s tvrdom korom ili kožicom, npr. jabuka, rajčica, krumpira ili hrenovki, kora može puknuti. Prije zagrijavanja probodite koru ili kožicu.

Zagrijana hrana prenosi toplinu. Posuđe se može zagrijati.

- Uvijek izvadite posudu ili pribor iz pećnice koristeći kuhinjsku krpu.

- Prije korištenja izvadite posuđe iz pećnice koje vam nije potrebno.
- Odaberite željeno jelo iz preporuka za namještanje.
- Stavite hranu u prikladnu posudu.
→ "Posuđe i pribor koji su prikladni za mikrovalnu pećnicu", Stranica 7
- Stavite posudu na okretni tanjur.
- Namjestite uređaj prema preporukama za namještanje.
Najprije namjestite kraće trajanje. Produljite trajanje ako je potrebno. Ako su u tablicama navedene dvije snage mikrovalova i trajanja, najprije namjestite prvu snagu mikrovalova i trajanje, a nakon zvučnog signala drugu.
Ako želite pripremati količine koje se razlikuju od onih u tablicama, onda za dvostruku količinu namjestite približno dvostruko trajanje.
- Kada iz pećnice vadite vruće posuđe, uvijek koristite kuhinjsku krpu.

Odmrzavanje s mikrovalovima

Pridržavajte se preporuka za namještanje odmrzavanja duboko smrznutih jela u mikrovalnoj pećnici.

Jelo	Težina u g	Snaga mikrovalova u W	Trajanje u minutama
Meso u komadu, govedina, teletina ili svinjetina sa ili bez kosti	800	1. 180 2. 90	1. 15 2. 10 - 20
Meso u komadu, govedina, teletina ili svinjetina sa ili bez kosti	1000	1. 180 2. 90	1. 20 2. 15 - 25

11.2 Savjeti za odmrzavanje i zagrijavanje

Problem	Savjet
Nakon isteka trajanja hrana treba biti odmrznuta, vruća ili kuhana.	Namjestite duže trajanje. Većim količinama ili hrani, koja je raspoređena u visinu, potrebno je duže vrijeme kuhanja.
Nakon isteka trajanja hrana ne smije biti pregrijana, a u sredini pečena.	<ul style="list-style-type: none"> Povremeno promiješajte namirnice. Namjestite manju snagu mikrovalova i duže trajanje.
Nakon odmrzavanja perad ili meso ne smije biti samo izvana zapečeno dok u sredini još nije odmrznuto.	<ul style="list-style-type: none"> Namjestite manju snagu mikrovalova. U slučaju velike količine hrane za odmrzavanje okrenite je više puta.
Hrana ne smije biti presuha.	<ul style="list-style-type: none"> Namjestite manju snagu mikrovalova. Namjestite kraće trajanje. Pokrijte hranu. Dodajte više tekućine.

11.3 Odmrzavanje

Odmrznite duboko smrznute namirnice u svom uređaju.

Odmrzavanje jela

- Zamrznute namirnice u otvorenoj posudi stavite na okretni tanjur.
Osjetljive komade možete pokriti malim komadima aluminijske folije, npr. pileće nogice i pileća krilca ili deblje komade pečenja. Folija ne smije dodirivati stijenke pećnice.
- Pokrenite rad uređaja.
Nakon polovine vremena odmrzavanja možete ukloniti aluminijsku foliju.
- Napomena:** Kada odmrzavate meso i perad, nastaje tekućina.
Pri okretanju uklonite tekućinu i nipošto nemojte dalje rabiti niti dovesti u dodir s drugim namirnicama.
- Hranu povremeno okrenite ili je promiješajte jedan do dva puta.
Više puta okrenite velike komade.
- Odmrznutu hranu ostavite da miruje još otprilike 10 do 20 minuta na sobnoj temperaturi kako bi se temperatura izjednačila.
U slučaju peradi možete izvaditi iznutrice. Možete dalje obrađivati meso čak i ako je u sredini malo zamrznuto.

Jelo	Težina u g	Snaga mikrovalova u W	Trajanje u minutama
Meso u komadu, govedina, teletina ili svinjetina sa ili bez kosti	1500	1. 180 2. 90	1. 30 2. 20 - 30
Meso u komadima ili narezano, govedina, teletina ili svinjetina	200	1. 180 2. 90	1. 2 ¹ 2. 4 - 6
Meso u komadima ili narezano, govedina, teletina ili svinjetina	500	1. 180 2. 90	1. 5 ¹ 2. 5 - 10
Meso u komadima ili narezano, govedina, teletina ili svinjetina	800	1. 180 2. 90	1. 8 ¹ 2. 10 - 15
Mljeveno meso, miješano ^{2,3}	200	90	10 ⁴
Mljeveno meso, miješano ^{2,3}	500	1. 180 2. 90	1. 5 ⁴ 2. 10 - 15
Mljeveno meso, miješano ^{2,3}	800	1. 180 2. 90	1. 8 ⁴ 2. 10 - 20
Perad ili rasjek ⁵	600	1. 180 2. 90	1. 8 2. 10 - 20
Perad ili rasjek ⁵	1200	1. 180 2. 90	1. 15 2. 10 - 20
Riblji file, riblji kotlet ili riblji odresci ⁵	400	1. 180 2. 90	1. 5 2. 10 - 15
Povrće, npr. grašak	300	180	10 - 15
Voće, npr. maline ⁵	300	180	7 - 10 ⁶
Voće, npr. maline ⁵	500	1. 180 2. 90	1. 8 ⁶ 2. 5 - 10
Maslac, otopljen ⁷	125	1. 180 2. 90	1. 1 2. 2 - 3
Maslac, otopljen ⁷	250	1. 180 2. 90	1. 1 2. 3 - 4
Cijeli kruh	500	1. 180 2. 90	1. 6 2. 5 - 10
Cijeli kruh	1000	1. 180 2. 90	1. 12 2. 10 - 20
Kolač, suhi, npr. kolač od miješanog tijesta ^{8,9}	500	90	10 - 15
Kolač, suhi, npr. kolač od miješanog tijesta ^{8,9}	750	1. 180 2. 90	1. 5 2. 10 - 15
Kolač, sočan, npr. voćni kolač, kolač sa sirom ⁸	500	1. 180 2. 90	1. 5 2. 15 - 20
Kolač, sočan, npr. voćni kolač, kolač sa sirom ⁸	750	1. 180 2. 90	1. 7 2. 15 - 20

11.4 Zagrijavanje

Možete zagrijati jela u svom uređaju.

Zagrijavanje jela

UPOZORENJE – Opasnost od opekline!

Zagrijana hrana prenosi toplinu. Posude se može zagrijati.

- ▶ Uvijek izvadite posudu ili pribor iz pećnice koristeći kuhinjsku krpu.

¹ Pri okretanju odvojite odmrznute dijelove.

² Zamrznite plosnatu namirnicu.

³ Uklonite već odmrznuto meso.

⁴ Češće okrenite namirnicu.

⁵ Razdvojite odmrznute dijelove.

⁶ Povremeno pažljivo promiješajte namirnice.

⁷ Posve uklonite ambalažu.

⁸ Odmrzavajte samo kolače bez glazure, vrhnja, želatine ili kreme.

⁹ Odvojite komade kolača.

⚠ UPOZORENJE – Opasnost od opekotina!

Kod zagrijavanja tekućina može doći do odgode vrenja. To znači da se postiže temperatura vrenja bez stvaranja tipičnih mjehurića. Treba paziti već pri laganom tresenju posude. Vruća tekućina može iznenada prekipjeti i prskati.

- ▶ Kod zagrijavanja uvijek stavite žlicu u posudu. Na taj način ćete spriječiti odgodu vrenja.

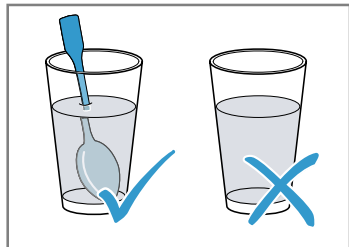
**POZOR**

Ako metal dodiruje stijenku pećnice, stvaraju se iskre koje mogu oštetiti uređaj ili uništiti unutarnje staklo na vratima.

- ▶ Metal, primjerice žlica u čaši, mora biti udaljen najmanje 2 cm od stijenki pećnice i unutarnje strane vrata.
1. Izvadite gotova jela iz ambalaže i stavite u posudu koja je prikladna za mikrovalnu pećnicu.
 2. Hranu rasporedite ravno u posudi.
 3. Hranu pokrijte prikladnim poklopcem, tanjurom ili specijalnom folijom za mikrovalnu pećnicu.
 4. Pokrenite rad uređaja.
 5. Hranu povremeno okrenite ili promiješajte više puta. Različite komponente hrane mogu se zagrijati različitim brzinom.
 6. Provjerite temperaturu.
 7. Zagrijanu hranu ostavite da miruje 2-5 minuta na sobnoj temperaturi kako bi se temperatura izjednačila.

Zagrijavanje duboko smrznutih jela s mikrovalovima

Pridržavajte se preporuka za namještanje zagrijavanja duboko smrznutih jela u mikrovalnoj pećnici.

Jelo	Težina u g	Snaga mikrovalova u W	Trajanje u minutama
Meni, jelo servirano na tanjuru, gotova jela s 2-3 komponente	300 - 400	600	8 - 11
Juha	400	600	8 - 10
Varivo	500	600	10 - 13
Kriške ili komadi mesa u umaku, npr. gulaš	500	600	12 - 17 ¹
Nabujci, npr. lazanje, cannelloni	450	600	10 - 15
Prilozi, npr. riža, tjestenina ²	250	600	2 - 5
Prilozi, npr. riža, tjestenina ²	500	600	8 - 10
Povrće, npr. grašak, brokula, mrkva ³	300	600	8 - 10
Povrće, npr. grašak, brokula, mrkva ³	600	600	14 - 17
Špinat s vrhnjem ⁴	450	600	11 - 16

Zagrijavanje s mikrovalovima

Pridržavajte se preporuka za namještanje zagrijavanja u mikrovalnoj pećnici.

Jelo	Količina	Snaga mikrovalova u W	Trajanje u minutama
Pića ⁵	200 ml	800	2 - 3 ^{6,7}
Pića ⁵	500 ml	800	3 - 4 ^{6,7}
Hrana za dojenčad, npr. bočice s mlijekom ⁸	50 ml	360	oko 0,5 ^{9,10}
Hrana za dojenčad, npr. bočice s mlijekom ⁸	100 ml	360	oko 1 ^{9,10}
Hrana za dojenčad, npr. bočice s mlijekom ⁸	200 ml	360	1,5 ^{9,10}
Juha, 1 šalica	200 g	600	2 - 3
Juha, 2 šalice	400 g	600	4 - 5

¹ Pri miješanju odvojite komade mesa.

² Namirnici dodajte malo tekućine.

³ U posudu dolijte vodu tako da prekrije dno.

⁴ Kuhajte namirnicu bez dodatka vode.

⁵ Stavite žlicu u čašu.

⁶ Nemojte pregrijati alkoholna pića.

⁷ Povremeno provjerite namirnicu.

⁸ Zagrijte hranu za dojenčad bez dude ili poklopca.

⁹ Nakon zagrijavanja uvijek dobro protresite namirnice.

¹⁰ Obvezno provjerite temperaturu.

Jelo	Količina	Snaga mikrovalova u W	Trajanje u minutama
Meni, jelo servirano na tanjuru, gotova jela s 2-3 komponente	350 - 500 g	600	4 - 8
Meso u umaku ¹	500 g	600	8 - 11
Varivo	400 g	600	6 - 8
Varivo	800 g	600	8 - 11
Povrće, 1 porcija ²	150 g	600	2 - 3
Povrće, 2 porcije ²	300 g	600	3 - 5

11.5 Probna jela

Ovi pregledi su sastavljeni za ispitne institute kako bi se olakšalo ispitivanje uređaja u skladu s normom EN

60350-1:2013 ili IEC 60350-1:2011 i normom EN 60705:2012, IEC 60705:2010.

Kuhanje s mikrovalovima

Jelo	Snaga mikrovalova u W	Trajanje u minutama	Napomena
Umućeno jaje s mlijekom, 750 g	1. 360 2. 90	1. 12 - 17 2. 20 - 25	Stavite vatrostalnu zdjelu 20 x 25 cm na okretni tanjur.
Biskvit	600	8 - 10	Stavite vatrostalnu zdjelu Ø 22 cm na okretni tanjur.
Pečenje od mljevenog mesa	600	20 - 25	Stavite vatrostalnu zdjelu na okretni tanjur.

Odmrzavanje s mikrovalovima

Preporuke za namještanje odmrzavanja u mikrovalnoj pećnici.

Jelo	Snaga mikrovalova u W	Trajanje u minutama	Napomena
Meso	1. 180 2. 90	1. 5 - 7 2. 10 - 15	Stavite vatrostalnu zdjelu Ø 22 cm na okretni tanjur.

12 Upute za montažu

Pridržavajte se ovih informacija pri montaži uređaja.



← mm →

12.1 Sigurna montaža

Pridržavajte se sigurnosnih napomena prilikom montaže uređaja.

- Samo kod pravilne ugradnje sukladno ovim uputama za montažu je zajamčena sigurnost tijekom uporabe. Instalater je odgovoran za besprijekorno funkcioniranje na mjestu postavljanja.

- Provjerite uređaj nakon što ga raspakirate. Ne priključujte ga ako je došlo do oštećenja prilikom transporta.
- Prije stavljanja uređaja u rad uklonite ambalažu i ljepljive folije iz pećnice i s vrata.
- Nikada nemojte ukloniti prozirnu foliju na unutarnjoj strani vrata.
- Pridržavajte se montažnih crteža za ugradnju dijelova pribora.
- Ugradbeni elementi moraju biti otporni na temperaturu do 95 °C, a granične fronte elemenata na temperaturu do 70 °C.
- Uređaj ne ugrađujte iza dekorativnih vrata ili vrata elementa. Postoji opasnost od pregrijavanja.

¹ Odvojite komade mesa.

² Namirnici dodajte malo tekućine.

- Sve radove izrezivanja na elementu provedite prije umetanja uređaja. Uklonite strugotine. Mogle bi negativno utjecati na rad električnih sastavnih dijelova.
- Samo ovlašteni instalater smije priključiti uređaj bez utikača. U slučaju oštećenja zbog pogrešnog priključka nemate pravo na jamstvo.

⚠ UPOZORENJE – Opasnost od ozljede!

Dijelovi, koji su dostupni kod ugradnje, mogu imati oštre ivice i uzrokovati posjekotine.

- ▶ Nosite zaštitne rukavice.

⚠ UPOZORENJE – Opasnost od požara!

Uporaba produžnog mrežnog priključnog voda i nedopuštenih adaptera predstavlja izvor opasnosti.

- ▶ Nemojte upotrebljavati produžne kabele ili višestruke utičnice.
- ▶ Upotrebljavajte samo adaptere i mrežne priključne vodove koje je odobrio proizvođač.
- ▶ Ako je mrežni priključni vod prekratak i duži mrežni priključni vod nije raspoloživ, obratite se električaru i zatražite da prilagodi kućne instalacije.

12.2 Električni priključak

Pridržavajte se tih napomena kako biste mogli sigurno priključiti uređaj na električnu mrežu.

⚠ UPOZORENJE – Opasnost od strujnog udara!

Nestručno postavljanje je opasno.

- ▶ Postavljanje utičnice ili zamjenu priključnog voda smije obaviti samo električar pridržavajući se odgovarajućih propisa.
- ▶ Uređaj priključite samo na propisno instaliranu utičnicu sa zaštitnim kontaktom.
- ▶ Ako utikač nakon ugradnje više nije dostupan, na strani instalacije mora postojati svepolni odvajač s razmakom među kontaktima od najmanje 3 mm. Zaštitu od dodira valja osigurati kod ugradnje.

Električno priključivanje uređaja bez utikača sa zaštitnim kontaktom

Napomena: Uređaj smije priključiti samo ovlašteno stručno osoblje. U slučaju oštećenja zbog pogrešnog priključka nemate pravo na jamstvo.

U fiksno postavljenoj električnoj instalaciji potrebno je ugraditi rastavljač prema propisima za postavljanje.

1. Fazni i neutralni ("nula") vodič identificirajte u priključnoj kutiji.
U slučaju pogrešnog priključka uređaj se može oštetiti.
2. Za napon vidi označnu pločicu.
3. Žile mrežnog priključnog voda priključite prema kodiranju boje:
 - ▶ zeleno-žuta = zaštitni vodič ⊕
 - ▶ plava = neutralni ("nula") vodič
 - ▶ smeđa = faza (vanjski vodič)

12.3 Opseg isporuke

Nakon raspakiravanja provjerite sve dijelove imaju li oštećenja nastala u transportu te je li isporuka potpuna.

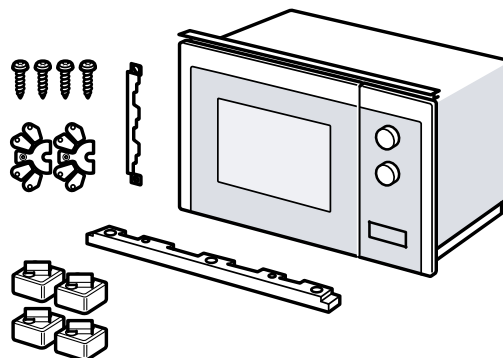

12.4 Ugradbeni element

Ovdje ćete naći napomene za sigurnu ugradnju.

POZOR

Strugotine mogu negativno utjecati na rad električnih sastavnih dijelova.

- ▶ Sve radove izrezivanja na elementu provedite prije umetanja uređaja.
- ▶ Uklonite strugotine.
- Minimalna visina ugradnje iznosi 850 mm.
- Ugradbeni element ne smije imati stražnju stijenku iza uređaja.
- Prorezi za prozračivanje i usisni otvori ne smiju biti prekriveni.
- Ugradbeni elementi moraju biti otporni na toplinu do 90 °C, a granične fronte elemenata do 65 °C.
- Ovaj uređaj nije namijenjen za ugradnju u kuhinjski element bez ručke s okomitom ručicom.

12.5 Dimenzije za ugradnju u gornji element

Pridržavajte se dimenzija za ugradnju i sigurnosnih razmaka u gornjem elementu.

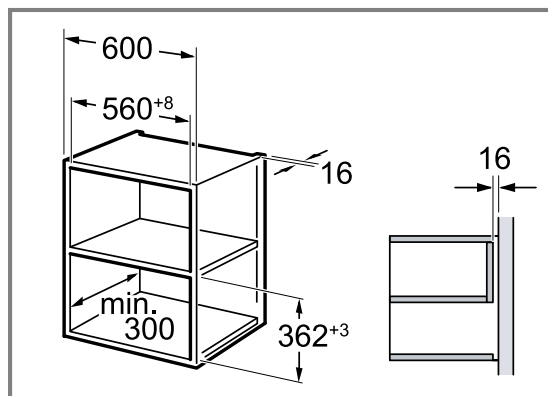

12.6 Priprema gornjeg elementa

1. Odredite debljinu stijenke elementa. ①
Debljini stijenke dodijeljena je vrijednost x.
2. **Napomena:** Vrijednost x odgovara razmaku od donje rupe priključnog profila do dna ugradbenog elementa.

Pričvrstite priključni profil na gornji element. ②
Pritom pazite na određenu vrijednost x.

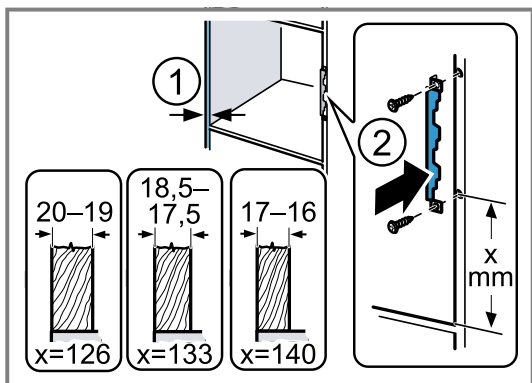

12.7 Dimenzije za ugradnju u visoki element

Pridržavajte se dimenzija za ugradnju i sigurnosnih razmaka u visokom elementu.

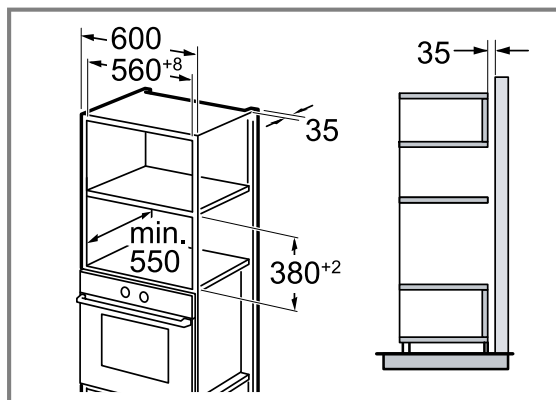

12.8 Ugradnja dvaju uređaja jedan iznad drugog

Vaš uređaj može se ugraditi iznad ili ispod drugog uređaja. Pridržavajte se dimenzija i napomena za ugradnju pri ugradnji uređaja jedan iznad drugog.

Za prozračivanje uređaja treba na međudnu izrezati izrez za prozračivanje.

Kako bi se osiguralo dovoljno prozračivanje obaju uređaja, potreban je ventilacijski otvor od min. 200 cm² u području postolja. U tu svrhu zarezite masku postolja ili postavite rešetku za prozračivanje.

Pazite da je osigurana izmjena zraka prema skici.

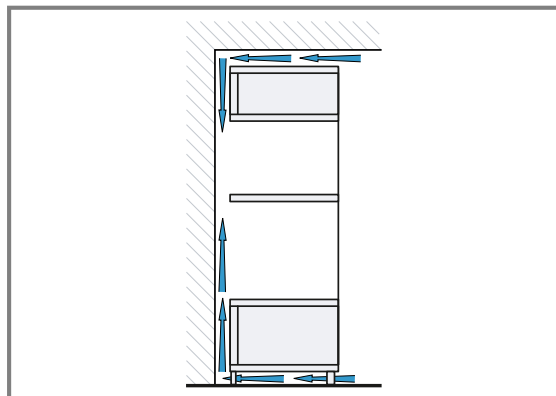

Uređaje ugradite samo na onu visinu na kojoj ćete bez poteškoća moći vaditi pribor.

12.9 Priprema visokog elementa

1. Odredite debljinu stijenke elementa. ①
Debljini stijenke dodijeljena je vrijednost x.
2. **Napomena:** Vrijednost x odgovara razmaku od donje rupe priključnog profila do dna ugradbenog elementa.
Pričvrstite priključni profil na visoki element. ②
Pritom pazite na određenu vrijednost x.

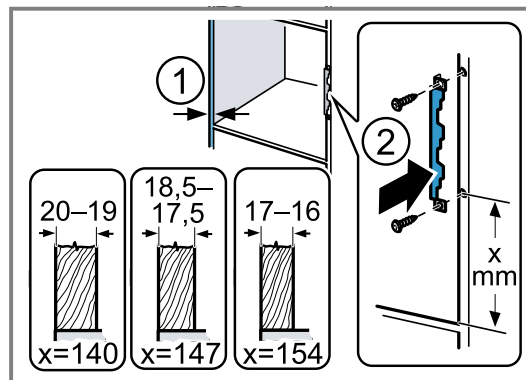

12.10 Pripremanje uređaja

Ako ugrađujete uređaj u visoki element, morate pripremiti uređaj.

1. Otpustite srednji vijak na dnu mikrovalne pećnice.

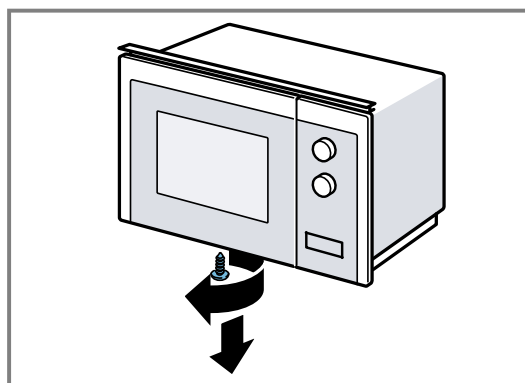

2. Skinite pokrov na dnu mikrovalne pećnice.

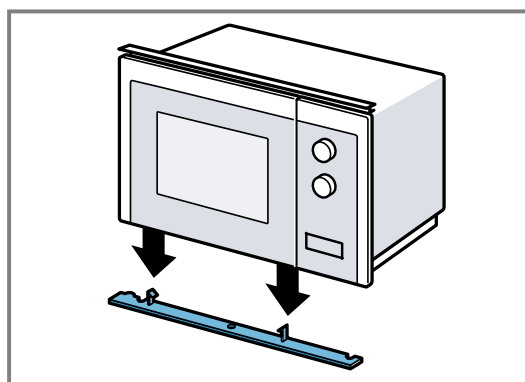

3. Pričvrstite srednji vijak na dnu mikrovalne pećnice.

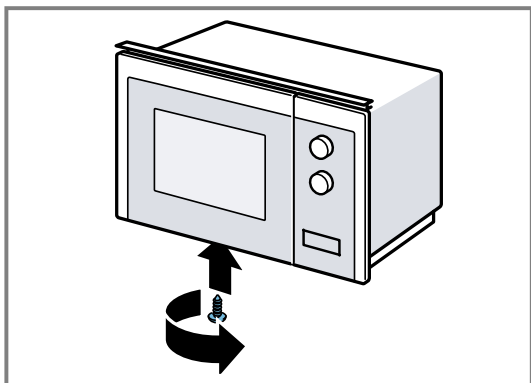

4. Otpustite 2 vanjska vijka na dnu mikrovalne pećnice.

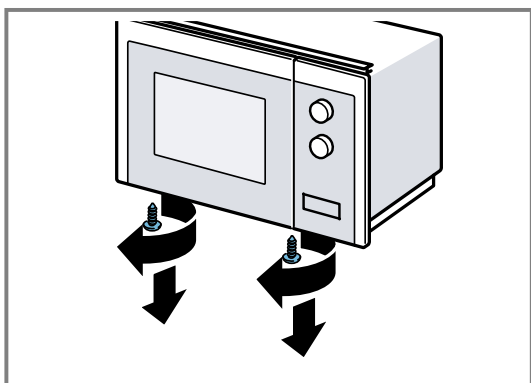

5. Pričvrstite ugradbeni okvir na dno mikrovalne pećnice pomoću dva vanjska vijka.

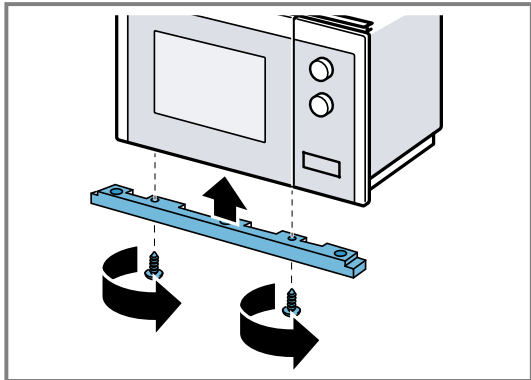

6. Pričvrstite 4 nogice na dno mikrovalne pećnice.

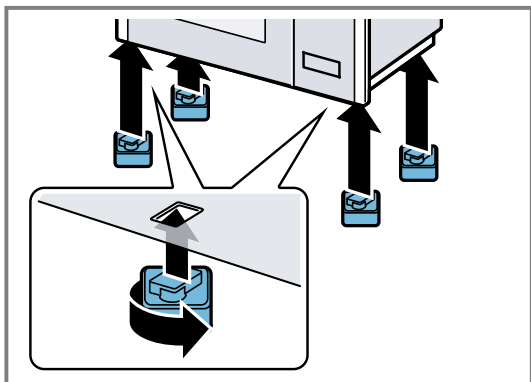

12.11 Montaža uređaja

1. Pričvrstite razmačnike prema debljini stijenke na uređaj.

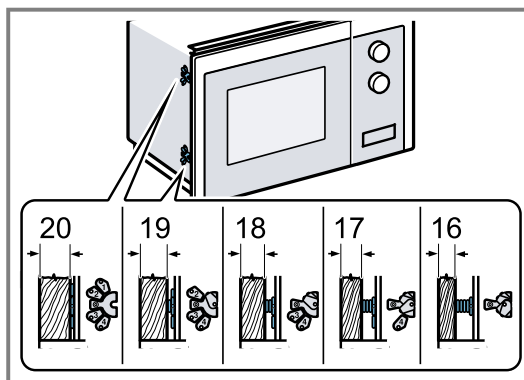

2. **Napomena:** Nemojte priključiti ili saviti priključni vod.

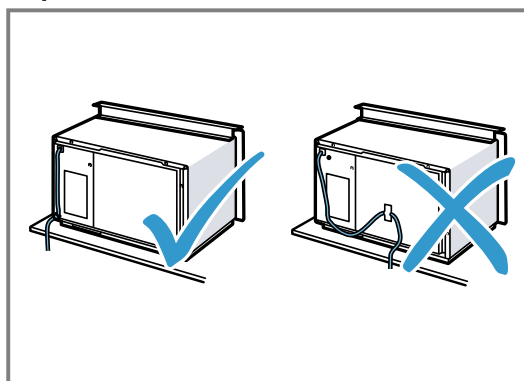

Umetnite uređaj u element i pomaknite udesno.

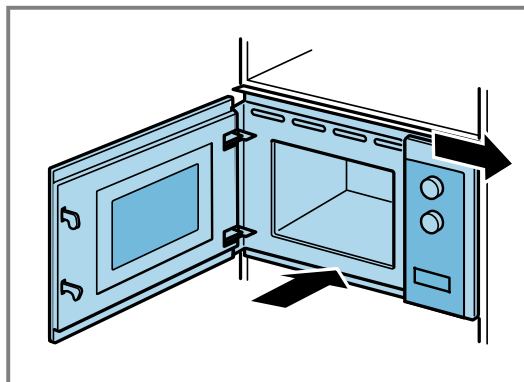

3. Pričvrstite uređaj tako da bude na sredini.

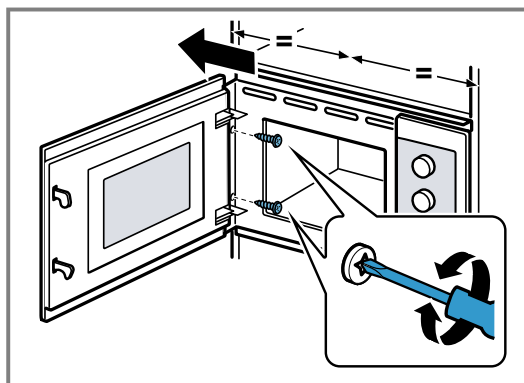

4. Provjerite razmak do susjednih uređaja.

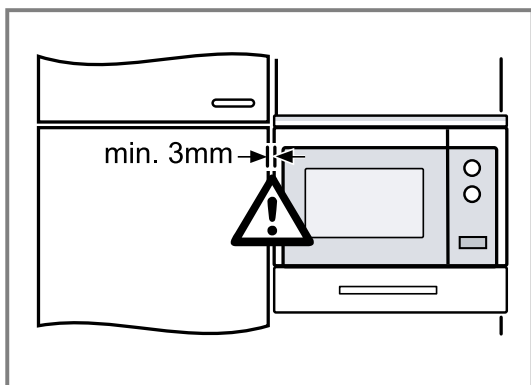

Razmak do susjednih uređaja mora iznositi najmanje 3 mm.

5. Uklonite ambalažu i ljepljive folije iz pećnice i s vrata.

Содржина

УПАТСТВО ЗА УПОТРЕБА	7	Чистење и нега	27
1 Безбедност	20	8 Отстранете ги пречките	29
2 Спречете материјални штети	23	9 Отстранување	30
3 Заштита на животната средина и штедење	24	10 Сервисна служба	30
4 Запознавање	24	11 Како функционира	30
5 Пред првата употреба	25	12 УПАТСТВО ЗА МОНТАЖА	34
6 Основно ракување	26	12.1 Безбедна монтажа	34

1 Безбедност

Почитувајте ги следните безбедносни напомени.

1.1 Општи напомени

- Внимателно прочитајте го упатството.
- Чувајте го упатството и информациите за производот за подоцнежна употреба или за следните сопственици.
- При оштетувања при транспортот не го приклучувајте уредот.

1.2 Наменета употреба

Овој уред е наменет само за монтажа.

Внимавајте на специјалното упатство за монтажа.

Уредот без приклучок смее да биде приклучен само од лиценциран стручен персонал. При оштетувања поради погрешно приклучување се губи правото на гаранција.

Само со стручна монтажа согласно упатството за монтажа е загарантирана безбедноста при употреба на уредот. Инсталатерот е одговорен за беспрекорно функционирање на местото на поставување.

Користете го уредот само:

- за подготовка на јадења и пијалаци.
- под надзор. Постојано надгледувајте го краткотрајното готвење.
- во домаќинството и при слични примени како на пример: во кујни за вработените во продавници, канцеларии и други комерцијални области; на земјоделски имот; од клиенти во хотели и други станбени установи; во апартмани со појадок.
- до висина од максимум 4000 m надморска височина.

Не го користете уредот:

- со надворешен тајмер или одделен далечински управувач.

Овој уред одговара на нормата EN 55011 одн. CISPR 11. Ова е производ од групата 2, класа В. Групата 2 значи дека микробрановата печка е произведена за затоплување на намирници. Класата В значи дека уредот е наменет за приватна употреба во домаќинства.

1.3 Ограничување на групата на корисници

Овој уред може да го употребуваат деца над 8 години и лица со намалени физички, сензорни или ментални способности или кои немаат искуство и/или знаење, ако се надгледувани или советувани за безбедно ракување со уредот и ги разбираат опасностите коишто може да произлезат од тоа.

Децата не смеат да играат со уредот.

Деца не смеат да го чистат и одржуваат уредот, освен ако имаат 15 години и повеќе и некој ги надгледува.

Децата помали од 8 години мора да бидат подалеку од уредот и приклучните кабли.

1.4 Безбедно користење

ПРЕДУПРЕДУВАЊЕ – Опасност од пожар!

Запаливите предмети кои се чуваат во комората за готвење може да се запалат.

- ▶ Никогаш не чувајте запаливи предмети во комората за готвење.
- ▶ Доколку се испушти чад, исклучете го уредот или извлечете го приклучокот и држете ја вратата затворена за евентуално да се задуши пламенот што може да се појави.

Големите остатоци од јадења, маснотии и сокот од печењето може да се запалат.

- ▶ Пред работата, отстранете ги грубите нечистотии од комората за готвење, од грејните елементи и од додатоците.

Прегревањето на уредот може да предизвика пожар.

- ▶ Уредот никогаш не го вградувајте зад декоративна или врата од мебел.

⚠ ПРЕДУПРЕДУВАЊЕ – Опасност од изгореници!

Додатоците и садовите многу се вжештуваат.

- ▶ Врелите додатоци или садови секогаш вадете ги од комората за готвење со кујнски ракавици.

Пареата од алкохол може да се запали во врелата комора за готвење. Вратата од уредот може да распука. Може да излезат врела пара и остар пламен.

- ▶ Користете само мали количини на пијалаци со висока концентрација на алкохол во јадењата.
- ▶ Не загревајте алкохол ($\geq 15\%$ vol.) во неразредена состојба (на пр. за посипување на или над храна).
- ▶ Внимателно отворете ја вратата од уредот.

⚠ ПРЕДУПРЕДУВАЊЕ – Опасност од изгореници!

За време на работењето пристапните делови стануваат врели.

- ▶ Никогаш не ги допирајте врелите делови.
- ▶ Чувајте ги децата подалеку.

При отворање на вратата од уредот може да излезе врела пара. Во зависност од температурата, пареата може да биде невидлива.

- ▶ Внимателно отворете ја вратата од уредот.
- ▶ Чувајте ги децата подалеку.

Водата во врелаата комора за готвење може да создаде врела водена пара.

- ▶ Никогаш немојте да истурате вода во врелата комора за готвење.

⚠ ПРЕДУПРЕДУВАЊЕ – Опасност од повреда!

Изгребаното стакло од вратата на уредот може да се скрши.

- ▶ За чистење на стаклото на вратата од уредот не користете јаки абразивни средства или остри гребалки за метал бидејќи на тој начин може да се изгребе површината.

При отворањето и затворањето на вратата од уредот шарките се движат и Вие може да се заглавите.

- ▶ Не посегайте во подрачјето на шарките.

Пукнатини, процепи или скршени делови на стаклената ротирачка чинија се опасни.

- ▶ Никогаш не удирајте со тврди предмети на ротирачката чинија.
- ▶ Ракувајте внимателно со ротирачката чинија.

Пареата од алкохол може да се запали во врелата комора за готвење и вратата на уредот може да распука и да падне. Стаклата на вратата може да се скршат и да се расцепат.

→ "Спречете материјални штети",

Страница 23

- ▶ Користете само мали количини на пијалаци со висока концентрација на алкохол во јадењата.
- ▶ Не загревајте алкохол ($\geq 15\%$ vol.) во неразредена состојба (на пр. за посипување на или над храна).
- ▶ Внимателно отворете ја вратата од уредот.

⚠ ПРЕДУПРЕДУВАЊЕ – Опасност од струен удар!

Несоодветни поправки се опасни.

- ▶ Само обучен стручен персонал смее да прави поправки на уредот.
- ▶ За поправка на уредот смеат да се користат само оригинални резервни делови.
- ▶ Ако се оштети кабелот за струја на овој уред, мора да го замени производителот или неговата сервисната служба или пак лице со слична квалификација, за да се избегнат опасности.

Оштетената изолација на кабелот за струја е опасна.

- ▶ Кабелот за струја не смее да дојде во контакт со жешки делови на уреди или со извори на топлина.
- ▶ Кабелот за струја не смее да дојде во контакт со остри агли или рабови.
- ▶ Не го превиткувајте, стискајте или менувајте кабелот за струја.

Навлезената влага може да предизвика струен удар.

- ▶ Не користете чистачи на пара или под висок притисок, за да го чистите уредот.

Оштетениот уред или кабел за струја се опасни.

- ▶ Никогаш не користете оштетен уред.
- ▶ Никогаш не употребувајте уред со напукната или скршена површина.
- ▶ Никогаш не го влечете кабелот за струја за да го исклучите уредот од струја. Секогаш извлекувајте го приклучокот на кабелот за струја.
- ▶ Ако уредот или кабелот за струја е оштетен, веднаш извлекете го мрежниот приклучок

на кабелот или исклучете го осигурувачот во кутијата со осигурувачи.

- ▶ Повикајте ја сервисната служба.
→ Страница 30

⚠ ПРЕДУПРЕДУВАЊЕ – Опасност од задушување!

Децата може да го ставаат материјалот од пакувањето преку глава или да се обвиткаат со него и да се задушат.

- ▶ Материјалот од пакувањето држете го подалеку од деца.
- ▶ Не ги оставајте децата да си играат со материјалот за пакување.

Децата можат да ги вдишат или голтнат малите делови и со тоа да се задушат.

- ▶ Држете ги малите делови подалеку од деца.
- ▶ Не ги оставајте децата да си играат со малите делови.

1.5 Микробранова печка

ВНИМАТЕЛНО ПРОЧИТАЈТЕ ГИ ВАЖНИТЕ БЕЗБЕДНОСНИ НАПОМЕНИ И ПОЧИТУВАЈТЕ ГИ ЗА ПОНАТАМОШНА УПОТРЕБА

⚠ ПРЕДУПРЕДУВАЊЕ – Опасност од пожар!

Непрописното користење на уредот е опасно и може да предизвика оштетувања. На пример, затоплени папучи, перничина полнети со жито или пченица, може и по неколку часа да се запалат.

- ▶ Никогаш не сушете храна или облека со уредот.
- ▶ Со уредот никогаш не затоплувајте папучи, перничина полнети со жито или пченица и слично.
- ▶ Уредот користете го само за подготовка на храна и пијалаци.

Намирниците и нивното пакување и садовите можат да се запалат.

- ▶ Никогаш не топлете храна во стиропорни кутии.
- ▶ Никогаш не загревајте храна во садови изработени од пластика, хартија или други запаливи материјали без надзор.
- ▶ Никогаш не поставувајте преголема јачина или превисоко време на микробрановата печка. Следете ги информациите во ова упатство за употреба.
- ▶ Никогаш не сушете храна во микробрановата печка.
- ▶ Никогаш не одмрзнувајте или затоплувајте храна со мала содржина на вода, како на пр. леб, со преголема јачина или превисоко време на микробранова печка.

Маслото за јадење може да се запали.

- ▶ Никогаш не загревајте само масло за јадење во микробранова печка.
- Предметите или приборот што се чуваат во микробрановата печка може да се запалат.
- ▶ Пред да го користите апаратот, проверете дали во комората за готвење има предмети или прибор што не се соодветни за употреба во микробранова печка.
 - ▶ Не користете ја комората за готвење за складирање запаливи предмети, прибор за готвење, храна итн. кога микробрановата печка не се користи.

⚠ ПРЕДУПРЕДУВАЊЕ – Опасност од експлозија!

Течностите или други намирници во добро затворени садови може лесно да експлодираат.

- ▶ Никогаш не загревајте течности или друга храна во добро затворени садови.

⚠ ПРЕДУПРЕДУВАЊЕ – Опасност од изгореници!

Храната со цврста лушпа или кожа може да пукне експлозивно за време на загревањето, но исто така и по загревањето.

- ▶ Никогаш не гответе јајца со луспи или не загревајте тврдо варени јајца.
- ▶ Никогаш не гответе школки или ракчиња.
- ▶ Кај пржените јајца или јајцата во чаша, претходно боцнете ја жолчката.
- ▶ Кај храна со цврста лушпа или кожа, на пр. јаболка, домати, компири или колбаси, лушпата може да пукне. Пред загревањето, боцнете ја лушпата или кожата.

Топлината во бебешката храна не се распределува рамномерно.

- ▶ Никогаш не затоплувајте бебешка храна во затворени садови.
- ▶ Секогаш извадете го капакот или цуцлата.
- ▶ Добро измешајте или изматете по загревањето.
- ▶ Проверете ја температурата пред да му ја дадете храната на детето.

Загреаната храна дава топлина. Садот може да биде жежок.

- ▶ Садовите или додатоците секогаш вадете ги од комората за готвење со кујнски ракавици.

Доколку храната е херметички затворена, пакувањето може да пукне.

- ▶ Секогаш почитувајте ги информациите на пакувањето.
- ▶ Храната секогаш вадете ја од комората за готвење со кујнски ракавици.

За време на работата пристапните делови стануваат жешки.

- ▶ Никогаш не ги допирајте жешките делови.
- ▶ Држете ги децата подалеку.

Непрописното користење на уредот е опасно. На пример, прегреани папучи, перничниња полнети со жито или пченица, сунѓери, влажни крпи за чистење и слично може да доведат до изгореници.

- ▶ Никогаш не сушете храна или облека со уредот.
- ▶ Со уредот никогаш не затоплувајте папучи, перничниња полнети со жито или пченица и слично.
- ▶ Уредот користете го само за подготовка на храна и пијалаци.

⚠ ПРЕДУПРЕДУВАЊЕ – Опасност од изгореници!

При загревање на течности може да дојде до превривање. Ова значи дека температурата на вриење е постигната без да се зголемат типичните меури од пареата. Потребна е претпазливост дури и при мало протресување на садот. Жешките течности може одеднаш да зовријат и да прскаат.

- ▶ При загревањето, секогаш додадете лажица во садот. На тој начин ќе го спречите превривањето.

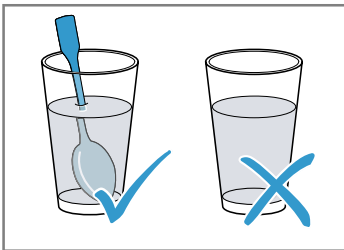

⚠ ПРЕДУПРЕДУВАЊЕ – Опасност од повреда!

Несоодветни садови може да се распакаат. Садовите од порцелан и керамика може да имаат дупки на рачките и капакот. Зад овие дупки има празнина. Заглавената течност во

празнината може да доведе до распакување на садот.

- ▶ Користете само садови наменети за микробранова печка.

Садовите од метал или со метален прстен може при користење на микробранова печка да предизвикаат искри. Уредот се оштетува.

- ▶ Никогаш не употребувајте метални садови при користење на режимот на микробранова печка.
- ▶ Користете само садови наменети за микробранова печка.

⚠ ПРЕДУПРЕДУВАЊЕ – Опасност од струен удар!

Уредот работи со висок напон.

- ▶ Никогаш не го отстранувајте куќиштето.

⚠ ПРЕДУПРЕДУВАЊЕ – Опасност од сериозно наштетување на здравјето!

Несоодветно чистење може да ги уништи површините на уредот, да го намали работниот век и да доведе до опасни ситуации, како на пример излегување на микробранова енергија.

- ▶ Редовно чистете го уредот и веднаш отстранете ги остатоците од јадењето.

- ▶ Секогаш одржувајте ги комората за готвење, вратата и шарката чисти.
→ "Чистење и нега", Страница 27

Никогаш не користете го уредот доколку вратата од комората за готвење е оштетена. Може да излезе микробранова енергија.

- ▶ Не го користете уредот доколку вратата од комората за готвење или пластичните рамки на вратата се оштетени.
- ▶ Оставете да го поправи само сервисната служба.

Кај уреди без поклопец на куќиштето, излегува микробранова енергија.

- ▶ Никогаш не го отстранувајте поклопецот на куќиштето.
- ▶ Доколку треба да се изврши одржување или поправка, контактирајте ја сервисната служба.

2 Спречете материјални штети

2.1 Општо

НАПОМЕНА

Пареата од алкохол може да се запали во врелата комора за готвење и да доведе до трајно оштетување на уредот. Вратата на уредот може да распака и да падне како резултат на дефлагација. Стаклата на вратата може да се скршат и да се расцепат. Настанатиот потпритисок може да предизвика

значително деформирање на комората за готвење кон внатрешноста.

- ▶ Не загревајте алкохол (≥ 15 % vol.) во неразредена состојба (на пр. за посипување на или над храна). Влага во комората за готвење подолго време доведува до корозија.
- ▶ Избришете ја кондензираната вода по секое готвење.
- ▶ Немојте да чувате влажни намирници подолго време во затворениот простор за готвење.
- ▶ Не чувајте јадења во комората за готвење.

Доколку вратата од уредот ја користите како место за седење или површина за складирање, таа може да се оштети.

- ▶ На врата од уредот не ставајте, поставувајте, закачувајте или потпирајте ништо.

2.2 Микробранова печка

Кога ја користите микробрановата печка, почитувајте ги овие напомени.

НАПОМЕНА

Ако метал го допре ѕидот на комората за готвење, се создаваат искри што може да го оштетат уредот или да го уништат внатрешното стакло на вратата.

- ▶ Метал, на пр. лажицата во чашата, мора да биде најмалку 2 cm далеку од ѕидовите на комората за готвење и внатрешната страна на вратата.

Алуминиумските садови во уредот може да предизвикаат искри. Уредот може да се оштети од искрите кои се создаваат.

- ▶ Не ставајте алуминиумски садови во уредот. Работата на уредот без јадење во комората за готвење води кон преоптоварување.
- ▶ Не ја вклучувајте микробрановата печка без да ставите јадење во комората за готвење. Исклучок е

краткотрајното тестирање на садот.

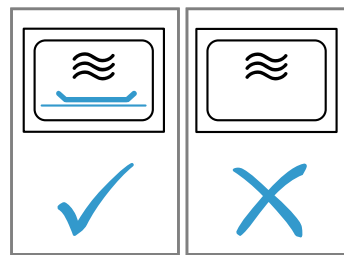

Подготвување пуканки во микробранова печка неколку пати по ред со преголема моќност на микробранова печка може да ја оштети комората за готвење.

- ▶ Оставете го уредот да се олади неколку минути помеѓу подготовките.
- ▶ Не поставувајте превисока моќност на микробрановата печка.
- ▶ Користете максимум 600 вати.
- ▶ Секогаш ставајте ја кесата со пуканки на стаклена чинија.

Просторот за храна на микробрановата печка се оштетува со вадењето на поклопецот.

- ▶ Никогаш не го вадете капакот од просторот за храна на микробранова печка во комората за готвење.

Отстранувањето на прозирната фолија од внатрешната страна на вратата ја оштетува истата.

- ▶ Никогаш не ја отстранувајте прозирната фолија од внатрешната страна на вратата.

Течноста што навлегува во внатрешноста на уредот може да го оштети погонот на ротирачка чинија.

- ▶ Набљудувајте го процесот на готвење.
- ▶ Прво поставете пократко времетраење и доколку е потребно, продолжете го времетраењето.
- ▶ Никогаш не го користете уредот без ротирачка чинија.

3 Заштита на животната средина и штедење

3.1 Отстранување на пакувањето

Материјалите од пакувањето се еколошки и може да се рециклираат.

- ▶ Одделните компоненти фрлајте ги во отпад посебно, во зависност од нивниот тип.

4 Запознавање

4.1 Контролно поле

Преку контролната табла ги поставувате сите функции на вашиот уред и добивате информации за оперативната состојба.

Забелешка: Во зависност од типот на уред, може да отстапуваат поединостите на сликата, на пр. боја и форма.

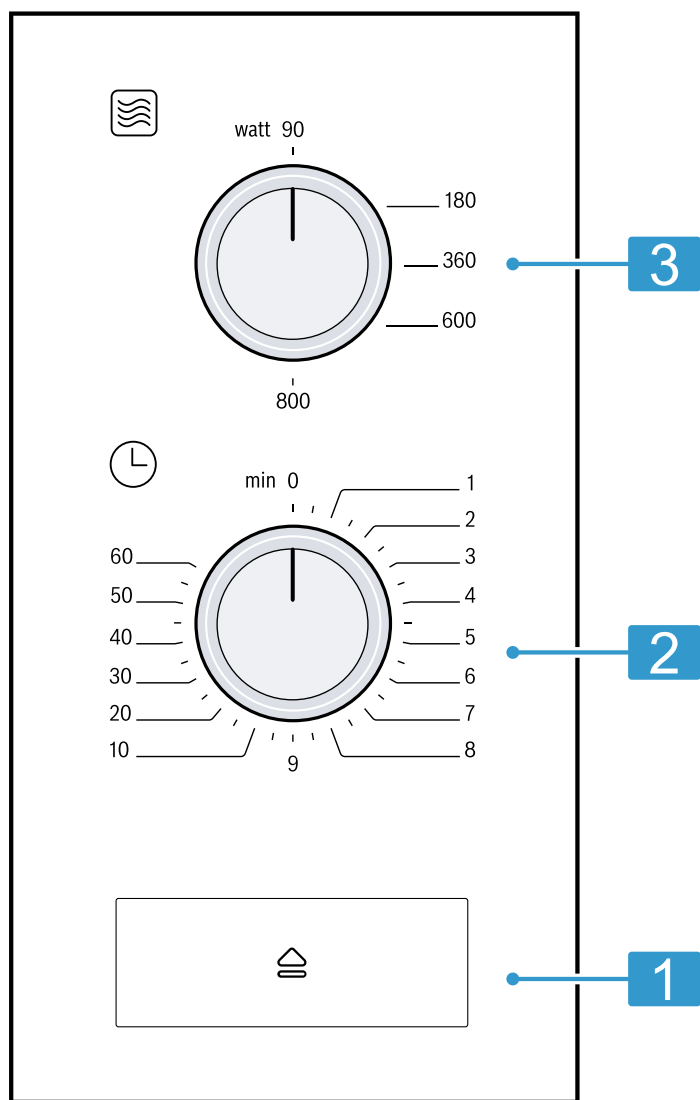

1	Отворач на врата	Отворете ја вратата.
2	Тајмер	Поставете времетраење во минути.
3	Бирач на јачини	Поставете ја јачината на микробрановите во вати.

4.2 Начини на греење

Овде ќе најдете преглед на начините на греење. Ќе добиете препораки за користењето на начините на греење.

Ознака	Име	Употреба
90-800	Микробранова печка	Одмрзнувајте, гответе и подгревајте јадења и течности.

4.3 Вентилатор за ладење

Вентилаторот за ладење се вклучува и исклучува по потреба.

При режим на микробранова печка комората за готвење останува ладна. Вентилаторот за ладење сепак се вклучува.

Забелешка: Вентилаторот за ладење може да продолжи да работи дури и ако уредот е исклучен.

4.4 Кондензирана вода

При готвењето може да настане кондензирана вода во комората за готвење и на вратата од уредот. Кондензираната вода е нормална и не ја нарушува функцијата на уредот. По готвењето избришете ја кондензираната вода.

5 Пред првата употреба

Направете ги поставките за првото ставање во употреба. Исчистете ги уредот и опремата.

5.1 Чистење на уредот пред првата употреба

Исчистете ги комората за готвење и додатоците пред да започнете со подготовка на јадењето за прв пат.



1. Бидете сигурни дека нема остатоци од пакувањето, додатоците или други предмети во комората за готвење.
2. Исчистете ги мазните површини во комората за готвење со мека, влажна крпа.
3. За да го отстраните мирисот на ново, избришете ја празната комора за готвење со топла вода и сапуница.
→ "Чистење на комората за готвење", Страница 28

5.2 Поставување на ротирачката чинија

Користете го вашиот уред само со вметната ротирачка чинија.

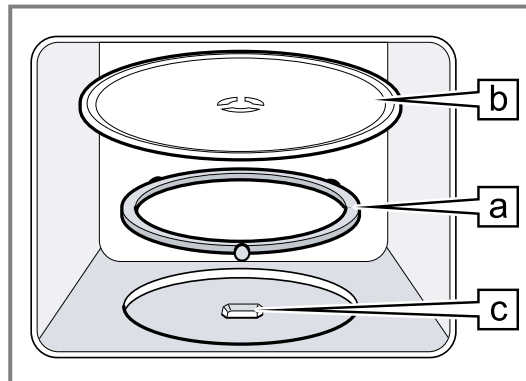
1. Поставете го ротирачкиот прстен  во вдлабнатината во комората за готвење.



2. Поставете ја ротирачката чинија  во погонот  во средината на дното на комората за готвење.
3. Проверете дали е правилно вклопена ротирачката чинија.

Забелешка: Ротирачката чинија може да се врти околу лево или десно.

6 Основно ракување

6.1 Јачини на микробранови

Овде ќе најдете преглед за јачините на микробрановите и препорака за нивна употреба.

Јачина на микробранови во вати	Употреба
90	Одмрзнувајте чувствителна храна.
180	Одмрзнувајте јадења и гответе понатаму.
360	Гответе месо и риба или подгревајте чувствителни јадења.
600	Загревајте и гответе јадења.
800	Загревајте течности.

6.2 Садови и додатоци наменети за микробранова печка

За рамномерно да ја загреете храната и да не го оштетите вашиот уред, користете само соодветни садови и додатоци.

Забелешка: Пред да користите сад за микробрановата, внимавајте на податоците од производителот. Доколку не сте сигурни, направете тестирање на садот.

Соодветно за микробранова печка

Садови и додатоци	Причина
Садови од огноотпорен материјал и од материјал соодветен за микробранова печка: <ul style="list-style-type: none"> ■ Стакло ■ Стакло-керамика ■ Порцелан ■ Пластика отпорна на температура ■ Целосно глазирана керамика без пукнатини 	Овие материјали ги пропуштаат микробрановите. Микробрановите не го оштетуваат огноотпорниот сад.
Метален прибор	Забелешка: За да избегнете прегревање, можете да користите метален прибор, на пр. лажица во стакло.

НАПОМЕНА

Ако метал го допре ѕидот на комората за готвење, се создаваат искри што може да го оштетат уредот или да го уништат внатрешното стакло на вратата.

- ▶ Метал, на пр. лажицата во чашата, мора да биде најмалку 2 cm далеку од ѕидовите на комората за готвење и внатрешната страна на вратата.

Несоодветно за микробранова печка

Садови и додатоци	Причина
Метален сад	Металот не ги пропушта микробрановите. Јадењата тешко се загреваат.
Сад со златни или сребрени детали	Микробрановите може да ги оштетат златните и сребрените детали.

Садови и додатоци	Причина
	Совет: Ако производителот гарантира дека садот е соодветен за микробранова печка, тогаш можете да го користите.

6.3 Тестирање на садови за соодветност за микробранова печка

Проверете ги садовите за соодветност за микробранова печка со тестирање на садот. Само при тестирање на садот смее да се користи уредот како микробранова печка без јадења.

⚠ ПРЕДУПРЕДУВАЊЕ – Опасност од изгореници!

За време на работењето пристапните делови стануваат врели.

- ▶ Никогаш не ги допирајте врелите делови.
- ▶ Чувајте ги децата подалеку.

1. Ставете го празниот сад во комората за готвење.
2. Поставете го уредот ½ - 1 минута на максималната јачина на микробранови.
3. Стартувајте го режимот.
4. Проверете ги садовите повеќепати:
 - Доколку садовите се ладни или млаки, тие се соодветни за микробранова печка.
 - Доколку садовите се загреат или се појават искри, запрете го тестирањето на садот. Садот не е соодветен за микробранова печка.

6.4 Постапување на микробрановата печка

НАПОМЕНА

Работата на уредот без јадење во комората за готвење води кон преоптоварување.

- ▶ Не ја вклучувајте микробрановата печка без да ставите јадење во комората за готвење. Исклучок е

краткотрајното тестирање на садот.

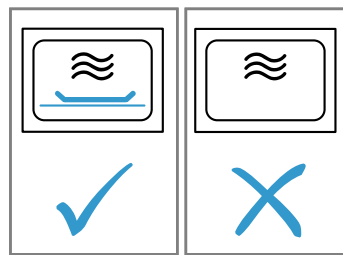

Совет: За да можете оптимално да го користите уредот, следете ги насоките во препорачаните поставки.

→ "Како функционира", Страница 30

1. Внимавајте на безбедносните напомени. → Страница 22
2. Внимавајте на напомените за избегнување на материјални штети. → Страница 24
3. Внимавајте на напомените за садови и додатоци соодветни за микробранова печка. → Страница 26
4. Со бирачот на јачина поставете ја саканата јачина на микробранови.
5. Со тајмерот поставете го саканото времетраење. Ако саканото времетраење изнесува помалку од 2 минути, прво поставете на подолго и потоа веднаш на пократко од саканото времетраење.

Забелешка: Доколку ја отворите вратата од комората за готвење за време на работењето, микробрановата го прекинува работењето и поставеното време на истекување запира. Откако ќе ја затворите вратата од комората за готвење, режимот продолжува.

6.5 Промена на времетраењето

Може да го промените времетраењето во секое време.

- ▶ Со тајмерот поставете го саканото времетраење. Ако саканото времетраење изнесува помалку од 2 минути, прво поставете на подолго и потоа веднаш на пократко од саканото времетраење.

6.6 Прекинување на режимот

1. Отворете ја вратата од уредот.
 2. За да ја продолжите работата, затворете ја вратата од уредот.
- ✓ Подесеното времетраење продолжува да тече.

6.7 Прекин на режимот

- ▶ Поставете го тајмерот на 0.

7 Чистење и нега

За Вашиот уред да остане долго време функционален, внимателно чистете го и негувајте го.

7.1 Средство за чистење

Користете само соодветни средства за чистење.

⚠ ПРЕДУПРЕДУВАЊЕ – Опасност од струен удар!

Навлезената влага може да предизвика струен удар.

- ▶ Не користете чистачи на параа или под висок притисок, за да го чистите уредот.

НАПОМЕНА

Несоодветни средства за чистење ги оштетуваат површините на уредот.

- ▶ Не користете јаки или абразивни средства за чистење.
- ▶ Не користете средства за чистење со голем процент на алкохол.
- ▶ Не користете тврди абразивни сунѓери и сунѓери за чистење.
- ▶ Не користете специјални средства за топло чистење.
- ▶ Користете средство за чистење на стакло, гребалка за стакло или средство за нега на не'рѓосувачки челик само ако тие се препорачани во упатството за чистење за соодветниот дел.

Солта содржана во новите сунѓерести крпи може да ги оштети површините.

- ▶ Темелно измијте ги новите сунѓерести крпи пред да ги користите.

Кое средство за чистење е наменето за одделни површини и делови, ќе дознаете во одделните упатства за чистење.

7.2 Чистење на уредот

Чистете го уредот како што е наведено, така што различните делови и површини нема да се оштетат од неправилно чистење или несоодветни средства за чистење.

⚠ ПРЕДУПРЕДУВАЊЕ – Опасност од пожар!

Големите остатоци од јадења, маснотии и сокот од печењето може да се запалат.

- ▶ Пред работата, отстранете ги грубите нечистотии од комората за готвење, од грејните елементи и од додатците.

⚠ ПРЕДУПРЕДУВАЊЕ – Опасност од повреда!

Изгребаното стакло од вратата на уредот може да се скрши.

- ▶ За чистење на стаклото на вратата од уредот не користете јаки абразивни средства или остри гребалки за метал бидејќи на тој начин може да се изгребе површината.
1. Внимавајте на напомените за средствата за чистење. → Страница 27
 2. Внимавајте на напомените за чистење на компоненти од уредот или површини.
 3. Доколку не е наведено поинаку:
 - ▶ Исчистете ги компонентите од уредот со топла вода и сапуница и крпа.
 - ▶ Потоа исушете со мека крпа.

7.3 Чистење на комората за готвење

НАПОМЕНА

Неправилното чистење може да ја оштети комората за готвење.

- ▶ Не користете спреј за рерна, абразивни средства или други агресивни средства за чистење на рерната.

1. Внимавајте на напомените за средствата за чистење. → Страница 27
2. Исчистете со топла вода и сапуница или вода со оцет.
3. Доколку е многу валкано, користете средство за чистење на рерна. Користете средство за чистење рерна само во ладна комора за готвење.
Совет: За да отстраните непријатни мириси, загрејте една шолја вода со неколку капки сок од лимон 1 до 2 минути со максимална јачина на микробранови. За да избегнете прегревање, секогаш ставајте лажица во садот.
4. Избришете ја комората за готвење со мека крпа.
5. Оставете ја комората за готвење да се суши со отворена врата.

Чистење на ротирачката чинија

1. Внимавајте на напомените за средствата за чистење. → Страница 27
2. Извадете ја ротирачката чинија.

3. Исчистете ја ротирачката чинија со топла вода и сапуница и мека крпа.
4. Потоа исушете со мека крпа.
5. Повторно вметнете ја ротирачката чинија. Внимавајте на тоа правилно да се вклопи истата.

7.4 Чистење на предниот дел од уредот

НАПОМЕНА

Неправилното чистење може да го оштети предниот дел од уредот.

- ▶ Не употребувајте средство за чистење стакло, метални стругачи или стругачи за чистење на стакло.
- ▶ За да избегнете корозија на предните делови од не'рѓосувачки челик, веднаш отстранете ги дамките од бигор, маснотии, скроб или белка.
- ▶ Кај површини од не'рѓосувачки челик користете специјално средство за одржување на не'рѓосувачки челик за топли површини.

1. Внимавајте на напомените за средствата за чистење. → Страница 27
2. Исчистете го предниот дел од уредот со топла вода и сапуница и крпа.
Забелешка: На предната страна на уредот се создаваат мали разлики во бојата поради различните материјали, како на пр. стакло, пластика или метал.
3. Кај предни делови од уредот од не'рѓосувачки челик нанесете го средството за нега на не'рѓосувачки челик со мека крпа во тенок слој. Средствата за чистење на не'рѓосувачки челик ќе ги купите кај сервисната служба или во специјализираната продавница.
4. Потоа исушете со мека крпа.

7.5 Чистење на контролното поле

НАПОМЕНА

Неправилното чистење може да го оштети контролното поле.

- ▶ Никогаш не го бришете контролното поле влажно.

1. Внимавајте на напомените за средствата за чистење. → Страница 27
2. Исчистете го контролното поле со крпа од микровлакна или со мека влажна крпа.
3. Потоа исушете со мека крпа.

7.6 Чистење на стаклата на вратата

НАПОМЕНА

Неправилното чистење може да ги оштети стаклата на вратата.

- ▶ Не користете стругач за стакло.

1. Внимавајте на напомените за средствата за чистење. → Страница 27
2. Стаклата на вратата исчистете ги со влажна крпа и средство за чистење стакло.
Забелешка: Сенките на стаклата од вратата, кои делуваат како шари, се светлосни рефлексии од осветлувањето во комората за готвење.
3. Потоа исушете со мека крпа.

7.7 Помош за чистење

Помошта за чистење е брза алтернатива за повремено чистење на комората за готвење. Помошта за чистење ја омекнува нечистотијата преку испарување на

растворот за плакнење. Нечистотијата потоа може полесно да се отстрани.

Поставување на функцијата за чистење

1. Додадете неколку капки средство за плакнење во една шолја со вода.
2. Ставете лажича во садот, за да избегнете прегревање.

3. Поставете ја шолјата во средина на комората за готвење.
4. Поставете ја јачината на микробрановите на 600 W.
5. Поставете времетраење од 3 минути.
6. Стартувајте ја микробрановата печка.
7. По истекот на времетраењето, вратата оставете ја затворена уште 3 минути.
8. Избришете ја комората за готвење со мека крпа.
9. Оставете ја комората за готвење да се суши со отворена врата.

8 Отстранете ги пречките

Малите пречки на машината можете самостојно да ги отстраните. Користете ги информациите за отстранување на пречки пред да се обратите до корисничката служба. На тој начин ќе избегнете непотребни трошоци.

⚠ ПРЕДУПРЕДУВАЊЕ – Опасност од повреда!

Несоодветните поправки се опасни.

- ▶ Поправки на уредот може да извршува само обучен персонал.
- ▶ Ако машината е неисправна, јавете се на корисничката служба.
→ "Сервисна служба", Страница 30

⚠ ПРЕДУПРЕДУВАЊЕ – Опасност од струен удар!

Несоодветни поправки се опасни.

- ▶ Само обучен стручен персонал смее да прави поправки на уредот.
- ▶ За поправка на уредот смеат да се користат само оригинални резервни делови.
- ▶ Ако се оштети кабелот за струја на овој уред, мора да го замени производителот или неговата сервисната служба или пак лице со слична квалификација, за да се избегнат опасности.

8.1 Неправилна функција

Дефект	Причина и решавање проблеми
Уредот не функционира.	Приклучокот на кабелот за струја не е вметнат. ▶ Приклучете го уредот во струја.
	Осигурувачот во таблата со осигурувачи е активиран. ▶ Проверете го осигурувачот во кутијата со осигурувачи.
	Напојувањето со струја е паднато. ▶ Проверете дали функционираат осветлувањето во просторијата или другите уреди во просторијата.
	Пречки во функциите 1. Исклучете ги осигурувачите во кутијата со осигурувачи. 2. По околу 10 секунди повторно вклучете го осигурувачот. ✓ Ако пречката се појавува еднаш, пораката се губи. 3. Ако пораката се појави повторно, повикајте ја корисничката служба. При повикот, кажете ја точната порака за грешка. → "Сервисна служба", Страница 30
	Вратата не е целосно затворена. ▶ Проверете дали на вратата има заглавено остатоци од јадење или некое туѓо тело.
Јадењата се загреваат побавно од претходно.	Тајмерот не е поставен. ▶ Поставете го тајмерот. → Страница 27
	Јачината на микробрановите е поставена прениско. ▶ Поставете повисока јачина на микробрановите. → Страница 27
	Во уредот е ставено поголемо количество од вообичаеното. ▶ Поставете подолго времетраење. За двојна количина потребно е двојно повеќе време.
Ротирачката чинија гребе или се лизга.	Инаку јадењата се поладни од вообичаено. ▶ Повремено промешувајте ги или превртувајте ги јадењата.
	Нечистотии или туѓи тела во подрачјето на движење на ротирачката чинија. ▶ Исчистете ги ротирачкиот прстен и вдлабнатината во комората за готвење.
Работата на микробрановата печка се прекинува.	Уредот има дефект. ▶ Доколку грешката повторно се појави, повикајте ја сервисната служба.

Дефект	Причина и решавање проблеми
Уредот не работи. На екранот стои времетраење.	Вртливиот бирач бил активиран по грешка. ▶ Притиснете на stop.

9 Отстранување

9.1 Отстранување на стариот уред

Со соодветно фрлање во отпад може повторно да се искористат вредни суровини.

1. Извлечете го приклучокот на кабелот за струја.
2. Одвојте го кабелот за струја.
3. Отстранете го уредот согласно прописите за животна средина.

Информации за тековните начини на фрлање во отпад можете да добиете од специјализиран продавач и од регионалните или градските власти.



Овој апарат е означен според европскиот пропис 2012/19/EЗ за електро и електронски апарати (waste electrical and electronic equipment – WEEE).

Прописот ја дава рамката за враќање и искористување на старите апарати, важечко ширум Европа.

10 Сервисна служба

Може да набавите оригинални резервни делови од нашата служба за корисници кои се соодветни за функцијата и со можност за складирање до 15 години откако вашиот уред ќе биде пуштен на пазарот. За повеќе информации, контактирајте со нашата служба за корисници.

Подетални информации за траењето на гарантниот период и гарантните услови во вашата земја може да добиете со скенирање на QR-кодот на приложениот документ за детали за контакт на контакт центарот и условите за гаранција, од нашата сервисна служба, вашиот дилер или на нашата веб-страница.

Деталите за контакт на сервисната служба може да ги најдете со скенирање на QR-кодот на приложениот документ за за детали за контакт на контакт центарот и условите за гаранција или на нашата веб-страница. Информациите во согласност со Регулативата (EU) 2023/826 може да ги најдете на интернет под www.bosch-home.com на страницата за производот и

услугата на вашиот уред во упатството за користење и дополнителни документи.

10.1 Број на производ (E-Nr.) и сервиски број (FD)

Ако стапите во контакт со нашата корисничка служба, треба да ги приложите бројот на производ (E-Nr.) и производниот број (FD), што ќе ги најдете на спецификационата плочка на уредот. Спецификационата плочка со броеви ќе ја најдете откако ќе ја отворите вратата на уредот.

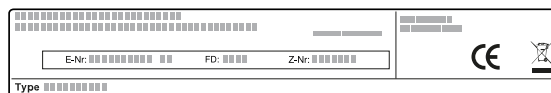

За повторно брзо да ги најдете податоците за уредот и телефонскиот број на сервисната служба, можете да ги запишете овие податоци.

11 Како функционира

Тука ќе ги најдете соодветните поставки за различни јадења, како и најдобрите додатоци и садови. Препораките ги прилагодивме оптимално на вашиот уред.

11.1 Тоа го правите вака најдобро

Забелешка

- Препораките за поставување важат секогаш за ладна и празна комора за готвење.
- Податоците за време во прегледите се референтни вредности. Тие зависат од квалитетот и составот на храната.

⚠ ПРЕДУПРЕДУВАЊЕ – Опасност од изгореници!

Храната со цврста лушпа или кожа може да пукне експлозивно за време на загревањето, но исто така и по загревањето.

- ▶ Никогаш не гответе јајца со луспи или не загревајте тврдо варени јајца.
- ▶ Никогаш не гответе школки или ракчиња.
- ▶ Кај пржените јајца или јајцата во чаша, претходно боцнете ја жолчката.
- ▶ Кај храна со цврста лушпа или кожа, на пр. јаболка, домати, компири или колбаси, лушпата може да пукне. Пред загревањето, боцнете ја лушпата или кожата.

Загреаната храна дава топлина. Садот може да биде жежок.

- ▶ Садовите или додатоците секогаш вадете ги од комората за готвење со кујнски ракавици.

1. Пред употреба, извадете ги непотребните садови од комората за готвење.
2. Изберете некое сакано јадење од препорачаните поставки.
3. Ставете го јадењето во соодветен сад.
→ "Садови и додатоци наменети за микробранова печка", Страница 26
4. Ставете го садот на ротирачката чинија.
5. Поставете го уредот според препорачаните поставки. Најпрво поставете го најкраткото времетраење. Ако е потребно, продолжете го времетраењето. Ако во табелите се наведени два јачини на микробранови и времетраења, прво поставете ги првите, а по сигналот вторите.
Ако сакате да подготвувате поинакви количини од наведените во табелите, за двојна количина поставете отприлика двојно повеќе време.
6. Кога вадите жешки садови од комората за готвење, секогаш користете кујнски ракавици.

11.2 Совети за одмрзнување и притоплување

Поставување	Совет
По истекување на времето јадењето треба да е одмрзнато, топло или зготвено.	Поставете подолго времетраење. Потребно е повеќе време за поголеми количини и подебели намирници.
По истекување на времетраењето јадењето треба да не е прегреано на рабовите и да е готово во средината.	<ul style="list-style-type: none"> ■ Повремено промешајте ја храната. ■ Поставете пониска јачина на микробрановите и подолго времетраење.
По одмрзнувањето, живината или месото не треба да се готват само однадвор, а сепак да се замрзнати во средина.	<ul style="list-style-type: none"> ■ Поставете пониска јачина на микробрановите. ■ При големи количини превртувајте ги повеќепати намирниците за одмрзнување.

Одмрзнување со микробранова печка

Внимавајте на препорачаните поставки за одмрзнување на замрзнати јадења со микробранова печка.

Јадење	Тежина во g	Јачини на микробранови во W	Времетраење во min
Цело говедско, телешко или свинско месо со или без коски	800	1. 180	1. 15
		2. 90	2. 10 - 20
Цело говедско, телешко или свинско месо со или без коски	1000	1. 180	1. 20
		2. 90	2. 15 - 25
Цело говедско, телешко или свинско месо со или без коски	1500	1. 180	1. 30
		2. 90	2. 20 - 30
Месо на парчиња или кришки од говедско, телешко или свинско месо	200	1. 180	1. 2 ¹
		2. 90	2. 4 - 6
Месо на парчиња или кришки од говедско, телешко или свинско месо	500	1. 180	1. 5 ¹
		2. 90	2. 5 - 10
Месо на парчиња или кришки од говедско, телешко или свинско месо	800	1. 180	1. 8 ¹
		2. 90	2. 10 - 15

¹ При вртењето, разделете ги одмрзнатите делови еден од друг.

Поставување	Совет
Јадењето не треба да е пресуво.	<ul style="list-style-type: none"> ■ Поставете пониска јачина на микробрановите. ■ Поставете пократко времетраење. ■ Покријте го јадењето. ■ Додадете повеќе течност.

11.3 Одмрзнување

Со вашиот уред можете да одмрзнете замрзнати јадења.

Одмрзнување на јадења

1. Ставете ги замрзнатите намирници во отворен сад на ротирачката чинија.
Чувствителните делови, како на пр. нозе и пилешки крилца или масни крајни делови на печењето, можете да ги покриете со мали парчиња алуминиумска фолија. Фолијата не смее да ги допира ѕидовите на рерната.
2. Стартувајте го режимот.
По половината од времето на одмрзнување можете да ја извадите алуминиумската фолија.
3. **Забелешка:** При одмрзнувањето на месо и живина се формира течност.
При вртењето отстранете ја течноста и во никој случај немојте да ја употребувате понатаму или да ја допирате со друга храна.
4. Повремено превртете ги јадењата еднаш до два пати или промешајте ги.
Големите парчиња превртете ги повеќепати.
5. За да се изедначи температурата, оставете ги одмрзнатите јадења да отстојат околу 10 до 20 минути на собна температура.
Кај живината можете да ги извадите изнутриците. Месото може да продолжи да се обработува и со мал замрзнат внатрешен дел.

Јадење	Тежина во g	Јачини на микробрани во W	Времетраење во min
Мелено месо, мешано ^{1,2}	200	90	10 ³
Мелено месо, мешано ^{1,2}	500	1. 180 2. 90	1. 5 ³ 2. 10 - 15
Мелено месо, мешано ^{1,2}	800	1. 180 2. 90	1. 8 ³ 2. 10 - 20
Живина или делови од живина ⁴	600	1. 180 2. 90	1. 8 2. 10 - 20
Живина или делови од живина ⁴	1200	1. 180 2. 90	1. 15 2. 10 - 20
Филети, котлети или парчиња риба ⁴	400	1. 180 2. 90	1. 5 2. 10 - 15
Зеленчук, на пр. грашок	300	180	10 - 15
Овошје, на пр. малини ⁴	300	180	7 - 10 ⁵
Овошје, на пр. малини ⁴	500	1. 180 2. 90	1. 8 ⁵ 2. 5 - 10
Путер, одмрзнување ⁶	125	1. 180 2. 90	1. 1 2. 2 - 3
Путер, одмрзнување ⁶	250	1. 180 2. 90	1. 1 2. 3 - 4
Цел леб	500	1. 180 2. 90	1. 6 2. 5 - 10
Цел леб	1000	1. 180 2. 90	1. 12 2. 10 - 20
Колач, сув, на пр. матена торта ^{7,8}	500	90	10 - 15
Колач, сув, на пр. матена торта ^{7,8}	750	1. 180 2. 90	1. 5 2. 10 - 15
Колач, сочен, на пр. овошен колач, колач со изварка ⁷	500	1. 180 2. 90	1. 5 2. 15 - 20
Колач, сочен, на пр. овошен колач, колач со изварка ⁷	750	1. 180 2. 90	1. 7 2. 15 - 20

11.4 Притоплување

Со вашиот уред можете да притоплите замрзнати јадења.

Притоплување на јадења

⚠ ПРЕДУПРЕДУВАЊЕ – Опасност од изгореници!

Загреаната храна дава топлина. Садот може да биде жежок.

- ▶ Садовите или додатоците секогаш вадете ги од комората за готвење со кујнски ракавици.

⚠ ПРЕДУПРЕДУВАЊЕ – Опасност од изгореници!

При загревање на течности може да дојде до превривање. Ова значи дека температурата на вриење е постигната без да се зголемат типичните меури од пареата. Потребна е претпазливост дури и при мало

протресување на садот. Жешките течности може одеднаш да зовријат и да прскаат.

- ▶ При загревањето, секогаш додадете лажица во садот. На тој начин ќе го спречите превривањето.

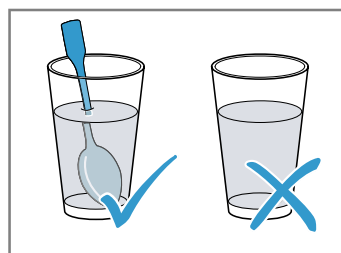

НАПОМЕНА

Ако метал го допре сидот на комората за готвење, се создаваат искри што може да го оштетат уредот или да го уништат внатрешното стакло на вратата.

- ▶ Метал, на пр. лажицата во чашата, мора да биде најмалку 2 cm далеку од сидовите на комората за готвење и внатрешната страна на вратата.

¹ Замрзнувајте ја храната во рамна положба.

² Отстранете го одмрзнатото месо.

³ Превртете ја храната повеќе пати.

⁴ Одделете ги одмрзнатите делови.

⁵ Промешувајте ја храната повремено и внимателно.

⁶ Целосно отстранете ја амбалажата.

⁷ Одмрзнувајте само колачи без глазура, шлаг, желатин или крем.

⁸ Парчињата колачи разделете ги едно од друго.

1. Извадете ги готовите јадења од амбалажата и ставете ги во сад соодветен за микробранова печка.
2. Распоредете ги јадењата порамно во садот.
3. Покријте ги јадењата со соодветен капак, чинија или со специјална фолија за микробранова печка.
4. Стартувајте го режимот.
5. Повремено промешувајте ги или превртувајте ги јадењата. Различните компоненти на јадењата може да се затоплат со различна брзина.
6. Проверувајте ја температурата.
7. За да се изедначи температурата, оставете ги затоплените јадења да отстојат околу 2-5 минути на собна температура.

Притоплување замрзнати јадења со микробранова печка

Внимавајте на препорачаните поставки за затоплување на замрзнати јадења со микробранова печка.

Јадење	Тежина во g	Јачини на микробранови во W	Времетраење во min
Мени, јадење во чинија, готово јадење со 2-3 компоненти	300 - 400	600	8 - 11
Супа	400	600	8 - 10
Манџа	500	600	10 - 13
Кришки или парчиња месо во сос, на пр. гулаш	500	600	12 - 17 ¹
Потпечени јадења, на пр. лазањи, канелони	450	600	10 - 15
Прилози, на пр. ориз, тестенини ²	250	600	2 - 5
Прилози, на пр. ориз, тестенини ²	500	600	8 - 10
Зеленчук, на пр. грашок, брокула, моркови ³	300	600	8 - 10
Зеленчук, на пр. грашок, брокула, моркови ³	600	600	14 - 17
Спанаќ со павлака ⁴	450	600	11 - 16

Притоплување со микробранова печка

Внимавајте на препорачаните поставки за затоплување со микробранова печка.

Јадење	Количина	Јачини на микробранови во W	Времетраење во min
Пијалаци ⁵	200 ml	800	2 - 3 ^{6,7}
Пијалаци ⁵	500 ml	800	3 - 4 ^{6,7}
Бебешка храна, на пр. шишенца со млеко ⁸	50 ml	360	околу 0,5 ^{9,10}
Бебешка храна, на пр. шишенца со млеко ⁸	100 ml	360	околу 1 ^{9,10}
Бебешка храна, на пр. шишенца со млеко ⁸	200 ml	360	1,5 ^{9,10}
1 шолја супа	200 g	600	2 - 3
2 шолји супа	400 g	600	4 - 5
Мени, јадење во чинија, готово јадење со 2-3 компоненти	350 - 500 g	600	4 - 8
Месо во сос ¹¹	500 g	600	8 - 11
Манџа	400 g	600	6 - 8
Манџа	800 g	600	8 - 11
Зеленчук, 1 порција ²	150 g	600	2 - 3
Зеленчук, 2 порции ²	300 g	600	3 - 5

¹ При мешањето, разделете ги парчињата месо едно од друго.

² Додадете малку течност на храната.

³ Додадете вода во садот колку да го покрие дното.

⁴ Храната се готви без додавање на вода.

⁵ Додадете една лажица во чашата.

⁶ Не прегревајте алкохолни пијалаци.

⁷ Повремено проверувајте ја храната.

⁸ Топлете ја храната за бебиња без вакуум или капак.

⁹ Секогаш добро протресете ја храната по загревањето.

¹⁰ Задолжително проверувајте ја температурата.

¹¹ Кришките месо разделете ги една од друга.

11.5 Јадења за контрола

Овие прегледи беа создадени за институти за тестирање, за да се олесни тестирањето на уредот

според EN 60350-1:2013 одн. IEC 60350-1:2011 и според нормата EN 60705:2012, IEC 60705:2010.

Готвење со микробранова печка

Јадење	Јачини на микробранови во W	Времетраење во min	Напомена
Млеко со јајца, 750 g	1. 360 2. 90	1. 12 - 17 2. 20 - 25	Поставете го пирекс калапот 20 x 25 cm на ротирачката чинија.
Бисквит	600	8 - 10	Поставете го пирекс калапот Ø 22 cm на ротирачката чинија.
Печено мелено месо	600	20 - 25	Поставете го пирекс калапот на ротирачката чинија.

Одмрзнување со микробранова печка

Препорачани поставки за одмрзнување со микробранова печка.

Јадење	Јачини на микробранови во W	Времетраење во min	Напомена
Месо	1. 180 2. 90	1. 5 - 7 2. 10 - 15	Поставете го пирекс калапот Ø 22 cm на ротирачката чинија.

12 Упатство за монтажа

Внимавајте на овие информации при монтирање на уредот.



mm

12.1 Безбедна монтажа

Кога го монтирате уредот, внимавајте на овие безбедносни напомени.

- Само со стручна монтажа согласно упатството за монтажа е загарантирана безбедноста при употреба на уредот. Инсталатерот е одговорен за беспрекорно функционирање на местото на поставување.
- Проверете го уредот по отпакувањето. Доколку има штети настанати од транспортот, не го приклучувајте.
- Пред употреба, извадете ги амбалажата и лепливите фолии од комората за готвење и од вратата.
- Никогаш не ја отстранувајте просирната фолија од внатрешната страна на вратата.
- Придржувајте се до прирачниците за монтажа за вградување на деловите од опремата.
- Монтажните кујнски елементи мора да бидат отпорни на температури до 95 °C, а граничните површини на мебелот до 70 °C.

- Уредот да не се монтира зад декоративна или врата од мебел. Постои опасност од прегревање.
- Сите сечења на мебелот треба да се извршат пред поставувањето на уредот. Отстранете ги струготините. Може да се наруши функцијата на електричните компоненти.
- Уредот без приклучок смее да биде приклучен само од лиценциран стручен персонал. При оштетувања поради погрешно приклучување се губи правото на гаранција.

⚠ ПРЕДУПРЕДУВАЊЕ – Опасност од повреда!

Деловите до кои имате пристап за време на монтажата може да имаат остри рабови и да доведат до исекотини.

- ▶ Носете заштитни ракавици.

⚠ ПРЕДУПРЕДУВАЊЕ – Опасност од пожар!

Користењето на продолжен кабел за стрија и недозволените адаптери и опасно и треба да се одбегнува.

- ▶ Не користете продолжни кабли или продолжни кабли со повеќе приклучници.
- ▶ Користете ги само дозволените адаптери и продолжни кабли од производителот.
- ▶ Ако продолжниот кабел е прекраок и не е достапен подолг продолжен кабел,

контактирајте со специјализирана компанија за електрична енергија за да се прилагоди домашната инсталација.

12.2 Електричен приклучок

За да може безбедно електрично да го приклучите уредот, внимавајте на напомените.

⚠ ПРЕДУПРЕДУВАЊЕ – Опасност од струен удар!
Непрописно инсталирање е опасно.

- ▶ Само електричар смее да постави приклучница или да замени приклучен кабел со почитување на релевантните прописи.
- ▶ Уредот приклучете го само на прописно инсталирана приклучница со заштитни контакти.
- ▶ Доколку приклучокот веќе не е достапен по инсталацијата, тогаш на страната на инсталацијата мора да има сèполен разделник, со контактното растојание од најмалку 3 mm. За време на монтажата мора да обезбедите заштита од допир.

Електрично приклучување на уредот без заштитниот приклучок

Забелешка: Уредот смее да биде приклучен само од лиценциран стручен персонал. При оштетувања поради погрешно приклучување се губи правото на гаранција. Во цврсто поставената електрична инсталација мора се вгради разделник според според прописите за приклучување.

1. Фазниот и неутралниот („нулта“) спроводник може да ги препознаете на приклучната дозна. При погрешно приклучување уредот може да се оштети.
2. Напонот погледнете го на спецификационата плочка.
3. Жиците на струјниот приклучен кабел треба да се приклучат според кодирањето по боја:
 - ▶ зелено-жолто = заштитен спроводник ⊕
 - ▶ сино = неутрален („нулта“) спроводник
 - ▶ кафено = фаза (надворешен спроводник)

12.3 Обем на испорака

По отпакувањето проверете ги сите делови дали имаат оштетувања од транспортот и дали е целосна испораката.

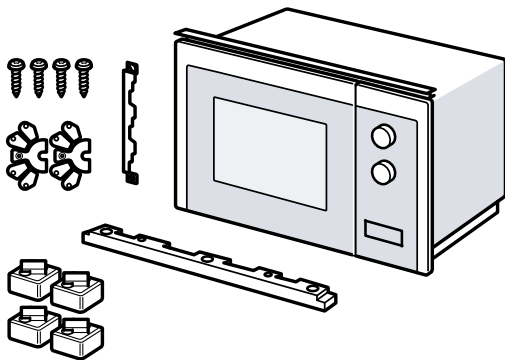

12.4 Монтажни кујнски елементи

Тука ќе најдете напомени за безбедно вградување.

НАПОМЕНА

Струготините може да ја нарушат функцијата на електричните компоненти.

- ▶ Сите сечења на мебелот треба да се извршат пред вградувањето на уредот.
- ▶ Отстранете ги струготините.

- Минималната монтажна висина изнесува 850 mm.
- Монтажниот кујнски елемент не смее да има заден ѕид зад уредот.
- Отворите за вентилација и вшмукување не смеат да се покриваат.
- Монтажните кујнски елементи мора да бидат отпорни на температури до 90 °C, а граничните предни делови на мебелот до 65 °C.
- Овој уред не е погоден за монтирање во кујнски елемент без рачка со вертикална лента за фаќање.

12.5 Димензии за вградување во ѕидна единица

Почитувајте ги димензиите за вградување и безбедносните растојанија за ѕидна единица.

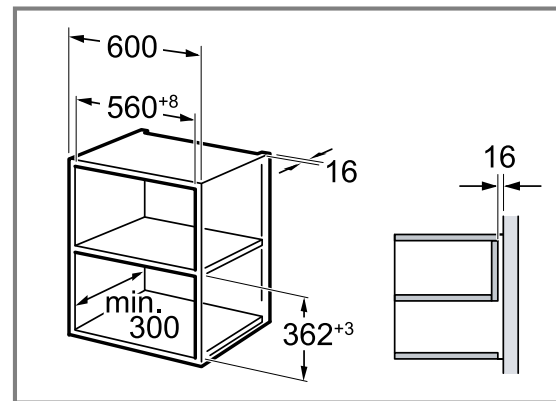

12.6 Подготовка на ѕидната единица

1. Одредете ја дебелината на ѕидот на мебелот. ① На дебелината на ѕидот е доделена x-вредност.
2. **Забелешка:** x-вредноста одговара на растојанието од долниот отвор на плочата за поврзување до дното на кујнскиот елемент. Затегнете ја плочата за поврзување на ѕидната единица. ② Притоа внимавајте на одредената x-вредност.

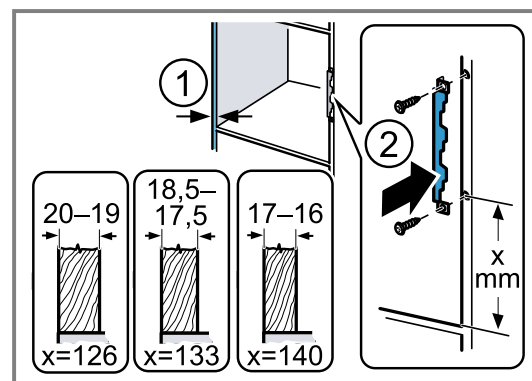

12.7 Димензии за вградување во висок орман

Почитувајте ги димензиите за вградување и безбедносните растојанија за висок орман.

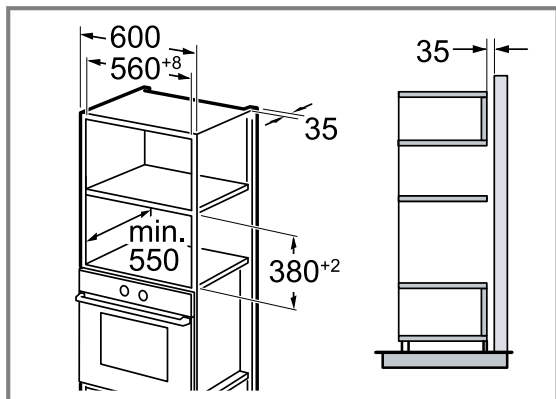

12.8 Монтирање на два уреди еден врз друг

Вашиот уред исто така може да се монтира над или под друг уред. Внимавајте на димензиите и на напомените за монтажа при монтирање еден врз друг уред.

За проветрување на уредите, кај меѓу-плочите мора да има процеп за вентилација.

За да обезбедите доволно проветрување на двата уреди, потребен е отвор за вентилација од мин. 200 cm^2 во областа на подножјето. За тоа скратете ја маската на подлогата или ставете решетка за вентилација.

Мора да се осигурате дека размената на воздухот е овозможена, како што е прикажано на скицата.

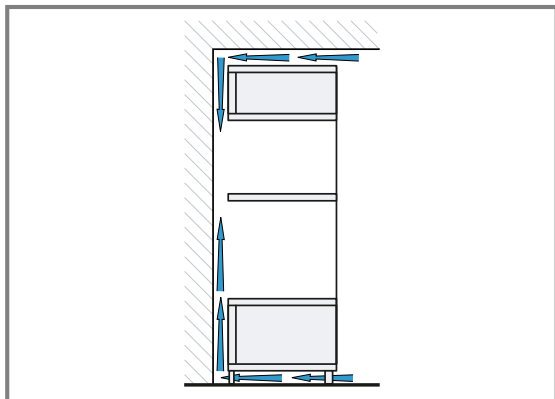

Монтирајте ги уредите на висина на која ќе можете без проблем да ја вадите опремата.

12.9 Подготовка на високиот орман

1. Одредете ја дебелината на ѕидот на мебелот. ① На дебелината на ѕидот е доделена x -вредност.
2. **Забелешка:** x -вредноста одговара на растојанието од долниот отвор на плочата за поврзување до дното на куќинскиот елемент.

Затегнете ја плочата за поврзување на високиот орман. ②

Притоа внимавајте на одредената x -вредност.

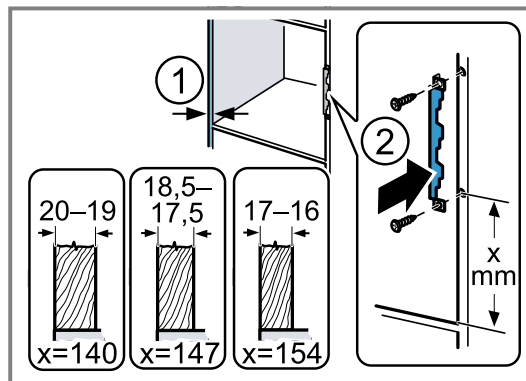

12.10 Подготовка на уредот

Ако треба да го вградите уредот во висок орман, морате да го подготвите уредот.

1. Олабавете ја средната завртка на дното на микробрановата печка.

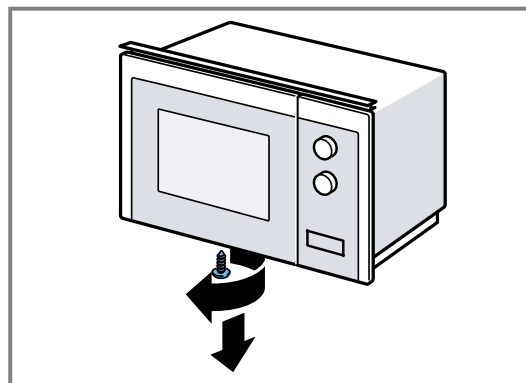

2. Отстранете го капакот од дното на микробрановата печка.

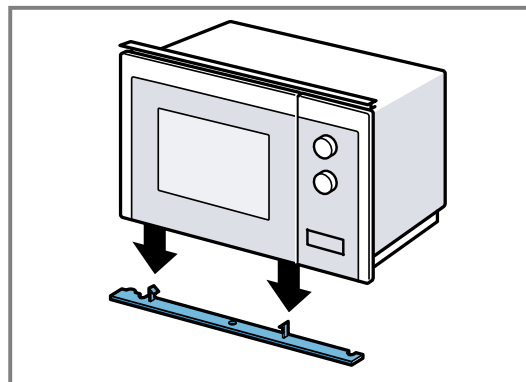

3. Затегнете ја средната завртка на дното на микробрановата печка.

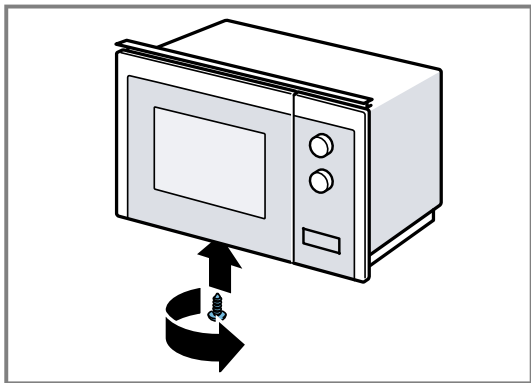

4. Олабавете ги надворешните 2 завртки на дното на микробрановата печка.

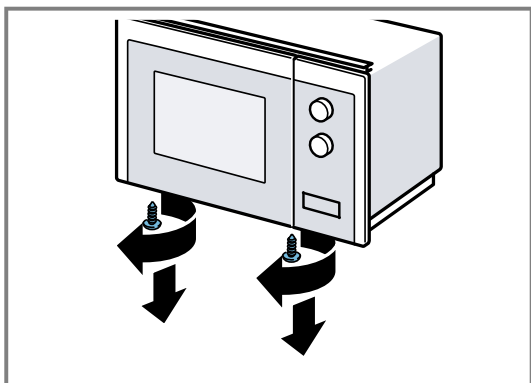

5. Прицврстете ја рамката за вградување на дното на микробрановата печка со двете надворешни завртки.

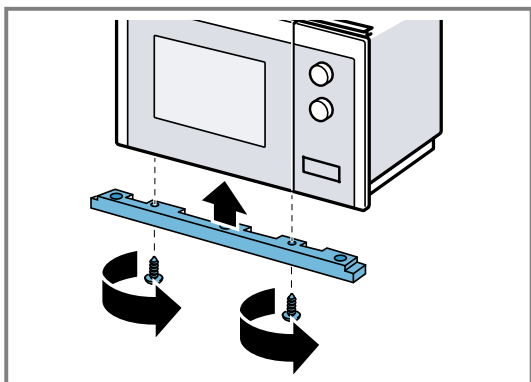

6. Прицврстете ги 4 ногарки на дното на микробрановата печка.

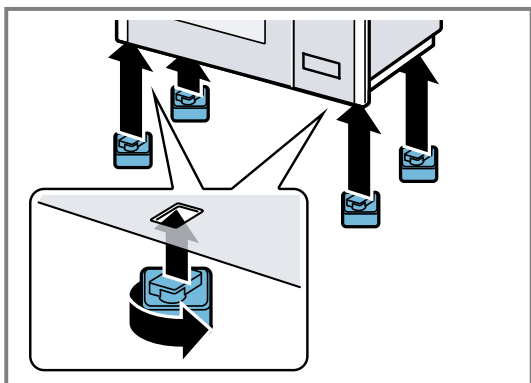

12.11 Монтирање на уредот

1. Прицврстете го растојникот на уредот според дебелината на ѕидот.

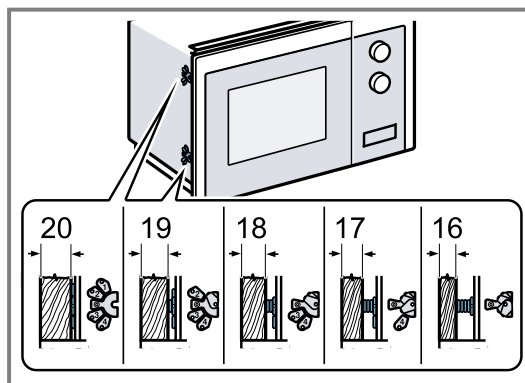

2. **Забелешка:** Не го заглавувајте или виткајте приклучниот кабел.

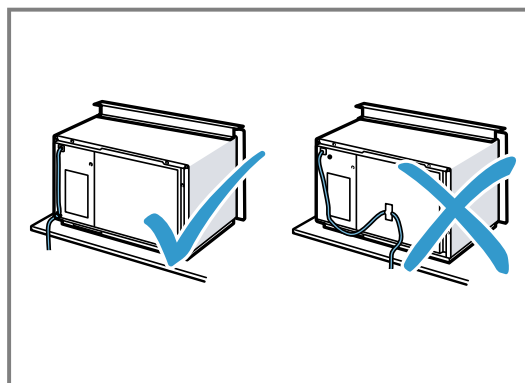

Ставете го уредот во орманот и поместете го кон десно.

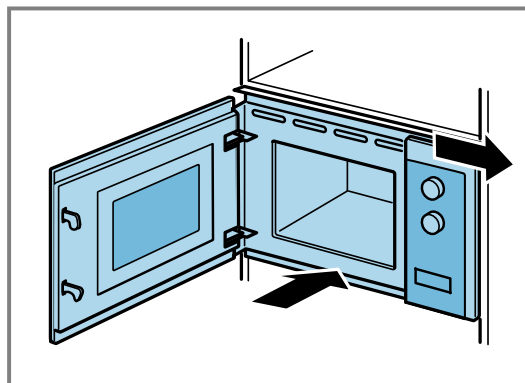

3. Затегнувајте го уредот додека тој не се центрира.

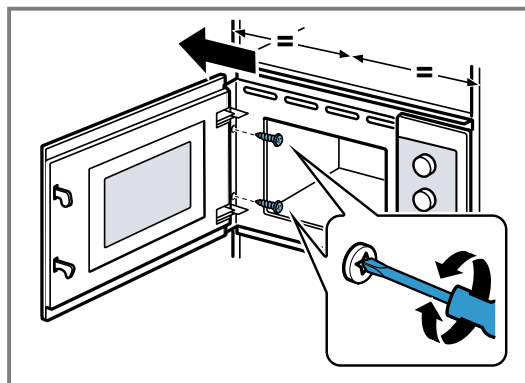

4. Проверете го растојанието до соседните уреди.

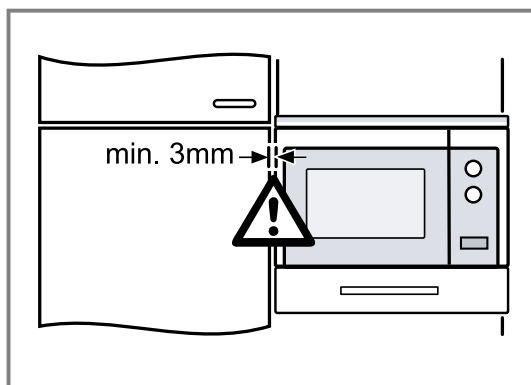

Растојанието до соседните уреди мора да изнесува најмалку 3 mm.

5. Извадете ги амбалажата и лепливите фолии од комората за готвење и од вратата.

Kazalo

NAVODILA ZA UPORABO

1	Varnost	39	7	Čiščenje in nega	45
2	Preprečevanje materialne škode	42	8	Odpravljanje motenj	47
3	Varstvo okolja in varčevanje	43	9	Odstranjevanje	48
4	Spoznavanje	43	10	Servisna služba	48
5	Pred prvo uporabo	44	11	Tako vam bo uspelo	48
6	Osnovno upravljanje	44	12	NAVODILA ZA MONTAŽO	52
			12.1	Varna montaža	52

1 Varnost

Upoštevajte naslednja varnostna navodila.

1.1 Splošna navodila

- Skrbno preberite ta navodila.
- Navodila za uporabo in informacije o izdelku shranite za kasnejšo uporabo ali za novega lastnika.
- Če opazite poškodbo zaradi transporta, aparata ne priključite.

1.2 Namenska uporaba

Ta aparat je primeren izključno za vgradnjo. Upoštevajte posebna navodila za montažo. Aparata lahko brez vtiča priključite samo pooblaščen strokovnjak. Pri poškodbah zaradi napačne priključitve garancija ne velja. Varnost med uporabo je zagotovljena le v primeru strokovne vgradnje v skladu z navodili za montažo. Za brezhibno delovanje na mestu postavitve je odgovoren inštalater.

Aparat uporabljajte samo:

- za pripravo jedi in pijač.
- pod nadzorom. Kratkotrajne postopke kuhanja ves čas nadzorujte.
- v gospodinjstvu in za podobne namene, npr. v kuhinjah za zaposlene v trgovinah, pisarnah in drugih poslovnih prostorih; na kmetijah; za stranke v hotelih in drugih nastanitvenih objektih; v prenočiščih z zajtrkom.
- do najvišje nadmorske višine 4000 m.

Aparata ne uporabljajte:

- z zunanjo programsko uro ali posebnim daljinskim upravljalnikom.

Aparat ustreza standardu EN 55011 oz. CISPR 11. Je proizvod skupine 2, razreda B. Skupina 2 pomeni, da aparat proizvaja mikrovalove za pogrevanje živil. Razred B pomeni, da je apa-

rat namenjen za uporabo v domačem gospodinjstvu.

1.3 Omejitev kroga uporabnikov

Ta aparat lahko otroci, starejši od 8 let, ter osebe z zmanjšanimi fizičnimi, senzoričnimi ali duševnimi sposobnostmi ali osebe, ki ne razpolagajo z izkušnjami in/ali znanjem uporabljajo le, ko so pod nadzorom, ali če so bili poučeni o varni uporabi in so razumeli nevarnosti, ki izhajajo iz uporabe aparata.

Otroci se ne smejo igrati z aparatom.

Otroci ne smejo čistiti ali vzdrževati aparata, razen če so stari več kot 15 let ali starejši in so pod nadzorom.

Otroci, mlajši od 8 let, naj se ne približujejo aparatu in priključnemu kablu.

1.4 Varna uporaba

OPOZORILO – Nevarnost požara!

Vnetljivi predmeti, shranjeni v notranjosti pečice, se lahko vžgejo.

- ▶ V notranjosti pečice nikoli ne shranjujte gorljivih predmetov.
- ▶ Če se pojavi dim, aparat izklopite ali izključite iz električnega omrežja ter zaprite vrata, da zadušite morebitne plamene.

Ostanki hrane, masti in sokov od pečenja se lahko vnamejo.

- ▶ Pred uporabo odstranite grobo umazanijo iz notranjosti pečice, z grelnih elementov in s pribora.

Pregretje aparata lahko povzroči požar.

- ▶ Aparata nikoli ne vgradite za okrasna ali pohištvna vrata.

⚠ OPOZORILO – Nevarnost opeklin!

Pribor ali posoda se močno segrejeta.

- ▶ Ko odstranjujete vroč pribor ali posodo iz pečice, vedno uporabljajte prijemalke. Alkoholni hlapi se v vroči pečici lahko vnamejo. Vrata aparata lahko počijo. Iz aparata lahko uhajajo vroča para in plameni.
- ▶ Jedem dodajte samo majhne količine visokoodstotnih pijač.
- ▶ Ne segrevajte nerazredčenih alkoholnih pijač ($\geq 15\%$ vol.) (npr. za zalivanje ali prelivanje jedi).
- ▶ Vrata aparata odprite previdno.

⚠ OPOZORILO – Nevarnost oparin!

Dostopni deli se med delovanjem segrejejo.

- ▶ Nikoli se ne dotikajte vročih delov.
 - ▶ Otrokom ne dovolite v bližino.
- Ko odprete vrata aparata, lahko iz njega uhaja vroča para. Para je glede na temperaturo lahko nevidna.
- ▶ Vrata aparata odprite previdno.
 - ▶ Otrokom ne dovolite v bližino.
- Zaradi vode v vroči notranjosti pečice lahko nastane vroča vodna para.
- ▶ Nikoli ne nalivajte vode v vročo notranjost pečice.

⚠ OPOZORILO – Nevarnost poškodb!

Opraskano steklo na vratih aparata lahko počí.

- ▶ Za čiščenje stekla na vratih aparata ne uporabljajte grobih abrazivnih čistil ali ostrih kovinskih strgal, ker se površina lahko opraska.

Tečaji vrat aparata se pri odpiranju in zapiranju premikajo, zato se lahko priščipnete.

- ▶ Ne dotikajte se predela s tečaji.
- Razpoke, okruški ali zlomi steklenega vrtljivega krožnika so nevarni.

- ▶ Nikoli ne zadenite vrtljivega krožnika s trdim predmetom.

- ▶ Z vrtljivim krožnikom ravnajte skrbno.

Alkoholni hlapi se v vroči pečici lahko vnamejo, vrata aparata pa počijo in odpadejo. Stekla vrat se lahko razletijo in zdrobijo.

→ "Preprečevanje materialne škode", Stran 42

- ▶ Jedem dodajte samo majhne količine visokoodstotnih pijač.
- ▶ Ne segrevajte nerazredčenih alkoholnih pijač ($\geq 15\%$ vol.) (npr. za zalivanje ali prelivanje jedi).
- ▶ Vrata aparata odprite previdno.

⚠ OPOZORILO – Nevarnost električnega udara!

Nestrokovna popravila so nevarna.

- ▶ Popravila aparata sme izvajati samo izšolano strokovno osebje.
 - ▶ Za popravilo aparata je dovoljeno uporabljati samo originalne nadomestne dele.
 - ▶ Če se omrežni priključni vodnik aparata poškoduje, ga mora zamenjati proizvajalec ali njegova servisna služba ali podobna kvalificirana oseba, da se izognete nevarnostim.
- Poškodovana izolacija omrežnega priključnega kabla je nevarna.

- ▶ Omrežni priključni kabel nikoli ne sme priti v stik z vročimi deli stroja ali viri toplote.

- ▶ Omrežni priključni kabel nikoli ne sme priti v stik z ostrimi konicami ali robovi.

- ▶ Omrežnega priključnega kabla nikoli ne prepogibajte, stiskajte ali spreminjajte.

Vdirajoča vlaga lahko povzroči električni udar.

- ▶ Za čiščenje aparata ne uporabljajte parnega čistilnika ali visokotlačnega čistilnika.

Poškodovan aparat ali poškodovan omrežni priključni kabel je nevaren.

- ▶ Nikoli ne uporabljajte poškodovanega aparata.

- ▶ Nikoli ne uporabljajte aparata s počeno ali zlomljeno površino.

- ▶ Nikoli ne vlecite za priključni kabel, da izključite aparat iz električnega omrežja. Vedno vlecite za vtič omrežnega priključnega kabla.

- ▶ Če je aparat ali omrežni priključni kabel v okvari, takoj izvlecite vtič omrežnega priključnega kabla iz vtičnice ali izklopote varovalko v omarici z varovalkami.

- ▶ Pokličite pooblaščen servis. → *Stran 48*

⚠ OPOZORILO – Nevarnost zadužitve!

Otroci se lahko zavijejo v embalažo ali pa si slednje potegnejo preko glave in se tako zadušijo.

- ▶ Poskrbite, da otroci ne bodo prišli v stik z embalažnim materialom.

- ▶ Ne dovolite otrokom, da se igrajo z embalažnim materialom.

Otroci lahko vdihnejo ali pogoltnejo majhne dele in se tako zadušijo.

- ▶ Poskrbite, da otroci ne bodo prišli v stik z majhnimi deli.

- ▶ Ne dovolite otrokom, da se igrajo z majhnimi deli.

1.5 Mikrovalovna pečica

SKRIBNO PREBERITE POMEMBNA VARNOSTNA NAVODILA IN JIH SHRANITE ZA POZNEJŠO UPORABO

⚠ **OPOZORILO – Nevarnost požara!**

Nepravilna uporaba aparata je nevarna in lahko povzroči škodo. Ogrete copate in blazine s peškami ali žitnimi zrnji se na primer lahko vnamejo še čez nekaj ur.

- ▶ V aparatu nikoli ne sušite jedi ali oblačil.
- ▶ V aparatu nikoli ne segrevajte copat, blazin s peškami ali žitnimi zrnji, gobic, vlažnih čistilnih krp in podobnega.
- ▶ Aparat uporabljajte je za pripravo jedi in pijač.

Živila in embalaža ter posode se lahko vnamejo.

- ▶ Živil nikoli ne segrevajte v zavojih za ohranjanje toplote.
- ▶ Živil nikoli brez nadzora ne segrevajte v posodah iz plastike, papirja ali drugih gorljivih materialov.
- ▶ Nikoli ne nastavite veliko previsoke moči mikrovalov ali predolgega časa. Ravnajte se po podatkih v teh navodilih za uporabo.
- ▶ Živil nikoli ne sušite z mikrovalovi.
- ▶ Živil z nizko vsebnostjo vode, npr. kruha, nikoli ne odtaljujte ali segrevajte s previsoko močjo mikrovalov ali predolgim časom.

Jedilno olje se lahko vname.

- ▶ Nikoli ne segrevajte samega jedilnega olja z mikrovalovi.

Predmeti ali pribor, ki ga hranite v mikrovalovni pečici, se lahko vžgejo.

- ▶ Prepričajte se, da v pečici ni predmetov ali pribora, ki ni primeren za uporabo z mikrovalovi, preden začnete uporabljati aparat.
- ▶ Pečice ne uporabljajte za shranjevanje vnetljivih predmetov, pribora ali živil in podobnega, kadar mikrovalovna pečica ne deluje.

⚠ **OPOZORILO – Nevarnost eksplozije!**

Tekočine ali druga živila v tesno zaprtih posodah lahko hitro raznese.

- ▶ Nikoli ne segrevajte tekočin ali drugih živil v tesno zaprtih posodah.

⚠ **OPOZORILO – Nevarnost opeklin!**

Živila s trdo lupino ali kožo lahko raznese med segrevanjem ali tudi po njem.

- ▶ Nikoli ne kuhajte jajc v lupini in ne pogrevajte trdo kuhanih jajc v lupini.
- ▶ Nikoli ne kuhajte lupinarjev in rakov.

- ▶ Ko pripravljate jajca na oko ali jajca v kozarcu, najprej prebodite rumenjaka.
- ▶ Pri živilih s trdo lupino ali kožo, npr. jabolkih, paradižnikih, krompirju ali klobasicah, lahko lupina počí. Pred segrevanjem prebodite lupino ali kožo.

Toplota v hrani za dojenčke se ne razporedi enakomerno.

- ▶ Nikoli ne segrevajte hrane za dojenčke v zaprtih posodah.
- ▶ Vedno odstranite pokrov ali dudo.
- ▶ Po segrevanju dobro premešajte ali pretresite.
- ▶ Preverite temperaturo, preden hrano ponudite otroku.

Segrete jedi oddajajo toploto. Posoda lahko postane vroča.

- ▶ Posodo ali pribor vedno jemljite iz pečice s prijemalkami.

Pri nepredušno zaprtih živilih lahko embalaža počí.

- ▶ Vedno upoštevajte podatke na embalaži.
- ▶ Jedi vedno jemljite iz pečice s prijemalkami. Dostopni deli se med delovanjem segrejejo.
- ▶ Nikoli se ne dotikajte vročih delov.
- ▶ Otrokom ne dovolite v bližino.

Nepravilna uporaba aparata je nevarna. Preveč ogrete copate, blazine iz pešk ali žitnih zrn, gobice, vlažne čistilne krpe in podobno lahko na primer povzročijo opekline.

- ▶ V aparatu nikoli ne sušite jedi ali oblačil.
- ▶ V aparatu nikoli ne segrevajte copat, blazin s peškami ali žitnimi zrnji, gobic, vlažnih čistilnih krp in podobnega.
- ▶ Aparat uporabljajte je za pripravo jedi in pijač.

⚠ **OPOZORILO – Nevarnost oparin!**

Pri segrevanju tekočin lahko pride do zamika vrenja. To pomeni, da tekočina lahko doseže vrelišče, ne da bi se dvigali značilni mehurčki. Če le malo stresete posodo, morate biti previdni. Vročna tekočina lahko nenadoma prekipi in brizga.

- ▶ Med segrevanjem v posodo vedno postavite žličo. Tako preprečite zamik vrenja.

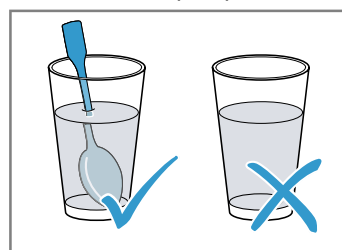

⚠ **OPOZORILO – Nevarnost poškodb!**

Neprimerna posoda lahko poči. Posoda iz porcelana in keramike ima lahko na ročajih in pokrovu drobne luknjice. Za temi luknjicami se skriva votel prostor. Vlaga, ki prodre v votli prostor, lahko povzroči pokanje posode.

- ▶ Uporabljajte samo posodo, primerno za mikrovalovno pečico.

Kovinska posoda ali posoda s kovinsko oblogo lahko povzroči iskrenje, ko uporabljate le funkcijo mikrovalovne pečice. Aparat se poškoduje.

- ▶ Ko uporabljate le funkcijo mikrovalovne pečice, nikoli ne uporabljajte kovinske posode.
- ▶ Uporabljajte samo posodo, primerno za mikrovalovno pečico.

⚠ **OPOZORILO – Nevarnost električnega udara!**

Aparat deluje pri visoki napetosti.

- ▶ Nikoli ne odstranjajte ohišja.

⚠ **OPOZORILO – Nevarnost resne ogroženosti zdravja!**

Z neprimernim čiščenjem lahko uničite površino aparata, skrajšajte življenjsko dobo aparata in povzročite nevarnost, npr. zaradi uhajanja mikrovalovne energije.

- ▶ Aparat redno čistite in nemudoma odstranite ostanke živil.
- ▶ Notranjost, vrata in tečaj morajo biti vedno čisti.

→ "Čiščenje in nega", Stran 45

Aparata nikoli ne uporabljajte, če so vrata aparata poškodovana. Mikrovalovna energija lahko uhaja.

- ▶ Aparata nikoli ne uporabljajte, če so vrata aparata ali okvir vrat iz umetne mase poškodovani.
- ▶ Popravilo lahko izvrši samo pooblaščen servis.

Pri aparatih brez pokrova ohišja uhaja energija mikrovalov.

- ▶ Nikoli ne odstranjajte pokrova ohišja.
- ▶ Za vzdrževanje ali popravilo pokličite pooblaščen servis.

2 Preprečevanje materialne škode

2.1 Splošno

POZOR

Alkoholni hlapi se v vroči pečici lahko vnamejo in povzročijo trajno poškodbo aparata. Zaradi vzbuha lahko vrata aparata počijo ali odpadejo. Stekla vrat se lahko razletijo in zdrobijo. Ker nastane podtlak, se lahko notranjost pečice močno vboči.

- ▶ Ne segrevajte nerazredčenih alkoholnih pijač ($\geq 15\%$ vol.) (npr. za zalivanje ali prelivanje jedi).

Če je v notranjosti pečice dalj časa vlaga, lahko nastane korozija.

- ▶ Po vsaki pripravi obrišite kondenzirano vodo.
- ▶ Vlažnih živil ne shranjujte dolgo v zaprti notranjosti pečice.
- ▶ V notranjosti pečice ne shranjujte živil.

Če vrata aparata uporabljate za sedenje ali odlaganje, se lahko poškodujejo.

- ▶ Na odprta vrata aparata ne postavljajte, polagajte, obešajte ali naslanjajte ničesar.

2.2 Mikrovalovna pečica

Upoštevajte ta navodila, kadar uporabljate mikrovalovno pečico.

POZOR

Če se kovina dotika notranjih sten pečice, nastajajo iskre, ki lahko poškodujejo aparat ali uničijo notranje steklo vrat.

- ▶ Kovina, npr. žlica v kozarcu, mora biti najmanj 2 cm oddaljena od notranjih sten in notranje strani vrat pečice.

Aluminijaste posodice v aparatu lahko povzročijo iskrenje. Aparat se zaradi nastanka isker poškoduje.

- ▶ V aparatu ne uporabljajte aluminijastih posod.
- Delovanje aparata brez živil povzroči preobremenitev.
- ▶ Mikrovalovne pečice nikoli ne zaženite, če v njej ni živil. Edina izjema je kratek preizkus posode.

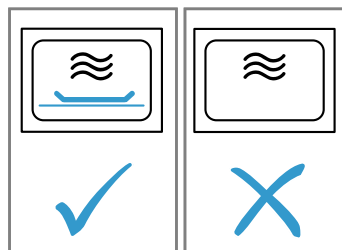

Če večkrat zaporedoma pripravljate pokovko v mikrovalovni pečici s preveliko močjo mikrovalov, se notranjost pečice lahko poškoduje.

- ▶ Med postopki priprave počakajte nekaj minut, da se aparat ohladi.
- ▶ Nikoli ne nastavite previsoke moči mikrovalov.
- ▶ Uporabite največ 600 W.
- ▶ Vrečko s pokovko vedno položite na steklen krožnik.

Če odstranite pokrov, se magnetron poškoduje.

- ▶ Nikoli ne odstranjajte pokrova magnetrona v notranjosti pečice.

Če z notranje strani vrat odstranite prozorno folijo, se vrata aparata poškodujejo.

- ▶ Nikoli ne odstranjajte prozorne folije na notranji strani vrat.

Če v notranjost aparata prodre voda, se lahko pogon vrtiljivega krožnika poškoduje.

- ▶ Opazujte potek priprave jedi.
- ▶ Najprej nastavite krajše trajanje in ga po potrebi podaljšajte.
- ▶ Aparata nikoli ne uporabljajte brez vrtiljivega krožnika.

3 Varstvo okolja in varčevanje

3.1 Odlaganje embalaže novega aparata

Material embalaže je okolju prijazen in primeren za ponovno uporabo.

- ▶ Posamezne sestavne dele ločeno sortirajte v odpad.

4 Spoznavanje

4.1 Upravljalno polje

Prek upravljalnega polja nastavite vse funkcije svojega aparata in dobite informacije o stanju delovanja.

Opomba: Glede na tip aparata se lahko podrobnosti na sliki razlikujejo, npr. barva in oblika.

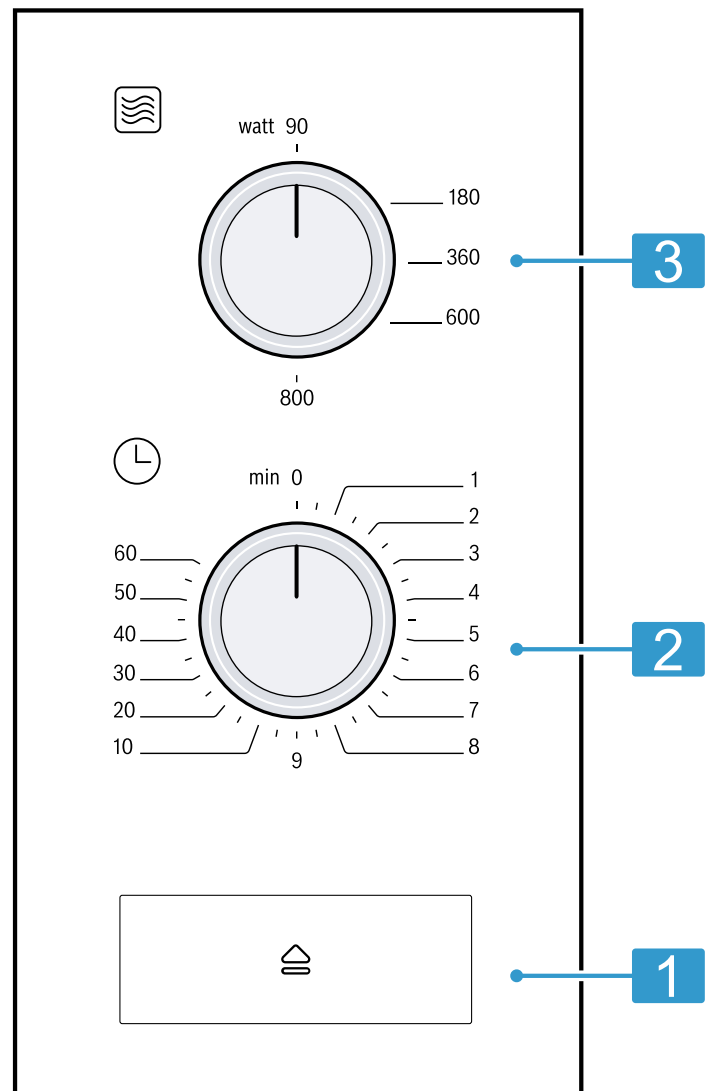

1	Tipka za odpiranje vrat	Odpiranje vrat.
2	Časovno stikalo	Nastavitev trajanja v minutah.
3	Regulator moči	Nastavitev moči mikrovalov v W.

4.2 Načini gretja

Tu boste našli pregled načinov gretja. Prejeli boste priporočila za uporabo načinov gretja.

Simbol	Ime	Uporaba
90–800	Mikrovalovna pečica	Za odtaljevanje, pripravo in segrevanje jedi in tekočin.

4.3 Ventilator

Ventilator se po potrebi vklaplja in izklaplja. Kadar aparat deluje v načinu mikrovalov, notranjost pečice ostane hladna. Ventilator se kljub temu vklopi.

Opomba: Ventilator lahko še naprej deluje, tudi ko je aparat že izklopljen.

4.4 Kondenzirana voda

Med kuhanjem se lahko v notranjosti pečice in na vratih aparata nabere kondenzirana voda. Kondenzirana voda je običajen pojav in ne vpliva na delovanje aparata. Po kuhanju obrišite kondenzirano vodo.

5 Pred prvo uporabo

Izvedite nastavitve za prvo uporabo aparata. Očistite aparat in pribor.

5.1 Čiščenje aparata pred prvo uporabo

Preden v aparatu prvič pripravljate jedi, očistite notranjost pečice in pribor.



1. Prepričajte se, da v notranjosti pečice ni ostankov embalaže, pribora ali drugih predmetov.
2. Gladke površine v notranjosti pečice očistite z mehko, vlažno krpo.
3. Da odstranite vonj po novem izdelku, prazno pečico obrišite z vročo milnico.
→ "Čiščenje notranjosti pečice", Stran 46

5.2 Vstavljanje vrtljivega krožnika

Aparat uporabljajte samo z vstavljenim vrtljivim krožnikom.

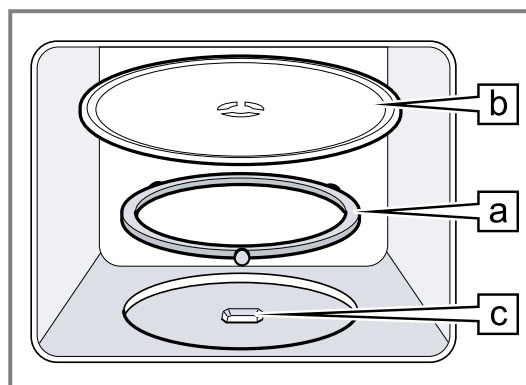
1. Obroč s kolesci  vstavite v vdolbino v notranjosti pečice.



2. Vrtljivi krožnik  vstavite v pogon  na sredini dna pečice, da se zaskoči.
3. Preverite, ali se je vrtljivi krožnik pravilno zaskočil.

Opomba: Vrtljivi krožnik lahko vrtite v levo ali desno.

6 Osnovno upravljanje

6.1 Moč mikrovalov

Tu najdete pregled moči mikrovalov in priporočilo za njihovo uporabo.

Moč mikrovalov v W	Uporaba
90	Odtaljevanje občutljivih jedi.
180	Odtaljevanje in naknadna priprava jedi.
360	Priprava mesa in rib ali pogrevanje občutljivih jedi.
600	Segrevanje in kuhanje jedi.
800	Segrevanje tekočin.

6.2 Posoda in pribor, primerna za mikrovalovno pečico

Da enakomerno pogrejete jedi in ne poškodujete aparata, uporabljajte primerno posodo in pribor.

Opomba: Preden uporabite posodo za mikrovalovno pečico, upoštevajte navodila proizvajalca. Če ste v dvomih, preizkusite posodo.

Primerno za uporabo v mikrovalovni pečici

Posoda in pribor	Utemeljitev
Posoda iz materiala, odpornega na vročino in primernega za uporabo v mikrovalovni pečici:	Ti materiali prepuščajo mikrovalove. Mikrovalovi ne poškodujejo posode, odporne na vročino.
<ul style="list-style-type: none"> ▪ Steklo ▪ Steklokeramika ▪ Porcelan ▪ Temperaturno odporna plastika ▪ V celoti glazirana keramika brez razpok 	

Posoda in pribor	Utemeljitev
Kovinski jedilni pribor	Opomba: Da preprečite zamik vrenja, lahko uporabite kovinski pribor, npr. žlico v kozarcu.

POZOR

Če se kovina dotika notranjih sten pečice, nastajajo iskre, ki lahko poškodujejo aparat ali uničijo notranje steklo vrat.

- ▶ Kovina, npr. žlica v kozarcu, mora biti najmanj 2 cm oddaljena od notranjih sten in notranje strani vrat pečice.

Ni primerno za uporabo v mikrovalovni pečici

Posoda in pribor	Utemeljitev
Kovinska posoda	Kovina ne prepušča mikrovalov. Jedi se skoraj ne segrejejo.
Posoda z zlatimi ali srebrnimi okraski	Mikrovalovi lahko poškodujejo zlate in srebrne okraske. Namig: Če proizvajalec jamči, da je posoda primerna za uporabo v mikrovalovni pečici, posodo lahko uporabljate.

6.3 Preizkus primernosti posode za uporabo v mikrovalovni pečici

S preizkusom posode preverite, ali je posoda primerna za uporabo v mikrovalovni pečici. Aparat lahko uporabljate z mikrovalovi brez jedi samo za preizkus posode.

⚠ OPOZORILO – Nevarnost oparin!

Dostopni deli se med delovanjem segrejejo.

- ▶ Nikoli se ne dotikajte vročih delov.

- ▶ Otrokom ne dovolite v bližino.

1. Prazno posodo postavite v notranjost pečice.
2. Aparat za ½–1 minuto nastavite na največjo moč mikrovalov.
3. Vključite delovanje.
4. Pošodo večkrat preverite:
 - Če je posoda hladna ali topla, je primerna za uporabo v mikrovalovni pečici.
 - Če je posoda vroča ali če nastanejo iskre, prekinite preizkus posode. Posoda ni primerna za uporabo v mikrovalovni pečici.

6.4 Nastavitev mikrovalov**POZOR**

Delovanje aparata brez živil povzroči preobremenitev.

- ▶ Mikrovalovne pečice nikoli ne zaženite, če v njej ni živil. Edina izjema je kratek preizkus posode.

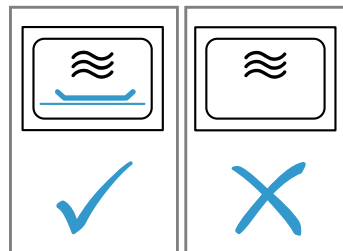

Namig: Da optimalno izkoristite svoj aparat, se ravnajte po navedbah v priporočenih nastavitvah.

→ "Tako vam bo uspelo", Stran 48

1. Upoštevajte varnostna navodila. → Stran 41
2. Upoštevajte navodila za preprečevanje materialne škode. → Stran 42
3. Upoštevajte navodila za posodo in pribor, primerna za mikrovalovno pečico. → Stran 44
4. Z regulatorjem moči nastavite zeleno moč mikrovalov.
5. S časovnim stikalom nastavite zeleno trajanje. Če je zeleno trajanje manj kot 2 minuti, najprej nastavite daljše trajanje in ga nato takoj spremenite nazaj na zeleno trajanje.

Opomba: Če med delovanjem odprete vrata aparata, mikrovalovna pečica prekine delovanje in nastavljeni čas se zaustavi. Ko zaprete vrata aparata, se delovanje nadaljuje.

6.5 Sprememba trajanja

Trajanje lahko kadar koli spremenite.

- ▶ S časovnim stikalom nastavite zeleno trajanje. Če je zeleno trajanje manj kot 2 minuti, najprej nastavite daljše trajanje in ga nato takoj spremenite nazaj na zeleno trajanje.

6.6 Prekinitev delovanja

1. Odprite vrata aparata.
 2. Za nadaljevanje delovanja zaprite vrata aparata.
- ✓ Nastavljeno trajanje se odšteva dalje.

6.7 Zaključek delovanja

- ▶ Časovno stikalo nastavite na 0.

7 Čiščenje in nega

Da bo vaš aparat dolgo časa brezhibno deloval, ga skrbno čistite in negujte.

7.1 Čistilna sredstva

Uporabljajte samo primerna čistila.

⚠ OPOZORILO – Nevarnost električnega udara!

Vdirajoča vlaga lahko povzroči električni udar.

- ▶ Za čiščenje aparata ne uporabljajte parnega čistilnika ali visokotlačnega čistilnika.

POZOR

Neprimerna čistila poškodujejo površine aparata.

- ▶ Ne uporabljajte agresivnih ali abrazivnih čistil.
- ▶ Ne uporabljajte močnih alkoholnih čistil.
- ▶ Ne uporabljajte trdih čistilnih blazinic ali gobic.
- ▶ Ne uporabljajte posebnih čistil za toplo čiščenje.
- ▶ Čistila za steklo, strgala za steklokeramiko ali čistila za nerjavno jeklo uporabljajte le, če je to priporočeno v navodilih za čiščenje določenega dela.

Sol, ki se nahaja v novih gobastih krpah, lahko poškoduje površine.

- ▶ Nove gobaste krpe pred uporabo temeljito izperite.

Katera čistila so primerna za posamezne površine in dele, je navedeno v posameznih navodilih za čiščenje.

7.2 Čiščenje aparata

Aparat očistite, kot je navedeno, da z napačnim čiščenjem ali neprimernimi čistili ne poškodujete različnih delov in površin.

⚠ OPOZORILO – Nevarnost požara!

Ostanki hrane, masti in sokov od pečenja se lahko vnaejo.

- ▶ Pred uporabo odstranite grobo umazanijo iz notranjosti pečice, z grelnih elementov in s pribora.

⚠ OPOZORILO – Nevarnost poškodb!

Opraskano steklo na vratih aparata lahko počí.

- ▶ Za čiščenje stekla na vratih aparata ne uporabljajte grobih abrazivnih čistil ali ostrih kovinskih strgal, ker se površina lahko opraska.

1. Upoštevajte navodila glede čistil. → *Stran 45*
2. Upoštevajte navodila za čiščenje sestavnih delov aparata ali površin.
3. Če ni drugače navedeno:
 - ▶ Sestavne dele aparata čistite z vročo milnico in krpo za pomivanje.
 - ▶ Osušite z mehko krpo.

7.3 Čiščenje notranjosti pečice

POZOR

Z nepravilnim čiščenjem lahko poškodujete notranjost pečice.

- ▶ Ne uporabljajte pršila za čiščenje pečice, abrazivnih sredstev in drugih agresivnih čistil za pečice.

1. Upoštevajte navodila glede čistil. → *Stran 45*
2. Očistite z vročo milnico ali okisano vodo.
3. Pri trdovratni umazaniji uporabite čistilo za pečice. Čistilo za pečice uporabljajte le v hladni pečici.
Namig: Da odstranite neprijetne vonjave, 1 do 2 minuti segrevajte skodelico vode z nekaj kapljicami limoninega soka z največjo močjo mikrovalov. Da preprečite zamik vrenja, v posodo vedno postavite žlico.
4. Notranjost pečice obrišite z mehko krpo.
5. Počakajte, da se notranjost pečice posuši pri odprtih vratih.

Čiščenje vrtljivega krožnika

1. Upoštevajte navodila glede čistil. → *Stran 45*
2. Odstranite vrtljivi krožnik.
3. Vrtljivi krožnik očistite z vročo milnico in mehko krpo za pomivanje.
4. Osušite z mehko krpo.
5. Ponovno vstavite vrtljivi krožnik.
Pazite, da se vrtljivi krožnik pravilno zaskoči.

7.4 Čiščenje sprednje strani aparata

POZOR

Z nepravilnim čiščenjem lahko poškodujete sprednjo stranico aparata.

- ▶ Za čiščenje ne uporabljajte čistil za steklo ali strgal za kovino ali steklo.
- ▶ Da preprečite korozijo na sprednji stranici iz nerjavečega jekla, takoj odstranite madeže vodnega kamna, maščobe, škroba in beljakovin.
- ▶ Za površine iz nerjavečega jekla uporabite posebna sredstva za nego nerjavečega jekla za tople površine.

1. Upoštevajte navodila glede čistil. → *Stran 45*
2. Sprednjo stranico aparata očistite z vročo milnico in krpo za pomivanje.
Opomba: Do majhnih barvnih odstopanj na sprednji stranici aparata pride zaradi različnih materialov, npr. stekla, plastike ali kovine.
3. Če je sprednja stranica aparata iz nerjavečega jekla, z mehko krpo na tanko nanesite čistilo za nerjaveče jeklo.
Čistilo za nerjaveče jeklo lahko kupite na pooblaščenem servisu ali v specializirani trgovini.
4. Osušite z mehko krpo.

7.5 Čiščenje upravljalnega polja

POZOR

Z nepravilnim čiščenjem lahko poškodujete upravljalno polje.

- ▶ Upravljalnega polja nikoli ne brišite z mokro krpo.

1. Upoštevajte navodila glede čistil. → *Stran 45*
2. Upravljalno polje očistite s krpo iz mikrovlakn ali z mehko, vlažno krpo.
3. Osušite z mehko krpo.

7.6 Čiščenje stekel vrat

POZOR

Z nepravilnim čiščenjem lahko poškodujete stekla vrat.

- ▶ Ne uporabljajte strgala za steklo.

1. Upoštevajte navodila glede čistil. → *Stran 45*
2. Stekla vrat očistite z vlažno krpo za pomivanje in čistilom za steklo.
Opomba: Sence na steklih vrat, ki so videti kot lise, so odsevi osvetlitve pečice.
3. Osušite z mehko krpo.

7.7 Pomoč pri čiščenju

Pomoč pri čiščenju je hitra alternativa za občasno čiščenje notranjosti pečice. Funkcija pomoči pri čiščenju zmehča umazanijo z izparevanjem milnice. Nato umazanijo lažje odstranite.

Nastavitev funkcije čiščenja

1. V skodelico z vodo dodajte nekaj kapljic sredstva za pomivanje.
2. Da preprečite zamik vrenja, v skodelico postavite žlico.
3. Skodelico postavite na sredino notranjosti pečice.
4. Moč mikrovalov nastavite na 600 W.
5. Trajanje nastavite na 3 minut.
6. Vključite mikrovalovno pečico.

7. Po preteku trajanja vrata še 3 minute pustite zaprta.

8. Notranjost pečice obrišite z mehko krpo.

9. Počakajte, da se notranjost pečice posuši pri odprtih vratih.

8 Odpravljanje motenj

Manjše motnje na aparatu lahko odpravite sami. Preverite informacije za odpravljanje motenj, preden se obrnete na pooblaščen servis. Tako se izognete nepotrebnim stroškom.

⚠ OPOZORILO – Nevarnost poškodb!

Nestrokovna popravila so nevarna.

- ▶ Popravila stroja sme izvajati le izšolano strokovno osebje.
- ▶ Če je stroj pokvarjen, pokličite storitveni servis za stranke.
→ "Servisna služba", Stran 48

⚠ OPOZORILO – Nevarnost električnega udara!

Nestrokovna popravila so nevarna.

- ▶ Popravila aparata sme izvajati samo izšolano strokovno osebje.
- ▶ Za popravilo aparata je dovoljeno uporabljati samo originalne nadomestne dele.
- ▶ Če se omrežni priključni vodnik aparata poškoduje, ga mora zamenjati proizvajalec ali njegova servisna služba ali podobna kvalificirana oseba, da se izognete nevarnostim.

8.1 Motnje delovanja

Napaka	Vzrok in odprava napak
Aparat ne deluje.	Vtič električnega priključnega kabla ni vključen. ▶ Priključite aparat na električno omrežje.
	Varovalka v omarici z varovalkami je pregorela. ▶ Preverite varovalko v omarici z varovalkami.
	Prišlo je do izpada napajanja. ▶ Preverite, ali osvetlitev prostora ali drugi aparati v prostoru delujejo.
	Motnja v delovanju 1. Izključite varovalko v omarici z varovalkami. 2. Po pribl. 10 sekundah varovalko znova vključite. ✓ Če je bila motnja trenutna, bo sporočilo izginilo. 3. Če se sporočilo ponovno prikaže, pokličite servisno službo. Natančno navedite sporočilo napake. → "Servisna služba", Stran 48
	Vrata niso povsem zaprta. ▶ Preverite, ali so med vrata priprti ostanki hrane ali tujki.
Jedi se segrevajo počasneje kot prej.	Časovno stikalo ni nastavljeno. ▶ Nastavite časovno stikalo. → Stran 45
	Nastavljena je prenizka moč mikrovalov. ▶ Nastavite višjo moč mikrovalov. → Stran 45
	V aparat ste postavili večjo količino kot običajno. ▶ Nastavite daljše trajanje. Za dvojno količino je potreben dvojni čas.
Vrtljivi krožnik praska ali drgne.	Jedi so hladnejše kot običajno. ▶ Jedi med pripravo obrnite ali premešajte.
	V območju pogona vrtljivega krožnika je umazanija ali tujek. ▶ Očistite obroč s kolesci in vdolbino v notranjosti pečice.
Delovanje z mikrovalovi se prekinje.	V aparatu je prišlo do motnje. ▶ Če se ta napaka večkrat ponovi, pokličite pooblaščen servis.
Aparat ne deluje. Na zaslonu se prikazuje trajanje.	Po pomoti ste premaknili vrtljivi izbirni gumb. ▶ Pritisnite stop.

9 Odstranjevanje

9.1 Odstranitev starega aparata v odpad

Okolju prijazna odstranitev v odpad omogoča ponovno uporabo dragocenih surovin.

1. Izvlecite vtič iz omrežnega priključnega vodnika.
2. Prerežite omreži priključni vodnik.
3. Aparat odstranite na okolju prijazen način.
Informacije o aktualnih možnostih odstranitve v odpad dobite pri strokovnem prodajalcu kot tudi na občinski ali mestni upravi.



Ta naprava je označena v skladu z evropsko smernico o odpadni električni in elektronski opremi (waste electrical and electronic equipment - WEEE). V okviru smernice sta določena prevzem in recikliranje starih naprav, ki veljata v celotni Evropski uniji.

10 Servisna služba

Za delovanje pomembne originalne nadomestne dele v skladu z ustrežno uredbo o ekološki zasnovi izdelkov lahko dobite pri naši službi za podporo strankam najmanj 10 let od dne, ko je stroj dan na trg znotraj evropskega gospodarskega prostora.

Poleg tega lahko pri naši službi za podporo strankam dobite še druge originalne nadomestne dele, ki so pomembni za delovanje in jih je mogoče skladiščiti, do 15 let od dne, ko je aparat dan na trg.

Za več informacij se obrnite na našo službo za podporo strankam.

Podrobne informacije o garancijskem roku in garancijskih pogojih v vaši državi lahko pridobite prek kode QR na priloženem dokumentu s kontaktnimi podatki za servis in z garancijskimi pogoji, pri naši službi za podporo strankam, pri prodajalcu ali na naši spletni strani.

Kontaktne podatke službe za podporo strankam lahko pridobite prek kode QR na priloženem dokumentu s kontaktnimi podatki za servis in z garancijskimi pogoji ali na naši spletni strani.

Informacije v skladu z uredbo (EU) 2023/826 lahko najdete na spletu pod www.bosch-home.com na strani izdelka in na servisni strani vašega aparata pri navodilih za uporabo in dodatnih dokumentih.

10.1 Številka izdelka (E-Nr.) in proizvodna številka (FD)

Ko pokličete službo za podporo strankam, potrebujete številko proizvoda (E-Nr.) in proizvodno številko (FD), ki ju najdete na tipski tablici aparata.

Tipsko ploščico s številkami najdete, če odprete vrata aparata.

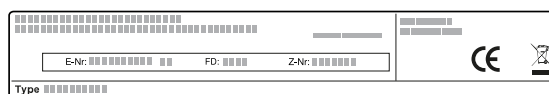

Da boste svoje podatke o aparatu in telefonsko številko servisne službe hitro našli, si jih zapišite.

11 Tako vam bo uspelo

Tu boste našli ustrezne nastavitve in najboljši pribor in posodo za različne jedi. Priporočila smo prilagodili prav za vaš aparat.

11.1 Ravnajte na naslednji način

Opomba

- Priporočene nastavitve vedno veljajo za hladno in prazno notranjost pečice.
- Časovne navedbe v preglednicah so informativne. Odvisne so od kakovosti in sestave živil.

⚠ OPOZORILO – Nevarnost opeklin!

Živila s trdo lupino ali kožo lahko raznese med segrevanjem ali tudi po njem.

- ▶ Nikoli ne kuhajte jajc v lupini in ne pogrevajte trdo kuhanih jajc v lupini.
- ▶ Nikoli ne kuhajte lupinarjev in rakov.
- ▶ Ko pripravljate jajca na oko ali jajca v kozarcu, najprej prebodite rumenjaka.
- ▶ Pri živilih s trdo lupino ali kožo, npr. jabolkih, paradižnikih, krompirju ali klobasicah, lahko lupina počí. Pred segrevanjem prebodite lupino ali kožo.

Segrete jedi oddajajo toploto. Posoda lahko postane vroča.

- ▶ Posodo ali pribor vedno jemljite iz pečice s prijemalkami.

1. Pred uporabo odstranite nepotrebno posodo iz notranjosti pečice.
2. Med priporočenimi nastavitvami izberite zeleno jed.
3. Jed položite v primerno posodo.
→ "Posoda in pribor, primerna za mikrovalovno pečico", Stran 44
4. Posodo postavite na vrtljivi krožnik.
5. Aparat nastavite v skladu s priporočenimi nastavitvami.

Najprej nastavite krajše trajanje. Po potrebi trajanje podaljšajte. Če sta v preglednicah navedeni dve moči mikrovalov in trajanji, najprej nastavite prvo moč mikrovalov in trajanje ter po zvočnem signalu drugo. Če želite pripraviti drugačne količine od tistih, ki so navedene v preglednicah, za dvojno količino nastavite približno dvojno trajanje.

6. Ko iz aparata odstranjujete vročo posodo, vedno uporabljajte prijemalko.

11.2 Nasveti za odtaljevanje in pogrevanje

Želja	Nasvet
Po poteku trajanja mora biti jed odtaljena, vroča ali kuhana.	Nastavite daljše trajanje. Večje količine in debelejšje jedi zahtevajo več časa.
Po poteku trajanja jed na robu ne sme biti prekomerno segreti, na sredini pa mora biti kuhana.	<ul style="list-style-type: none"> ▪ Jed med pripravo premešajte. ▪ Nastavite nižjo moč mikrovalov in daljše trajanje.
Po odtaljevanju perutnina ali riba zunaj ne sme biti že malo kuhana, znotraj pa še zamrznjena.	<ul style="list-style-type: none"> ▪ Nastavite nižjo moč mikrovalov. ▪ Večjo količino zamrznjenih živil večkrat obrnite.
Jed ne sme biti presuha.	<ul style="list-style-type: none"> ▪ Nastavite nižjo moč mikrovalov. ▪ Nastavite krajše trajanje. ▪ Jed pokrijte. ▪ Dodajte več tekočine.

11.3 Odtaljevanje

V aparatu lahko odtalite globoko zamrznjene jedi.

Odtaljevanje z mikrovalovi

Upoštevajte priporočene nastavitve za odtaljevanje globoko zamrznjenih jedi z mikrovalovi.

Jed	Teža v g	Moč mikrovalov v W	Trajanje v min
Celi kosi govedine, teletine ali svinjine s kostmi ali brez	800	1. 180 2. 90	1. 15 2. 10–20
Celi kosi govedine, teletine ali svinjine s kostmi ali brez	1000	1. 180 2. 90	1. 20 2. 15–25
Celi kosi govedine, teletine ali svinjine s kostmi ali brez	1500	1. 180 2. 90	1. 30 2. 20–30
Goveje, telečje ali svinjsko meso v kosih ali rezinah	200	1. 180 2. 90	1. 2 ¹ 2. 4–6
Goveje, telečje ali svinjsko meso v kosih ali rezinah	500	1. 180 2. 90	1. 5 ¹ 2. 5–10
Goveje, telečje ali svinjsko meso v kosih ali rezinah	800	1. 180 2. 90	1. 8 ¹ 2. 10–15
Mešano mleto meso ^{2,3}	200	90	10 ⁴
Mešano mleto meso ^{2,3}	500	1. 180 2. 90	1. 5 ⁴ 2. 10–15
Mešano mleto meso ^{2,3}	800	1. 180 2. 90	1. 8 ⁴ 2. 10–20
Perutnina ali kosi perutnine ⁵	600	1. 180 2. 90	1. 8 2. 10–20
Perutnina ali kosi perutnine ⁵	1200	1. 180 2. 90	1. 15 2. 10–20
Ribji fileji, ribji kotleti ali ribe v rezinah ⁵	400	1. 180 2. 90	1. 5 2. 10–15
Zelenjava, npr. grah	300	180	10–15

¹ Med obračanjem ločite odmrznjene kose.

² Jed zamrzujte plosko.

³ Odstranite meso, ki se je že odtalilo.

⁴ Jed večkrat obrnite.

⁵ Ločite odmrznjene kose.

Odtaljevanje jedi

1. Zamrznjena živila v odprti posodi postavite na vrtljivi krožnik.
Občutljive dele, npr. piščančja bedra in perutničke ali mastne robove pečenke, lahko pokrijete s koščki aluminijaste folije. Folijska se ne sme dotikati zadnje stene pečice.
2. Vključite delovanje.
Po preteku polovice časa odtaljevanja lahko aluminijasto folijo odstranite.
3. **Opomba:** Če odtaljujete meso in perutnino, se nabira tekočina.
Tekočino med obračanjem odstranite, nikakor je ne smete ponovno uporabiti ali dovoliti, da pride v stik z drugimi žvili.
4. Jed med odtaljevanjem enkrat do dvakrat obrnite ali premešajte.
Večje kose obrnite večkrat.
5. Da se temperatura izenači, odtaljene jedi še pribl. 10 do 20 minut pustite počivati pri sobni temperaturi.
Perutnini lahko odstranite drobovino. Meso lahko pripravljate naprej, tudi če je sredica še nekoliko zamrznjena.

Jed	Teža v g	Moč mikrovalov v W	Trajanje v min
Sadje, npr. maline ¹	300	180	7–10 ²
Sadje, npr. maline ¹	500	1. 180 2. 90	1. 8 ² 2. 5–10
Mehčanje masla ³	125	1. 180 2. 90	1. 1 2. 2–3
Mehčanje masla ³	250	1. 180 2. 90	1. 1 2. 3–4
Cel kruh	500	1. 180 2. 90	1. 6 2. 5–10
Cel kruh	1000	1. 180 2. 90	1. 12 2. 10–20
Kolač, suh, npr. kolač iz umešanega testa ^{4,5}	500	90	10–15
Kolač, suh, npr. kolač iz umešanega testa ^{4,5}	750	1. 180 2. 90	1. 5 2. 10–15
Kolač, sočen, npr. sadni kolač, skutin kolač ⁴	500	1. 180 2. 90	1. 5 2. 15–20
Kolač, sočen, npr. sadni kolač, skutin kolač ⁴	750	1. 180 2. 90	1. 7 2. 15–20

11.4 Pogrevanje

V aparatu lahko pogreivate jedi.

Pogrevanje jedi

⚠ OPOZORILO – Nevarnost opeklin!

Segrete jedi oddajajo toploto. Posoda lahko postane vroča.

- ▶ Posodo ali pribor vedno jemljite iz pečice s prijemalkami.

⚠ OPOZORILO – Nevarnost oparin!

Pri segrevanju tekočin lahko pride do zamika vrenja. To pomeni, da tekočina lahko doseže vrelišče, ne da bi se dvigali značilni mehurčki. Že če le malo stresete posodo, morate biti previdni. Vroča tekočina lahko nenadoma prekipi in brizga.

- ▶ Med segrevanjem v posodo vedno postavite žlico. Tako preprečite zamik vrenja.

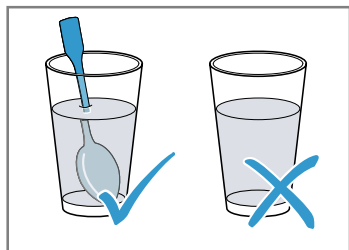

Pogrevanje globoko zamrznjenih jedi z mikrovalovi

Upoštevajte priporočene nastavitve za pogrevanje globoko zamrznjenih jedi z mikrovalovi.

Jed	Teža v g	Moč mikrovalov v W	Trajanje v min
Meni, jed na krožniku, gotova jed z 2–3 sestavinami	300–400	600	8–11

¹ Ločite odmrznjene kose.

² Med pripravo jed previdno premešajte.

³ Popolnoma odstranite embalažo.

⁴ Odtajajte samo kolače brez glazure, smetane, želatine ali kreme.

⁵ Kose kolača ločite med sabo.

POZOR

Če se kovina dotika notranjih sten pečice, nastajajo iskre, ki lahko poškodujejo aparat ali uničijo notranje steklo vrat.

- ▶ Kovina, npr. žlica v kozarcu, mora biti najmanj 2 cm oddaljena od notranjih sten in notranje strani vrat pečice.

1. Gotove jedi vzemite iz embalaže in jih položite v posodo, primerno za mikrovalovno pečico.
2. Jedi plosko razporedite po posodi.
3. Jedi pokrijte z ustrežno pokrovko, krožnikom ali posebno folijo za mikrovalovno pečico.
4. Vključite delovanje.
5. Jedi med pripravo večkrat premešajte ali obrnite. Različne sestavine jedi se lahko različno hitro segrejejo.
6. Nadzirajte temperaturo.
7. Da se temperatura izenači, pogrete jedi še 2–5 minut pustite počivati pri sobni temperaturi.

Jed	Teža v g	Moč mikrovalov v W	Trajanje v min
Juha	400	600	8–10
Enolončnica	500	600	10–13
Rezine ali kosi mesa v omaki, npr. golaž	500	600	12–17 ¹
Narastki, npr. lazanja, kaneloni	450	600	10–15
Priloge, npr. riž, testenine ²	250	600	2–5
Priloge, npr. riž, testenine ²	500	600	8–10
Zelenjava, npr. grah, brokoli, korenje ³	300	600	8–10
Zelenjava, npr. grah, brokoli, korenje ³	600	600	14–17
Špinača s smetano ⁴	450	600	11–16

Pogrevanje z mikrovalovi

Upoštevajte priporočene nastavitve za pogrevanje z mikrovalovi.

Jed	Količina	Moč mikrovalov v W	Trajanje v min
Pijače ⁵	200 ml	800	2–3 ^{6,7}
Pijače ⁵	500 ml	800	3–4 ^{6,7}
Hrana za dojenčke, npr. steklenička z mlekom ⁸	50 ml	360	pribl. 0,5 ^{9,10}
Hrana za dojenčke, npr. steklenička z mlekom ⁸	100 ml	360	pribl. 1 ^{9,10}
Hrana za dojenčke, npr. steklenička z mlekom ⁸	200 ml	360	1,5 ^{9,10}
Juha, 1 skodelica	200 g	600	2–3
Juha, 2 skodelici	400 g	600	4–5
Meni, jed na krožniku, gotova jed z 2–3 sestavinami	350–500 g	600	4–8
Meso v omaki ¹¹	500 g	600	8–11
Enolončnica	400 g	600	6–8
Enolončnica	800 g	600	8–11
Zelenjava, 1 porcija ²	150 g	600	2–3
Zelenjava, 2 porciji ²	300 g	600	3–5

11.5 Testne jedi

Ti pregledi so namenjeni ustanovam za preizkušanje, da olajšajo preizkušanje aparata po standardu EN

60350-1:2013 oz. IEC 60350-1:2011 in po standardu EN 60705:2012, IEC 60705:2010.

Kuhanje z mikrovalovi

Jed	Moč mikrovalov v W	Trajanje v min	Opomba
Jajčno mleko, 750 g	1. 360 2. 90	1. 12–17 2. 20–25	Model iz ognjevarnega stekla 20 x 25 cm postavite na vrtljivi krožnik.

¹ Med mešanjem ločite koščke mesa med sabo.

² Jedi dodajte nekaj tekočine.

³ V posodo dodajte toliko vode, da pokrije dno.

⁴ Jed kuhajte brez dodajanja vode.

⁵ V kozarec postavite žličo.

⁶ Alkoholnih napitkov ne pregrevajte.

⁷ Jed med pripravo nadzirajte.

⁸ Hrano za dojenčke segrevajte brez dude ali pokrovčka.

⁹ Po segrevanju jed vedno dobro pretresite.

¹⁰ Obvezno preverite temperaturo.

¹¹ Rezine mesa ločite med sabo.

Jed	Moč mikrovalov v W	Trajanje v min	Opomba
Biskvit	600	8–10	Model iz ognjevarnega stekla Ø 22 cm postavite na vrtljivi krožnik.
Sesekljana pečenka	600	20–25	Model iz ognjevarnega stekla postavite na vrtljivi krožnik.

Odtaljevanje z mikrovalovi

Priporočene nastavitve za odtaljevanje z mikrovalovi.

Jed	Moč mikrovalov v W	Trajanje v min	Opomba
Meso	1. 180	1. 5–7	Model iz ognjevarnega stekla Ø 22 cm postavite na vrtljivi krožnik.
	2. 90	2. 10–15	

12 Navodila za montažo

Pri montaži aparata upoštevajte te informacije.



mm

12.1 Varna montaža

Pri montaži aparata upoštevajte naslednja varnostna navodila.

- Varnost med uporabo je zagotovljena le v primeru strokovne vgradnje v skladu z navodili za montažo. Za brezhibno delovanje na mestu postavitve je odgovoren inštalater.
- Po odstranitvi embalaže preverite aparat. V primeru poškodb med transportom ga ne priključite.
- Pred uporabo odstranite embalažo in lepilne folije iz notranjosti pečice in z vrat.
- Nikoli ne odstranjajte prozorne folije na notranji strani vrat.
- Upoštevajte navodila za vgradnjo pribora.
- Vgradno pohištvo mora biti odporno na temperaturo do 95 °C, čelne plošče sosednjih pohištvenih elementov pa do 70 °C.
- Aparata ne vgradite za okrasna ali pohištvena vrata. Obstaja nevarnost pregrevanja.
- Vse izreze na pohištvu naredite pred namestitvijo aparata. Odstranite ostružke. Električne komponente aparata lahko v nasprotnem primeru delujejo slabše.
- Aparata lahko brez vtiča priključi samo pooblaščen strokovnjak. Pri poškodbah zaradi napačne priključitve garancija ne velja.

OPOZORILO – Nevarnost poškodb!

Deli, ki so med montažo dostopni, imajo lahko ostre robove in lahko povzročijo ureznine.

- ▶ Nosite zaščitne rokavice.

OPOZORILO – Nevarnost požara!

Uporaba podaljšanega električnega kabla in nedovoljenih adapterjev je nevarna.

- ▶ Ne uporabljajte podaljškov ali električnih razdelilnikov.
- ▶ Uporabljajte samo adapterje in omrežne priključne vode, ki jih je odobril proizvajalec.
- ▶ Če je omrežni priključni vod prekratek in daljši omrežni priključni vod ni na voljo, se obrnite na usposobljenega električarja, ki bo prilagodil hišno instalacijo.

12.2 Električna priključitev

Da boste aparat varno priključili na elektriko, upoštevajte ta navodila.

OPOZORILO – Nevarnost električnega udara!

Nestrokovna vgradnja je nevarna.

- ▶ Samo usposobljen električar lahko namesti vtičnico ali zamenja električni kabel ob upoštevanju veljavnih predpisov.
- ▶ Aparat priključite le v vtičnico z zaščitnim kontaktom, vgrajeno v skladu s predpisi.
- ▶ Če vtič po vgradnji ni dostopen, mora v napeljavi obstajati vsepolna ločilna naprava s kontaktnim razmikom najmanj 3 mm. Z vgradnjo je treba zagotoviti, da se aparat ne bo dotikal sosednjih površin.

Priključitev aparata na elektriko brez varnostnega vtiča

Opomba: Orodje lahko priključi samo pooblaščen strokovnjak. Pri poškodbah zaradi napačne priključitve garancija ne velja.

V električni napeljavi mora biti vgrajena naprava za prekinitev toka v skladu s predpisi o postavitvi.

1. Identificirajte fazni in nevtralni („ničelni“) vodnik v vtičnici.
Z napačnim priklopom lahko aparat poškodujete.
2. Za napetost glejte tipsko ploščico.
3. Žile omrežnega priključnega kabla priključite glede na barvne oznake:
 - ▶ Zeleno-rumena = zaščitni prevodnik ⊕
 - ▶ modra = nevtralni („ničelni“) vodnik
 - ▶ rjava = faza (zunanji vodnik)

12.3 Obseg dobave

Ko razpakirate vse dele, jih preverite, če so se ob transportu poškodovali. Preverite tudi popolnost obsega dobave.

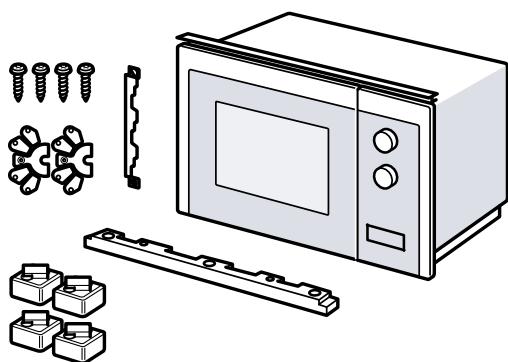

12.4 Vgradno pohištvo

Tu boste našli navodila za varno vgradnjo.

POZOR

- Ostružki lahko ovirajo delovanje električnih komponent.
- ▶ Vse izreze na pohištvu naredite pred namestitvijo aparata.
 - ▶ Odstranite ostružke.
 - Najmanjša višina vgradnje znaša 850 mm.
 - Vgradna omara za aparatom ne sme imeti zadnje stene.
 - Prezračevalne reže in sesalne odprtine ne smejo biti pokrite.
 - Vgradno pohištvo mora biti odporno na temperaturo do 90 °C, čelne plošče sosednjih pohištvenih elementov pa do 65 °C.
 - Ta aparat ni primeren za vgradnjo v kuhinjski pohištveni element brez ročaja z navpično prijemno letvijo.

12.5 Mere za vgradnjo v visečo omarico

Upoštevajte mere za vgradnjo in varnostne razmike v viseči omarici.

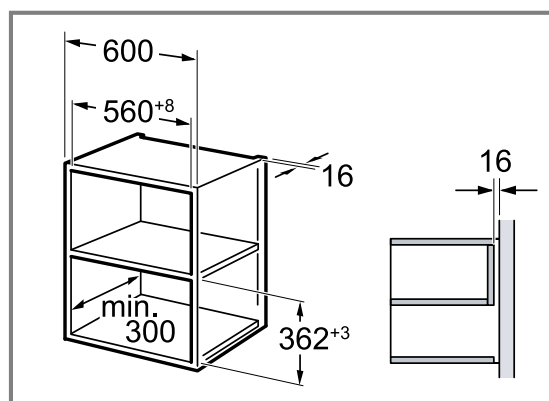

12.6 Priprava viseče omarice

1. Izmerite debelino stranic pohištvenega elementa. ① Debelini stranic je dodeljena vrednost x.
2. **Opomba:** Vrednost x ustreza razdalji od spodnje luknje priključne plošče do dna vgradnega pohištvenega elementa. Priključno ploščo privijte na zgornjo omaro. ② Pri tem upoštevajte izmerjeno vrednost x.

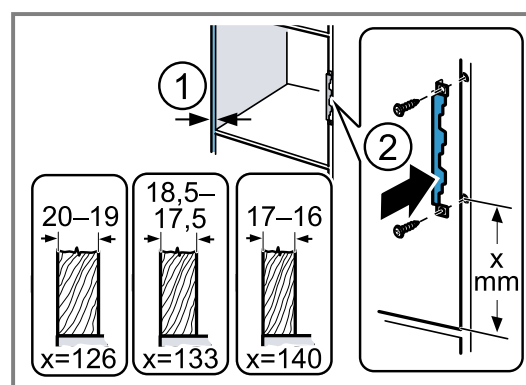

12.7 Mere za vgradnjo v visoko omarico

Upoštevajte mere za vgradnjo in varnostne razmike v visoki omarici.

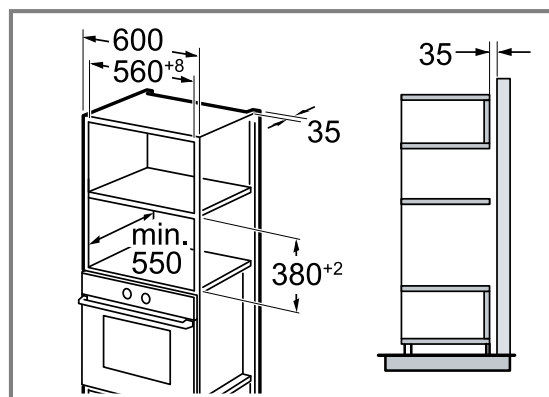

12.8 Vgradnja dveh aparatov enega nad drugim

Aparat lahko vgradite tudi nad drug aparat ali pod njegova. Pri vgradnji upoštevajte dimenzije za vgradnjo in navodila za vgradnjo aparatov drugega nad drugim. Za prezračevanje aparatov morajo imeti vmesna dna prezračevalno odprtino.

Da zagotovite ustrezno prezračevanje obeh aparatov, mora biti v območju podstavka prezračevalna odprtina velikosti najmanj 200 cm². V ta namen izrežite okrasno letev podstavka ali namestite prezračevalno rešetko. Pazite, da bo zagotovljena izmenjava zraka, kot je prikazano na skici.

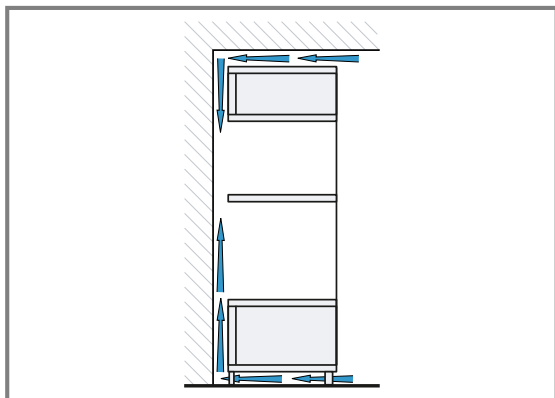

Aparata vgradite le tako visoko, da lahko iz njiju brez težav odstranite pribor.

12.9 Priprava visoke omarice

1. Izmerite debelino stranic pohištvenega elementa. ① Debelini stranic je dodeljena vrednost x.
2. **Opomba:** Vrednost x ustreza razdalji od spodnje luknje priključne plošče do dna vgradnega pohištvenega elementa. Priključno ploščo privijte na visoko omarico. ② Pri tem upoštevajte izmerjeno vrednost x.

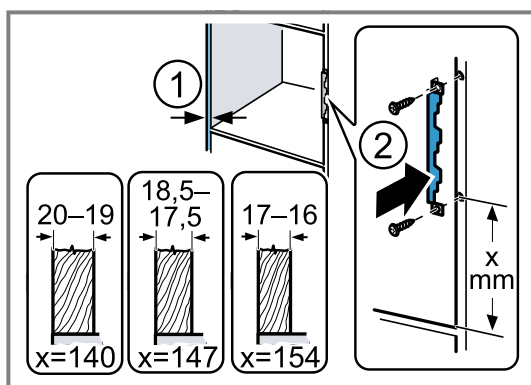

12.10 Priprava aparata

Če aparat vgrajujete v visoko omarico, morate aparat pripraviti.

1. Odvijte srednji vijak na dnu mikrovalovne pečice.

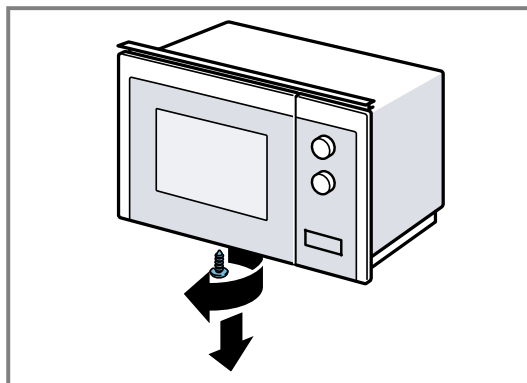

2. Odstranite pokrov na dnu mikrovalovne pečice.

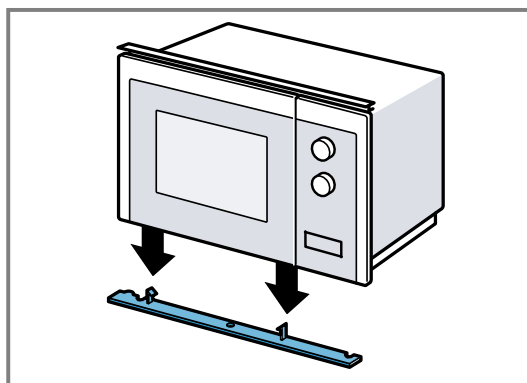

3. Privijte srednji vijak na dnu mikrovalovne pečice.

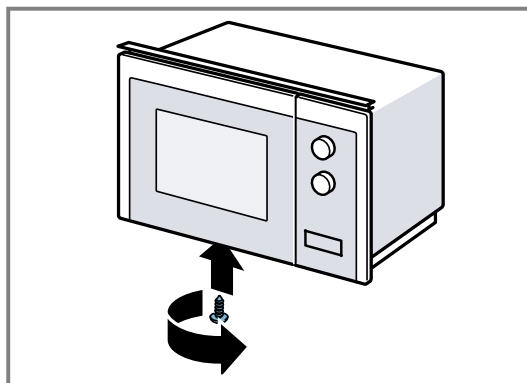

4. Odvijte 2 zunanja vijaka na dnu mikrovalovne pečice.

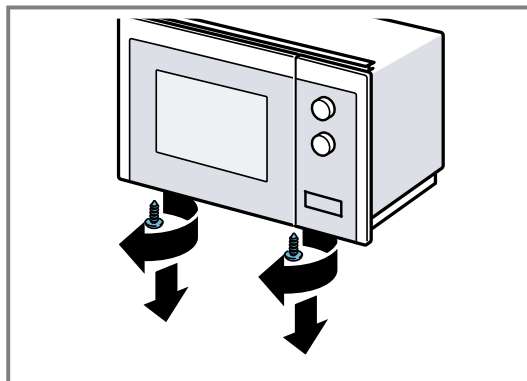

5. Z obema zunanjima vijakoma pritrдите vgradni okvir na dnu mikrovalovne pečice.

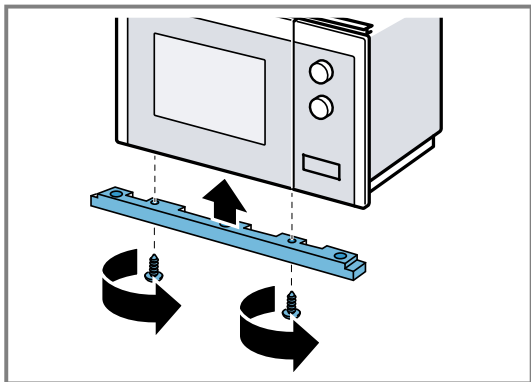

6. Pritrdite 4 noge na dnu mikrovalovne pečice.

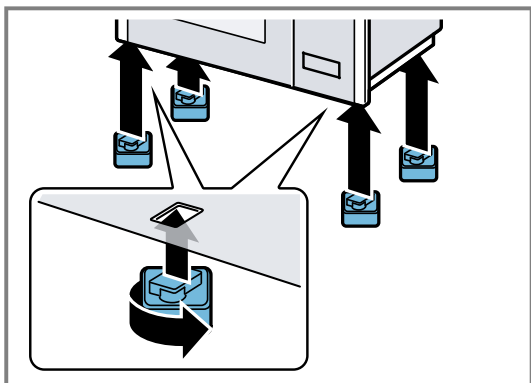

12.11 Montaža aparata

1. Distančnik pritrđite na aparat glede na debelino stene.

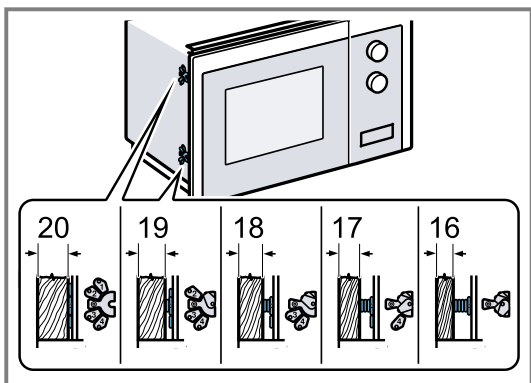

2. **Opomba:** Električnega kabla ne stisnite ali prepognite.

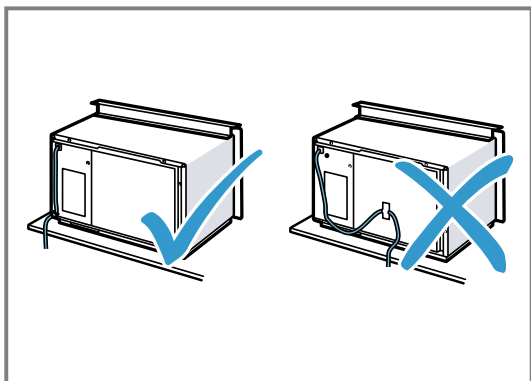

Aparat vstavite v omarico in ga potisnite v desno.

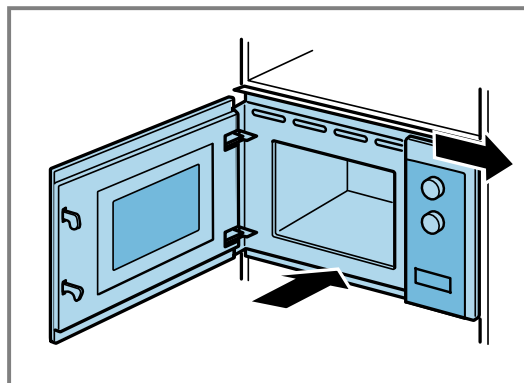

3. Tako dolgo privijajte aparat, da bo aparat poravnán na sredino.

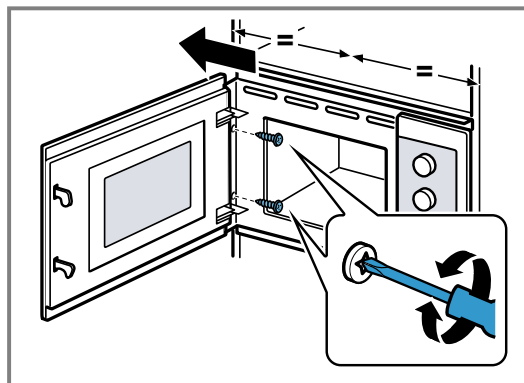

4. Preverite odmik od sosednjih aparatov.

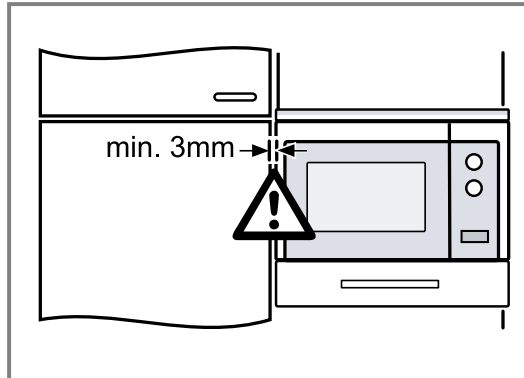

Odmik od sosednjih aparatov mora znašati najmanj 3 mm.

5. Embalažo in lepilne folije odstranite iz notranjosti pečice in z vrat.

Përmbajtja

MANUALI I PËRDORIMIT

1	Siguria	56	7	Pastrimi dhe kujdesi	63
2	Shmangia e dëmeve materiale	59	8	Mënjanimi i defekteve	65
3	Mbrojtja e mjedisit dhe kursimi	60	9	Hedhja	66
4	Njohja	60	10	Shërbimi i klientit	66
5	Përpara përdorimit për herë të parë	62	11	Mënyra për sukses	66
6	Përdorimi bazë	62	12	MANUALI I MONTIMIT	71
			12.1	Montimi i sigurt	71

1 Siguria

Mbani parasysh udhëzimet e sigurisë në vijim.

1.1 Udhëzime të përgjithshme

- Lexoni me kujdes këtë manual.
- Ruani manualin dhe informacionet e produktit për përdorim të mëvonshëm ose për zotëruesin pasardhës të saj.
- Mos e lidhni pajisjen nëse konstatooni dëmtime nga transporti.

1.2 Përdorimi i parashikuar

Kjo pajisje është e përcaktuar për instalim inkaso. Ndiqni manualin e veçantë të montimit. Lidhja e pajisjeve pa spinë duhet të realizohet vetëm nga staf teknik i autorizuar. Në rast dëmtimi nga lidhja e gabuar e drejta e garancisë bëhet e pavlefshme.

Siguria gjatë përdorimit garantohe vetëm nëpërmjet një instalimi të saktë profesional në përputhje me manualin e montimit.

Përgjegjësia për funksionimin pa probleme në vendin e instalimit është e instaluesit.

Përdoreni pajisjen vetëm:

- për të përgatitur ushqime dhe pije.
- nën mbikëqyrje. Mbani në mbikëqyrje të pandërprerë proceset e gatimit me kohë të shkurtër.
- në shtëpi dhe në përdorime të ngjashme, si për shembull: në kuzhina për punonjësit në dyqane, zyra dhe ambiente të tjera tregtare, në bujtinat në fshat; nga klientët në hotele dhe në objekte të tjera akomodimi; në sallat e ngrënies së mëngjesit.
- deri në një lartësi prej 4000 m mbi nivelin e detit.

Mos e përdorni pajisjen:

- me një kohëmatës të jashtëm ose një komandim të veçantë nga distanca.

Kjo pajisje është në përputhje me standardin EN 55011 ose CISPR 11. Ajo është një produkt i Grupit 2, Klasa B. Grupi 2 do të thotë që mikrovalët krijohen me qëllimin për të ngrohur ushqimet. Klasa B nënkupton që pajisja është e përshtatshme vetëm për përdorime private familjare.

1.3 Kufizimi i rrethit të përdoruesve

Kjo pajisje mund të përdoret nga fëmijët e moshës 8 vjeç e lart dhe nga personat me aftësi të kufizuara fizike, ndijuese ose mendore apo me mungesë përvoje dhe/ose njohurish, nëse këta mbikëqyrren ose udhëzohen për përdorimin e sigurt të pajisjes dhe ata i kuptojnë rreziqet që mund të lindin prej saj. Mos lejoni fëmijët që të luajnë me pajisjen. Pastrimi dhe mirëmbajtja nga përdoruesi nuk duhet të bëhen nga fëmijët, me përjashtim të rastit kur ata janë 15 vjeç e lart dhe janë nën mbikëqyrjen e një të rrituri.

Mbani fëmijët e moshës nën 8 vjeç larg pajisjes dhe kablllove të lidhjes elektrike.

1.4 Përdorimi i sigurt

PARALAJMËRIM – Rrezik zjarri!

Materialet e djegshme të vendosura brenda furrës mund të marrin flakë.

- ▶ Kurrë mos mbani objekte të djegshme brenda hapësirës së furrës.
- ▶ Kur shihet që del tym, duhet fikur pajisja ose të hiqet spina elektrike dhe dera e pajisjes duhet mbajtur e mbyllur, me qëllim që të mbyten flakët që mund të shfaqen.

Mbeturinat e lira të ushqimit, yndyra dhe lëngu i mishit mund të marrë flakë.

- ▶ Përpara përdorimit hiqni ndotjet e mëdha nga hapësira e brendshme e furrës, nga rezistencat e nxehtësie dhe nga aksesorët.
- Mbinxehja e pajisjes mund të shkaktojë zjarr.
- ▶ Asnjëherë mos e montoni pajisjen pas një kanati mbulues dekorues apo pas një kanati mobilieje.

⚠ PARALAJMËRIM – Rrezik djegiesh!

Aksesorit ose ena nxehten shumë.

- ▶ Aksesorët ose enët e nxehta nxirrin gjithmonë nga furra duke i kapur me doreza për tenxhere.

Avujt e alkoolit mund të marrin flakë në furrën e nxehtë. Dera e pajisjes mund të shpërthejë. Mund të dalin avujt të nxehtë dhe flakë shpërthyes.

- ▶ Përdorni në ushqime vetëm sasi të vogla kur pijet janë me përqindje të lartë alkooli.
- ▶ Mos nxehtëni pije alkoolike në gjendje të paholluar ($\geq 15\%$ vol.) (p.sh. për spërkatjen ose lagjen e ushqimeve).
- ▶ Hapeni derën e pajisjes me kujdes.

⚠ PARALAJMËRIM – Rrezik përvëlimi!

Pjesët e arritshme nxehten shumë gjatë përdorimit.

- ▶ Mos i prekni asnjëherë pjesët e nxehta.
- ▶ Mbani fëmijët larg.

Gjatë hapjes së derës së pajisjes mund të dalë avull i nxehtë. Në varësi nga temperatura, avulli mund të mos jetë i dukshëm.

- ▶ Hapni me kujdes derën e pajisjes.
- ▶ Mbani fëmijët larg.

Për shkak të ujit në furrën e nxehtë mund të krijohet avull i nxehtë.

- ▶ Mos derdhni asnjëherë ujë në furrën e nxehtë.

⚠ PARALAJMËRIM – Rrezik lëndimi!

Xhami i krisur i derës së pajisjes mund të thyhet.

- ▶ Mos përdorni pastrues të mprehtë gërryes ose shpatull metalike të mprehtë për pastrimin e xhamit të derës së pajisjes, sepse sipërfaqja e xhamit mund të kriset.

Menteshat e derës së pajisjes lëvizin gjatë hapjes dhe mbylles së derës dhe aty mund kapni duart.

- ▶ Mos i futni duart në pjesën e lëvizjes së menteshave.

Krisjet, plasaritjet ose thyerjet në pjatën rrotulluese prej qelqi janë të rrezikshme.

- ▶ Mos e godisni asnjëherë pjatën rrotulluese me objekte të forta.
 - ▶ Përdorni me kujdes pjatën rrotulluese.
- Avujt e alkoolit mund të marrin flakë në furrën e nxehtë dhe dera e pajisjes të shpërthejë dhe sipas rastit të rrezohet. Xhamat e derës mund të thyhen dhe të copëtohen.
- "Shmangia e dëmeve materiale", Faqe 59
- ▶ Përdorni në ushqime vetëm sasi të vogla kur pijet janë me përqindje të lartë alkooli.
 - ▶ Mos nxehtëni pije alkoolike në gjendje të paholluar ($\geq 15\%$ vol.) (p.sh. për spërkatjen ose lagjen e ushqimeve).
 - ▶ Hapeni derën e pajisjes me kujdes.

⚠ PARALAJMËRIM – Rrezik nga goditja elektrike!

Riparimet e gabuara janë shkak për rreziqe.

- ▶ Riparimet në pajisje duhen kryer vetëm nga staf teknik i trajnuar për këtë qëllim.
- ▶ Për riparimin e pajisjes lejohet të përdoren vetëm pjesë këmbimi origjinale.
- ▶ Nëse dëmtohet kordoni elektrik i pajisjes, atëherë ai duhet të zëvendësohet nga prodhuesi ose shërbimi i tij për klientin ose nga një person i ngjashëm i kualifikuar, për të evituar rreziqet e mundshme.

Izolimi i dëmtuar i kordonit elektrik përbën rrezik për jetën.

- ▶ Mos lini kurrë që kordoni elektrik të bjerë në kontakt me pjesët e nxehta të pajisjes ose burime të tjera nxehtësie.
- ▶ Mos lejoni kurrë që kordoni elektrik të bjerë në kontakt me maja ose me buzë të mprehta.
- ▶ Mos e përdridhni, mos e shtypni ose mos e ndryshoni kordonin elektrik.

Lagështia që futet brenda mund të shkaktojë goditje elektrike.

- ▶ Mos përdorni pastrues me avull ose pastrues me presion të lartë për të pastruar pajisjen.

Pajisja e dëmtuar ose kordoni elektrik i dëmtuar përbëjnë rrezik për jetën.

- ▶ Kurrë mos vini në punë një pajisje të dëmtuar.
- ▶ Asnjëherë mos e vini në punë pajisjen me sipërfaqe të plasarit ose të thyer.
- ▶ Asnjëherë mos tërhiqni kordonin elektrik për të shkëputur pajisjen nga rrjeti elektrik. Hiqeni kordonin elektrik duke e kapur gjithmonë nga spina.

- ▶ Kur pajisja ose kordoni elektrik është i dëmtuar, shkëputni menjëherë kordonin elektrik ose fikni siguresën në rutinë e siguresave.
- ▶ Telefononi shërbimin e klientit. → *Faqe 66*

⚠ **PARALAJMËRIM – Rrezik asfiksioni!**

Fëmijët mund të fusin në kokë ose të mbështillen me materialin e paketimit dhe për rrjedhojë të mbyten.

- ▶ Mbani larg fëmijëve materialin e paketimit.
- ▶ Mos i lini fëmijët të luajnë me materialin e paketimit.

Fëmijët mund të thithin ose të gëlltitin pjesë të vogla dhe për rrjedhojë të mbyten.

- ▶ Mbani pjesët e vogla larg nga fëmijët.
- ▶ Mos lejoni fëmijët të luajnë me pjesët e vogla.

1.5 Mikrovala

LEXONI ME KUJDES UDHËZIMET E RËNDËSISHME PËR SIGURINË DHE RUAJINI PËR PËRDORIMIN NË TË ARDHMEN

⚠ **PARALAJMËRIM – Rrezik zjarri!**

Përdorimi jo sipas rregullave i pajisjes është i rrezikshëm dhe mund të shkaktojë dëme. Për shembull, pantoflat dhe jastëkët e mbushur me kokrriza ose drithëra, të cilët janë ngrohur, mund të ndizen edhe pas disa orësh.

- ▶ Mos thani ushqime ose veshje me pajisjen.
- ▶ Mos ngrohni asnjëherë me pajisjen pantoflat, jastëkët e mbushur me kokrriza ose drithëra, sfungjerët, leckat e lagura të pastrimit dhe të ngjashme.
- ▶ Përdoreni pajisjen vetëm për përgatitjen e gatesave dhe pijeve.

Ushqimet dhe paketimet dhe enët e tyre mund të marrin flakë.

- ▶ Mos ngrohni asnjëherë ushqime në paketimet e mbajtjes ngrohtë.
- ▶ Mos ngrohni asnjëherë ushqime në enë plastike, letre ose materiale të tjera të djegshme, nëse nuk i mbikëqyrni.
- ▶ Mos vendosni asnjëherë një fuqi shumë të lartë ose kohë të gjatë të mikrovalës. Orientohuni tek të dhënat në këtë manual përdorimi.
- ▶ Asnjëherë mos thani ushqime në mikrovalë.
- ▶ Asnjëherë mos shkruani ose mos ngrohni me fuqi shumë të lartë ose me kohë shumë të gjatë të mikrovalës ushqime me përmbajtje të ulët uji, si për shembull bukë.

Vaji i gatimit mund të marrë flakë.

- ▶ Asnjëherë mos nxehni vetëm vajin e gatimit në mikrovalë.

Gjësendet ose enët e mbetura në mikrovalë mund të ndizen.

- ▶ Sigurohuni që në hapësirën e gatimit të mos ketë gjësende ose enë që nuk janë të përshtatshme për përdorim në mikrovalë, para se të ndizni pajisjen.
- ▶ Mos e përdorni hapësirën e gatimit për të ruajtur gjësende të djegshme, enë kuzhine, ushqime ose të ngjashme kur mikrovala nuk është në përdorim.

⚠ **PARALAJMËRIM – Rrezik shpërthimi!**

Lëngjet ose ushqimet e tjera në enë të mbyllura fort mund të shpërthejnë lehtë.

- ▶ Asnjëherë mos nxehni lëngje ose ushqime të tjera në enë të mbyllura fort.

⚠ **PARALAJMËRIM – Rrezik djegiesh!**

Ushqimet me lëvozhgë të fortë ose me lëkurë mund të plasën në formë shpërthimi gjatë ngrohjes, por edhe pas ngrohjes.

- ▶ Asnjëherë mos gatuani vezë me lëvozhgë ose mos ngrohni vezë të ziera bashkë me lëvozhgën.
- ▶ Asnjëherë mos gatuani midhje ose krustace.
- ▶ Në rastin e vezëve sy ose të vezëve në gotë shponi më parë të verdhën e vezës.
- ▶ Në ushqimet me lëvore ose lëkurë të fortë, si p.sh. mollë, domate, patate ose salsiçe, lëvorja mund të plasë. Shponi lëvoren ose lëkurën përpara ngrohjes.

Nxehtësia e ushqimit për foshnja nuk shpërndahet në mënyrë të njëtrajtshme.

- ▶ Asnjëherë mos e ngrohni ushqimin për foshnja në enë të mbyllura.
- ▶ Hiqni gjithmonë kapakun ose biberonin.
- ▶ Pas ngrohjes përziejeni ose tundeni mirë.
- ▶ Kontrolloni temperaturën përpara se të ushqeni fëmijën.

Ushqimet e nxehura lëshojnë nxehtësi. Ena mund të nxehet.

- ▶ Gjithmonë nxirrini enët ose aksesorët nga furra duke i kapur me doreza për tenxhere.
- Në rastin e ushqimeve me mbyllje hermetike, paketimi mund të plasë.
- ▶ Ndiqni gjithmonë të dhënat në paketim.
- ▶ Gjithmonë nxirrini ushqimet nga furra duke i kapur me doreza për tenxhere.

Pjesët e arritshme nxehen shumë gjatë përdorimit.

- ▶ Mos i prekni asnjëherë pjesët e nxehta.
- ▶ Mbani fëmijët larg.

Përdorimi i pajisjes në kundërshtim me përcaktimet është i rrezikshëm. Për shembull pantoflat, jastëkët e mbushur me kokrriza ose drithëra, sfungjerët, lecat e lagura të pastrimit dhe të ngjashme që nxehen, mund të shkaktojnë djegie.

- ▶ Mos thani ushqime ose veshje me pajisjen.
- ▶ Mos ngrohni asnjëherë me pajisjen pantoflat, jastëkët e mbushur me kokrriza ose drithëra, sfungjerët, lecat e lagura të pastrimit dhe të ngjashme.
- ▶ Përdoreni pajisjen vetëm për përgatitjen e gatesave dhe pijeve.

⚠ **PARALAJMËRIM – Rrezik përvëlimi!**

Gjatë nxehjes së lëngjeve mund të ndodhë vlim i vonuar. Kjo do të thotë që temperatura e vlimit arrihet pa u ngritur flluskat tipike të avullit. Rekomandohet të bëhet kujdes edhe nga dridhja e lehtë e enës. Lëngu i nxehtë mund të vlojë papritur menjëherë dhe të derdhet.

- ▶ Gjatë nxehjes vendosni gjithmonë një lugë brenda në enë. Kështu do të shmangët vlimi i vonuar.

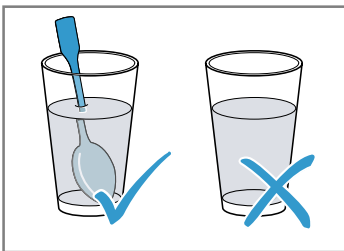

⚠ **PARALAJMËRIM – Rrezik lëndimi!**

Ena e papërshtatshme mund të plasë. Enët prej porcelani dhe qeramike mund të kenë vrima shumë të vogla në doreza dhe kapak. Prapa këtyre vrimave fshihet një boshllëk. Lagështia e futur në këtë boshllëk mund të shkaktojë plasjen e enës.

- ▶ Përdorni vetëm enë të përshtatshme për mikrovalë.

Enët dhe tasat prej metali ose enët me fund metalik mund të shkaktojnë shkëndija në proceset vetëm me mikrovalë. Pajisja dëmtohet.

- ▶ Në proceset vetëm me mikrovalë mos përdorni asnjëherë tasa metalikë.
- ▶ Përdorni vetëm enë të përshtatshme për mikrovalë.

⚠ **PARALAJMËRIM – Rrezik nga goditja elektrike!**

Pajisja punon me tension të lartë.

- ▶ Asnjëherë mos e hiqni kasën rrethuese të pajisjes.

⚠ **PARALAJMËRIM – Rrezik dëmsh të rënda në shëndet!**

Mungesa e pastrimit mund të shkatërrojë sipërfaqet e pajisjes, të shkurtojë jetëgjatësinë e përdorimit dhe të shkaktojë situata të rrezikshme, si për shembull dalja e energjisë së mikrovalëve.

- ▶ Pastroni rregullisht pajisjen dhe largoni menjëherë mbeturinat e ushqimit.
- ▶ Mbani gjithmonë të pastër hapësirën e furrës, derën dhe menteshën.

→ "Pastrimi dhe kujdesi", Faqe 63

Asnjëherë mos e përdorni pajisjen kur dera e furrës është e dëmtuar. Energjia e mikrovalëve mund të dalë jashtë.

- ▶ Asnjëherë mos e përdorni pajisjen kur dera e furrës ose korniza plastike e derës është e dëmtuar.
- ▶ Dërgojeni për riparim vetëm te shërbimi për klientin.

Në pajisjet pa kapakun mbulues të trupit energjia e mikrovalëve del jashtë.

- ▶ Asnjëherë mos e hiqni kapakun mbulues të trupit.
- ▶ Telefononi shërbimin e klientit për punime mirëmbajtjeje ose riparimi.

2 Shmangia e dëmeve materiale

2.1 Të përgjithshme

VINI RE

Avujt e alkoolit mund të marrin flakë në furrën e nxehtë dhe të shkaktojnë dëmtim të përhershëm në pajisje. Për shkak të flakërimit dera e pajisjes mund të shpërthejë dhe sipas rastit të rrëzohet. Xhamat e derës mund të thyhen dhe të copëtohen. Për shkak të presionit negativ

që krijohet, hapësira e furrës mund të deformohet rëndë nga brenda.

- ▶ Mos nxehni pije alkoolike në gjendje të paholluar ($\geq 15\%$ vol.) (p.sh. për spërkatjen ose lagjen e ushqimeve).

Lagështia për kohë të gjatë në hapësirën e furrës çon në korrozion.

- ▶ Pas çdo gatimi fshini ujën e kondensuar gjatë procesit.

- ▶ Mos mbani ushqime të lagështa për kohë të gjatë në furrën e mbyllur.
 - ▶ Mos ruani ushqime brenda në furrë.
- Dera e pajisjes dëmtohet kur ajo përdoret si sipërfaqe për t'u ulur ose për vendosjen e objekteve.
- ▶ Mos rrini, mos u ulni, mos u varni ose mos u mbështetni në derën e pajisjes.

2.2 Mikrovala

Ndiqni këto udhëzime kur përdorni mikrovalën.

VINI RE

Prekja e pjesëve metalike në faqet e brendshme të furrës krijon shkëndija që dëmtojnë pajisjen ose që mund të thyejnë xhamin e brendshëm të derës.

- ▶ Pjesë metalike, p.sh. luga brenda një gote, duhet të jetët ë paktën 2 cm larg faqeve të furrës dhe anës së brendshme të derës.

Futja e tasave të aluminit në pajisje mund të shkaktojë shkëndija. Pajisja do të dëmtohet si pasojë e shkëndijave të formuara.

- ▶ Mos përdorni asnjëherë tasa alumini në pajisje.
- Përdorimi i pajisjes pa ushqime brenda hapësirës së furrës çon në mbingarkesë të saj.
- ▶ Mos e ndizni asnjëherë mikrovalën pa ushqime në hapësirën e furrës. Këtu bën përjashtim testimi i

shkurtër i enëve.

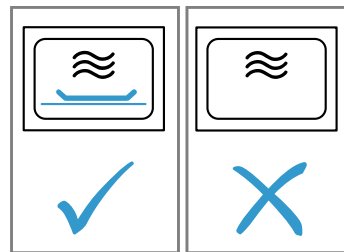

Gjatë përgatitjes së kokoshkave disa herë rresht në mikrovalë menjëherë njëra pas tjetrës me fuqi të lartë të mikrovalës, mund të ndodhë dëmtim i furrës.

- ▶ Midis përgatitjes së tyre, lëreni pajisjen të ftohet për disa minuta.
- ▶ Mos vendosni asnjëherë një fuqi të lartë të mikrovalës.
- ▶ Përdorni një fuqi maksimumi 600 W.
- ▶ Gjithmonë vendoseni qesen e kokoshkave të shtrirë mbi pjatën e qelqit.

Furnizimi i mikrovalës dëmtohet nëse hiqet kapaku mbulues.

- ▶ Asnjëherë mos e hiqni kapakun mbulues të furnizimit të mikrovalëve në hapësirën e furrës.

Heqja e filmit transparent në anën e brendshme të derës dëmton derën e pajisjes.

- ▶ Asnjëherë mos e hiqni filmin transparent në anën e brendshme të derës.

Lëngu që futet në brendësi të pajisjes mund të dëmtojë mekanizmin lëvizës të pjatës rrotulluese.

- ▶ Mbikëqyrni procesin e gatimit.
- ▶ Në fillim vendosni një kohëzgjatje të shkurtër dhe, nëse nevojitet, rriteni kohëzgjatjen.
- ▶ Mos e përdorni asnjëherë pajisjen pa pjatën rrotulluese.

3 Mbrojtja e mjedisit dhe kursimi

3.1 Hedhja e paketimit

Materialet e paketimit janë ekologjike dhe të riciklueshme.

- ▶ Hidhni pjesët e caktuara të seleksionuara sipas llojit.

4 Njohja

4.1 Paneli i komandimit

Përmes panelit të komandimit mund të caktoni të gjitha funksionet e pajisjes dhe të merrni informacion për gjendjen e funksionimit.

Shënim: Në varësi nga lloji i pajisjes, detajet në figurë mund të ndryshojnë, p.sh. ngjyra dhe forma.

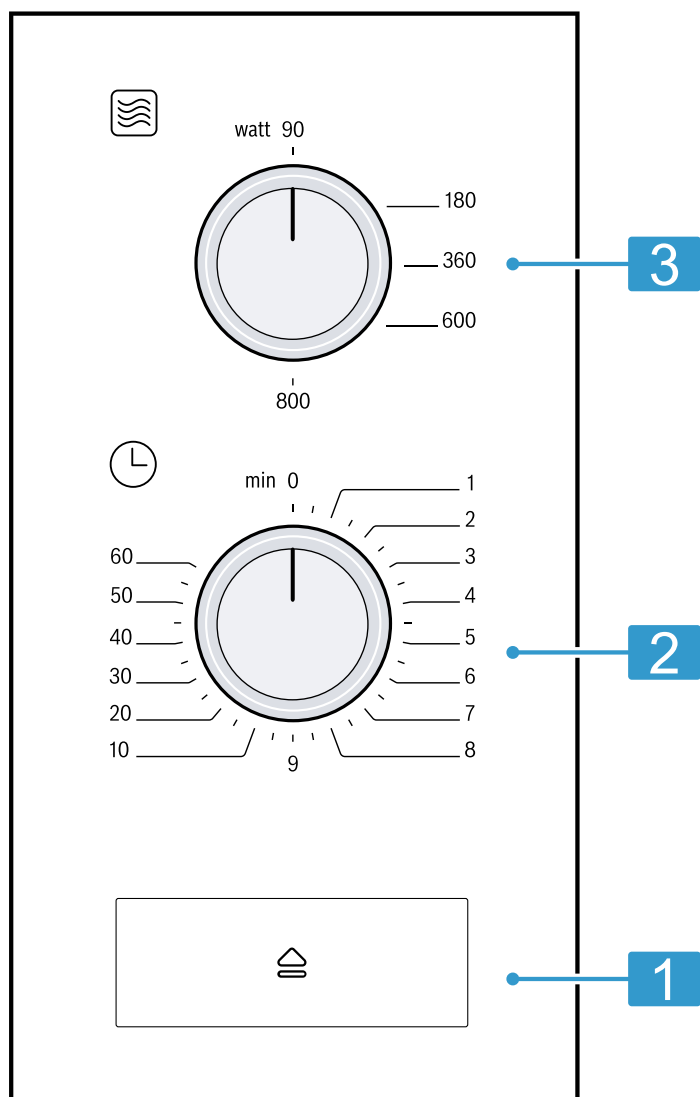

1	Çelësi i hapjes së derës	Hapni derën.
2	Çelësi i kohës	Vendosni kohëzgjatjen në minuta.
3	Çelësi i zgjedhjes së fuqisë	Vendosni fuqinë e mikrovalëve në vat (W).

4.2 Llojet e nxehtjes

Këtu gjeni një pasqyrë përmbledhëse të llojeve të nxehtjes. Ajo përmban udhëzime për përdorimin e llojeve të nxehtjes.

Simboli	Emri	Përdorimi
90-800	Mikrovala	Për shkrirjen, zierjen ose nxehtjen e ushqimeve dhe lëngjeve.

4.3 Ventilatori ftohës

Ventilatori ftohës ndizet dhe fiket vetë sipas nevojës. Gjatë përdorimit të procesit të mikrovalës, hapësira e brendshme mbetet e ftohtë. Ventilatori ftohës ndizet pavarësisht kësaj.

Shënim: Ventilatori ftohës mund të vazhdojë më tej punën, edhe kur pajisja është fikur tashmë.

4.4 Uji i kondensuar

Gjatë gatimit, brenda në furrë dhe në derën e pajisjes mund të shfaqet ujë i kondensuar. Uji i kondensimit është diçka normale dhe nuk ka asnjë ndikim në funksionimin e pajisjes. Pas gatimit fshini ujin e kondensuar.

5 Përpara përdorimit për herë të parë

Kryeni rregullimet e nevojshme për vënien në përdorim për herë të parë. Pastroni pajisjen dhe aksesorët.

5.1 Pastrimi i pajisjes përpara përdorimit të parë

Pastroni hapësirën e furrës dhe aksesorët përpara se të përgatitni ushqime në pajisje herën e parë.

1. Sigurohuni që në hapësirën e furrës nuk ndodhen mbetje nga paketimi, aksesorë ose objekte të tjera.
2. Pastroni sipërfaqet e lëmuara brenda furrës me një pecetë të butë dhe të njomë.
3. Për të mënjeluar erën e pajisjes së re, fshini hapësirën e furrës me ujë të nxehtë me detergjent enësh.

→ "Pastrimi i furrës", Faqe 64

5.2 Vendosja e pllakës rrotulluese

Përdoreni pajisjen vetëm me pjatën rrotulluese.

1. Vendoseni unazën me rrota **a** në kanalën e hapësirës së furrës.

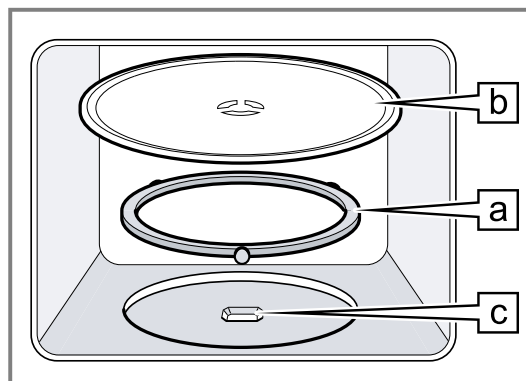

2. Futni pjatën rrotulluese **b** në mekanizmin lëvizës **c** në mes të furrës.
3. Verifikoni nëse pjata rrotulluese është futur si duhet.

Shënim: Pjata rrotulluese mund të rrotullohet majtas ose djathtas.

6 Përdorimi bazë

6.1 Fuqitë e mikrovalës

Këtu gjeni një pasqyrë përmbledhëse të fuqive të mikrovalës dhe një rekomandim për përdorimin e tyre.

Fuqia e mikrovalës në W	Përdorimi
90	Shkrini ushqimet delikate.
180	Shkrini ushqimet dhe vazhdoni më tej gatimin.
360	Gatuani mish dhe peshk ose ngrohni ushqimet delikate.
600	Nxehni dhe zieni ushqimet.
800	Nxehni lëngjet.

6.2 Enët dhe aksesorët e përshtatshëm për mikrovalë

Për t'i ngrohur njëtrajtësisht ushqimet tuaja dhe për të mos dëmtuar pajisjen përdorni enë dhe aksesorë të përshtatshëm.

Shënim: Përpara se të përdorni enën në mikrovalë, shihni të dhënat e prodhuesit të enës. Në rast dyshimi, kryeni një test të enës.

Të përshtatshme për mikrovalë

Enët dhe aksesorët	Arsyeja
Enët prej materiali rezistent ndaj nxehtësisë dhe të përshtatshëm për përdorim në mikrovalë: <ul style="list-style-type: none"> ▪ Qelq ▪ Qelq qeramik ▪ Porcelan ▪ Plastikë rezistente ndaj temperaturës ▪ Qeramikë plotësisht e glazuruar pa të çara 	Këto materiale lejojnë kalimin e mikrovalëve. Mikrovalët nuk i dëmtojnë enët rezistente ndaj nxehtësisë.
Takëmet metalike	Shënim: Për të shmangur vlimin e vonuar, ju mund të përdorni takëmet metalike, p.sh. një lugë brenda në gotë.

VINI RE

Prekja e pjesëve metalike në faqet e brendshme të furrës krijon shkëndija që dëmtojnë pajisjen ose që mund të thyejnë xhamin e brendshëm të derës.

- ▶ Pjesë metalike, p.sh. luga brenda një gotë, duhet të jetët e paktën 2 cm larg faqeve të furrës dhe anës së brendshme të derës.

Të papërshtatshme për mikrovalë

Enët dhe aksesorët	Arsyeja
Enët metalike	Metali nuk lejon depërtimin e mikrovalëve. Ushqimet me zor ngrohen.

Enët dhe aksesorët	Arsyeja
Enët me dekor ari ose me dekor argjendi	Mikrovalët mund të dëmtojnë dekorin prej ari dhe dekorin prej argjendi. Këshillë: Kur prodhuesi garanton që enë është e përshtatshme për mikrovalë, ju mund ta përdorni enën.

6.3 Testimi i enëve për përshtatshmëri me mikrovalën

Provoni përshtatshmërinë e enës për mikrovalë me ndihmën e testimit të enës. Pajisjen mund ta vini në punë pa ushqime në modalitetin e mikrovalës vetëm për testimin e enës.

⚠ PARALAJMËRIM – Rrezik përvëlimi!

Pjesët e arritshme nxehen shumë gjatë përdorimit.

- ▶ Mos i prekni asnjëherë pjesët e nxehta.
- ▶ Mbani fëmijët larg.

1. Vendoseni enën bosh brenda në hapësirën e furrës.
2. Vendoseni pajisjen në fuqinë maksimale të mikrovalës për ½ - 1 minutë.
3. Nisni procesin.
4. Kontrolloni enën disa herë:
 - Kur ena është e ftohtë ose e vakët, ajo është e përshtatshme për mikrovalë.
 - Kur ena është e nxehtë ose nëse krijohen shkëndija, ndërpritni testimin e enës. Ena është e papërshtatshme për mikrovalë.

6.4 Vendosja e mikrovalës

VINI RE

Përdorimi i pajisjes pa ushqime brenda hapësirës së furrës çon në mbingarkesë të saj.

- ▶ Mos e ndizni asnjëherë mikrovalën pa ushqime në hapësirën e furrës. Këtu bën përjashtim testimi i shkurtër i enëve.

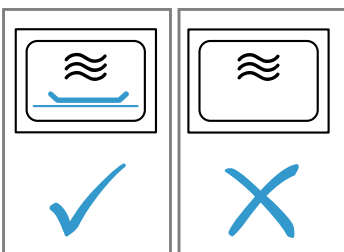

Këshillë: Për ta përdorur pajisjen në mënyrën më të mirë, orientohuni te specifikimet në rregullimet e rekomanduara.

→ "Mënyra për sukses", Faqe 66

1. Mbani parasysh udhëzimet e sigurisë. → Faqe 58
2. Ndiqni udhëzimet për shmangien e dëmeve materiale. → Faqe 60
3. Ndiqni udhëzimet për enët dhe aksesorët e përshtatshëm për mikrovalë. → Faqe 62
4. Me çelësin e zgjedhjes së fuqisë mund të vendosni fuqinë e mikrovalës që dëshironi.
5. Vendosni kohëzgjatjen që dëshironi me çelësin e kohës.
Nëse kohëzgjatja që dëshironi është më pak se 2 minuta, vendosni në fillim një kohëzgjatje më të madhe dhe pastaj në moment kthehuni të vendosni kohën që dëshironi.

Shënim: Kur hapni derën e furrës gjatë procesit, mikrovala e ndërpret procesin dhe ecja e kohës së vendosur ndalon. Kur ju e mbyllni derën e furrës, procesi vazhdon më tej.

6.5 Ndryshimi i kohëzgjatjes

Ju mund ta ndryshoni në çdo kohë kohëzgjatjen.

- ▶ Vendosni kohëzgjatjen që dëshironi me çelësin e kohës.
Nëse kohëzgjatja që dëshironi është më pak se 2 minuta, vendosni në fillim një kohëzgjatje më të madhe dhe pastaj në moment kthehuni të vendosni kohën që dëshironi.

6.6 Ndërprerja e procesit

1. Hapni derën e pajisjes.
 2. Për të vazhduar procesin, mbyllni derën e pajisjes.
- ✓ Kohëzgjatja e vendosur vazhdon të ecë më tej.

6.7 Anulimi i procesit

- ▶ Vendosni çelësin e kohës në 0.

7 Pastrimi dhe kujdesi

Në mënyrë që pajisja të qëndrojë funksionale për kohë të gjatë, pastrojini dhe kujdesuni për të me kujdes.

7.1 Produktet e pastrimit

Përdorni vetëm produkte pastrimi të përshtatshme.

⚠ PARALAJMËRIM – Rrezik nga goditja elektrike! Lagështia që futet brenda mund të shkaktojë goditje elektrike.

- ▶ Mos përdorni pastrues me avull ose pastrues me presion të lartë për të pastruar pajisjen.

VINI RE

Produktet e papërshtatshme të pastrimit dëmtojnë sipërfaqet e pajisjes.

- ▶ Mos përdorni mjete pastrimi të mprehta ose gërryese.

- ▶ Mos përdorni produkte pastrimi që përmbajnë shumë alkool.
- ▶ Mos përdorni tela të fortë ose sfungjerë të ashpër.
- ▶ Mos përdorni asnjë pastrues special për pastrim në të ngrohtë.
- ▶ Përdorni pastrues për xhama, shpatull për xhama ose produkte kujdesi për inoks vetëm kur këto rekomandohen për pjesën përkatëse në manualin e pastrimit.

Kripa që sfungjerët e rinj mund të dëmtojë sipërfaqet.

- ▶ Lani mirë sfungjerët e rinj përpara se t'i përdorni.

Produktet e pastrimit që janë të përshtatshme për pjesët dhe sipërfaqet e veçanta i mësoni në manualin e veçanta të pastrimit.

7.2 Pastrimi i pajisjes

Pastroni pajisjen ashtu siç rekomandohet, në mënyrë që pjesët dhe sipërfaqet e ndryshme të mos dëmtohen si pasojë e mënyrës së gabuar të pastrimit apo si pasojë e përdorimit të produkteve të papërshtatshme të pastrimit.

⚠ PARALAJMËRIM – Rrezik zjarri!

Mbeturinat e lira të ushqimit, yndyra dhe lëngu i mishit mund të marrë flakë.

- ▶ Përpara përdorimit hiqni ndotjet e mëdha nga hapësira e brendshme e furrës, nga rezistencat e nxehtësie dhe nga aksesorët.

⚠ PARALAJMËRIM – Rrezik lëndimi!

Xhami i krisur i derës së pajisjes mund të thyhet.

- ▶ Mos përdorni pastrues të mprehtë gërryes ose shpatull metalike të mprehtë për pastrimin e xhamit të derës së pajisjes, sepse sipërfaqja e xhamit mund të kriset.

1. Ndiqni udhëzimet për produktet e pastrimit.
→ *Faqe 63*
2. Ndiqni udhëzimet për pastrimin e pjesëve të pajisjes ose të sipërfaqeve të saj.
3. Nëse nuk jepet asnjë këshillë tjetër:
 - ▶ Pastroni pjesët e pajisjes me ujë të nxehtë me detergjent enësh dhe një pecetë.
 - ▶ Më pas thajini me një pecetë të butë.

7.3 Pastrimi i furrës

VINI RE

Pastrimi i pasaktë mund ta dëmtojë hapësirën e furrës.

- ▶ Mos përdorni spërkatës për furra, mjet gërryes ose asnjë pastrues tjetër agresiv për furrat.

1. Ndiqni udhëzimet për produktet e pastrimit.
→ *Faqe 63*
2. Pastrojeni me ujë të nxehtë me detergjent enësh ose me ujë me uthull.
3. Në rastin e ndotjeve të forta përdorni pastrues furre. Përdoreni pastruesin e furrës vetëm kur furra është e ftohtë.

Këshillë: Për të mënjeluar formimin e erërave të pakëndshme, nxehni një filxhan ujë me disa pika lëng limoni për 1 deri në 2 minuta me fuqi maksimale të mikrovalës. Për të shmangur vlimin e vonuar, futni gjithmonë një lugë brenda në enë.

4. Fshini hapësirën e brendshme të furrës me një leckë të thatë.
5. Lëreni hapur derën e furrës që ajo të thahet.

Pastrimi i pjatës rrotulluese

1. Ndiqni udhëzimet për produktet e pastrimit.
→ *Faqe 63*
2. Hiqni pjatën rrotulluese.
3. Lani pjatën rrotulluese me ujë të nxehtë me detergjent enësh dhe me një pecetë të butë.
4. Më pas thajini me një pecetë të butë.
5. Vendosni sërish në vend pjatën rrotulluese.
Bëni kujdes që pjata rrotulluese të futet saktë në vendin e vet.

7.4 Pastrimi i pjesës ballore të pajisjes

VINI RE

Pastrimi i pasaktë mund ta dëmtojë pjesën ballore të pajisjes.

- ▶ Mos përdorni për pastrimin pastrues xhamash, shpatull pastrimi metalike ose xhami.
- ▶ Për të shmangur korrozionin në pjesët ballore prej inoksi, pastroni menjëherë njollat e çmërsit, njollat e yndyrës, të niseshtesë dhe njollat e të bardhës së vezës.
- ▶ Në sipërfaqet prej inoksi përdorni produkt kujdesi të veçantë për inoks, për sipërfaqet e ngrohta.

1. Ndiqni udhëzimet për produktet e pastrimit.
→ *Faqe 63*
2. Pastroni pjesën ballore të pajisjes me ujë të nxehtë me detergjent enësh dhe një pecetë.
Shënim: Në pjesën ballore të pajisjes mund të shkaktohen ndryshime të lehta të ngjyrës për shkak të materialeve të ndryshme, si qelqi, plastika ose metali.
3. Në pjesën ballore prej inoksi të pajisjes përhapni një shtresë të hollë produkti kujdesi për inoks me një pecetë të butë.
Produktin e kujdesit për inoks mund ta blini te shërbimi për klientin ose në dyqanin e specializuar.
4. Më pas thajini me një pecetë të butë.

7.5 Pastrimi i panelit të komandimit

VINI RE

Pastrimi i pasaktë mund ta dëmtojë panelin e komandimit.

- ▶ Asnjëherë mos e fshini panelin e komandimit me leckë të njomë.

1. Ndiqni udhëzimet për produktet e pastrimit.
→ *Faqe 63*
2. Pastrojeni panelin e komandimit me një pecetë me mikrofibrë ose dhe me një leckë të butë e të lagësht.
3. Më pas thajini me një pecetë të butë.

7.6 Pastrimi i xhamave të derës

VINI RE

Pastrimi i pasaktë mund të dëmtojë xhamat e derës.

- ▶ Mos përdorni shpatull pastrimi për xham.

1. Ndiqni udhëzimet për produktet e pastrimit.
→ *Faqe 63*
2. Pastroni xhamat e derës me një pecetë të lagësht dhe me pastrues xhamash.
Shënim: Hijet që duken si vraga në xhamin e derës janë efektet e dritës së llambës së furrës.
3. Më pas thajini me një pecetë të butë.

7.7 Asistenca e pastrimit

Ndihma e pastrimit është një alternativë e shpejtë për pastrimin e furrës midis përdorimeve. Ndihma e pastrimit zbut papastërtitë nëpërmjet kthimit në formë avulli të ujit me detergjent enësh. Më pas papastërtitë mund të largohen më lehtë.

Vendosja e funksionit të pastrimit

1. Hidhni disa pika detergjent enësh në një tas me ujë.

2. Për të shmangur vlimin e vonuar, futni një lugë brenda në tas.
3. Vendoseni tasin në mes të hapësirës së furrës.
4. Vendosni fuqinë e mikrovalës në 600 W.
5. Vendosni kohëzgjatjen 3 minuta.
6. Ndizni mikrovalën.
7. Pas përfundimit të kohës, lëreni derën mbyllur edhe për 3 minuta të tjera.
8. Fshini hapësirën e brendshme të furrës me një leckë të thatë.
9. Lëreni hapur derën e furrës që ajo të thahet.

8 Mënjanimi i defekteve

Defektet e lehta në pajisje mund t'i eliminoni edhe vetë. Përdorni informacionet për eliminimin e defekteve përpara se të kontaktoni me shërbimin për klientin. Kështu shmangni shpenzimet e panevojshme.

⚠ PARALAJMËRIM – Rrezik lëndimi!

Riparimet e gabuara janë të rrezikshme.

- ▶ Riparimet në pajisje duhen kryer vetëm nga staf teknik i trajnuar.
- ▶ Nëse pajisja ka defekt, atëherë telefononi shërbimin e klientit.
→ "Shërbimi i klientit", Faqe 66

⚠ PARALAJMËRIM – Rrezik nga goditja elektrike!

Riparimet e gabuara janë shkak për rreziqe.

- ▶ Riparimet në pajisje duhen kryer vetëm nga staf teknik i trajnuar për këtë qëllim.
- ▶ Për riparimin e pajisjes lejohet të përdoren vetëm pjesë këmbimi origjinale.
- ▶ Nëse dëmtohet kordoni elektrik i pajisjes, atëherë ai duhet të zëvendësohet nga prodhuesi ose shërbimi i tij për klientin ose nga një person i ngjashëm i kualifikuar, për të evituar rreziqet e mundshme.

8.1 Defektet e funksionit

Defekti	Shkaku dhe zgjidhja e problemeve
Pajisja nuk funksionon.	Spina e kablos së lidhjes elektrike nuk është futur. ▶ Lidhni pajisjen në rrjetin elektrik.
	Ka vepruar siguresa në kutinë e siguresave. ▶ Kontrolloni siguresën në kutinë e siguresave.
	Është ndërprerë furnizimi me energji. ▶ Kontrolloni nëse ndriçimi i dhomës dhe pajisjet e tjera funksionojnë.
	Defekt në funksionim 1. Fikni siguresën në kutinë e siguresave. 2. Ndizeni përsëri siguresën pas rreth 10 sekondash. ✓ Nëse problemi ka qenë vetëm një herë, mesazhi fiket. 3. Nëse mesazhi shfaqet përsëri, telefononi shërbimin për klientin. Kur ta telefononi jepini atij mesazhin e saktë të defektit. → "Shërbimi i klientit", Faqe 66
	Dera nuk është mbyllur plotësisht. ▶ Kontrolloni nëse te dera kanë ngecur mbeturina ushqimi ose ndonjë objekt tjetër.
	Çelësi i kohës nuk është vendosur. ▶ Vendosni kohën me çelësin e kohës. → Faqe 63
Ushqimet nxehen më ngadalë se deri tani.	Fuqia e mikrovalës është vendosur shumë e ulët. ▶ Vendosni një fuqi më të lartë të mikrovalës. → Faqe 63
	Në pajisje është vendosur një sasi më e madhe ushqimi se sa duhet. ▶ Vendosni një kohëzgjatje më të madhe. Për dyfishin e sasisë nevojitet gjithashtu dyfishi i kohës.
	Ushqimet janë më të ftohta se zakonisht. ▶ Kthejini ushqimet ose përziejini ato herë pas here gjatë kohës.

Defekti	Shkaku dhe zgjidhja e problemeve
Pjata rrotulluese kërcet ose fërkon.	Në pjesën e mekanizmit lëvizës të pjatës rrotulluese ka papastërti ose ndonjë objekt. ▶ Pastroni unazën me rrota dhe kanalën në hapësirën e furrës.
Procesi i mikrovalës nuk ndërpritet.	Pajisja ka një defekt. ▶ Nëse ky problem shfaqet në mënyrë të përsëritur, telefononi shërbimin e klientit.
Pajisja nuk është vënë në punë. Në ekran qëndron e shfaqur një kohëzgjatje.	Çelësi i zgjedhjes me rrotullim është aktivizuar pa dashje. ▶ Shtypni stop.

9 Hedhja

9.1 Hedhja e pajisjes së vjetër

Me hedhjen e pajisjeve në mënyrë të përshtatshme për mjedisin mund të rifitohen lëndë të para të vlefshme.

- Shkëputni spinën e kordonit elektrik.
- Pritni kordonin elektrik.
- Hidheni pajisjen në mënyrë të përshtatshme për mjedisin.

Informacioni për mënyrat aktuale të hedhjes mund të merret nga shitësi specialist, si dhe pranë administratës vendore të komunës ose qytetit.



Ky aparat përmban shënjën e aparaturave elektrike dhe elektroteknike sipas Udhëzimit 2012/19/EU (waste electrical and electronic equipment - WEEE).

Udhëzimi jep kuadrin ligjor për të drejtën e kthimit mbrapsht të aparaturave të përdorura në të gjithë BE.

10 Shërbimi i klientit

Do të merrni nga shërbimi ynë i klientit pjesë të tjera këmbimi origjinale funksionale dhe të magazinueshme për deri 15 vjet pas vënies në qarkullim të pajisjes suaj. Për informacione të mëtejshme drejtoju shërbimit tonë të klientit.

Informacionet e detajuara rreth kohëzgjatjes së garancisë dhe kushteve të garancisë në vendin tuaj i gjeni përmes kodit QR në dokumentin bashkëngjitur kontakteve të shërbimit dhe kushteve të garancisë, të shërbimi ynë i klientit, shitësi juaj ose në faqen tonë të internetit.

Të dhënat e kontaktit të shërbimit të klientit i gjeni përmes kodit QR në dokumentin bashkëngjitur kontakteve të shërbimit dhe kushteve të garancisë ose në faqen tonë të internetit.

Informacionet sipas rregullores (EU) 2023/826 i gjeni online në www.bosch-home.com tek faqja e produktit

dhe faqja e shërbimit të pajisjes suaj, në udhëzuesin e përdorimit dhe dokumentet shtesë.

10.1 Numri i produktit (E-Nr.) dhe numri i prodhimit (FD)

Kur kontaktoni me shërbimin e klientit, do t'ju duhet numri i produktit (E-Nr.) dhe numri serial (FD), të cilin mund ta gjeni në pllakën e specifikimeve të pajisjes. Etiketën me parametrat e tipit me këta numra e gjeni kur hapni derën e pajisjes.



Ju mund t'i mbani shënim këto të dhëna, për t'i gjetur shpejt përsëri të dhënat e pajisjes dhe numrin e telefonit të kujdesit për klientin.

11 Mënyra për sukses

Këtu do të gjeni cilësimet më të përshtatshme dhe aksesoret e enët më të mira për gatime të ndryshme. Ne i kemi përshtatur këshillat në mënyrë optimale për pajisjen tuaj.

11.1 Si të veproni sa më mirë

Shënim

- Këshillat për vendosjen e rregullimeve vlejnë gjithmonë për furrën e ftohtë dhe bosh.

- Të dhënat e kohës në tabelat përmbledhëse janë vlera orientuese. Ato varen nga cilësia dhe karakteristikat e ushqimit.

⚠ PARALAJMËRIM – Rrezik djegiesh!

Ushqimet me lëvizshmëri të fortë ose me lëkurë mund të plaslin në formë shpërthimi gjatë ngrohjes, por edhe pas ngrohjes.

- ▶ Asnjëherë mos gatuani vezë me lëvizshmëri ose mos ngrohni vezë të ziera bashkë me lëvizshmëri.

- ▶ Asnjëherë mos gatuani midhje ose krustace.
- ▶ Në rastin e vezëve sy ose të vezëve në gotë shponi më parë të verdhën e vezës.
- ▶ Në ushqimet me lëvore ose lëkurë të fortë, si p.sh. mollë, domate, patate ose salsiçe, lëvorja mund të plasë. Shponi lëvoren ose lëkurën përpara ngrohjes. Ushqimet e nxehura lëshojnë nxehtësi. Ena mund të nxehet.
- ▶ Gjithmonë nxirrini enët ose aksesoret nga furra duke i kapur me doreza për tenxhere.

1. Përpara përdorimit, hiqni nga furra enët që nuk ju duhen.
2. Zgjidhni një ushqim që preferoni nga rregullimet e rekomanduara.
3. Vendosni ushqimin në një enë të përshtatshme.
→ "Enët dhe aksesoret e përshtatshëm për mikrovalë", Faqe 62
4. Vendosni enën mbi pjatën rrotulluese.
5. Kryeni rregullimet në pajisje sipas rregullimeve të rekomanduara.

Në fillim vendosni kohëzgjatjen më të shkurtër. Nëse është e nevojshme, zgjatni kohëzgjatjen. Kur në tabela janë dhënë dy fuqi mikrovalë dhe kohëzgjatje, në fillim vendosni fuqinë e mikrovalës dhe kohëzgjatjen që jepen të parat dhe më pas vendosni të dytat, pas sinjalit.

Nëse dëshironi që të përgatitni ushqim në sasi që ndryshojnë nga tabelat, atëherë për dyfishin e sasisë vendosni përafërsisht dyfishin e kohëzgjatjes.

6. Përdorni doreza për tenxhere kur nxirrni nga furra enën e nxehtë.

11.2 Këshilla për shkrimin dhe ngrohjen

Problemi	Këshillë
Ushqimi duhet të jetë i shkrirë, i nxehtë ose i gatuar pas përfundimit të kohëzgjatjes.	Vendosni një kohëzgjatje më të madhe. Sasi të mëdha dhe ushqimet e larta kërkojnë më shumë kohë.
Pas përfundimit të kohëzgjatjes, ushqimi nuk duhet të jetë i tejnxehur anash dhe në mes duhet të jetë i gatuar.	<ul style="list-style-type: none"> ■ Trazojeni ndërkohë ushqimin herë pas here. ■ Vendosni një fuqi më të ulët të mikrovalës dhe një kohëzgjatje më të madhe.

Shkrirja me mikrovalë

Ndani këshillat për vendosjen e rregullimeve për shkrimin e ushqimeve të ngrira me mikrovalë.

Ushqimi	Pesha në g	Fuqia e mikrovalës në W	Kohëzgjatja në min
Copa të plota mishi gjedhi, viçi ose derri, me dhe pa kocka	800	1. 180 2. 90	1. 15 2. 10 - 20
Copa të plota mishi gjedhi, viçi ose derri, me dhe pa kocka	1000	1. 180 2. 90	1. 20 2. 15 - 25
Copa të plota mishi gjedhi, viçi ose derri, me dhe pa kocka	1500	1. 180 2. 90	1. 30 2. 20 - 30
Mish në copa ose në feta nga mish gjedhi, viçi ose derri	200	1. 180 2. 90	1. 2 ¹ 2. 4 - 6

¹ Ndani nga njëra-tjetra copat e shkrira kur e ktheni në anën tjetër.

Problemi	Këshillë
Pas shkrirjes, shpendi ose mishi nuk duhet të jetë i gatuar vetëm nga jashtë dhe në mes duhet të jetë ende i ngrirë.	<ul style="list-style-type: none"> ■ Vendosni një fuqi më të ulët të mikrovalës. ■ Kthejeni disa herë ushqimin që shkrihet kur ai është në sasi të madhe.
Ushqimi nuk duhet të jetë shumë i thatë.	<ul style="list-style-type: none"> ■ Vendosni një fuqi më të ulët të mikrovalës. ■ Vendosni një kohëzgjatje më të shkurtër. ■ Mbuloni ushqimin. ■ Shtoni më shumë lëng.

11.3 Shkrirja

Me pajisjen tuaj ju mund të shkrihi ushqime shumë të ngrira.

Shkrirja e ushqimeve

1. Vendosni ushqimin e ngrirë në një enë të hapur mbi pjatën rrotulluese.
Pjesët delikate mund t'i mbuloni me copa të vogla letre alumini, si për shembull kofshët dhe krahët e një pule ose pjesët me dhjam të mishit. Nuk duhet që fleta e aluminit të preke me faqet anësore të furrës.
2. Nisni procesin.
Ju mund ta hiqni letrën e aluminit pas gjysmës së kohës së shkrirjes.
3. **Shënim:** Kur shkrihi mish dhe shpendë, krijohet lëng. Hiqeni këtë lëng kur ktheni ushqimin në anën tjetër dhe mos e përdorni në asnjë mënyrë, si dhe mos lejoni kontaktin e tij me ushqime të tjera.
4. Kthejeni ose përziejini ushqimet një herë deri në dy herë gjatë kohës së shkrirjes.
Copat e mëdha të ushqimit duhen kthyer disa herë.
5. Lërin ushqimet e shkrira në temperaturën e dhomës për 10 deri në 20 minuta, në mënyrë që të balancohet temperatura.
Në rastin e shpendëve, të brendshmet e tyre mund të hiqen në këtë moment. Mishin mund ta përpunoni më tej edhe me një pjesë të vogël qendrore të ngrirë.

Ushqimi	Pesha në g	Fuqia e mikrovalës në W	Kohëzgjatja në min
Mish në copa ose në feta nga mish gjedhi, viçi ose derri	500	1. 180 2. 90	1. 5 ¹ 2. 5 - 10
Mish në copa ose në feta nga mish gjedhi, viçi ose derri	800	1. 180 2. 90	1. 8 ¹ 2. 10 - 15
Mish i grirë, i përzier ^{2,3}	200	90	10 ⁴
Mish i grirë, i përzier ^{2,3}	500	1. 180 2. 90	1. 5 ⁴ 2. 10 - 15
Mish i grirë, i përzier ^{2,3}	800	1. 180 2. 90	1. 8 ⁴ 2. 10 - 20
Shpendë ose copa shpendësh ⁵	600	1. 180 2. 90	1. 8 2. 10 - 20
Shpendë ose copa shpendësh ⁵	1200	1. 180 2. 90	1. 15 2. 10 - 20
Filetë peshku, kotëletë peshku ose feta peshku ⁵	400	1. 180 2. 90	1. 5 2. 10 - 15
Perime, p.sh. bizele	300	180	10 - 15
Fruta, p.sh. manaferra ⁵	300	180	7 - 10 ⁶
Fruta, p.sh. manaferra ⁵	500	1. 180 2. 90	1. 8 ⁶ 2. 5 - 10
Gjalpë, shkrirje ⁷	125	1. 180 2. 90	1. 1 2. 2 - 3
Gjalpë, shkrirje ⁷	250	1. 180 2. 90	1. 1 2. 3 - 4
Bukë e plotë	500	1. 180 2. 90	1. 6 2. 5 - 10
Bukë e plotë	1000	1. 180 2. 90	1. 12 2. 10 - 20
Ëmbëlsirë, e thatë, p.sh. kek i përzier ^{8,9}	500	90	10 - 15
Ëmbëlsirë, e thatë, p.sh. kek i përzier ^{8,9}	750	1. 180 2. 90	1. 5 2. 10 - 15
Ëmbëlsirë, me lëng, p.sh. tortë me fruta, tortë me gjizë ⁸	500	1. 180 2. 90	1. 5 2. 15 - 20
Ëmbëlsirë, me lëng, p.sh. tortë me fruta, tortë me gjizë ⁸	750	1. 180 2. 90	1. 7 2. 15 - 20

11.4 Ngrohja

Me pajisjen tuaj ju mund të ngrohni ushqime.

Ngrohja e ushqimeve

⚠ PARALAJMËRIM – Rrezik djegiesh!

Ushqimet e nxehta lëshojnë nxehtësi. Ena mund të nxehet.

- ▶ Gjithmonë nxirrini enët ose aksesorët nga furra duke i kapur me doreza për tenxhere.

⚠ PARALAJMËRIM – Rrezik përvëlimi!

Gjatë nxehtjes së lëngjeve mund të ndodhë vlim i vonuar. Kjo do të thotë që temperatura e vlimit arrihet pa u ngritur filluskat tipike të avullit. Rekomandohet të

¹ Ndani nga njëra-tjetra copat e shkrira kur e ktheni në anën tjetër.

² Ngrijeni ushqimin në frigorifer në formë të sheshtë.

³ Hiqni mishin e shkrirë ndërkohë.

⁴ Kthejeni disa herë ushqimin në anën tjetër.

⁵ Ndani nga njëra-tjetra copat e shkrira.

⁶ Përziejeni me kujdes ushqimin herë pas here.

⁷ Hiqni plotësisht ambalazhin.

⁸ Shkrini vetëm ëmbëlsira pa mbushje kremi, krem pana, xhelatinë ose krem pastičerie.

⁹ Ndani nga njëra-tjetra copat e kekut.

bëhet kujdes edhe nga dridhja e lehtë e enës. Lëngu i nxehtë mund të vlojë papritur menjëherë dhe të derdhet.

- Gjatë nxehtësisë vendosni gjithmonë një lugë brenda në enë. Kështu do të shmangët vlimi i vonuar.

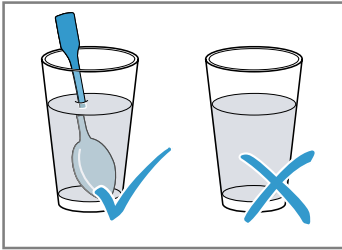

VINI RE

Prekja e pjesëve metalike në faqet e brendshme të furrës krijon shkëndija që dëmtojnë pajisjen ose që mund të thyejnë xhamin e brendshëm të derës.

- Pjesë metalike, p.sh. luga brenda një gotë, duhet të jetët ë paktën 2 cm larg faqeve të furrës dhe anës së brendshme të derës.

Ngrohja në mikrovalë e ushqimeve të ngrira

Ndiqui këshillat për vendosjen e rregullimeve për ngrohjen e ushqimeve të ngrira me mikrovalë.

Ushqimi	Pesha në g	Fuqia e mikrovalës në W	Kohëzgjatja në min
Meny, gjellë në pjatë, ushqim i gatshëm me 2-3 përbërës	300 - 400	600	8 - 11
Supë	400	600	8 - 10
Turli	500	600	10 - 13
Feta mishi ose copa mishi në salcë, p.sh. gulash	500	600	12 - 17 ¹
Tava, p.sh. lazanjë, kaneloni	450	600	10 - 15
Garniturat, p.sh. oriz, makarona ²	250	600	2 - 5
Garniturat, p.sh. oriz, makarona ²	500	600	8 - 10
Perime, p.sh. bizele, brokoli, karota ³	300	600	8 - 10
Perime, p.sh. bizele, brokoli, karota ³	600	600	14 - 17
Spinaq me krem ⁴	450	600	11 - 16

Ngrohja me mikrovalë

Ndiqui këshillat për vendosjen e rregullimeve për ngrohjen me mikrovalë.

Ushqimi	Sasia	Fuqia e mikrovalës në W	Kohëzgjatja në min
Pije ⁵	200 ml	800	2 - 3 ^{6,7}
Pije ⁵	500 ml	800	3 - 4 ^{6,7}
Ushqim për foshnja, p.sh. shishe me biberon ⁸	50 ml	360	rreth 0,5 ^{9,10}
Ushqim për foshnja, p.sh. shishe me biberon ⁸	100 ml	360	rreth 1 ^{9,10}

¹ Ndajini nga njëra-tjetra copat e mishit kur i përzieni.

² Hidhni pak lëng në ushqim.

³ Hidhni ujë në enë sa të mbuloni fundin e enës.

⁴ Zieni ushqimi pa i shtuar sheqer.

⁵ Futni një lugë brenda në gotë.

⁶ Mos ngrohni shumë pijet alkoolike.

⁷ Kontrolloni ushqimin herë pas here.

⁸ Ngrohni ushqimin e foshnjës pa biberonin ose pa kapakun.

⁹ Pas nxehtësisë tundeni gjithmonë fort ushqimin.

¹⁰ Kontrolloni patjetër temperaturën.

Ushqimi	Sasia	Fuqia e mikrovalës në W	Kohëzgjatja në min
Ushqim për foshnja, p.sh. shishe me biberon ¹	200 ml	360	1,5 ^{2,3}
Supë 1 tas	200 g	600	2 - 3
Supë 2 tasa	400 g	600	4 - 5
Meny, gjellë në pjatë, ushqim i gatshëm me 2-3 përbërës	350 - 500 g	600	4 - 8
Mish në salcë ⁴	500 g	600	8 - 11
Turli	400 g	600	6 - 8
Turli	800 g	600	8 - 11
Perime, 1 porcion ⁵	150 g	600	2 - 3
Perime, 2 porcione ⁵	300 g	600	3 - 5

11.5 Gatesat për testim

Këto tabela janë krijuar për institutet e testimit, për të lehtësuar testimin e pajisjes sipas EN 60350-1:2013

ose IEC 60350-1:2011 dhe sipas standardit EN 60705:2012, IEC 60705:2010.

Gatimi me mikrovalë

Ushqimi	Fuqia e mikrovalës në W	Kohëzgjatja në min	Udhëzim
Qumësht me vezë, 750 g	1. 360 2. 90	1. 12 - 17 2. 20 - 25	Vendosni formën Pyrex 20 x 25 cm mbi pjatën rrotulluese.
Pendespanjë	600	8 - 10	Vendosni formën Pyrex Ø 22 cm mbi pjatën rrotulluese.
Romstek	600	20 - 25	Vendosni formën Pyrex mbi pjatën rrotulluese.

Shkrirja me mikrovalë

Këshilla për vendosjen e rregullimeve për shkrirjen me mikrovalë.

Ushqimi	Fuqia e mikrovalës në W	Kohëzgjatja në min	Udhëzim
Mish	1. 180 2. 90	1. 5 - 7 2. 10 - 15	Vendosni formën Pyrex Ø 22 cm mbi pjatën rrotulluese.

¹ Ngrohni ushqimin e foshnjës pa biberonin ose pa kapakun.

² Pas nxehjes tundeni gjithmonë fort ushqimin.

³ Kontrolloni patjetër temperaturën.

⁴ Ndani fetat e mishit nga njëra-tjetra.

⁵ Hidhni pak lëng në ushqim.

12 Manuali i montimit

Mbani parasysh këto informacione gjatë montimit të pajisjes.

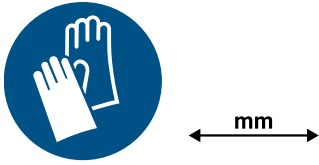

⚠ 12.1 Montimi i sigurt

Ndiqui këto udhëzime për sigurinë kur të montoni pajisjen.

- Siguria gjatë përdorimit garantohe vetëm nëpërmjet një instalimi të saktë profesional në përputhje me manualin e montimit. Përgjegjësia për funksionimin pa probleme në vendin e instalimit është e instaluesit.
- Kontrolloni pajisjen pasi ta nxirrni nga paketimi. Mos e lidhni pajisjen në rast dëmtimi nga transporti.
- Para se ta vini në përdorim pajisjen hiqni nga furra dhe nga dera materialin e paketimit dhe ngjitëset e mundshme.
- Asnjëherë mos e hiqni filmin transparent në anën e brendshme të derës.
- Shihni fletët e montimit për montimin e pjesëve të aksesorëve.
- Mobiliet e montimit duhet të jenë të rezistente ndaj temperaturave deri në 95°C, ndërsa kanatet e mobilieve përreth deri në 70°C.
- Mos e montoni pajisjen pas një kanati mbulues dekorativ apo pas një kanati mobilieje. Ekziston rreziku i mbinxehjes.
- Kryeni punimet e prerjes në mobilie përpara instalimit të pajisjes. Largoni mbetjet e tallashit. Këto mund të ndikojnë në funksionimin e pjesëve elektrike.
- Lidhja e pajisjeve pa spinë duhet të realizohet vetëm nga staf teknik i autorizuar. Në rast dëmtimi nga lidhja e gabuar e drejta e garancisë bëhet e pavlefshme.

⚠ PARALAJMËRIM – Rrezik lëndimi!

Pjesët që janë të arritshme gjatë montimit mund të kenë cepa të mprehtë dhe mund të shkaktojnë lëndime me prerje.

- ▶ Vishni doreza mbrojtëse.

⚠ PARALAJMËRIM – Rrezik zjarri!

Përdorimi i një kordoni zgjatues elektrik dhe i përshtatësve të pamiruar është i rrezikshëm.

- ▶ Mos përdorni kablllo zgjatuese ose prizë bashkuese me shumë vende.

- ▶ Përdorni vetëm adaptorë dhe linja elektrike të miratuara nga prodhuesi.
- ▶ Nëse kordoni elektrik është shumë i shkurtës dhe nuk keni kordon më të gjatë, kontaktoni me një elektrikist të specializuar për të rregulluar instalimin e shtëpisë.

12.2 Lidhja elektrike

Ndiqui këto udhëzime për ta lidhur pajisjen në mënyrë të sigurt nga ana elektrike.

⚠ PARALAJMËRIM – Rrezik nga goditja elektrike!

Instalimet e parregullta janë të rrezikshme.

- ▶ Shtrimi i një prize ose ndërrimi i kordonit elektrik lejohet të bëhet vetëm nga specialist elektrikist duke zbatuar rregullat përkatëse.
- ▶ Lidhni pajisjen vetëm në një prizë me kontakt mbrojtës, të instaluar në përputhje me rregullat.
- ▶ Nëse spina nuk është më e arritshme pas montimit, duhet që në vendin e instalimit të ketë një pajisje ndarëse nga të gjitha polet, me distancë midis kontakteve të paktën 3 mm. Mbrojtja ndaj kontaktit elektrik duhet të sigurohet nga instalimi.

Lidhja elektrike e pajisjes me spinën pa kontakt mbrojtës

Shënim: Pajisja duhet të lidhet vetëm nga specialistë të autorizuar. Në rast dëmtimi nga lidhja e gabuar e drejta e garancisë bëhet e pavlefshme.

Në instalimin e përcaktuar elektrik duhet të jetë instaluar një pajisje stakuese, sipas rregulloreve të instalimit.

1. Identifikoni telin e fazës dhe të neutrit ("nuli") në prizën e lidhjes.
Në rast se lidhja bëhet gabim, pajisja do të dëmtohet.
2. Për tensionin elektrik shihni etiketën e parametrave.
3. Lidhni përcjellësit e kabllit elektrik sipas kodeve të ngjyrave në vijim:
 - ▶ jeshile-e verdhë = përcjellësi i mbrojtjes ⊕
 - ▶ blu = përcjellësi i neutrit (nuli)
 - ▶ kafe = faza (përcjellës i jashtëm)

12.3 Përmbajtja e paketimit

Pas nxjerrjes nga paketimi kontrolloni të gjitha pjesët për dëmtime nga transporti dhe për plotësinë e dërgesës.

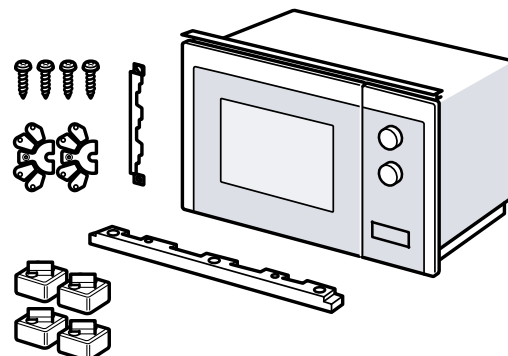

12.4 Mobilia e instalimit

Këtu gjeni disa udhëzime për montimin e sigurt.

VINI RE

Mbetjet e tallashit mund të ndikojnë në funksionimin e pjesëve elektrike.

- ▶ Kryeni punimet e prerjes në mobilie përpara instalimit të pajisjes.
- ▶ Largoni mbetjet e tallashit.
- Lartësia minimale e instalimit është 850 mm.
- Dollapi i montimit inkaso nuk duhet të ketë faqe të pasme prapa pajisjes.
- Kanalet e ajrimit dhe vrimat e thithjes nuk duhen bllokuar.
- Mobilia e montimit inkaso duhet të jetë rezistente ndaj nxehtësisë deri në 90°C, ndërsa kanatet e mobilieve përreth deri në 65°C.
- Kjo pajisje nuk është e përshtatshme për montim inkaso në një mobilie kuzhine pa dorezë, me kanal doreze vertikal.

12.5 Dimensionet e montimit në dollap lart

Mbani parasysh dimensionet e montimit dhe distancat e sigurisë në dollapin lart.

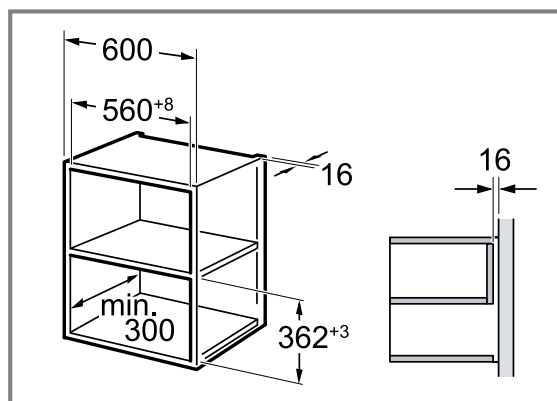

12.6 Përgatitja e dollapit lart

1. Përcaktoni trashësinë e faqes së mobilies. ①
Trashësisë së faqes i caktohet një vlerë X.
2. **Shënim:** Vlera X përkon me distancën nga vrima e poshtme e llamarinës së lidhjes deri te bazamenti i mobilies së montimit inkaso.
Mbërtheni me vida llamarinën e lidhjes në dollapin lart. ②
Mbani parasysh këtu vlerën X.

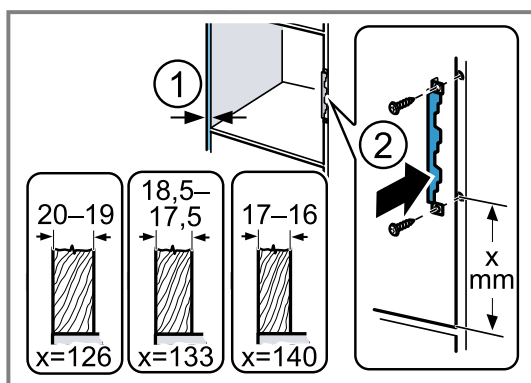

12.7 Dimensionet e montimit në dollapin e sipërm

Mbani parasysh dimensionet e montimit dhe distancat e sigurisë në dollapin e sipërm.

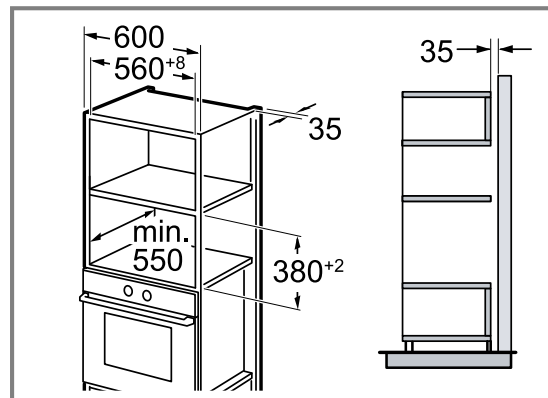

12.8 Montimi inkaso i dy pajisjeve sipër njëra-tjetrës

Pajisja juaj mund të montohet edhe sipër ose poshtë një pajisjeje tjetër më të gjerë. Mbani parasysh përmasat e montimit dhe ndiqni udhëzimet e instalimit gjatë montimit mbi një pajisje tjetër.

Për ajrimin e pajisjeve duhet që bazamentet e ndërmjetme të kenë një zgavër ajrimi.

Për të garantuar një qarkullim të mjaftueshëm ajri për të dyja pajisjet, në pjesën e bazamentit poshtë nevojitet një dritare ajrimi me sipërfaqe min. 200 cm². Për këtë shkurtoni kapakun mbulues të xokolaturës së mobilies ose vendosni një rrjetë ajrimi.

Duhet mbajtur parasysh që shkëmbimi i ajrit të garantohet sipas skicës.

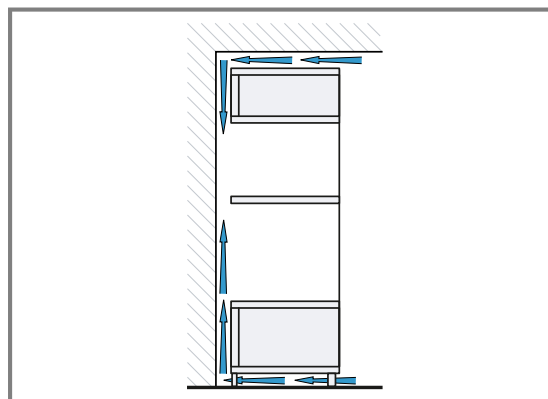

Montoni pajisjet vetëm në lartësi të tillë që aksesorët të mund të hiqen lehtësisht nga pajisjet.

12.9 Përgatitja e dollapit të sipërm

1. Përcaktoni trashësinë e faqes së mobilies. ①
Trashësisë së faqes i caktohet një vlerë X.
2. **Shënim:** Vlera X përkon me distancën nga vrima e poshtme e llamarinës së lidhjes deri te bazamenti i mobilies së montimit inkaso.

Mbërtheni me vida llamarinën e lidhjes në dollapin e sipërm. ②
Mbani parasysh këtu vlerën X.

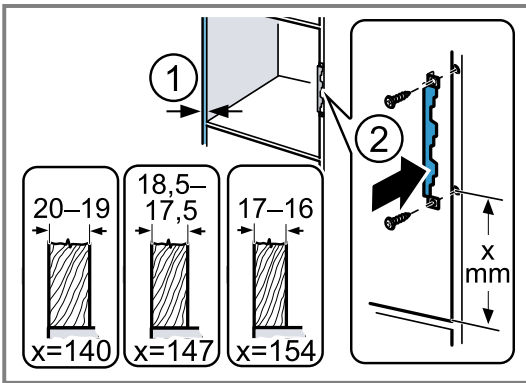

12.10 Përgatitja e pajisjes

Nëse do ta montoni pajisjen në një dollap të sipërm, duhet që ta përgatitni paraprakisht pajisjen.

1. Lironi e mesit në bazamentin e mikrovalës.

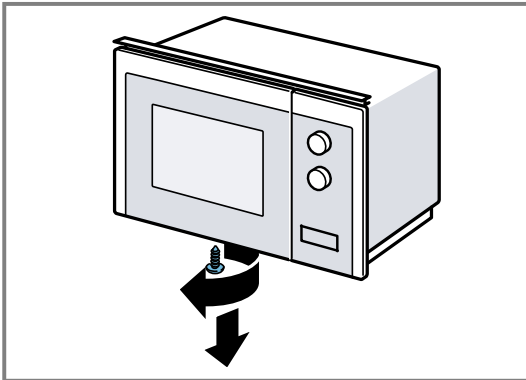

2. Hiqni kapakun e bazamentit të mikrovalës.

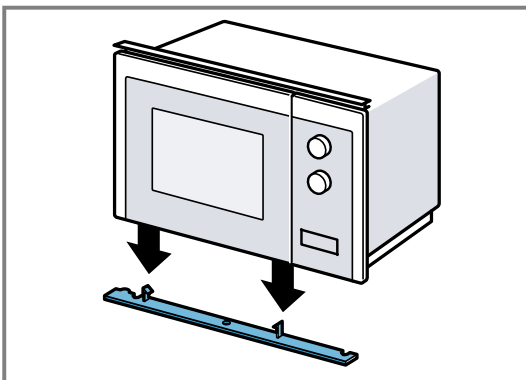

3. Mbërtheni sërish vidën e mesit në bazamentin e mikrovalës.

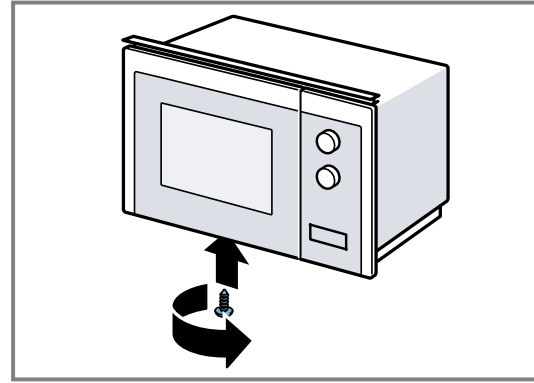

4. Lironi 2 vidat e jashtme.

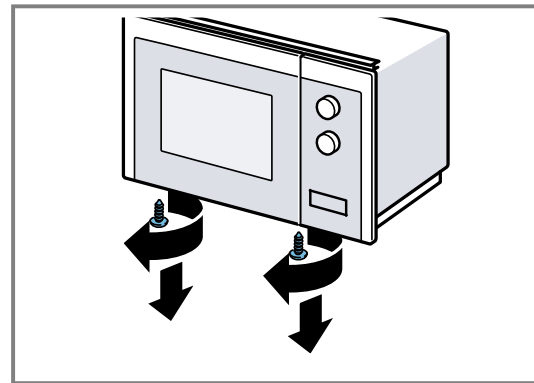

5. Mbërtheni skeletin e montimit në bazamentin e mikrovalës me të dyja vidat e jashtme.

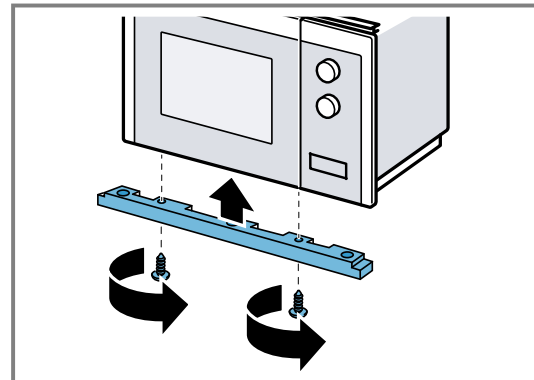

6. Mbërtheni 4 këmbët mbajtëse në bazamentin e mikrovalës.

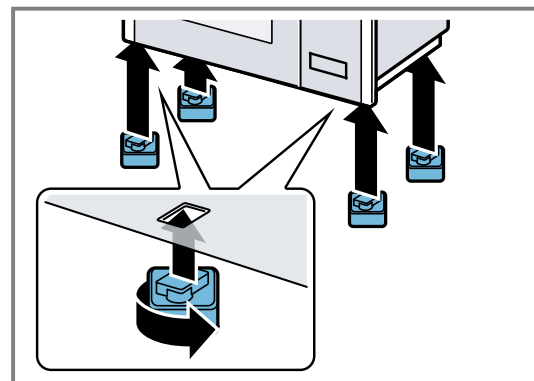

12.11 Montimi i pajisjes

1. Fiksoni distancuesin në pajisje, në varësi të trashësisë së faqes së mobilies.

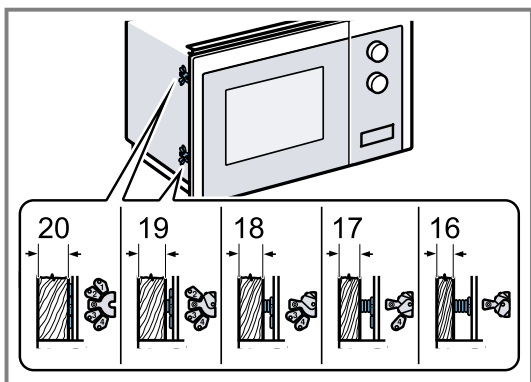

2. **Shënim:** Mos e kapni ose mos e përthyeri kordonin elektrik.

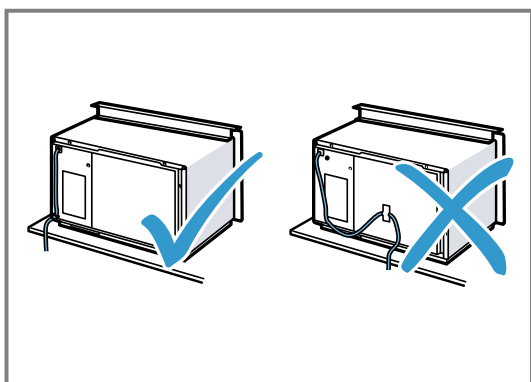

Futni pajisjen brenda në dollap dhe shtyjeni nga e djathta.

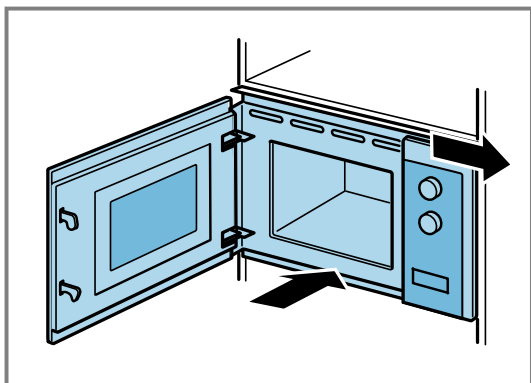

3. Mbërthejeni pajisjen për aq kohë derisa ajo të jetë e centruar në mes.

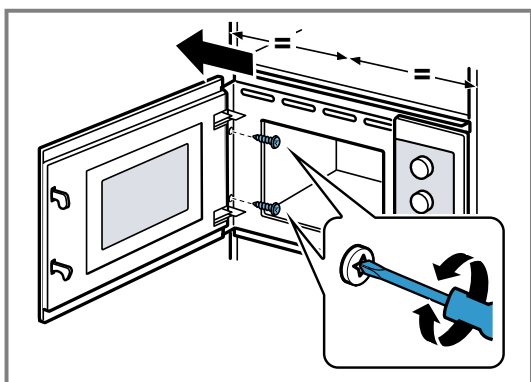

4. Kontrolloni distancën me pajisjet përreth.

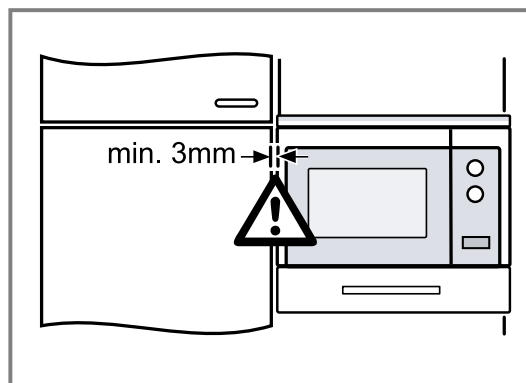

Distanca me pajisjet përreth duhet të jetë të paktën 3 mm.

5. Hiqni materialin e paketimit dhe ngjitëset e mundshme nga hapësira e furrës dhe nga dera.

Sadržaj

UPUTSTVO ZA UPOTREBU

1	Bezbednost	75	7	Čišćenje i održavanje	82
2	Izbegavanje materijalnih šteta	78	8	Otklanjanje smetnji	83
3	Zaštita životne sredine i štednja	79	9	Odlaganje u otpad	84
4	Upoznavanje sa uređajem	79	10	Korisnička služba	84
5	Pre prve upotrebe	80	11	Zagarantovan uspeh	85
6	Osnovno rukovanje	80	12	UPUTSTVO ZA MONTAŽU	89
			12.1	Bezbedna montaža	89

1 Bezbednost

Pridržavajte se sledećih sigurnosnih napomena.

1.1 Opšte napomene

- Pažljivo pročitajte ovo uputstvo.
- Uputstva i informacije o proizvodu sačuvajte za kasniju upotrebu ili za narednog vlasnika.
- Ukoliko postoji oštećenje nastalo tokom transporta, nemojte da priključujete uređaj.

1.2 Namenska upotreba

Ovaj uređaj je namenjen samo za ugradnju. Obratite pažnju na posebno uputstvo za montažu.

Priključivanje uređaja bez utikača sme da vrši samo ovlašćeno stručno osoblje. Ukoliko dođe do oštećenja usled pogrešnog priključivanja, gubite pravo na garanciju.

Samo u slučaju stručne ugradnje u skladu sa uputstvom za montažu zagarantovana je sigurnost prilikom upotrebe. Instalater je odgovoran za pravilno funkcionisanje na mestu postavke.

Uređaj koristite samo:

- za pripremu jela i pića.
- pod nadzorom. Bez prekida nadzirite kratke postupke kuvanja.
- U domaćinstvu i kod sličnih primena kao što su npr: u kuhinji za zaposlene u prodavnicama, kancelarijama i drugim komercijalnim prostorima; na poljoprivrednim imanjima, za goste hotela i drugih prostora za stanovanje; u pansionima.
- na nadmorskim visinama do 4000 m.

Ne upotrebljavajte uređaj:

- sa eksternim tajmerom ili posebnim daljinskim upravljačem.

Ovaj uređaj je u skladu sa normom EN 55011 odn. CISPR 11. Radi se o proizvodu grupe 2, klase B. Grupa 2 znači da je mikrotalasna pećnica napravljena za zagrevanje namirnica. Klasa B podrazumeva da je uređaj namenjen za privatnu, kućnu upotrebu.

1.3 Ograničenje kruga korisnika

Deca od 8 godina i starija, kao i osobe sa umanjnim psihičkim, čulnim ili mentalnim sposobnostima, ili osobe bez iskustva i/ili znanja, ovaj uređaj mogu da koriste samo pod nadzorom osobe koja je odgovorna za njihovu bezbednost ili ako su obučene za bezbedno korišćenje uređaja i razumeju kakve opasnosti pri tome postoje.

Deca se ne smeju igrati uređajem.

Čišćenje i korisničko održavanje ne smeju da obavljaju deca, osim ako su starija od 15 godina i to rade pod nadzorom.

Decu mlađu od 8 godina udaljite od uređaja i od priključnog kabla.

1.4 Bezbedna upotreba

UPOZORENJE – Opasnost od požara!

Ako se u pećnici ostave zapaljivi predmeti, oni mogu da se zapale.

- ▶ Nikada ne ostavljajte zapaljive predmete u pećnici.
- ▶ Ako se pojavi dim, isključite uređaj ili izvucite utikač iz utičnice i ostavite vrata zatvorena kako biste ugušili eventualni plamen.

Slobodni ostaci jela, masnoća i sokovi od pečenja mogu da se zapale.

- ▶ Pre upotrebe uklonite krupnu prljavštinu iz pećnice, sa grejnih elemenata i pribora.

Pregrevanje uređaja može da izazove požar.

- ▶ Nemojte nikada montirati uređaj iza ukrasnih vrata ili vrata na nameštaju.

⚠ **UPOZORENJE – Opasnost od opekotina!**

Pribor ili posuđe postaju jako vrući.

- ▶ Uvek koristite kuhinjske krpe kada iz pećnice uzimate vrući pribor ili posude.

Alkoholna isparenja mogu da se zapale u vreloj pećnici. Vrata uređaja mogu da izlete. Može se desiti da izađu vrela para i plamen.

- ▶ Koristite samo male količine visokoprocentnih alkoholnih pića u jelu.
- ▶ Nemojte da zagrevate nerazređena alkoholna pića ($\geq 15\%$ vol.) (npr. za prelivanje jela).
- ▶ Pažljivo otvorite vrata uređaja.

⚠ **UPOZORENJE – Opasnost od opekotina!**

Pristupačni delovi tokom režima rada postaju vreli.

- ▶ Nikada nemojte da dodirujete vrela delove.
- ▶ Udaljite decu.

Prilikom otvaranja vrata uređaja može da izađe vrela para. U zavisnosti od temperature, para nije vidljiva.

- ▶ Pažljivo otvorite vrata uređaja.
- ▶ Udaljite decu.

Od vode u vreloj pećnici može nastati vrela vodena para.

- ▶ Nikada ne sipajte vodu u vruću pećnicu.

⚠ **UPOZORENJE – Opasnost od povrede!**

Ogrebano staklo na vratima uređaja može da pukne.

- ▶ Za čišćenje stakla na vratima uređaja nemojte koristiti abrazivna sredstva za čišćenje ili oštre metalne strugače, jer biste tako mogli oštetiti površinu.

Šarke vrata uređaja se prilikom otvaranja i zatvaranja vrata pomeraju, zbog čega se možete prignječiti.

- ▶ Ne hvatajte za predeo šarki.

Pucanje, napukline ili lomovi staklenog obrtnog tanjira su opasni.

- ▶ Ne udarajte tvrdim predmetima o obrtni tanjir.
- ▶ Obrtnim tanjirom rukujte pažljivo.

Alkoholna isparenja mogu da se zapale u vreloj pećnici i vrata uređaja mogu da izlete i eventualno da spadnu. Stakla na vratima mogu da puknu i polome se.

→ "Izbegavanje materijalnih šteta", *Stranica 78*

- ▶ Koristite samo male količine visokoprocentnih alkoholnih pića u jelu.
- ▶ Nemojte da zagrevate nerazređena alkoholna pića ($\geq 15\%$ vol.) (npr. za prelivanje jela).

- ▶ Pažljivo otvorite vrata uređaja.

⚠ **UPOZORENJE – Opasnost od strujnog udara!**

Nestručne popravke su opasne.

- ▶ Samo za to obučeno stručno osoblje sme da vrši popravke na uređaju.
- ▶ Za popravku uređaja se smeju koristiti samo originalni zamenski delovi.
- ▶ Da bi se sprečile opasnosti, zamenu oštećenog mrežnog priključnog voda uređaja mora da izvrši proizvođač, korisnička služba ili osoba sa sličnim kvalifikacijama.

Oštećena izolacija mrežnog priključnog voda predstavlja izvor opasnosti.

- ▶ Mrežni priključni vod nikad se ne sme dovesti u kontakt sa vrućim delovima uređaja ili izvorima toplote.
- ▶ Mrežni priključni vod nikada se ne sme dovesti u kontakt sa oštrim vrhovima ili ivicama.
- ▶ Mrežni priključni vod nikad se ne sme presavijati, prignječiti ili modifikovati.

Vlaga koja je prodrla unutra može da prouzrokuje strujni udar.

- ▶ Za čišćenje uređaja nemojte da koristite čistač na paru ili čistač pod visokim pritiskom.
- Oštećeni uređaj ili oštećeni mrežni priključni vod predstavljaju izvor opasnosti.
- ▶ Nikad nemojte upotrebljavati oštećeni uređaj.
 - ▶ Nikada ne upotrebljavajte uređaj sa napuklom ili polomljenom površinom.
 - ▶ Nikada nemojte povlačiti mrežni priključni vod da biste razdvojili uređaj sa strujne mreže. Uvek povlačite mrežni utikač mrežnog priključnog voda.
 - ▶ Ukoliko je uređaj ili mrežni priključni vod oštećen, odmah izvucite mrežni utikač mrežnog priključnog voda ili isključite osigurač u kutiji sa osiguračima.
 - ▶ Pozovite korisnički servis. → *Stranica 84*

⚠ **UPOZORENJE – Opasnost od gušenja!**

Deca mogu ambalažni materijal da navuku sebi preko glave ili da se njime umotaju, pa da se tako uguše.

- ▶ Ambalažni materijal držite van domašaja dece.
- ▶ Deci nipošto nemojte dozvoliti da se igraju sa ambalažnim materijalom.

Deca bi mogla da udahnu i usisaju odn. progutaju sitne delove i da se na taj način uguše.

- ▶ Držite sitne delove van domašaja dece.
- ▶ Deci nipošto nemojte dozvoliti da se igraju sa sitnim delovima.

1.5 Mikrotalasna pećnica

TEMELJNO PROČITAJTE VAŽNE BEZBEDNOSNE NAPOMENE I SAČUVAJTE IH ZA BUDUĆU UPOTREBU

⚠ UPOZORENJE – Opasnost od požara!

Nenamenska upotreba uređaja je opasna i može dovesti do oštećenja. Na primer, zagrevane papuče i jastuci punjeni zrnavljem ili žitaricama se mogu zapaliti i nakon nekoliko sati.

- ▶ U uređaju nikad nemojte sušiti jela ili odeću.
- ▶ U uređaju nikad nemojte zagrevati papuče, jastuke punjene zrnavljem ili žitaricama, sunđere, vlažne krpe za brisanje i slično.
- ▶ Uređaj koristite samo za pripremu jela i pića. Namirnice, ambalaže i posude se mogu zapaliti.

- ▶ Nikad ne zagrevajte namirnice u ambalaži za održavanje toplote.
- ▶ Namirnice u posudama od plastike, papira ili drugih zapaljivih materijala nikada ne zagrevajte bez nadzora.
- ▶ Nemojte nikada da podešavate preveliku snagu ili predugo vreme mikrotalasne pećnice. Orijentišite se prema podacima iz ovog uputstva za upotrebu.
- ▶ U mikrotalasnoj pećnici nemojte sušiti namirnice.
- ▶ Nemojte nikada prevelikom snagom ili predugim vremenom mikrotalasne pećnice odmrzavati ili zagrevati namirnice sa malim procentom vode, npr. hleb.

Jestivo ulje može da se zapali.

- ▶ U mikrotalasnoj pećnici nikada nemojte zagrevati samo jestivo ulje.
- Predmeti i pribor koji se nalaze u mikrotalasnoj pećnici mogu da se zapale.
- ▶ Pre puštanja uređaja u rad se uverite da se u pećnici ne nalaze predmeti ili pribor koji nisu pogodni za upotrebu u mikrotalasnoj pećnici.
 - ▶ Kada pećnica radi, nemojte koristiti pećnicu za čuvanje zapaljivih predmeta, pribora za kuvanje ili namirnica i sličnog.

⚠ UPOZORENJE – Opasnost od eksplozije!

Tečnosti ili druge namirnice u zatvorenim posudama mogu lako da eksplodiraju.

- ▶ Nikada nemojte da zagrevate tečnosti ili druge namirnice u zatvorenim posudama.

⚠ UPOZORENJE – Opasnost od opekotina!

Namirnice sa čvrstom ljuskom ili opnom mogu tokom, ali i nakon zagrevanja, eksplodirati.

- ▶ Nikada nemojte pripremati jaja u ljusci ili zagrevati tvrdokuvana jaja u ljusci.
- ▶ Nikad nemojte pripremati ljuskare i rakove.
- ▶ Kada pripremate jaja na oko ili jaja u čaši, prethodno probušite žumance.
- ▶ Kada pripremate namirnice sa čvrstom ljuskom ili opnom, kao što su jabuke, paradajz, krompir ili viršle, ljuska može da pukne. Pre zagrevanja probušite ljusku ili opnu.

Toplota se u hrani za bebe ne raspoređuje ravnomerno.

- ▶ Hranu za bebe nikada nemojte zagrevati u zatvorenim posudama.
- ▶ Uvek uklonite poklopac ili cuclu.
- ▶ Nakon zagrevanja dobro promešajte ili protresite.
- ▶ Pre nego što detetu date hranu, proverite temperaturu.

Zagrejana jela ispuštaju toplotu. Posuda može da postane vruća.

- ▶ Uvek koristite kuhinjske krpe, kada iz pećnice uzimate posude ili pribor.
- Kod hermetički zatvorenih namirnica, ambalaža može da pukne.
- ▶ Uvek vodite računa o podacima na ambalaži.
 - ▶ Uvek koristite kuhinjske krpe kada iz pećnice uzimate jela.

Pristupačni delovi tokom režima rada postaju vreli.

- ▶ Nikada nemojte da dodirujete vrele delove.
- ▶ Udaljite decu.

Nenamenska upotreba uređaja je opasna. Na primer, pregrejane papuče, jastuci napunjeni zrnavljem ili žitaricama, sunđeri, vlažne krpe za brisanje i slično mogu dovesti do opekotina.

- ▶ U uređaju nikad nemojte sušiti jela ili odeću.
- ▶ U uređaju nikad nemojte zagrevati papuče, jastuke punjene zrnavljem ili žitaricama, sunđere, vlažne krpe za brisanje i slično.
- ▶ Uređaj koristite samo za pripremu jela i pića.

⚠ UPOZORENJE – Opasnost od opekotina!

Prilikom zagrevanja tečnosti može doći do tranzicionog ključanja. To znači da se temperatura ključanja dostiže, a da se mehurići gasa ne dižu kao što je to uobičajeno. Budite oprezniji ako se posuda makar malo zatrese. Vruća tečnost može naglo da pokipi i prska.

- ▶ Prilikom zagrevanja, u posudu uvek stavite kašiku. Na taj način neće doći do tranzicio-

nog ključanja.

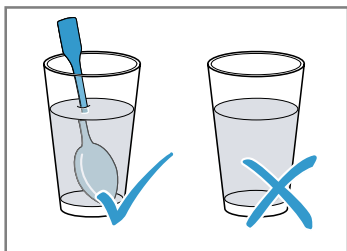

⚠ UPOZORENJE – Opasnost od povrede!

Neodgovarajuće posuđe može da pukne. Posuđe od porcelana i keramike može da ima male rupe na ručkama i poklopcu. Iza ovih rupa se nalazi šupljina. Tečnost koja prodre u šupljinu može da izazove pucanje posude.

- ▶ Koristite isključivo posuđe predviđeno za mikrotalasnu pećnicu.

Posuđe i posude od metala ili posuđe koje sadrži metal mogu prilikom upotrebe u mikrotalasnoj pećnici da izazovu varnice. Uređaj se oštećuje.

- ▶ Nikada nemojte koristiti metalne posude u mikrotalasnoj rerni.
- ▶ Koristite isključivo posuđe predviđeno za mikrotalasnu pećnicu.

⚠ UPOZORENJE – Opasnost od strujnog udara!

Uređaj radi sa visokim naponom.

- ▶ Nemojte uklanjati kućište.

⚠ UPOZORENJE – Opasnost od ozbiljnog ugrožavanja zdravlja!

Nedovoljno čišćenje može da uništi površinu uređaja, umanja radni vek i dovede do opasnih situacija, npr. može da izbije energija iz mikrotalasne pećnice.

- ▶ Uređaj redovno čistite i odmah uklanjajte ostatke hrane.
- ▶ Uvek održavajte čistoću pećnice, vrata i šarki.

→ "Čišćenje i održavanje", Stranica 82

Nemojte nikada koristiti uređaj ako su vrata pećnice oštećena. Može da izađe energija iz mikrotalasne pećnice.

- ▶ Nemojte nikada koristiti uređaj ako su vrata pećnice ili plastični okvir vrata oštećeni.
- ▶ Popravku treba da izvrši korisnički servis. Kod uređaja bez prekrivke za kućište izlazi energija iz mikrotalasne pećnice.
- ▶ Nikada ne uklanjajte prekrivku za kućište.
- ▶ Ukoliko su potrebni radovi na održavanju ili popravke, pozovite korisnički servis.

2 Izbegavanje materijalnih šteta

2.1 Uopšteno

PAŽNJA

Alkoholna isparenja mogu da se zapale u vreloj pećnici i tako dovedu do trajnog oštećenja uređaja. Vrata uređaja usled praskanja mogu da izlete i eventualno da spadnu. Stakla na vratima mogu da puknu i polome se.

Usled nastalog potpritiska, pećnica može jako da se deformiše ka unutra.

- ▶ Nemojte da zagrevate nerazređena alkoholna pića ($\geq 15\%$ vol.) (npr. za prelivanje jela).

Vlaga tokom dužeg vremenskog perioda u pećnici izaziva koroziju.

- ▶ Obrišite kondenzovanu vodu nakon svakog pripremanja hrane.
- ▶ Vlažne namirnice ne smeju da se drže duže vreme u zatvorenoj pećnici.
- ▶ U pećnici nemojte da skladištite jela.

Ako vrata uređaja koristite kao površinu za sedenje ili odlaganje, ona mogu da se oštete.

- ▶ Na vrata uređaja nemojte ništa stavljati, kačiti ili oslanjati.

2.2 Mikrotalasna pećnica

Kada upotrebljavate mikrotalasnu pećnicu pridržavajte se ovih napomena.

PAŽNJA

Ukoliko metal dodiruje zid pećnice, nastaju varnice koje mogu oštetiti uređaj ili uništiti unutrašnje staklo na vratima.

- ▶ Metal, npr. kašika u čaši, mora da bude udaljen najmanje 2 cm od zidova pećnice i unutrašnje strane vrata.

Aluminijumske korpice mogu izazvati varničenje u uređaju. Uređaj se oštećuje zbog varničenja.

- ▶ Nemojte da upotrebljavate aluminijumske korpice u uređaju.

Rad uređaja bez hrane u pećnici dovodi do preopterećenja.

- ▶ Nemojte nikada da startujete mikrotalasnu pećnicu bez jela u njoj. Od toga se izuzima kratkotrajno testiranje posuda.

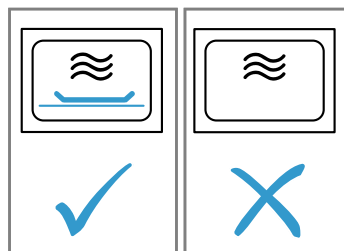

Ukoliko više puta zaredom pravite kokice za mikrotalasnu pećnicu sa prevelikom snagom mikrotalasne pećnice može doći do oštećenja pećnice.

- ▶ Između postupaka pripreme sačekajte nekoliko minuta da se uređaj ohladi.
- ▶ Nemojte podešavati preveliku snagu mikrotalasne pećnice.
- ▶ Upotrebljavajte maksimalno 600 W.
- ▶ Kesicu sa kokicama stavite na stakleni tanjir.

Uklanjanjem prekrivke se oštećuje mikrotalasno napajanje.

- ▶ Nikada nemojte uklanjati prekrivku mikrotalasnog napajanja u pećnici.

Uklanjanje transparentne folije sa unutrašnje strane vrata oštećuje vrta uređaja.

- ▶ Nemojte uklanjati transparentnu foliju sa unutrašnje strane vrata.

Tečnost koja dospe u unutrašnjost uređaja može da ošteti rad obrtnog tanjira.

- ▶ Posmatrajte postupak pripreme hrane.
- ▶ Prvo podesite kraće trajanje, pa ga produžite ako je potrebno.
- ▶ Uređaj nemojte koristiti bez obrtnog tanjira.

3 Zaštita životne sredine i štednja

3.1 Odlaganje ambalaže u otpad

Ambalažni materijal je ekološki i može se iznova koristiti.

- ▶ Pojedinačne sastavne delove odložite u otpad odvojene po vrstama.

4 Upoznavanje sa uređajem

4.1 Komandno polje

Preko komandnog polja možete da podesite sve funkcije uređaja i da dobijate informacije o radnom stanju.

Napomena: U zavisnosti od tipa uređaja neki detalji na slici mogu da se razlikuju, na primer boja ili oblik.

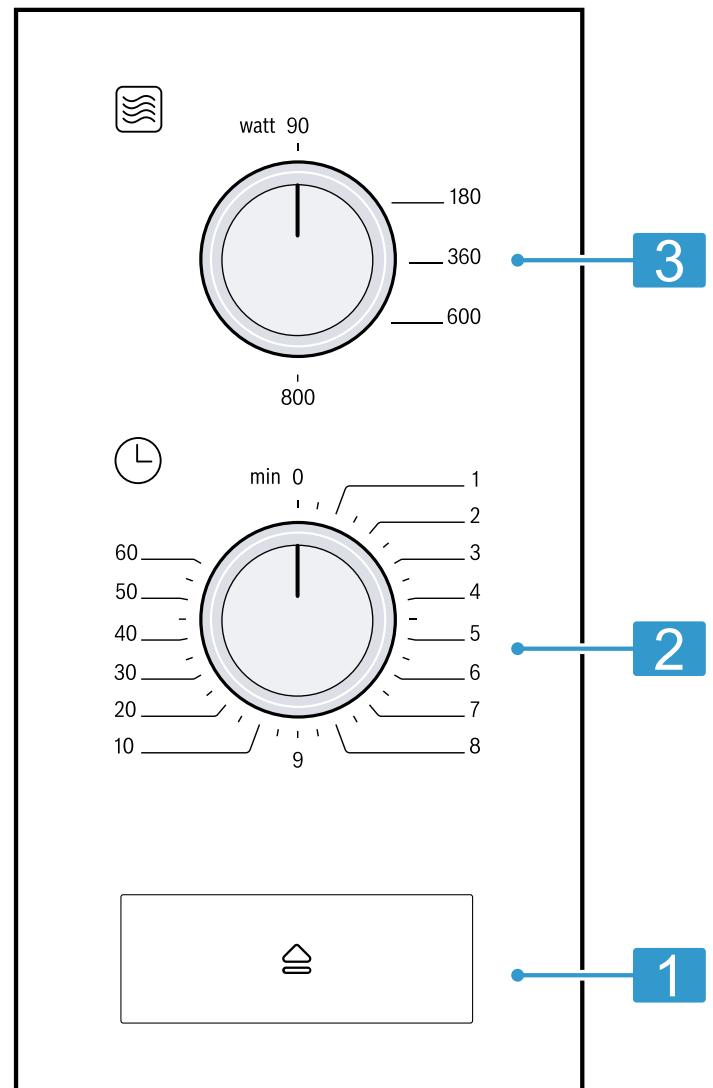

1	Otvarač vrata	Otvorite vrata.
2	Prekidač za vreme	Podesite trajanje u minutima.
3	Birač snage	Podesite snagu mikrotalasne pećnice u vatima.

4.2 Vrste grejanja

Ovde možete da pronađete pregled vrsta zagrevanja. Dobićete preporuke za korišćenje vrsta zagrevanja.

Simbol	Naziv	Upotreba
90-800	Mikrotalasna pećnica	Odmrzavanje, kuvanje ili zagrevanje jela ili tečnosti.

4.3 Ventilator za hlađenje

Ventilator za hlađenje se po potrebi uključuje i isključuje. Pećnica u režimu mikrotalasne pećnice ostaje hladna. Uprkos tome, ventilator za hlađenje se uključuje.

Napomena: Ventilator za hlađenje može da nastavi rad i kada je uređaj isključen.

4.4 Kondenzovana voda

Tokom pripreme, u pećnici i na vratima uređaja može da se pojavi kondenzovana voda. Kondenzovana voda je normalna pojava i ne utiče na funkcionalnost uređaja. Nakon pripreme obrišite kondenzovanu vodu.

5 Pre prve upotrebe

Izvršite podešavanja za prvo puštanje u rad. Očistite uređaj i pribor.

5.1 Čišćenje uređaja pre prve upotrebe

Pre nego što po prvi put pripremite jela pomoću uređaja, očistite pećnicu i pribor.



1. Uverite se da se u pećnici ne nalaze ostaci ambalaže, pribor ili drugi predmeti.
2. Očistite ravne površine u pećnici mekom, vlažnom krpom.
3. Kako bi se odstranio miris novog uređaja, obrišite praznu pećnicu vrućom sapunicom.
→ "Čišćenje pećnice", Stranica 82

5.2 Umetanje obrtnog tanjira

Koristite uređaj samo sa postavljenim obrtnim tanjirom.

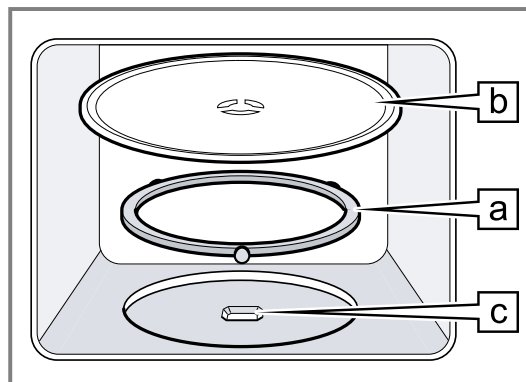
1. Valjkasti prsten  postavite u udubljenje pećnice.



2. Obrtni tanjir  umetnite tako da ulegne u pogon  na sredini dna pećnice.
3. Proverite da li je obrtni tanjir pravilno ulegao.

Napomena: Obrtni tanjir može da se okreće ulevo ili udesno.

6 Osnovno rukovanje

6.1 Snage mikrotalasne pećnice

Ovde možete da pogledate pregled snaga mikrotalasne pećnice i preporuku za njihovu primenu.

Snaga mikrotalasne pećnice u vatima	Upotreba
90	Odmrznite osetljiva jela.
180	Odmrznite jela i nastavite pripremu.
360	Pripremite ribu i meso ili zagrejte osetljiva jela.
600	Zagrejte i pripremite jela.
800	Zagrejte tečnosti.

6.2 Posuđe i pribor koji su pogodni za mikrotalasnu pećnicu

Radi ravnomernog zagrevanja jela i sprečavanja oštećenja uređaja, koristite posuđe i pribor koji su pogodni za mikrotalasnu pećnicu.

Napomena: Pre upotrebe posuđa za mikrotalasnu pećnicu, obratite pažnju na informacije proizvođača. Ukoliko niste sigurni, izvršite test posuđa.

Pogodno za mikrotalasnu pećnicu

Posuđe i pribor	Objašnjenje
Posuđe od vatrostalnog materijala koji je pogodan za mikrotalasnu pećnicu: <ul style="list-style-type: none"> ▪ Staklo ▪ Staklena keramika ▪ Porcelan ▪ Plastika otporna na temperature ▪ Potpuno glazirana keramika bez pukotina 	Ovi materijali propuštaju mikrotalase. Mikrotalasi ne oštećuju vatrostalno posuđe.
Metalni pribor za jelo	Napomena: Radi sprečavanja tranzicionog ključanja, možete da upotrebite metalni pribor za jelo, npr. kašiku u čaši.

PAŽNJA

Ukoliko metal dodiruje zid pećnice, nastaju varnice koje mogu oštetiti uređaj ili uništiti unutrašnje staklo na vratima.

- ▶ Metal, npr. kašika u čaši, mora da bude udaljen najmanje 2 cm od zidova pećnice i unutrašnje strane vrata.

Nije pogodno za mikrotalasnu pećnicu

Posuđe i pribor	Objašnjenje
Metalno posuđe	Metal ne propušta mikrotalase. Jela se skoro i ne zagrevaju.
Posuđe sa zlatnim ili srebrnim ukrasima	Mikrotalasi mogu da oštete zlatne i srebrne ukrase. Savet: Ako proizvođač garantuje da je posuđe pogodno za mikrotalasnu pećnicu, možete da ga koristite.

6.3 Provera pogodnosti posuđa za mikrotalasnu pećnicu

Proverite da li je posuđe pogodno za mikrotalasnu pećnicu pomoću testa posuđa. Uređaj možete u režimu mikrotalasne pećnice da koristite bez jela samo prilikom testa posuđa.

⚠ UPOZORENJE – Opasnost od opekotina!

Pristupačni delovi tokom režima rada postaju vreli.

- ▶ Nikada nemojte da dodirujete vrela delove.
 - ▶ Udaljite decu.
1. Postavite praznu posudu u pećnicu.
 2. Uređaj podesite na maksimalnu snagu mikrotalasne pećnice na 1/2–1 minuta.
 3. Pokrenite rad.
 4. Proverite posudu nekoliko puta:
 - Ako je posuda hladna ili blago zagrejana, pogodna je za mikrotalasnu pećnicu.

- Ako je posuda vruća ili nastanu varnice, prekinite test posuđa. Posuda nije pogodna je za mikrotalasnu pećnicu.

6.4 Podešavanje mikrotalasne pećnice**PAŽNJA**

Rad uređaja bez hrane u pećnici dovodi do preopterećenja.

- ▶ Nemojte nikada da startujete mikrotalasnu pećnicu bez jela u njoj. Od toga se izuzima kratkotrajno testiranje posuđa.

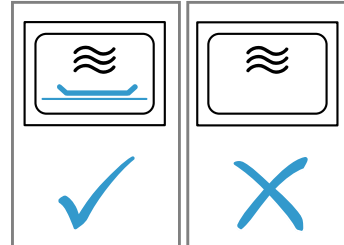

Savet: Za optimalno korišćenje uređaja, orijentišite se prema podacima u preporukama za podešavanje.

→ "Zagarantovan uspeh", *Stranica 85*

1. Pridržavajte se napomena o bezbednosti. → *Stranica 77*
2. Vodite računa o napomenama o materijalnoj šteti. → *Stranica 78*
3. Obratite pažnju na napomene o posuđu i priboru koji su pogodni za mikrotalasnu pećnicu. → *Stranica 80*
4. Pomoću birača snage podesite željenu snagu mikrotalasne pećnice.
5. Pomoću prekidača za vreme podesite željeno trajanje. Ukoliko je željeno trajanje manje od 2 minuta, prvo podesite duže trajanje, pa ga zatim odmah vratite na željeno trajanje.

Napomena: Ako tokom rada otvorite vrata pećnice, mikrotalasna pećnica prekida rad i zaustavlja tok podešenog vremena. Kada zatvorite vrata pećnice, režim rada se nastavlja.

6.5 Promena trajanja

Trajanje možete promeniti u svakom trenutku.

- ▶ Pomoću prekidača za vreme podesite željeno trajanje. Ukoliko je željeno trajanje manje od 2 minuta, prvo podesite duže trajanje, pa ga zatim odmah vratite na željeno trajanje.

6.6 Prekid rada

1. Otvorite vrata uređaja.
 2. Za nastavak rada, zatvorite vrata uređaja.
- ✓ Podešeno trajanje nastavlja da teče.

6.7 Okončavanje rada

- ▶ Podesite prekidač za vreme na 0.

7 Čišćenje i održavanje

Da bi vaš uređaj dugo ostao funkcionalan, pažljivo ga čistite i održavajte.

7.1 Sredstvo za čišćenje

Koristite samo odgovarajuća sredstva za čišćenje.

⚠ UPOZORENJE – Opasnost od strujnog udara!

Vlaga koja je prodrila unutra može da prouzrokuje strujni udar.

- ▶ Za čišćenje uređaja nemojte da koristite čistač na paru ili čistač pod visokim pritiskom.

PAŽNJA

Neodgovarajuća sredstva za čišćenje oštećuju površine uređaja.

- ▶ Nemojte da upotrebljavate jaka ili abrazivna sredstva za čišćenje.
- ▶ Nemojte da koristite jaka sredstva za čišćenje koja sadrže alkohol.
- ▶ Nemojte da koristite tvrde abrazivne jastučice ili sunđere za ribanje.
- ▶ Nemojte koristiti posebno sredstvo za toplo čišćenje.
- ▶ Sredstvo za čišćenje stakla, strugač za staklo ili sredstvo za negu nerđajućeg čelika koristite samo ako su preporučeni u uputstvu za čišćenje za određeni deo.

So koja se nalazi u novom sunđeru može da ošteti površine.

- ▶ Nove sunđeraste krpe temeljno isperite pre upotrebe.

Koja sredstva za čišćenje odgovaraju kojim površinama i delovima, možete pogledati u pojedinačnim uputstvima za čišćenje.

7.2 Čišćenje uređaja

Očistite uređaj kao što je opisano, kako se različiti delovi i površine usled neispravnog čišćenja ili neadekvatnih sredstava za čišćenje ne bi oštetili.

⚠ UPOZORENJE – Opasnost od požara!

Slobodni ostaci jela, masnoća i sokovi od pečenja mogu da se zapale.

- ▶ Pre upotrebe uklonite krupnu prljavštinu iz pećnice, sa grejnih elemenata i pribora.

⚠ UPOZORENJE – Opasnost od povrede!

Ogrebano staklo na vratima uređaja može da pukne.

- ▶ Za čišćenje stakla na vratima uređaja nemojte koristiti abrazivna sredstva za čišćenje ili oštre metalne strugače, jer biste tako mogli oštetiti površinu.

1. Pridržavajte se napomena o sredstvima za čišćenje. → *Stranica 82*
2. Obratite pažnju na napomene o čišćenju komponenti uređaja ili površina.
3. Ukoliko nije navedeno drugačije:
 - ▶ Komponente uređaja očistite vrućom sapunicom i krpom za posuđe.
 - ▶ Obrišite mekom krpom.

7.3 Čišćenje pećnice

PAŽNJA

Nepravilno čišćenje može da dovede do oštećenja pećnice.

- ▶ Nemojte da koristite sprej za čišćenje pećnice, abrazivna sredstva ili druga sredstva za čišćenje pećnice.

1. Pridržavajte se napomena o sredstvima za čišćenje. → *Stranica 82*
2. Očistite vrućom sapunicom i vodom sa sirćetom.
3. U slučaju velike nečistoće upotrebljavajte sredstva za čišćenje rerne. Upotrebljavajte sredstva za čišćenje rerne samo kad je pećnica hladna.

Savet: Za uklanjanje neprijatnih mirisa, zagrejte šolju vode sa nekoliko kapi limunovog soka 1 do 2 minuta na maksimalnoj snazi mikrotalasne pećnice. Kako ne bi došlo do tranzicionog ključanja, uvek stavite kašiku u posudu.
4. Pećnicu prebrišite mekom krpom.
5. Sačekajte da se pećnica osuši dok su vrata otvorena.

Čišćenje obrtnog tanjira

1. Pridržavajte se napomena o sredstvima za čišćenje. → *Stranica 82*
2. Izvadite obrtni tanjir.
3. Obrtni tanjir očistite vrućom sapunicom i mekom krpom za posuđe.
4. Dodatno osušite mekom krpom.
5. Ponovo umetnite obrtni tanjir. Vodite računa da obrtni tanjir pravilno ulegne.

7.4 Čišćenje prednje strane uređaja

PAŽNJA

Nepravilno čišćenje može da dovede do oštećenja prednje strane uređaja.

- ▶ Nemojte da koristite sredstvo za čišćenje stakla, strugač za metalne površine ili strugač za staklene površine.
- ▶ Da biste izbegli koroziju na površinama od nerđajućeg čelika, odmah uklonite fleke od kamenca, masti, skroba i belančevina.
- ▶ Za površine od nerđajućeg čelika koristite specijalna sredstva za nerđajući čelik za tople površine.

1. Pridržavajte se napomena o sredstvima za čišćenje. → *Stranica 82*
2. Prednju stranu uređaja čistite vrućom sapunicom i krpom za posuđe.

Napomena: Male razlike u boji na prednjoj strani uređaja nastaju zbog različitih materijala, npr. stakla, plastike ili metala.
3. Kod prednjih strana uređaja od nerđajućeg čelika nanesite sredstvo za negu nerđajućeg čelika mekom krpom u tankom sloju. Sredstva za negu nerđajućeg čelika možete da kupite preko korisničkog servisa ili u specijalizovanim prodavnicama.
4. Dodatno osušite mekom krpom.

7.5 Čišćenje komandnog polja

PAŽNJA

Nepravilno čišćenje može da dovede do oštećenja komandnog polja.

- ▶ Komandno polje nemojte brisati mokrom krpom.
1. Pridržavajte se napomena o sredstvima za čišćenje. → *Stranica 82*
 2. Komandno polje očistite krpom od mikrovlakana ili mekom, vlažnom krpom.
 3. Dodatno osušite mekom krpom.

7.6 Čišćenje stakala na vratima

PAŽNJA

Nepravilno čišćenje može da dovede do oštećenja prednjih stakala na vratima.

- ▶ Nemojte da koristite strugač za staklene površine.
1. Pridržavajte se napomena o sredstvima za čišćenje. → *Stranica 82*
 2. Stakla na vratima čistite vlažnom krpom za posuđe i sredstvom za čišćenje stakla.

Napomena: Senke na staklu na vratima koje izgledaju kao štrafte, predstavljaju odraze osvetljenja pećnice.

3. Dodatno osušite mekom krpom.

7.7 Podrška čišćenju

Podrška čišćenju je brza privremena alternativa čišćenju pećnice. Podrška čišćenju omekšava nečistoću pomoću isparavanja sapunice. Nakon toga se prljavštine lakše mogu ukloniti.

Podešavanje funkcije čišćenja

1. Sipajte nekoliko kapi sredstva za pranje sudova u šolju sa vodom.
2. Stavite kašiku u šolju, da biste izbegli tranziciono ključanje.
3. Šolju stavite na sredinu pećnice.
4. Podesite snagu mikrotalasa 600 W.
5. Podesite trajanje na 3 minuta.
6. Pokrenite mikrotalasnju pećnicu.
7. Po isteku trajanja, ostavite vrata otvorena još 3 minuta.
8. Pećnicu prebrišite mekom krpom.
9. Sačekajte da se pećnica osuši dok su vrata otvorena.

8 Otklanjanje smetnji

Manje smetnje na uređaju možete sami da otklonite. Pre nego što se obratite korisničkom servisu, pogledajte informacije za otklanjanje smetnji. Tako ćete izbeći nepotrebne troškove.

⚠ UPOZORENJE – Opasnost od povrede!

Nestručne popravke su opasne.

- ▶ Samo obučeno stručno osoblje sme da vrši popravke na uređaju.
- ▶ Ako je uređaj neispravan, pozovite servisnu službu. → *"Korisnička služba", Stranica 84*

⚠ UPOZORENJE – Opasnost od strujnog udara!

Nestručne popravke su opasne.

- ▶ Samo za to obučeno stručno osoblje sme da vrši popravke na uređaju.
- ▶ Za popravku uređaja se smeju koristiti samo originalni zamenski delovi.
- ▶ Da bi se sprečile opasnosti, zamenu oštećenog mrežnog priključnog voda uređaja mora da izvrši proizvođač, korisnička služba ili osoba sa sličnim kvalifikacijama.

8.1 Smetnje u funkcionisanju

Kvar	Uzrok i rešavanje problema
Uređaj ne funkcioniše.	Mrežni utikač voda za mrežni priključak nije utaknut. ▶ Priključite uređaj na strujnu mrežu.
	Aktivirao se osigurač u kutiji sa osiguračima. ▶ Proverite osigurač u kutiji sa osiguračima.
	Napajanje strujom je prekinuto. ▶ Proverite da li osvetljenje u prostoriji ili drugi uređaji u prostoriji rade.
	Smetnja u funkcionisanju 1. Isključite osigurač u kutiji sa osiguračima. 2. Posle otprilike 10 sekundi ponovo uključite osigurač. ✓ Ako se smetnja samo jednom pojavila, poruka će nestati. 3. Ako se poruka ponovo pojavi, pozovite korisničku službu. Tokom poziva tačno prenesite o kakvoj se poruci o grešci radi. → <i>"Korisnička služba", Stranica 84</i>

Kvar	Uzrok i rešavanje problema
Uređaj ne funkcioniše.	Vrata nisu sasvim zatvorena. ▶ Proverite da u vratima nisu zaglavljene ostaci hrane ili strana tela. Prekidač za vreme nije podešen. ▶ Podesite prekidač za vreme. → <i>Stranica 81</i>
Jela se sporije zagrevaju nego ranije.	Snaga mikrotalasne pećnice je podešena nisko. ▶ Podesite veću snagu mikrotalasne pećnice. → <i>Stranica 81</i> U uređaj je stavljena veća količina nego inače. ▶ Podesite duže trajanje. Za dvostruko veću količinu je potrebno dvostruko duže vreme. Jela su hladnija nego inače. ▶ Povremeno okrenite ili promešajte jela.
Obrtni tanjir je izgreban ili proklizava.	Priljavština ili strana tela u oblasti pogonske osovine obrtnog tanjira. ▶ Očistite valjkasti prsten i udubljenje u pećnici.
Režim mikrotalasne pećnice se prekida.	Uređaj ima smetnju. ▶ Ako se ova greška ponavlja, pozovite korisnički servis.
Uređaj nije u režimu rada. Na displeju se prikazuje trajanje.	Slučajno je aktiviran obrtni birač. ▶ Pritisnite stop.

9 Odlaganje u otpad

9.1 Odlaganje starih uređaja u otpad

Ekološki prihvatljivim odlaganjem u otpad mogu da se recikliraju dragocene sirovine.

- Izvcite mrežni utikač mrežnog priključnog voda.
- Presecite mrežni priključni vod.
- Uređaj odložite u otpad na ekološki prihvatljiv način.
O aktuelnim načinima odlaganja u otpad informišite se kod svog specijalizovanog prodavca ili u svojoj opštinskoj odn. gradskoj upravi.



Ovaj je aparat označen u skladu sa evropskom smernicom 2012/19/EU o otpadnim električnim i elektronskim aparatima (waste electrical and electronic equipment - WEEE).
Smernica određuje okvir za povratak i reciklažu otpadnih aparata koji važi u celoj Evropskoj Uniji.

10 Korisnička služba

Od našeg korisničkog servisa do 15 godina od stavljanja vašeg uređaja na tržište možete da dobijete funkcijski relevantne originalne rezervne delove koji se mogu skladištiti.

Za dodatne informacije obratite se našem korisničkom servisu.

Detaljne informacije o garantnom periodu i uslovima garancije u vašoj zemlji možete dobiti preko QR koda u priloženom dokumentu za podatke za kontakt servisa i uslovima garancije, u korisničkom servisu, kod prodavca ili na našoj internet stranici.

Podatke za kontak korisničkog servisa možete dobiti preko QR koda u priloženom dokumentu za podatke za kontakt servisa i uslovima garancije ili na našoj internet stranici.

U skladu sa direktivom (EU) 2023/826, informaciju možete da pogledate online na www.bosch-home.com na

stranici uređaja i stranici za servis vašeg uređaja u uputstvu za upotrebu i dodatnim dokumentima.

10.1 Broj proizvoda (E-Nr.) i proizvodni broj (FD)

Kada se obraćate korisničkom servisu, navedite broj proizvoda (E-Nr.) i fabrički broj (FD) koje možete da pronađete na tipskoj pločici uređaja.

Pločicu sa oznakom tipa i brojevima naći ćete, kada otvorite vrata uređaja.

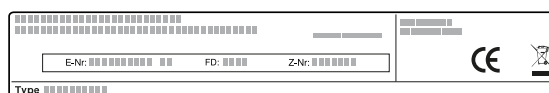

Da biste brzo mogli da pronađete podatke o uređaju i telefonski broj korisničke službe, podatke možete i da zabeležite.

11 Zagarantovan uspeh

Ovde možete pogledati podešavanja i najbolji pribor i posude koji odgovaraju različitim jelima. Preporuke su optimalno prilagođene vašem uređaju.

11.1 Najbolji postupak

Napomena

- Preporuke za podešavanje važe uvek za hladnu i praznu pećnicu.
- Vremena navedena u pregledima su orijentacione vrednosti. Ono zavisi od kvaliteta i konzistencije namirnica.

⚠ UPOZORENJE – Opasnost od opekotina!

Namirnice sa čvrstom ljuskom ili opnom mogu tokom, ali i nakon zagrevanja, eksplodirati.

- Nikada nemojte pripremati jaja u ljusci ili zagrevati tvrdokuvana jaja u ljusci.
- Nikad nemojte pripremati ljuskare i rakove.
- Kada pripremate jaja na oko ili jaja u čaši, prethodno probušite žumance.
- Kada pripremate namirnice sa čvrstom ljuskom ili opnom, kao što su jabuke, paradajz, krompir ili viršle, ljuska može da pukne. Pre zagrevanja probušite ljusku ili opnu.

Zagrejana jela ispuštaju toplotu. Posuda može da postane vruća.

- Uvek koristite kuhinjske krpe, kada iz pećnice uzimate posude ili pribor.

- Pre upotrebe, izvadite nepotrebno posuđe iz pećnice.
- Izaberite željeno jelo iz preporučenih podešavanja.
- Jelo stavite u odgovarajuću posudu za kuvanje.
→ "Posuđe i pribor koji su pogodni za mikrotalasnu pećnicu", Stranica 80
- Posudu postavite na obrtni tanjir.
- Uređaj podesite u skladu sa preporukama za podešavanje.
Prvo podesite kraće trajanje. Ukoliko je potrebno, produžite trajanje. Ukoliko su u tabeli navedene dva snage mikrotalasne pećnice i trajanja, prvo podesite prvu snagu mikrotalasne pećnice i trajanje, pa zatim nakon signala drugu vrednost.
Ukoliko želite da pripremite količine koje odstupaju od onih u tabeli, za dvostruko veću količinu podesite otprilike dvostruko duže vreme.
- Kada vadite vruću posudu iz pećnice, koristite kuhinjsku krpu.

Odmrzavanje pomoću mikrotalasne pećnice

Vodite računa o preporukama za podešavanje za odmrzavanje zaleđenih jela pomoću mikrotalasne pećnice.

Jelo	Težina u g	Snaga mikrotalasne pećnice u vatima (W)	Trajanje u min
Ceo komad govedine, teletine ili svinjetine sa i bez kostiju	800	1. 180	1. 15
		2. 90	2. 10–20

11.2 Saveti za odmrzavanje i podgrevanje

Vaša želja	Savet
Po isteku trajanja, jelo treba da bude odmrznuto, vruće ili kuvano.	Podesite duže trajanje. Za veće količine i za viša jela potrebno je duže vreme.
Po isteku trajanja, jelo na ivicama ne treba da bude pregrejano, dok na sredini treba da bude gotovo.	<ul style="list-style-type: none"> Povremeno promešajte jelo. Podesite nižu snagu mikrotalasne pećnice i duže trajanje.
Nakon otapanja, perad ili meso ne treba da bude pečeno samo spolja, dok mu sredina još uvek nije otopljena.	<ul style="list-style-type: none"> Podesite nižu snagu mikrotalasne pećnice. Kada odmrzavate veću količinu hrane, okrećite je više puta.
Jelo ne treba da bude previše suvo.	<ul style="list-style-type: none"> Podesite nižu snagu mikrotalasne pećnice. Podesite kraće trajanje. Prekrijte jelo. Dodajte više tečnosti.

11.3 Odmrzavanje

Pomoću uređaja možete da odmrzavate zamrznuta jela.

Odmrzavanje jela

- Smrznute namirnice u otvorenoj posudi stavite na obrtni tanjir.
Osetljive delove, npr. živinske noge i krila ili masne delove pečenja, možete pokriti malim komadima aluminijske folije. Folija na sme da dodiruje zidove pećnice.
- Pokrenite rad.
Nakon polovine vremena odmrzavanja, možete da skinete aluminijsku foliju.
- Napomena:** Pri odmrzavanju mesa i peradi stvara se vlaga.
Tečnost uklonite prilikom okretanja jer ne sme da se koristi ponovo ili da dođe u dodir sa drugim namirnicama.
- Jela u međuvremenu jednom ili dva puta okrenite ili promešajte.
Velike komade okrenite više puta.
- Radi izjednačavanja temperature, ostavite otopljena jela još 10 do 20 minuta da miruju na sobnoj temperaturi.
Kod peradi možete da izvadite iznutrice. Meso možete da koristite i ako je jezgro još malo zaleđeno.

Jelo	Težina u g	Snaga mikrotalasne pećnice u vatima (W)	Trajanje u min
Ceo komad govedine, teletine ili svinjetine sa i bez kostiju	1000	1. 180 2. 90	1. 20 2. 15–25
Ceo komad govedine, teletine ili svinjetine sa i bez kostiju	1500	1. 180 2. 90	1. 30 2. 20–30
Meso u komadima ili odresci govedine, teletine ili svinjetine	200	1. 180 2. 90	1. 2 ¹ 2. 4–6
Meso u komadima ili odresci govedine, teletine ili svinjetine	500	1. 180 2. 90	1. 5 ¹ 2. 5–10
Meso u komadima ili odresci govedine, teletine ili svinjetine	800	1. 180 2. 90	1. 8 ¹ 2. 10–15
Mleveno meso, mešano ^{2,3}	200	90	10 ⁴
Mleveno meso, mešano ^{2,3}	500	1. 180 2. 90	1. 5 ⁴ 2. 10–15
Mleveno meso, mešano ^{2,3}	800	1. 180 2. 90	1. 8 ⁴ 2. 10–20
Perad ili delovi peradi ⁵	600	1. 180 2. 90	1. 8 2. 10–20
Perad ili delovi peradi ⁵	1200	1. 180 2. 90	1. 15 2. 10–20
Riblj i file, riblj i kotlet ili odresci ribe ⁵	400	1. 180 2. 90	1. 5 2. 10–15
Povrće, npr. grašak	300	180	10–15
Voće, npr. maline ⁵	300	180	7–10 ⁶
Voće, npr. maline ⁵	500	1. 180 2. 90	1. 8 ⁶ 2. 5–10
Puter, odmrzavanje ⁷	125	1. 180 2. 90	1. 1 2. 2–3
Puter, odmrzavanje ⁷	250	1. 180 2. 90	1. 1 2. 3–4
Ceo hleb	500	1. 180 2. 90	1. 6 2. 5–10
Ceo hleb	1000	1. 180 2. 90	1. 12 2. 10–20
Kolači, suvi, npr. kolač od mućenog testa ^{8,9}	500	90	10–15
Kolači, suvi, npr. kolač od mućenog testa ^{8,9}	750	1. 180 2. 90	1. 5 2. 10–15
Kolači, sočni, npr. voćni kolači, kolači sa sirom ⁸	500	1. 180 2. 90	1. 5 2. 15–20
Kolači, sočni, npr. voćni kolači, kolači sa sirom ⁸	750	1. 180 2. 90	1. 7 2. 15–20

11.4 Zagrevanje

Pomoću uređaja možete da zagrevate jela.

¹ Pri okretanju odvojite odmrznute delove.

² Jela zamrzavajte pljosnato.

³ Uklonite već odmrznuto meso.

⁴ Jelo okrenite nekoliko puta.

⁵ Razdvojte odmrznute delove.

⁶ Povremeno pažljivo promešajte jelo.

⁷ Potpuno uklonite ambalažu.

⁸ Odmrznite samo kolače bez glazure, šlaga, želatina ili krema.

⁹ Razdvojte delove kolača.

Zagrevanje jela

⚠ UPOZORENJE – Opasnost od opekotina!

Zagrejana jela ispuštaju toplotu. Posuda može da postane vruća.

- ▶ Uvek koristite kuhinjske krpe, kada iz pećnice uzimate posude ili pribor.

⚠ UPOZORENJE – Opasnost od opekotina!

Prilikom zagrevanja tečnosti može doći do tranzicionog ključanja. To znači da se temperatura ključanja dostiže, a da se mehurići gasa ne dižu kao što je to uobičajeno. Budite oprezni ako se posuda makar malo zatrese. Vruća tečnost može naglo da pokipi i prska.

- ▶ Prilikom zagrevanja, u posudu uvek stavite kašiku. Na taj način neće doći do tranzicionog ključanja.

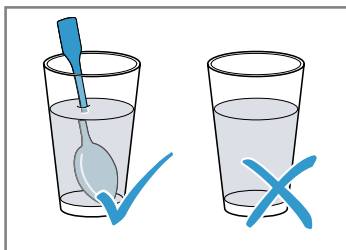

PAŽNJA

Ukoliko metal dodiruje zid pećnice, nastaju varnice koje mogu oštetiti uređaj ili uništiti unutrašnje staklo na vratima.

- ▶ Metal, npr. kašika u čaši, mora da bude udaljen najmanje 2 cm od zidova pećnice i unutrašnje strane vrata.
1. Izvadite gotova jela iz pakovanja i stavite ih u posudu koja je pogodna za mikrotalasnu pećnicu.
 2. Jela rasporedite u tankom sloju u celoj posudi.
 3. Jelo prekrijte odgovarajućim poklopcem, tanjirrom ili specijalnom folijom za mikrotalasnu pećnicu.
 4. Pokrenite rad.
 5. Jela povremeno promešajte ili okrećite. Različiti sastojci jela se često podgrevaju različitom brzinom.
 6. Kontrolišite temperaturu.
 7. Radi izjednačavanja temperature, ostavite zagrejana jela još 2 do 5 minuta da miruju na sobnoj temperaturi.

Podgrevanje zamrznutih jela pomoću mikrotalasne pećnice

Vodite računa o preporukama za podešavanje za zagrevanje zaleđenih jela pomoću mikrotalasne pećnice.

Jelo	Težina u g	Snaga mikrotalasne pećnice u vatima (W)	Trajanje u min
Meni, jelo na tanjiru, gotovo jelo sa 2–3 sastojka	300–400	600	8–11
Supa	400	600	8–10
Varivo	500	600	10–13
Odresci ili komadi mesa u sosu, npr. gulaš	500	600	12–17 ¹
Nabujci, npr. lasanje, kaneloni	450	600	10–15
Prilozi, npr. pirinač, rezanci ²	250	600	2–5
Prilozi, npr. pirinač, rezanci ²	500	600	8–10
Povrće, npr. grašak, brokoli, šargarepa ³	300	600	8–10
Povrće, npr. grašak, brokoli, šargarepa ³	600	600	14–17
Kremasti spanać ⁴	450	600	11–16

Podgrevanje pomoću mikrotalasne pećnice

Vodite računa o preporukama za podešavanje za podgrevanje pomoću mikrotalasne pećnice.

Jelo	Količina	Snaga mikrotalasne pećnice u vatima (W)	Trajanje u min
Pića ⁵	200 ml	800	2–3 ^{6,7}
Pića ⁵	500 ml	800	3–4 ^{6,7}
Hrana za bebe, npr. bočice sa mlekom ⁸	50 ml	360	oko 0,5 ^{9,10}

¹ Prilikom mešanja razdvojite komade mesa.

² Jelu dodajte malo tečnosti.

³ U posude dodajte vodu tako da prekrije dno.

⁴ Jelo pripremajte bez dodavanja vode.

⁵ Stavite kašiku u teglu.

⁶ Alkoholne napitke nemojte previše zagrevati.

⁷ Jelo proveravajte nekoliko puta.

⁸ Hranu za bebe zagrevajte bez cucle ili poklopca.

⁹ Nakon zagrevanja uvek dobro rastresite jelo.

¹⁰ Obavezno proverite temperaturu.

Jelo	Količina	Snaga mikrotalasne pećnice u vatima (W)	Trajanje u min
Hrana za bebe, npr. bočice sa mlekom ¹	100 ml	360	oko 1 ^{2,3}
Hrana za bebe, npr. bočice sa mlekom ¹	200 ml	360	1,5 ^{2,3}
Supa 1 šolja	200 g	600	2–3
Supa 2 šolje	400 g	600	4–5
Meni, jelo na tanjiru, gotovo jelo sa 2–3 sastojka	350–500 g	600	4–8
Meso u sosu ⁴	500 g	600	8–11
Varivo	400 g	600	6–8
Varivo	800 g	600	8–11
Povrće, 1 porcija ⁵	150 g	600	2–3
Povrće, 2 porcije ⁵	300 g	600	3–5

11.5 Proverena jela

Ovaj pregled smo kreirali za institute za proveru kvaliteta, kako bi olakšali proveru uređaja u skladu sa

60350-1:2013 odn. IEC 60350-1:2011 i prema standardu EN 60705:2012, IEC 60705:2010.

Priprema hrane pomoću mikrotalasne pećnice

Jelo	Snaga mikrotalasne pećnice u vatima (W)	Trajanje u min	Napomena
Preliv od jaja, 750 g	1. 360 2. 90	1. 12–17 2. 20–25	Kalup od pireksa 20 x 25 cm postavite na obrtni tanjir.
Biskvit	600	8–10	Kalup od pireksa Ø 22 cm postavite na obrtni tanjir.
Rolovano mleveno meso	600	20–25	Kalup od pireksa postavite na obrtni tanjir.

Odmrzavanje pomoću mikrotalasne pećnice

Preporuke za podešavanje za odmrzavanje pomoću mikrotalasne pećnice.

Jelo	Snaga mikrotalasne pećnice u vatima (W)	Trajanje u min	Napomena
Meso	1. 180 2. 90	1. 5–7 2. 10–15	Kalup od pireksa Ø 22 cm postavite na obrtni tanjir.

¹ Hranu za bebe zagrevajte bez cucle ili poklopca.

² Nakon zagrevanja uvek dobro rastresite jelo.

³ Obavezno proverite temperaturu.

⁴ Razdvojite komade mesa.

⁵ Jelu dodajte malo tečnosti.

12 Uputstvo za montažu

Prilikom montiranja uređaja obratite pažnju na ove informacije.

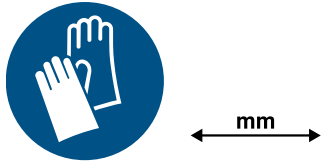

⚠ 12.1 Bezbedna montaža

Kada montirate uređaj, pridržavajte se ovih napomena o bezbednosti.

- Samo u slučaju stručne ugradnje u skladu sa uputstvom za montažu zagarantovana je sigurnost prilikom upotrebe. Instalater je odgovoran za pravilno funkcionisanje na mestu postavke.
- Posle raspakivanja proverite uređaj. U slučaju da postoji oštećenje nastalo tokom transporta, nemojte da ga priključujete.
- Pre puštanja u rad, iz pećnice i sa vrata izvadite lepljive folije i ambalažu.
- Nemojte uklanjati transparentnu foliju sa unutrašnje strane vrata.
- Uvažite uputstva za montažu i ugradnju dodatnog pribora.
- Ugradni nameštaj mora biti otporan na temperature do 95 °C, a susedne prednje strane nameštaja do 70 °C.
- Nemojte ugrađivati uređaj iza ukrasnih vrata ili vrata na nameštaju. Opasnost od pregrevanja.
- Radove na isecanju nameštaja izvedite pre umetanja uređaja. Uklonite piljevinu. Može da utiče na funkciju električnih komponenti.
- Priključivanje uređaja bez utikača sme da vrši samo ovlašćeno stručno osoblje. Ukoliko dođe do oštećenja usled pogrešnog priključivanja, gubite pravo na garanciju.

⚠ UPOZORENJE – Opasnost od povrede!

Delovi koji su pristupačni tokom montaže mogu imati oštre ivice i dovesti do posekotina.

- ▶ Nosite zaštitne rukavice.

⚠ UPOZORENJE – Opasnost od požara!

Upotreba produženog kabla za napajanje i nedozvoljenih adaptera predstavlja izvor opasnosti.

- ▶ Nemojte da upotrebljavate produžni kabl ili letve sa višestrukim utičnicama.
- ▶ Upotrebljavajte samo adaptere i mrežne priključne kablove koje je odobrio proizvođač.

- ▶ Ako je mrežni priključni kabl prekratak, a duži mrežni priključni kabl nije na raspolaganju, obratite se stručnom električaru kako biste prilagodili kućnu instalaciju.

12.2 Električni priključak

Radi bezbednog električnog priključivanja uređaja, pridržavajte se ovih napomena.

⚠ UPOZORENJE – Opasnost od strujnog udara!

Nestručne instalacije su opasne.

- ▶ Premeštanje utičnice ili zamenu priključnog kabla sme da vrši samo električar, pridržavajući se relevantnih propisa.
- ▶ Uređaj priključite samo na propisno instaliranu utičnicu sa zaštitnim kontaktom.
- ▶ Ako utikač nakon ugradnje nije više dostupan, u instalaciji mora da postoji prekidač svih faza, sa rastojanjem između kontakata od najmanje 3 mm. Ugradnjom mora da bude zagarantovana zaštita od dodirivanja.

Električno priključivanje uređaja bez utikača sa zaštitnim kontaktom

Napomena: Priključivanje uređaja sme da vrši samo ovlašćeno stručno osoblje. Ukoliko dođe do oštećenja usled pogrešnog priključivanja, gubite pravo na garanciju.

U fiksno sprovedenoj električnoj instalaciji se mora ugraditi mehanizam za razdvajanje, u skladu sa uslovima instalacije.

1. Identifikujte fazni i neutralni ("nula") provodnik u priključnoj utičnici.
U slučaju pogrešnog priključka uređaj može da bude oštećen.
2. Napon videti na pločici sa oznakom tipa.
3. Povežite žile mrežnog priključnog kabla u skladu sa kodiranjem boja:
 - ▶ zeleno-žuta = uzemljenje ⊕
 - ▶ plava = neutralni ("nulti") vod
 - ▶ smeđa = faza (spoljašnji vod)

12.3 Obim isporuke

Kada otpakujete uređaj, proverite sve delove da li imaju transportnih oštećenja i da li je isporuka potpuna.

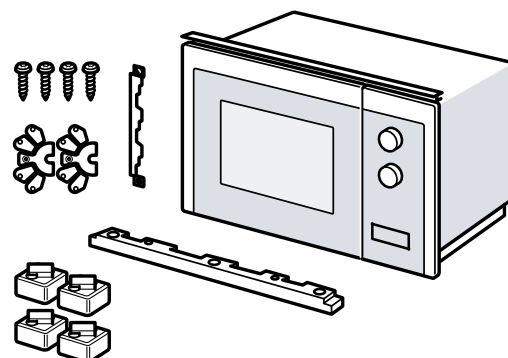

12.4 Ugradni nameštaj

Ovde možete da pogledate napomene o bezbednoj ugradnji.

PAŽNJA

Piljevina može da ugrozi funkciju električnih komponenti.

- ▶ Radove na isecanju nameštaja izvedite pre umetanja uređaja.
- ▶ Uklonite piljevinu.
- Najmanja ugradna visina iznosi 850 mm.
- Ugradni orman iza uređaja ne sme da poseduje zadnji zid.
- Proreze za ventilaciju i otvore za usisavanje ne smete da prekrivate.
- Ugradni nameštaj mora biti otporan na temperature do 90 °C, a susedne prednje strane nameštaja do 65 °C.
- Ovaj uređaj nije namenjen za ugradnju u kuhinjski element koji nema ručku već vertikalni rukohvat.

12.5 Ugradne dimenzije u gornjem ormanu

Obratite pažnju na ugradne dimenzije i sigurnosna razstojanja u gornjem ormanu.

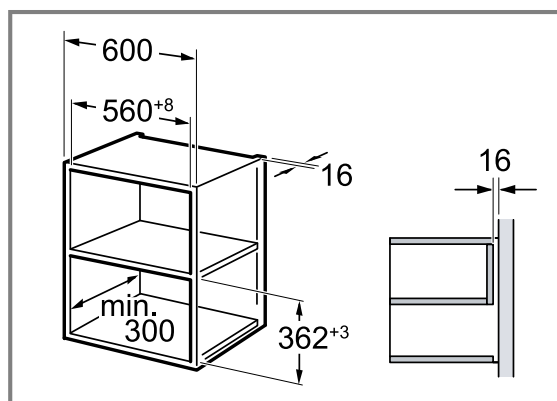

12.6 Priprema gornjeg ormara

1. Utvrdite debljinu zida. ①
Debljini zida je dodeljena vrednost x.
2. **Napomena:** Vrednost x odgovara odstojanju donje rupe priključne ploče od dna ugradnog nameštaja. Priključnu ploču pričvrstite za ormarić. ②
Pri tome vodite računa o utvrđenoj vrednosti x.

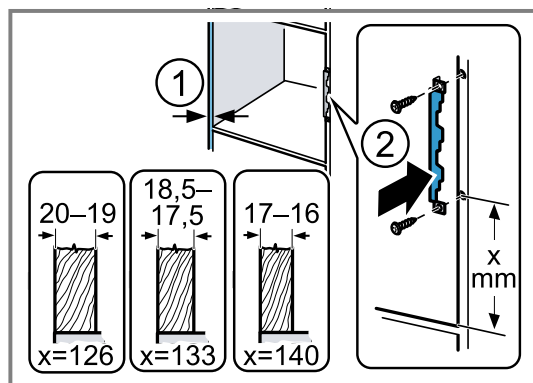

12.7 Ugradne dimenzije u visokom ormanu

Obratite pažnju na ugradne dimenzije i sigurnosna razstojanja u visokom ormanu.

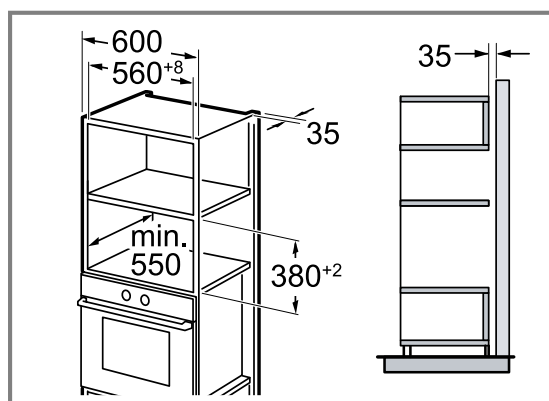

12.8 Ugradnja dva uređaja jedan na drugi

Vaš uređaj se takođe može ugraditi iznad ili ispod drugog uređaja. Za ugradnju uređaja jedan na drugi, obratite pažnju na dimenzije i napomene za ugradnju. Za ventilaciju uređaja, vodoravne pregrade moraju da poseduju prorez za ventilaciju. Da bi bila osigurana adekvatna ventilacija za oba uređaja, potreban je otvor za ventilaciju od najmanje 200 cm² u predelu postolja. U tu svrhu isecite masku postolja ili postavite ventilacionu rešetku. Vodite računa da bude ostvarena razmena vazduha u skladu sa skicom.

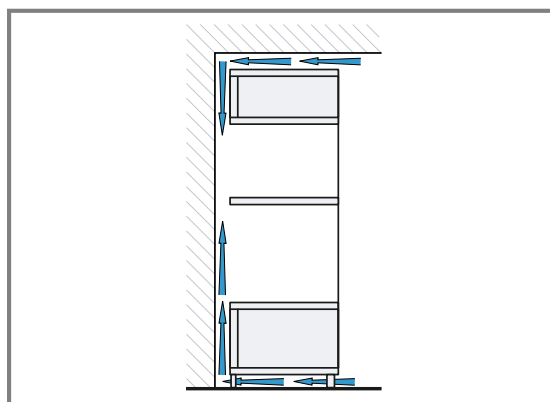

Uređaje ugradite na visinu tako da bez problema možete da uzimate pribor.

12.9 Priprema visokog ormara

1. Utvrdite debljinu zida. ①
Debljini zida je dodeljena vrednost x.
2. **Napomena:** Vrednost x odgovara odstojanju donje rupe priključne ploče od dna ugradnog nameštaja.

Priključnu ploču pričvrstite za visoki orman. ②
 Pri tome vodite računa o utvrđenoj vrednosti x.

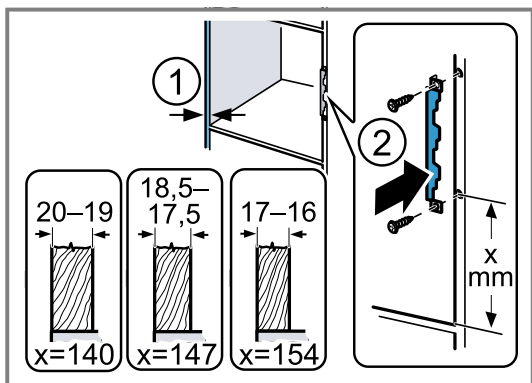

12.10 Priprema uređaja

Ako uređaj ugrađujete u visoki orman, morate da pripremite uređaj.

1. Otpustite srednji zavrtnj na dnu mikrotalasne pećnice.

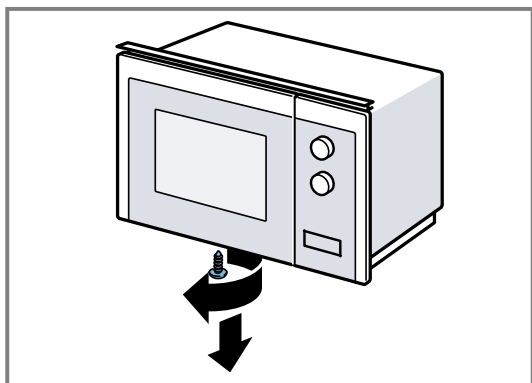

2. Uklonite poklopac na dnu mikrotalasne pećnice.

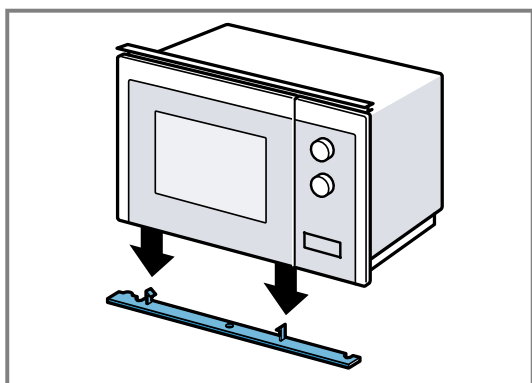

3. Zavrtnite srednji zavrtnj na dnu mikrotalasne pećnice.

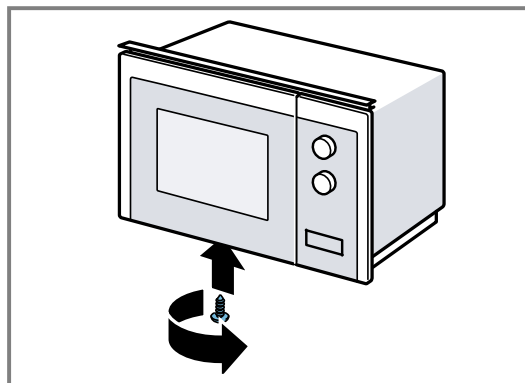

4. Otpustite 2 spoljašnja zavrtnja na dnu mikrotalasne pećnice.

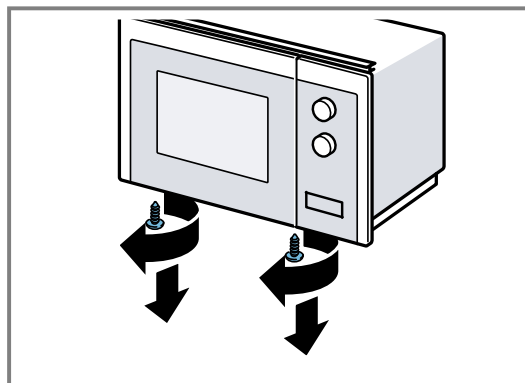

5. Montažni okvir na dnu mikrotalasne pećnice pričvrstite sa dva spoljašnja zavrtnja.

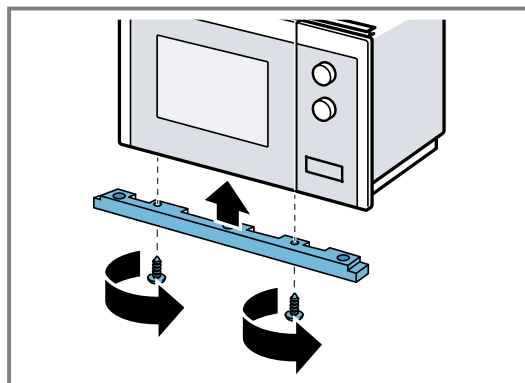

6. Pričvrstite 4 stopice na dnu mikrotalasne pećnice.

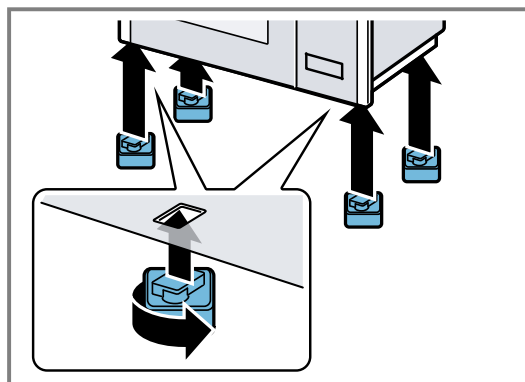

12.11 Montaža uređaja

1. Pričvrstite odstoynik na uređaj prema debljini zida.

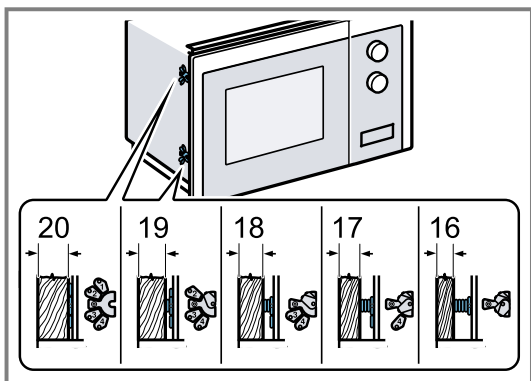

2. **Napomena:** Priključni kabl nemojte da uklješćite ili presavijete.

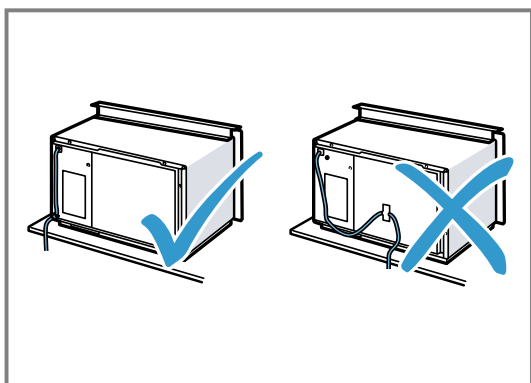

Uređaj umetnite u orman i gurnite ga sa leve i desne strane.

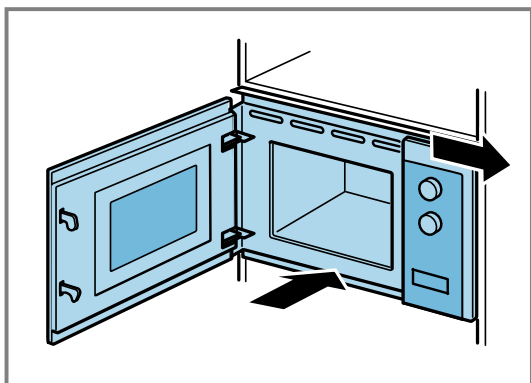

3. Pritežite zavrtnje uređaja sve dok uređaj ne bude nivoisan po sredini.

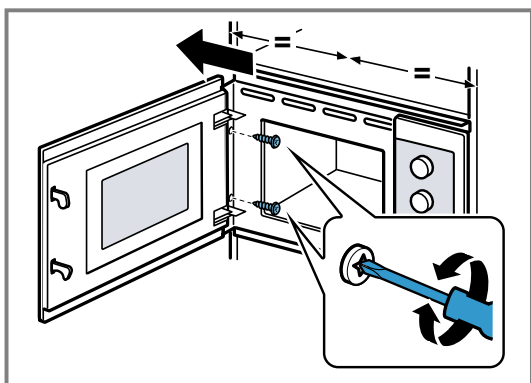

4. Proverite odstoynanje prema susednim uređajima.

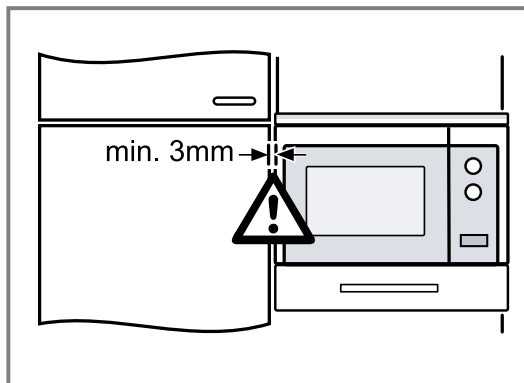

Odstoynanje prema susednim uređajima mora da iznosi najmanje 3 mm.

5. Iz pećnice i sa vrata izvadite lepljive folije i ambalažu.



Many thanks for choosing a Bosch home appliance!

Register your new appliance now on MyBosch and benefit directly from:

- **Expert advice and tips to make the most of your appliance**
- **Options for warranty extension**
- **Discounts on spare parts and accessories**
- **Digital information for use and all appliance data to hand**
- **Easy access to Bosch Home Appliance Service**

Simple to register, free of charge – including on mobile devices:
www.bosch-home.com/welcome



Need some help? You can find it here.

Expert advice on your Bosch home appliances, help with problems or repairs by professionals from Bosch.

Discover all the different ways Bosch can assist you:

www.bosch-home.com/service

The contact details of all countries are listed in the attached service directory.

BSH Hausgeräte GmbH

Carl-Wery-Straße 34
81739 München, GERMANY
www.bosch-home.com

A Bosch Company



9001911871 (051203) REG25

hr, mk, sl, sq, sr