



Register your
new device on
MyBosch now and
get free benefits:
**[bosch-home.com/
welcome](https://bosch-home.com/welcome)**



Oven

VBD5780S0

[hr]	Korisnički priručnik i upute za instalaciju	Ugradbena pećnica	2
[sl]	Uporabniški priročnik in navodila za montažo	Vgradna pečica	27
[sr]	Uputstvo za upotrebu i uputstva za montažu	Ugradna rerna	52

Sadržaj

UPUTE ZA UPOTREBU

1	Sigurnost	2	11	Čišćenje i održavanje	12
2	Izbjegavanje materijalnih šteta	4	12	Funkcija čišćenja	15
3	Zaštita okoliša i ušteda	5	13	Okvir vodilica	16
4	Upoznavanje	5	14	Vrata uređaja	16
5	Pribor	8	15	Uklanjanje smetnji	18
6	Prije prve uporabe	9	16	Zbrinjavanje	19
7	Osnovno rukovanje	10	17	Servisna služba	19
8	Vremenske funkcije	10	18	Tako će to uspjeti	20
9	Zaštita za djecu	11	19	UPUTE ZA MONTAŽU	23
10	Osnovne postavke	11	19.1	Sigurna montaža	23

1 Sigurnost

Pridržavajte se sljedećih sigurnosnih napomena.

1.1 Opće napomene

- Pažljivo pročitajte ove upute.
- Sačuvajte upute i informacije o proizvodu za kasniju uporabu ili za sljedećeg vlasnika.
- Uređaj ne priključujte ako je došlo do oštećenja pri transportu.

1.2 Namjenska uporaba

Ovaj je uređaj namijenjen samo za ugradnju. Pridržavajte se posebnih uputa za montažu. Samo ovlašteni instalater smije priključiti uređaj bez utikača. U slučaju oštećenja zbog pogrešnog priključka nemate pravo na jamstvo.

Uređaj upotrebljavajte samo:

- za pripremu hrane i pića
- u privatnom kućanstvu i u zatvorenim prostorima kućnog okruženja
- do visine od 4000 m iznad nadmorske visine.

Ne upotrebljavajte uređaj:

- s vanjskim vremenskim programatorom ili daljinskim upravljačem.

1.3 Ograničenje kruga korisnika

Djeca starija od 8 godina i osobe sa smanjenim fizičkim, osjetilnim ili mentalnim sposobnostima ili nedostatkom iskustva i/ili znanja smiju se koristiti ovim uređajem samo pod nadzorom ili ako su upućene u sigurno rukova-

nje uređajem te razumiju opasnosti koje mogu nastati uslijed korištenja uređajem.

Djeca se ne smiju igrati uređajem.

Djeca ne smiju čistiti uređaj i obavljati korisničko održavanje uređaja osim ako imaju 15 ili više godina i ako su pod nadzorom.

Djecu mlađu od 8 godina držite na sigurnoj udaljenosti od uređaja i priključnog voda.

1.4 Sigurna uporaba

Pribor uvijek pravilno gurnite u pećnicu.

→ "Pribor", *Stranica 8*

UPOZORENJE – Opasnost od požara!

Zapaljivi predmeti u pećnici mogu se zapaliti.

- ▶ Nikada ne čuvajte zapaljive predmete u pećnici.
- ▶ Ako izlazi dim, trebate isključiti uređaj ili isključiti osigurač i držati vrata zatvorena kako bi se ugušili eventualni plameni.

Nezapečeni ostaci hrane, masnoća i sok od pečenja mogu se zapaliti.

- ▶ Prije rada uklonite krupnu prljavštinu iz pećnice, s grijaćih elemenata i pribora.

Pri otvaranju vrata uređaja nastaje propuh. Papir za pečenje može dodirivati grijaće elemente i može se zapaliti.

- ▶ Pri zagrijavanju i za vrijeme pečenja nikada nemojte staviti nepričvršćen papir za pečenje na pribor.
- ▶ Papir za pečenje uvijek prikladno odrežite i pritisnite posudom ili kalupom za pečenje.

⚠ UPOZORENJE – Opasnost od opekline!

Uređaj i njegovi dodirljivi dijelovi postaju vrući tijekom uporabe.

- ▶ Trebate paziti da ne dodirnete grijaće elemente.
- ▶ Djeca mlađa od 8 godina moraju se držati podalje.

Pribor ili posuda postaje jako se zagrijava.

- ▶ Uvijek izvadite vrući pribor ili posudu koristeći kuhinjsku krp.

Alkoholne pare mogu se zapaliti u vrućoj pećnici. Vrata uređaja se mogu naglo otvoriti. Može izlaziti vruća para i veliki plamen.

- ▶ Upotrebljavajte samo male količine visokopostotnih alkoholnih pića u jelima.
- ▶ Ne zagrijavajte žestoka pića ($\geq 15\%$ vol.) u nerazrijeđenom stanju (npr. za prelijevanje jela).

- ▶ Pažljivo otvorite vrata uređaja.

Teleskopske izvlačne vodilice postaju vruće za vrijeme rada uređaja.

- ▶ Prije dodirivanja ostavite vruće teleskopske izvlačne vodilice da se ohlade.
- ▶ Dodirnite vruće teleskopske izvlačne vodilice samo krpom.

⚠ UPOZORENJE – Opasnost od opekotina!

Dostupni dijelovi postaju vrući tijekom rada.

- ▶ Nikada ne dodirujte vruće dijelove.
- ▶ Ne dozvolite djeci pristup.

Prilikom otvaranja vrata uređaja može izaći vruća para. Ovisno o temperaturi paru ne možete vidjeti.

- ▶ Oprezno otvorite vrata uređaja.
- ▶ Ne dozvolite pristup djeci.

Zbog vode u vrućoj pećnici može nastati vruća vodena para.

- ▶ Vodu nikada ne ulijevajte u vruću pećnicu.

⚠ UPOZORENJE – Opasnost od ozljede!

Izgrebeno staklo na vratima uređaja može se raspuknuti.

- ▶ Ne upotrebljavajte oštra abrazivna sredstva za čišćenje ili oštra metalna strugala za čišćenje stakla na vratima pećnice jer mogu izgrepsti površinu.

Uređaji i njegovi dodirni dijelovi mogu imati oštre rubove.

- ▶ Oprez pri rukovanju i čišćenju.
- ▶ Po mogućnosti nosite zaštitne rukavice.

Šarke na vratima uređaja pomiču se prilikom otvaranja i zatvaranja vrata i mogu se zaglaviti.

- ▶ Ne posežite rukom u područje šarki.

Sastavni dijelovi unutar vrata uređaja mogu biti oštih rubova.

- ▶ Nosite zaštitne rukavice.

⚠ UPOZORENJE – Opasnost od strujnog udara!

Nestručni popravci su opasni.

- ▶ Popravke na uređaju smije vršiti samo obučeno stručno osoblje.
- ▶ Za popravak uređaja smiju se upotrebljavati samo originalni rezervni dijelovi.
- ▶ Ako je mrežni priključni vod ovog uređaja oštećen, kako bi se izbjegle opasnosti, može ga zamijeniti jedino proizvođač ili njegova servisna služba ili slična kvalificirana osoba. Oštećena izolacija mrežnog priključnog voda predstavlja izvor opasnosti.
- ▶ Onemogućite kontakt mrežnog priključnog voda s izvorima topline ili vrućim dijelovima uređaja.
- ▶ Onemogućite kontakt mrežnog priključnog voda s oštrim vrhovima ili rubovima.
- ▶ Mrežni priključni vod nikada ne presavijajte te onemogućite svako prignječenje ili izmjene.

Prodor vlage može prouzročiti strujni udar.

- ▶ Za čišćenje uređaja ne upotrebljavajte parni ili visokotlačni čistač.

Oštećeni uređaj ili oštećeni mrežni priključni vod predstavljaju izvor opasnosti.

- ▶ Nikad nemojte upotrebljavati oštećen uređaj.
 - ▶ Nazovite servisnu službu. → *Stranica 19*
- Nakon postavljanja uređaja otvori na stražnjoj stijenci uređaja ne smiju biti dostupni djeci.
- ▶ Pridržavajte se posebnih uputa za montažu.

⚠ UPOZORENJE – Opasnost od gušenja!

Djeca mogu navući ambalažni materijal preko glave ili se njime zamotati te se na taj način ugušiti.

- ▶ Ambalažni materijal držite podalje od djece.
- ▶ Djeci nikada ne dopuštajte igranje s ambalažnim materijalom.

Djeca mogu udahnuti ili progutati sitne dijelove i na taj se način ugušiti.

- ▶ Sitne dijelove držite podalje od djece.
- ▶ Ne dopustite djeci igranje sa sitnim dijelovima.

1.5 Halogena žarulja**⚠ UPOZORENJE – Opasnost od opekline!**

Žarulje u pećnici postaju jako vruće. Još neko vrijeme nakon isključivanja postoji opasnost od opekline.

- ▶ Ne dodirujte stakleni poklopac.

- ▶ Pri čišćenju izbjegavajte kontakt s kožom.

⚠ UPOZORENJE – Opasnost od strujnog udara!

Kod zamjene žarulje su kontakti grla žarulje pod naponom.

- ▶ Prije zamjene žarulje provjerite je li uređaj isključen kako biste izbjegli mogući električni udar.
- ▶ Dodatno isključite osigurač u ormariću s osiguračima.

1.6 Funkcija čišćenja

⚠ UPOZORENJE – Opasnost od požara!

Nezapečeni ostaci hrane, masnoća i sok od pečenja mogu se zapaliti tijekom funkcije čišćenja.

- ▶ Prije svakog pokretanja funkcije čišćenja uklonite krupnu prljavštinu iz pećnice.
- ▶ Nikada nemojte istovremeno čistiti pribor. Uređaj se za vrijeme čišćenja jako zagrije s vanjske strane.

- ▶ Nikada nemojte objesiti zapaljive predmete, npr. kuhinjske krpe, na ručku na vratima.
- ▶ Prednja strana uređaja mora biti slobodna.
- ▶ Ne dozvolite djeci pristup.

U slučaju oštećene brtve na vratima izlazi velika toplina u području vrata.

- ▶ Ne čistite brtvu ribanjem i ne skidajte je.
- ▶ Nikada nemojte raditi s uređajem ako je brtva oštećena ili bez brtve.

⚠ UPOZORENJE – Opasnost od ozbiljne opasnosti po zdravlje!

Uređaj tijekom funkcije čišćenja postaje jako vruć. Uništava se sloj protiv prljanja na limovima i kalupima te nastaju otrovni plinovi.

- ▶ Nikada ne čistite limove i kalupe sa slojem protiv prljanja kod funkcije čišćenja.
- ▶ Čistite samo emajlirani pribor.

⚠ UPOZORENJE – Opasnost od zdravstveno štetnog djelovanja!

Funkcija čišćenja zagrijava pećnicu na jako visoku temperaturu tako da izgore ostaci od prženja, roštiljanja i pečenja. Pritom se oslobađa para koje mogu dovesti do iritacije sluznice.

- ▶ Za vrijeme funkcije čišćenja dobro provjetrite kuhinju.
- ▶ Ne zadržavajte se duže vrijeme u prostoriji.
- ▶ Djecu i kućne ljubimce držite podalje.

⚠ UPOZORENJE – Opasnost od opekline!

Pećnica se za vrijeme čišćenja jako zagrije.

- ▶ Nikada ne otvarajte vrata uređaja.
- ▶ Ostavite uređaj da se ohladi.
- ▶ Ne dozvolite djeci pristup.

⚠ Uređaj se za vrijeme čišćenja jako zagrije s vanjske strane.

- ▶ Nikada ne dodirujte vrata uređaja.
- ▶ Ostavite uređaj da se ohladi.
- ▶ Ne dozvolite djeci pristup.

2 Izbjegavanje materijalnih šteta

2.1 Općenito

POZOR

Alkoholne pare mogu se zapaliti u vrućoj pećnici i uzrokovati trajno oštećenje na uređaju. Vrata uređaja se mogu naglo otvoriti i eventualno ispasti zbog eksplozije. Stakla na vratima mogu puknuti i razbiti se. Pećnica se može jako deformirati prema unutra zbog nastajanja podtlaka.

- ▶ Ne zagrijavajte žestoka pića ($\geq 15\%$ vol.) u nerazrijeđenom stanju (npr. za prelijevanje jela).

Voda na dnu pećnice za vrijeme rada uređaja na temperaturama iznad $120\text{ }^{\circ}\text{C}$ uzrokuje oštećenje na emajlu.

- ▶ Ne pokrećite rad uređaja ako ima vode na dnu pećnice.
- ▶ Prije rada uređaja obrišite vodu na dnu pećnice. Predmeti na dnu pećnice pri temperaturi iznad $50\text{ }^{\circ}\text{C}$ uzrokuju akumulaciju topline. Vrijeme pečenja i prženja se više ne podudara i emajl se oštećuje.
- ▶ Ne stavljajte pribor niti papir za pečenje ili foliju bilo koje vrste na dno pećnice.
- ▶ Posuđe stavite na dno pećnice samo ako je namještena temperatura ispod $50\text{ }^{\circ}\text{C}$.

Vodena para nastaje ako ima vode u vrućoj pećnici. Uslijed promjene temperature mogu nastati oštećenja.

- ▶ Vodu nikada ne ulijevajte u vruću pećnicu.
- ▶ Nikada ne stavljajte posuđe s vodom na dno pećnice. Vлага dulje vremena u pećnici uzrokuje koroziju.
- ▶ Obrišite kondenzat nakon svakog kuhanja. Nakon rada na visokim temperaturama pećnicu ostavite da se ohladi samo kada je zatvorena.
- ▶ U zatvorenoj pećnici nemojte dugo čuvati vlažne namirnice.
- ▶ U pećnici nemojte čuvati hranu.
- ▶ Ništa nemojte prignječiti vratima uređaja.

Voćni sok koji kapa s lima za pečenje ostavlja mrlje koje se više ne mogu ukloniti.

- ▶ Kod jako sočnog voćnog kolača nemojte prepuniti lim za pečenje.
- ▶ Ako je moguće, upotrebljavajte dublju univerzalnu tavu.

Sredstvo za čišćenje pećnice u toploj pećnici oštećuje emajl.

- ▶ Nikada ne koristite sredstvo za čišćenje pećnice u toploj pećnici.

- ▶ Prije sljedećeg zagrijavanja potpuno uklonite ostatke iz pećnice i s vrata uređaja.

Ako je brtva jako zaprljana, vrata uređaja se ne mogu više dobro zatvoriti za vrijeme rada uređaja. Pročelja susjednih elemenata bi se mogla oštetiti.

- ▶ Pobrinite se da brtva bude uvijek čista.
- ▶ Nikada nemojte raditi s uređajem ako je brtva oštećena ili bez brtve.

Korištenjem vrata uređaja kao površine za sjedenje ili odlaganje mogu se oštetiti vrata uređaja.

- ▶ Nemojte sjedati na otvorena vrata uređaja niti stavljati, vješati nešto na njih ili poduprijeti.

- ▶ Nemojte odlagati posuđe ili pribor na vrata uređaja. Pribor može izgresti staklo na vratima pri zatvaranju vrata uređaja ovisno o tipu uređaja.
- ▶ Pribor uvijek gurnite do kraja u pećnicu. Zbog aluminijske folije može doći do trajne promjene boje na staklu vrata.
- ▶ Aluminijska folija u pećnici ne smije doći u kontakt sa staklom na vratima.

3 Zaštita okoliša i ušteda

3.1 Zbrinjavanje ambalaže u otpad

Ambalažni materijali su ekološki neškodljivi i mogu se reciklirati.

- ▶ Pojedinačne sastavne dijelove zbrinite na otpad odvojene po vrstama.

3.2 Ušteda energije

Ako slijedite sljedeće upute, vaš će uređaj trošiti manje struje.

Zagrijte uređaj samo ako je to navedeno u receptu ili preporukama za namještanje.

→ "Tako će to uspjeti", *Stranica 20*

- ✓ Ako ne zagrijavate uređaj, uštedjet ćete do 20 % energije.

Upotrebjavajte tamne, crno lakirane ili emajlirane kalupe za pečenje.

- ✓ Takvi kalupi za pečenje dobro apsorbiraju toplinu.

Vrata uređaja za vrijeme rada po mogućnosti otvarajte što rjeđe.

- ✓ Temperatura u pećnici se održava i uređaj ne treba dogrijati.

Više jela pecite odmah jedno za drugim ili istovremeno.

- ✓ Pećnica je zagrijana nakon prvog pečenja. Zbog toga se skraćuje vrijeme pečenja sljedećeg kolača.

U slučaju duljeg vremena kuhanja isključite uređaj 10 minuta prije kraja vremena kuhanja.

- ✓ Preostala toplina je dovoljna za kuhanje jela do kraja.

Izvadite pribor iz pećnice koji vam nije potreban.

- ✓ Nepotrebni dijelovi pribora ne moraju se zagrijavati.

Prije pripreme ostavite smrznute namirnice da se odmrznu.

- ✓ Štedi se energija za odmrzavanje namirnica.

Napomena: Prema EU Direktivi o ekološkom dizajnu 2023/826 ovaj uređaj je u drugom stanju kada je isključen. To se u nastavku naziva načinom uštede energije. Čak i kada glavna funkcija nije aktivna, uređaj treba energiju za:

- detekciju pritiska na senzorske tipke
- nadzor otvaranja vrata
- uređivanja vremena (bez prikaza)

Po definiciji, ne postoji niti stanje "isključeno" niti "stanje pripravnosti" zbog čega se koristi izraz način uštede energije. EN IEC 60350-1:2023 mora se koristiti za mjerenje načina uštede energije.

4 Upoznavanje

4.1 Upravljačka ploča

Putem upravljačke ploče namještate sve funkcije svog uređaja i dobivate informacije o radnom stanju.

Napomena: Ovisno o tipu uređaja neke pojedinosti na slici mogu se razlikovati, primjerice boja ili oblik.

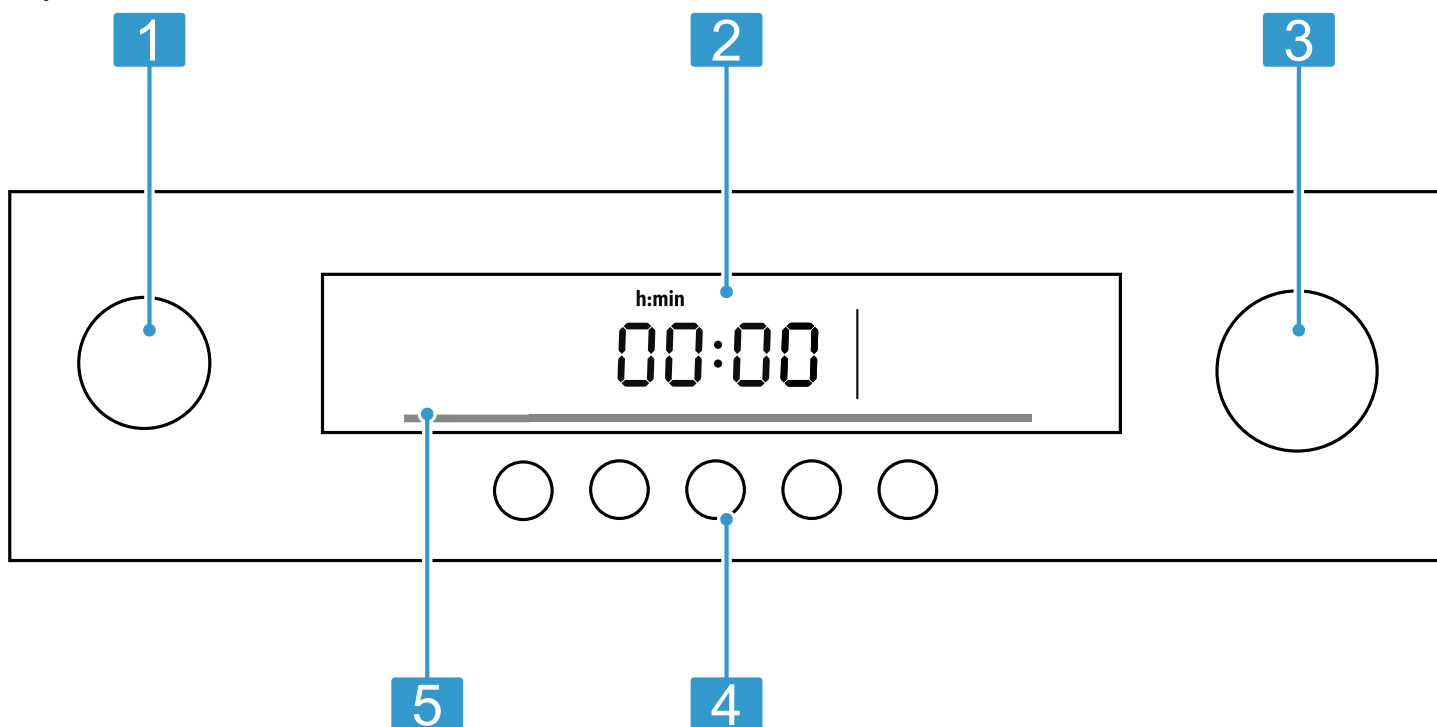

1	Birač funkcija	Pomoću birača funkcija namještate vrstu grijanja ili druge funkcije. Birač funkcija možete iz nultog položaja okretati ulijevo ili udesno.
2	Zaslon	Na zaslonu se prikazuju simboli aktivnih funkcija i vremenske funkcije.
3	Birač temperature	Pomoću birača temperature namještate temperaturu za vrstu grijanja ili birate postavku za druge funkcije. Birač temperature možete okretati ulijevo ili udesno. Nema nulti položaj.
4	Dodirna polja	Dodirnim poljima možete izravno namjestiti različite funkcije.
5	Kontrola temperature	Gredice za kontrolu temperature prikazuju faze zagrijavanja ili preostalu toplinu u pećnici.

Tipke

Tipkama možete izravno odabrati različite funkcije.

Napomena: Ako neka tipka nema funkciju, onda se javlja zvučni signal.

Simbol	Tipka	Objašnjenje
🕒	Vremenske funkcije	Namještanje alarma, trajanja, kraja i vremena
—	Minus	Smanjenje namještene vrijednosti
+	Plus	Povećanje namještene vrijednosti
💡	Svjetlo	Uključivanje ili isključivanje svjetla u pećnici
🔥	Brzo zagrijavanje	Uključivanje i isključivanje brzog zagrijavanja
👶	Zaštita djece	Aktiviranje i deaktiviranje zaštite za djecu u načinu uštede energije

Zaslon

Na zaslonu možete vidjeti trenutačno namještene vrijednosti ili mogućnosti odabira.

Vrijednost koju upravo možete namjestiti je fokusirana. Vrijednost se prikazuje bijelim slovima dok je pozadina tamna.

Simbol	Objašnjenje
🔥	Brzo zagrijavanje
🕒	Alarmni sat
🕒	Trajanje

Simbol Objasnenje

🕒	Kraj
🕒	Vrijeme na satu
00:00	Prikaz vremena
👶	Zaštita za djecu
🔒	Blokada vrata
888	Prikaz temperature

Birač temperature

Pomoću birača temperature namještate temperaturu ili stupanj roštiljanja.

Napomena: Do 100 °C je temperatura podesiva u koracima od 1 stupnja, a iznad te temperature u koracima od 5 stupnjeva.

Kontrola temperature











Gredice za kontrolu temperature prikazuju faze zagrijavanja ili preostalu toplinu u pećnici.

Faza zagrijavanja	Značenje
Kontrola zagrijavanja	Kontrola zagrijavanja pokazuje porast temperature u pećnici. Optimalan trenutak za stavljanje jela je postignut čim se sve gredice popune. Kod stupnjeva roštiljanja i čišćenja gredice su popunjene. Kod vrste grijanja Blago gornje i donje zagrijavanje gredice se ne popunjavaju.
Indikator preostale topline	Kada je uređaj isključen, kontrola temperature pokazuje preostalu toplinu u pećnici. Indikator se gasi kada se temperatura spusti na otprilike 60 °C.

4.2 Vrste grijanja i funkcije

Kako biste uvijek pronašli pravu vrstu grijanja za svoje jelo, ovdje ćemo vam objasniti razlike i područja primjene.

Napomena: Za svaku vrstu grijanja uređaj navodi predloženu temperaturu ili predloženi stupanj. Možete ga preuzeti ili promijeniti u odgovarajućem području.

Simbol	Vrsta grijanja ili funkcija	Temperatura ili stupanj	Korištenje
	3D-vrući zrak	50-280 °C	Priprema jela na 1-2 razine. Ventilatori ravnomjerno raspoređuju toplinu prstenastih grijača na stražnjoj stijenci pećnice. Ova vrsta grijanja služi za određivanje potrošnje energije u načinu rada ventilatora.
	Ventilator	50-280 °C	Pečenje kolača i peciva na jednoj razini. Ventilatori ravnomjerno raspoređuju toplinu grijača u pećnici.
	Stupanj za pizzu	50-280 °C	Priprema svježih pizze ili smrznutih proizvoda, npr. pomfrita ili savijače. Grijači i ventilatori brzo se zagrijavaju i ravnomjerno raspoređuju toplinu u pećnici.
	Odmrzavanje	30-60 °C	Odmrzavanje namirnica, npr. mesa, peradi, kruha i kolača. Ventilator kovitla vrući zrak oko jela.
	Donje zagrijavanje	50-280 °C	Naknadno pečenje jela. Vrućina dopire s donje strane.
	Roštilj, mala površina	Stupnjevi roštiljanja: 1 = slabi 2 = srednji 3 = jaki	Roštiljanje malih količina npr. odrezaka, kobasica, tosta i komada ribe. Središnji dio grijača za roštiljanje postaje vruć.
	Roštilj, velika površina	Stupnjevi roštiljanja: 1 = slabi 2 = srednji 3 = jaki	Roštiljanje tankih namirnica za roštilj npr. odrezaka, kobasica ili tosta te za gratiniranje. Zagrijava se cijela površina ispod grijača za roštiljanje.
	Roštilj i ventilator	50-280 °C	Pečenje mesa, peradi i cijele ribe. Ventilator kovitla vrući zrak oko jela.
	Blago gornje/donje zagrijavanje	50-280 °C	Za pažljivo pečenje odabranih jela (npr. ribe, povrća) na jednoj razini bez prethodnog zagrijavanja. Ova vrsta grijanja nije prikladna za namirnice koje se trebaju dizati kod pečenja (npr. kruh). Ova vrsta grijanja koristi se za određivanje potrošnje energije u konvencionalnom načinu rada i razreda energetske učinkovitosti.
	Gornje i donje zagrijavanje	50-280 °C	Priprema kolača, nabujaka i nemasnih pečenja. Vrućina dopire ravnomjerno s gornje i s donje strane.
	Čišćenje		→ "Funkcija čišćenja", Stranica 15

4.3 Pećnica

Funkcije u pećnici olakšavaju rad vašeg uređaja.

Razine

Pećnica ima 5 razina.

Pribor uvijek umetnite do kraja kako ne bi dodirivao staklo na vratima. Pribor pravilno gurnite u pećnicu.

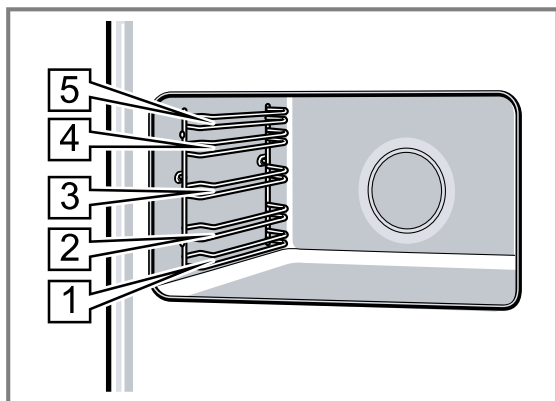

Svjetlo u pećnici

Kada otvorite vrata uređaja, svjetlo u pećnici se uključuje. Ako vrata uređaja ostanu otvorena, svjetlo u pećnici se ponovno isključuje nakon kratkog vremena.

Kod većine načina rada se svjetlo u pećnici uključuje čim pokrenete rad uređaja. Kada je rad uređaja završen, svjetlo u pećnici se isključuje.

Napomena: Kod načina rada Blago gornje/donje zagrijavanje svjetlo u pećnici se isključuje automatski nakon otprilike 1 minute. Svjetlo u pećnici možete uključiti pritiskom na .

Rashladni ventilator

Rashladni ventilator se po potrebi uključuje i isključuje. Topli zrak izlazi iznad vrata uređaja.

POZOR

Prekrivanje ventilacijskih otvora uzrokuje pregrijavanje uređaja.

- ▶ Ne prekrivajte ventilacijske otvore.

Kako bi se pećnica brže ohladila nakon rada, rashladni ventilator radi još neko vrijeme nakon kraja rada.

Vrata uređaja

Ako vrata uređaja otvorite za vrijeme rada uređaja, rad se zaustavlja. Ako zatvorite vrata, rad uređaja se nastavlja.

Kako vrata uređaja ne bi dodirivala ugradbeni element, vrata uređaja otvaraju se nešto manje od 90°.

Stvaranje kondenzata

Ovdje možete saznati kako nastaje kondenzat, kako možete izbjeći oštećenja i smanjiti stvaranje kondenzata.

Kada pripremate namirnice u pećnici, može nastati puno vodene pare u pećnici. Budući da je vaš uređaj energetski učinkovit, tijekom rada samo malo topline izlazi van. Zbog velikih razlika u temperaturi između unutrašnjosti uređaja i vanjskih dijelova uređaja, može se pojaviti kondenzirana voda na vratima uređaja, upravljačkoj ploči ili susjednim frontama elemenata. Stvaranje kondenzata je normalna, fizikalno uvjetovana pojava. Obrišite kondenzat kako biste izbjegli oštećenja. Ako se kondenzat sakuplja u žlijebu za kapljice, obrišite ga spužvom. Preljevanje žlijeba za kapljice može oštetiti ugradbeni element. Ostavite uređaj s otvorenim vratima da se osuši.

Kada zagrijevate uređaj, smanjujete stvaranje kondenzata.

5 Pribor

Upotrebljavajte samo originalni pribor. Usklađen je s vašim uređajem.

Napomena: Kada pribor postane vruć, može se deformirati. Deformacija ne utječe na funkciju. Kada se pribor ohladi, deformacija nestaje.

Ovisno o tipu uređaja isporučeni pribor može biti različit.

Dodatna oprema

Rešetka

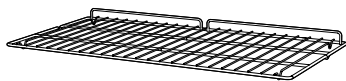

Korištenje

- Posuđe
- Kalupi za kolače
- Meso, npr. pečenje ili komadi za roštilj
- Smrznuta jela

Univerzalna tava



- Sočni kolači
- Pecivo
- Smrznuta jela
- Velika pečenja

Savjet: Univerzalnu tavu možete upotrebljavati kao posudu za sakupljanje masnoće kada izravno roštiljate na rešetki.

Lim za pečenje



- Kolači na limu
- Čajni kolačići

Komplet teleskopskih izvlačnih vodilica

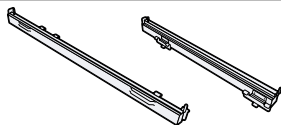

Pomoću izvlačnih vodilica pribor možete izvući do kraja.

Dodatna oprema

Sigurnosni zatic

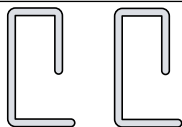
**Korištenje**

Blokirajte šarke.

Napomena: Nemojte baciti sigurnosne zatic. Čuvajte sigurnosne zatic na sigurnom mjestu. Sigurnosni zatic su vam potrebni kada skidate vrata s uređaja ili čistite stakla na vratima.

5.1 Ostali pribor

Ostali pribor možete kupiti kod servisne službe, u specijaliziranim trgovinama ili na internetu.

Opsežnu ponudu za vaš uređaj naći ćete na internetu ili u našim prospektima:

www.bosch-home.com

Pribor je specifičan za uređaj. Molimo Vas da kod kupovine navedete točnu oznaku (E-br.) Vašeg uređaja.

Koji je pribor raspoloživ za vaš uređaj, možete saznati u internetskoj trgovini ili kod servisne službe.

Druga dodatna oprema	Korištenje
Rešetka	<ul style="list-style-type: none"> ■ Posude ■ Kalupi za kolače ■ Meso, npr. pečenje ili komadi za roštilj ■ Smrznuta jela
Lim za pečenje	<ul style="list-style-type: none"> ■ Kolači na limu ■ Čajni kolačići
Univerzalna tava	<ul style="list-style-type: none"> ■ Sočni kolači ■ Pecivo ■ Smrznuta jela ■ Velika pečenja
Komplet teleskopskih izvlačnih vodilica	Komplet teleskopskih izvlačnih vodilica za jednu razinu

5.2 Funkcija uglavljivanja

Funkcija uglavljivanja sprječava prevrtanje pribora prilikom izvlačenja.

Možete izvući pribor do polovice dok se ne uglavi. Kako bi zaštita od prevrtanja funkcionirala, pribor umetnite ispravno u pećnicu.

5.3 Guranje pribora u pećnicu**POZOR**

Email se može oštetiti ako nepažljivo stavite pribor u pećnicu.

- ▶ Pažljivo stavite pribor s obje ruke.
→ "Guranje pribora u pećnicu", Stranica 9

1. Pribor okrenite tako da je udubljenje **a** straga i okrenuto prema dolje.

2. Pribor umetnite između vodećih šipki jedne razine.

Rešetka

Otvorena strana mora biti okrenuta prema vratima uređaja, a udubljenje prema dolje ↴.

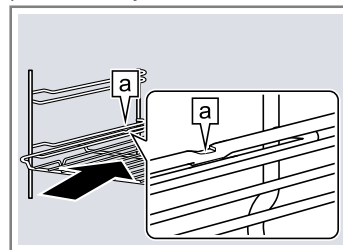

Lim, npr. univerzalna tava ili lim za pečenje

Kosi rub pribora **b** mora biti okrenut prema vratima uređaja.

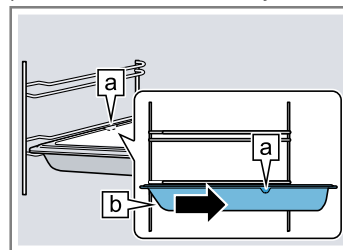

3. Izvucite izvlačne vodilice kako biste stavili pribor na razinama s izvlačnim vodilicama.

Rešetka ili lim

Pribor stavite tako da rub pribora dosjeđa iza spojnice **a** na izvlačnoj vodilici.

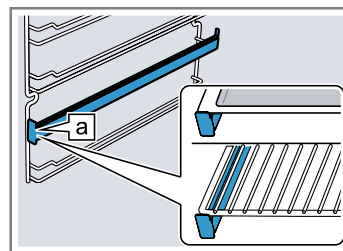

Napomena: Do kraja izvučene izvlačne vodilice će se uglaviti. Izvlačne vodilice gurnite s malim pritiskom natrag u pećnicu.

4. Gurnite pribor do kraja tako da ne dodiruje vrata uređaja.

Napomena: Iz pećnice izvadite pribor koji nećete koristiti tijekom rada.

6 Prije prve uporabe

Namjestite postavke za prvo puštanje u rad. Očistite uređaj i pribor.

6.1 Namještanje vremena na satu

Nakon priključenja na zaslonu treperi **12:00** i svijetli simbol **⊙**. Namjestite vrijeme na satu.

1. Pritiskom na tipku **+** ili **-** namjestite vrijeme na satu.
2. Pritisnite **⊙**.

Napomena: Nakon isteka namještenog vremena automatski se pohranjuje vrijeme na satu.

6.2 Čišćenje uređaja prije prve uporabe

Prije nego što u svojoj pećnici prvi put pripremate hranu, očistite pećnicu i pribor.

1. Izvadite pribor i okvire vodilica iz pećnice.
→ *Stranica 16*
2. Uklonite ostatke ambalaže primjerice komadiće stiropora potpuno iz pećnice.
3. Neki dijelovi su obloženi zaštitnom folijom. Skinite zaštitnu foliju.
4. Očistite uređaj izvana mekom, vlažnom krpom.
5. Očistite pećnicu sapunicom.
6. Kako biste uklonili miris novog uređaja, zagrijte prazan, zatvoren uređaj.

7. Birač funkcija okrenite u položaj .
8. Namjestite najvišu temperaturu.
Kada zagrijevate uređaj prvi put, može se čuti pucketanje iz pećnice.
9. Prozračite kuhinju dok se uređaj zagrijava.
10. Nakon 1 sata isključite uređaj.
11. Ostavite uređaj da se ohladi.
12. Nakon što se pećnica ohladila, očistite ravne površine sapunicom.
13. Stavite okvire vodilica. → *Stranica 16*
14. Po potrebi očistite stakla na vratima. → *Stranica 16*

6.3 Čišćenje pribora

- ▶ Pribor temeljito očistite sapunicom i mekom krpom.

7 Osnovno rukovanje

7.1 Uključivanje uređaja

1. Biračem funkcija namjestite vrstu grijanja.
 - ✓ Za svaku funkciju je zadana temperatura ili stupanj roštiljanja.
2. Pomoću birača temperature odaberite temperaturu ili stupanj roštiljanja.
 - ✓ Uređaj počinje grijati.

Napomena: Kontrola temperature prikazuje trenutni status zagrijavanja.

7.2 Promjena vrste grijanja i temperature

1. Biračem funkcija promijenite vrstu grijanja.
2. Pomoću birača temperature promijenite temperaturu ili stupanj roštiljanja.

7.3 Isključivanje uređaja

- ▶ Birač funkcija okrenite u nulti položaj.

7.4 Uključivanje brzog zagrijavanja

- ▶ Kako bi se pećnica brzo zagrijala, pritisnite tipku .

Napomena: Brzo zagrijavanje je raspoloživo kod vrste grijanja 3D-vrući zrak, ventilator, stupanj za pizzu te gornje i donje zagrijavanje.





7.5 Automatsko isključivanje

Uređaj ima automatsko isključivanje. Nakon 13 sati uređaj se isključuje automatski.

8 Vremenske funkcije

8.1 Pregled vremenskih funkcija

Ovdje ćete naći pregled vremenskih funkcija.

Simbol	Vremenska funkcija	Korištenje
	Timer	Timer radi kao kuhinjski alarmni sat. Radi neovisno o radu uređaja i ostalim vremenskim funkcijama te ne utječe na uređaj.
	Vrijeme na satu	Sve dok se nijedna druga funkcija ne prikazuje u prvom planu, na zaslonu uređaja prikazuje se vrijeme na satu.
	Trajanje	Nakon isteka namještenog trajanja uređaj automatski završava s radom.
	Kraj	Unesite trajanje i željeno vrijeme kraja. Uređaj se uključuje automatski tako da se rad završi u željeno vrijeme.

8.2 Namještanje timera

Timer ne utječe na funkcije pećnice.

Napomena: Možete namjestiti trajanje timera od 30 sekundi do 13 sati. Trajanje možete namjestiti do 10 minuta u koracima od 30 sekundi, a od 10 minuta do jednog sata u koracima od minute, zatim u koracima od 5 minuta.

1. Pritisnite .
- ✓  svijetli.

2. Pritiskom na tipku + i – namjestite željeno trajanje.
 - ✓ Nakon isteka trajanja javlja se zvučni signal.

Napomene

- Za promjenu preostalog vremena rada pritisnite  i promijenite ga pritiskom na + ili –.
- Za prekid timera stavite preostalo vrijeme rada na nulu.

Isključivanje zvučnog signala



- ▶ Pritisnite bilo koju tipku ili otvorite vrata uređaja kako biste isključili zvučni signal.

Napomena: Nakon kratkog vremena zvučni signal se isključuje automatski.

8.3 Namještanje vremena na satu

Po potrebi možete promijeniti vrijeme na satu, npr. s ljetnog na zimsko vrijeme.

Zahtjev: Uređaj je isključen.

1. Pritišćite  sve dok ne počne svijetliti .
2. Pritiskom na tipku + i – namjestite vrijeme na satu.

8.4 Namještanje trajanja

Za svoje jelo možete namjestiti trajanje pečenja na uređaju. Na taj se način trajanje pečenja neće neželjeno prekoračiti, a vi ne morate prekinuti druge poslove za završetak rada.

1. Namjestite vrstu grijanja i temperaturu.
 - ✓ Uređaj se pokreće.
2. Pritisnite  dva puta.
3. Namjestite trajanje pritiskom na tipku + i –.

Možete namjestiti trajanje od 30 sekundi do 13 sati. Trajanje možete namjestiti do jednog sata u koracima od minute, a zatim u koracima od 5 minuta.

 - ✓  svijetli.

Završetak rada

Kada je trajanje isteklo, javlja se zvučni signal. Uređaj prestaje grijati.



1. Pritisnite bilo koju tipku ili otvorite vrata uređaja kako biste isključili zvučni signal. Nakon kratkog vremena zvučni signal se isključuje automatski.
2. Birač funkcija okrenite u nulti položaj.

8.5 Namještanje kraja

Rad uređaja počinje s namještenim trajanjem u kasnijem trenutku kojeg ste sami odabrali.

1. Namjestite vrstu grijanja i temperaturu.
 - ✓ Uređaj se pokreće.
2. Pritisnite  dva puta.
3. Namjestite trajanje pritiskom na tipku + i –.

Možete namjestiti trajanje od 30 sekundi do 13 sati. Trajanje možete namjestiti do jednog sata u koracima od minute, a zatim u koracima od 5 minuta.

 - ✓  svijetli.
4. Pritisnite .
5. Pritiskom na tipku + ili – namjestite vrijeme kraja.

Prvim pritiskom na tipku prikazuje se predložena vrijednost na zaslonu. Predložena vrijednost je rezultat trenutnog vremena i trajanja.

 - ✓  svijetli.
 - ✓ Na zaslonu se prikazuje vrijeme kraja. Uređaj prelazi u način čekanja.

Završetak rada

Kada je trajanje isteklo, javlja se zvučni signal. Uređaj prestaje grijati.



1. Pritisnite bilo koju tipku ili otvorite vrata uređaja kako biste isključili zvučni signal. Nakon kratkog vremena zvučni signal se isključuje automatski.
2. Birač funkcija okrenite u nulti položaj.

9 Zaštita za djecu



Zaštitite svoj uređaj kako djeca ne bi nehotično uključila uređaj ili promijenila postavke.

9.1 Aktiviranje zaštite za djecu

Zahtjev: Uređaj je isključen.

- ▶ Pritisnite  otprilike 4 sekunde.
- ✓ Na prikazu se pojavljuje .

9.2 Deaktiviranje zaštite za djecu

- ▶ Pritisnite  otprilike 4 sekunde.
- ✓ Gasi se  na prikazu.

10 Osnovne postavke

Možete namjestiti osnovne postavke uređaja prema svojim potrebama.

10.1 Pregled osnovnih postavki

Ovdje ćete naći pregled osnovnih postavki i tvorničkih postavki. Osnovne postavke ovise o opremi vašeg uređaja.



Indikator	Osnovna postavka	Izbor
	Trajanje signala nakon isteka trajanja ili vremena alarma	1 = cca. 10 sekundi 2 = cca. 30 sekundi ¹ 3 = cca. 2 minute

¹ Tvornička postavka

Indikator	Osnovna postavka	Izbor
c02	Vrijeme čekanja do pohranjivanja postavke	1 = cca. 3 sekunde ¹ 2 = cca. 6 sekundi 3 = cca. 10 sekundi
c03	Zvuk tipaka pri dodiru tipke	0 = isključen 1 = uključen ¹
c04	Svjetlina zaslona	1 = tamno 2 = srednje ¹ 3 = svijetlo
c05	Prikaz vremena na satu	0 = zatamnjenje vremena na satu 1 = prikaz vremena na satu ¹
c06	Svjetlo u pećnici pri radu	0 = ne 1 = da ¹
c07	Vrijeme nastavka ventilacije	1 = kratko ¹ 2 = srednje 3 = dugo 4 = vrlo dugo
c08	Vraćanje svih vrijednosti na tvorničke postavke	0 = ne ¹ 1 = da

10.2 Promjena osnovnih postavki

Zahtjev: Birač funkcija je u nultom položaju.

1. Pritisnite  otprilike 4 sekunde.
- ✓ Na zaslonu se prikazuje prva osnovna postavka, npr. c01 1.
2. Okrenite birač temperature kako biste promijenili postavku.
3. Pritisnite + kako biste prešli na sljedeću osnovnu postavku.
4. Kako biste potvrdili postavke, pritisnite  otprilike 4 sekunde.

Savjet: Osnovne postavke možete ponovno promijeniti u svakom trenutku.

Napomene

- Demonstracijski način rada možete aktivirati samo u prvih 5 minuta na priključivanja na električnu mrežu.
- Nakon nestanka struje ostaju pohranjene promjene osnovnih postavki.

10.3 Namještanje načina uštede energije

Možete uštedjeti energiju na način da smanjite svjetlinu zaslona.

- ▶ Namjestite svjetlinu zaslona u osnovnoj postavci c04.

Napomena: Postavka mijenja svjetlinu zaslona za vrijeme rada uređaja. U načinu uštede energije uređaj automatski smanjuje svjetlinu zaslona. Noću između 22:00 i 05:59 sati je svjetlina zaslona najtamnija.

11 Čišćenje i održavanje

Kako bi vam uređaj dugo ostao funkcionalan, pažljivo ga čistite i održavajte.

11.1 Sredstva za čišćenje

Kako ne biste oštetili različite površine na uređaju, upotrebljavajte prikladna sredstva za čišćenje.

UPOZORENJE – Opasnost od strujnog udara!

Prodor vlage može prouzročiti strujni udar.

- ▶ Za čišćenje uređaja ne upotrebljavajte parni ili visokotlačni čistač.

POZOR

Neprikladna sredstva za čišćenje mogu oštetiti površine uređaja.

- ▶ Nemojte upotrebljavati oštra ili abrazivna sredstva za čišćenje.

- ▶ Nemojte upotrebljavati sredstva za čišćenje s velikim udjelom alkohola.
- ▶ Nemojte upotrebljavati tvrde jastučice za ribanje ili spužve za čišćenje.
- ▶ Nemojte upotrebljavati posebna sredstva za toplo čišćenje.
- ▶ Upotrebljavajte sredstva za čišćenje stakla, strugalo za staklo ili sredstva za njegu plemenitog čelika samo ako se preporučuju u uputama za čišćenje za odgovarajući dio.

Sredstvo za čišćenje pećnice u toploj pećnici oštećuje emajl.

- ▶ Nikada ne koristite sredstvo za čišćenje pećnice u toploj pećnici.
- ▶ Prije sljedećeg zagrijavanja potpuno uklonite ostatke iz pećnice i s vrata uređaja.

Sol u novim spužvama može oštetiti površine.

- ▶ Nove spužve prije uporabe temeljito isperite.

¹ Tvornička postavka

11.2 Primjerena sredstva za čišćenje

Upotrebljavajte samo prikladna sredstva za čišćenje različitih površina na uređaju.

Uređaj izvana

Pridržavajte se uputa za čišćenje uređaja.

Područje	Primjerena sredstva za čišćenje	Napomene
Prednja strana od plemenitog čelika	<ul style="list-style-type: none"> ▪ Vruća sapunica ▪ Specijalno sredstvo za njegu plemenitog čelika za tople površine 	Kako biste izbjegli koroziju, odmah uklonite ostatke kamenca, masti, škroba i bjelančevina s površina od plemenitog čelika. Sredstvo za njegu plemenitog čelika nanosite u tankom sloju.
Upravljačka ploča	Vruća sapunica	Očistite spužvicom i obrišite mekom krpom. Ne koristite sredstvo za čišćenje stakala ili strugalo za staklo.
Stakla na vratima	Vruća sapunica	Očistite spužvicom i obrišite mekom krpom. Ne koristite strugalo za staklo niti spiralu od nehrđajućeg čelika.
Ručka na vratima	Vruća sapunica	Očistite spužvicom i obrišite mekom krpom. Kako biste izbjegli mrlje koje se više ne mogu ukloniti, odmah uklonite sredstvo za uklanjanje kamenca s ručke na vratima.

Unutarnje površine uređaja

Područje	Primjerena sredstva za čišćenje	Napomene
Emailirane površine	<ul style="list-style-type: none"> ▪ Vruća sapunica ▪ Voda s octom ▪ Sredstvo za čišćenje pećnice 	Očistite spužvicom i obrišite mekom krpom. Namočite skorene ostatke hrane vlažnom krpom i sapunicom. Kod velikih zaprljanja koristite metalnu nehrđajuću spužvicu za čišćenje ili sredstvo za čišćenje pećnice. Nakon čišćenja pećnicu ostavite otvorenu kako bi se osušila. Savjet: Najbolje koristite funkciju čišćenja. → "Funkcija čišćenja", <i>Stranica 15</i> Napomena: Zbog ostataka hrane mogu nastati bijele naslage. Naslage nisu opasne za zdravlje i ne utječu na rad uređaja. Naslage možete ukloniti limunskom kiselinom.
Stakleni poklopac svjetla u pećnici	<ul style="list-style-type: none"> ▪ Vruća sapunica ▪ Sredstvo za čišćenje pećnice 	Očistite spužvicom i obrišite mekom krpom. Kod velikih zaprljanja koristite sredstvo za čišćenje pećnice.
Stakla na vratima	Vruća sapunica	Očistite spužvicom i obrišite mekom krpom. Ne koristite strugalo za staklo niti spiralu od nehrđajućeg čelika. Savjet: Stakla na vratima očistite zajedno s pećnicom. → "Čišćenje pećnice", <i>Stranica 14</i>
Brtva na vratima	Vruća sapunica	Očistite krpom za pranje posuđa. Ne skidajte brtvu i ne čistite ribanjem.
Poklopac vrata od plemenitog čelika	Sredstvo za čišćenje plemenitog čelika	Pridržavajte se uputa proizvođača. Ne koristite sredstvo za čišćenje stakala ili strugalo za staklo. Ne koristite sredstva za čišćenje plemenitog čelika. Savjet: Najbolje skinite poklopac vrata.
Plastični poklopac vrata	Vruća sapunica	Ne koristite sredstvo za čišćenje stakala ili strugalo za staklo. Ne koristite sredstva za čišćenje plemenitog čelika. Savjet: Najbolje skinite poklopac vrata.
Okvir vodilica	Vruća sapunica	Navlažite i očistite spužvicom ili četkicom.
Izvlačni sustav	Vruća sapunica	Očistite krpom za pranje posuđa ili četkom.

Područje	Primjerena sredstva za čišćenje	Napomene
		Kako ne biste skinuli mazivo, izvlačne vodilice čistite umetnute. Ne perite u perilici posuđa.
Pribor	Vruća sapunica	Navlažite i očistite spužvicom ili četkicom. Ako je pribor jako zaprljan, očistite spiralom od nehrđajućeg čelika. Savjet: Emajlirani pribor možete prati u perilici posuđa.

Napomene

- Male razlike u boji na prednjoj strani uređaja nastaju zbog uporabe različitih materijala poput stakla, plastike ili metala.
- Sjene na staklima vrata, koje nalikuju prugama, odbijesci su svjetla žarulje u pećnici.
- Emajl će zagorjeti na jako visokim temperaturama. Zbog toga mogu nastati neznatne promjene u boji. Promjene u boji su normalna pojava i ne utječu na rad. Rubovi tankih limova ne mogu se u potpunosti emajlirati, stoga mogu biti hrapavi. To ne utječe negativno na zaštitu od korozije.

11.3 Čišćenje uređaja

Očistite uređaj kako je navedeno u uputama kako se različiti dijelovi i površine ne bi oštetili nepravilnim čišćenjem ili neprikladnim sredstvima za čišćenje.

⚠ UPOZORENJE – Opasnost od opeklina!

Uređaj i njegovi dodirljivi dijelovi postaju vrući tijekom uporabe.

- Trebate paziti da ne dodirnete grijaće elemente.
- Djeca mlađa od 8 godina moraju se držati podalje.

⚠ UPOZORENJE – Opasnost od požara!

Nezapečeni ostaci hrane, masnoća i sok od pečenja mogu se zapaliti.

- Prije rada uklonite krupnu prljavštinu iz pećnice, s grijaćih elemenata i pribora.

Zahtjev: Pridržavajte se napomena za sredstva za čišćenje.

→ "Sredstva za čišćenje", Stranica 12

- Uređaj očistite vrućom sapunicom i krpom za pranje posuđa.
Kod nekih površina možete koristiti alternativna sredstva za čišćenje.

→ "Primjerena sredstva za čišćenje", Stranica 13

- Obrišite mekom krpom.

Savjeti

- Ako pećnicu čistite nakon svakog korištenja, nečistoća se ne može skoriti.
- Odmah uklonite mrlje od kamenca, masti, škroba i bjelančevina.

Napomena: Koristite univerzalnu tavu za pečenje jako sočnih kolača.

Savjet: Za pečenje koristite prikladno posuđe, npr. posudu za pečenje, kako bi pećnica bila čista.

11.4 Čišćenje pećnice

⚠ UPOZORENJE – Opasnost od opeklina!

Uređaj i njegovi dodirljivi dijelovi postaju vrući tijekom uporabe.

- Trebate paziti da ne dodirnete grijaće elemente.
- Djeca mlađa od 8 godina moraju se držati podalje.

Zahtjev: Pećnica je potpuno hladna.

- Izlijte 0,4 l vode po sredini dna pećnice.
Ne upotrebljavajte destiliranu vodu.
- Biračem funkcija namjestite □.
- Biračem temperature namjestite 50 °C.
- Tijekom čišćenja provjerite da se ne prelijeva voda koja se kondenzira u žlijebu za kapljice ispod vrata uređaja.
► Po potrebi obrišite spužvom.
- Isključite uređaj nakon 18 minuta.
- Ostavite uređaj da se ohladi.
- Pećnicu očistite krpom.

11.5 Zamjena žarulje u pećnici

Ako svjetlo u pećnici ne radi, zamijenite žarulju u pećnici.

Napomena: Halogene žarulje koje su termički postojane na 230 V, 40 W, grlo G9 možete dobiti kod servisne službe ili u specijaliziranim trgovinama. Koristite samo takve žarulje. Uхватите nove halogene žarulje samo čistom, suhom krpom. Na taj način se produljuje životni vijek žarulje.

⚠ UPOZORENJE – Opasnost od opeklina!

Uređaj i njegovi dodirljivi dijelovi postaju vrući tijekom uporabe.

- Trebate paziti da ne dodirnete grijaće elemente.
- Djeca mlađa od 8 godina moraju se držati podalje.

⚠ UPOZORENJE – Opasnost od strujnog udara!

Kod zamjene žarulje su kontakti grla žarulje pod naponom.

- Prije zamjene žarulje provjerite je li uređaj isključen kako biste izbjegli mogući električni udar.
- Dodatno isključite osigurač u ormariću s osiguračima.

Zahtjevi

- Osigurač je isključen.
 - Pećnica je hladna.
 - Postoji nova halogena žarulja za zamjenu.
- Otvorite vrata uređaja.
 - Položite kuhinjsku krpom u pećnicu kako biste izbjegli oštećenja.
 - Izvadite pribor i okvire vodilica iz pećnice.
→ Stranica 16

4. Skinite stakleni poklopac.
Ako se stakleni poklopac možete teško otvoriti rukom s prednje strane, pomognite si žlicom.
5. Izvucite žarulju.

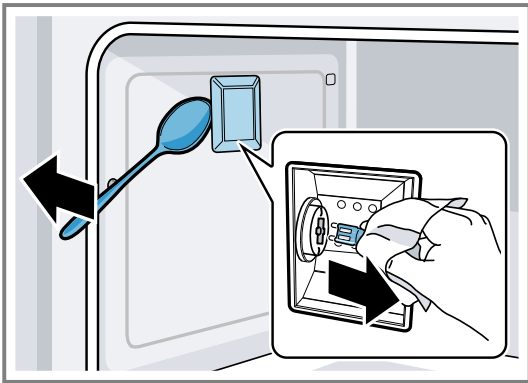

6. Žarulju zamijenite istim tipom žarulje.
7. Ponovno umetnite stakleni poklopac žarulje u pećnici.
8. Stavite okvire vodilica. → *Stranica 16*
9. Ponovno izvadite kuhinjsku krpu.
10. Ponovno uključite osigurač.
11. Provjerite radi li svjetlo u pećnici.

12 Funkcija čišćenja

Koristite funkciju čišćenja kako biste očistili uređaj.

12.1 Pirolitičko samočišćenje

Pomoću načina rada Pirolitičko samočišćenje možete lako očistiti pećnicu. Pećnica se zagrijava na jako visoku temperaturu. Tako izgore ostaci nastali kod prženja, roštiljanja i pečenja.

⚠ UPOZORENJE – Opasnost od ozbiljne opasnosti po zdravlje!

Uređaj tijekom funkcije čišćenja postaje jako vruć. Uništava se sloj protiv prijanjanja na limovima i kalupima te nastaju otrovni plinovi.

- ▶ Nikada ne čistite limove i kalupe sa slojem protiv prijanjanja kod funkcije čišćenja.
- ▶ Čistite samo emajlirani pribor.

Za čišćenje je potrebno oko 5-10 kW/h ovisno o trajanju. Možete odrediti trajanje čišćenja između 2:30 h i 3:30 h.

Napomena: Vrata uređaja se blokiraju automatski radi vaše sigurnosti. Možete otvoriti vrata uređaja tek kada se ugasi kontrolna lampica  za blokadu. Za vrijeme čišćenja ne svijetli svjetlo u pećnici.

Priprema uređaja za funkciju čišćenja

Kako biste postigli dobar rezultat čišćenja i izbjegli oštećenja, pažljivo pripremite uređaj.

⚠ UPOZORENJE – Opasnost od požara!

Zapaljivi predmeti u pećnici mogu se zapaliti.

- ▶ Nikada ne čuvajte zapaljive predmete u pećnici.
- ▶ Ako izlazi dim, trebate isključiti uređaj ili isključiti osigurač i držati vrata zatvorena kako bi se ugasili eventualni plameni.

Nezapečeni ostaci hrane, masnoća i sok od pečenja mogu se zapaliti tijekom funkcije čišćenja.

- ▶ Prije svakog pokretanja funkcije čišćenja uklonite krupnu prljavštinu iz pećnice.
- ▶ Nikada nemojte istovremeno čistiti pribor.

Uređaj se za vrijeme čišćenja jako zagrije s vanjske strane.

- ▶ Nikada nemojte objesiti zapaljive predmete, npr. kuhinjske krpe, na ručku na vratima.

- ▶ Prednja strana uređaja mora biti slobodna.
 - ▶ Ne dozvolite djeci pristup.
- U slučaju oštećene brtve na vratima izlazi velika toplina u području vrata.
- ▶ Ne čistite brtvu ribanjem i ne skidajte je.
 - ▶ Nikada nemojte raditi s uređajem ako je brtva oštećena ili bez brtve.

1. Izvadite okvire vodilica i izvlačne vodilice iz pećnice.
2. Uklonite krupnu prljavštinu iz pećnice.
3. Očistite unutarju stranu vrata i rubove pećnice u području brtve. Ne čistite brtvu ribanjem.

Namještanje funkcije čišćenja

Prozračite kuhinju za vrijeme funkcije čišćenja.

⚠ UPOZORENJE – Opasnost od zdravstveno štetnog djelovanja!

Funkcija čišćenja zagrijava pećnicu na jako visoku temperaturu tako da izgore ostaci od prženja, roštiljanja i pečenja. Pritom se oslobađaju pare koje mogu dovesti do iritacije sluznice.

- ▶ Za vrijeme funkcije čišćenja dobro provjetrite kuhinju.
- ▶ Ne zadržavajte se duže vrijeme u prostoriji.
- ▶ Djecu i kućne ljubimce držite podalje.

⚠ UPOZORENJE – Opasnost od opekline!

Pećnica se za vrijeme čišćenja jako zagrije.

- ▶ Nikada ne otvarajte vrata uređaja.
- ▶ Ostavite uređaj da se ohladi.
- ▶ Ne dozvolite djeci pristup.



⚠ Uređaj se za vrijeme čišćenja jako zagrije s vanjske strane.

- ▶ Nikada ne dodirujte vrata uređaja.
- ▶ Ostavite uređaj da se ohladi.
- ▶ Ne dozvolite djeci pristup.

1. Biračem funkcija namjestite .
2. Pritiskom na – i + odaberite funkciju čišćenja piroliza .
3. Biračem temperature namjestite stupanj čišćenja.

Stupanj čišćenja	Trajanje u h
1	2:30

Stupanj čišćenja	Trajanje u h
2	3
3	3:30

- ✓ Jednu minutu nakon početka ciklusa čišćenja pirolize blokada vrata sprječava otvaranje vrata uređaja. Kontrolna lampica  prikazuje aktiviranje ove blokade vrata. Ako je blokada vrata aktivirana, ne možete odabrati niti jednu funkciju. Pričekajte da se ugasi kontrolna lampica .

Napomene

- Ne mijenjajte položaj birača funkcija za vrijeme ciklusa čišćenja kako se pirolitičko samočišćenje ne bi prijevremeno završilo.
- Za vrijeme pirolitičkog samočišćenja ne možete koristiti svjetlo u pećnici.

Savjet: Za vrijeme pirolitičkog samočišćenja možete koristiti alarmni sat. Trajanje ne utječe na funkciju pirolize.

Prekid funkcije čišćenja

- ▶ Birač funkcija okrenite u nulti položaj.

Priprema uređaja za rad nakon završetka funkcije čišćenja

Zahtjevi

- Kada je završeno samočišćenje, javlja se zvučni signal.
- Kada se na zaslonu ugasi , možete otvoriti vrata uređaja.
 1. Ostavite uređaj da se ohladi.
 2. Vlažnom krpom obrišite preostali pepeo u pećnici, na okvirima vodilica i u području vrata uređaja.

Napomena: Bijeli slojevi na emajliranim površinama mogu nastati zbog prevelikog zaprljanja. Ti ostaci namirnica nisu opasni. Slojevi ne utječu na rad uređaja. Po potrebi ostatke možete ukloniti limunskom kiselinom.

13 Okvir vodilica

Možete izvaditi okvir vodilica kako biste temeljito očistili okvir vodilica i pećnicu ili zamijenili okvir vodilica.

13.1 Vađenje okvira vodilica

Okviri vodilica su uvijek pričvršćeni u 3 točke na bočnim stijenkama pećnice.

1. Okvir vodilica uhvatite za prednju stranu i izvucite do sredine pećnice.
- ✓ Prednja kukica na okviru vodilica izlazi iz utora.

2. Rasklopite okvir vodilica i izvucite iz stražnjih utora na bočnoj stijenci.

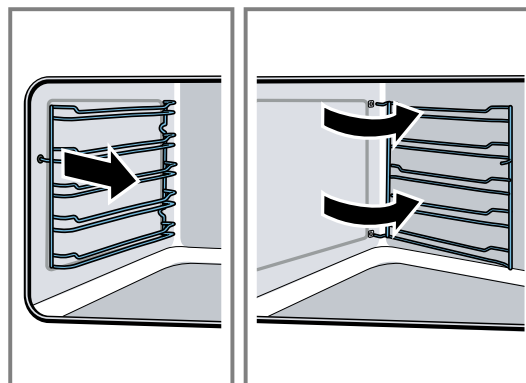

3. Izvadite okvir vodilica iz pećnice.

13.2 Stavljanje okvira vodilica

1. Kukice na okviru vodilica umetnite u stražnje utore na bočnoj stijenci.
2. Prednju kukicu na okviru vodilica pritisnite u utor.

14 Vrata uređaja

Uz brižljivu njegu i čišćenje vaš uređaj ostaje dugo lijep i funkcionalan. Ovdje ćete saznati kako možete očistiti vrata uređaja.

Napomena: Kako vrata uređaja ne bi dodirivala ugradbeni element, vrata uređaja otvaraju se nešto manje od 90°.

14.1 Skidanje stakla na vratima

Za bolje čišćenje možete skinuti stakla na vratima uređaja.

UPOZORENJE – Opasnost od ozljede!

Izgrebeno staklo na vratima uređaja može se raspuknuti.

- ▶ Ne upotrebljavajte oštra abrazivna sredstva za čišćenje ili oštra metalna strugala za čišćenje stakla na vratima pećnice jer mogu izgrepsti površinu.

1. Otvorite vrata uređaja do kraja.

2. Blokirate šarke s lijeve i desne strane sigurnosnim zaticima.

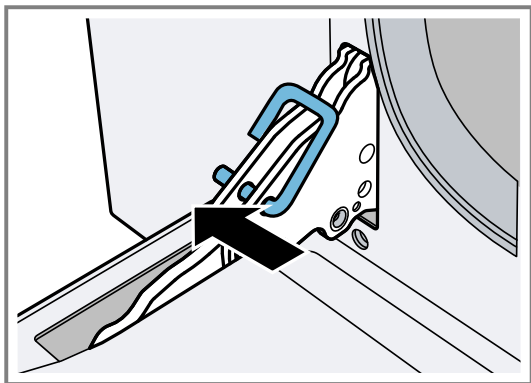

Sigurnosni zatici moraju biti umetnuti potpuno u utoru šarki.

3. Donji dio unutarnjeg stakla podignite s obje ruke sve dok se pričvršni zatici ne odvoje od držača. ①
4. Gornji dio unutarnjeg stakla pažljivo izvucite iz profila i podignite kako biste staklo potpuno odvojili od vrata.

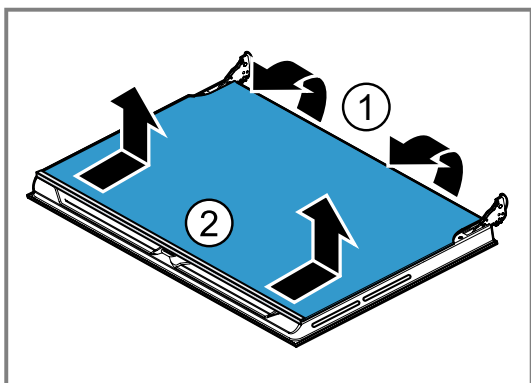

5. Oprezno odložite unutarnje staklo na ravnu površinu.
6. Izvadite oba međustakla s njihovim držačima.

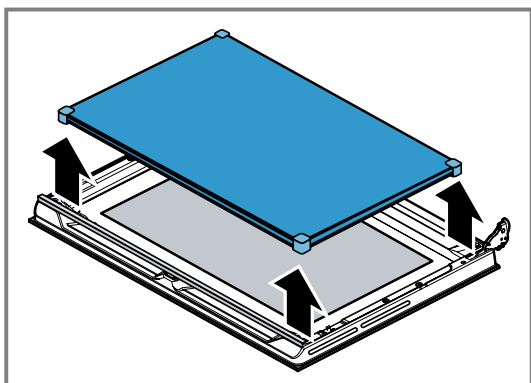

Oba srednja međustakla nisu pričvršćena pridržnim zaticima, nego ih držači drže u položaju.

7. Uklonite držače kako biste odvojili oba međustakla jedno od drugog.
8. Očistite stakla sredstvom za čišćenje stakla i mekanom krpom.

14.2 Postavljanje stakla na vratima

1. Umetnite oba međustakla.
Pazite na pravilan dosjed međustakala.
- ✓ Svi držači moraju ravno nalijegati na vanjsko staklo.
- ✓ Ako na međustaklima možete pročitati simbol Low-E, onda su oba međustakla ispravno umetnuta.

2. Umetnite unutarnje staklo.

Najprije umetnite unutarnje staklo u profil. Zatim se oba pričvršna zatika moraju uglaviti u za to predviđene držače.

3. Izvadite sigurnosne zaticke i zatvorite vrata uređaja.

Napomena: Nemojte baciti sigurnosne zaticke. Čuvajte sigurnosne zaticke na sigurnom mjestu. Sigurnosni zatici su vam potrebni kada skidate vrata s uređaja ili čistite stakla na vratima. Ako nemate sigurnosne zaticke, možete ih naručiti kod servisne službe.

14.3 Skidanje vrata uređaja

Za bolje čišćenje možete skinuti vrata uređaja u slučaju posebno jake nečistoće.

1. Otvorite vrata uređaja do kraja.
2. Blokirate šarke s lijeve i desne strane sigurnosnim zaticima.
Sigurnosni zatici moraju biti umetnuti potpuno u utoru šarki.
3. Vrata uređaja uhvatite bočno s obje ruke i zatvorite za oko 30 stupnjeva.

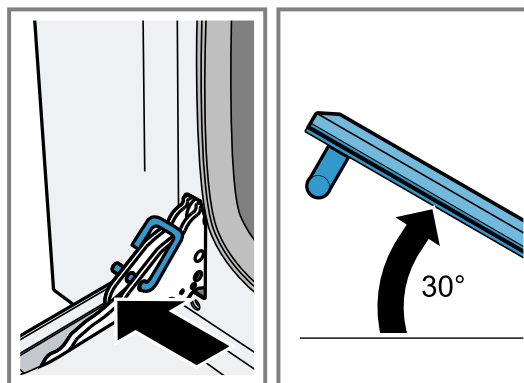

Nemojte zatvoriti vrata uređaja do kraja. Šarke se mogu iskriviti i mogu nastati oštećenja na emajlu.

4. Vrata uređaja lagano podignite i izvucite.

14.4 Stavljanje vrata uređaja

⚠ UPOZORENJE – Opasnost od ozljede!

Ako šarke nisu osigurane potpunim zaporom, možete ih zatvoriti velikom silom.

- ▶ Ako se šarka zatvori pri skidanju ili stavljanju vrata uređaja, ne posežite u šarku.
- ▶ Nazovite servisnu službu.

Nepravilno stavljeno staklo na vratima ili nepravilno stavljena vrata uređaja su opasna.

- ▶ Pazite da su pravilno stavljena sva stakla na vratima i vrata uređaja prije ponovnog rada uređaja.

1. Vrata uređaja uhvatite bočno s obje ruke.

2. Šarke umetnite u šupljine uređaja.

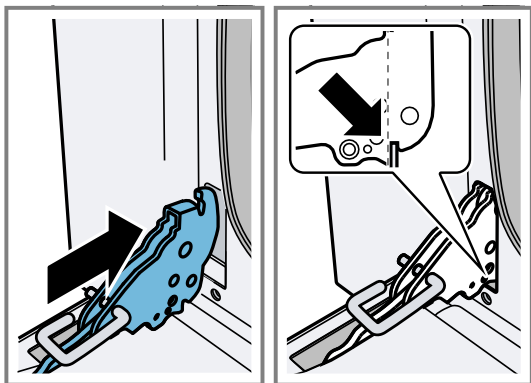

Donji otvor na šarkama se mora uglaviti u okvir uređaja.

3. Spustite vrata uređaja prema dolje.

4. Izvadite sigurnosne zatike.

Napomena: Nemojte baciti sigurnosne zatike. Čuvajte sigurnosne zatike na sigurnom mjestu. Sigurnosni zaticci su vam potrebni kada skidate vrata s uređaja ili čistite stakla na vratima. Ako nemate sigurnosne zatike, možete ih naručiti kod servisne službe.

15 Uklanjanje smetnji

Manje smetnje na svom uređaju možete samostalno ukloniti. Iskoristite informacije za uklanjanje smetnji prije nego što se obratite servisnoj službi. Tako ćete izbjeći nepotrebne troškove.

⚠ UPOZORENJE – Opasnost od ozljede!

Nestručni popravci su opasni.

- ▶ Popravke na uređaju smije vršiti samo obučeno stručno osoblje.
- ▶ Ako je uređaj neispravan, nazovite servisnu službu.
→ "Servisna služba", Stranica 19

⚠ UPOZORENJE – Opasnost od strujnog udara!

Nestručni popravci su opasni.

- ▶ Popravke na uređaju smije vršiti samo obučeno stručno osoblje.
- ▶ Za popravak uređaja smiju se upotrebljavati samo originalni rezervni dijelovi.
- ▶ Ako je mrežni priključni vod ovog uređaja oštećen, kako bi se izbjegle opasnosti, može ga zamijeniti jedino proizvođač ili njegova servisna služba ili slična kvalificirana osoba.

15.1 Funkcionalne smetnje

Kvar	Uzrok i rješavanje problema
Uređaj ne funkcionira.	<p>Mrežni utikač iz mrežnog priključnog voda nije utaknut.</p> <ul style="list-style-type: none"> ▶ Priključite uređaj na strujnu mrežu. <p>Opskrba strujom je prekinuta.</p> <ul style="list-style-type: none"> ▶ Provjerite funkcionira li rasvjeta ili drugi uređaji u prostoriji. <p>Osigurač u ormariću s osiguračima je iskočio.</p> <ul style="list-style-type: none"> ▶ Provjerite osigurač u ormariću s osiguračima.
Uređaj se ne može pokrenuti.	<p>Vrata uređaja nisu zatvorena do kraja.</p> <ul style="list-style-type: none"> ▶ Zatvorite vrata uređaja. <p>Uređaj nije isključen.</p> <ul style="list-style-type: none"> ▶ Uređaj isključite i ponovno uključite.
Na zaslonu treperi 12:00.	<p>Opskrba strujom je prekinuta.</p> <ul style="list-style-type: none"> ▶ Namjestite vrijeme na satu. → "Prije prve uporabe", Stranica 9
Uređaj ne grije.	<p>Demonstracijski način je aktiviran.</p> <ol style="list-style-type: none"> 1. Kratko isključite uređaj iz električne mreže tako da isključite osigurač u ormariću s osiguračima i ponovno ga uključite. 2. Deaktivirajte demonstracijski način rada u roku od 5 minuta tako da promijenite osnovnu postavku ☐ na ☐ vrijednost. → "Osnovne postavke", Stranica 11
Svjetlo u pećnici ne radi.	<p>Aktiviran je način rada "Blago gornje/donje zagrijavanje".</p> <ul style="list-style-type: none"> ▶ Kod ovog načina rada je isključeno svjetlo u pećnici. <p>Žarulja u pećnici je neispravna.</p> <ul style="list-style-type: none"> ▶ Zamijenite žarulju u pećnici. → "Zamjena žarulje u pećnici", Stranica 14

Kvar	Uzrok i rješavanje problema
Jela pripremljena u pećnici izgore u najkraćem vremenu.	Termostat je neispravan. ▶ Nazovite . → "Servisna služba", Stranica 19
Stakla na vratima su zamagljena.	Normalna pojava zbog postojećih temperaturnih razlika. ▶ Zagrijte uređaj na 100 °C i isključite ga nakon 5 minuta.
Uključenim uređajem se ne može rukovati. Na zaslonu svijetli ☹.	Aktivirana je zaštita za djecu. ▶ Deaktivirajte zaštitu za djecu. → "Deaktiviranje zaštite za djecu", Stranica 11
Zaslon je zamrznut ili ne reagira.	Aktivirana je zaštita za djecu. ▶ Deaktivirajte zaštitu za djecu. → "Deaktiviranje zaštite za djecu", Stranica 11
	Funkcionalna smetnja 1. Isključite osigurač u ormariću s osiguračima. 2. Uključite osigurač nakon otprilike 10 sekundi. 3. Ako se smetnja ponovno pojavi, nazovite servisnu službu.
Vrata uređaja ne mogu se otvoriti. Na zaslonu svijetli ☹.	Vrata uređaja su blokirana sve dok se pećnica ne ohladi. ▶ Pričekajte da se pećnica ohladi i da se ugasi ☹.
Stakla na vratima su toplija nego prije nakon skidanja radi čišćenja.	Stakla na vratima su pogrešno stavljena. ▶ Provjerite jesu li stakla na vratima pravilno stavljena. → "Postavljanje stakla na vratima", Stranica 17
Rashladni ventilator dalje radi nakon rada.	Nema pogreške. Rashladni ventilator dalje radi dok se ne postigne temperatura odabrana u osnovnim postavkama. → "Osnovne postavke", Stranica 11
Kondenzat na vratima uređaja ili kondenzat kaplje.	Vrata uređaja ne zatvaraju se dobro. ▶ Provjerite jesu li vrata uređaja ispravno postavljena i zatvaraju li se dobro. → "Vrata uređaja", Stranica 16
	Zaprljana brtva. 1. Provjerite je li brtva zaprljana, oštećena ili pogrešno dosjeda. 2. Očistite ili zamijenite brtvu i pazite na pravilan dosjed.
	Normalno stvaranje kondenzata. → "Stvaranje kondenzata", Stranica 8
Na zaslonu se prikazuje poruka sa slovom E.	Funkcionalna smetnja ▶ Stavite birač funkcija u nulti položaj. Ako ne nestane poruka pogreške, nazovite servisnu službu.

16 Zbrinjavanje

16.1 Zbrinjavanje starih uređaja u otpad

Ekološki prikladnim zbrinjavanjem otpada mogu se ponovo iskoristiti vrijedne sirovine.

- ▶ Uređaj zbrinite na ekološki prihvatljiv način. Informacije o aktualnim načinima zbrinjavanja možete dobiti od svog specijaliziranog trgovca ili se raspitajte u komunalnoj ili lokalnoj gradskoj upravi.



Ovaj je uređaj označen u skladu s europskom smjernicom 2012/19/EU o otpadnim električnim i elektronskim uređajima (waste electrical and electronic equipment - WEEE). Smjernica određuje okvir za povratak i zbrinjavanje otpadnih uređaja valjan u cijeloj Europskoj Uniji.

17 Servisna služba

Originalne rezervne dijelove koji su bitni za funkcioniranje uređaja u skladu s odgovarajućom Direktivom o ekološkom dizajnu Direktivom možete dobiti od naše korisničke službe tijekom perioda od najmanje 10 godina od stavljanja vašeg uređaja na tržište na Europskom gospodarskom području.

Napomena: Angažiranje servisne službe besplatno je u okviru uvjeta jamstva proizvođača.

Detaljne informacije o trajanju jamstva i uvjetima jamstva možete pronaći putem QR koda na priloženom dokumentu o kontaktima servisa i uvjetima jamstva, kod naše servisne službe, svog trgovca ili na našoj internetskoj stranici.

Kada se obraćate servisnoj službi, potreban vam je proizvodni broj (E-Nr.) i tvornički broj (FD) uređaja. Kontakt podatke za servisnu službu naći ćete putem QR koda na priloženom dokumentu o kontaktima servisa i uvjetima jamstva ili na našoj internetskoj stranici. Ovaj proizvod sadrži svjetlo razreda energetske učinkovitosti G.

Informacije u skladu s Uredbom (EU) 65/2014, (EU) 66/2014 i (EU) 2023/826 možete pronaći online pod www.bosch-home.com na stranici proizvoda i stranici servisa vašeg uređaja u uputama za uporabu i dodatnim dokumentima.

17.1 Proizvodni broj (E-Nr.) i tvornički broj (FD)

Proizvodni broj (E-Nr.) i tvornički broj (FD) možete pronaći na tipskoj pločici uređaja.

Natpisnu pločicu s brojevima naći ćete kada otvorite vrata uređaja.

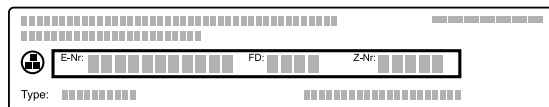

Kako biste podatke o svom uređaju i broj telefona servisne službe brzo ponovno pronašli, možete ih zabilježiti.

18 Tako će to uspjeti

Ovdje ćete pronaći savjete o posudu i pripremi jela.

18.1 Najbolje postupite na sljedeći način

POZOR

Namirnice koje sadrže kiselinu mogu oštetiti rešetku

- ▶ Ne stavljajte namirnice koje sadrže kiselinu, npr. voće ili namirnice za pečenje začinjene marinadom koja sadrži kiselinu, izravno na rešetku.

Napomena: Napomena za osobe alergične na nikal

U rijetkim slučajevima mali tragovi nikla mogu dospjeti u hranu.

1. Prije korištenja izvadite posude iz pećnice koje vam nije potrebno.
2. Odaberite željeno jelo iz preporuka za namještanje.
3. Stavite hranu u prikladnu posudu.
Koristite isporučeni pribor.
4. Zagrijte uređaj samo ako je to navedeno u receptu ili preporukama za namještanje. Pribor pokrijte papirom za pečenje tek nakon zagrijavanja.
5. Namjestite uređaj prema preporukama za namještanje.
Najprije namjestite kraće trajanje. Po potrebi produljite trajanje.
6. Držite vrata uređaja zatvorena za vrijeme pečenja.

18.2 Savjeti za pečenje

Za dobar rezultat pečenja ovdje smo sastavili savjete za vas.

18.3 Tablica jela

Ovdje ćete naći pregled jela.

Jelo	Težina u kg	Razina	Vrsta grijanja	Temperatura u °C/stupanj roštiljanja	Trajanje u minutama
Lazanje	3 – 4	1		220 – 230 ¹	45 – 50
Zapečena tjestenina	3 – 4	1		220 – 230 ¹	45 – 50
Teleće pečenje	2	2		180 – 190 ¹	90 – 100
Teleće pečenje	2	2		200 ²	120

¹ Uređaj prethodno zagrijati.

² Uređaj prethodno ne zagrijavati.

Problem

Vaš kolač se treba dizati ravnomjerno.

Savjet

- Namastite samo dno kalupa s bočnim otvaranjem.
- Nakon pečenja kolač pažljivo odvojite nožem iz kalupa za pečenje.

Mala peciva ne smiju se zalijepiti jedna za druge tijekom pečenja.

Oko svakog komada peciva ostavite minimalni razmak od 2 cm. Tako ima dovoljno mjesta da se komadi peciva mogu uzdignuti i zarumeniti sa svih strana.

Ustanovite je li kolač potpuno ispečen.





























Drvenim štapićem ubodite u najviše mjesto na kolaču. Ako se tijesto nije zalijepilo na štapić, kolač je gotov.

Želite peći prema vlastitom receptu.

Orijentirajte se prema sličnom kolaču u tablicama za pečenje.

Upotrebljavajte silikonske, staklene, plastične ili keramičke kalupe za pečenje.

- Kalup mora biti otporan na temperaturu do 250 °C.
- U tim kalupima kolači dobivaju slabiju boju.

Jelo	Težina u kg	Razina	Vrsta grijanja	Temperatura u °C/stupanj roštiljanja	Trajanje u minutama
Svinjski file	1,5	2		190 – 200 ¹	90 – 100
Svinjski file	2	2		200 ²	130
Hrenovke	1,5	3		280 ¹	1. strana: 10 2. strana: 5
Goveđe pečenje	1	2		200 ¹	40 – 45
Pečeni kunić	1,5	2		180 – 190 ¹	70 – 80
Pureća prsa	2	2		180 – 190 ¹	110 – 120
Pečena svinjska vratina	2 – 3	2		180 – 190 ¹	170 – 180
Pečeno pile	1,2	2		180 – 190 ¹	65 – 70
Svinjski kotleti	1,5	4		280 ¹	1. strana: 15 2. strana: 5
Rebarca	1,5	4		280 ¹	1. strana: 15 2. strana: 10
Slanina	0,7	5		3 ¹	1. strana: 10 2. strana: 8
Svinjski file	1,5	4		280 ¹	1. strana: 12 2. strana: 5
Goveđi file	1	5		3 ¹	1. strana: 10 2. strana: 7
Losos pastrva	1,2	2		150 – 160 ¹	35 – 40
Grdobina	1,5	2		160 ¹	60 – 65
Rumbač	1,5	2		160 ¹	45 – 50
Pizza	1	1		280 ¹	8 – 9
Kruh	1	2		190 – 200 ¹	25 – 30
Focaccia	1	2		180 – 190 ¹	20 – 25
Kuglof	1	2		160 ¹	55 – 60
Voćni kolač	1	2		160 ¹	35 – 40
Kolač sa sirom	1	2		160 – 170 ¹	45 – 55
Kolač od prhkog tijesta	1	2		160 – 170 ¹	35 – 40
Kolač od prhkog tijesta	1	1		170 ²	65
Rajski kolač	1,2	2		160 ¹	55 – 60
Princes uštipci	0,7 – 1,2	2		180 ¹	50 – 60
Kolač od biskvita	1	2		150 – 160 ¹	55 – 60
Riža na mlijeku	1	2		160 ¹	55 – 60
Brioš	1,2	2		160 ¹	30 – 35

18.4 Savjeti za sljedeće pečenje

Ako tijekom pečenja nešto ne uspije, ovdje ćete naći savjete.

Problem

Vaš kolač je splasnuo.

Savjet

- Pridržavajte se navedenih sastojaka i napomena za pripremanje u receptu.
- Upotrebljavajte manje tekućine.
- Smanjite temperaturu pečenja za 10 °C i produljite vrijeme pečenja.

¹ Uređaj prethodno zagrijati.

² Uređaj prethodno ne zagrijavati.

Problem	Savjet
Vaš kolač je presuh.	Povećajte temperaturu pečenja za 10 °C i skratite vrijeme pečenja.
Vaš kolač nije dovoljno pečen.	<ul style="list-style-type: none"> ▪ Provjerite razinu i pribor. ▪ Povećajte temperaturu pečenja za 10 °C. Ili: ▪ Produljite vrijeme pečenja.
Vaš kolač je pretaman.	Smanjite temperaturu pečenja i produljite vrijeme pečenja.
Vaš kolač nije dovoljno pečen s gornje strane, a s donje strane je pretaman.	Stavite kolač jednu razinu više.
Vaš kolač je pretaman s gornje strane, a s donje strane nije dovoljno pečen.	<ul style="list-style-type: none"> ▪ Stavite kolač jednu razinu niže. ▪ Smanjite temperaturu pečenja i produljite vrijeme pečenja
Vaši keksi su neravnomjerno ispečeni.	<ul style="list-style-type: none"> ▪ Smanjite temperaturu pečenja. ▪ Izrežite papir za pečenje prikladno dimenzijama lima. ▪ Stavite kalup za pečenje na sredinu. ▪ Oblikujte male komade peciva iste veličine i debljine.
Vaš kolač je samo izvana pečen, ali unutra nije pečen.	<ul style="list-style-type: none"> ▪ Smanjite temperaturu pečenja i produljite vrijeme pečenja. ▪ Dodajte manje tekućine. Za kolače sa sočnim nadjevom: ▪ Najprije ispecite podlogu. ▪ Pečenu podlogu posipajte bademima ili mrvicama. ▪ Stavite nadjev na podlogu.
Vaš kolač se ne odvaja od kalupa kada ga pokušate istresti.	<ul style="list-style-type: none"> ▪ Nakon pečenja ostavite kolač da se ohladi 5 - 10 minuta. ▪ Oprezno nožem odignite rub kolača. ▪ Ponovno istresite kolač i pokrijte kalup za pečenje nekoliko puta vlažnom, hladnom krpom. ▪ Kada drugi put pečete, namastite kalup za pečenje i posipajte mrvice.

18.5 Savjeti za sljedeće prženje









Ako tijekom prženja nešto ne uspije otrpve, ovdje ćete naći savjete.

Problem	Savjet
Vaše pečenje je pretamno, a korica mjestimično izgorjela.	<ul style="list-style-type: none"> ▪ Odaberite nižu temperaturu. ▪ Skratite vrijeme pečenja.
Vaše pečenje je presuho.	<ul style="list-style-type: none"> ▪ Odaberite nižu temperaturu. ▪ Skratite vrijeme pečenja.
Korica na vašem pečenju je pretanka.	<ul style="list-style-type: none"> ▪ Povećajte temperaturu. Ili: ▪ Nakon završetka vremena pečenja kratko uključite roštilj.
Vaš umak od pečenja je zagorio.	<ul style="list-style-type: none"> ▪ Odaberite manju posudu. ▪ Tijekom pečenja dodajte više tekućine.
Vaš umak od pečenja je presvijetao i vodenast.	<ul style="list-style-type: none"> ▪ Odaberite veću posudu kako bi isparilo više tekućine. ▪ Tijekom pečenja dodajte manje tekućine.
Meso zagori kada ga pirjate.	<ul style="list-style-type: none"> ▪ Provjerite odgovaraju li posuda za pečenje i poklopac jedno drugom i zatvaraju li dobro. ▪ Smanjite temperaturu. ▪ Tijekom pirjanja dodajte tekućinu.
Vaše pečenje nije potpuno pečeno.	<ul style="list-style-type: none"> ▪ Narežite pečenje. ▪ Pripremite umak u posudi za pečenje. ▪ Stavite narezano pečenje u umak. ▪ Dovršite narezano pečenje s mikrovalovima.

18.6 Probna jela



Tablice su sastavljene za ispitne institute kako bi se olakšalo ispitivanje uređaja u skladu s normom EN 60350-1.

Pečenje

Jelo	Pribor	Razina	Vrsta grijanja	Temperatura u °C	Trajanje u minutama
Prhki keksi	Univerzalna tava s papirom za pečenje	2		160 ¹	26
Prhki keksi, 2 razine	Univerzalna tava + lim za pečenje s papirom za pečenje	2 + 4		160 ¹	26 – 28
Sitni kolači	Univerzalna tava	2		150 ¹	21 – 23
Sitni kolači, 2 razine	Univerzalna tava + lim za pečenje	1 + 4		160 ¹	25 – 28
Vodeni biskvit	Kalup s bočnim otvaranjem	2		170 ¹	30
Vodeni biskvit, 2 razine	2 kalupa s bočnim otvaranjem	2 + 4		160 ¹	40 – 45
Pokriveni kolač od jabuka, 1 komad	Kalup s bočnim otvaranjem	2		170 ¹	75
Pokriveni kolač od jabuka, 2 komada	2 kalupa s bočnim otvaranjem	2 + 4		170 ¹	70

Roštiljanje

Dodatno stavite univerzalnu tavu. U univerzalnoj tavi prikuplja se tekućina koja kaplje i pećnica će ostati čista.

Jelo	Pribor	Razina	Vrsta grijanja	Stupanj roštiljanja	Trajanje u minutama
Tost	Rešetka	5		3	5 – 6
Juneći burger, 10 komada, promjer 75 mm	Lim za pečenje + rešetka	4 + 5		3 ²	1. strana: 15 2. strana: 5

19 Upute za montažu

Pridržavajte se ovih informacija pri montaži uređaja.



19.1 Sigurna montaža

Pridržavajte se ovih napomena prije početka ugradnje uređaja.

UPOZORENJE – Opasnost od požara!

Uporaba produžnog mrežnog priključnog voda i nedopuštenih adaptera predstavlja izvor opasnosti.

- ▶ Nemojte upotrebljavati višestruke utičnice.

- ▶ Upotrebljavajte samo produžne kabele koji su certificirani i koji imaju najmanji presjek od 1,5 mm² te koji ispunjavaju relevantne nacionalne sigurnosne zahtjeve.
- ▶ Ako je mrežni priključni vod prekratak i duži mrežni priključni vod nije raspoloživ, obratite se električaru i zatražite da prilagodi kućne instalacije.
- ▶ Upotrebljavajte samo adaptere i mrežne priključne vodove koje je odobrio proizvođač.

POZOR

Ručka se može otkinuti ako je držite pri nošenju uređaja. Ručka ne može izdržati težinu uređaja.

- ▶ Uređaj nemojte nositi ili držati za ručku vrata.

¹ Uređaj prethodno zagrijati.

² Uređaj prethodno zagrijte barem 12 minuta.

- Samo stručna ugradnja sukladno ovoj uputi za montažu jamči sigurnu uporabu. U slučaju oštećenja zbog nepravilne ugradnje jamči monter.
- Provjerite uređaj nakon što ga raspakirate. Ne priključujte ga ako je došlo do oštećenja prilikom transporta.
- Prije stavljanja uređaja u rad uklonite ambalažu i ljepljive folije iz pećnice i s vrata.
- Pridržavajte se montažnih crteža za ugradnju dijelova pribora.
- Ugradbeni elementi moraju biti otporni na temperaturu do 90 °C, a granične fronte elemenata na temperaturu do 70 °C.
- Uređaj ne ugrađujte iza dekorativne ploče ili vrata elementa. Postoji opasnost od pregrijavanja.
- Sve radove izrezivanja na elementu provedite prije umetanja uređaja. Uklonite strugotine. Mogle bi negativno utjecati na rad električnih sastavnih dijelova.
- Prikjučna kutija uređaja mora biti izvan prostora za ugradnju.
- Uvijek uzemljite električne uređaje.
- Kako biste spriječili posjekotine, nosite zaštitne rukavice. Dijelovi, koji su dostupni kod ugradnje, mogu imati oštre rubove.
- Dimenzije na slikama u mm.

19.2 Dimenzije uređaja

Ovdje možete naći dimenzije uređaja

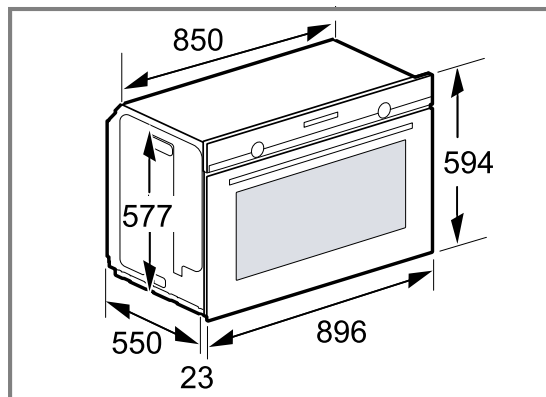

19.3 Ugradnja ispod radne ploče

Pridržavajte se dimenzija za ugradnju i sigurnosnih razmaka pri ugradnji ispod radne ploče.

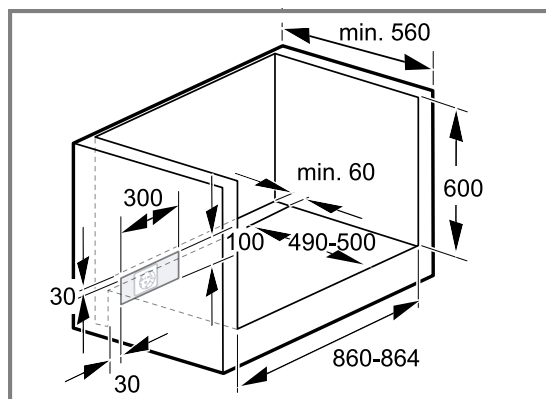

Za prozračivanje uređaja treba na međudnu izrezati izrez za prozračivanje.

19.4 Ugradnja ispod ploče za kuhanje

Ukoliko se uređaj ugrađuje ispod ploče za kuhanje, valja se pridržavati sljedećih najmanjih dimenzija, po potrebi uključena podkonstrukcija.

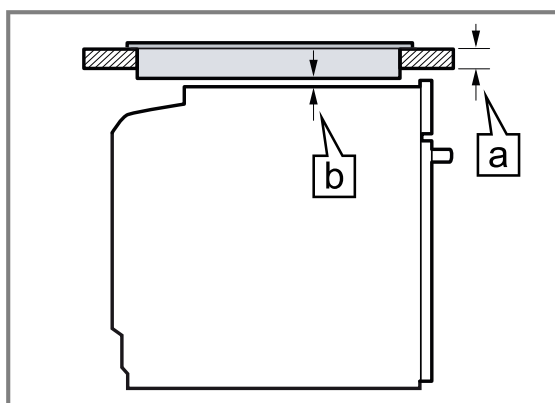

Najmanja debljina radne ploče [a] proizlazi iz potrebnog minimalnog razmaka [b].

Vrsta ploče za kuhanje	[a] postavljena u mm	[a] u ravni s površinom u mm	[b] u mm
Indukcijska ploča za kuhanje	37	38	5
Indukcijska ploča za kuhanje na cijeloj površini	58	58	5
Plinska ploča za kuhanje	27	38	5

Vrsta ploče za kuhanje	a postavljena u mm	a u ravlini s površinom u mm	b u mm
Električna ploča za kuhanje	27	30	2

Pričvrstite radnu ploču na ugradbeni element. Pridrđavajte se uputa za postavljanje ploče za kuhanje.

19.5 Ugradnja u visoki element

Pridrđavajte se dimenzija za ugradnju i sigurnosnih razmaka u visokom elementu.

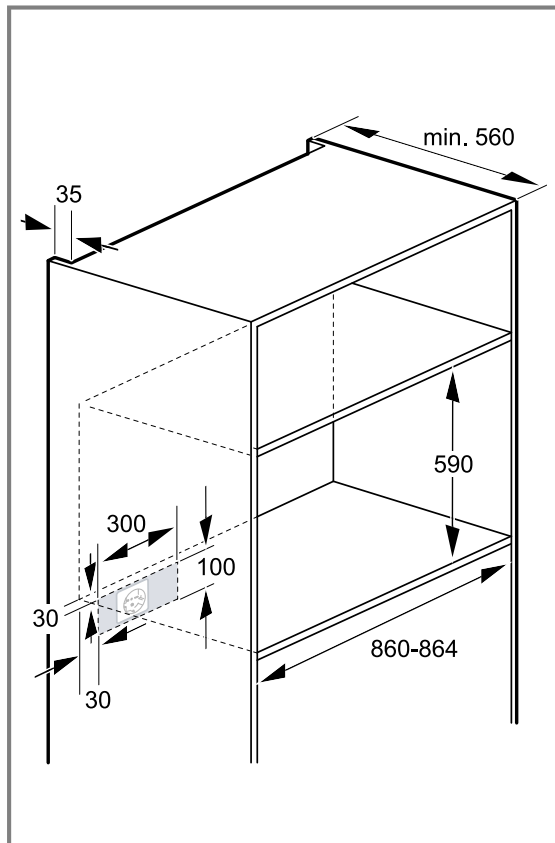

- Provjerite da međudno ima otvor prema zidu za postavljanje radi prozračivanja uređaja.
- Ako visoki element ima dodatno uz stražnje stijenke elementa još jednu stražnju stijenku, istu valja skinuti.
- Uređaj ugrađujte samo na onu visinu na kojoj ćete bez poteškoća moći vaditi pribor.

Priključne vrijednosti uređaja

Ovisno o modelu uređaja možete odabrati neki drugi priključak. U tom slučaju morate priključiti uređaj s mrežnim priključnim vodom prema dijagramu spajanja na stražnjoj strani uređaja.

Provjerite odgovara li mrežni priključni vod tipu H05VV-F ili veće vrijednosti. Potreban presjek žila odredite prema strujnom opterećenju. Po potrebi ugradite bakrene prenosnice. Pogrešni spojevi mogu oštetiti uređaj.

Priključna vrijednost uređaja	Osigurač min. 1~	Osigurač min. 2/3 N~
3,3 kW	16 A	
4,2 kW	20 A	12 A

19.8 Ugradnja uređaja

1. Umetnite i izravnajte uređaj.
Ne savijajte priključni kabel.
2. Vrata pećnice otvorite do kraja.

19.6 Ugradnja dvaju uređaja jedan iznad drugog

Vaš uređaj može se ugraditi iznad drugog uređaja.

19.7 Električni priključak

Pridrđavajte se tih napomena kako biste mogli sigurno priključiti uređaj na električnu mrežu.

- Zaštita se mora provesti prema podatku o snazi na označnoj pločici i lokalnim propisima.
- Uređaj odgovara klasi zaštite I i smije se koristiti samo ukoliko je priključen na priključak sa zaštitnim vodičem.
- Kod svih radova montaže uređaj ne smije biti pod naponom.
- Zaštitu od dodira valja osigurati kod ugradnje.
- Samo ovlaštteni instalater smije priključiti uređaj bez utikača. Treba se pridržavati odredbi regionalnog distributera električne energije.

Električno priključivanje uređaja bez utikača sa zaštitnim kontaktom

Napomena: Uređaj smije priključiti samo ovlašteno stručno osoblje. U slučaju oštećenja zbog pogrešnog priključka nemate pravo na jamstvo.

U fiksno postavljenoj električnoj instalaciji potrebno je ugraditi rastavljač prema propisima za postavljanje.

1. Fazni i neutralni ("nula") vodič identificirajte u priključnoj kutiji.
U slučaju pogrešnog priključka uređaj se može oštetiti.
2. Priključite uređaj samo na mrežni napon između 220 i 240 V.
3. Žile mrežnog priključnog voda priključite prema koderanju boje:
 - ▶ zeleno-žuta = zaštitni vodič ⊕
 - ▶ plava = neutralni ("nula") vodič
 - ▶ smeđa = faza (vanjski vodič)

3. Skinite zaštitni poklopac.

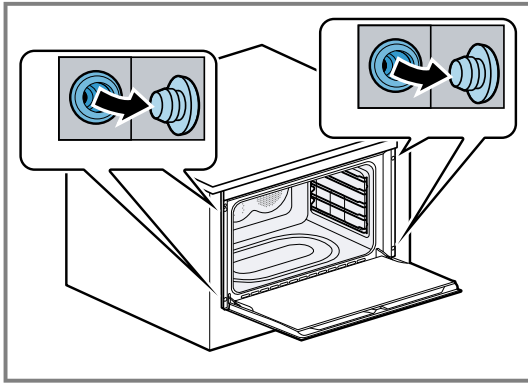

4. Privijte uređaj na element.

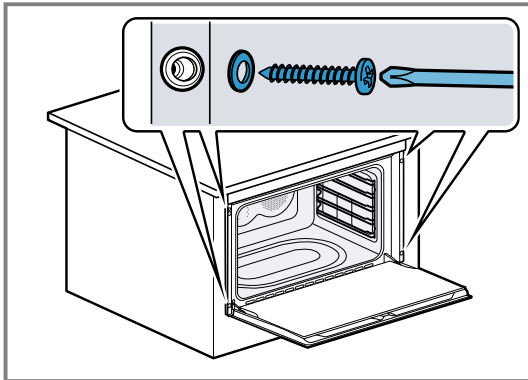

5. Stavite zaštitni poklopac.

Napomena: Otvor između radne ploče i uređaja nikada nemojte zatvarati dodatnim letvicama.

19.9 Vađenje uređaja

1. Odvojite uređaj s napona.
2. Otpustite pričvrzne vijke.
3. Uređaj lagano podignite i izvucite.

Kazalo

NAVODILA ZA UPORABO

1	Varnost	27	11	Čiščenje in nega	37
2	Preprečevanje materialne škode	29	12	Funkcija čiščenja	40
3	Varstvo okolja in varčevanje	30	13	Rešetke	41
4	Spoznavanje	30	14	Vrata aparata	41
5	Pribor	33	15	Odpravljanje motenj	43
6	Pred prvo uporabo	35	16	Odstranjevanje	44
7	Osnovno upravljanje	35	17	Servisna služba	44
8	Časovne funkcije	35	18	Tako vam bo uspelo	45
9	Otroško varovalo	36	19	NAVODILA ZA MONTAŽO	48
10	Osnovne nastavitve	36	19.1	Ustrezna namestitvev	48

1 Varnost

Upošteвайте naslednja varnostna navodila.

1.1 Splošna navodila

- Skrbno preberite ta navodila.
- Navodila za uporabo in informacije o izdelku shranite za kasnejšo uporabo ali za novega lastnika.
- Če opazite poškodbo zaradi transporta, aparata ne priključite.

1.2 Namenska uporaba

Ta aparat je primeren izključno za vgradnjo. Upošteвайте posebna navodila za montažo. Aparat lahko brez vtiča priključi samo pooblaščen strokovnjak. Pri poškodbah zaradi napačne priključitve garancija ne velja.

Aparat uporabljajte samo:

- za pripravo jedi in pijač.
- v domačem gospodinjstvu in v zaprtih prostorih domačega okolja.
- do najvišje nadmorske višine 4000 m.

Aparata ne uporabljajte:

- z zunanjo časovno stikalno uro ali daljinskim upravljalnikom.

1.3 Omejitev kroga uporabnikov

Ta aparat lahko otroci, starejši od 8 let, ter osebe z zmanjšanimi fizičnimi, senzoričnimi ali duševnimi sposobnostmi ali osebe, ki ne razpolagajo z izkušnjami in/ali znanjem uporabljajo le, ko so pod nadzorom, ali če so bili poučeni o varni uporabi in so razumeli nevarnosti, ki izhajajo iz uporabe aparata.

Otroci se ne smejo igrati z aparatom. Otroci ne smejo čistiti ali vzdrževati aparata, razen če so stari več kot 15 let ali starejši in so pod nadzorom.

Otroci, mlajši od 8 let, naj se ne približujejo aparatu in priključnemu kablu.

Otroci, mlajši od 8 let, naj se ne približujejo aparatu in priključnemu kablu.

Otroci, mlajši od 8 let, naj se ne približujejo aparatu in priključnemu kablu.

1.4 Varna uporaba

Pribor mora biti vedno pravilno obrnjen, ko ga vstavite v notranjost pečice.

→ "Pribor", Stran 33

OPOZORILO – Nevarnost požara!

Vnetljivi predmeti, shranjeni v notranjosti pečice, se lahko vžgejo.

- ▶ V notranjosti pečice nikoli ne shranjujte gorljivih predmetov.
- ▶ Če se pojavi dim, aparat izklopite ali izklopite varovalko ter zaprite vrata, da zadušite morebitne plamene.

Ostanki hrane, masti in sokov od pečenja se lahko vnamejo.

- ▶ Pred uporabo odstranite grobo umazanijo iz notranjosti pečice, z grelnih elementov in s pribora.

Ko odprete vrata aparata, nastane vlek zraka. Papir za peko se lahko dotakne grelnih elementov in se vname.

- ▶ Papirja za peko med predgrevanjem in med pripravo jedi nikoli ne položite na pribor, ne da bi ga pritrdili.

- ▶ Papir za peko vedno ustrezno obrežite in ga obtežite s posodo ali modelom.

⚠ **OPOZORILO – Nevarnost opeklin!**

Aparat in njegovi dostopni deli se med uporabo segrejejo.

- ▶ Pazite, da se ne dotaknete grelnikov.
- ▶ Otroci, mlajši od 8 let, naj se ne približujejo aparatu.

Pribor ali posoda se močno segrejeta.

- ▶ Ko odstranjujete vroč pribor ali posodo iz pečice, vedno uporabljajte prijemale.

Alkoholni hlapi se v vroči pečici lahko vnamejo. Vrata aparata lahko počijo. Iz aparata lahko uhajajo vroča para in plameni.

- ▶ Jedem dodajte samo majhne količine visokoodstotnih pijač.
- ▶ Ne segrevajte nerazredčenih alkoholnih pijač ($\geq 15\%$ vol.) (npr. za zalivanje ali prelivanje jedi).

- ▶ Vrata aparata odprite previdno.

Teleskopski izvleki se med delovanjem aparata segrejejo.

- ▶ Počakajte, da se vroči teleskopski izvleki ohladijo, preden se jih dotaknete.
- ▶ Vročih teleskopskih izvlekov se dotikajte samo s prijemalkami.

⚠ **OPOZORILO – Nevarnost oparin!**

Dostopni deli se med delovanjem segrejejo.

- ▶ Nikoli se ne dotikajte vročih delov.
- ▶ Otrokom ne dovolite v bližino.

Ko odprete vrata aparata, lahko iz njega uhaja vroča para. Para je glede na temperaturo lahko nevidna.

- ▶ Vrata aparata odprite previdno.
- ▶ Otrokom ne dovolite v bližino.

Zaradi vode v vroči notranjosti pečice lahko nastane vroča vodna para.

- ▶ Nikoli ne nalivajte vode v vročo notranjost pečice.

⚠ **OPOZORILO – Nevarnost poškodb!**

Opraskano steklo na vratih aparata lahko počí.

- ▶ Za čiščenje stekla na vratih pečice ne uporabljajte grobih abrazivnih čistil ali ostrih kovinskih strgal, ker se površina lahko opraska.

Aparat in deli aparata, ki se jih lahko dotaknete, so lahko ostri.

- ▶ Pri uporabi in čiščenju bodite previdni.
- ▶ Po možnosti nosite zaščitne rokavice.

Tečajni vrat aparata se pri odpiranju in zapiranju premikajo, zato se lahko priščipnete.

- ▶ Ne dotikajte se predela s tečaji.

Sestavni deli v vratih aparata imajo lahko ostre robove.

- ▶ Nosite zaščitne rokavice.

⚠ **OPOZORILO – Nevarnost električnega udara!**

Nestrokovna popravila so nevarna.

- ▶ Popravila aparata sme izvajati samo izšolano strokovno osebje.
- ▶ Za popravilo aparata je dovoljeno uporabljati samo originalne nadomestne dele.

- ▶ Če se omrežni priključni vodnik aparata poškoduje, ga mora zamenjati proizvajalec ali njegova servisna služba ali podobna kvalificirana oseba, da se izognete nevarnostim.

Poškodovana izolacija omrežnega priključnega kabla je nevarna.

- ▶ Omrežni priključni kabel nikoli ne sme priti v stik z vročimi deli stroja ali viri toplote.

- ▶ Omrežni priključni kabel nikoli ne sme priti v stik z ostrimi konicami ali robovi.

- ▶ Omrežnega priključnega kabla nikoli ne prepogibajte, stiskajte ali spreminjajte.

Vdirajoča vlaga lahko povzroči električni udar.

- ▶ Za čiščenje aparata ne uporabljajte parnega čistilnika ali visokotlačnega čistilnika.

Poškodovan aparat ali poškodovan omrežni priključni kabel je nevaren.

- ▶ Nikoli ne uporabljajte poškodovanega aparata.

- ▶ Pokličite pooblaščen servis. → *Stran 44*

Po vgradnji aparata odprtine na zadnji steni aparata ne smejo biti dostopne otrokom.

- ▶ Upoštevajte posebna navodila za montažo.

⚠ **OPOZORILO – Nevarnost zadužitve!**

Otroci se lahko zavijejo v embalažo ali pa si slednje potegnejo preko glave in se tako zadušijo.

- ▶ Poskrbite, da otroci ne bodo prišli v stik z embalažnim materialom.

- ▶ Ne dovolite otrokom, da se igrajo z embalažnim materialom.

Otroci lahko vdihnejo ali pogoltnejo majhne dele in se tako zadušijo.

- ▶ Poskrbite, da otroci ne bodo prišli v stik z majhnimi deli.

- ▶ Ne dovolite otrokom, da se igrajo z majhnimi deli.

1.5 Halogenska luč

⚠ **OPOZORILO – Nevarnost opeklin!**

Luči v notranjosti pečice se močno segrejejo. Nevarnost opeklin obstaja tudi nekaj časa po izklopu.

- ▶ Ne dotikajte se steklenega pokrova.
- ▶ Pri čiščenju se izogibajte stiku s kožo.

⚠ **OPOZORILO – Nevarnost električnega udara!**

Pri zamenjavi žarnice so kontakti okova žarnice pod napetostjo.

- ▶ Za preprečitev morebitnega električnega udara pred zamenjavo žarnice preverite, ali je aparat izklopljen.
- ▶ Poleg tega izklopite varovalko v škatli z varovalkami.

1.6 Funkcija čiščenja

⚠ **OPOZORILO – Nevarnost požara!**

Razsuti ostanki jedi, maščoba in sok od pečenke se med čiščenjem lahko vnamejo.

- ▶ Pred vsakim zagonom funkcije čiščenja odstranite grobo umazanijo iz notranjosti pečice.

▶ Pribora nikoli ne čistite skupaj s pečico. Med čiščenjem je aparat na zunanji strani zelo vroč.

- ▶ Na ročaj vrat nikoli ne obešajte vnetljivih predmetov, npr. kuhinjskih krp.
- ▶ Sprednja stran aparata naj bo prosta.
- ▶ Otrokom ne dovolite v bližino.

Če je tesnilo vrat poškodovano, okoli vrat uha ja veliko toplote.

- ▶ Tesnila ne drgnite in ga ne odstranite.

- ▶ Nikoli ne uporabljajte aparata s poškodovanim tesnilom ali brez tesnila.

⚠ **OPOZORILO – Nevarnost resne ogroženosti zdravja!**

Aparat se med funkcijo čiščenja močno segreje. Premaz proti prijemanju na pekačih in modelih se uniči in razvijejo se strupeni plini.

- ▶ Ko uporabljate funkcijo čiščenja, skupaj s pečico nikoli ne čistite pekačev in modelov s premazom proti prijemanju.
- ▶ S funkcijo čiščenja lahko čistite le emajliran pribor.

⚠ **OPOZORILO – Nevarnost ogroženosti zdravja!**

Pri funkciji čiščenja se notranjost pečice segreje na zelo visoko temperaturo, tako da ostanki od pečenja, peke na žaru in peke zgorijo. Pri tem se sproščajo hlapi, ki lahko dražijo sluznico.

- ▶ Med funkcijo čiščenja izdatno zračite kuhinjo.
- ▶ Ne zadržujte se dolgo v prostoru.
- ▶ Otrokom in domačim živalim ne dovolite v bližino.

⚠ **OPOZORILO – Nevarnost opeklin!**

Notranjost pečice se med funkcijo čiščenja zelo segreje.

- ▶ Nikdar ne odpirajte vrat aparata.
- ▶ Počakajte, da se aparat ohladi.
- ▶ Otrokom ne dovolite v bližino.

⚠ Med funkcijo čiščenja se aparat na zunanji strani močno segreje.

- ▶ Nikoli se ne dotikajte vrat aparata.
- ▶ Počakajte, da se aparat ohladi.
- ▶ Otrokom ne dovolite v bližino.

2 Preprečevanje materialne škode

2.1 Splošno

POZOR

Alkoholni hlapi se v vroči pečici lahko vnamejo in povzročijo trajno poškodbo aparata. Zaradi vzbuha lahko vrata aparata počijo ali odpadejo. Stekla vrat se lahko razletijo in zdrobijo. Ker nastane podtlak, se lahko notranjost pečice močno vboči.

- ▶ Ne segrevajte nerazredčenih alkoholnih pijač ($\geq 15\%$ vol.) (npr. za zalivanje ali prelivanje jedi).

Če je med delovanjem aparata pri temperaturi nad $120\text{ }^{\circ}\text{C}$ na dnu pečice voda, se emajl poškoduje.

- ▶ Če je na dnu pečice voda, ne zaženite delovanja.
- ▶ Pred delovanjem obrišite vodo z dna pečice.

Predmeti na dnu pečice pri temperaturi nad $50\text{ }^{\circ}\text{C}$ povzročijo zastoj visoke temperature. Čas peke se spremeni in emajl se poškoduje.

- ▶ Na dno pečice nikoli ne polagajte pribora, papirja za peko ali folije kakršne koli vrste.
- ▶ Posodo postavite na dno notranjosti pečice samo, če je nastavljena temperatura, nižja od $50\text{ }^{\circ}\text{C}$.

Ko je v vroči notranjosti pečice voda, nastane vodna para. Sprememba temperature lahko povzroči poškodbe.

- ▶ Nikoli ne nalivajte vode v vročo notranjost pečice.
- ▶ Na dno notranjosti pečice nikoli ne postavljajte posode z vodo.

Če je v notranjosti pečice dalj časa vlaga, lahko nastane korozija.

- ▶ Po vsaki pripravi obrišite kondenzirano vodo. Po delovanju pri visoki temperaturi naj se notranjost pečice vedno ohlaja pri zaprtih vratih.
- ▶ Vlažnih živil ne shranjujte dolgo v zaprti notranjosti pečice.
- ▶ V notranjosti pečice ne shranjujte živil.

Med vrata aparata ne ukleščite predmetov.

Sadni sok, ki kaplja s pekača, pušča madeže, ki jih ni mogoče odstraniti.

▶ Pri zelo sočnem sadnem pecivu pekača ne oblagajte preobilno.

▶ Po možnosti uporabite globlji univerzalni pekač.

Čistilo za pečice v vroči pečici poškoduje emajl.

▶ Čistila za pečice nikoli ne uporabite v topli pečici.

▶ Pred naslednjim segrevanjem odstranite vse ostanke iz notranjosti pečice in z vrat aparata.

Če je tesnilo zelo umazano, se vrata aparata med delovanjem ne zaprejo več pravilno. Lahko pride do poškodb sosednjega pohištva.

▶ Tesnilo naj bo vedno čisto.

▶ Nikoli ne uporabljajte aparata s poškodovanim tesnilom ali brez tesnila.

Če vrata aparata uporabljate za sedenje ali odlaganje, se lahko poškodujejo.

▶ Na odprta vrata aparata ne postavljajte, polagajte, obešajte ali naslanjajte ničesar.

▶ Na vrata aparata ne postavljajte posode ali pribora.

Pri nekaterih tipih aparata lahko pribor med zapiranjem vrat aparata opraska steklo vrat.

▶ Pribor vedno vstavite v pečico do prislona.

Aluminijasta folija na steklu vrat lahko povzroči trajno spremembo barve.

▶ Aluminijasta folija: aluminijasta folija v pečici ne sme priti v stik s steklom vrat.

3 Varstvo okolja in varčevanje

3.1 Odlaganje embalaže novega aparata

Material embalaže je okolju prijazen in primeren za ponovno uporabo.

- ▶ Posamezne sestavne dele ločeno sortirajte v odpad.

3.2 Varčevanje z energijo

Če upoštevate te napotke, bo vaš aparat porabil manj električne energije.

Aparat predgrejte samo, če je tako navedeno v receptu ali v priporočenih nastavitvah.

→ *"Tako vam bo uspelo"*, Stran 45

- ✓ Če aparata ne predgrevate, prihranite do 20 % energije.

Uporabljajte temne in črno lakirane ali emajlirane modele za peko.

- ✓ Taki modeli posebno dobro sprejemajo toploto.

Vrata med delovanjem aparata odpirajte čim redkeje.

- ✓ Temperatura v notranjosti pečice se ohrani in ponovno segrevanje aparata ni potrebno.

Pecite več jedi zaporedoma ali hkrati.

- ✓ Po prvi peki je notranjost pečice ogreta. Tako se skrajša čas peke za naslednji kolač.

Če je čas priprave daljši, aparat izklopite 10 minut pred potekom časa priprave.

- ✓ Preostala toplota zadošča za pripravo jedi do konca.

Iz notranjosti pečice odstranite pribor, ki ga ne uporabljate.

- ✓ Ne segrevajte odvečnih delov pribora.

Počakajte, da se globoko zamrznjene jedi pred pripravo odtalijo.

- ✓ Tako prihranite energijo za odtaljevanje jedi.

Opomba: V skladu z Direktivo o okoljsko primerni zasnovi EU 2023/826 gre pri tem aparatu v stanju izklopa za drugo stanje. To stanje je v nadaljevanju opisano kot način nizke porabe.

Tudi ko glavna funkcija aparata ni aktivna, aparat potrebuje energijo za:

- Zaznavanje dotika senzorskih tipk
- Nadzor odpiranja vrat
- Delovanje ure (brez prikaza)

V skladu z definicijo torej ne gre niti za „stanje izklopa“ niti za „stanje pripravljenosti“, zato se uporablja oznaka „način nizke porabe“. Za merjenje načina nizke porabe se uporablja EN IEC 60350-1:2023.

4 Spoznavanje

4.1 Upravljalno polje

Prek upravljalnega polja nastavite vse funkcije svojega aparata in dobite informacije o stanju delovanja.

Opomba: Glede na tip aparata se lahko podrobnosti na sliki razlikujejo, npr. barva in oblika.

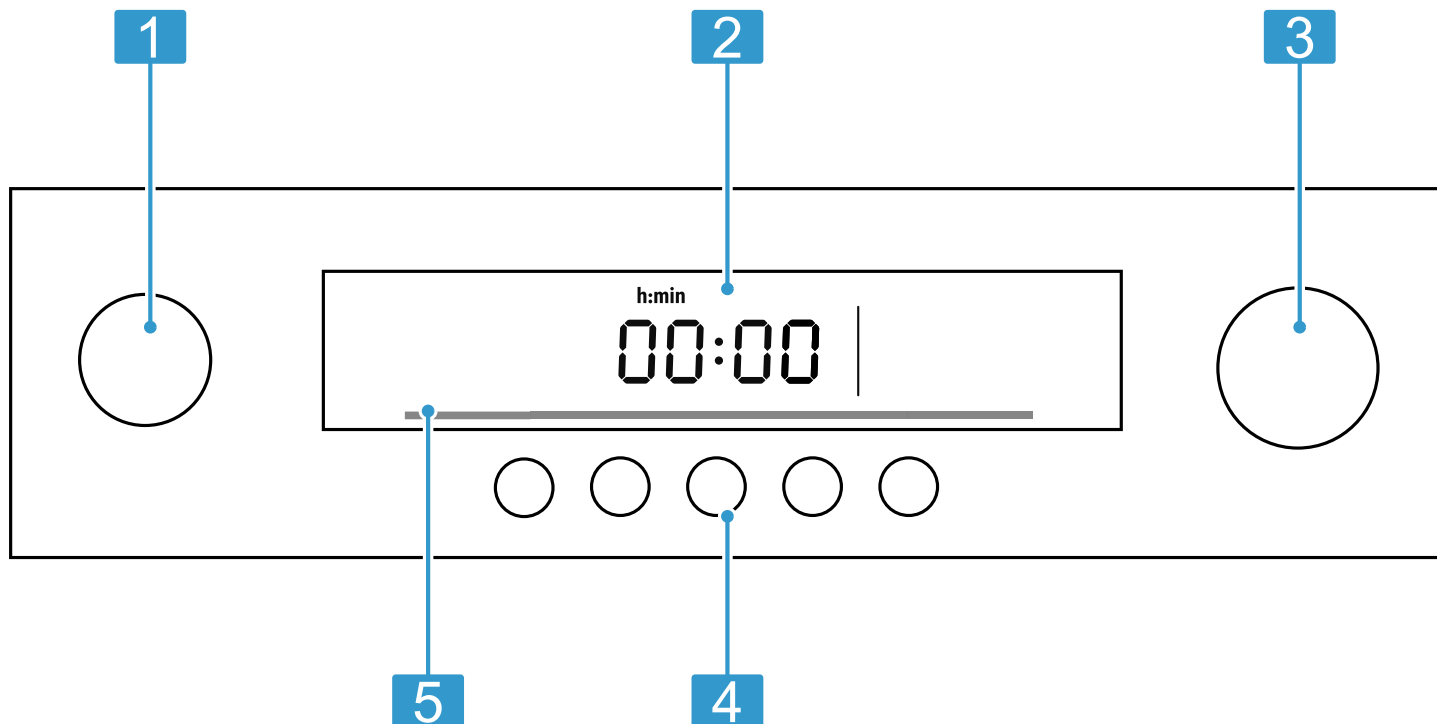

1	Izbirno stikalo	Z izbirnim stikalom nastavite način gretja ali druge funkcije. Izbirno stikalo lahko iz ničelnega položaja obrnete v levo ali desno.
2	Zaslon	Na zaslonu so prikazani simboli aktivnih funkcij in časovnih funkcij.
3	Stikalo za izbiro temperature	S stikalom za izbiro temperature nastavite temperaturo načina gretja ali druge funkcije. Stikalo za izbiro temperature lahko obrnete v desno ali levo. Nima ničelnega položaja.
4	Polja na dotik	S polji na dotik neposredno nastavite različne funkcije.
5	Nadzor temperature	Črtice za nadzor temperature prikazujejo faze segrevanja ali preostalo toploto v notranjosti pečice.

Tipke

S tipkami lahko neposredno izberete različne funkcije.

Opomba: Če tipka ne deluje, se oglasi zvočni signal.

Simbol	Tipka	Razlaga
🕒	Časovne funkcije	Nastavitev opomika, trajanja, konca in ure
—	Minus	Zmanjšanje nastavitvene vrednosti
+	Plus	Povečanje nastavitvene vrednosti
💡	Osvetlitev	Vklop in izklop osvetlitve notranjosti pečice
🔥	Hitro segrevanje	Vklop in izklop hitrega segrevanja
🔒	Otroška varnostna ključavnica	Aktiviranje in deaktiviranje otroškega varovala v načinu nizke porabe

Zaslon

Na zaslonu so prikazane trenutne nastavljene vrednosti ali možnosti izbire.

Vrednost, ki jo trenutno lahko nastavljate, je v ospredju. Vrednost je prikazana z belo pisavo na temnem ozadju.

Simbol	Razlaga
🔥	Hitro segrevanje
🔔	Opomnik
🕒	Čas trajanja

Simbol	Razlaga
🕒	Konec
🕒	Ura
00:00	Prikaz časa
🔒	Otroško varovalo
🔒	Zaklepanje vrat
000	Prikaz temperature

Stikalo za izbiro temperature

S stikalom za izbiro temperature nastavite temperaturo ali stopnjo žara.

Opomba: Temperaturo do 100 °C lahko nastavite v korakih po 1 stopinjo, temperaturo nad to vrednostjo pa v korakih po 5 stopinj.

Nadzor temperature











Črtice za nadzor temperature prikazujejo faze segrevanja ali preostalo toploto v notranjosti pečice.

Faza segrevanja	Pomen
Nadzor segrevanja	Nadzor segrevanja prikazuje dvig temperature v notranjosti naprave. Ko so napolnjene vse črtice, je pravi čas za vstavljanje jedi. Pri stopnjah žara in stopnjah čiščenja so vrstice napolnjene. V načinu gretja Blago zgornje/spodnje gretje vrstice niso napolnjene.
Prikaz preostale toplote	Ko je aparat izklopljen, nadzor temperature prikazuje preostalo toploto v notranjosti pečice. Ko temperatura pade na približno 60 °C, prikaz ugasne.

4.2 Načini gretja in funkcije

Da boste vedno našli ustrezen način gretja za svojo jed, so vam tu na voljo informacije o razlikah in področjih uporabe.

Opomba: Za vsak način gretja aparat prikaže privzeto temperaturo ali privzeto stopnjo. Vrednosti lahko prevzamete ali spremenite v ustreznem območju.

Simbol	Način gretja ali funkcija	Temperatura ali stopnja	Uporaba
	3D-vroči zrak	50–280 °C	Priprava jedi na 1–2 ravneh. Ventilatorji toploto iz obročnih grelnih teles na zadnji steni enakomerno porazdelijo po notranjosti pečice. Ta način gretja se uporablja za določitev porabe energije v načinu konvekcije.
	Konvekcija	50–280 °C	Peka kolačev in peciv na eni ravni. Ventilatorji toploto grelnih elementov enakomerno porazdelijo po notranjosti pečice.
	Stopnja za pico	50–280 °C	Priprava svežih pic ali globoko zamrznjenih izdelkov, npr. ocvrtega krompirčka ali zavitkov. Grelni elementi in ventilatorji omogočajo hitro segrevanje in toploto enakomerno porazdelijo po notranjosti pečice.
	Odtaljevanje	30–60 °C	Odmrznite živila, npr. meso, perutnino, kruh in pecivo. Ventilator zagotavlja kroženje toplega zraka okrog jedi.
	Spodnje gretje	50–280 °C	Ponovno kuhanje jedi. Toplota prihaja od spodaj.
	Žar, majhna površina	Stopnje žara: 1 = nizka 2 = srednja 3 = visoka	Na žaru pecite manjše količine, npr. zrezkov, klobas, toasta in kosov rib. Srednji del grelnega telesa žara se segreje.
	Žar, velika površina	Stopnje žara: 1 = nizka 2 = srednja 3 = visoka	Za pripravo ploščatih jedi za žar, npr. zrezkov, klobas ali toasta, in za gratiniranje. Celotna površina pod grelnim telesom žara je vroča.
	Žar s konvekcijo	50–280 °C	Peka mesa, perutnine in celih rib. Ventilator zagotavlja kroženje zraka okrog jedi.
	Blago zgornje/spodnje gretje	50–280 °C	Za nežno peko izbranih živil (npr. mesa, zelenjave) na eni stopnji brez predgrevanja. Ta način gretja ni primeren za živila, ki morajo med peko narasti (npr. kruh). Ta način gretja se uporablja za določitev porabe energije v običajnem načinu in razreda energetske učinkovitosti.
	Zgornje in spodnje gretje	50–280 °C	Priprava kolačev, narastkov in pustih kosov mesa. Toplota prihaja enakomerno od zgoraj od spodaj.
	Čiščenje		→ "Funkcija čiščenja", Stran 40

4.3 Notranjost pečice

Funkcije v notranjosti pečice olajšajo delovanje aparata.

Višine za vstavljanje pribora

V notranjosti pečice je 5 višin vstavljanja.

Pribor vedno vstavite do prislonu, da se ne bo dotikal stekla vrat. Pribor mora biti pravilno obrnjen, ko ga vstavite v notranjost pečice.

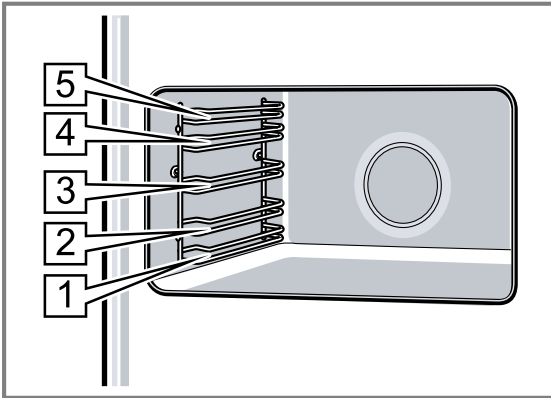

Osvetlitev notranjosti pečice

Ko odprete vrata aparata, se vklopi osvetlitev notranjosti pečice. Če pustite vrata aparata odprta, se osvetlitev po kratkem času spet izklopi.

Pri večini načinov delovanja se osvetlitev notranjosti pečice vklopi ob začetku delovanja. Ko je delovanje zaključeno, se izklopi.

Opomba: Pri načinu delovanja Blago zgornje/spodnje gretje se osvetlitev notranjosti pečice po pribl. 1 minuti samodejno izklopi. Osvetlitev notranjosti pečice lahko vklopite s .

Hladilni ventilator

Hladilni ventilator se po potrebi vklopi in izklopi. Topel zrak se odvaja nad vrati.

POZOR

Če prezračevalne reže prekrijete, se aparat pregreva.

- ▶ Ne prekrijte prezračevalnih rež.

Da se notranjost pečice po delovanju čim hitreje ohladi, hladilni ventilator še nekaj časa deluje.

Vrata aparata

Če med delovanjem aparata odprete vrata aparata, se delovanje zaustavi. Ko zaprete vrata, se delovanje nadaljuje.

Da se vrata aparata ne dotikajo vgrajenega pohištva, se odpirajo nekoliko manj kot 90°.

Nastajanje kondenzata

Tu boste izvedeli, kako nastane kondenzat, kako se izognete škodi in kako lahko omejite nastajanje kondenzata.

Med pripravo živil v pečici lahko v notranjosti pečice nastane veliko vodne pare. Ker je aparat zelo energijsko učinkovit, med delovanjem oddaja zelo malo toplote v okolico. Zaradi velikih temperaturnih razlik med notranjostjo aparata in zunanjimi deli aparata se lahko na vratih aparata, upravljalnem polju ali ličnicah sosednjega pohištva nabere kondenzat. Nastajanje kondenzata je običajen fizikalen pojav.

Da preprečite škodo, kondenzat obrišite. Če se v prestreznem pladnju nabira kondenzat, kondenzat odstranite z gobo. Če je prestrezni pladenj prepoln, lahko pride do poškodb vgrajenega pohištva. Aparat naj se suši z odprtimi vrati.



S predgrevanjem aparata zmanjšate nastajanje kondenzata.

5 Pribor

Uporabljajte originalni pribor. Ta je prilagojen vašemu aparatu.

Opomba: Ko se pribor segreje, lahko spremeni obliko. To ne vpliva na delovanje. Ko se pribor ponovno ohladi, sprememba oblike izgine.

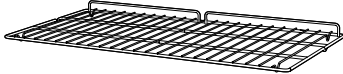
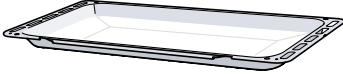
Priložena oprema se lahko razlikuje glede na tip aparata.

Pribor	Uporaba
Rešetka	 <ul style="list-style-type: none"> ▪ Posoda ▪ Modeli za kolače ▪ Meso, npr. pečenka ali kosi za peko na žaru ▪ Globoko zamrznjene jedi
Univerzalni pekač	 <ul style="list-style-type: none"> ▪ Sočni kolači ▪ Pecivo ▪ Globoko zamrznjene jedi ▪ Velike pečenke <p>Namig: Pri peki neposredno na rešetki lahko univerzalni pekač uporabite kot posodo za prestrezanje maščobe.</p>
Plitvi pekač	 <ul style="list-style-type: none"> ▪ Kolač na pekaču ▪ Drobno pecivo

Pribor

Teleskopski izvlečni komplet

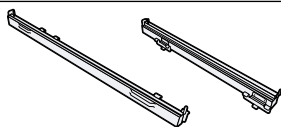

Varnostni zatiči

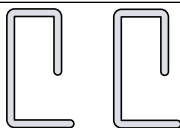
**Uporaba**

Z izvlečnimi vodili lahko pribor še bolj izvlečete.

Blokiranje tečajev.

Opomba: Varnostnih zatičev ne zavržite. Varnostne zatiče hranite na varnem mestu. Ko odstranjujete vrata z aparata ali čistite stekla vrat, vedno uporabite varnostne zatiče.

5.1 Dodatni pribor

Dodatni pribor lahko kupite na pooblaščenem servisu, v specializiranih trgovinah ali prek spleta.

Obsežno ponudbo pribora za vaš aparat najdete na spletu ali v naših prospektih:

www.bosch-home.com

Vsakemu aparatu pripada drugačen pribor. Pri nakupu vedno navedite natančno oznako svojega aparata (št. E).

Kateri pribor je na voljo za vaš aparat, lahko izveste v spletni trgovini ali na pooblaščenem servisu.

Drug pribor	Uporaba
Rešetka	<ul style="list-style-type: none"> ▪ Posoda ▪ Modeli za kolače ▪ Meso, npr. pečenka ali kosi za peko na žaru ▪ Globoko zamrznjene jedi
Plitvi pekač	<ul style="list-style-type: none"> ▪ Kolač na pekaču ▪ Drobno pecivo
Univerzalni pekač	<ul style="list-style-type: none"> ▪ Sočni kolači ▪ Pecivo ▪ Globoko zamrznjene jedi ▪ Velike pečenke
Teleskopski izvlečni komplet	Teleskopski izvlečni komplet za eno raven

5.2 Funkcija zaskočke

Funkcija zaklepanja preprečuje prekuc pribora ob izvleku.

Pribor lahko izvlečete približno do polovice, nato se zaskoči. Da funkcija zaščite pred prevračanjem deluje, pribor vedno pravilno orbnite, ko ga vstavite v notranjost pečice.

5.3 Vstavljanje pribora v notranjost pečice**POZOR**

Če pribora v notranjost pečice ne vstavljate previdno, lahko poškodujete emajl.

- ▶ Pribor vstavite previdno in z obema rokama.
→ "Vstavljanje pribora v notranjost pečice", Stran 34

1. Pribor obrnite tako, da bo zareza [a] zadaj in obrnjena navzdol.

2. Pribor potisnite med obe vodili na določeni višini.

Rešetka žara Odprta stran mora biti obrnjena proti vratom aparata, izboklina pa navzdol ~.

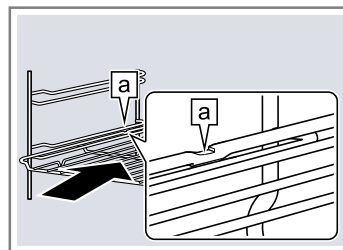

Pekač, npr. univerzalni pekač ali plitvi pekač Poševni del pribora [a] mora biti spredaj obrnjen proti vratom aparata.

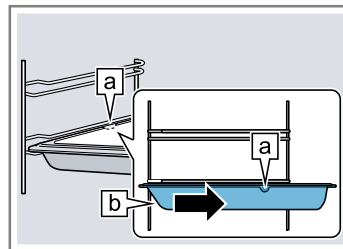

3. Če želite pribor namestiti na višino vstavljanja z izvlečnimi vodili, izvlecite izvlečna vodila.

Rešetka ali pekač Pribor namestite tako, da je rob pribora za robom [a] na izvlečnem vodilu.

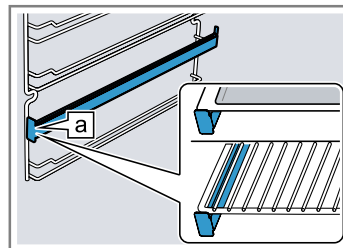

Opomba: Ko izvlečna vodila popolnoma izvlečete, se zaskočijo. Izvlečna vodila na rahlo potisnite nazaj v notranjost pečice.

4. Pribor vstavite do konca tako, da se ne dotika vrat aparata.

Opomba: Pribor, ki ga med uporabo pečice ne potrebujete, vzemite iz notranjosti pečice.

6 Pred prvo uporabo

Izvedite nastavitve za prvo uporabo aparata. Očistite aparat in pribor.

6.1 Nastavitev ure

Po priključitvi na zaslonu utripa prikaz **12:00** in simbol ☉ sveti. Nastavite uro.

1. Uro nastavite s + ali −.
2. Pritisnite ☉.

Opomba: Po poteku nastavljenega časa se čas samodejno shrani.

6.2 Čiščenje aparata pred prvo uporabo

Praden v aparatu prvič pripravljate jedi, očistite notranjost pečice in pribor.

1. Pribor in rešetke vzemite iz notranjosti pečice. → *Stran 41*
2. Ostanke embalaže, kot so npr. deli stiroporja, v celoti odstranite iz notranjosti aparata.

3. Nekateri deli so prevlečeni s folijo za zaščito pred praskami. Odstranite folijo za zaščito pred praskami.
4. Zunanost aparata očistite z mehko in vlažno krpo.
5. Notranjost pečice očistite z milnico.
6. Da odstranite vonj po novem, aparat segrejte, ko je prazen in zaprt.
7. Izbirno stikalo obrnite na ☐.
8. Nastavite najvišjo temperaturo.
Ko aparat prvič segrejeta, se lahko iz notranjosti pečice zasliši prasketanje.
9. Dokler se aparat segreva, zračite kuhinjo.
10. Po 1 uri izklopite aparat.
11. Počakajte, da se aparat ohladi.
12. Ko se notranjost pečice ohladi, očistite gladke površine z milnico.
13. Vgradite rešetke. → *Stran 41*
14. Po potrebi očistite stekla vrat. → *Stran 41*

6.3 Čiščenje pribora

- ▶ Pribor temeljito očistite z milnico in mehko krpo.

7 Osnovno upravljanje

7.1 Vklop aparata

1. Z izbirnim stikalom nastavite način gretja.
- ✓ Za vsako funkcijo je vnaprej nastavljena temperatura ali stopnja žara.
2. S stikalom za izbiro temperature izberite temperaturo ali stopnjo žara.
- ✓ Aparat se začne ogrevati.

Opomba: Nadzor temperature prikazuje trenutno stanje segrevanja.

7.2 Sprememba načina gretja in temperature

1. Z izbirnim stikalom spremenite način gretja.
2. S stikalom za izbiro temperature spremenite temperaturo ali stopnjo žara.

7.3 Izklop aparata

- ▶ Izbirno stikalo obrnite v ničelni položaj.

7.4 Vklop hitrega segrevanja

- ▶ Za hitro segrevanje notranjosti pečice pritisnite ☼.

Opomba: Hitro segrevanje je na voljo pri načinih 3D-vročni zrak, Konvekcija, Stopnja za pico in Zgornje/spodnje gretje.





7.5 Samodejni izklop

Aparat ima funkcijo samodenednega izklopa. Aparat se samodejno izklopi po 13 urah.

8 Časovne funkcije

8.1 Pregled časovnih funkcij



Tukaj je na voljo pregled časovnih funkcij.

Simbol	Časovna funkcija	Uporaba
	Opomnik	Opomnik deluje kot ura za kuhanje jajc. Deluje neodvisno od obratovanja in drugih funkcij za čas in ne vpliva na aparat.
	Ura	Ko se v ospredju ne izvaja nobena druga funkcija, je na zaslonu aparata prikazan čas.
	Čas trajanja	Po preteku nastavljenega časa trajanja aparat samodejno preneha delovati.
	Konec	Vnesite čas trajanja in zeleni čas konca. Aparat se samodejno zažene, tako da se delovanje zaključi ob zelenem času.

8.2 Nastavitev opomnika

Opomnik ne vpliva na funkcije pečice.

Opomba: Trajanje opomnika lahko nastavite na vrednost od 30 sekund do 13 ur. Trajanje do 10 minut lahko nastavite v korakih po 30 sekund, trajanje od 10 minut do ene ure pa v korakih po eno minuto in nato v korakih po 5 minut.

1. Pritisnite .
 - ✓  sveti.
2. Nastavite želeno trajanje s + in –.
 - ✓ Po preteku časa trajanja se oglasi zvočni signal.

Opombe

- Če želite spremeniti preostali čas delovanja, pritisnite  in s + ali – spremenite preostali čas delovanja.
- Če želite preklicati opomnik, nastavite preostali čas delovanja na nič.

Izklop zvočnega signala



- ▶ Če želite izklopiti zvočni signal, pritisnite kateri koli gumb ali odprite vrata aparata.

Opomba: Po kratkem času se zvočni signal samodejno ugasne.

8.3 Nastavitev ure

Uro lahko po potrebi spremenite, npr. s poletnega na zimski čas.

Zahteva: Aparat je izklopljen.

1. Držite , dokler ne zasveti .
2. Uro nastavite s + in –.

8.4 Nastavitev trajanja

Čas priprave jedi lahko nastavite na aparatu. Tako ne boste nehote prekoračili časa priprave in ne bo vam treba prenehati z opravljanjem drugih nalog, da bi prekinili delovanje.

1. Nastavite način gretja in temperaturo.
 - ✓ Aparat se zažene.

2. Dvakrat pritisnite .
3. Nastavite trajanje s + in –.
 - Trajanje lahko nastavite na vrednost od 30 sekund do 13 ur. Trajanje do ene ure lahko nastavite v korakih po eno minuto in nato v korakih po 5 minut.

✓  sveti.





Konec delovanja

Ko čas trajanja poteče, se oglasi zvočni signal. Aparat se preneha segrevati.

1. Če želite izklopiti zvočni signal, pritisnite kateri koli gumb ali odprite vrata aparata.
 - Po kratkem času se zvočni signal samodejno ugasne.
2. Izbirno stikalo obrnite v ničelni položaj.

8.5 Nastavitev konca

Delovanje za nastavljen čas se začne pozneje v trenutku, ki ste ga določili.

1. Nastavite način gretja in temperaturo.
 - ✓ Aparat se zažene.
2. Dvakrat pritisnite .
3. Nastavite trajanje s + in –.
 - Trajanje lahko nastavite na vrednost od 30 sekund do 13 ur. Trajanje do ene ure lahko nastavite v korakih po eno minuto in nato v korakih po 5 minut.
- ✓  sveti.
4. Pritisnite .
5. Čas konca nastavite s + ali –.
 - Ko prvič pritisnete tipko, se na zaslonu prikaže predlagana vrednost. Predlagana vrednost je seštevek trenutnega časa in trajanja.
- ✓  sveti.
- ✓ Na zaslonu se prikaže čas konca. Aparat preide v način čakanja.

Konec delovanja

Ko čas trajanja poteče, se oglasi zvočni signal. Aparat se preneha segrevati.



1. Če želite izklopiti zvočni signal, pritisnite kateri koli gumb ali odprite vrata aparata.
 - Po kratkem času se zvočni signal samodejno ugasne.
2. Izbirno stikalo obrnite v ničelni položaj.

9 Otroško varovalo



Zavarujte aparat, da ga otroci ne bodo nehote vklopili ali spremenili nastavitvev.

9.1 Vklon otroškega varovala

Zahteva: Aparat je izklopljen.

- ▶ Pribl. 4 sekunde držite .
- ✓ Na zaslonu se prikaže .

9.2 Deaktiviranje otroškega varovala

- ▶ Pribl. 4 sekunde držite .
- ✓ Na zaslonu se ugasne .

10 Osnovne nastavitve

Osnovne nastavitve aparata lahko prilagodite svojim potrebam.

10.1 Pregled osnovnih nastavitev

Tukaj najdete pregled osnovnih funkcij in tovarniških nastavitev. Osnovne nastavitve so odvisne od opreme vašega aparata.

Prikaz	Osnovna nastavitvev	Izbira
c01	Trajanje zvočnega signala po poteku časa trajanja ali alarma	1 = pribl. 10 sekund 2 = pribl. 30 sekund ¹ 3 = pribl. 2 minuti
c02	Čas čakanja do prevzema nastavitve	1 = pribl. 3 sekunde ¹ 2 = pribl. 6 sekund 3 = pribl. 10 sekund
c03	Zvok ob pritisku tipke	0 = izklop 1 = vklop ¹
c04	Jakost osvetlitve zaslona	1 = temna 2 = srednja ¹ 3 = svetla
c05	Prikaz ure	0 = umik ure z zaslona 1 = prikaz ure ¹
c06	Osvetlitev notranjosti pečice med delovanjem	0 = ne 1 = da ¹
c07	Naknadno delovanje hladilnega ventilatorja	1 = kratko ¹ 2 = srednje 3 = dolgo 4 = zelo dolgo
c08	Ponastavitev vseh vrednosti na tovarniško nastavitvev	0 = ne ¹ 1 = da

10.2 Sprememba osnovnih nastavitev

Zahteva: Izbirno stikalo je v ničelnem položaju .

- Pribl. 4 sekunde držite ☺.
- ✓ Na zaslonu je prikazana prva osnovna nastavitvev, npr. c01 1.
- Za spremembo nastavitve obrnite stikalo za izbiro temperature.
- Za pomik na naslednjo osnovno nastavitvev pritisnite +.
- Za potrditev nastavitvev pribl. 4 sekunde držite ☺.

Namig: Osnovne nastavitve lahko kadar koli spet spremenite.

Opombe

- Demonstracijski način lahko aktivirate le prvih 5 minut po priključitvi na električno omrežje.

- Po izpadu električnega toka se vaše spremembe osnovnih nastavitev ohranijo.

10.3 Nastavitve načina za varčevanje z energijo

Če zmanjšate jakost osvetlitve zaslona, lahko prihranite energijo.

- ▶ Jakost osvetlitve zaslona nastavite v osnovni nastavitvi c04.

Opomba: Z nastavitvijo se spremeni jakost osvetlitve zaslona med delovanjem. Aparat samodejno zmanjša jakost osvetlitve zaslona v načinu nizke porabe. Jakost osvetlitve zaslona je najmanjša ponoči med 22.00 in 05.59.

11 Čiščenje in nega

Da bo vaš aparat dolgo časa brezhibno deloval, ga skrbno čistite in negujte.

11.1 Čistila

Da ne poškodujete različnih površin aparata, ne uporabljajte neprimernih čistilnih sredstev.

⚠ OPOZORILO – Nevarnost električnega udara!

Vdirajoča vlaga lahko povzroči električni udar.

- ▶ Za čiščenje aparata ne uporabljajte parnega čistilnika ali visokotlačnega čistilnika.

POZOR

Neprimerna čistila poškodujejo površine aparata.

- ▶ Ne uporabljajte agresivnih ali abrazivnih čistil.
 - ▶ Ne uporabljajte močnih alkoholnih čistil.
 - ▶ Ne uporabljajte trdih čistilnih blazinic ali gobic.
 - ▶ Ne uporabljajte posebnih čistil za toplo čiščenje.
 - ▶ Čistila za steklo, strgala za steklokeramiko ali čistila za nerjavno jeklo uporabljajte le, če je to priporočeno v navodilih za čiščenje določenega dela.
- Čistilo za pečice v vroči pečici poškoduje emajl.
- ▶ Čistila za pečice nikoli ne uporabite v topli pečici.

¹ Tovarniška nastavitvev

- ▶ Pred naslednjim segrevanjem odstranite vse ostanke iz notranjosti pečice in z vrat aparata.

Sol, ki se nahaja v novih gobastih krpah, lahko poškoduje površine.

- ▶ Nove gobaste krpe pred uporabo temeljito izperite.

11.2 Primerna čistilna sredstva

Za čiščenje različnih površin aparata uporabljajte le primerna čistilna sredstva.

Zunanost aparata

Upoštevajte navodila za čiščenje aparata.

Območje	Primerna čistilna sredstva	Opombe
Sprednji del iz nerjavnega jekla	<ul style="list-style-type: none"> ▪ Vroča milnica ▪ Posebna sredstva za nego nerjavnega jekla za tople površine 	Da preprečite korozijo na površinah iz nerjavčnega jekla, takoj odstranite madeže vodnega kamna, maščobe, škroba in beljakovin. Na tanko nanesite čistilo za nerjaveče jeklo.
Upravljalno polje	Vroča milnica	Očistite s krpo za pomivanje in osušite z mehko krpo. Ne uporabljajte čistila za steklo ali strgala za steklo.
Stekla vrat	Vroča milnica	Očistite s krpo za pomivanje in osušite z mehko krpo. Ne uporabljajte strgala za steklo ali spiralne gobice iz nerjavnega jekla.
Ročaj vrat	Vroča milnica	Očistite s krpo za pomivanje in osušite z mehko krpo. Da preprečite neodstranljive madeže, takoj obrišite sredstvo za odstranjevanje vodnega kamna z ročaja.

Notranjost aparata

Območje	Primerna čistilna sredstva	Opombe
Emajlirane površine	<ul style="list-style-type: none"> ▪ Vroča milnica ▪ Voda s kisom ▪ Čistilo za pečice 	Očistite s krpo za pomivanje in osušite z mehko krpo. Prižgane ostanke jedi namočite z vlažno krpo in milnico. Pri trdovratni umazaniji uporabite spiralno gobico iz nerjavnega jekla ali čistilo za pečice. Po čiščenju pustite pečico odprto, da se posuši. Namig: Če je mogoče, uporabite funkcijo čiščenja. → "Funkcija čiščenja", Stran 40 Opomba: Zaradi ostankov živil lahko nastanejo bele obloge. Premazi so ne škodujejo zdravju in ne vplivajo na delovanje aparata. Obloge lahko odstranite s citronsko kislino.
Stekleni pokrov osvetlitve notranjosti pečice	<ul style="list-style-type: none"> ▪ Vroča milnica ▪ Čistilo za pečice 	Očistite s krpo za pomivanje in osušite z mehko krpo. Pri trdovratni umazaniji uporabite čistilo za pečice.
Stekla vrat	Vroča milnica	Očistite s krpo za pomivanje in osušite z mehko krpo. Ne uporabljajte strgala za steklo ali spiralne gobice iz nerjavnega jekla. Namig: Stekla vrat je najbolje očistiti skupaj z notranjostjo pečice. → "Čiščenje notranjosti pečice", Stran 39
Tesnilo vrat	Vroča milnica	Očistite s krpo za pomivanje. Tesnila vrat ne odstranjujte in ga ne drgnite.
Pokrov vrat iz nerjavnega jekla	Čistilo za nerjavno jeklo	Upoštevajte navodila proizvajalcev. Ne uporabljajte čistila za steklo ali strgala za steklo. Ne uporabljajte izdelkov za nego nerjavčnega jekla. Namig: Če je mogoče, odstranite pokrov vrat.
Pokrov vrat iz plastike	Vroča milnica	Ne uporabljajte čistila za steklo ali strgala za steklo. Ne uporabljajte izdelkov za nego nerjavčnega jekla. Namig: Če je mogoče, odstranite pokrov vrat.
Rešetke	Vroča milnica	Namočite in očistite z vlažno krpo ali ščetko.
Izvlačni sistem	Vroča milnica	Očistite s krpo za pomivanje ali ščetko.

Območje	Primerna čistilna sredstva	Opombe
		Da ne odstranite maziva z izvlečnih vodil, vodila očistite, ko so vstavljena. Ne pomivajte v pomivalnem stroju.
Pribor	Vroča milnica	Namočite in očistite z vlažno krpo ali ščetko. Če je pribor zelo umazan, ga očistite s spiralno gobico iz nerjavnega jekla. Namig: Emajlirani pribor lahko očistite v pomivalnem stroju.

Opombe

- Do majhnih barvnih odstopanj na sprednji stranici aparata pride zaradi različnih materialov, npr. stekla, plastike ali kovine.
- Sence na steklih vrat, ki so videti kot črte, so odsevi osvetlitve notranjosti pečice.
- Emajl v pečici se pri zelo visokih temperaturah prežge. Zaradi tega lahko nastanejo majhne razlike v barvi. Razlike v barvi so običajne in ne vplivajo na delovanje. Robov tankih pekačev ni mogoče v celoti emajlirati in lahko ostanejo zato surovi. To ne vpliva na protikorozijsko zaščito.

11.3 Čiščenje aparata

Aparat očistite, kot je navedeno, da z napačnim čiščenjem ali neprimernimi čistili ne poškodujete različnih delov in površin.

⚠ OPOZORILO – Nevarnost opeklin!

Aparat in njegovi dostopni deli se med uporabo segrejejo.

- ▶ Pazite, da se ne dotaknete grelnikov.
- ▶ Otroci, mlajši od 8 let, naj se ne približujejo aparatu.

⚠ OPOZORILO – Nevarnost požara!

Ostanki hrane, masti in sokov od pečenja se lahko vnaejo.

- ▶ Pred uporabo odstranite grobo umazanijo iz notranjosti pečice, z grelnih elementov in s pribora.

Zahteva: Upoštevajte navodila glede čistilnih sredstev.

→ "Čistila", Stran 37

1. Aparat očistite z vročo milnico in krpo za pomivanje. Za nekatere površine lahko uporabite alternativna čistilna sredstva.

→ "Primerna čistilna sredstva", Stran 38

2. Osušite z mehko krpo.

Namigi

- Če notranjost pečice očistite po vsaki uporabi, se umazanija ne more zažreti.
- Madeže vodnega kamna, maščobe, škroba in beljakovin vedno takoj odstranite.

Opomba: Za peko zelo vlažnega peciva uporabite univerzalni pekač.

Namig: Za ohranjanje čistosti notranjosti pečice za peko uporabite primerno posodo, npr. pekač.

11.4 Čiščenje notranjosti pečice**⚠ OPOZORILO – Nevarnost opeklin!**

Aparat in njegovi dostopni deli se med uporabo segrejejo.

- ▶ Pazite, da se ne dotaknete grelnikov.

- ▶ Otroci, mlajši od 8 let, naj se ne približujejo aparatu.

Zahteva: Notranjost pečice je popolnoma hladna.

1. Na sredino dna pečice nalijte 0,4 l vode.
Ne uporabljajte destilirane vode.
2. Z izbirnim stikalom nastavite .
3. S stikalom za izbiro temperature nastavite 50 °C.
4. Med čiščenjem se prepričajte, da prestrezni pladenj za kondenzat pod vrati aparata ni prepoln.
 - ▶ Kondenzat po potrebi popivajte z gobico.
5. Po 18 minutah izklopite aparat.
6. Počakajte, da se aparat ohladi.
7. Notranjost pečice očistite s krpo.

11.5 Menjava žarnice v notranjosti pečice

Če osvetlitev notranjosti pečice ne deluje, zamenjajte žarnico v notranjosti pečice.

Opomba: Temperaturno obstojne 230-voltne halogenske žarnice z močjo 40 W, G9, lahko kupite na pooblaščenem servisu ali v specializirani trgovini. Uporabljajte samo te žarnice. Nove halogenske žarnice prijemajte samo s čisto suho krpo. Tako se življenjska doba žarnice podaljša.

⚠ OPOZORILO – Nevarnost opeklin!

Aparat in njegovi dostopni deli se med uporabo segrejejo.

- ▶ Pazite, da se ne dotaknete grelnikov.
- ▶ Otroci, mlajši od 8 let, naj se ne približujejo aparatu.

⚠ OPOZORILO – Nevarnost električnega udara!

Pri zamenjavi žarnice so kontakti okova žarnice pod napetostjo.

- ▶ Za preprečitev morebitnega električnega udara pred zamenjavo žarnice preverite, ali je aparat izklopljen.
- ▶ Poleg tega izklopite varovalko v škatli z varovalkami.

Zahteve

- Varovalka je izklopljena.
 - Notranjost pečice je ohlajena.
 - Na voljo je nova halogenska žarnica za zamenjavo.
1. Odprite vrata aparata.
 2. Da preprečite poškodbe, v notranjost pečice pogrnite kuhinjsko krpo.
 3. Pribor in rešetke vzemite iz notranjosti pečice.
→ Stran 41
 4. Odstranite stekleni pokrov.
Če stekleni pokrov s sprednje strani težko odprete z roko, si pomagajte z žlico.

5. Izvlecite žarnico v notranjosti pečice.

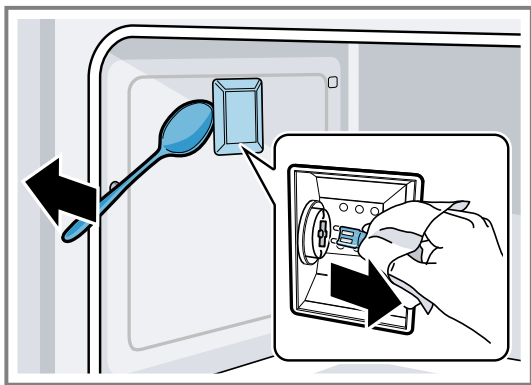

6. Žarnico v notranjosti pečice zamenjajte z žarnico istega tipa.
7. Znova namestite stekleni pokrov žarnice v pečici.
8. Vgradite rešetke. → *Stran 41*
9. Znova odstranite kuhinjsko krpo.
10. Znova vklopite varovalko.
11. Preverite, ali osvetlitev pečice znova deluje.

12 Funkcija čiščenja

Za čiščenje aparata uporabite funkcijo čiščenja.

12.1 Samodejno čiščenje s pirolizo

Z načinom delovanja „Samodejno čiščenje s pirolizo“ lahko brez truda očistite notranjost aparata. Notranjost pečice se segreje na zelo visoko temperaturo. Ostanki pečenja, pečenja na žaru in peke se zažgejo.

⚠ OPOZORILO – Nevarnost resne ogroženosti zdravja!

Aparat se med funkcijo čiščenja močno segreje. Premaz proti prijemanju na pekačih in modelih se uniči in razvijejo se strupeni plini.

- ▶ Ko uporabljate funkcijo čiščenja, skupaj s pečico nikoli ne čistite pekačev in modelov s premazom proti prijemanju.
- ▶ S funkcijo čiščenja lahko čistite le emajliran pribor.

Za čiščenje je potrebnih približno 5-10 kW/h, odvisno od trajanja. Trajanje čiščenja lahko nastavite na vrednost med 2:30 in 3:30.

Opomba: Zaradi varnosti se vrata aparata samodejno zaklenejo. Vrata aparata lahko znova odprete šele, ko kontrolna lučka  za zaklep ugasne. Med čiščenjem osvetlitev pečice ni vklopljena.

Priprava aparata na funkcijo čiščenja

Da bo rezultat čiščenja dober in da preprečite poškodbe, aparat skrbno pripravite.

⚠ OPOZORILO – Nevarnost požara!

Vnetljivi predmeti, shranjeni v notranjosti pečice, se lahko vžgejo.

- ▶ V notranjosti pečice nikoli ne shranjujte gorljivih predmetov.
- ▶ Če se pojavi dim, aparat izklopite ali izklopite varovalko ter zaprite vrata, da zadušite morebitne plamene.

Razsuti ostanki jedi, maščoba in sok od pečenke se med čiščenjem lahko vnamejo.

- ▶ Pred vsakim zagonom funkcije čiščenja odstranite grobo umazanijo iz notranjosti pečice.
- ▶ Pribora nikoli ne čistite skupaj s pečico.

Med čiščenjem je aparat na zunanji strani zelo vroč.

- ▶ Na ročaj vrat nikoli ne obešajte vnetljivih predmetov, npr. kuhinjskih krp.
- ▶ Sprednja stran aparata naj bo prosta.
- ▶ Otrokom ne dovolite v bližino.

Če je tesnilo vrat poškodovano, okoli vrat uhaja veliko toplote.

- ▶ Tesnila ne drgnite in ga ne odstranite.
- ▶ Nikoli ne uporabljajte aparata s poškodovanim tesnilom ali brez tesnila.

1. Odstranite rešetke in izvlečne elemente iz notranjosti pečice.
2. Odstranite grobo umazanijo iz notranjosti pečice.
3. Očistite notranjo stran vrat aparata in robne površine pečice okoli tesnila. Tesnila ne drgnite.

Nastavitev funkcije čiščenja

Med delovanjem funkcije čiščenja zračite kuhinjo.

⚠ OPOZORILO – Nevarnost ogroženosti zdravja!

Pri funkciji čiščenja se notranjost pečice segreje na zelo visoko temperaturo, tako da ostanki od pečenja, peke na žaru in peke zgorijo. Pri tem se sproščajo hlapi, ki lahko dražijo sluznico.

- ▶ Med funkcijo čiščenja izdatno zračite kuhinjo.
- ▶ Ne zadržujte se dolgo v prostoru.
- ▶ Otrokom in domačim živalim ne dovolite v bližino.

⚠ OPOZORILO – Nevarnost opeklin!

Notranjost pečice se med funkcijo čiščenja zelo segreje.

- ▶ Nikdar ne odpirajte vrat aparata.
- ▶ Počakajte, da se aparat ohladi.
- ▶ Otrokom ne dovolite v bližino.



⚠ Med funkcijo čiščenja se aparat na zunanji strani močno segreje.

- ▶ Nikoli se ne dotikajte vrat aparata.
- ▶ Počakajte, da se aparat ohladi.
- ▶ Otrokom ne dovolite v bližino.

1. Z izbirnim stikalom nastavite .
2. S – in + izberite funkcijo čiščenja piroliza .
3. S temperaturnim regulatorjem nastavite stopnjo čiščenja.

Stopnja čiščenja	Čas trajanja v h
1	2:30
2	3
3	3:30

- ✓ Eno minuto po začetku postopka čiščenja s pirolizo se vklopi mehanizem zaklepanja vrat, ki preprečuje odpiranje vrat pečice. Aktiviranje mehanizma zaklepa-

nja vrat je prikazano s kontrolno lučko . Ko je mehanizem zaklepanja vrat vklopljen, ne morete izbrati nobene funkcije. Počakajte, da kontrolna lučka  ugašne.

Opombe

- Med postopkom čiščenja ne obračajte izbirnega stikala, sicer se samodejno čiščenje s pirolizo predčasno zaključi.
- Med samodejnim čiščenjem s pirolizo je osvetlitev notranjosti pečice onemogočena.

Namig: Med samodejnim čiščenjem s pirolizo lahko uporabljate alarm. Trajanje ne vpliva na delovanje funkcije pirolize.

Prekinitev funkcije čiščenja

- Izbirno stikalo obrnite v ničelni položaj.

Priprava aparata za uporabo po končani funkciji čiščenja

Zahteve

- Ko je samodejno čiščenje končano, se oglasi zvočni signal.
- Ko na zaslonu ugasne , lahko odprete vrata aparata.
 - Počakajte, da se aparat ohladi.
 - Z vlažno krpo obrišite ostanke pepela v notranjosti pečice, na rešetkah in v predelu vrat aparata.

Opomba: Bele obloge na emajliranih površinah lahko nastanejo zaradi pregrobe umazanije. Ti ostanki živil ne škodujejo zdravju. Obloge ne ovirajo delovanja aparata. Po potrebi lahko ostanke odstranite s citronsko kislino.

13 Rešetke

Če želite temeljito očistiti rešetke in notranjost pečice ali če želite zamenjati rešetke, lahko rešetke odstranite.

13.1 Odstranjevanje rešetk

Rešetke so pritrjene na 3 mestih na notranjih stranskih stenah pečice.

- Rešetko primite na sprednji strani in jo povlecite do sredine notranjosti pečice.
- ✓ Sprednji kavelj rešetke zdrsne iz luknje.

- Dvignite rešetko in jo povlecite iz zadnjih lukenj na stranski steni.

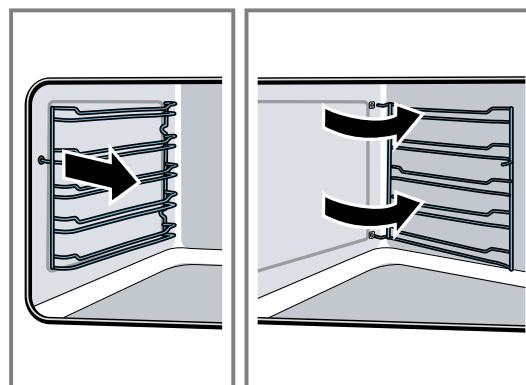

- Orodje vzemite iz notranjosti pečice.

13.2 Namestitev rešetk

- Kavlje rešetk vstavite v zadnje luknje na stranski steni.
- Sprednji kavelj rešetke potisnite v luknjo.

14 Vrata aparata

S skrbno nego in čiščenjem bo vaš aparat dolgo ostal čist in funkcionalen. Tu so na voljo navodila za čiščenje vrat aparata.

Opomba: Da se vrata aparata ne dotikajo vgrajenega pohištva, se odpirajo nekoliko manj kot 90°.

14.1 Odstranjevanje stekel vrat

Za temeljitejšo čiščenje lahko odstranite stekla na vratih aparata.

OPOZORILO – Nevarnost poškodb!

Opraskano steklo na vratih aparata lahko poči.

- Za čiščenje stekla na vratih pečice ne uporabljajte grobih abrazivnih čistil ali ostrih kovinskih strgal, ker se površina lahko opraska.

- Popolnoma odprite vrata aparata.

- Tečaje na levi in desni strani blokirajte z varnostnimi zatiči.

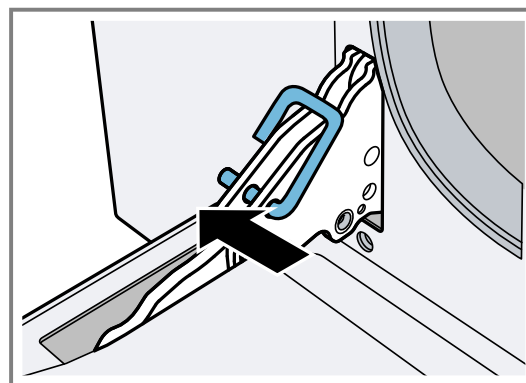

Varnostni zatiči morajo biti povsem zataknenjeni v luknje tečajev.

- Spodnji del notranjega stekla rahlo dvignite z obema rokama, da se pritrdilni zatiči sprostijo iz držala. ①
- Če želite notranje steklo popolnoma odstraniti z vrat, previdno izvlecite zgornji del notranjega stekla iz profila in ga dvignite.

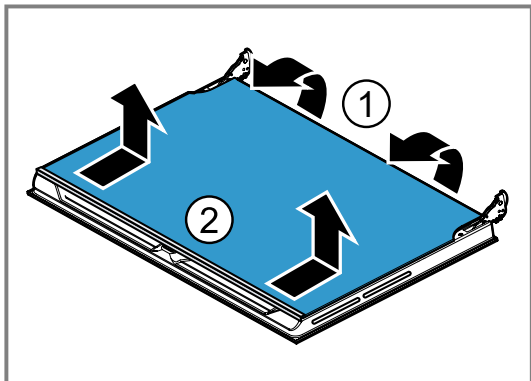

- Notranje steklo previdno položite na ravno površino.
- Izvlecite obe vmesni stekli skupaj z držali.

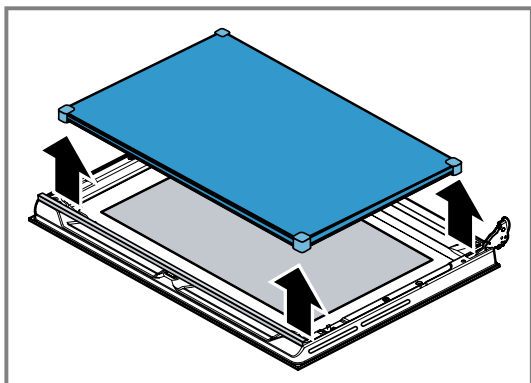

Vmesni stekli nista pritrjeni s pritrdilnimi zatiči, temveč sta fiksirani z držali.

- Če želite ločiti vmesni stekli, odstranite držala.
- Stekla vrat očistite s čistilom za steklo in mehko krpo.

14.2 Montaža stekel vrat

- Vstavite obe vmesni stekli.
Preverite, ali sta vmesni stekli pravilno nameščeni.
- Vsa držala morajo biti nameščena naravnost na zunanem steklu.
- Če je na obeh vmesnih steklih viden simbol Low E, sta obe vmesni stekli pravilno vstavljeni.
- Vstavite notranje steklo.
Najprej v profil vstavite notranje steklo. Nato oba pritrdilna zatiča zataknete v ustrezni držali.
- Odstranite varnostne zatiče in zaprite vrata aparata.

Opomba: Varnostnih zatičev ne zavržite. Varnostne zatiče hranite na varnem mestu. Ko odstranjujete vrata z aparata ali čistite stekla vrat, vedno uporabite varnostne zatiče. Če varnostnih zatičev nimate, jih lahko naročite pri pooblaščenem servisu.

14.3 Odstranjevanje vrat aparata

Če je aparat še posebej umazan, lahko za temeljitejšo čiščenje odprete vrata aparata.

- Popolnoma odprite vrata aparata.
- Tečajje na levi in desni strani blokirajte z varnostnimi zatiči.
Varnostni zatiči morajo biti povsem zatakneni v luknje tečajev.
- Z obema rokama primite stran vrat aparata in vrata zaprite za pribl. 30 stopinj.

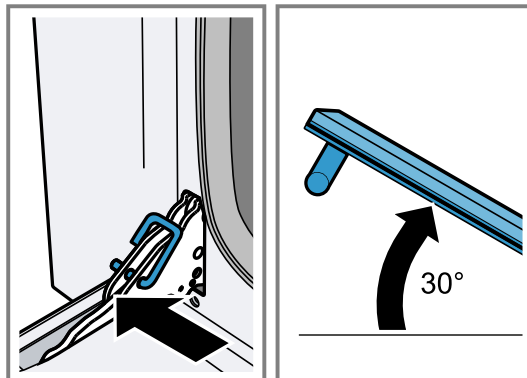

Vrata aparata ne zaprite popolnoma. Tečajji se lahko upognejo, kar lahko poškoduje emajl.

- Vrata aparata rahlo privzdignite in jih izvlecite.

14.4 Namestitev vrat aparata

⚠ OPOZORILO – Nevarnost poškodb!

Če tečajji niso zavarovani, ker niso popolnoma zaklenjeni, jih lahko zaprete z večjo silo.

- Če se tečaj pri nameščanju ali odstranjevanju vrat aparata zapre, ne segajte v tečaj.
- Pokličite pooblaščen servis.

Nevarno je, če sta stekla vrat ali vrata aparata nepravilno vgrajena.

- Pazite, da bodo vsa stekla vrat in vrata aparata pravilno vgrajena, preden boste znova vklopili aparat.

- Z obema rokama primite stran vrat aparata.
- Tečajje potisnite v reži aparata.

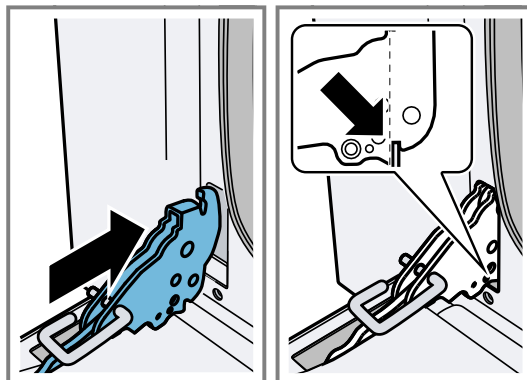

Zareza na spodnjem delu tečajev se mora zaskočiti v okvir aparata.

- Spustite vrata aparata.
- Odstranite varnostne zatiče.

Opomba: Varnostnih zatičev ne zavržite. Varnostne zatiče hranite na varnem mestu. Ko odstranjujete vrata z aparata ali čistite stekla vrat, vedno uporabite varnostne zatiče. Če varnostnih zatičev nimate, jih lahko naročite pri pooblaščenem servisu.

15 Odpravljanje motenj

Manjše motnje na aparatu lahko odpravite sami. Preverite informacije za odpravljanje motenj, preden se obrnete na pooblaščen servis. Tako se izognete nepotrebnim stroškom.

⚠ **OPOZORILO – Nevarnost poškodb!**

Nestrokovna popravila so nevarna.

- ▶ Popravila stroja sme izvajati le izšolano strokovno osebje.
- ▶ Če je stroj pokvarjen, pokličite storitveni servis za stranke.
→ "Servisna služba", Stran 44

⚠ **OPOZORILO – Nevarnost električnega udara!**

Nestrokovna popravila so nevarna.

- ▶ Popravila aparata sme izvajati samo izšolano strokovno osebje.
- ▶ Za popravilo aparata je dovoljeno uporabljati samo originalne nadomestne dele.
- ▶ Če se omrežni priključni vodnik aparata poškoduje, ga mora zamenjati proizvajalec ali njegova servisna služba ali podobna kvalificirana oseba, da se izognete nevarnostim.

15.1 Motnje delovanja

Napaka	Vzrok in odprava napak
Aparat ne deluje.	Vtič električnega priključnega kabla ni vključen. ▶ Priključite aparat na električno omrežje. Prišlo je do izpada napajanja. ▶ Preverite, ali osvetlitev prostora ali drugi aparati v prostoru delujejo. Varovalka v omarici z varovalkami je pregorela. ▶ Preverite varovalko v omarici z varovalkami.
Aparata ni mogoče zagnati.	Vrata aparata niso popolnoma zaprta. ▶ Zaprite vrata aparata. Aparat ni izklopljen. ▶ Izklopite in znova vklopite aparat.
Na zaslonu utripa <i>12:00</i> .	Prišlo je do izpada napajanja. ▶ Nastavite uro. → "Pred prvo uporabo", Stran 35
Aparat se ne segreva.	Aktiviran je predstavitveni način. 1. Za kratek čas izključite aparat iz električnega omrežja, tako da izklopite varovalko v električni omarici in jo znova vklopite. 2. V 5 minutah deaktivirajte demonstracijski način, tako da osnovno nastavitvev <i>009</i> spremenite na vrednost <i>0</i> . → "Osnovne nastavitve", Stran 36
Osvetlitev notranjosti pečice ne deluje.	Vklopljen je način delovanja „Blago zgornje/spodnje gretje“. ▶ Pri tem načinu delovanja je osvetlitev notranjosti pečice izklopljena. Žarnica v notranjosti pečice je okvarjena. ▶ Zamenjajte žarnico v notranjosti pečice. → "Menjava žarnice v notranjosti pečice", Stran 39
Jedi, pripravljene v pečici, se v zelo kratkem času zažgejo.	Termostat je okvarjen. ▶ Pokličite . → "Servisna služba", Stran 44
Stekla vrat so zarošena.	To je običajen pojav, ki je posledica temperaturnih razlik. ▶ Aparat segrejte na 100 °C in ga po 5 minutah izklopite.
Vklopljenega aparatani mogoče upravljati. Na zaslonu sveti <i>00</i> .	Otroška zaščita je aktivirana. ▶ Deaktivirajte otroško varovalo. → "Deaktiviranje otroškega varovala", Stran 36
Zaslon je zamrznil ali se ne odziva.	Otroška zaščita je aktivirana. ▶ Deaktivirajte otroško varovalo. → "Deaktiviranje otroškega varovala", Stran 36
	Motnja v delovanju 1. Odklopite varovalko v omarici z varovalkami. 2. Varovalko po približno 10 sekundah znova vklopite. 3. Če se motnja v delovanju ponovi, pokličite pooblaščen servis.

Napaka	Vzrok in odprava napak
Vrat aparata ni mogoče odpreti. Na zaslonu sveti ☹.	Vrata aparata so zaklenjena, dokler se notranjost pečice ne ohladi. ▶ Počakajte, da se pečica ohladi in da simbol ☹ ugasne.
Po odstranitvi stekel vrat zaradi čiščenja so stekla toplejša kot prej.	Stekla vrat so narobe vstavljeni. ▶ Preverite, ali so stekla vrat pravilno vstavljeni. → "Montaža stekel vrat", Stran 42
Hladilni ventilator po delovanju še naprej deluje.	Ne gre za napako. Hladilni ventilator deluje, dokler ni dosežena temperatura, izbrana v osnovnih nastavitvah. → "Osnovne nastavitve", Stran 36
Na vratih aparata nastaja kondenzat ali kondenzat kaplja.	Vrata aparata niso pravilno zaprta. ▶ Preverite, ali so vrata aparata pravilno nameščena in pravilno zaprta. → "Vrata aparata", Stran 41
	Tesnilo je umazano. 1. Preverite, ali je tesnilo umazano, poškodovano ali nepravilno nameščeno. 2. Očistite ali zamenjajte tesnilo ali se prepričajte, da je pravilno nameščeno.
	Običajno nastajanje kondenzata. → "Nastajanje kondenzata", Stran 33
Na zaslonu se prikaže sporočilo z ☹.	Motnja v delovanju ▶ Izbirno stikalo nastavite na ničelni položaj. Če sporočilo o napaki ne izgine, pokličite pooblaščen servis.

16 Odstranjevanje

16.1 Odstranitev starega aparata v odpad

Okolju prijazna odstranitev v odpad omogoča ponovno uporabo dragocenih surovin.

- ▶ Aparat odstranite na okolju prijazen način. Informacije o aktualnih možnostih odstranitve v odpad dobite pri strokovnem prodajalcu kot tudi na občinski ali mestni upravi.



Ta naprava je označena v skladu z evropsko smernico o odpadni električni in elektronski opremi (waste electrical and electronic equipment - WEEE). V okviru smernice sta določena prevzem in recikliranje starih naprav, ki veljata v celotni Evropski uniji.

17 Servisna služba

Za delovanje pomembne originalne nadomestne dele v skladu z ustrežno uredbo o ekološki zasnovi izdelkov lahko dobite na našem pooblaščenem servisu najmanj 10 let od dne, ko je stroj dan na trg znotraj evropskega gospodarskega prostora.

Opomba: Poseg storitvenega servisa za stranke je v okviru garancijskih pogojev proizvajalca brezplačen.

Podrobne informacije o garancijskem roku in garancijskih pogojih v vaši državi lahko pridobite prek kode QR na priloženem dokumentu s kontaktnimi podatki za servis in z garancijskimi pogoji, pri naši službi za podporo strankam, pri prodajalcu ali na naši spletni strani.

Ko pokličete pooblaščen servis, potrebujete številko proizvoda (E-Nr.) in proizvodno številko (FD) aparata. Kontaktno podatke službe za podporo strankam lahko pridobite prek kode QR na priloženem dokumentu s kontaktnimi podatki za servis in z garancijskimi pogoji ali na naši spletni strani.

Ta proizvod vsebuje vire svetlobe razreda energetske učinkovitosti G.

Informacije v skladu z uredbo (EU) 65/2014, (EU) 66/2014 in (EU) 2023/826 lahko najdete na spletu pod www.bosch-home.com na strani izdelka in na servisni strani vašega aparata pri navodilih za uporabo in dodatnih dokumentih.

17.1 Številka izdelka (E-Nr.) in proizvodna številka (FD)

Identifikacijsko številko izdelka (E-Nr.) in proizvodno številko (FD) najdete na tipski tablici stroja.

Tipsko ploščico s številkami najdete, če odprete vrata aparata.

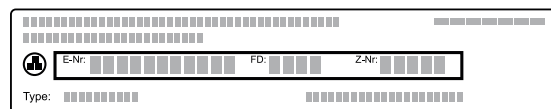

Da boste svoje podatke o aparatu in telefonsko številko servisne službe hitro našli, si jih zapišite.

18 Tako vam bo uspelo

Tukaj najdete veliko nasvetov glede posode in priprave jedi.

18.1 Za najboljše rezultate izvedite naslednje korake

POZOR

Kisla živila lahko poškodujejo rešetko

- ▶ Kislih živil, npr. sadja ali mesa za žar, začinenega s kislo marinado, ne polagajte neposredno na rešetko.

Opomba: Opozorilo za osebe, alergične na nikelj

V redkih primerih lahko nikelj v sledih prehaja v živila.

1. Pred uporabo odstranite nepotrebno posodo iz notranjosti pečice.
2. Med priporočenimi nastavitvami izberite zeleno jed.
3. Jed položite v primerno posodo. Uporabljajte priloženi pribor.
4. Aparat predgrejte samo, če je tako navedeno v receptu ali v priporočenih nastavitvah. Pribor obložite s papirjem za peko šele po predgrevanju.
5. Aparat nastavite v skladu s priporočili za nastavitve. Najprej nastavite krajše trajanje. Po potrebi podaljšajte trajanje.
6. Vrata aparata naj bodo med pripravo jedi zaprta.

18.2 Nasveti za peko

Za vas smo pripravili nekaj nasvetov za uspešnejšo peko.

Želja	Nasvet
Pecivo naj enakomerno vzhaja.	<ul style="list-style-type: none"> ▪ Namastite le dno modela z odstranljivim robom. ▪ Po peki kolač z nožem previdno ločite od robov modela.
Drobno pecivo se pri peki ne sme dotikati med sabo.	Okoli vsakega kosa peciva pustite vsaj 2 cm prostora. Tako je dovolj prostora, da lahko pecivo vzhaja in enakomerno porjavi.
Ugotoviti želite, ali je kolač pečen.	Na najvišjem delu v kolaču zapichnete leseno palčko. Če se testo ne prime na palčko, je kolač pečen.
Peči želite po lastnem receptu.	Ravnajte se po navodilih za podobno pecivo v preglednicah za peko.
Uporabiti želite modele iz silikona, stekla, plastike ali keramike.	<ul style="list-style-type: none"> ▪ Model mora biti obstojen na temperaturo do 250 °C. ▪ V teh modelih pecivo manj porjavi.

















18.3 Tabela jedi

Tu je na voljo pregled jedi.

Jed	Teža v kg	Višina vstavljanja	Način gretja	Temperatura v °C/stonja žara	Trajanje v min
Lazanja	3 – 4	1		220 – 230 ¹	45 – 50
Popečene testenine	3 – 4	1		220 – 230 ¹	45 – 50
Telečja pečenka	2	2		180 – 190 ¹	90 – 100
Telečja pečenka	2	2		200 ²	120
Svinjski hrbet	1,5	2		190–200 ¹	90–100
Svinjski hrbet	2	2		200 ²	130
Klobasice	1,5	3		280 ¹	1. stran: 10 2. stran: 5
Goveja pečenka	1	2		200 ¹	40 – 45
Kunčja pečenka	1,5	2		180–190 ¹	70–80
Puranja prsa	2	2		180 – 190 ¹	110 – 120
Pečen svinjski vrat	2–3	2		180–190 ¹	170–180
Pečen piščanec	1,2	2		180 – 190 ¹	65 – 70
Svinjski kotleti	1,5	4		280 ¹	1. stran: 15 2. stran: 5
Rebrca	1,5	4		280 ¹	1. stran: 15 2. stran: 10
Slanina	0,7	5		3 ¹	1. stran: 10

¹ Aparat predgrejte.

² Aparata ne predgrevalite.

Jed	Teža v kg	Višina vstavljanja	Način gretja	Temperatura v °C/stonja žara	Trajanje v min
					2. stran: 8
Svinjski file	1,5	4		280 ¹	1. stran: 12 2. stran: 5
Goveji file	1	5		3 ¹	1. stran: 10 2. stran: 7
Morska postrv	1,2	2		150 – 160 ¹	35 – 40
Morska žaba	1,5	2		160 ¹	60 – 65
Veliki robec	1,5	2		160 ¹	45 – 50
Pizza	1	1		280 ¹	8 – 9
Kruh	1	2		190 – 200 ¹	25 – 30
Fokača	1	2		180 – 190 ¹	20 – 25
Šarkelj	1	2		160 ¹	55 – 60
Sadni kolač	1	2		160 ¹	35 – 40
Sirov kolač	1	2		160 – 170 ¹	45 – 55
Kolač iz krhkega testa	1	2		160 – 170 ¹	35 – 40
Kolač iz krhkega testa	1	1		170 ²	65
Rajski kolač	1,2	2		160 ¹	55 – 60
Princeske	0,7 – 1,2	2		180 ¹	50 – 60
Biskvit	1	2		150 – 160 ¹	55 – 60
Mlečni riž	1	2		160 ¹	55 – 60
Brioši	1,2	2		160 ¹	30 – 35

18.4 Nasveti za naslednjo peko

Če vam peka ne uspe najbolje, si lahko pomagate s spodnjimi nasveti.

Želja	Nasvet
Kolač se sesede.	<ul style="list-style-type: none"> Upošteвайте sestavine in navodila za pripravo, navedena v receptu. Uporabite manj tekočine. Ali: <ul style="list-style-type: none"> temperaturo peke zmanjšajte za 10 °C in podaljšajte čas peke.
Kolač je presuh.	Temperaturo peke zvišajte za 10 °C in skrajšajte čas peke.
Ves kolač je presvetel.	<ul style="list-style-type: none"> Preverite višino vstavljanja in pribor. Temperaturo peke zvišajte za 10 °C. Ali: <ul style="list-style-type: none"> podaljšajte čas peke.
Cel kolač je pretemen.	Znižajte temperaturo peke in podaljšajte čas peke.
Kolač je zgoraj presvetel, spodaj pa pretemen.	Kolač vstavite na eno raven višje.

Želja

Kolač je zgoraj pretemen, spodaj pa presvetel.

Pecivo je neenakomerno porjavelo.

Kolač je zunaj pečen, v notranjosti pa še ni v celoti pečen.

Nasvet

- Kolač vstavite na eno raven nižje.
- Znižajte temperaturo peke in podaljšajte čas peke.

- Zmanjšajte temperaturo peke.
- Papir za peko ustrezno obrežite.
- Model postavite na sredino.
- Majhni kosi peciva naj bodo enake velikosti in debeline.

- Znižajte temperaturo peke in podaljšajte čas peke.
- Dodajte manj tekočine. Pri kolačih s sočnim nadevom:
 - Dno predhodno specite.
 - Pečeno dno posujte z mandlji ali drobtinami.
 - Nadev položite na dno.

¹ Aparat predgrejte.

² Aparata ne predgreвайте.









Želja	Nasvet
Kolača ne morete stresti iz modela.	<ul style="list-style-type: none"> ▪ Kolač naj se po peki še 5 do 10 minut ohlaja. ▪ Rob kolača previdno ločite z nožem. ▪ Znova zvrnite kolač in model večkrat pokrijte s hladno navlaženo krpo. ▪ Naslednjič model pred peko namastite in posujte z drobtinami.

18.5 Nasveti za naslednje pečenje

Če vam pečenje ne uspe najbolje, si lahko pomagate s spodnjimi nasveti.

Želja	Nasvet
Pečenka je pretemna in skorja je deloma zažgana.	<ul style="list-style-type: none"> ▪ Izberite nižjo temperaturo. ▪ Skrajšajte čas pečenja.
Pečenka je presuha.	<ul style="list-style-type: none"> ▪ Izberite nižjo temperaturo. ▪ Skrajšajte čas pečenja.
Skorja pečenke je pretanka.	<ul style="list-style-type: none"> ▪ Zvišajte temperaturo. Ali: ▪ Po končanem pečenju za kratek čas vklopite žar.

Peka

Jed	Pribor	Višina vstavljanja	Način gretja	Temperatura v °C	Trajanje v min
Rezine iz maslenega krhkega testa	Univerzalni pekač s papirjem za peko	2		160 ¹	26
Rezine iz maslenega krhkega testa, 2 ravni	Univerzalni pekač + pekač s papirjem za peko	2 + 4		160 ¹	26–28
Tortice	Univerzalni pekač	2		150 ¹	21–23
Tortice, 2 ravni	Univerzalni pekač + pekač	1 + 4		160 ¹	25–28
Vodni biskvit	Model z odstranljivim robom	2		170 ¹	30
Vodni biskvit, 2 ravni	2 modela z odstranljivim robom	2 + 4		160 ¹	40–45
Pokrita jabolčna pita, 1 kos	Model z odstranljivim robom	2		170 ¹	75
Pokrita jabolčna pita, 2 kosa	2 modela z odstranljivim robom	2 + 4		170 ¹	70

Peka na žaru



Vstavite tudi univerzalni pekač. Tekočina odteka v univerzalno posodo in notranjost pečice ostane čistejša.

Želja	Nasvet
Omaka pečenke je zažgana.	<ul style="list-style-type: none"> ▪ Izberite manjšo posodo. ▪ Med pečenjem dodajte več tekočine.
Omaka pečenke je presvetla in vodena.	<ul style="list-style-type: none"> ▪ Uporabite večjo posodo, da bo lahko izparelo več tekočine. ▪ Med pečenjem dodajte manj tekočine.
Pri praženju se meso zažge.	<ul style="list-style-type: none"> ▪ Preverite, ali se posoda za pečenje in pokrovka prilegata in dobro zapreta. ▪ Znižajte temperaturo. ▪ Med praženjem dodajte tekočino.
Pečenka ni prepečena.	<ul style="list-style-type: none"> ▪ Pečenko razrežite. ▪ V posodi za pečenje pripravite omako. ▪ Rezine pečenke položite v omako. ▪ Rezine pečenke do konca specite z mikrovalovi.

18.6 Testne jedi

Ti pregledi so bili pripravljeni za inštitute za preskušanje, da bi olajšali preskušanje aparata v skladu s standardom EN 60350-1.

¹ Aparat predgrejte.

Jed	Pribor	Višina vstavljajanja	Način gretja	Stopnja žara	Trajanje v min
Kruh za toast	Rešetka	5		3	5–6
Goveji burger, 10 kosov, premer 75 mm	Plitvi pekač + rešetka	4 + 5		3 ¹	1. stran: 15 2. stran: 5

19 Navodila za montažo

Pri montaži aparata upoštevajte te informacije.



19.1 Ustrezna namestitvev

Preden začnete nameščati aparat, upoštevajte ta navodila.

OPOZORILO – Nevarnost požara!

Uporaba podaljšanega električnega kabla in nedovoljenih adapterjev je nevarna.

- ▶ Ne uporabljajte električnih razdelilnikov.
- ▶ Uporabljajte samo kableske podaljške s certifikatom, ki imajo presek najmanj 1,5 mm² in ustrezajo veljavnim nacionalnim varnostnim predpisom.
- ▶ Če je omrežni priključni vod prekratek in daljši omrežni priključni vod ni na voljo, se obrnite na usposobljenega električarja, ki bo prilagodil hišno instalacijo.
- ▶ Uporabljajte samo adapterje in omrežne priključne vode, ki jih je odobril proizvajalec.

POZOR

Če aparat prenašate tako, da držite za ročaj vrat, se ta lahko odlomi. Ročaj vrat ne zdrži teže aparata.

- ▶ Aparata ne prenašajte ali držite za ročaj vrat.
- Samo strokovna namestitvev v skladu s temi navodili za namesitev zagotavlja varno uporabo. V primeru poškodb zaradi nepravilne namestitve je odgovoren monter.
- Po razpakiranju preverite aparat. V primeru poškodb pri prevozu ga ne priključite.
- Pred zagonom aparata iz notranjosti pečice in z vrat odstranite embalažo in lepilne folije.
- Upoštevajte navodila za vgradnjo delov pribora.

- Vgrajeno pohištvo mora biti odporno na temperaturo do 90 °C, sosednji deli pohištva pa na temperaturo do 70 °C.
- Aparata ne namestite za okrasno letev ali vrata pohištva. Obstaja nevarnost zaradi pregrevanja.
- Pred vstavitvijo aparata opravite izreze na pohištvu. Odstranite žagovino. Delovanje električnih komponent je lahko oslabiljeno.
- Priključna vtičnica za aparat mora biti nameščena znaj prostora za vgradnjo.
- Električne aparate vedno ozemljite.
- Nosite zaščitne rokavice, da se ne urežete. Deli, ki so dostopni med sestavljanjem, imajo lahko ostre robove.
- Dimenzije na slikah v mm.

19.2 Dimenzije aparata

Tu najdete dimenzije aparata

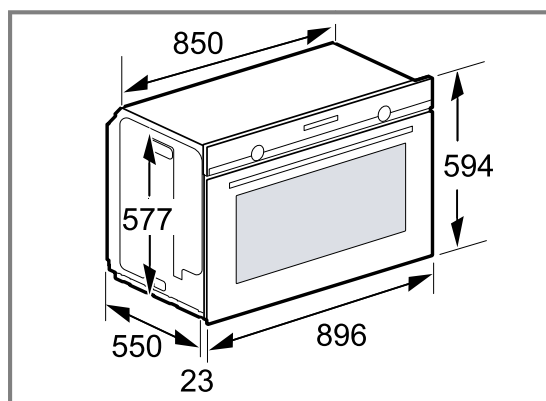

¹ Aparat predgrevalite vsaj 12 minut.

19.3 Vgradnja pod delovno ploščo

Pri vgradnji pod delovni pult upoštevajte mere za vgradnjo in varnostne razmike.

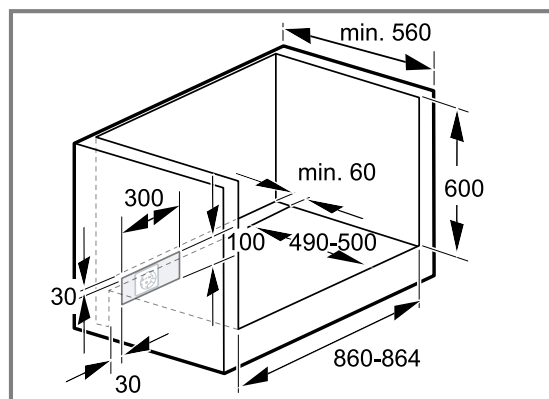

Za prezračevanje aparata mora imeti vmesni strop izrez za prezračevanje.

19.4 Vgradnja pod kuhalno ploščo

Če je aparat nameščen pod kuhalno ploščo, upoštevajte najmanjše mere, po potrebi vključno s spodnjo konstrukcijo.

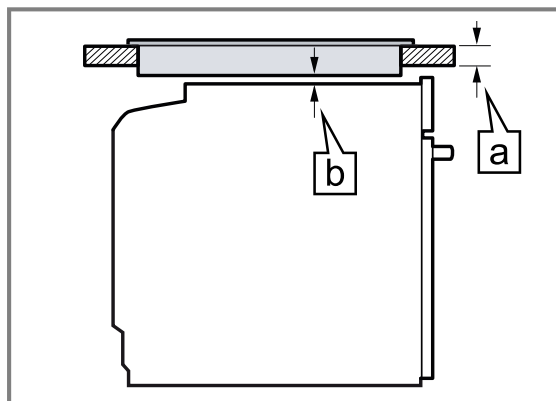

Najmanjša debelina delovne plošče [a] temelji na potrebnem najmanjšem razmiku [b].

Tip kuhalne plošče	[a] nastavljena v mm	[a] površinsko poravnana v mm	[b] v mm
Indukcijska kuhalna plošča	37	38	5
Celotna indukcijska kuhalna plošča	58	58	5
Plinska kuhalna plošča	27	38	5
Električna kuhalna plošča	27	30	2

Delovno ploščo pritrdite na vgrajeno pohištvo. Upoštevajte navodila za montažo kuhalne plošče.

19.5 Vgradnja v visoko omaro

Upoštevajte mere za vgradnjo in varnostne razmike v visoki omarici.

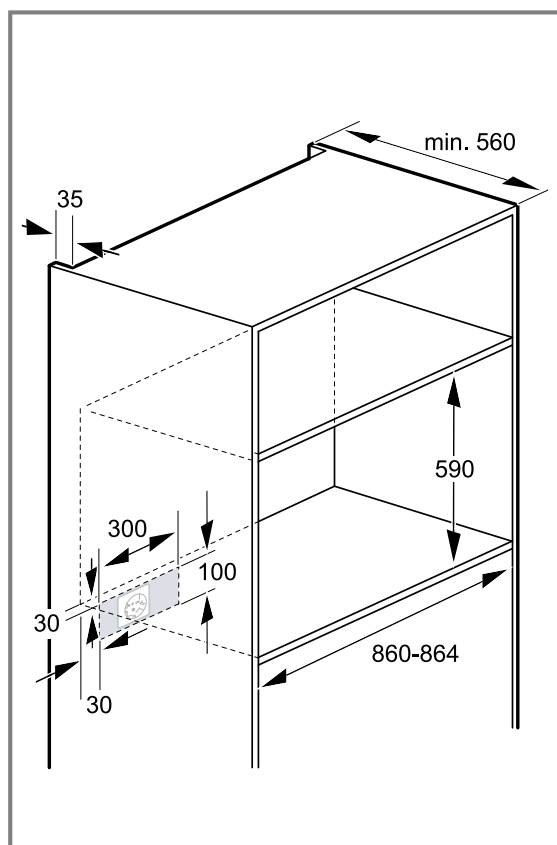

- Prepričajte se, da je v vmesnem stropu pri namestitveni steni odprtina za prezračevanje aparata.
- Če ima visoka omara poleg zadnje stene dodatno zadnjo steno, jo je treba odstraniti.
- Aparat vgradite le tako visoko, da lahko brez težav dosežete pribor.

Priključne vrednosti aparata

Glede na model aparata lahko izberete drugo priključitev. V tem primeru morate aparat priključiti z omrežnim priključnim kablom v skladu s shemo priključkov na zadnji strani aparata.

Prepričajte se, da je omrežni priključni kabel tipa H05VV-F ali novejšega. Glede na trenutno električno obremenitev določite potreben presek žice. Po potrebi namestite bakrene mostove. Zaradi napačnih povezav se lahko aparat poškoduje.

Priključna vrednost aparata	Zaščita z varovalkami min. pri 1~	Zaščita z varovalkami min. pri 2/3 N~
3,3 kW	16 A	
4,2 kW	20 A	12 A

19.8 Vgradnja aparata

1. Vstavite aparat in ga poravnajte po sredini. Ne prepogibajte priključnega kabla.
2. Popolnoma odprite vrata pečice.

19.6 Vgradnja dveh aparatov enega nad drugim

Aparat lahko namestite tudi nad drug aparat.

19.7 Električni priključek

Za varno priključitev aparata na elektriko upoštevajte ta navodila.

- Varovalka mora ustrezati podatku o moči na tipski ploščici in lokalnim predpisom.
- Aparat spada v zaščitni razred I in ga lahko uporabljate le z ozemljitvenim priključkom.
- Med montažnimi deli aparat ne sme biti pod napetostjo.
- Z vgradnjo je treba zagotoviti, da se aparat ne bo dotikal sosednjih površin.
- Aparate brez vtiča lahko priključi samo pooblaščen strokovno osebje. Za to se uporabljajo določbe regionalnega dobavitelja električne energije.

Priključitev aparata na elektriko brez varnostnega vtiča

Opomba: Orodje lahko priključi samo pooblaščen strokovnjak. Pri poškodbah zaradi napačne priključitve garancija ne velja.

V električni napeljavi mora biti vgrajena naprava za prekinitev toka v skladu s predpisi o postavitvi.

1. Identificirajte fazni in nevtralni („ničelni“) vodnik v vtičnici. Z napačnim priklopom lahko aparat poškodujete.
2. Aparat priključite le na omrežno napetost med 220 in 240 V.
3. Žile omrežnega priključnega kabla priključite glede na barvne oznake:
 - ▶ Zeleno-rumena = zaščitni prevodnik ⊕
 - ▶ modra = nevtralni („ničelni“) vodnik
 - ▶ rjava = faza (zunanji vodnik)

3. Odstranite zaščitne pokrove.

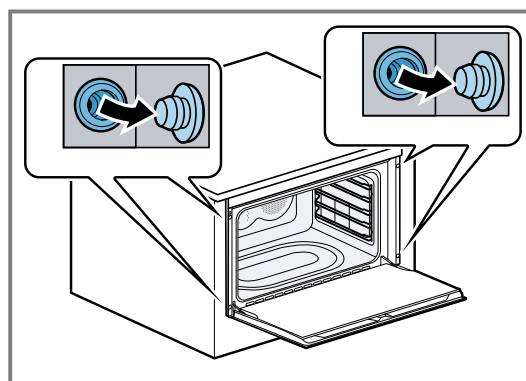

4. Aparat privijte na pohištvo.

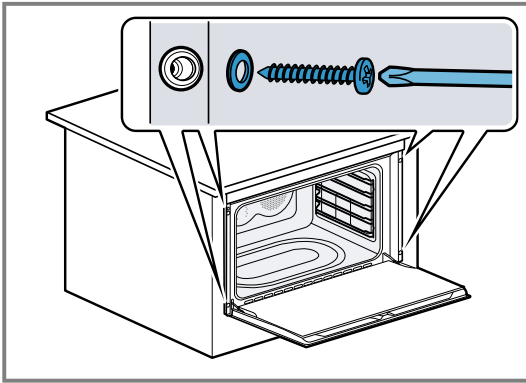

5. Namestite zaščitne pokrove.

Opomba: Razmaka med delovno ploščo in aparatom nikoli ne zapolnjujte z dodatnimi letvami.

19.9 Demontaža aparata

1. Aparat odklopite z električnega napajanja.
2. Odvijte pritrdilne vijake.
3. Aparat nekoliko privzdignite in ga izvlecite.

Sadržaj

UPUTSTVO ZA UPOTREBU

1	Bezbednost	52	11	Čišćenje i održavanje	62
2	Izbegavanje materijalnih šteta	54	12	Funkcije čišćenja	65
3	Zaštita životne sredine i štednja	55	13	Postolja	66
4	Upoznavanje sa uređajem	55	14	Vrata uređaja	66
5	Pribor	58	15	Otklanjanje smetnji	68
6	Pre prve upotrebe	59	16	Odlaganje u otpad	69
7	Osnovno rukovanje	60	17	Korisnička služba	69
8	Vremenske funkcije	60	18	Zagarantovan uspeh	70
9	Zaštita za decu	61	19	UPUTSTVO ZA MONTAŽU	73
10	Osnovna podešavanja	61	19.1	Sugurna montaža	73

1 Bezbednost

Pridržavajte se sledećih sigurnosnih napomena.

1.1 Opšte napomene

- Pažljivo pročitajte ovo uputstvo.
- Uputstva i informacije o proizvodu sačuvajte za kasniju upotrebu ili za narednog vlasnika.
- Ukoliko postoji oštećenje nastalo tokom transporta, nemojte da priključujete uređaj.

1.2 Namenska upotreba

Ovaj uređaj je namenjen samo za ugradnju. Obratite pažnju na posebno uputstvo za montažu.

Priključivanje uređaja bez utikača sme da vrši samo ovlašćeno stručno osoblje. Ukoliko dođe do oštećenja usled pogrešnog priključivanja, gubite pravo na garanciju.

Uređaj koristite samo:

- za pripremu jela i pića.
- u privatnom domaćinstvu i u zatvorenim prostorima kućnog okruženja.
- na nadmorskim visinama do 4000 m.

Ne upotrebljavajte uređaj:

- koristeći spoljašnji vremenski programator ili daljinski upravljač.

1.3 Ograničenje kruga korisnika

Deca od 8 godina i starija, kao i osobe sa umanjanim psihičkim, čulnim ili mentalnim sposobnostima, ili osobe bez iskustva i/ili znanja, ovaj uređaj mogu da koriste samo pod nadzo-

rom osobe koja je odgovorna za njihovu bezbednost ili ako su obučene za bezbedno korišćenje uređaja i razumeju kakve opasnosti pri tome postoje.

Deca se ne smeju igrati uređajem.

Čišćenje i korisničko održavanje ne smeju da obavljaju deca, osim ako su starija od 15 godina i to rade pod nadzorom.

Decu mlađu od 8 godina udaljite od uređaja i od priključnog kabla.

1.4 Bezbedna upotreba

Pribor uvek pravilno ugurajte u pećnicu.

→ "Pribor", *Stranica 58*

UPOZORENJE – Opasnost od požara!

Ako se u pećnici ostave zapaljivi predmeti, oni mogu da se zapale.

- ▶ Nikada ne ostavljajte zapaljive predmete u pećnici.
- ▶ Ako se pojavi dim, isključite uređaj ili isključite osigurač i ostavite vrata zatvorena kako biste ugušili eventualni plamen.

Slobodni ostaci jela, masnoća i sokovi od pečenja mogu da se zapale.

- ▶ Pre upotrebe uklonite krupnu prljavštinu iz pećnice, sa grejnih elemenata i pribora.

Prilikom otvaranja vrata uređaja se stvara promaja. Papir za pečenje može da dodirne grejne elemente i da se zapali.

- ▶ Prilikom prethodnog zagrevanja i tokom pripreme, nemojte nikada na pribor stavljati papir za pečenje koji nije pričvršćen.

- ▶ Papir za pečenje uvek isecite na odgovarajuću veličinu i pričvrstite ga posudom ili kalupom.

⚠ UPOZORENJE – Opasnost od opekotina!

Uređaj i delovi koje možete da dodirnete se tokom rada zagrevaju.

- ▶ Budite pažljivi i ne dodirujte grejne elemente.
- ▶ Udaljite malu decu mlađu od 8 godina. Pribor ili posude postaju jako vrući.

- ▶ Uvek koristite kuhinjske krpe kada iz pećnice uzimate vrući pribor ili posude.

Alkoholna isparenja mogu da se zapale u vreloj pećnici. Vrata uređaja mogu da izlete. Može se desiti da izađu vrela para i plamen.

- ▶ Koristite samo male količine visokoprocenatnih alkoholnih pića u jelu.
- ▶ Nemojte da zagrevate nerazređena alkoholna pića ($\geq 15\%$ vol.) (npr. za prelivanje jela).
- ▶ Pažljivo otvorite vrata uređaja.

Teleskopski delovi za izvlačenje se zagrevaju tokom rada uređaja.

- ▶ Pre nego što dodirnete vruće delove za izvlačenje, sačekajte da se ohlade.
- ▶ Vruće delove za izvlačenje dodirujte samo kuhinjskom krpom.

⚠ UPOZORENJE – Opasnost od opekotina!

Pristupačni delovi tokom režima rada postaju vreli.

- ▶ Nikada nemojte da dodirujete vrela delove.
- ▶ Udaljite decu.

Prilikom otvaranja vrata uređaja može da izađe vrela para. U zavisnosti od temperature, para nije vidljiva.

- ▶ Pažljivo otvorite vrata uređaja.
- ▶ Udaljite decu.

Od vode u vreloj pećnici može nastati vrela vodena para.

- ▶ Nikada ne sipajte vodu u vruću pećnicu.

⚠ UPOZORENJE – Opasnost od povrede!

Ogrebano staklo na vratima uređaja može da pukne.

- ▶ Za vrata uređaja nemojte koristiti abrazivna sredstva za čišćenje ili oštre metalne strugače za čišćenje staklenih površina, jer biste tako mogli oštetiti površinu.

Uređaj i delovi uređaja koje možete da dodirnete mogu da imaju oštre ivice.

- ▶ Budite oprezni prilikom rukovanja i čišćenja.
- ▶ Ukoliko je moguće, nosite zaštitne rukavice. Šarke vrata uređaja se prilikom otvaranja i zatvaranja vrata pomeraju, zbog čega se možete prignječiti.
- ▶ Ne hvatajte za predeo šarki.

Komponente unutar vrata uređaja mogu da imaju oštre ivice.

- ▶ Nosite zaštitne rukavice.

⚠ UPOZORENJE – Opasnost od strujnog udara!

Nestručne popravke su opasne.

- ▶ Samo za to obučeno stručno osoblje sme da vrši popravke na uređaju.
- ▶ Za popravku uređaja se smeju koristiti samo originalni zamenski delovi.
- ▶ Da bi se sprečile opasnosti, zamenu oštećenog mrežnog priključnog voda uređaja mora da izvrši proizvođač, korisnička služba ili osoba sa sličnim kvalifikacijama.

Oštećena izolacija mrežnog priključnog voda predstavlja izvor opasnosti.

- ▶ Mrežni priključni vod nikad se ne sme dovesti u kontakt sa vrućim delovima uređaja ili izvorima toplote.
- ▶ Mrežni priključni vod nikada se ne sme dovesti u kontakt sa oštrim vrhovima ili ivicama.
- ▶ Mrežni priključni vod nikad se ne sme presavijati, prignječiti ili modifikovati.

Vlaga koja je prodrla unutra može da prouzrokuje strujni udar.

- ▶ Za čišćenje uređaja nemojte da koristite čistač na paru ili čistač pod visokim pritiskom. Oštećeni uređaj ili oštećeni mrežni priključni vod predstavljaju izvor opasnosti.
 - ▶ Nikad nemojte upotrebljavati oštećeni uređaj.
 - ▶ Pozovite korisnički servis. → *Stranica 69*
- Nakon instalacije uređaja otvori na zadnjoj strani uređaja ne smeju da budu dostupni za decu.
- ▶ Obratite pažnju na posebno uputstvo za montažu.

⚠ UPOZORENJE – Opasnost od gušenja!

Deca mogu ambalažni materijal da navuku sebi preko glave ili da se njime umotaju, pa da se tako uguše.

- ▶ Ambalažni materijal držite van domašaja dece.
- ▶ Deci nipošto nemojte dozvoliti da se igraju sa ambalažnim materijalom.

Deca bi mogla da udahnu i usisaju odn. progutaju sitne delove i da se na taj način uguše.

- ▶ Držite sitne delove van domašaja dece.
- ▶ Deci nipošto nemojte dozvoliti da se igraju sa sitnim delovima.

1.5 Halogene lampice

⚠ **UPOZORENJE – Opasnost od opekotina!**

Lampice u pećnici se veoma zagrevaju. Neko vreme posle isključivanja takođe postoji opasnost od opekotina.

- ▶ Ne dodirujte stakleni poklopac.
- ▶ Tokom čišćenja izbegavajte kontakt sa kožom.

⚠ **UPOZORENJE – Opasnost od strujnog udara!**

Prilikom zamene lampe, kontakti utičnice lampe su pod naponom.

- ▶ Pre zamene lampe uverite se da je uređaj isključen kako biste izbegli potencijalni strujni udar.
- ▶ Dodatno možete isključiti osigurač u kutiji sa osiguračima.

1.6 Funkcija čišćenja

⚠ **UPOZORENJE – Opasnost od požara!**

Ostaci hrane, masnoća i saft od pečenja mogu da se zapale tokom funkcije čišćenja.

- ▶ Pre svakog pokretanja funkcije čišćenja, uklonite prljavštinu iz pećnice.
- ▶ Nikada nemojte zajedno čistiti i pribor.

Tokom funkcije čišćenja uređaj spolja postaje veoma vreo.

- ▶ Na dršku vrata nikada nemojte da kačite zapaljive predmete, kao npr. krpe za posuđe.
- ▶ Držite slobodnu prednju stranu uređaja.
- ▶ Udaljite decu.

Ukoliko je zaptivka vrata oštećena, u predelu vrata se gubi velika količina toplote.

- ▶ Nemojte da ribate niti da uklanjate zaptivku.

- ▶ Nikad ne puštajte u rad uređaj sa oštećenom zaptivkom ili bez zaptivke.

⚠ **UPOZORENJE – Opasnost od ozbiljnog ugrožavanja zdravlja!**

Tokom funkcije čišćenja, uređaj se jako zagreva. Nelepljivi premaz lima i kalupa se uništava i nastaju otrovni gasovi.

- ▶ Nelepljive limove i kablove nikada nemojte čistiti preko funkcije čišćenja.
- ▶ Očistite samo emajlirani pribor.

⚠ **UPOZORENJE – Opasnost od ugrožavanja zdravlja!**

Funkcija čišćenja zagreva pećnicu na izuzetno visoku temperaturu, kako bi ostaci od prženja, roštilja i pečenja sagoreli. Tada nastaje para, koja može izazvati nadražaj sluznice.

- ▶ Tokom funkcije čišćenja dovoljno provetrajte kuhinju.
- ▶ Ne zadržavajte se duže u prostoriji.
- ▶ Udaljite decu i kućne ljubimce.

⚠ **UPOZORENJE – Opasnost od opekotina!**

Tokom funkcije čišćenja pećnica postaje veoma vrela.

- ▶ Nikada ne otvarajte vrata uređaja.
- ▶ Ostavite uređaj da se ohladi.
- ▶ Udaljite decu.

⚠ Tokom funkcije čišćenja uređaj spolja postaje veoma vreo.

- ▶ Nikada nemojte da dodirujete vrata uređaja.
- ▶ Ostavite uređaj da se ohladi.
- ▶ Udaljite decu.

2 Izbegavanje materijalnih šteta

2.1 Uopšteno

PAŽNJA

Alkoholna isparenja mogu da se zapale u vreloj pećnici i tako dovedu do trajnog oštećenja uređaja. Vrata uređaja usled praskanja mogu da izlete i eventualno da spadnu. Stakla na vratima mogu da puknu i polome se.

Usled nastalog potpritiska, pećnica može jako da se deformiše ka unutra.

- ▶ Nemojte da zagrevate nerazređena alkoholna pića (≥ 15 % vol.) (npr. za prelivanje jela).

Voda na dnu pećnice tokom rada uređaja na temperaturi preko 120 °C izaziva oštećenja emajla.

- ▶ Nemojte započinjati režim rada, ako na dnu pećnice ima vode.
- ▶ Obrišite vodu sa dna pećnice pre rada.

Predmeti na podu pećnice na temperaturama većim od 50 °C izazivaju akumulaciju toplote. Vremena za pečenje i prženje nisu više tačna i oštećuje se emajl.

- ▶ Na dno pećnice nemojte spuštati pribor, papir za pečenje ili foliju bilo koje vrste.
- ▶ Stavljate posuđe na dno pećnice, samo ako je temperatura podešena na manje od 50 °C.

Ako ima vode u vreloj pećnici, nastaje vodena para. Promena temperature može da dovede do oštećenja.

- ▶ Nikada ne sipajte vodu u vruću pećnicu.
- ▶ Nikada ne stavljajte posuđe sa vodom na dno pećnice.

Vlaga tokom dužeg vremenskog perioda u pećnici izaziva koroziju.

- ▶ Obrišite kondenzovanu vodu nakon svakog pripremanja hrane. Nakon režima rada sa visokim temperaturom, pećnicu ostavite da se hladi samo dok je zatvorena.

- ▶ Vlažne namirnice ne smeju da se drže duže vreme u zatvorenoj pećnici.
 - ▶ U pećnici nemojte da skladištite jela.
 - ▶ Nemojte ničim zaglavljivati vrata uređaja.
- Voćni sok, koji kaplje iz pleha za pečenje ostavlja za sobom mrlje, koje nećete više moći da uklonite.
- ▶ Pleh za pečenje, kada je voćni kolač veoma sočan, nemojte preobilno da napunite.
 - ▶ Po mogućstvu koristite dublji univerzalni tiganj.
- Sredstvo za čišćenje rerne dok je pećnica topla oštećuje emajl.
- ▶ Nikada ne upotrebljavajte sredstvo za čišćenje rerne dok je pećnica topla.
 - ▶ Pre sledećeg zagrevanja, potpuno uklonite ostatke iz pećnice i vrata uređaja.

Ako je zaptivka jako zaprljana, vrata uređaja se prilikom rada više ne zatvaraju pravilno. Mogu da se oštete grafični prednji delovi nameštaja.

- ▶ Uvek održavajte čistoću zaptivka.
- ▶ Nikad ne puštajte u rad uređaj sa oštećenom zaptivkom ili bez zaptivke.

Ako vrata uređaja koristite kao površinu za sedenje ili odlaganje, ona mogu da se oštete.

- ▶ Na vrata uređaja nemojte ništa stavljati, kačiti ili oslanjati.
- ▶ Nemojte stavljati sudove ili pribor na vrata uređaja. U zavisnosti od tipa uređaja, pribor može da izgrebe staklo na vratima prilikom zatvaranja vrata na uređaju.
- ▶ Pribor uvek gurnite do kraja u pećnicu. Zbog aluminijumske folije mogu da nastanu trajne promene boja na staklu na vratima.
- ▶ Aluminijumska folija u pećnici ne sme da dođe u kontakt sa staklom na vratima.

3 Zaštita životne sredine i štednja

3.1 Odlaganje ambalaže u otpad

Ambalažni materijal je ekološki i može se iznova koristiti.

- ▶ Pojedinačne sastavne delove odložite u otpad odvojeno po vrstama.

3.2 Štednja energije

Ako se pridržavate ovih napomena, vaš uređaj će trošiti manje struje.

Uređaj prethodno zagrevajte, samo ako je takva preporuka u receptu ili preporuci za podešavanje.

→ "Zagarantovan uspeh", Stranica 70

- ✓ Ako uređaj prethodno ne zagrevate, uštedećete do 20% energije.

Koristite tamne, lakirane u crno ili emajlirane kalupe.

- ✓ Takvi kalupi veoma dobro upijaju toplotu.

Vrata uređaja tokom rada otvarajte što ređe.

- ✓ Temperatura u pećnici se održava i uređaj ne mora dodatno da greje.

Pecite više jela jedno za drugim ili uporedo.

- ✓ Pećnica je nakon prvog pečenja zagrejana. Tako se skraćuje vreme pečenja za sledeće kolače.

Kod dužeg vremena pripreme, isključite uređaj 10 minuta pre kraja vremena pripreme.

- ✓ Preostala toplota je dovoljna za završetak pečenja jela.

Pribor koji ne koristite izvadite iz pećnice.

- ✓ Delovi pribora koji nisu potrebni se ne moraju zagrevati.

Zamrznuta jela pre pripreme odmrznite.

- ✓ Energija za odmrzavanje jela se štedi.

Napomena: Prema EU direktivi za ekološki dizajn 2023/826 kod ovog uređaja u isključenom stanju postoji drugačije stanje. Ono se u nastavku zove režim za štednju struje.

Čak i kada glavna funkcija nije aktivna, uređaju je potrebna energija za sledeće:

- Detekcija pritiskanja tastera senzora
- Kontrola otvaranja vrata
- Uređivanja vremena na satu (bez prikaza)

U pogledu na definiciju, ne radi se o stanju „Isključeno“ ili „Režim pripravnosti“, zbog čega se koristi naziv Režim za štednju struje. Za merenje režima za štednju struje koristi se EN IEC 60350-1:2023.

4 Upoznavanje sa uređajem

4.1 Komandna površina

Preko komandnog polja možete da podesite sve funkcije uređaja i da dobijate informacije o radnom stanju.

Napomena: U zavisnosti od tipa uređaja neki detalji na slici mogu da se razlikuju, na primer boja ili oblik.

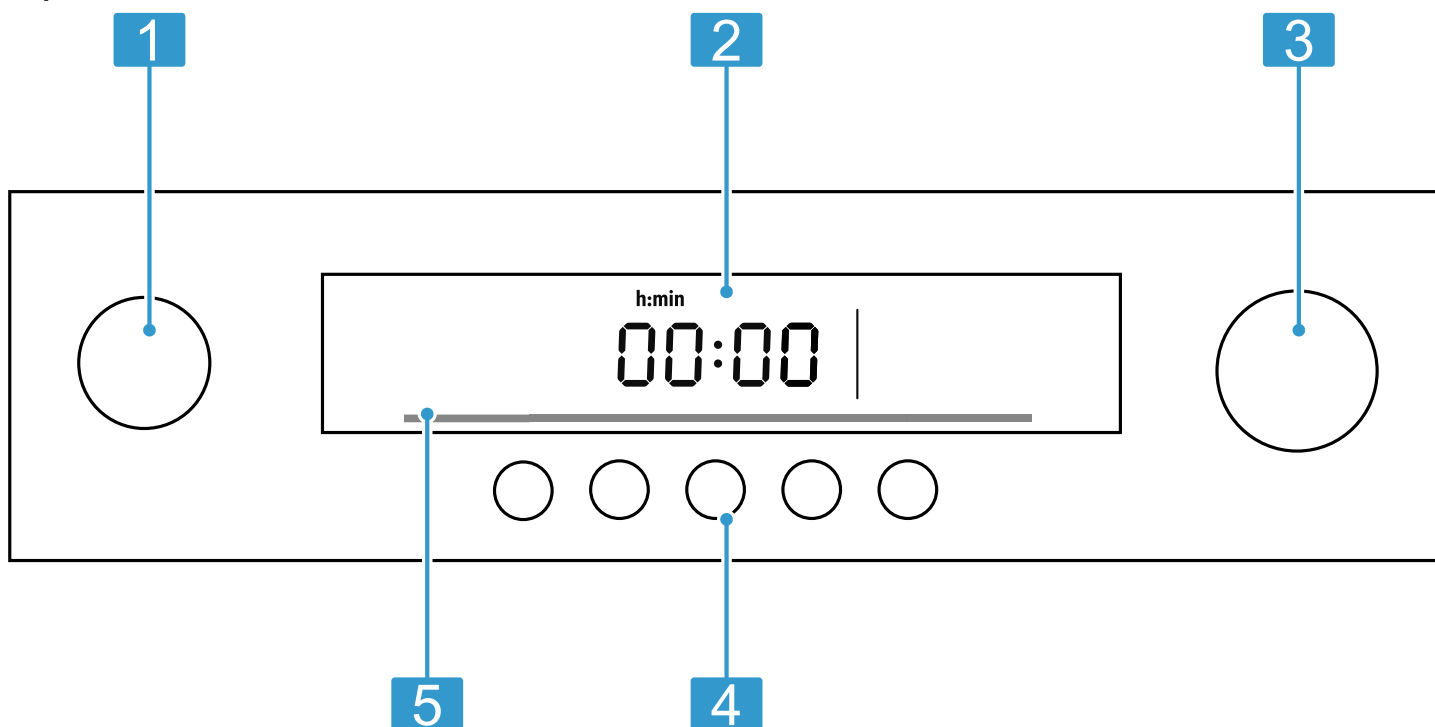

1	Birač funkcija	Pomoću birača funkcija podešavate vrstu grejanja ili druge funkcije. Birač funkcija možete iz nultog položaja da okrenete nalevo ili nadesno.
2	Displej	Displej prikazuje simbole aktivnih funkcija i vremenskih funkcija.
3	Birač temperature	Pomoću birača temperature podesite temperaturu za vrstu grejanja ili izaberite podešavanje za druge funkcije. Birač temperature možete da okrenete nalevo ili nadesno. On nema nulti položaj.
4	Polja osetljiva na dodir	Preko polja osetljivih na dodir možete direktno da podesite različite funkcije.
5	Kontrola temperature	Stubovi kontrole temperature pokazuju faze zagrevanja ili preostalu toplotu pećnice.

Tasteri

Preko tastera možete direktno da izaberete različite funkcije.

Napomena: Ako taster nema funkciju, oglašava se signal.

Simbol	Taster	Objašnjenje
⌚	Vremenske funkcije	Podesite alarmni sat, trajanje, završetak i vreme
—	Minus	Smanjivanje podešene vrednosti
+	Plus	Povećavanje podešene vrednosti
💡	Osvetljenje	Uključivanje i isključivanje osvetljenja pećnice
🔥	Brzo zagrevanje	Uključivanje i isključivanje brzog zagrevanja
👶	Zaštita za decu	Aktiviranje i deaktiviranje zaštite za decu u režimu uštede energije

Displej

Na displeju se prikazuju aktuelne vrednosti podešavanja ili mogućnosti izbora.

Vrednost, koju možete da podesite, je u fokusu. Vrednost je prikazana u beloj boji, a pozadina je tamna.

Simbol	Objašnjenje
🔥	Brzo zagrevanje
⌚	Alarmni sat
🕒	Trajanje

Simbol	Objašnjenje
⌚	Završetak
⌚	Vreme
00:00	Prikaz vremena
👶	Zaštita za decu
🔒	Blokada vrata
888	Prikaz temperature

Birač temperature

Pomoću birača temperature podesite temperaturu ili stepen roštilja.

Napomena: Do 100 °C temperatura se može podešavati u koracima od 1 stepena, a preko toga u koracima od 5 stepeni.

Kontrola temperature











Stubovi kontrole temperature pokazuju faze zagrevanja ili preostalu toplotu pećnice.

Faza zagrevanja	Značenje
Kontrola zagrevanja	Kontrola zagrevanja prikazuje rast temperature u pećnici. Kada su svi stubovi ispunjeni, dostignut je optimalni trenutak za ubacivanje jela. Stubovi su kod stepena roštilja i stepena čišćenja popunjeni. Kod vrste grejanja Blago zagrevanje sa gornje/donje strane stubovi se ne popunjavaju.
Prikaz preostale toplote	Kada je uređaj isključen, kontrola temperature prikazuje preostalu toplotu u pećnici. Prikaz se gasi kada se temperatura spusti na otprilike 60 °C.

4.2 Vrste grejanja i funkcije

Kako biste za svoje jelo uvek odredili pravu vrstu grejanja, ovde vam objašnjavamo razlike i područja primene.

Napomena: Uređaj za svaku vrstu grejanja predlaže temperaturu ili stepen. Te predloge možete da preuzmete ili promenite u određenom opsegu.

Simbol	Vrsta grejanja ili funkcija	Temperatura ili stepen	Upotreba
	3D vreli vazduh	50–280 °C	Pripremajte jela na 1 do 2 nivoa. Ventilatori u pećnici ravnomerno raspoređuju toplotu prstenastih grejnih tela u zadnjem zidu. Ova vrsta grejanja služi za utvrđivanje energetske potrošnje u režimu cirkulacije vazduha.
	Cirkulacija vazduha	50–280 °C	Pecite kolače i pecivo na jednom nivou. Ventilatori u pećnici ravnomerno raspoređuju toplotu grejnih tela.
	Stepen za picu	50–280 °C	Pripremite svežu picu ili zamrznute proizvode, npr. pomfrit ili štrudlu. Grejni elementi i ventilatori brzo zagrevaju i u pećnici ravnomerno raspoređuju toplotu.
	Odmrzavanje	30–60 °C	Odmrznite namirnice, npr. meso, živinu, hleb ili kolač. Ventilator kovitla topli vazduh oko jela.
	Zagrevanje odozdo	50–280 °C	Dopecite jelo. Toplota dolazi sa donje strane.
	Roštilj, mala površina	Stepeni roštilja: 1 = blagi 2 = srednji 3 = jaki	Roštiljajte manje količine, npr. odreske, viršle, tost i komade mesa. Srednja površina grejnog tela roštilja se zagreva.
	Roštilj, velika površina	Stepeni roštilja: 1 = blagi 2 = srednji 3 = jaki	Tanko meso za roštilj, npr. odresci, viršle ili tost za gretiniranje. Cela površina ispod grejnog tela roštilja se zagreva.
	Roštilj sa cirkulacijom vazduha	50–280 °C	Pecite meso, živinu i celu ribu. Ventilator kovitla vrući vazduh oko jela.
	Blago zagrevanje sa gornje/donje strane	50–280 °C	Za blagu pripremu odabranih jela (npr. mesa, povrća) na jednom nivou bez prethodnog zagrevanja. Ova vrsta grejanja ne odgovara za jela koja treba da porastu tokom pečenja (npr. hleb). Ova vrsta grejanja se koristi za utvrđivanje energetske potrošnje u uobičajenom režimu i klase energetske efikasnosti.
	Zagrevanje sa gornje/donje strane	50–280 °C	Pripremite kolače, nabujke i nemasne komade pečenja. Toplota dolazi ravnomerno sa gornje i donje strane.
	Čišćenje		→ "Funkcije čišćenja", Stranica 65

4.3 Pećnica

Funkcije u pećnici olakšavaju rad uređaja.

Police za pečenje

Pećnica ima 5 police za pečenje.

Pribor uvek ugurajte do graničnika, tako da se pribor i staklo na vratima ne dodiruju. Pribor ugurajte u pećnicu tako da bude pravilno okrenut.

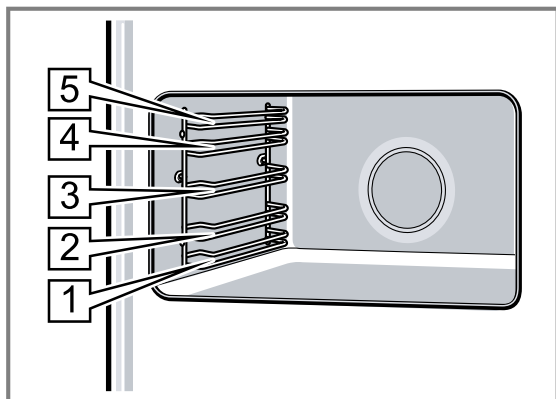

Osvetljenje pećnice

Kada otvorite vrata uređaja, uključuje se osvetljenje pećnice. Ako vrata uređaja ostanu otvorena, osvetljenje se nakon kraćeg vremena ponovo isključuje.

Kod većine režima, osvetljenje pećnice se uključuje čim se rad pokrene. Kada se rad završi, ono se isključuje.

Napomena: Kod režima Blago zagrevanje sa gornje/donje strane, osvetljenje pećnice se automatski isključuje nakon otprilike 1 minuta. Osvetljenje pećnice možete da uključite pomoću .

Ventilator za hlađenje

Ventilator za hlađenje se po potrebi uključuje i isključuje. Vrući vazduh izlazi preko vrata uređaja.

PAŽNJA

Prekrivanje ventilacionih otvora dovodi do pregrevanja uređaja.

- ▶ Ne prekrivajte ventilacione otvore.

Da bi se pećnica nakon rada brže ohladila, ventilator za hlađenje određeno vreme nastavlja da radi.

Vrata uređaja

Ako tokom rada otvorite vrata pećnice, rad se zaustavlja. Kada vrata zatvorite, rad se nastavlja.

Vrata uređaja se otvaraju malo manje od 90°, da ne bi dodirivala ugradni nameštaj.

Stvaranje kondenzata

Ovde možete da saznate kako nastaje kondenzat, kako da sprečite oštećenja i umanjite stvaranje kondenzata.

Kada u pećnici pripremate namirnice, u pećnici može nastati velika količina vodene pare. Vaš uređaj ima veliku energetska uštedu, zbog čega samo mala količina toplote tokom rada dospeva vani. Usled velike razlike u temperaturi između unutrašnjosti uređaja i spoljašnjih delova uređaja, na vratima uređaja, komandnoj površini ili susednim prednjim stranama nameštaja može da nastane kondenzat. Stvaranje kondenzata je uobičajena, fizički uslovljena pojava.

Da biste sprečili oštećenja, obrišite kondenzat. Ako se kondenzat sakupio u žlebu za sakupljanje, uklonite ga pomoću sundera. Prelivanje žleba za sakupljanje može da ošteti ugradni nameštaj. Ostavite vrata uređaja otvorena radi sušenja.

Kada uređaj prethodno zagrevate, sprečavate stvaranje kondenzata.

5 Pribor

Koristite originalni pribor. On je specijalno prilagođen za vaš uređaj.

Napomena: Kada pribor postane vreo, može da se deformiše. To deformisanje ni na koji način ne utiče na njegovo funkcionisanje. Kada se pribor ponovo ohladi, deformacija nestaje.

U zavisnosti od tipa uređaja, isporučena dodatna oprema može da se razlikuje.

Dodatni pribor	Upotreba
Rešetka	<ul style="list-style-type: none"> ▪ Posuđe ▪ Kalupi za kolače ▪ Meso, npr. pečenje ili meso za roštilj ▪ Zamrznuta jela
Univerzalni pleh	<ul style="list-style-type: none"> ▪ Sočni kolači ▪ Pecivo ▪ Zamrznuta jela ▪ Velika pečenja
Pleh	<ul style="list-style-type: none"> ▪ Kolač za pleha ▪ Sitno pecivo
Komplet teleskopskih delova za izvlačenje	Pomoću šina za izvlačenje dodatno izvucite pribor.

Dodatni pribor

Sigurnosni klinovi

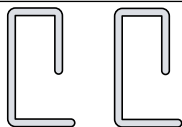
**Upotreba**

Blokirajte šarke.

Napomena: Sigurnosne klinove nemojte bacati. Sigurnosne klinove čuvajte na sigurnom mestu. Sigurnosni klinovi su vam potrebni uvek kada skidate vrata sa uređaja ili čistite stakla na vratima.

5.1 Dodatni pribor

Dodatni pribor možete da kupite preko korisničkog servisa, u specijalizovanoj trgovini ili na internetu. Obimnu ponudu za vaš uređaj naći ćete na internetu ili u našim prospektima:

www.bosch-home.com

Pribor je specifičan za uređaje. Prilikom kupovine uvek navedite tačnu oznaku (E-br.) vašeg uređaja.

U onlajn prodavnici ili preko korisničkog servisa možete saznati koji pribor je dostupan za vaš uređaj.

Ostali dodatni pribor	Upotreba
Rešetka	<ul style="list-style-type: none"> ▪ Posuđe ▪ Kalupi za kolače ▪ Meso, npr. pečenje ili meso za roštilj ▪ Zamrznuta jela
Pleh	<ul style="list-style-type: none"> ▪ Kolač za pleha ▪ Sitno pecivo
Univerzalni pleh	<ul style="list-style-type: none"> ▪ Sočni kolači ▪ Pecivo ▪ Zamrznuta jela ▪ Velika pečenja
Komplet teleskopskih delova za izvlačenje	Komplet teleskopskih delova za izvlačenje za jedan nivo

5.2 Funkcija uskakanja

Funkcija uskakanja sprečava ispadanje pribora prilikom izvlačenja.

Pribor možete izvući do pola, tako da uskoči. Pribor ugurajte u pećnicu tako da bude pravilno okrenut, da bi zaštita od prevrtanja pravilno funkcionisala.

5.3 Postavljanje pribora u pećnicu**PAŽNJA**

Ako se pribor nepažljivo gura u pećnicu, može se oštetiti emajl.

- ▶ Pribor stavljajte pažljivo koristeći obe ruke.
→ "Postavljanje pribora u pećnicu", Stranica 59

1. Pribor okrenite tako da izbočina bude pozadi i okrenut nadole.

2. Pribor postavite između dve vodice police za pečenje.

Rešetka	Otvorena strana mora da bude okrenuta ka vratima uređaja, a pregib nadole .
---------	---

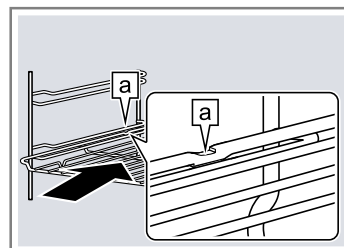

Pleh, npr. univerzalni pleh ili pleh	Kosina pribora napred mora da bude okrenuta ka vratima uređaja.
--------------------------------------	--

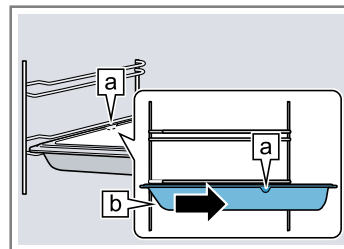

3. Da biste kod polica za pečenje sa šinama za izvlačenje stavili pribor, izvucite šine.

Rešetka ili pleh	Pribor stavite tako da njegova ivica bude iza ušice na šini za izvlačenje.
------------------	---

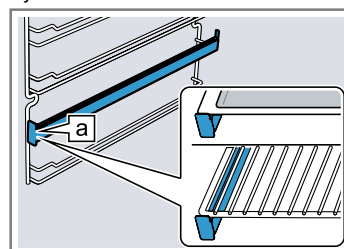

Napomena: Kada su potpuno izvučene, šine za izvlačenje uskaču. Šine za izvlačenje gurnite uz manji pritisak u pećnicu.

4. Pribor gurnite u potpunosti, tako da ne dodiruje vrata uređaja.

Napomena: Pribor koji vam tokom rada nije potreban izvadite iz pećnice.

6 Pre prve upotrebe

Izvršite podešavanja za prvo puštanje u rad. Očistite uređaj i pribor.

6.1 Podesiti vreme

Nakon priključivanja treperi prikaz **12:00** i svetli simbol . Podesite vreme na satu.

1. Pomoću + ili - podesite vreme.
2. Pritisnite .

Napomena: Po isteku vremena za podešavanje, vreme se automatski memorišu.

6.2 Čišćenje uređaja pre prve upotrebe

Pre nego što po prvi put pripremite jela pomoću uređaja, očistite pećnicu i pribor.

1. Izvadite pribor iz pećnice i demontirajte postolja.
→ *Stranica 66*
2. Iz pećnice izvadite sve ostatke ambalaže, npr. delove stiropora.
3. Pojedini delovi su presvučeni folijom za zaštitu od grebanja. Skinite foliju za zaštitu od grebanja.
4. Očistite uređaj spolja mekanom, vlažnom krpom.
5. Očistite pećnicu sapunicom.
6. Da biste uklonili miris novog uređaja, zagrejte prazan, zatvoren uređaj.

7. Birač funkcija okrenite na .
8. Podesite maksimalnu temperaturu.
Kada prvi put zagrevate uređaj, iz pećnice se može čuti pucketanje.
9. Kada uređaj zagreva, provetravajte kuhinju.
10. Uređaj isključite nakon 1 sata.
11. Sačekajte da se uređaj ohladi.
12. Kada se pećnica ohladi, očistite ravne površine sapunicom.
13. Montirajte postolja. → *Stranica 66*
14. Ako je potrebno, očistite stakla na vratima.
→ *Stranica 66*

6.3 Čišćenje pribora

- ▶ Pribor temeljno očistite pomoću sapunice i meke krpe za pranje posuđa.

7 Osnovno rukovanje

7.1 Uključivanje uređaja

1. Pomoću birača funkcija podesite vrstu grejanja.
✓ Za svaku funkciju je unapred podešena temperatura ili stepen roštilja.
2. Pomoću birača temperature izaberite temperaturu ili stepen roštilja.
✓ Uređaj počinje da greje.

Napomena: Kontrola temperature prikazuje trenutno stanje zagrevanja.

7.2 Promena vrste grejanja i temperature

1. Pomoću birača funkcija promenite vrstu grejanja.
2. Pomoću birača temperature promenite temperaturu ili stepen roštilja.

7.3 Isključivanje uređaja

- ▶ Birač funkcija okrenite na nulti položaj.

7.4 Uključivanje brzog zagrevanja

- ▶ Za brzo zagrevanje uređaja, pritisnite .

Napomena: Brzo zagrevanje je na raspolaganju kod 3D vrelog vazduha, cirkulacije vazduha, stepena za picu i zagrevanja sa gornje/donje strane.





7.5 Automatsko isključivanje

Uređaj ima automatsko isključivanje. Uređaj se automatski isključuje nakon 13 sati.

8 Vremenske funkcije

8.1 Pregled vremenskih funkcija



Ovde možete pogledati pregled vremenskih funkcija.

Simbol	Vremenska funkcija	Upotreba
	Alarmni sat za kratko vreme	Alarmni sat za kratko vreme radi kao tajmer za kuvanje jaja. Radi nezavisno od rada i drugih vremenskih funkcija i ne utiče na uređaj.
	Vreme	Dok neka druga funkcija radi u pozadini, uređaj na displeju prikazuje vreme.
	Trajanje	Po isteku podešenog trajanja, uređaj automatski završava rad.
	Završetak	Podesite trajanje i željeno vreme završetka. Uređaj se pokreće tako da rad bude završen u željeno vreme.

8.2 Podešavanje alarmnog sata za kratko vreme

Alarmni sat za kratko vreme ne utiče na funkcije rerne.

Napomena: Trajanje alarmnog sata za kratko vreme možete da podesite od 30 sekundi do 13 sati. Do 10 minuta trajanje se može podešavati u koracima od 30 sekundi, od 10 minuta do jednog sata u koracima od minut, a preko toga u koracima od 5 minuta.

1. Pritisnite .
✓ Svetli .
2. Pomoću + i – podesite željeno trajanje.
✓ Kada se završi trajanje, oglašava se zvučni signal.

Napomene

- Da biste promenili vreme preostalog rada, pritisnite  i promenite ga pomoću + ili –.
- Za prekidanje alarmnog sata za kratko vreme, podesite vreme naknadnog rada na nulu.

Isključivanje zvučnog signala

- ▶ Da biste isključili zvučni signal, pritisnite bilo koji taster ili otvorite vrata uređaja.

Napomena: Nakon kraćeg vremena, signal se automatski završava.

8.3 Podesiti vreme

Ako je potrebno, možete da promenite vreme, npr. sa letnjeg na zimsko računanje vremena.

Zahtev: Uređaj je isključen.

1. Pritisnite ☹ dok ☹ ne zasvetli.
2. Pomoću + i – podesite vreme.

8.4 Podešavanje trajanja

Na uređaju možete da podesite trajanje pripreme za jelo. Trajanje pripreme tako neće biti nenamerno prekoračeno i ne morate prekidati rad da biste završili rad uređaja.

1. Podesite vrstu grejanja i temperaturu.
 - ✓ Uređaj se pokreće.
2. Pritisnite ☹ dva puta.
3. Pomoću + i – podesite trajanje.

Trajanje možete da podesite u rasponu od 30 sekundi do 13 sati. Do jednog sata trajanje se može podešavati u koracima od minut, a preko toga u koracima od 5 minuta.

 - ✓ Svetli ☹.

Završetak rada

Kada trajanje istekne, čuje se akustični signal. Uređaj prestaje da greje.

1. Da biste isključili zvučni signal, pritisnite bilo koji taster ili otvorite vrata uređaja.

Nakon kraćeg vremena, signal se automatski završava.
2. Birač funkcija okrenite na nulti položaj.

8.5 Podešavanje završetka

Za podešeno trajanje, rad počinje u kasnijem trenutku koji ste izabrali.

1. Podesite vrstu grejanja i temperaturu.
 - ✓ Uređaj se pokreće.
2. Pritisnite ☹ dva puta.
3. Pomoću + i – podesite trajanje.

Trajanje možete da podesite u rasponu od 30 sekundi do 13 sati. Do jednog sata trajanje se može podešavati u koracima od minut, a preko toga u koracima od 5 minuta.

 - ✓ Svetli ☹.
4. Pritisnite ☹.
5. Pomoću + ili – podesite vreme završetka.

Kada prvi put pritisnete taster, displej prikazuje predloženu vrednost. Predložena vrednost proizilazi iz trenutnog vremena i trajanja.

 - ✓ Svetli ☹.
 - ✓ Displej prikazuje vreme završetka. Uređaj uključuje režim čekanja.

Završetak rada

Kada trajanje istekne, čuje se akustični signal. Uređaj prestaje da greje.

1. Da biste isključili zvučni signal, pritisnite bilo koji taster ili otvorite vrata uređaja.

Nakon kraćeg vremena, signal se automatski završava.
2. Birač funkcija okrenite na nulti položaj.

9 Zaštita za decu

Osigurajte uređaj, da deca ne bi nesmotreno uključila uređaj ili promenila podešavanja.

9.1 Aktiviranje osigurača za decu

Zahtev: Uređaj je isključen.

- ▶ Oko 4 sekunde pritisnite ☹.
- ✓ Na prikazu se pojavljuje ☹.

9.2 Deaktivirati zaštitu za decu

- ▶ Oko 4 sekunde pritisnite ☹.
- ✓ Na prikazu se gasi ☹.

10 Osnovna podešavanja

Osnovna podešavanja uređaja možete da prilagodite svojim potrebama.

10.1 Pregled osnovnih podešavanja

Ovde ćete naći pregled osnovnih podešavanja i fabričkih podešavanja. Osnovna podešavanja zavise od opreme vašeg uređaja.

Prikaz	Osnovno podešavanje	Izbor
c01	Trajanje signala po isteku trajanja ili vremena alarmnog sata	1 = oko 10 sekundi 2 = oko 30 sekundi ¹ 3 = oko 2 minuta
c02	Vreme čekanja do preuzimanja podešavanja	1 = oko 3 sekunde ¹ 2 = oko 6 sekundi 3 = oko 10 sekundi
c03	Zvuk prilikom pritiska tastera	0 = isključen 1 = uključen ¹
c04	Osvetljenost osvetljenja displeja	1 = tamno 2 = srednje ¹ 3 = svetlo
c05	Prikaz sata	0 = vreme isključeno 1 = vreme uključeno ¹
c06	Osvetljenje pećnice tokom rada	0 = ne 1 = da ¹
c07	Vreme naknadnog rada ventilatora za hlađenje	1 = kratko ¹ 2 = srednje 3 = dugo 4 = veoma dugo
c08	Resetovanje svih vrednosti na fabrička podešavanja	0 = ne ¹ 1 = da

10.2 Promena osnovnih podešavanja

Zahtev: Birač funkcija se nalazi na nultom položaju.

- Oko 4 sekunde pritisnite 0.
- Displej prikazuje prvo osnovno podešavanje, npr. c01 1.
- Da biste promenili podešavanje, okrenite birač temperature.
- Da biste prešli na sledeće osnovno podešavanje, pritisnite +.
- Da biste potvrdili podešavanja, pritisnite 0 oko 4 sekunde.

Savet: Osnovna podešavanja možete da promenite u svakom trenutku.

Napomene

- Demo režim možete da aktivirate samo u prvih 5 minuta nakon priključivanja na električnu mrežu.
- Nakon nestanka struje, promene osnovnih podešavanja ostaju sačuvana.

10.3 Podešavanje režima za uštedu energije

Kada smanjite osvetljenost displeja, možete da uštedite energiju.

- Podesite osvetljenost displeja u osnovnim podešavanjima c04.

Napomena: Podešavanje menja osvetljenost displeja tokom rada. U režimu uštede energije uređaj automatski redukuje osvetljenost displeja. Noću između 22:00 i 05:59 h osvetljenost displeja je najtamnija.

11 Čišćenje i održavanje

Da bi vaš uređaj dugo ostao funkcionalan, pažljivo ga čistite i održavajte.

11.1 Sredstva za čišćenje

Da ne bi došlo do oštećivanja različitih površina na uređaju, nemojte koristiti neadekvatna sredstva za čišćenje.

⚠ UPOZORENJE – Opasnost od strujnog udara!

Vlaga koja je prodrla unutra može da prouzrokuje strujni udar.

- Za čišćenje uređaja nemojte da koristite čistač na paru ili čistač pod visokim pritiskom.

PAŽNJA

Neodgovarajuća sredstva za čišćenje oštećuju površine uređaja.

- Nemojte da upotrebljavate jaka ili abrazivna sredstva za čišćenje.
- Nemojte da koristite jaka sredstva za čišćenje koja sadrže alkohol.
- Nemojte da koristite tvrde abrazivne jastučice ili sunđere za ribanje.
- Nemojte koristiti posebno sredstvo za toplo čišćenje.
- Sredstvo za čišćenje stakla, strugač za staklo ili sredstvo za negu nerđajućeg čelika koristite samo ako su preporučeni u uputstvu za čišćenje za određeni deo.

¹ Fabričko podešavanje

Sredstvo za čišćenje rerne dok je pećnica topla oštećuje emajl.

- ▶ Nikada ne upotrebljavajte sredstvo za čišćenje rerne dok je pećnica topla.

- ▶ Pre sledećeg zagrevanja, potpuno uklonite ostatke iz pećnice i vrata uređaja. So koja se nalazi u novom sunderu može da ošteti površine.
- ▶ Nove sunderaste krpe temeljno isperite pre upotrebe.

11.2 Odgovarajuća sredstva za čišćenje

Koristite samo preporučena sredstva za čišćenje za različite površine na uređaju.

Uređaj spolja

Vodite računa o uputstvu za čišćenju uređaja.

Oblast	Odgovarajuća sredstva za čišćenje	Napomene
Prednja strana od nerđajućeg čelika	<ul style="list-style-type: none"> ▪ Vruća sapunica ▪ Specijalna sredstva za negu nerđajućeg čelika za tople površine 	Da biste sprečili koroziju, odmah uklonite fleke od kamenca, masnoće, skroba i belančevina sa površina od nerđajućeg čelika. Sredstvo za negu nerđajućeg čelika nanosite u tankom sloju.
Komandna površina	Vruća sapunica	Očistite krpom za sudove i osušite mekanom krpom. Nemojte koristiti sredstvo za čišćenje stakla ili strugač za staklo.
Stakla na vratima	Vruća sapunica	Očistite krpom za sudove i osušite mekanom krpom. Nemojte koristiti strugač za staklo ili žicu od nerđajućeg čelika.
Ručka	Vruća sapunica	Očistite krpom za sudove i osušite mekanom krpom. Da biste sprečili fleke koje se ne mogu otkloniti, odmah uklonite sredstvo za čišćenje kamenca sa ručke.

Uređaj unutra

Oblast	Odgovarajuća sredstva za čišćenje	Napomene
Emajlirane površine	<ul style="list-style-type: none"> ▪ Vruća sapunica ▪ Voda sa sirćetom ▪ Sredstvo za čišćenje rerne 	Očistite krpom za sudove i osušite mekanom krpom. Zapečene ostatke hrane omekšajte vlažnom krpom i sapunicom. Ako postoji veća nečistoća, upotrebite žicu od nerđajućeg čelika ili sredstvo za čišćenje rerne. Pećnicu nakon čišćenja ostavite otvorenu radi sušenja. Savet: Najbolje bi bilo da koristite funkciju čišćenja. → "Funkcije čišćenja", Stranica 65 Napomena: Usled ostataka namirnica mogu nastati bele naslage. Naslage nisu štetne po zdravlje i ne utiču na funkciju uređaja. Naslage možete da uklonite limunskom kiselinom.
Stakleni poklopac za osvetljenje pećnice	<ul style="list-style-type: none"> ▪ Vruća sapunica ▪ Sredstvo za čišćenje rerne 	Očistite krpom za sudove i osušite mekanom krpom. Ako postoji veća nečistoća, upotrebite sredstvo za čišćenje rerne.
Stakla na vratima	Vruća sapunica	Očistite krpom za sudove i osušite mekanom krpom. Nemojte koristiti strugač za staklo ili žicu od nerđajućeg čelika. Savet: Stakla na vratima najbolje čistite zajedno sa pećnicom. → "Čišćenje pećnice", Stranica 64
Zaptivač na vratima	Vruća sapunica	Očistite krpom za sudove. Nemojte skidati zaptivač na vratima i nemojte ih ribati.
Prekrivka vrata od nerđajućeg čelika	Sredstvo za čišćenje nerđajućeg čelika	Vodite računa o napomenama proizvođača. Nemojte koristiti sredstvo za čišćenje stakla ili strugač za staklo. Nemojte koristiti sredstvo za negu nerđajućeg čelika.

Oblast	Odgovarajuća sredstva za čišćenje	Napomene
		Savet: Najbolje uklonite prekrivku vrata.
Prekrivka vrata od plastike	Vruća sapunica	Nemojte koristiti sredstvo za čišćenje stakla ili strugač za staklo. Nemojte koristiti sredstvo za negu nerđajućeg čelika. Savet: Najbolje uklonite prekrivku vrata.
Postolja	Vruća sapunica	Nakvasite i čistite krpom za sudove ili četkom.
Sistem za izvlačenje	Vruća sapunica	Očistite krpom za sudove ili četkom. Da ne biste skinuli masni premaz za podmazivanje, šine za izvlačenje čistite dok su uvučene. Nemojte ih prati u mašini za pranje sudova.
Pribor	Vruća sapunica	Nakvasite i čistite krpom za sudove ili četkom. Ako je pribor jako zaprljan, očistite ga žicom od nerđajućeg čelika. Savet: Emajlirani pribor možete da perete u mašini za pranje sudova.

Napomene

- Manje promene boje na prednjoj strani uređaja nastaju usled različitih materijala, npr. staklo, plastika ili metal.
- Senke koje deluju kao linije na staklima na vratima su svetlosni odsjaji osvetljenja pećnice.
- Emajl na veoma visokim temperaturama zagoreva. Usled toga mogu nastati manje razlike u boji. Razlike u boji su uobičajene i ne utiču na funkciju. Ivice tankih plehova se ne mogu u potpunosti emajlirati, zbog toga mogu da budu hrapave. To ne utiče na zaštitu od korozije.

11.3 Čišćenje uređaja

Očistite uređaj kao što je opisano, kako se različiti delovi i površine usled neispravnog čišćenja ili neadekvatnih sredstava za čišćenje ne bi oštetili.

⚠ UPOZORENJE – Opasnost od opekotina!

Uređaj i delovi koje možete da dodirnete se tokom rada zagrevaju.

- Budite pažljivi i ne dodirujte grejne elemente.
- Udaljite malu decu mlađu od 8 godina.

⚠ UPOZORENJE – Opasnost od požara!

Slobodni ostaci jela, masnoća i sokovi od pečenja mogu da se zapale.

- Pre upotrebe uklonite krupnu prljavštinu iz pećnice, sa grejnih elemenata i pribora.

Zahtev: Vodite računa o napomenama za sredstva za čišćenje.

→ "Sredstva za čišćenje", Stranica 62

- Uređaj čistite vrućom sapunicom i krpom za sudove. Za pojedine površine možete da koristite alternativna sredstva za čišćenje.

→ "Odgovarajuća sredstva za čišćenje", Stranica 63

- Prebrišite mekanom krpom.

Saveti

- Ako pećnicu čistite posle svake upotrebe, nečistoće ne mogu da se zapeku.
- Fleke od kamenca, masnoće, skroba i belančevina uvek odmah uklonite.

Napomena: Za pečenje veoma sočnih kolača koristite univerzalni pleh.

Savet: Da bi pećnica ostala čista, za pečenje koristite odgovarajuće posuđe, npr. pekač.

11.4 Čišćenje pećnice

⚠ UPOZORENJE – Opasnost od opekotina!

Uređaj i delovi koje možete da dodirnete se tokom rada zagrevaju.

- Budite pažljivi i ne dodirujte grejne elemente.
- Udaljite malu decu mlađu od 8 godina.

Zahtev: Pećnica se potpuno ohladila.

- Polijte 0,4 l vode na sredinu dna pećnice. Nemojte koristiti destilovanu vodu.
- Pomoću birača funkcija podesite □.
- Pomoću birača temperature podesite 50 °C.
- Tokom čišćenja proveravajte da se voda koja se kondenzuje u žlebu za sakupljanje ispod vrata uređaja ne preliva.
 - Ako je potrebno, pokupite vodu sunderom.
- Uređaj isključite nakon 18 minuta.
- Sačekajte da se uređaj ohladi.
- Očistite pećnicu krpom.

11.5 Zamena lampe u pećnici

Ako je lampa u pećnici pokvarena, zamenite je.

Napomena: Halogene lampe od 230 V otporne na visoke temperature, 40 W, G9 grlo, možete da dobijete preko korisničkog servisa ili u specijalizovanoj trgovini. Koristite samo te lampe. Nove halogene lampe hvatajte samo čistom, suvom krpom. Tako se produžava vek trajanja lampe.

⚠ UPOZORENJE – Opasnost od opekotina!

Uređaj i delovi koje možete da dodirnete se tokom rada zagrevaju.

- Budite pažljivi i ne dodirujte grejne elemente.
- Udaljite malu decu mlađu od 8 godina.

⚠ UPOZORENJE – Opasnost od strujnog udara!

Prilikom zamene lampe, kontakti utičnice lampe su pod naponom.

- ▶ Pre zamene lampe uverite se da je uređaj isključen kako biste izbegli potencijalni strujni udar.
- ▶ Dodatno možete isključiti osigurač u kutiji sa osiguračima.

Zahtevi

- Osigurač je isključen.
 - Pećnica se ohladila.
 - Dostupna je nova halogena lampica za zamenu.
1. Otvorite vrata uređaja.
 2. Da biste sprečili oštećenja, u pećnicu stavite krpu.
 3. Izvadite pribor iz pećnice i demontirajte postolja. → *Stranica 66*
 4. Skinite staklenu prekrivku. Ako se staklena prekrivka teško otvara rukom, kao pomoć upotrebite kašiku.

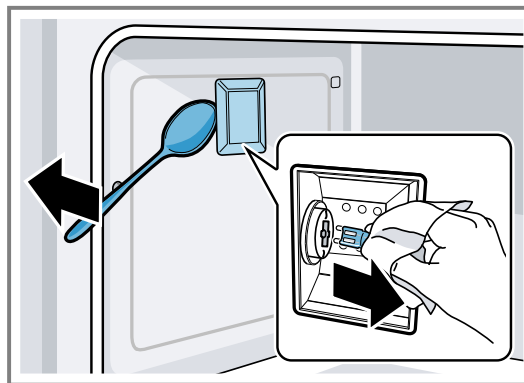
5. Izvadite lampu u pećnici.

6. Lampu u pećnici zamenite istim tipom lampe.
7. Ponovo postavite staklenu prekrivku lampe u reni.
8. Montirajte postolja. → *Stranica 66*
9. Ponovo izvadite krpu.
10. Ponovo uključite osigurač.
11. Proverite da li osvetljenje rerne radi.

12 Funkcije čišćenja

Za čišćenje uređaja koristite funkciju čišćenja.

12.1 Pirolytičko samočišćenje

Pomoću režima „Pirolytičko samočišćenje“ možete bez napora da očistite pećnicu. Pećnica se zagreva na veoma visoku temperaturu. Sagorevaju ostaci od prženja, roštilja i pečenja.

⚠ UPOZORENJE – Opasnost od ozbiljnog ugrožavanja zdravlja!

Tokom funkcije čišćenja, uređaj se jako zagreva. Nelepljivi premaz lima i kalupa se uništava i nastaju otrovni gasovi.

- ▶ Nelepljive limove i kablove nikada nemojte čistiti preko funkcije čišćenja.
- ▶ Očistite samo emajlirani pribor.

Za čišćenje je, u zavisnosti od trajanja, potrebno oko 5–10 kW/h. Trajanje čišćenja možete da podesite između 2:30 sati i 3:30 sati.

Napomena: Radi vaše sigurnosti, vrata uređaja se blokiraju automatski. Vrata uređaja se mogu otvoriti tek kada se kontrolna lampica  za bravicu ugasi. Osvetljenje pećnice tokom čišćenja ne svetli.

Priprema uređaja za funkciju čišćenja

Da biste ostvarili dobar rezultat čišćenja i sprečili oštećenja, temeljno pripremite uređaj.

⚠ UPOZORENJE – Opasnost od požara!

Ako se u pećnici ostave zapaljivi predmeti, oni mogu da se zapale.

- ▶ Nikada ne ostavljajte zapaljive predmete u pećnici.
- ▶ Ako se pojavi dim, isključite uređaj ili isključite osigurač i ostavite vrata zatvorena kako biste ugušili eventualni plamen.

Ostaci hrane, masnoća i saft od pečenja mogu da se zapale tokom funkcije čišćenja.

- ▶ Pre svakog pokretanja funkcije čišćenja, uklonite prljavštinu iz pećnice.

- ▶ Nikada nemojte zajedno čistiti i pribor. Tokom funkcije čišćenja uređaj spolja postaje veoma vreo.

- ▶ Na dršku vrata nikada nemojte da kačite zapaljive predmete, kao npr. krpe za posuđe.
- ▶ Držite slobodnu prednju stranu uređaja.
- ▶ Udaljite decu.

Ukoliko je zaptivka vrata oštećena, u predelu vrata se gubi velika količina toplote.

- ▶ Nemojte da ribate niti da uklanjate zaptivku.
- ▶ Nikad ne puštajte u rad uređaj sa oštećenom zaptivkom ili bez zaptivke.

1. Izvadite postolja i elemente za izvlačenje iz pećnice.
2. Uklonite krupnu nečistoću iz pećnice.
3. Očistite unutrašnja vrata uređaja i ivice pećnice u području zaptivača. Zaptivač nemojte da ribate.

Podešavanje funkcije čišćenja

Dok funkcija čišćenja radi provetravajte kuhinju.

⚠ UPOZORENJE – Opasnost od ugrožavanja zdravlja!

Funkcija čišćenja zagreva pećnicu na izuzetno visoku temperaturu, kako bi ostaci od prženja, roštilja i pečenja sagoreli. Tada nastaje para, koja može izazavati nadražaj sluznice.

- ▶ Tokom funkcije čišćenja dovoljno provetravajte kuhinju.
- ▶ Ne zadržavajte se duže u prostoriji.
- ▶ Udaljite decu i kućne ljubimce.

⚠ UPOZORENJE – Opasnost od opekotina!

Tokom funkcije čišćenja pećnica postaje veoma vrela.

- ▶ Nikada ne otvarajte vrata uređaja.
- ▶ Ostavite uređaj da se ohladi.
- ▶ Udaljite decu.



⚠ Tokom funkcije čišćenja uređaj spolja postaje veoma vreo.

- ▶ Nikada nemojte da dodirujete vrata uređaja.
- ▶ Ostavite uređaj da se ohladi.

► Udaljite decu.

1. Pomoću birača funkcija podesite .
2. Pomoću – i + izaberite funkciju čišćenja Piroлиза .
3. Pomoću birača temperature podesite stepen čišćenja.

Stepen čišćenja	Trajanje u satima
1	2:30
2	3
3	3:30

- ✓ Jedan minut nakon početka ciklusa čišćenja pirolize, bravica na vratima sprečava otvaranje vrata uređaja. Kontrolna lampica  pokazuje aktiviranje bravice na vratima. Kada je bravica na vratima aktivirana, ne možete da izaberete funkciju. Sačekajte da se kontrolna lampica  ugasi.

Napomene

- Kako se pirolitičko samočišćenje ne bi završilo pre vremena, nemojte menjati birač funkcija tokom ciklusa čišćenja.
- Tokom pirolitičkog samočišćenja ne možete da koristite osvetljenje pećnice.

Savet: Tokom pirolitičkog samočišćenja ne možete da koristite alarmni sat. Trajanje ne utiče na funkciju pirolize.

Prekid funkcije čišćenja

- Birač funkcija okrenite na nulti položaj.

Priprema uređaja za rad nakon funkcije čišćenja

Zahtevi

- Čim samočišćenje istekne, čuje se signal.
 - Kada se na displeju ugasi , možete da otvorite vrata uređaja.
1. Sačekajte da se uređaj ohladi.
 2. Preostali pepeo u pećnici, na postoljima i u području vrata uređaja obrišite vlažnom krpom.

Napomena: Bele naslage na emajliranim površinama mogu nastati usled krupne nečistoće. Ti ostaci namirnica ne predstavljaju problem. Naslage ne ograničavaju funkciju uređaja. Ako je potrebno, ostatke možete da uklonite limunskom kiselinom.

13 Postolja

Da biste temeljno očistili postolje i pećnicu ili da biste zamenili postolje, možete da skinete postolje.

13.1 Skidanje postolja

Postolja su pričvršćena na bočnim zidovima u pećnici preko 3 tačke.

1. Uхватите postolja sa prednje strane i povucite ih ka sredini.
- ✓ Prednja kuka postolja izlazi iz otvora.

2. Preklopите postolja još više i izvucite ga iz zadnjih otvora na bočnom zidu.

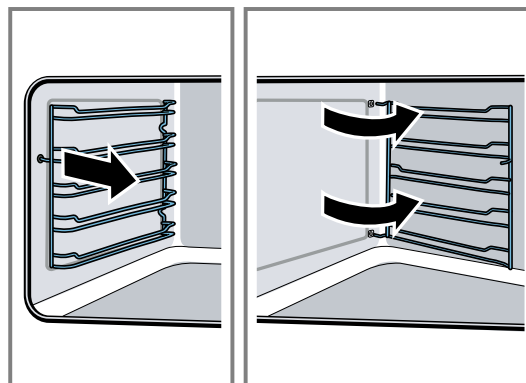

3. Izvadite postolja iz pećnice.

13.2 Kačenje postolja

1. Kuku postolja ubacite u zadnje otvore na bočnom zidu.
2. Prednje kuke postolja pritisnite u otvore.

14 Vrata uređaja

Uz pažljivo održavanje i čišćenje, vaš uređaj će dugo ostati lep i funkcionalan. Ovde možete da saznate kako da očistite vrata uređaja.

Napomena: Vrata uređaja se otvaraju malo manje od 90°, da ne bi dodirivala ugradni nameštaj.

14.1 Demontaža stakala na vratima

Radi boljeg čišćenja možete da skinete staklo sa vrata uređaja.

UPOZORENJE – Opasnost od povrede!

Ogrebano staklo na vratima uređaja može da pukne.

- Za vrata uređaja nemojte koristiti abrazivna sredstva za čišćenje ili oštre metalne strugače za čišćenje staklenih površina, jer biste tako mogli oštetiti površinu.

1. Otvorite potpuno vrata uređaja.

2. Sigurnosnim klinovima blokirajte šarke sa leve i desne strane.

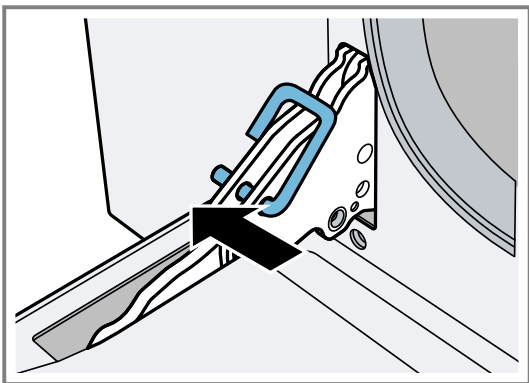

Sigurnosni klinovi moraju potpuno da budu u otvorima šarki.

3. Donji deo unutrašnjeg stakla podignite obema rukama, tako da sigurnosni klinovi izađu iz držača. ①
4. Kako biste unutrašnje staklo u potpunosti odvojili od vrata, gornji deo unutrašnjeg stakla pažljivo izvucite iz profila i podignite.

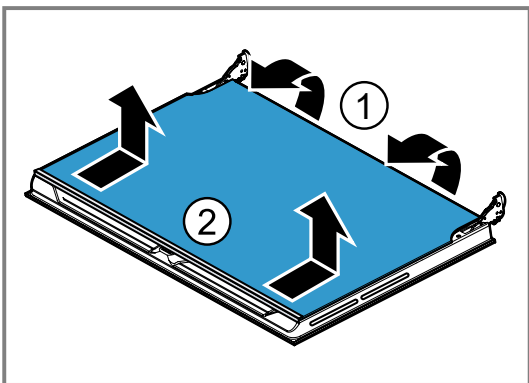

5. Unutrašnje staklo pažljivo spustite na ravnoj površini.
6. Izvadite oba međustakla sa pripadajućim držačima.

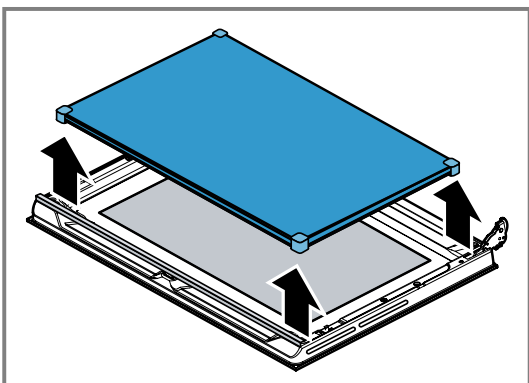

Oba međustakla nisu fiksirana pričvršnim klinovima, već ih držači drže na mestu.

7. Da biste razdvojili međustakla jedno od drugog, skinite držače.
8. Stakla na vratima očistite sredstvom za čišćenje stakla i mekanom krpom.

14.2 Montaža stakala na vratima

1. Postavite oba međustakla.
Vodite računa o pravilnom položaju međustakala.
- ✓ Svi držači moraju biti postavljeni u ravni sa spoljašnjim staklom.
- ✓ Ako na oba međustakla može jasno da se pročita Low-E-Symbol, to znači da su međustakla pravilno postavljena.
2. Postavite unutrašnje staklo.
Prvo postavite unutrašnje staklo u profil. Zatim moraju oba pričvršna klina da nalegnu na mesto u predviđene držače.
3. Uklonite sigurnosne klinove i zatvorite vrata uređaja.

Napomena: Sigurnosne klinove nemojte bacati. Sigurnosne klinove čuvajte na sigurnom mestu. Sigurnosni klinovi su vam potrebni uvek kada skidate vrata sa uređaja ili čistite stakla na vratima. Ukoliko nemate sigurnosne klinove, možete da ih poručite preko korisničkog servisa.

14.3 Skidanje vrata uređaja

Kod tvrdokornih mrlja možete da skinete vrata radi boljeg čišćenja.

1. Otvorite potpuno vrata uređaja.
2. Sigurnosnim klinovima blokirajte šarke sa leve i desne strane.
Sigurnosni klinovi moraju potpuno da budu u otvorima šarki.
3. Uхватite vrata uređaja obema rukama i zatvorite ih za otprilike 30 stepeni.

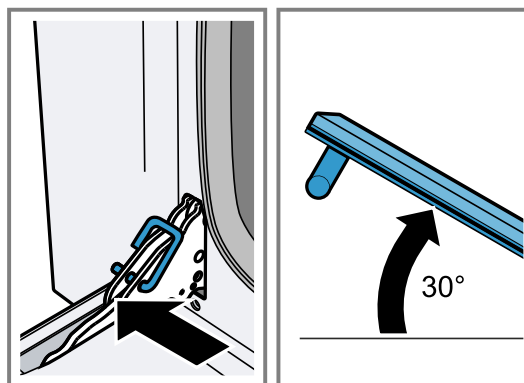

Nemojte potpuno zatvoriti vrata uređaja. Šarke mogu da se saviju i emajl može da se ošteti.

4. Malo podignite vrata uređaja i izvucite ih.

14.4 Kačenje vrata uređaja

⚠ UPOZORENJE – Opasnost od povrede!

Ako šarke nisu osigurane zbog toga što nisu u potpunosti zaključane, šarke se mogu zalupiti velikom silom.

- ▶ Ako se šarka zatvara prilikom skidanja ili kačenja vrata uređaja, nemojte posezati u šarku.
- ▶ Pozovite korisnički servis.

Staklo na vratima ili vrata uređaja koji nisu pravilno ugrađeni predstavljaju opasnost.

- ▶ Pre nego što uređaj pustite u rad, vodite računa da su sva stakla na vratima i vrata uređaja pravilno ugrađena.

1. Uхватite vrata uređaja sa strane obema rukama.

2. Gurnite šarke u otvore uređaja.

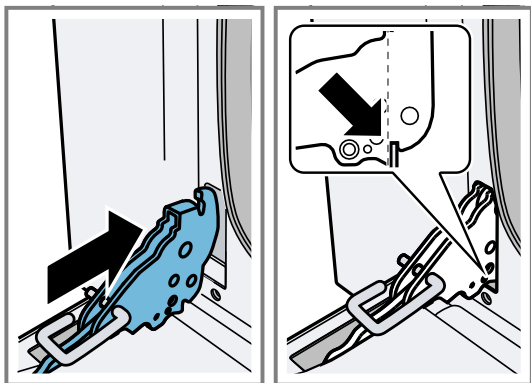

Izbočina na donjem delu šarki mora da uskoči u okviru uređaja.

3. Spustite vrata uređaja.

4. Skinite sigurnosne klinove.

Napomena: Sigurnosne klinove nemojte bacati. Sigurnosne klinove čuvajte na sigurnom mestu. Sigurnosni klinovi su vam potrebni uvek kada skidate vrata sa uređaja ili čistite stakla na vratima. Ukoliko nemate sigurnosne klinove, možete da ih poručite preko korisničkog servisa.

15 Otklanjanje smetnji

Manje smetnje na uređaju možete sami da otklonite. Pre nego što se obratite korisničkom servisu, pogledajte informacije za otklanjanje smetnji. Tako ćete izbeći nepotrebne troškove.

⚠ UPOZORENJE – Opasnost od povrede!

Nestručne popravke su opasne.

- ▶ Samo obučeno stručno osoblje sme da vrši popravke na uređaju.
- ▶ Ako je uređaj neispravan, pozovite servisnu službu.
→ "Korisnička služba", Stranica 69





⚠ UPOZORENJE – Opasnost od strujnog udara!

Nestručne popravke su opasne.

- ▶ Samo za to obučeno stručno osoblje sme da vrši popravke na uređaju.
- ▶ Za popravku uređaja se smeju koristiti samo originalni zamenski delovi.
- ▶ Da bi se sprečile opasnosti, zamenu oštećenog mrežnog priključnog voda uređaja mora da izvrši proizvođač, korisnička služba ili osoba sa sličnim kvalifikacijama.

15.1 Smetnje u funkcionisanju

Kvar	Uzrok i rešavanje problema
Uređaj ne funkcioniše.	<p>Mrežni utikač voda za mrežni priključak nije utaknut.</p> <ul style="list-style-type: none"> ▶ Priključite uređaj na strujnu mrežu. <p>Napajanje strujom je prekinuto.</p> <ul style="list-style-type: none"> ▶ Proverite da li osvetljenje u prostoriji ili drugi uređaji u prostoriji rade. <p>Aktivirao se osigurač u kutiji sa osiguračima.</p> <ul style="list-style-type: none"> ▶ Proverite osigurač u kutiji sa osiguračima.
Uređaj ne može da se pokrene.	<p>Vrata uređaja nisu skroz zatvorena.</p> <ul style="list-style-type: none"> ▶ Zatvorite vrata uređaja. <p>Uređaj nije isključen.</p> <ul style="list-style-type: none"> ▶ Uključite i ponovo isključite uređaj.
Na displeju treperi 12:00.	<p>Napajanje strujom je prekinuto.</p> <ul style="list-style-type: none"> ▶ Podesite vreme na satu. → "Pre prve upotrebe", Stranica 59
Uređaj ne greje.	<p>Aktiviran je demo režim.</p> <ol style="list-style-type: none"> 1. Uređaj nakratko odvojite sa mreže tako što ćete isključiti i ponovo uključiti osigurač u kutiji sa osiguračima. 2. Deaktivirajte demo režim u roku od 5 minuta, tako što ćete osnovno podešavanje \square promeniti na vrednost \square. → "Osnovna podešavanja", Stranica 61
Osvetljenje pećnice ne radi.	<p>Aktiviran je režim „Blago zagrevanje sa gornje/donje strane“.</p> <ul style="list-style-type: none"> ▶ Kod ovog režima je osvetljenje pećnice isključeno. <p>Lampa u pećnici je neispravna.</p> <ul style="list-style-type: none"> ▶ Zamenite lampu u pećnici. → "Zamena lampe u pećnici", Stranica 64

Kvar	Uzrok i rešavanje problema
Jela koja se pripremaju u rerni gore u najkraćem vremenu.	Termostat je neispravan. ▶ Pozovite . → "Korisnička služba", Stranica 69
Stakla na vratima su zamagljena.	Uobičajena pojava, zasnovana na postojećoj razlici u temperaturi. ▶ Zagrejte uređaj na 100 °C i isključite ga nakon 5 minuta.
Uključenim uređajem ne može da se rukuje. Na displeju svetli  .	Zaštita za decu je aktivirana. ▶ Deaktivirajte zaštitu za decu. → "Deaktivirati zaštitu za decu", Stranica 61
Displej se zaledio ili ne reaguje.	Zaštita za decu je aktivirana. ▶ Deaktivirajte zaštitu za decu. → "Deaktivirati zaštitu za decu", Stranica 61
	Smetnja u funkcionisanju 1. Isključite osigurač u kutiji sa osiguračima. 2. Uključite osigurač nakon otprilike 10 sekundi. 3. Ukoliko se ova greška u funkciji ponovo javi, pozovite korisnički servis.
Vrata uređaja ne mogu da se otvore. Na displeju svetli  .	Vrata uređaja su blokirana dok se pećnica ne ohladi. ▶ Sačekajte da se pećnica ohladi i da se  ugasi.
Nakon demontaže stakala na vratima radi čišćenja, stakla na vratima su toplija nego prethodno.	Stakla na vratima su pogrešno okrenuta. ▶ Proverite da li su stakla na vratima pravilno postavljena. → "Montaža stakala na vratima", Stranica 67
Ventilator za hlađenje nastavlja da radi nakon rada.	Nije greška. Ventilator za hlađenje nastavlja rad dok se ne postigne temperatura koja je izabrana u osnovnim podešavanjima. → "Osnovna podešavanja", Stranica 61
Kondenzat na vratima uređaja ili kondenzat kaplje.	Vrata uređaja se ne zatvaraju pravilno. ▶ Proverite da li su vrata uređaja pravilno instalirana i da li se pravilno zatvaraju. → "Vrata uređaja", Stranica 66
	Nečistoća zaptivača. 1. Proverite da li je zaptivač prljav, oštećen ili ima neispravan položaj. 2. Očistite ili zamenite zaptivač ili podesite pravilan položaj.
	Uobičajeno stvaranje kondenzata. → "Stvaranje kondenzata", Stranica 58
Na displeju se prikazuje poruka sa oznakom  .	Smetnja u funkcionisanju ▶ Postavite birač funkcija na nulti položaj. Ako poruka o grešci ne nestane, pozovite korisnički servis.

16 Odlaganje u otpad

16.1 Odlaganje starih uređaja u otpad

Ekološki prihvatljivim odlaganjem u otpad mogu da se recikliraju dragocene sirovine.

- ▶ Uređaj odložite u otpad na ekološki prihvatljiv način. O aktuelnim načinima odlaganja u otpad informišite se kod svog specijalizovanog prodavca ili u svojoj opštinskoj odn. gradskoj upravi.



Ovaj je aparat označen u skladu sa evropskom smernicom 2012/19/EU o otpadnim električnim i elektronskim aparatima (waste electrical and electronic equipment - WEEE). Smernica određuje okvir za povratak i reciklažu otpadnih aparata koji važi u celoj Evropskoj Uniji.

17 Korisnička služba

Funkcijski relevantne originalne rezervne delove proizvedene u skladu sa odgovarajućom direktivom o ekološkom dizajnu možete da dobijete od našeg korisničkog servisa u periodu od najmanje 10 godina od stavljanja vašeg uređaja na tržište u okviru Evropskog ekonomskog prostora.

Napomena: Angažovanje servisne službe je besplatno u okviru garantnih uslova proizvođača.

Detaljne informacije o garantnom periodu i uslovima garancije u vašoj zemlji možete dobiti preko QR koda u priloženom dokumentu za podatke za kontakt servisa i uslovima garancije, u korisničkom servisu, kod prodavca ili na našoj internet stranici.

Kada se obraćate korisničkom servisu, navedite broj proizvoda (E-Nr.) i fabrički broj (FD) svog uređaja. Podatke za kontak korisničkog servisa možete dobiti preko QR koda u priloženom dokumentu za podatke za kontakt servisa i uslovima garancije ili na našoj internet stranici.

Ovaj proizvod sadrži izvore svetlosti G klase energetske efikasnosti.

U skladu sa direktivom (EU) 65/2014, (EU) 66/2014 i (EU) 2023/826 informaciju možete da pogledate online na www.bosch-home.com na stranici uređaja i stranici za servis vašeg uređaja u uputstvu za upotrebu i dodatnim dokumentima.

17.1 Broj proizvoda (E-Nr.) i proizvodni broj (FD)

Broj proizvoda (E-Nr.) i proizvodni broj (FD-Nr.) možete da pronađete na tipskoj pločici uređaja.

Pločicu sa oznakom tipa i brojevima naći ćete, kada otvorite vrata uređaja.

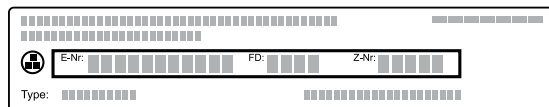

Da biste brzo mogli da pronađete podatke o uređaju i telefonski broj korisničke službe, podatke možete i da zabeležite.

18 Zagarantovan uspeh

Ovde možete pogledati savete o posudu i pripremi jela.

18.1 Najbolji način postupanja

PAŽNJA

Kisele namirnice mogu da oštete rešetku

- ▶ Kisele namirnice, kao što je voće, ili hranu začinjenu kiselim marinadama nemojte spuštati direktno na rešetku.

Napomena: Napomena za osobe koje su alergične na nikel

U retkim slučajevima, manje količine nikla mogu da pređu na nemirnicu.

1. Pre upotrebe, izvadite nepotrebno posuđe iz pećnice.
2. Izaberite željeno jelo iz preporučenih podešavanja.
3. Stavite jelo u odgovarajuću posudu.
Koristite isporučeni pribor.
4. Uređaj prethodno zagrevajte, samo ako je takva preporuka u receptu ili preporuci za podešavanje. Pribor obložite papirom za pečenje tek pre prethodnog zagrevanja.
5. Podesite uređaj u skladu sa preporučenim podešavanjima.
Prvo podesite kraće trajanje. Ako je potrebno, produžite trajanje.
6. Tokom pečenja držite zatvorena vrata uređaja.

18.3 Tabela sa jelima

Ovde možete pogledati pregled jela.

Jelo	Težina u kg	Polica za pečenje	Vrsta grejanja	Temperatura u °C / stepen roštilja	Trajanje u minutima
Lazanje	3 – 4	1		220 – 230 ¹	45 – 50
Prepečena pasta	3 – 4	1		220 – 230 ¹	45 – 50
Teleće pečenje	2	2		180 – 190 ¹	90 – 100
Teleće pečenje	2	2		200 ²	120





























¹ Prethodno zagrejte uređaj.

² Nemojte predzagrevati uređaj.

18.2 Saveti za pečenje

Ovde se nalaze saveti za dobar rezultat pečenja.

Vaša želja	Savet
Želite da kolač ravnomerno nadode.	<ul style="list-style-type: none"> ▪ Masnoćom premažite samo dno kalupa na otvaranje. ▪ Nakon pečenja pažljivo odvojite kolač iz kalupa pomoću noža.
Sitno pecivo se ne treba zalepiti jedno za drugo.	Oko svakog komada peciva ostavite minimalno odstojanje od 2 cm. Tako ima dovoljno mesta da pecivo može da naraste i porumeni sa svih strana.
Proverite da li kolač potpuno pečen.	Ubodite čačkalicom najviši deo na kolaču. Ako se na čačalicu ne lepi testo, kolač je gotov.
Želite da kuvate po svom receptu.	Orijentišite se prema sličnom pecivu u tabelama za pečenje.
Koristite kalup od silikona, stakla, plastike ili keramike.	<ul style="list-style-type: none"> ▪ Kalup mora da bude otporan na temperature do 250 °C. ▪ U ovim kalupima kolači manje rumene.

Jelo	Težina u kg	Polica za pečenje	Vrsta grejanja	Temperatura u °C / stepen roštilja	Trajanje u minutima
Svinjska pečenica	1,5	2		190 – 200 ¹	90 – 100
Svinjska pečenica	2	2		200 ²	130
Viršle	1,5	3		280 ¹	1. strana: 10 2. strana: 5
Goveđe pečenje	1	2		200 ¹	40 – 45
Zečje pečenje	1,5	2		180 – 190 ¹	70 – 80
Čureća prsa	2	2		180 – 190 ¹	110 – 120
Pečenje od svinjskog vrata	2 – 3	2		180 – 190 ¹	170 – 180
Pečeno pile	1,2	2		180 – 190 ¹	65 – 70
Svinjski kotleti	1,5	4		280 ¹	1. strana: 15 2. strana: 5
Rebarca	1,5	4		280 ¹	1. strana: 15 2. strana: 10
Slanina	0,7	5		3 ¹	1. strana: 10 2. strana: 8
Svinjski file	1,5	4		280 ¹	1. strana: 12 2. strana: 5
Goveđi file	1	5		3 ¹	1. strana: 10 2. strana: 7
Potočna pastrmka	1,2	2		150 – 160 ¹	35 – 40
Grdobina mrkulja	1,5	2		160 ¹	60 – 65
Turbot	1,5	2		160 ¹	45 – 50
Pica	1	1		280 ¹	8 – 9
Hleb	1	2		190 – 200 ¹	25 – 30
Fokača	1	2		180 – 190 ¹	20 – 25
Kuglof	1	2		160 ¹	55 – 60
Voćni kolač	1	2		160 ¹	35 – 40
Kolač sa sirom	1	2		160 – 170 ¹	45 – 55
Kolač od mućenog testa	1	2		160 – 170 ¹	35 – 40
Kolač od mućenog testa	1	1		170 ²	65
Dugin kolač	1,2	2		160 ¹	55 – 60
Princes krofne	0,7 – 1,2	2		180 ¹	50 – 60
Biskvitni kolač	1	2		150 – 160 ¹	55 – 60
Sutlijaš	1	2		160 ¹	55 – 60
Brioš hleb	1,2	2		160 ¹	30 – 35

18.4 Saveti za sledeće pečenje

Ukoliko pečenje nije uspelo, možete pogledati savete koji se nalaze ovde.

Vaša želja

Kolač splašnjava.

Savet

- Vodite računa o navedenim sastojcima i uputstvima za pripremu u receptu.
- Koristite manje tečnosti. Ili:
- Temperaturu za pečenje smanjite za 10 °C i produžite vreme pečenja.

¹ Prethodno zagrejte uređaj.

² Nemojte predzagrevati uređaj.

Vaša želja	Savet
Kolač je previše suv.	Temperaturu za pečenje povećajte za 10 °C i skratite vreme pečenja.
Kolač je sa svih strana previše svetao.	<ul style="list-style-type: none"> Proverite visinu police za pečenje i pribor. Temperaturu za pečenje povećajte za 10 °C. Ili: Produžite vreme pečenja.
Kolač je sa svih strana previše taman.	Temperaturu za pečenje smanjite i produžite vreme pečenja.
Kolač je gore previše svetao, a dole previše taman.	Kolač ubacite na sledeću visinu iznad.
Kolač je gore previše taman, a dole previše svetao.	<ul style="list-style-type: none"> Kolač ubacite na sledeću visinu ispod. Temperaturu za pečenje smanjite i produžite vreme pečenja.
Pecivo je neravnomerno rumeno.	<ul style="list-style-type: none"> Smanjite temperaturu za pečenje. Isecite papir za pečenje tako da odgovara. Kalup postavite na sredini. Malo pecivo oblikujte tako da veličina i debljina budu jednaki.
Kolač je spolja gotov, ali iznutra samo malo pečen.	<ul style="list-style-type: none"> Temperaturu za pečenje smanjite i produžite vreme pečenja. Dodajte manje tečnosti. Za kolače sa sočnim filom: <ul style="list-style-type: none"> Prvo ispecite koru. Ispečenu koru pospite bademima ili prelom. Stavite fil na koru.
Kolač se ne odvajava pri vadenju.	<ul style="list-style-type: none"> Nakon pečenja sačekajte 5–10 minuta da se kolač ohladi. Ivice kolača pažljivo odvojite od kalupa pomoću noža. Kolač ponovo istresite i kalup prekrijte više puta mokrom, hladnom krpom. Kada sledeći put pečete, podmažite kalup i pospite ga prelom.

Pečenje

Jelo	Pribor	Polica za pečenje	Vrsta grejanja	Temperature u °C	Trajanje u minutima
Šortbred štanglice	Univerzalni pleh sa papirom za pečenje	2		160 ¹	26

¹ Prethodno zagrejte uređaj.







18.5 Saveti za sledeće prženje

Ukoliko pečenje prvi put nije uspelo, možete pogledati savete koji se nalaze ovde.

Vaša želja	Savet
Pečenje je previše tamno i kožica je na mestima izgorela.	<ul style="list-style-type: none"> Izaberite nižu temperaturu. Smanjite trajanje pečenja.
Pečenje je previše suvo.	<ul style="list-style-type: none"> Izaberite nižu temperaturu. Smanjite trajanje pečenja.
Kožica pečenja je suviše tanka.	<ul style="list-style-type: none"> Povećajte temperaturu. Ili: Nakon završetka trajanja pečenja, kratko uključite roštilj.
Sos pečenja je zagoreo.	<ul style="list-style-type: none"> Izaberite manju posudu. Tokom pečenja dodajte više tečnosti.
Sos pečenja je suviše svetao i voden.	<ul style="list-style-type: none"> Izaberite veću posudu, kako bi više tečnosti isparilo. Tokom pečenja dodajte manje tečnosti.
Kada meso dinstate, ono zagori.	<ul style="list-style-type: none"> Proverite da li poklopac odgovara posudi za pečenje i dobro ga zatvorite. Smanjite temperaturu. Tokom dinstanja dodajte tečnost.
Pečenje nije ravnomerno pečeno.	<ul style="list-style-type: none"> Isecite pečenje. Pripremite sos u posudi za pečenje. Kriške pečenja stavite u sos. Završite pripremu kriški pečenja u mikrotalasnoj pećnici.



18.6 Proverena jela

Ove preglede smo kreirali za institute za ispitivanje kako bi olakšali proveru uređaja prema standardu EN 60350-1.

Jelo	Pribor	Polica za pečenje	Vrsta grejanja	Temperature u °C	Trajanje u minutima
Šortbred štanglice, 2 nivoa	Univerzalni pleh + pleh sa papirom za pečenje	2 + 4		160 ¹	26 – 28
Sitni kolači	Univerzalni pleh	2		150 ¹	21 – 23
Sitni kolači, 2 nivoa	Univerzalni pleh + pleh	1 + 4		160 ¹	25 – 28
Vodeni biskvit	Kalup koji se otvara	2		170 ¹	30
Vodeni biskvit, 2 nivoa	2 kalupa koja se otvaraju	2 + 4		160 ¹	40 – 45
Prekriveni kolač sa jabukama, 1 komad	Kalup koji se otvara	2		170 ¹	75
Prekriveni kolač sa jabukama, 2 komada	2 kalupa koja se otvaraju	2 + 4		170 ¹	70

Roštiljanje

Dodatno postavite univerzalni pleh. Univerzalni pleh sakuplja tečnost i pećnica ostaje čista.

Jelo	Pribor	Polica za pečenje	Vrsta grejanja	Stepen roštilja	Trajanje u minutima
Tost hleb	Rešetka	5		3	5 – 6
Goveđi hamburger, 10 komada, prečnik 75 mm	Pleh + roštilj	4 + 5		3 ²	1. strana: 15 2. strana: 5

19 Uputstvo za montažu

Prilikom montiranja uređaja obratite pažnju na ove informacije.



19.1 Sugurna montaža

Pre ugradnje uređaja pogledajte ove napomene.

UPOZORENJE – Opasnost od požara!

Upotreba produženog kabla za napajanje i nedozvoljenih adaptera predstavlja izvor opasnosti.

- ▶ Nemojte da upotrebljavate letve sa višestrukim utičnicama.
- ▶ Koristite isključivo produžne kablove koji su sertifikovani, koji imaju poprečni presek od najmanje 1,5 mm² i koji ispunjavaju odgovarajuće nacionalne bezbednosne zahteve.

- ▶ Ako je mrežni priključni kabl prekratak, a duži mrežni priključni kabl nije na raspolaganju, obratite se stručnom električaru kako biste prilagodili kućnu instalaciju.
- ▶ Upotrebljavajte samo adaptere i mrežne priključne kablove koje je odobrio proizvođač.

PAŽNJA

Ako se uređaj nosi držeći se za dršku od vrata, ona se može odlomiti. Drška od vrata ne može da izdrži težinu uređaja.

- ▶ Uređaj nemojte da nosite ili držite za dršku na vratima.
- Samo stručna ugradnja prema ovom uputstvu za montažu garantuje sigurnu upotrebu. U slučaju oštećenja zbog pogrešne ugradnje odgovornost preuzima montažer.
- Prilikom raspakivanja proverite uređaj. U slučaju da postoji oštećenje nastalo tokom transporta, nemojte da ga priključujete.

¹ Prethodno zagrejte uređaj.

² Prethodno zagrevajte uređaj najmanje 12 minuta.

- Pre puštanja u rad skinite ambalažu i lepljive folije iz pećnice i sa vrata.
- Uvažite uputstva za montažu i ugradnju dodatnog pribora.
- Ugradni nameštaj mora da bude otporan na temperature do 90 °C, a prednje strane nameštaja do 70 °C.
- Uređaj nemojte ugrađivati iza dekorativne maske ili vrata za nameštaj. Postoji opasnost usled pregrevanja.
- Pre postavljanja uređaja izvršite rezanje nameštaja. Uklonite piljevinu. To može da ugrozi funkciju električnih komponenti.
- Priključak za struju uređaja mora se nalaziti izvan prostora za ugradnju.
- Uvek uzemljite električne uređaje.
- Da biste izbegli povrede sečenjem, nosite zaštitne rukavice. Delovi, koji su tokom montaže pristupačni, mogu da imaju oštre ivice.
- Podaci mere na slici u mm.

19.2 Dimenzije uređaja

Ovde ćete naći dimenzije uređaja

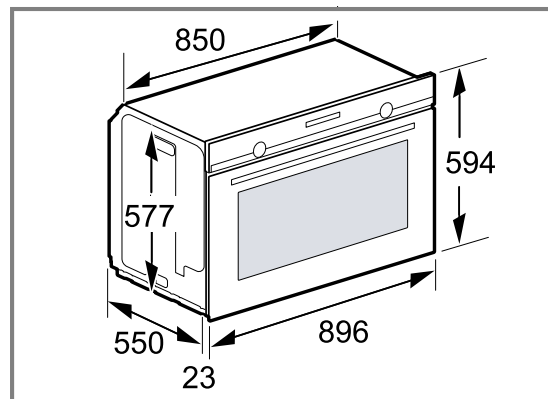

19.3 Ugradnja ispod radne ploče

Kod ugradnje ispod radne ploče obratite pažnju na ugradne dimenzije i sigurnosna rastojanja.

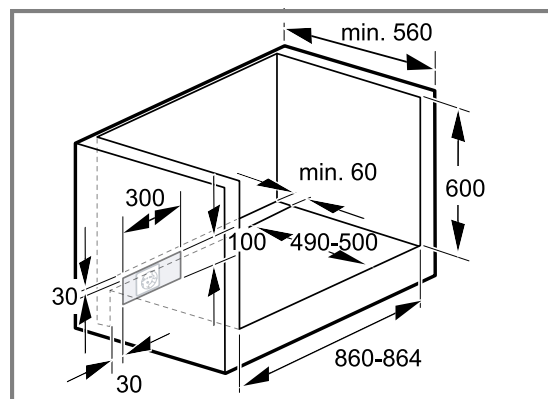

Radi ventilacije uređaja, vodoravna pregrada mora da ima isečak za ventilaciju.

19.4 Ugradnja ispod ploče za kuvanje

Ako je uređaj ugrađen ispod ploče za kuvanje, morate da se pridržavate minimalnih dimenzija, po potrebi uključujući potkonstrukciju.

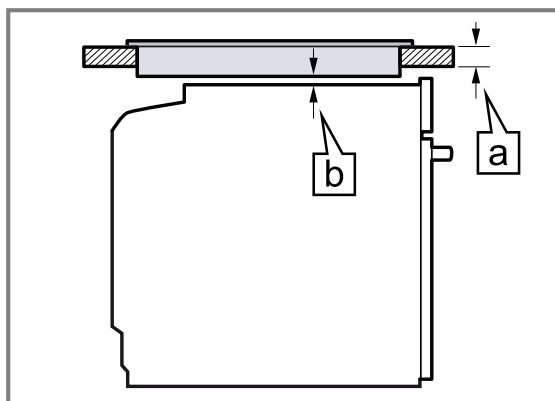

Minimalna debljina radne ploče [a] zavisi od potrebnog minimalnog rastojanja [b].

Vrsta ploče za kuvanje	[a] postavljena u mm	[a] u ravni sa površinom u mm	[b] u mm
Indukciona ploča za kuvanje	37	38	5
Indukciona ploča za kuvanje sa punim površinama	58	58	5
Ploča za kuvanje na gas	27	38	5

Vrsta ploče za kuvanje	a postavljena u mm	a u ravni sa površinom u mm	b u mm
Staklokeramička ploča za kuvanje	27	30	2

Pričvrstite radnu ploču na ugradni nameštaj. Obratite pažnju na uputstvo za montažu ploče za kuvanje.

19.5 Ugradnja u gornjem ormanu

Obratite pažnju na ugradne dimenzije i sigurnosna razmjeranja u visokom ormanu.

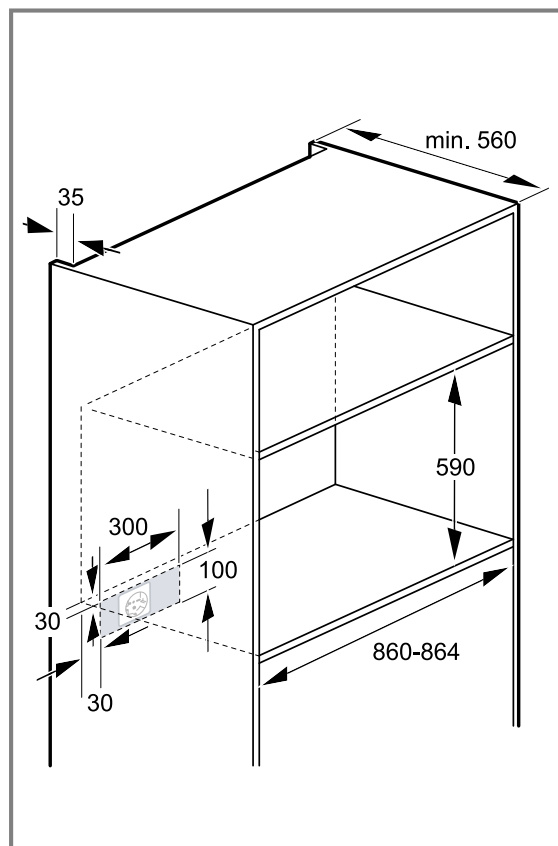

- Uverite se da vertikalna pregrada radi ventilacije uređaja ima prazan prostor do zida na koji se postavlja.
- Ako gornji orman uz zadnje zidove elementa ima dodatni zadnji zid, potrebno je njegovo uklanjanje.
- Uređaj ugradite na visinu tako da bez problema možete da uzimate pribor.

Vrednosti za priključivanje uređaja

U zavisnosti od modela uređaja, možete da izaberete drugačiji priključak. U tom slučaju, uređaj se mora priključiti sa mrežnim priključnim kablom u skladu sa dijagramom priključivanja na zadnjoj strani uređaja.

Uverite se da mrežni priključni kabl odgovara tipu H05VV-F ili većem tipu. Potreban poprečni prečnik odredite u skladu sa električnim opterećenjem. Ako je potrebno, ugradite bakarne mostove. Pogrešan spoj može da dovede do oštećenja uređaja.

Vrednost za priključivanje uređaja	Osigurač min. kod 1~	Osigurač min. kod 2/3 N~
3,3 kW	16 A	
4,2 kW	20 A	12 A

19.8 Ugradnja uređaja

- Ugurajte uređaj i poravnajte ga po sredini. Nemojte previjati priključni kabl.
- Otvorite potpuno vrata rerne.

19.6 Ugradnja dva uređaja jedan na drugi

Uređaj možete da ugradite i iznad drugog uređaja.

19.7 Električno priključivanje

Radi bezbednog električnog priključivanja uređaja, pridržavajte se ovih napomena.

- Zaštita mora da bude u skladu sa vrednostima snage na pločici sa tipskom pločicom i važećim lokalnim propisima.
- Uređaj odgovara klasi zaštite I i sme da se koristi samo uz zaštitni priključak za uzemljenje.
- Uređaj mora kod svih radova na montaži da bude bez napona.
- Ugradnjom mora da bude zagarantovana zaštita od dodirivanja.
- Samo ovlašćeno stručno osoblje sme da priključi uređaje bez utikača. Za takve uređaje važe odredbe regionalnog dobavljača električne energije.

Električno priključivanje uređaja bez utikača sa zaštitnim kontaktom

Napomena: Priključivanje uređaja sme da vrši samo ovlašćeno stručno osoblje. Ukoliko dođe do oštećenja usled pogrešnog priključivanja, gubite pravo na garanciju.

U fiksno sprovedenoj električnoj instalaciji se mora ugraditi mehanizam za razdvajanje, u skladu sa uslovima instalacije.

- Identifikujte fazni i neutralni ("nula") provodnik u priključnoj utičnici. U slučaju pogrešnog priključka uređaj može da bude oštećen.
- Uređaj priključite samo na mrežni napon između 220 i 240 V.
- Povežite žile mrežnog priključnog kabla u skladu sa kodiranjem boja:
 - zeleno-žuta = uzemljenje ⊕
 - plava = neutralni ("nulti") vod
 - smeđa = faza (spoljašnji vod)

3. Skinite zaštitni poklopac.

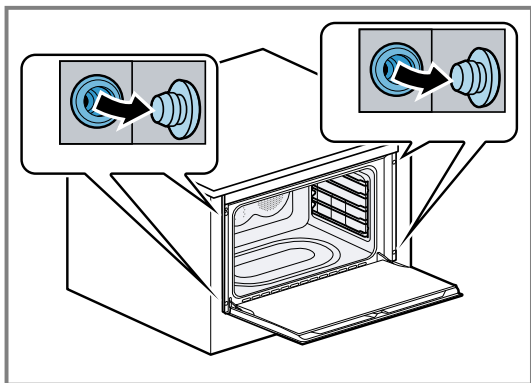

4. Pričvrstite uređaj na nameštaj.

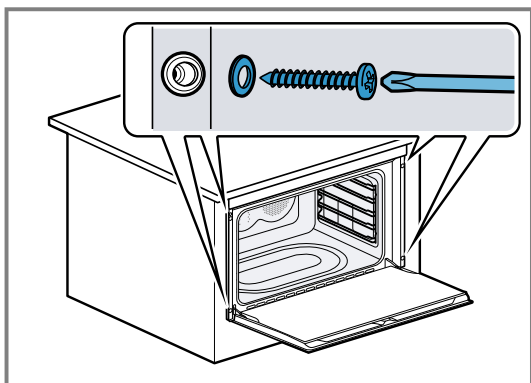

5. Postavite zaštitni poklopac.

Napomena: Nikada nemojte dodatnim lajsnama zatvarati prazan prostor između radne ploče i uređaja.

19.9 Demontaža uređaja

1. Uređaj isključite sa napona.
2. Otpustite pričvrstne zavrtnjeve.
3. Malo podignite uređaj i izvucite ga.



A series of horizontal lines for writing, starting from the top right of the pencil icon and extending across the width of the page. The lines are evenly spaced and cover the majority of the page area.



Thank you for buying a Bosch Home Appliance!

Register your new device on MyBosch now and profit directly from:

- **Expert tips & tricks for your appliance**
- **Warranty extension options**
- **Discounts for accessories & spare-parts**
- **Digital manual and all appliance data at hand**
- **Easy access to Bosch Home Appliances Service**

Free and easy registration – also on mobile phones:
www.bosch-home.com/welcome

BOSCH
HOME APPLIANCES
SERVICE

Looking for help? You'll find it here.

Expert advice for your Bosch home appliances, help with problems
or a repair from Bosch experts.

Find out everything about the many ways Bosch can support you:

www.bosch-home.com/service

Contact data of all countries are listed in the attached service directory.

BSH Hausgeräte GmbH

Carl-Wery-Straße 34
81739 München, GERMANY
www.bosch-home.com

A Bosch Company



9001867546 (050812) REG25

hr, sl, sr