

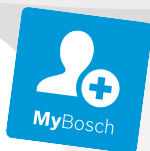

BOSCH



Register your
new device on
MyBosch now and
get free benefits:
**[bosch-home.com/
welcome](https://bosch-home.com/welcome)**

Перална машина

WGB24400BY

[bg] Наръчник на потребителя и инструкции за монтаж



Можете да намерите допълнителна информация и обяснени онлайн. Сканирайте QR кода на заглавната страница.



Съдържание

1 Безопасност	3	8 Бутони	21
1.1 Общи указания	3	9 Програми	24
1.2 Употреба по предназначение	4	10 Принадлежности	28
1.3 Ограничение на кръга от потребители	4	11 Пране	28
1.4 Сигурен монтаж	4	11.1 Подготвяне на дрехите	28
1.5 Сигурна употреба	6	11.2 Знак за грижа върху етикетите	28
1.6 Сигурно почистване и поддръжка	8	12 Перилен препарат и препарат за поддръжка	29
2 Предотвратяване на материални щети	9	13 Основни положения при работа с уреда	29
3 Опазване на околната среда и икономия	10	13.1 Включване на уреда	29
3.1 Предаване на опаковката за отпадъци	10	13.2 Настройване на програма	29
3.2 Пестене на енергия и ресурси	10	13.3 Запаметяване на програмни настройки	30
3.3 Режим на пестене на енергия	10	13.4 Отваряне на вратата	30
4 Разполагане и свързване	11	13.5 Дрехи поставете	30
4.1 Разопаковане на уреда	11	13.6 Поставяне на помощ при дозиране	30
4.2 Окомплектовка на доставката	11	13.7 Използване на помощ при дозиране	31
4.3 Изисквания към мястото за разполагане	11	13.8 Пълнене на перилен препарат и препарат за поддръжка	31
4.4 Отстранете транспортните планки	12	13.9 Стартиране на програмата ...	31
4.5 Свързване на уреда	13	13.10 Накисване на пране	31
4.6 Нивелиране на уреда	14	13.11 Допълване с дрехи	32
5 Преди първата употреба	15	13.12 Прекъсване на програмата	32
5.1 Стартиране на празен ход	15	13.13 Продължаване на програма при задържане на изплакването	32
6 Запознаване	17	13.14 Изваждане на дрехите	32
6.1 Уред	17	13.15 Уредът преминава в режим в готовност (стендбай)	32
6.2 Чекмедже за перилен препарат	17	14 Защита от деца	32
6.3 Обслужващ панел	18	14.1 Активиране на защитата от деца	32
6.4 Логика на управление	18		
7 Дисплей	19		

14.2 Деактивиране на защитата от деца	32	17.4 Почистване на гумения маншет	39
15 Home Connect	33	18 Отстраняване на неизправности	40
15.1 Настройване на Home Connect	33	18.1 Аварийно отваряне	46
15.2 Деактивиране на Wi-Fi върху уреда	33	18.2 Рестартиране на уреда.	46
15.3 Активиране на Wi-Fi върху уреда	33	19 Транспортиране, съхранение и предаване за отпадъци	46
15.4 Инсталиране на софтуерна актуализация	34	19.1 Демонтаж на уреда	46
15.5 Нулиране на мрежовите настройки на уреда	34	19.2 Поставяне на транспортните планки	46
15.6 Дистанционен старт	34	19.3 Повторно въвеждане на уреда в експлоатация	47
15.7 Дистанционна диагностика ...	34	19.4 Предаване за отпадъци на излезли от употреба уреди ...	47
15.8 Защита на личните данни	34	20 Отдел по обслужване на клиенти	47
16 Основни настройки	35	20.1 Номер на изделието (E-Nr.), заводски номер (FD) и последователен номер (Z-Nr.)	48
16.1 Общ преглед на основните настройки	35	20.2 Гаранция AQUA-STOP	48
16.2 Промяна на основните настройки	35	21 Разходни стойности	48
17 Почистване и поддръжка	35	22 Технически данни	49
17.1 Почистване на барабана	36	22.1 Информация относно безплатния софтуер с отворен код	50
17.2 Почистване на отделението за перилен препарат	36	23 Декларация за съответствие .	51
17.3 Почистване на помпата за мръсна вода	37		

1 Безопасност

Спазвайте указанията за безопасност по-долу.

1.1 Общи указания

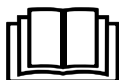

- Прочетете внимателно това ръководство.
- Запазете ръководството, както и продуктовата информация, за по-нататъшна справка или за следващите собственици.
- Не свързвайте уреда в случай на повреда, получена по време на транспортирането.

1.2 Употреба по предназначение

Използвайте уреда само:

- за изпиране на текстил, годен за машинно пране, и вълна за ръчно пране според етикета за употреба.
- с чешмяна вода и обикновени подходящи за перални машини препарати за пране и поддръжка.
- в домакинството и в затворени помещения в домашна обстановка.
- до височина от 4000 m над морското равнище.

1.3 Ограничение на кръга от потребители

Този уред може да се използва от деца на възраст над 8 години и от лица с намалени физически, сетивни или умствени способности или липса на опит и/или знания, ако са под наблюдение или са инструктирани относно безопасната употреба на уреда и са разбрали произтичащите от употребата опасности.

Децата не трябва да играят с уреда.

Почистването и поддръжката от страна на потребителя не трябва да се извършват от деца без наблюдение.

Дръжте деца на възраст под 3 години и домашни животни далеч от уреда.

1.4 Сигурен монтаж

ПРЕДУПРЕЖДЕНИЕ – Опасност от токов удар!

Неправилно инсталиране представлява опасност.

- ▶ Свързвайте и експлоатирайте уреда само в съответствие с данните на фабричната табелка.
- ▶ Уредът трябва да се свързва към електрическа мрежа с променлив ток единствено посредством инсталиран според правилата заземен контакт.
- ▶ Системата от защитни проводници на електрическата сградна инсталация трябва да е инсталирана съгласно изискванията. Инсталацията трябва да има достатъчно голямо напречно сечение на проводниците.
- ▶ При употреба на прекъсвач с дефектнотокова защита използвайте само тип със знак .
- ▶ Никога не захранвайте уреда посредством външно комутационно устройство, напр. таймер или дистанционно управление.

- ▶ Ако уредът е вграден, щепселът на кабела за свързване към мрежата трябва да е свободно достъпен, или ако не е възможен свободен достъп, в положената неподвижно електрическа инсталация трябва да се вгради разделително приспособление съгласно разпоредбите за монтаж.
- ▶ При разполагане на уреда не допускайте притискане или повреждане на кабела за свързване към мрежата.

Повредена изолация на кабела за свързване към мрежата представлява опасност.

- ▶ Никога не допускайте контакт на кабела за свързване към мрежата с източници на топлина или горещи части на уреда.
- ▶ Никога не допускайте контакт на кабела за свързване към мрежата с остри върхове или ръбове.
- ▶ Никога не прегъвайте, не притискайте и не променяйте кабела за свързване към мрежата.

⚠ ПРЕДУПРЕЖДЕНИЕ – Опасност от пожар!

Употребата на удължен кабел за свързване към мрежата и неразрешени адаптери представлява опасност.

- ▶ Не използвайте разклонители или удължители.
- ▶ Използвайте само разрешени от производителя адаптери и кабели за свързване към мрежата.
- ▶ Ако кабелът за свързване към мрежата е твърде къс и не е наличен по-дълъг кабел за свързване към мрежата, се свържете със специализирана фирма за електротехнически услуги, за да адаптирате домашната разпределителна мрежа.

⚠ ПРЕДУПРЕЖДЕНИЕ – Опасност от нараняване!

Високото тегло на уреда може да доведе до наранявания при повдигане.

- ▶ Не повдигайте сами уреда.
- Ако този уред се постави неправилно в колона от пералня и сушилня, уредът отгоре може да падне.
- ▶ Поставяйте сушилнята върху пералня само със свързващ комплект от производителя . Друг метод за монтаж не се допуска.
 - ▶ Не поставяйте уреда в колона от пералня и сушилня, ако производителят на сушилнята не предлага подходящ свързващ комплект.
 - ▶ Не използвайте уреди от различни производители и с различна дълбочина и широчина в колона от пералня и сушилня.

- ▶ Не поставяйте колона от пералня и сушилня върху подиум, уредите могат да се наклонят.

⚠ ПРЕДУПРЕЖДЕНИЕ – Опасност от задушаване!

Деца могат да нахлузят на главата си опаковъчния материал или да се увият в него и да се задушат.

- ▶ Дръжте далеч от деца опаковъчния материал.
- ▶ Не допускайте деца да играят с опаковъчния материал.

⚠ ВНИМАТЕЛНО – Опасност от нараняване!

Уредът може по време на работа да вибрира или да се движи.

- ▶ Поставете уреда върху чиста, равна и здрава повърхност.
- ▶ Уредът трябва да се нивелира с крачетата и с нивелир.

При неправилно прекарани маркучи и електрически кабели е налице опасност от спъване.

- ▶ Прекарвайте маркучите и електрическите кабели така, че да няма опасност от спъване.

Ако уредът се премества за изпъкналите компоненти, като напр. вратичката, частите могат да се счупят.

- ▶ Не премествайте уреда за изпъкналите компоненти.

⚠ ВНИМАТЕЛНО – Опасност от порязване!

Острите ръбове по уреда могат при допир да доведат до срязвания.

- ▶ Не докосвайте уреда по острите ръбове.
- ▶ Използвайте защитни ръкавици при монтаж и транспорт на уреда.

1.5 Сигурна употреба

⚠ ПРЕДУПРЕЖДЕНИЕ – Опасност от токов удар!

Повреден уред или кабел за свързване към мрежата представляват опасност.

- ▶ Никога не използвайте повреден уред.
- ▶ Никога не дърпайте кабела за свързване към мрежата, за да отделите уреда от електрозахранващата мрежа. Винаги хващайте щепсела на кабела за свързване към мрежата.
- ▶ Ако уредът или кабелът за свързване към мрежата са повредени, незабавно издърпайте щепсела на кабела за свързване към мрежата от контакта или изключете предпазителя в кутията с предпазители и затворете водопроводния кран.

- ▶ Свържете се с отдела по обслужване на клиенти.
→ Страница 47

Проникващата влага може да предизвика токов удар.

- ▶ Използвайте уреда само в затворени помещения.
- ▶ Никога не излагайте уреда на силна топлина и влага.
- ▶ За почистване на уреда не използвайте машини за почистване с пара или с високо налягане, маркучи или пръскачки.

⚠ ПРЕДУПРЕЖДЕНИЕ – Опасност от увреждане на здравето!

Деца могат да се заключат в уреда и да попаднат в опасна за живота ситуация.

- ▶ Не разполагайте уреда зад врата, която блокира или възпрепятства отварянето на вратата на уреда.
- ▶ При изведени от употреба уреди издърпайте щепсела на кабела за свързване към мрежата от контакта, след това прережете кабела за свързване към мрежата и унищожете ключалката на вратата на уреда така, че вратата на уреда да не се затваря повече.

При центрофугиране на по-големи, водонепропускливи дрехи може да се получи дисбаланс и да се стигне до наранявания.

- ▶ Не перете и не центрофугирайте по-големи, водонепропускливи части пране като одеяла или подложки за матраци в уреда.

⚠ ПРЕДУПРЕЖДЕНИЕ – Опасност от задушаване!

Деца могат да вдишат или да погълнат малки части и да се задушат.

- ▶ Дръжте далеч от деца малките части.
- ▶ Не допускайте деца да играят с малки части.

⚠ ПРЕДУПРЕЖДЕНИЕ – Опасност от отравяне!

При консумиране препаратите за пране и поддръжка могат да доведат до натравяне.

- ▶ При поглъщане по невнимание потърсете лекарски съвет.
- ▶ Съхранявайте препаратите за пране и поддръжка на недостъпни за деца места.

⚠ ПРЕДУПРЕЖДЕНИЕ – Опасност от експлозия!

Когато пране е било предварително третирано със запалими почистващи препарати, то може да доведе до експлозия.

- ▶ Изплаквайте добре с вода преди прането предварително третирани дрехи.

⚠ ВНИМАТЕЛНО – Опасност от нараняване!

При качване или покатерване по уреда работният плот може да се счупи.

► Не се качвайте или катерете по уреда.

При стъпване или подпиране на отворената врата уредът може да се наклони.

► Не сядайте и не се подпирайте върху вратата на уреда.

► Не поставяйте предмети върху вратата на уреда.

При посягане към въртящия се барабан са възможни наранявания на ръцете.

► Преди посягане изчакайте пълното спиране на барабана.

⚠ ВНИМАТЕЛНО – Опасност от изгаряне с гореща вода!

При пране с високи температури сапунената луга е гореща.

► Не докосвайте горещия перилен разтвор.

⚠ ВНИМАТЕЛНО – Опасност от химически изгаряния!

При отваряне на чекмеджето за перилен препарат перилният препарат и препарат за поддръжка могат да се изпръскат от уреда.

Контакт с очите или кожата може да доведе до дразнене.

► При контакт с перилни препарати или препарати за поддръжка изплакнете очите или кожата добре с чиста вода.

► При поглъщане по невнимание потърсете лекарски съвет.

► Съхранявайте препаратите за пране и поддръжка на недостъпни за деца места.

1.6 Сигурно почистване и поддръжка

⚠ ПРЕДУПРЕЖДЕНИЕ – Опасност от токов удар!

Некомпетентните ремонти са опасни.

► Никога не променяйте технически уреда или свойствата му.

► Само обучен за целта специализиран персонал трябва да извършва ремонти на уреда.

► За ремонта на уреда трябва да се използват само оригинални резервни части.

► Ако кабелът за свързване към мрежата на този уред бъде повреден, той трябва да се смени от производителя или неговия отдел по обслужване на клиенти, или от друго лице с подобна квалификация, за да се избегнат опасности.

Проникващата влага може да предизвика токов удар.

- ▶ Преди почистването изтеглете щепсела или изключете предпазителя в кутията с предпазители.
- ▶ За почистване на уреда не използвайте машини за почистване с пара или с високо налягане, маркучи или пръскачки.

⚠ ПРЕДУПРЕЖДЕНИЕ – Опасност от нараняване!

Използването на неоригинални резервни части и принадлежности е опасно.

- ▶ Използвайте само оригинални резервни части и оригинални принадлежности на производителя.

⚠ ПРЕДУПРЕЖДЕНИЕ – Опасност от отравяне!

При използване на съдържащи разтворител почистващи средства могат да се образуват отровни пари.

- ▶ Не използвайте почистващи препарати, съдържащи разтворители.

2 Предотвратяване на материални щети

ВНИМАНИЕ

Грешното дозиране на омекотители, перилни препарати, препарати за поддръжка и почистващи средства може да влоши функционирането на уреда.

- ▶ Спазвайте препоръките за дозиране на производителите.

Превишаването на максималното количество натоварване влошава функционирането на уреда.

- ▶ Максималното количество на натоварване за всяка програма трябва да се спазва и да не се превишава.

→ "Програми", Страница 24

Уредът е обезопасен за транспорта на транспортни планки.

Неотстранените транспортни обезопасявания могат да доведат до материална щета и повреда на уреда.

- ▶ Преди въвеждане в експлоатация отстранете напълно всички транспортни планки и ги съхранете.

- ▶ Преди всеки транспорт монтирайте напълно всички транспортни планки, за да избегнете щети при транспорта.

Неправилното свързване на подаващия маркуч за вода може да доведе до материални щети.

- ▶ Затегнете на ръка винтовете при подаващия маркуч за вода.
- ▶ По възможност свържете подаващия маркуч за вода към водопроводния кран директно без допълнителни свързващи елементи като адаптер, удължители или вентили.
- ▶ Корпусът на вентила на подаващия маркуч за вода да не се допира до околните предмети и да не се подлага на външно влияние на сила.
- ▶ Внимавайте вътрешният диаметър на водопроводния кран да е минимум 17 mm.
- ▶ Внимавайте дължината на резбата при присъединяването към водопроводния кран да е минимум 10 mm.

Твърде ниско или твърде високо водно налягане може да наруши функционирането на уреда.

- ▶ Уверете се, че налягането на водата на водоснабдителното съоръжение възлиза на минимум 100 kPa (1 bar) и максимум 1000 kPa (10 bar).
- ▶ Ако налягането на водата превишава посочената максимална стойност, между връзката за питейна вода и комплекта маркучи на уреда трябва да се инсталира редукиращ клапан.
- ▶ Не свързвайте уреда към смесителната батерия на водонагревател без налягане.

Променени или повредени водни маркучи могат да доведат до материални щети и повреди на уреда.

- ▶ Никога не прегъвайте, не притискайте, не променяйте и не прерязвайте водни маркучи.
- ▶ Използвайте само включени в окомплектовката на доставката водни маркучи или оригинални резервни маркучи.
- ▶ Никога не използвайте повторно употребявани водни маркучи.

Работа със замърсена или твърде топла вода може да доведе до материални щети и щети по уреда.

- ▶ Уредът да се използва изключително и само със студена питейна вода.

Неподходящи почистващи средства могат да повредят повърхностите на уреда.

- ▶ Не използвайте агресивни или абразивни почистващи средства.
- ▶ Не използвайте почистващи средства с високо съдържание на алкохол.
- ▶ Не използвайте твърди абразивни гъби или гъби за чистене.
- ▶ Уредът да се почиства само с вода и мека, влажна кърпа.
- ▶ При контакт с уреда веднага отстранявайте всички остатъци от пе-

рилен препарат, остатъци от спрейове или други остатъчни субстанции.

3 Опазване на околната среда и икономия

3.1 Предаване на опаковката за отпадъци

Опаковъчните материали са съвместими с околната среда и могат да се използват повторно.

- ▶ Предавайте отделните компоненти за отпадъци разделно според вида.

3.2 Пестене на енергия и ресурси

Ако спазвате тези указания, Вашият уред ще консумира по-малко ток и вода.

- Използвайте програми с ниски температури и дълги времена на пране и максимално количество на зареждане. → *Страница 24*
- Дозирайте перилния препарат съгласно степената на замърсяване на прането. Дозирание на перилен препарат
- Температурата на пране да се намали при леко и нормално замърсено пране.
- Настройте максималните обороти на центрофугиране, ако прането след това трябва да се суши в сушилната.
- Перете дрехите без предпране.

3.3 Режим на пестене на енергия

Ако не използвате уреда за кратко, уредът автоматично преминава в режим на пестене на енергия. Всички индикации угасват и II ▷ мига.

Режимът на пестене на енергия се прекратява като подновите работата с уреда.

Ако не използвате уреда за дълго време, той ще превключи автоматично в режим в готовност (стендбай).

4 Разполагане и свързване

4.1 Разопаковане на уреда

ВНИМАНИЕ

Останалите в барабана предмети, които не са предвидени за работа в уреда, могат да доведат до материални щети и щети по уреда.

▶ Преди използване отстранявайте тези предмети и доставените принадлежности от барабана.

1. Отстранете опаковъчния материал и защитните опаковки напълно от уреда.
→ "Предаване на опаковката за отпадъци", Страница 10
2. Проверявайте уреда за видими щети.
3. Отворете вратата. → Страница 30
4. Извадете принадлежностите от барабана.
5. Затворете вратата.

4.2 Окомплектовка на доставката

След разопаковането проверете всички части за щети, получени при транспортирането, и комплектността на доставката.

ВНИМАНИЕ

Работа с непълна или дефектна принадлежност може да повреди функци-

ята на уреда или да доведе до материални щети и щети по уреда.

- ▶ Не използвайте уреда с непълна или дефектна принадлежност.
- ▶ Сменете съответната принадлежност преди използване на уреда.

→ "Принадлежности",

Страница 28

Забележка: При уреда фабрично е извършен функционален тест. При това в уреда могат да се образуват петна от вода, които се отстраняват след първото пране.

Доставката включва:

- Пералня
- Съпътстващи документи
- Транспортни обезопасявания
- Капаче¹

4.3 Изисквания към мястото за разполагане

⚠ ПРЕДУПРЕЖДЕНИЕ

Опасност от токов удар!

Уредът съдържа токопроводящи части.

Докосването на токопроводящи части е опасно.

- ▶ Не използвайте уреда без покривната повърхност.

⚠ ПРЕДУПРЕЖДЕНИЕ

Опасност от нараняване!

При използване върху цокъл уредът може да се наклони.

- ▶ Задължително закрепете крачетата на уреда преди въвеждане в експлоатация върху цокъл с планките → Страница 28 от производителя.

¹ Броят на капачетата варира в зависимост от модела.

ВНИМАНИЕ

Замръзващата остатъчна вода в уреда може да доведе до щети по уреда.

- ▶ Не поставяйте и не използвайте уреда в области, на които може да замръзне или на открито.

Ако уредът се наклони на повече от 40°, остатъчната вода от уреда може да изтече и да причини материални щети.

- ▶ Внимателно наклоняйте уреда.
- ▶ Транспортирайте уреда в изправено положение.

Място за разполагане Изисквания

Основа

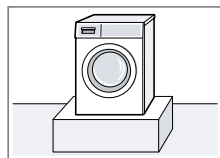

Закрепете уреда с планки
→ Страница 28.

Поставка от дървени летви

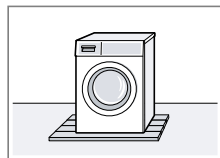

Поставете уреда върху водоустойчива дървена плоскост (дебелина мин. 30 мм), която е здраво завинтена върху пода.

Кухненска ниша

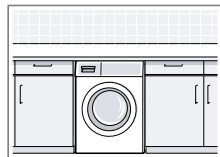

Уредът да се поставя само под цялостен и здраво свързан със съседните шкафове работен плот. Необходимо ширина на нишата: 60 см.

Върху стена

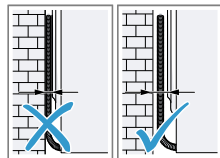

Не захващайте присъединителни проводници и маркучи между стената и уреда.

4.4 Отстранете транспортните планки

Уредът е обезопасен за транспорт с транспортни планки от задната страна на уреда.

Забележка: Съхранявайте винтовете на транспортните планки и втулките за по-късно транспортиране.

1. Отстранете маркуча ① и кабела за свързване към мрежата ② от държачите.

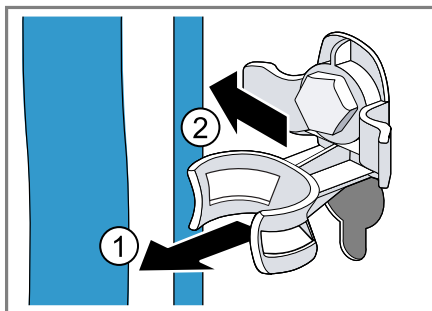

2. Всичките 4 винта на транспортните обезопасявания се развиват ① и свалят ② с гаечен ключ размер 13.

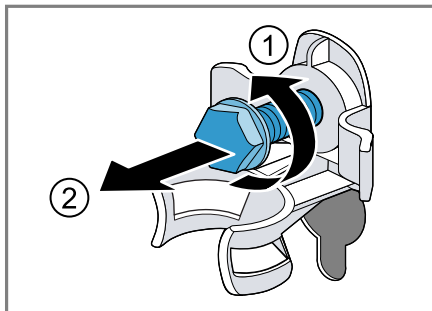

3. 4-те втулки да се свалят.

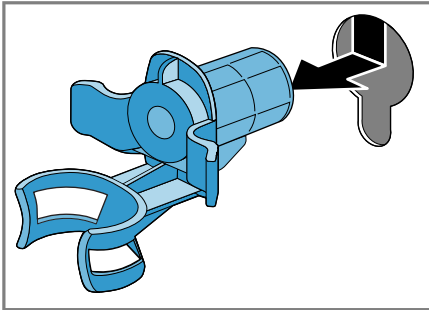

4. Поставете капачето и го избутайте надолу.

Забележки

- Обърнете внимание на броя капачета в окомплектовката на доставката
- При четири капачета в окомплектовката на доставката поставете капачетата в четирите отвора за транспортните укрепвания.

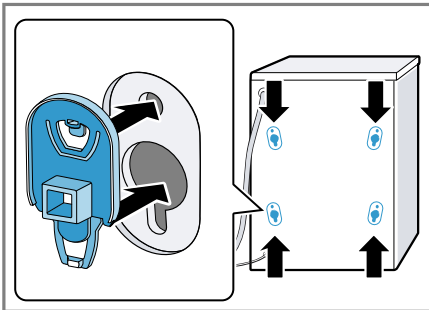

- При едно капаче в окомплектовката на доставката поставете

капачето в долния ляв отвор за транспортното укрепване.

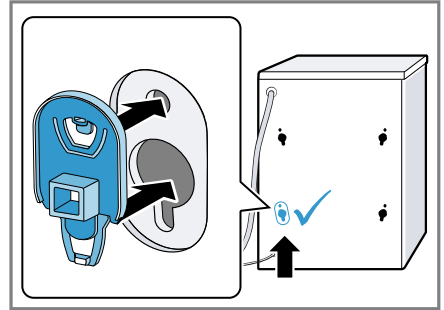

Забележка: За да използвате транспортните обезопасявания за транспорт в уреда, извършете тези стъпки в обратна последователност.

4.5 Свързване на уреда

Затваряне на водопроводния кран

⚠ ПРЕДУПРЕЖДЕНИЕ

Опасност от токов удар!

Уредът съдържа токопроводящи части.

Докосването на токопроводящи части е опасно.

- ▶ Не потапяйте електрическия клапан Aquastop във вода.

ВНИМАНИЕ

Неправилното свързване на подаващия маркуч за вода може да доведе до материални щети.

- ▶ Затегнете на ръка винтовете при подаващия маркуч за вода.

bg Разполагане и свързване

1. Свържете маркуча за с вода към водопроводния кран (26,4 мм = 3/4").

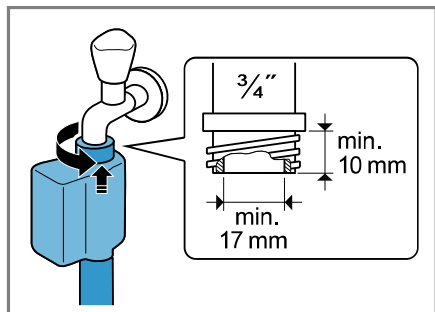

2. Внимателно отворете водопроводния кран и проверете дали местата на свързване са уплътнени.

Видове на свързване мръсна вода

Информацията ще Ви помогне да свържете този уред към мръсната вода.

ВНИМАНИЕ

При изпомпване маркучът за мръсна вода е под налягане и може да се разхлаби от инсталираното място на свързване.

- ▶ Обезопасете маркуча за мръсна вода срещу неволно разхлабване.

При запушен мръсен канал може мръсната вода да потече обратно в уреда.

- ▶ Преди работа на уреда се уверявайте, че мръсната вода се източва бързо и отстранете запушванията.

Забележка: Съблюдавайте височините на изпомпване.

Максималната височина на изпомпване възлиза на 100 см.

Сифон

Обезопасете местата на свързване със скоба за маркуч (24-40 мм).

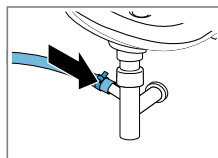

Мивка

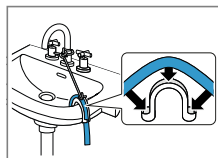

Фиксирайте маркуча за мръсната вода със скоба и го обезопасете.
→ "Принадлежности", Страница 28

Пластмасова тръба с гумена муфта или канализационна шахта

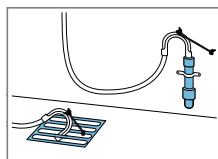

Фиксирайте маркуча за мръсната вода със скоба и го обезопасете.
→ "Принадлежности", Страница 28

Свързване на уреда към електрозахранващата мрежа

Забележка: Вашата електроинсталация у дома за този уред трябва да отговаря на локалните законови разпоредби и на предписанията за безопасност и трябва да включва дефектнотоков защитен превключвател.

1. Включете щепсела на кабела за свързване към мрежата на уреда в електрически контакт в близост до уреда.
Техническите параметри за свързване на уреда са посочени в техническите данни → Страница 49.
2. Проверете стабилното положение на щепсела.

4.6 Нивелиране на уреда

За да редуцирате шумовете и вибрациите и да предотвратите преместването на уреда, нивелирайте правилно уреда.

1. Развийте контрагайките по посока на часовника с гаечен ключ размер 17.

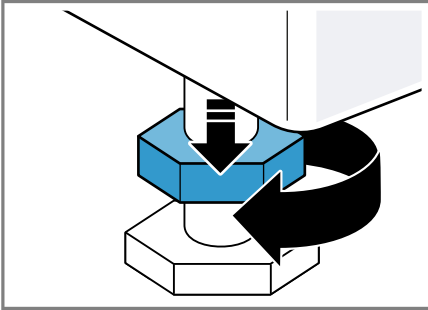

2. За да изравните уреда, завъртете краката на уреда. Проверете нивелирането с нивелир.

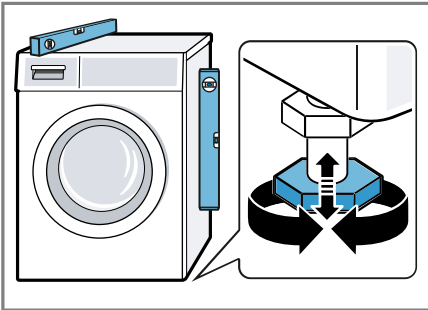

Всички опори на уреда трябва да са разположени стабилно на пода.

3. Затегнете контрагайките с гаечен ключ размер 17 на ръка срещу корпуса.

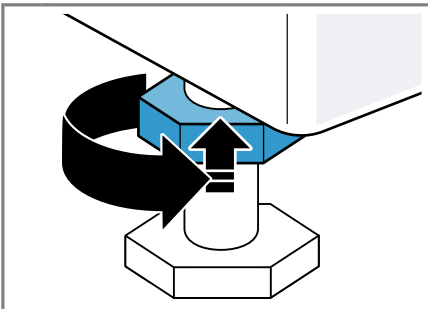

В същото време дръжте здраво крачето на уреда и не променяйте височината.

5 Преди първата употреба

Подгответе уреда за използване.

5.1 Стартиране на празен ход

Вашият уред е проверен основно преди напускане на завода. За да отстраните възможни остатъци от вода, първия път изперете без дрехи.

1. Натиснете ϕ .
Процесът на включване трае няколко секунди.
2. Настройте програмата **Cottons 90°C** \oplus или изберете програма за почистване на барабана в Home Connect приложението.
3. Затворете вратата.
4. Изтеглете чекмеджето за перилен препарат.
5. Напълнете около 1 литър вода от водопровода в отделение II.

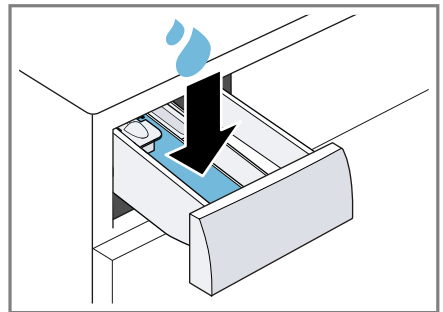

bg Преди първата употреба

6. Напълнете перилен препарат на прах с кислородна белина в отделение II.

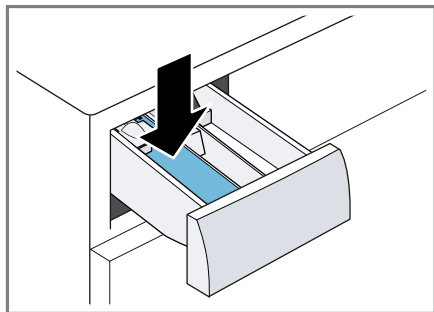

За да избегнете образуване на пена, използвайте само половината

от препоръчителното от производителя на перилен препарат количество за леко замърсяване. Не използвайте перилен препарат за вълна или за деликатни тъкани.

7. Затворете чекмеджето за препарати.
8. Стартирайте програмата.
→ Страница 31
9. Стартирайте първия процес на пране или натиснете ϕ , за да преместите уреда в режим в готовност (стендбай).
→ "Основни положения при работа с уреда", Страница 29

6 Запознаване

6.1 Уред

Тук ще намерите общ преглед на компонентите на Вашия уред.

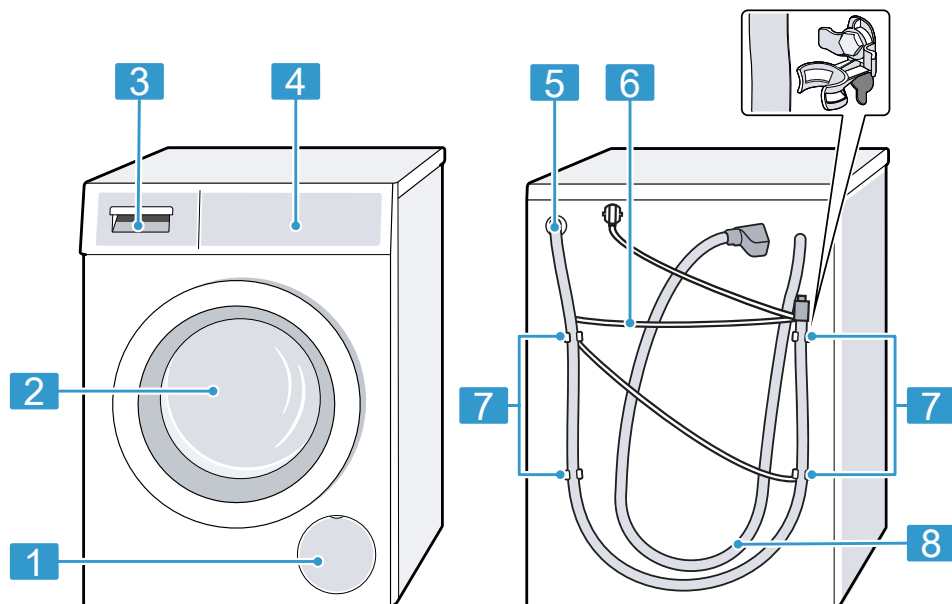

В зависимост от типа уред детайлите на фигурата могат да се различават, напр. по цвят и форма.

- 1** Клапа за поддръжка на помпата за сапунен разтвор → Страница 37
- 2** Врата → Страница 30
- 3** Чекмедже за перилен препарат → Страница 17
- 4** Обслужващ панел → Страница 18

- 5** Отточен маркуч → Страница 14
- 6** Кабел за свързване към мрежата → Страница 14
- 7** Транспортни обезопасявания
- 8** Маркуч за чиста вода → Страница 13

6.2 Чекмедже за перилен препарат

Забележка: Спазвайте данните на производителите за използване и до-

bg Запознаване

зиране на перилния препарат и средството за поддръжка и данните в програмните описания.

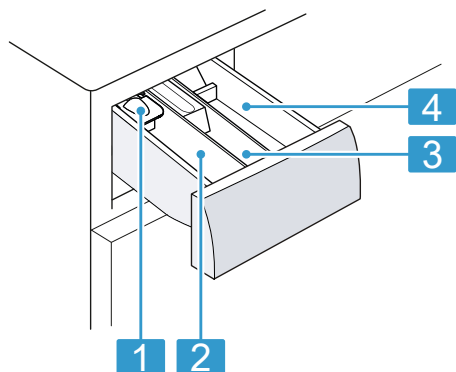

-
- | | |
|----------|---|
| 1 | Помощ при дозиране за течен перилен препарат
→ Страница 30 |
| 2 | Отделение II: Перилен препарат за основно пране |
| 3 | Отделение ☼: Омекотител |
| 4 | Отделение I: Препарат за пред-пране |
-

6.3 Обслужващ панел

Посредством панела за обслужване се настройват всички функции на Вашия уред и се извежда информация относно режима на работа.

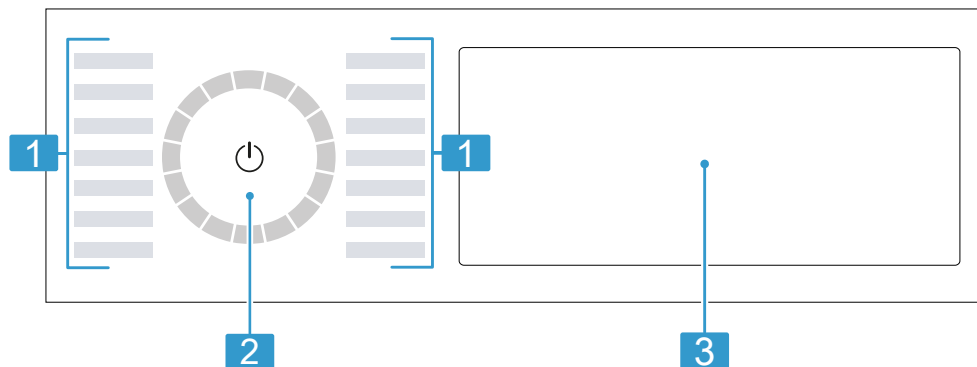

-
- | | |
|----------|--|
| 1 | Програми → Страница 24 |
| 2 | Копче за избор на програми
→ Страница 29 |
| 3 | Бутони → Страница 21 и дисплей → Страница 19 |
-

6.4 Логика на управление

Някои зони на дисплея са бутони и реагират на допир. Активирате, деактивирате или променят настройките като натискате бутоните. Активирани те настройки са ярки на дисплея.

ВНИМАНИЕ

Въздействие със сила върху дисплея може да доведе до повреди.

- ▶ Не упражнявайте твърде силен натиск върху дисплея.
- ▶ Не натискайте дисплея с остри предмети.

Показване или скриване на допълнителни бутони

Някои бутони се скриват за редуцирана индикация на дисплея. Ако покажете тези допълнителни бутони на дисплея, можете да активирате или дезактивирате съответните настройки.

1. За да покажете допълнителните бутони, за кратко натиснете **More**.

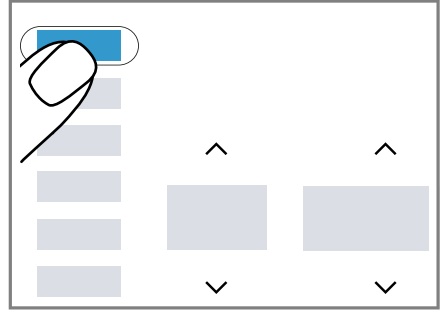

- ✓ Дисплеят показва всички допълнителни бутони.

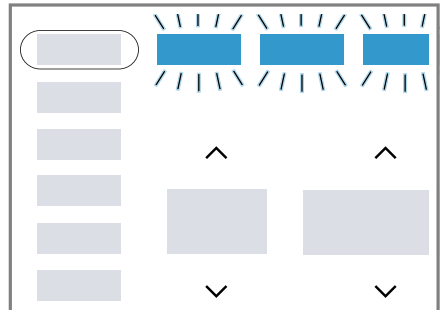

2. За да скриете допълнителните бутони, отново натиснете за кратко на **More**.

Промяна на стойност на настройка

Ако активирате определени настройки, дисплеят показва бутоните за избор и можете да промените стойността за настройка.

- ▶ Натиснете бутоните за избор
→ Страница 22.
Дисплеят показва настроената стойност.

7 Дисплей

На дисплея виждате текущо настроените стойности, възможностите за избор или текстове с указания.

Дисплеят показва според статуса на програмата някои указания в зоната 88:88, напр. Е пд.

Забележка: Чрез софтуерни актуализации може да са налични допълнителни функции. → *Страница 34*



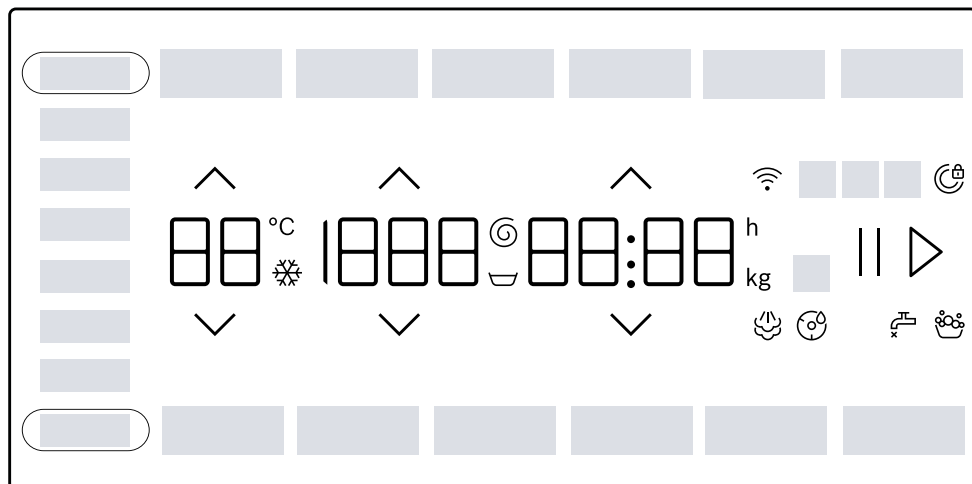





Ако софтуерна актуализация е налична, ще откриете допълнителна информация в приложението Home Connect.



Примерна индикация на дисплея

Индикация	Описание
0:40 ¹	Предвидима продължителност на програмата или остатъчно време на програмата в часове и минути.
10 h ¹	Време на край на програмата → <i>"Бутони", Страница 22</i>
9,0 ¹	Препоръка за максимално количество за зареждане за настроената програма в kg.
☒ - 1400	Настроени обороти на центрофугата в об/мин. → <i>Страница 22</i> 0: без центрофуга, само изпомпване ☒: задържане на изплакването, без изпомпване
❄ - 90	Настроена температура в °C. → <i>Страница 22</i> ❄ (студена)
End	Статус на програмата: край на програмата
☁	Статус на програмата: Почистване с пара
🩸 Blood	Видът на петното кръв е активиран.
🌿 Grass	Видът на петното трева е активиран.
🍷 Red Wine	Видът на петното червено вино е активиран.
💧 Sweat	Видът на петното пот е активиран.

¹ Пример

Индикация	Описание
 Butter/Oil	Видът на петното мазнина/олио от храна е активиран.
 Tomatoes	Видът на петното домати е активиран.
	мига: Почистване на барабана е нужно. Изпълнете програмата Cottons 90°C  за почистване и поддръжка на барабана и на контейнера за перилен препарат. → "Почистване на барабана", Страница 36
	<ul style="list-style-type: none"> ■ свети: уредът е свързан през Wi-Fi с домашната мрежа. ■ мига: уредът се опитва да се свърже през Wi-Fi с домашната мрежа. → "Home Connect", Страница 33
	Уредът е разпознал твърде много пяна. →  или силно образуване на пяна.", Страница 43
	<ul style="list-style-type: none"> ■ свети: Вратата е заключена. <ul style="list-style-type: none"> – За да добавите пране, вратата може да се отключи. → "Допълване с дрехи", Страница 32 – За да отворите вратата, можете да прекъснете програмата. → "Прекъсване на програмата", Страница 32 ■ мига: Вратата не е затворена.
	<ul style="list-style-type: none"> ■ Няма налягане на водата. ■ Налягането на водата от крана е твърде ниско.
E:35 ¹	Код на грешка, показание на грешка, сигнал. → Страница 40

8 Бутони

Забележки

- Чрез софтуерни актуализации може да са налични допълнителни функции.
→ Страница 34
Ако софтуерна актуализация е налична, ще откриете допълнителна информация в приложението Home Connect.
- Ще откриете допълнителни функции или настройки в приложението Home Connect.
Някои от настройките могат да се променят само чрез приложението Home Connect.

Някои бутони се скриват за редуцирана индикация на дисплея. Можете да покажете допълнителните бутони на дисплея. → Страница 19

Изборът на програмните настройки зависи от настроената програма.

¹ Пример

Бутон	Избор	повече информация
II▷ (Старт/Презареждане/Пауза)	<ul style="list-style-type: none"> ■ стартиране ■ прекъсване ■ спиране на пауза 	<p>Стартиране, прекъсване или спиране на пауза на програмата.</p> <p>Когато се покаже II, можете да спрете на пауза програмата.</p> <p>Когато се покаже ▷, можете да стартирате програмата.</p>
∧ ∨	Многократен избор	За да промените настройката, натиснете бутона за избор ∧ или ∨ докато дисплеят не покаже желаната настройка.
⚙ SpeedPerfect	<ul style="list-style-type: none"> ■ активиране ■ деактивиране 	<p>Активиране или деактивиране на съкратено времетраене на програма.</p> <p>Забележка: Потреблението на ток се повишава. Резултатът от прането не се влошава от това.</p>
⚙ Intensive Plus (Интензивна плюс)	<ul style="list-style-type: none"> ■ активиране ■ деактивиране 	<p>Активиране или деактивиране на прането с удължено време.</p> <p>Продължителността на програмата се удължава до 30 минути.</p> <p>Подходящо за особено замърсено пране.</p>
AntiStain	Многократен избор	Изберете вида на петното. Температурата, движението на барабана и времето на наkisване се адаптират към вида на петното.
⌚ Finished in (Готово в)	до 24 часа	<p>Установете времето на край на програмата.</p> <p>Времетраенето на програмата се съдържа в настройкия брой часове.</p> <p>След старта на програмата времетраенето се показва.</p> <p>Забележка: Натиснете ∧ или ∨ докато дисплеят покаже желаната настройка.</p>
∧ ∨ (Избор темп.)	⊛ - 90	Напасване на температурата. Настроена температура в °C.
∧ ∨ (Лека центрофуга)	∩ - 1400	<p>Адаптирайте оборотите на центрофугата или активирайте ∩ (задържане на изплакването).</p> <p>Настроени обороти на центрофугата в об/мин.</p> <p>С избора ∩ водата в края на процеса на пране не се изпомпва и центрофугирането се деактивира. Дрехите остават във водата от изплакване.</p>

Бутон	Избор	повече информация
⏻	<ul style="list-style-type: none"> ■ включване ■ Режим в готовност / Стендбай ■ Рестартирайте уреда 	<p>Включете уреда или преместете в режим в готовност / стендбай.</p> <p>Ако панелът за управление не реагира, натиснете за ок. 5 секунди върху ⏻ за рестартиране на уреда.</p> <p>→ "Дисплеят и бутоните не реагират.", Страница 43</p>
⏻ Remote Start (Отдалечен старт)	<ul style="list-style-type: none"> ■ активиране ■ деактивиране ■ Home Connect отваряне на настройките 	<p>Активирайте или деактивирайте дистанционното стартиране. → Страница 34</p>
⌛ 3 sec. (Защита за деца 3 сек)	<ul style="list-style-type: none"> ■ активиране ■ деактивиране 	<p>→ "Защита от деца", Страница 32</p>
⚙ Basic Settings (Основни настройки)	Многократен избор	<p>→ "Основни настройки", Страница 35</p>
More (Повече)	<ul style="list-style-type: none"> ■ Показване или скриване на допълнителни бутони 	<ul style="list-style-type: none"> ■ Ако натиснете бутона за кратко, можете да покажете или скриете допълнителни бутони. <p>→ "Показване или скриване на допълнителни бутони", Страница 19</p>
⏻ Mini Load (мини зареждане)	<ul style="list-style-type: none"> ■ активиране ■ деактивиране 	<p>Не перете зареждания на чувствителни и лесно намачкваеми тъкани.</p> <p>Продължителността на програмата се съкращава и водата и разходът на енергия се адаптират към натоварването.</p> <p>Забележка: Ако активирате настройката, максималното количество на зареждане на програмата се намалява до 0,5 кг.</p>
⏻ Prewash (Предпране)	<ul style="list-style-type: none"> ■ активиране ■ деактивиране 	<p>Активирайте или деактивирайте предпрането, напр. за пране на силно замърсени дрехи.</p> <p>Забележка: Вкарайте перилен препарат за предпране в отделение I и перилен препарат за основното пране в отделение II на чекмеджето за перилен препарат.</p> <p>→ "Чекмедже за перилен препарат", Страница 17</p>

Бутон	Избор	повече информация
☼ Power Rinse (Интензивно изплакване)	<ul style="list-style-type: none"> ■ активиране ■ деактивиране 	Активиране или деактивиране на три допълнителни процеса на измиване. Препоръчително при особено чувствителна кожа или в региони с много мека вода.
🔇 Silent Wash	<ul style="list-style-type: none"> ■ активиране ■ деактивиране 	Активиране или деактивиране на тиха работа, напр. за работа през нощта. Сигналите за управление и указателните сигнали се деактивират и уредът се адаптира за тиха работа, напр. чрез намалено движение на барабана.
☆ Favourite	<ul style="list-style-type: none"> ■ запамятаване ■ настройке 	Ако натиснете бутона за ок. 3 секунди, запамятавате индивидуалните си програмни настройки. → "Запамеяване на програмни настройки", Страница 30 Ако натиснете за кратко бутона, настройките запамятават програмата с индивидуални програмни настройки.





9 Програми









Забележки

- Етикетите за грижа върху прането Ви посочват допълнителни указания за избора на програма.
→ "Знак за грижа върху етикетите", Страница 28
- Настройката на температурата на програмата гарантира, че температурата, препоръчана на етикета за поддръжка, няма да бъде превишена. Температурата, достигната в уреда, може да се различава от настроената температура. Най-добрият възможен ефект от изпирането се постига с оптимална енергийна ефективност.
- Чрез софтуерни актуализации може да са налични допълнителни функции.
→ Страница 34
Ако софтуерна актуализация е налична, ще откриете допълнителна информация в приложението Home Connect.

Програма	Описание	макс. зареждане (кг)
Cottons ☼ (Памук)	Пране на издръжливи материали от памук и лен. Подходящо и като къса програма за нормално замърсено пране, ако активирате ☼ SpeedPerfect.	9,0 5,0 ¹

¹ ☼ SpeedPerfect активирано

Програма	Описание	макс. зареждане (кг)
	Настройка на програма: <ul style="list-style-type: none"> ■ макс. 90 °C ■ макс. 1400 об./мин. 	
Есо 40-60	Пране на текстили от памук и лен. Забележка: Тъканите, които според символа за поддръжка могат да се перат от 40 °C  до 60 °C  , могат да се перат заедно. Действието от прането отговаря на най-добрия възможен клас на ефективност при пране съгласно законовите разпоредби. За тази програма автоматично се напасва температурата на пране според количеството на зареждане, за да се достигне оптимална енергийна ефективност при възможно най-добро действие при изпиране. Температурата на пране не може да се променя. Оборотите на центрофугиране възлизат максимум на 1400 об./мин.	9,0
Easy-Care  (Лесна поддръжка)	Пране на текстили от синтетика. Настройка на програма: <ul style="list-style-type: none"> ■ макс. 60 °C ■ макс. 1400 об./мин. 	4,0
Quick Mix  (Смесено)	Пране на текстили от памук, лен и синтетика. Подходящо за леко замърсено пране. Настройка на програма: <ul style="list-style-type: none"> ■ макс. 60 °C ■ макс. 1400 об./мин. 	4,0
Delicates/Silk  (Деликатно/Коприна)	Пране на чувствителни материи, които могат да се перат, от коприна, вискоза и синтетика. Използвайте перилен препарат за деликатно пране или коприна. Забележка: Перете особено чувствителните тъкани или тъканите с кукички, халки или скоби в мрежа за пране. Съвет: Чрез щадящо почистване на прането има по-малко изтъркване на текстилните влакна и влакната от микропластмаса. Настройка на програма: <ul style="list-style-type: none"> ■ макс. 40 °C ■ макс. 800 об./мин. 	2,0

Програма	Описание	макс. зареждане (кг)
 Wool  (Вълна)	<p>Пране на текстилни изделия от вълна или със съдържание на вълна, които могат да се перат на ръка или в перална машина.</p> <p>За да избегне намачкване на прането, барабанът особено щадящо движи тъканите с дълги паузи.</p> <p>Използвайте перилен препарат за вълна.</p> <p>Настройка на програмата:</p> <ul style="list-style-type: none"> ■ макс. 40 °C ■ макс. 800 об./мин. 	2,0
 Rinse (Изплакване)	<p>Плакнене с последващо центрофугиране и изпомпване на водата.</p> <p>Настройка на програмата: макс. 1400 об./мин.</p>	–
 Spin/Drain (Центрофуга/Изпомпване)	<p>Центрофугиране и изпомпване на водата.</p> <p>Ако искате само да изпомпате водата, активирайте 0. Прането не се центрофугира.</p> <p>Настройка на програмата: макс. 1400 об./мин.</p>	–
 App (Програми през мобилно приложение)	<p>Изберете още програми директно през приложението Home Connect.</p> <p>Описанието на програмите ще откриете в приложението Home Connect.</p> <p>Забележка: Вашият уред трябва да е свързан с домашната мрежа и да е регистриран във Вашето приложение Home Connect. → <i>Страница 33</i></p>	–
 Hygiene Plus (Хигиена плюс)	<p>Пране на издръжливи материали от памук и лен.</p> <p>Подходящо за хора с алергии и при повишени хигиенични изисквания.</p> <p>Забележка: Ако настроената температура се достигне, тя остава константна по време на целия процес на пране.</p> <p>Настройка на програмата:</p> <ul style="list-style-type: none"> ■ макс. 60 °C ■ макс. 1400 об./мин. 	6,5
 Sportswear (Спортни дрехи)	<p>Пране на спортни тъкани и тъкани за свободното време от синтетика.</p> <p>Използвайте перилен препарат за спортни тъкани.</p> <p>Не използвайте омекотител.</p> <p>Съвет: Перете силно замърсеното пране на програма Easy-Care .</p> <p>Настройка на програмата:</p> <ul style="list-style-type: none"> ■ макс. 40 °C ■ макс. 800 об./мин. 	2,0

Програма	Описание	макс. зареждане (кг)
☁ Iron Assist	<p>Подходящо за ризи, тениски и подобни дрехи от памук и лен.</p> <p>Програма за затопляне и третиране с пара на сухи тъкани, за да могат тъканите след края на програмата да се закачат или по-лесно да се гладят.</p> <p>Зареждането на програмата възлиза на максимум пет ризи или пет тениски.</p> <p>Активирайте ☁ SpeedPerfect, ако искате да вапоририрате само една дреха.</p> <p>Забележки</p> <ul style="list-style-type: none"> ■ Закачайте топлите и третирани с пара тъкани веднага след края на програмата или ги гладете. ■ Текстилните тъкани не се перат или почистват. Не използвайте перилен препарат или омекотител. ■ Водната пара е топла и може да причини щети по определени видове тъкани и материи. Програмата следователно не е подходяща за тъкани за открито или тъкани от коприна и вълна, като напр. пуловери. 	– ¹
<p>👕 Jeans/Dark Wash (Тъмно пране)</p>	<p>Пране на тъмни и цветово интензивни тъкани от памук и лесни за поддръжка текстили, напр. джинси.</p> <p>Перете прането обърнато с вътрешната страна навън.</p> <p>Използвайте течен препарат за пране.</p> <p>Настройка на програмата:</p> <ul style="list-style-type: none"> ■ макс. 40 °C ■ макс. 1200 об./мин. 	4,0
<p>⏱ Super Quick 15'/30'</p>	<p>Пране на текстили от памук и синтетика.</p> <p>Къса програма за леко замърсено дребно пране.</p> <p>Продължителността на програмата възлиза на ок. 30 минути.</p> <p>Ако искате да скъсите времетраенето на програмата до 15 минути, активирайте ☁ SpeedPerfect. Максималното количество за зареждане се намалява на 2,0 кг.</p> <p>Настройка на програмата:</p> <ul style="list-style-type: none"> ■ макс. 40 °C ■ макс. 1200 об./мин. 	4,0 2,0 ²

¹ Пране не е възможно

² ☁ SpeedPerfect активирано

10 Принадлежности

Използвайте оригинални принадлежности. Те са специално пригодени за Вашия уред.

Съвет: Някои принадлежности са налични в други цветове. Свържете се с отдела по обслужване на клиенти. → *Страница 47*

	Употреба	Номер за поръчка
Удължаване маркуч за чиста вода	Удължете маркуча за студена вода или Aquastop маркуча за чиста вода (2,50 м).	WMZ2381
Удължение на маркуча за мръсна вода	Удължете маркуча за мръсна вода (2,20 м).	11057910
Задържащи езичета	Подобреете сигурността на уреда.	WMZ2200
Скоба	Фиксирайте отточния маркуч.	00655300
Поставка за течен перилен препарат	Дозиране на течен перилен препарат.	00605740
Подиум	Уредът се поставя на високо, за да може да се зарежда и разтоварва лесно.	WMZPW20W

11 Пране

11.1 Подготвяне на дрехите

ВНИМАНИЕ

Останалите в прането предмети могат да повредят прането и барабана.

- ▶ Преди работа отстранете всички предмети от джобовете на дрехите.

Забележка

Ако подготвите прането си, ще запазите уреда и тъканите.



- Изчеткване на пясък и почва
- Сортирайте прането по цвят и тъкани и при това спазвайте етикета за грижа
- затваряйте всички ципове, велкра, кукички и халки
- Връзване на платнени колани, ленти и корди
- Отстранете колелцата на пердетата и оловните ленти
- перете малки или чувствителни дрехи в мрежа за пране
- перете малките и големи дрехи заедно

- Незабавно изперете прането с пресни петна
- Предварително третирайте прането с изсъхнали петна и го изперете неколkokратно
- Поставяйте дрехите от прането една по една в барабана
- Прането, което е предварително третирано с хлорна белина, трябва да се изплакне многократно преди зареждане на барабана

11.2 Знак за грижа върху етикетите

Означение за грижа при пране

Символ	Препоръчителна програма
	Памук (нормална)
	Лесна поддръжка (щадяща)
	Деликатно / коприна за ръчно пране (особено щадяща)

Символ	Препоръчителна програма
	Вълна (ръчно пране)
	(не може да се пере в пералня)

12 Перилен препарат и препарат за поддръжка

С правилния избор и използване на перилни препарати и средства за поддръжка щадите Вашия уред и Вашето пране.

Указанията на производителя за използване и дозиране ще откриете върху опаковката.

Забележки

- при използване на течни перилни препарати използвайте само самостоятелно течащи перилни препарати
- не смесвайте различни течни перилни препарати
- не смесвайте перилен препарат с омекотител
- не използвайте престоляни и засъхнали продукти
- не използвайте съдържащи разтворители, разяждащи или газоотделящи препарати
- не използвайте хлорна белина
- Използвайте рядко оцветители, тъй като фиксиращата сол може да повреди неръждаемата стомана
- не използвайте обезцветяващи средства в уреда

13 Основни положения при работа с уреда

13.1 Включване на уреда

Забележка: Ако включвате уреда за пръв път, след като е свързан към

електричеството, процесът на включване трае до една минута.

Изискване: Уредът е разположен правилно и свързан. → *Страница 11*

▶ Натиснете ϕ .

Процесът на включване трае няколко секунди.

Забележка: Осветлението на барабана угасва автоматично.

13.2 Настройване на програмата

1. Натиснете желаната програма.
→ *"Програми", Страница 24*

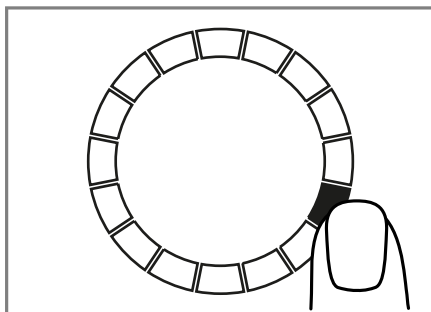

- ✓ Дисплей показва програмните настройки.
- 2. Адаптиране на програмните настройки.
→ *"Бутони", Страница 21*
Спазвайте информацията по тема Логика на управлението
→ *Страница 18.*
Програмните настройки не се замятат трайно за програмата.

Настройване на други програми

Изискване: Home Connect е оборудвано. → *Страница 33*

1. Настройте програмата **App** .

✓  **Remote Start** мига.

2. Натиснете  **Remote Start**.

✓ Home Connect приложението показва избираемите програми.

3. В Home Connect приложението настройте програмата.

4. Ако желаете, адаптирайте програмните настройки.
→ "Бутони", Страница 21
5. Стартирайте програмата.
→ Страница 31

13.3 Запаметяване на програмни настройки

Можете да запаметите своите индивидуални програмни настройки като любими.

Изискване: Програма е настроена.
→ Страница 29

- ▶ Натиснете върху ☆ **Favourite** за ок. 3 секунди.

За да извикате запаметената програма, натиснете върху ☆ **Favourite**.

Забележка: За да препишете записаната програма, повторете стъпките.

13.4 Отваряне на вратата

1. Достигнете до дръжката на вратата и я дръпнете.

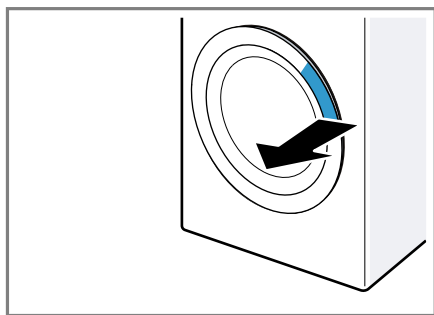

2. Отворете вратата.

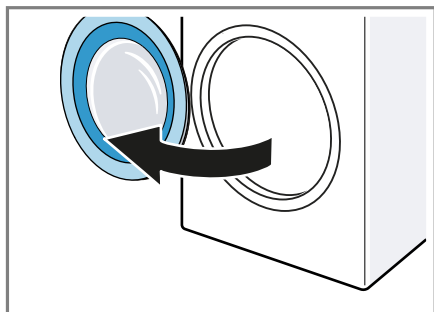

13.5 Дрехи поставете

Забележка: За да избегнете образуване на гънки, спазвайте максималното зареждане на програмите.
→ "Програми", Страница 24

Изисквания

- Прането е подготвено и сортирано.
→ "Гране", Страница 28
 - Барабанът е празен.
1. Отворете вратата. → Страница 30
 2. Поставете дрехите в барабана.
 3. Затворете вратата.
Уверете се, че не е затиснато пране във вратата.

13.6 Поставяне на помощ при дозиране

1. Изтеглете чекмеджето за перилен препарат.
2. Натиснете приставката надолу и свалете чекмеджето за перилен препарат.

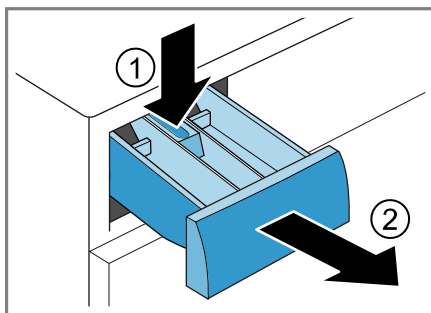

3. Използвайте помощта за дозиране.

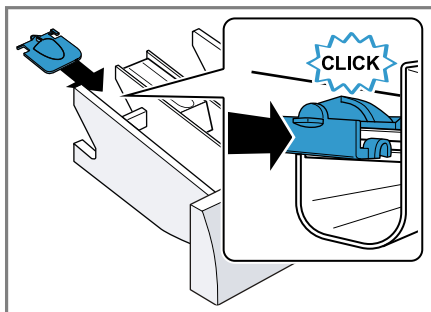

13.7 Използване на помощ при дозиране

За да дозирате течния перилен препарат по-лесно, можете да използвате помощта при дозиране в чекмеджето за перилен препарат.

Забележка: Не използвайте помощ при дозиране за гъсти перилни препарати, прах за пране, при активирано предпране или време на край на програмата.

Изисквания

- Чекмеджето за перилен препарат → Страница 17 е извадено.
- Помощта при дозиране е поставена. → Страница 30

1. Избутайте помощта при дозиране напред.

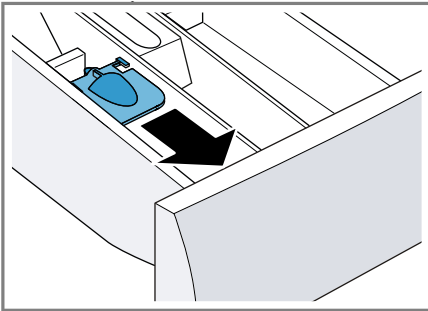

2. Приберете надолу помощта при дозиране и я фиксирайте.

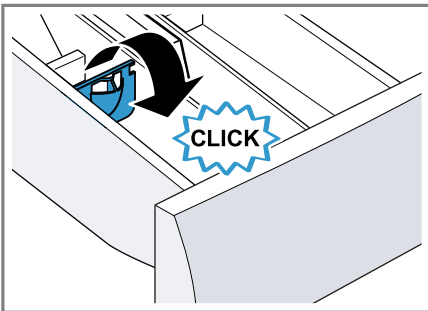

13.8 Пълнене на перилен препарат и препарат за поддръжка

Забележка: Спазвайте указанията за перилни препарати и препарати за поддръжка → Страница 29.

1. Изтеглете чекмеджето за перилен препарат.
2. Ако желаете, използвайте помощта при дозиране. → Страница 31
3. Напълнете перилен препарат. → "Чекмедже за перилен препарат", Страница 17
4. Ако желаете, напълнете омекотител.
5. Затворете чекмеджето за препаратите.

13.9 Стартиране на програмата

Изисквания

- Програма е настроена. → Страница 29
- Вратата е затворена.
- ▶ Натиснете II ▷.
- ✓ Барабанът се върти и се извършва разпознаване на натоварването, което може да трае до 2 минути и след това водата влиза.
- ✓ Дисплеят показва продължителността на програмата или времето на край.
- ✓ Дисплеят показва след края на програмата: **End**.

13.10 Накисване на пране

Забележка: За омекване няма нужда от допълнителен препарат. Уредът използва разтворения препарат за омекване и измиване.

Изисквания

- Прането е поставено. → Страница 30
- Програмата е стартирана. → Страница 31

bg Защита от деца



1. Ок. 10 минути след старт на програмата натиснете II ▷.
Програмата спира на пауза и прането може да омекне.
2. След желаното време на наkisване натиснете II ▷.

13.11 Допълване с дрехи

След старта на програмата можете да извадете или добавите пране според статуса на програмата.

1. Натиснете II ▷.
Уредът спира на пауза.
Забележка: Ако желаете да добавите пране, спазвайте указанията на дисплея.
→ "Дисплей", Страница 21
2. Отворете вратата. → Страница 30
3. Допълнете или извадете дрехи.
4. Затворете вратата.
5. Стартирайте програмата.
→ Страница 31

13.12 Прекъсване на програмата

1. Натиснете II ▷.
2. Отворете вратата. → Страница 30
При висока температура и високо ниво на водата вратата остава заключена от съображения за сигурност.
 - При висока температура стартирайте програмата  **Rinse**.
 - При високо ниво на водата стартирайте програмата  **Spin** или настройте подходяща програма за изпомпване.
→ "Програми", Страница 24
3. Извадете прането. → Страница 32

13.13 Продължаване на програма при задържане на изплакването

Изисквания

- Задържането на изплакването е активирано.

→ "Бутони", Страница 22

- Последният процес на изплакване от настроената програма е приключил и прането е във водата от изплакването.
1. Настройте програма  **Spin** или програма за изпомпване.
→ Страница 24
 2. Натиснете II ▷.

13.14 Изваждане на дрехите

1. Отворете вратата. → Страница 30
2. Извадете прането от барабана.

13.15 Уредът преминава в режим в готовност (стендбай)

1. Натиснете .
2. Почистване на гумения маншет.
→ Страница 39

Забележка: Оставете отворени вратата на уреда и чекмеджето за перилен препарат.

14 Защита от деца

Обезопасете Вашия уред срещу погрешно обслужване по елементите за управление.

14.1 Активиране на защитата от деца

- ▶ Натиснете  **3 sec.** за около 3 секунди.
- ✓ Елементите за управление са блокирани.
- ✓ Защитата от деца остава активна и в състояние на готовност (стендбай) на уреда и при спиране на тока.

14.2 Деактивиране на защитата от деца

Изискване: За да деактивирате защитата от деца, уредът трябва да е включен.

- ▶ Натиснете **3 sec.** за около 3 секунди.

15 Home Connect

Този уред може да се свързва с мрежа. Свържете Вашия уред с мобилно крайно устройство, за да обслужвате функциите, да адаптирате основните настройки или да контролирате текущия режим на работа посредством приложението Home Connect. Услугите Home Connect не са налични във всяка държава. Наличността на функцията Home Connect зависи от наличността на услугите Home Connect във вашата държава. Информация по темата можете да намерите на: www.home-connect.com. Приложението Home Connect ще ви ръководи през целия процес на регистрация. Следвайте инструкциите и спазвайте указанията в приложението Home Connect.

Забележки

- Спазвайте указанията за безопасност в настоящото ръководство за употреба и се уверете, че те се спазват и когато обслужвате уреда посредством приложението Home Connect.
→ "Безопасност", Страница 3
- Обслужването чрез самия уред винаги е с приоритет. През това време не е възможно обслужване с приложението Home Connect.

15.1 Настройване на Home Connect

Изискване: Уредът има връзка с домашната WLAN мрежа (Wi-Fi) на мястото на разполагане.

1. Сканирайте следния QR код.

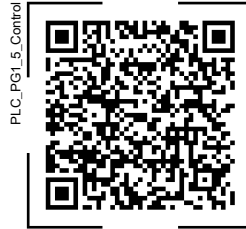

Чрез QR кода можете да инсталирате приложението Home Connect и да свържете Вашия уред.

2. Следвайте указанията на приложението Home Connect.

15.2 Деактивиране на Wi-Fi върху уреда

1. Натиснете **Remote Start** за около 3 секунди.
 2. Натискайте **Remote Start**, докато дисплеят покаже "on".
 3. Натиснете **II D**, за да деактивирате Wi-Fi.
- ✓ Дисплеят показва "oFF".

Забележка: За да напуснете Home Connect настройките, натиснете **Remote Start** за ок. 3 секунди.

15.3 Активиране на Wi-Fi върху уреда

1. Натиснете **Remote Start** за около 3 секунди.
 2. Натискайте **Remote Start**, докато дисплеят покаже "oFF".
 3. Натиснете **II D**, за да активирате Wi-Fi.
- ✓ Дисплеят показва "on".

Забележки



- Ако Wi-Fi е активирано, дисплеят показва с редуване "on" и силата на сигнала на Wi-Fi връзката.
- За да напуснете Home Connect настройките, натиснете **Remote Start** за ок. 3 секунди.

15.4 Инсталиране на софтуерна актуализация

Забележка: Ако има налична актуализация на софтуера, се показва съобщение в приложението Home Connect.

- ▶ За да инсталирате актуализация на софтуера, следвайте указанията в Home Connect приложението.
- ✓ По време на инсталирането панелът за обслужване е частично блокиран.
- ✓ При повреда инсталацията може да трае до 40 минути. Не нулирайте мрежовите настройки или устройството до фабричните настройки по подразбиране.

15.5 Нулиране на мрежовите настройки на уреда

1. Натиснете  **Remote Start** за около 3 секунди.
 2. Натискайте  **Remote Start**, докато дисплеят покаже "rES".
 3. Натиснете  за около 3 секунди.
- ✓ Мрежовите настройки се нулират.

15.6 Дистанционен старт

Освободете уреда за дистанционен старт през Home Connect приложението.



Забележка

Дистанционният старт се деактивира при следните условия:

- Вратата на уреда се отваря.
-  **Remote Start** се натиска.
- След спиране на тока.

Активиране на дистанционен старт

Изискване: Вратата на уреда е затворена.

- ▶ Натиснете  **Remote Start**.
- ✓  **Remote Start** светва и уредът се одобрява за отдалечен старт през приложението Home Connect.

Деактивиране на дистанционното стартиране

- ▶ Натиснете  **Remote Start**.
- ✓  **Remote Start** угасва.

15.7 Дистанционна диагностика

Службата за обслужване на клиенти може да достигне до Вашия уред чрез дистанционна диагностика, ако сте се обърнали към службата със съответното желание, Вашият уред е свързан с Home Connect сървъра и дистанционната диагностика е налична в страната, в която използвате уреда.

Съвет: Допълнителна информация и указания за наличност на дистанционна диагностика във Вашата страна ще откриете в сервисната зона/зоната за поддръжка на локалния уебсайт: www.home-connect.com.

15.8 Защита на личните данни

Обръщайте внимание на указанията за защита на данните.

С първоначалното свързване на Вашия уред със свързана към Интернет домашна мрежа Вашият уред предава следните категории данни към Home Connect сървъра (първоначална регистрация):

- Уникална идентификация на уреда (състояща се от ключове на уреда, както и MAC адрес на вградения Wi-Fi комуникационен модул).
- Сертификат за сигурност на Wi-Fi комуникационния модул (за информационно-техническо осигуряване на връзката).
- Актуалната софтуерна версия и хардуерна версия на Вашия домашен уред.
- Статус на евентуалните предходни нулирания до фабрични настройки.

Тази първоначална регистрация подготвя използването на Home Connect функционалностите и е нужна едва в момента, в който Вие за пръв път желаете да използвате Home Connect функционалностите.

Забележка: Обърнете внимание, че функциите Home Connect могат да се използват само във връзка с приложението Home Connect. Информация за защитата на данните може да се потърси в Home Connect приложението.

16 Основни настройки

Можете да настроите основните настройки на Вашия уред според Вашите нужди.

Забележка: Можете да напаснете основните настройки и в Home Connect приложението.

16.1 Общ преглед на основните настройки

Забележка: Чрез софтуерни актуализации може да са налични допълнителни функции. → *Страница 34*

Ако софтуерна актуализация е налична, ще откриете допълнителна информация в приложението Home Connect.

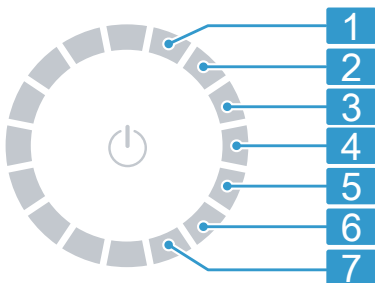

Програмен селектор с програмни позиции

- 1 Настройте силата на звука на сигнала след края на програмата:
0 (изкл) до 4 (много силно)
- 2 Настройте силата на звука на сигнала при избиране на бутоните:
0 (изкл) до 4 (много силно)
- 3 Настройте яркостта на индикатора:
1 (ниско) до 4 (много високо)
- 4 Няма основна настройка.
- 5 Активиране (on) или деактивиране (off) на напомнянето за почистване на барабана.
- 6 Покажете броя на прекратените програми (PC).
- 7 Връщане на уреда към фабричните настройки (rES).

16.2 Промяна на основните настройки

Изискване: Дисплеят показва всички допълнителни бутони. → *Страница 19*

1. За да извикате основните настройки, натиснете **Basic Settings**.
2. Изберете желаната основна настройка с програмния избирач.
→ *Страница 35*
3. Адаптирайте основната настройка:
 - ▶ За да промените стойността, натиснете или .
 - ▶ За да нулирате уреда до фабричните настройки, натиснете за ок. 3 секунди върху .
4. Натиснете **Basic Settings**, за да излезете от основните настройки.

17 Почистване и поддръжка

Почиствайте и поддържайте старателно Вашия уред, за да съхраните неговата функционалност за дълго време.

17.1 Почистване на барабана

Почиствайте барабана след 20 пранета при температура от 40 °C или по-ниска, ако ☼ мига или ако дълго време не сте използвали уреда, го правете поне веднъж годишно.

⚠ ВНИМАТЕЛНО

Опасност от нараняване!

Постоянното пране с ниски температури и липсващото проветряване на уреда могат да повредят барабана и да доведат до наранявания.

- ▶ Редовно изпълнявайте програма за почистване на барабана или перете с температури от минимум 60 °C.
- ▶ Оставайте уреда след всяка употреба да се изсуши с отворени врата и чекмедже за перилен препарат.

Съвет: Можете да закупите нашите тествани и разрешени препарати за поддръжка и почистване в интернет на <https://www.bosch-home.com/store> или чрез отдела по обслужване на клиенти.

- ▶ Изберете програмата **Cottons 90 °C** ☼ или програмата за почистване на барабана в Home Connect приложение. Изпълнете програмата без пране с прах за пране с кислородна белина или с почистващ препарат за грижа за вътрешността на уреда.

17.2 Почистване на отделението за перилен препарат

Забележка: Сканирайте QR кода, за да видите анимацията на процеса.



1. Изтеглете чекмеджето за перилен препарат.
2. Притиснете поставката и отстранете чекмеджето за перилен препарат.

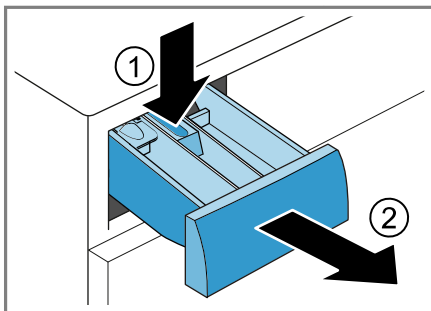

3. Изтеглете отдолу нагоре частта.

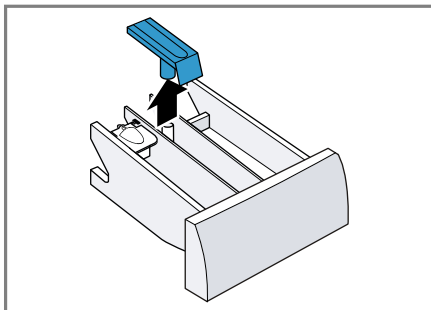

4. Почистете с четка и вода чекмеджето за перилен препарат и вложката и ги подсушете.

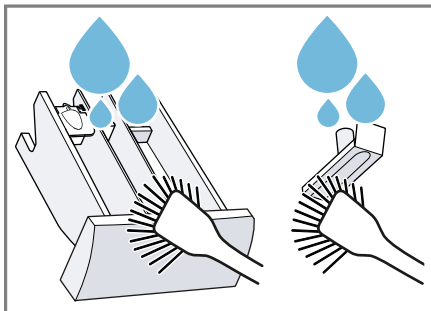

5. Поставете и фиксирайте вложката.

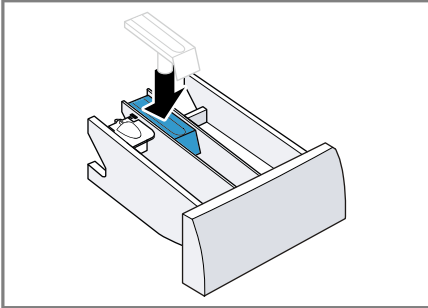

6. Почистете отвора за чекмеджето за перилен препарат.

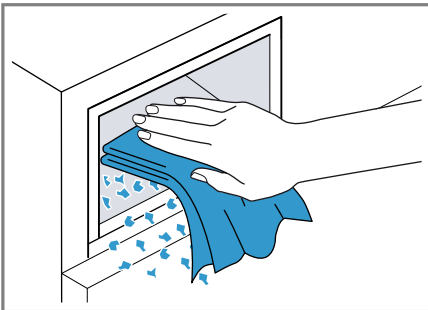

7. Затворете чекмеджето за препарати.

17.3 Почистване на помпата за мръсна вода

Почистете помпата за мръсна вода редовно, поне веднъж годишно, както и при повреди, напр. при запушвания или чукащи шумове.

Забележка: Сканирайте QR кода, за да виждате анимацията на процеса. Преди да стартирате анимацията, съблюдавайте следните указания за безопасност.



Изпразване на помпата за мръсна вода

1. Затворете водопроводния кран.
2. Уредът преминава в режим в готовност (стендбай). → Страница 32
3. Разкачете щепсела на уреда от електрическата мрежа.
4. Отворете и свалете клапата за поддръжка.

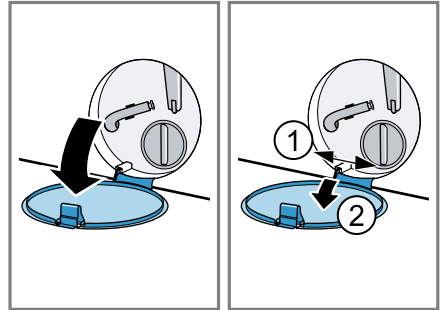

5. Избутайте под отвора подходящ съд за улавяне на сапунената вода.

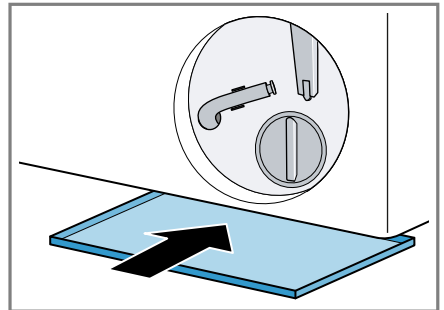

6. Свалете маркучата за изпразване от поставката.

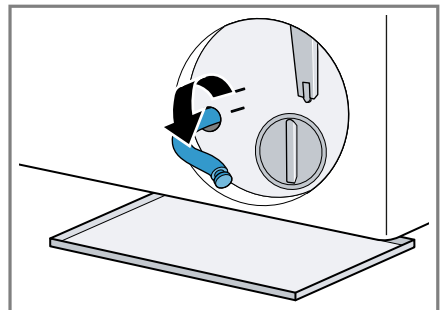

7. **⚠ ВНИМАТЕЛНО – Опасност от изгаряне с гореща вода!**

При пране с високи температури сапунената луга е гореща.

- ▶ Не докосвайте горещия перилен разтвор.

За да се оттече лугата в съда, изтеглете затварящото капаче.

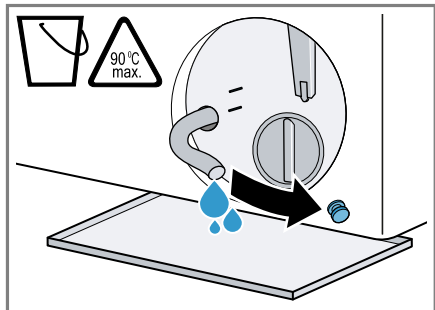

8. След изпразването натиснете затварящото капаче.

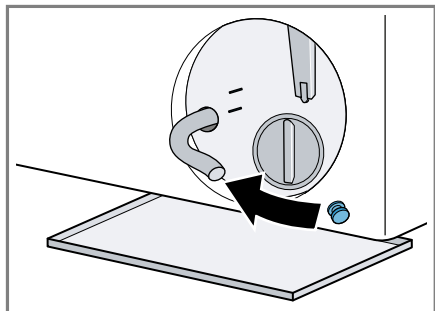

9. Захванете маркучката за източване на водата в поставката.

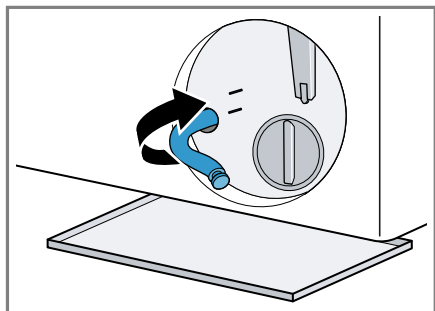

Почистване на помпата за мръсна вода

Изискване: Помпата за мръсна вода е празна. → Страница 37

1. Тъй като в помпата за мръсна вода може да има още остатъчна вода, внимателно развъртете капача на помпата.

- ▶ Поради груби замърсявания филтърната вложка може да заседне в корпуса на помпата. Разтворете мръсотията и извадете филтърната вложка.

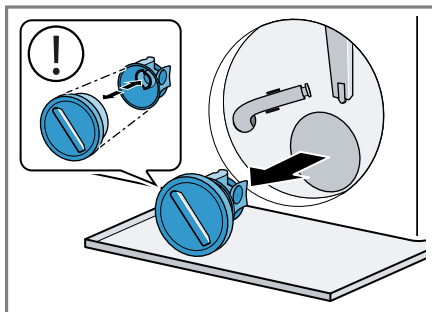

Капакът на помпата се състои от два компонента, които могат да се разглобят за почистване.

2. Почистете вътрешността, резбата на капача на помпата и корпуса на помпата.

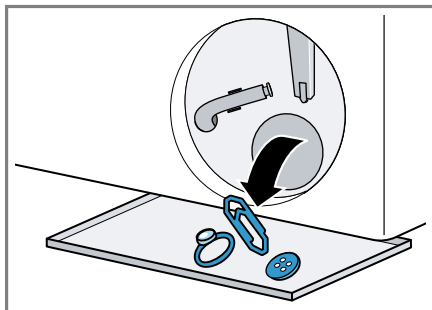

3. Уверете се, че двете лопатни колежа могат да се въртят.

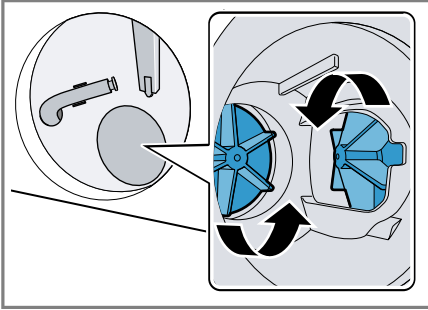

4. Поставете капака на помпата.

- ▶ Уверете се, че компонентите на капака на помпата са правилно монтирани.

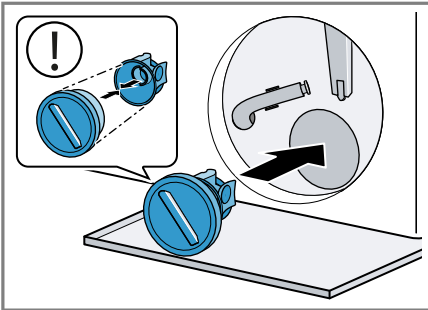

5. Завъртете до упор капака на помпата.

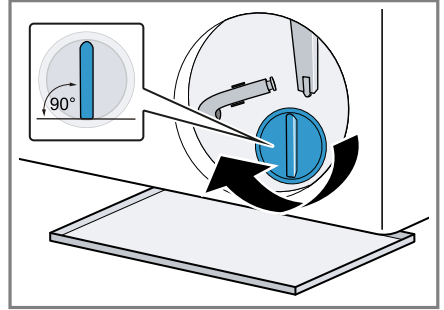

Дръжката на капака на помпата трябва да е отвесна.

6. Поставете и затворете клапата за поддръжка.

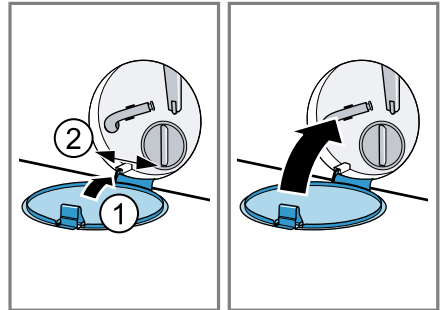

17.4 Почистване на гумения маншет

Почиствайте гумения маншет редовно.

1. Отворете вратата. → Страница 30
2. Отстранете чуждите тела и влакната от гумения маншет.

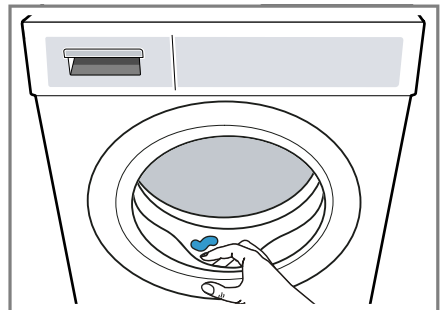

bg Отстраняване на неизправности

3. Отстранете запушванията от входния отвор.

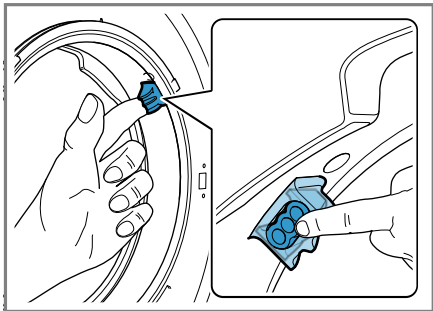

4. Забършете гумения маншет отвън и отвътре с влажна кърпа и подсушете.

18 Отстраняване на неизправности

Можете да отстраните самостоятелно малки неизправности по Вашия уред. Преди да се свържете с отдела по обслужване на клиенти, направете справка с информацията за отстраняване на неизправности. Така ще избегнете ненужни разходи.



⚠ ПРЕДУПРЕЖДЕНИЕ



Опасност от токов удар!

Некомпетентните ремонти са опасни.



- ▶ Никога не променяйте технически уреда или свойствата му.
- ▶ Само обучен за целта специализиран персонал трябва да извършва ремонти на уреда.
- ▶ За ремонта на уреда трябва да се използват само оригинални резервни части.
- ▶ Ако кабелът за свързване към мрежата на този уред бъде повреден, той трябва да се смени от производителя или неговия отдел по обслужване на клиенти, или от друго лице с подобна квалификация, за да се избегнат опасности.

Неизправност	Причина и отстраняване на неизправности
Дисплеят е угаснал и II ▷ мига.	Режим на пестене на енергия е активен. ▶ Натиснете II ▷.
E:36 -10 / E:30 -80 Перилният разтвор не се изпомпва.	Маркучът за източване на водата е свързан твърде високо, прегънат, притиснат или удължен до недопустима степен. ▶ Проверете инсталацията на маркуча за мръсна вода. → Страница 13
	Отточната тръба или отточният маркуч са запушени. ▶ Почистете отточната тръба и отточния маркуч.

Неизправност	Причина и отстраняване на неизправности
E:36 -10 / E:30 -80 Перилният разтвор не се изпомпва.	<p>Помпата за сапунен разтвор е запушена или капакът на помпата не е поставен правилно.</p> <ul style="list-style-type: none"> ▶ Проверете дали капакът на помпата е правилно инсталиран. → <i>Страница 37</i> ▶ Почистете помпата за мръсна вода. → <i>Страница 37</i> <p>Дозирание на перилен препарат твърде високо.</p> <ul style="list-style-type: none"> ▶ Намалете при следващия цикъл на пране със същото натоварване количеството перилен препарат. <p>☑ е активирано.</p> <ul style="list-style-type: none"> ▶ Стартирайте програма © Spin или подходяща програма за изпомпване. → <i>Страница 24</i>
E:36 -25 -26	<p>Помпата за отвеждане на пералния разтвор е задръстена.</p> <ul style="list-style-type: none"> ▶ Почистете помпата за мръсна вода. → <i>Страница 37</i>
E:38 -25 -26	<p>Помпата за отвеждане на пералния разтвор е задръстена.</p> <ol style="list-style-type: none"> 1. Почистете барабана. → <i>Страница 36</i> 2. Ако повредата продължи, почистете помпата за луга. → <i>Страница 37</i> <p>Всмукателният отвор на гумения маншет е запушен.</p> <ul style="list-style-type: none"> ▶ Почистете входния отвор в гумения маншет.
H:32	<p>Уредът е прекъснал центрофугирането поради неравно разпределение на дрехите.</p> <ul style="list-style-type: none"> ▶ Разпределете наново дрехите в барабана.
E:30 -10 / 	<p>Водопроводният кран е затворен.</p> <ul style="list-style-type: none"> ▶ Отворете водопроводния кран. <p>Маркучът за чиста вода е прегънат или захванат.</p> <ul style="list-style-type: none"> ▶ Проверете инсталацията на маркуча за подаване на вода. → <i>Страница 13</i> <p>Филтърът на маркуча за чиста вода е запушен.</p> <ul style="list-style-type: none"> ▶ Почистете цедката в маркуча за чиста вода. Сканирайте QR кода, за да виждате анимацията на процеса. <div data-bbox="397 1177 543 1326" style="text-align: center;">  </div>
	<p>Налягането на водата е ниско.</p> <ul style="list-style-type: none"> ▶ Проверете дали водопроводният кран има достатъчно налягане на водата.

Неизправност	Причина и отстраняване на неизправности
E:30 -10 / 	<p>Системата за измерване на нивото на водата е дефектна.</p> <p>Със съобщението за грешка уредът стартира процес по изпомпване.</p> <ol style="list-style-type: none">1. Изчакайте ок. 5 минути докато престане процесът на изпомпване.2. Рестартирайте уреда. Ако е нужно, процесът на изпомпване стартира наново.3. Ако повредата продължи, обадете се на службата за обслужване на клиенти. → <i>Страница 47</i>
E:35 -10	<p>Уредът не е уплътнен.</p> <ol style="list-style-type: none">1. Затворете водопроводния кран.2. Свържете се със службата за обслужване на клиенти. → <i>Страница 47</i>
E:30 -20	<p>Критична функционална неизправност.</p> <p>► Затворете водопроводния кран.</p> <p>Със съобщението за грешка уредът стартира процес по изпомпване.</p> <ol style="list-style-type: none">1. Изчакайте ок. 5 минути докато престане процесът на изпомпване.2. Рестартирайте уреда. Ако е нужно, процесът на изпомпване стартира наново.3. Ако повредата продължи, обадете се на службата за обслужване на клиенти. → <i>Страница 47</i> <hr/> <p>Дозирание на перилен препарат твърде високо.</p> <p>► Намалете при следващия цикъл на пране със същото натоварване количеството перилен препарат.</p> <hr/> <p>Допълнително вода е напълнена.</p> <p>► По време на работа не доливайте вода в уреда.</p>
Всички други кодове за грешка.	<p>Функционална неизправност</p> <ol style="list-style-type: none">1. Натиснете за ок. 5 секунди , за да рестартирате уреда.2. Ако повредата възникне отново, разкачете уреда за минимум 30 секунди от електрическата мрежа. Издърпайте щепсела на кабела за свързване към мрежата от контакта или изключете предпазителя в кутията с предпазители.3. Ако повредата продължи, обадете се на службата за обслужване на клиенти. → <i>Страница 47</i> При обаждането посочете точното съобщение за грешка. Ако е възможно, документируйте повредата със снимки и видеота.

Неизправност	Причина и отстраняване на неизправности
☹ или силно образуване на пяна.	<p>Дозиране на перилен препарат твърде високо.</p> <ul style="list-style-type: none"> ▶ Моментална мярка: Смесете една супена лъжица омекотител с 0,5 литра вода и го сипете в отделението II (не правете това при връхни и спортни дрехи и при дрехи с пух). ▶ Намалете при следващия цикъл на пране със същото натоварване количеството перилен препарат.
☹	<p>Почистване на барабана е нужно.</p> <ul style="list-style-type: none"> ▶ Почистете барабана. → <i>Страница 36</i>
Дисплеят и бутоните не реагират.	<p>Софтуерна повреда.</p> <ol style="list-style-type: none"> 1. Натиснете за ок. 5 секунди ⏻, за да рестартирате уреда. 2. Ако повредата възникне отново, разкачете уреда за минимум 30 секунди от електрическата мрежа. Издърпайте щепсела на кабела за свързване към мрежата от контакта или изключете предпазителя в кутията с предпазители.
Home Connect не функционира правилно.	<p>Възможни са различни причини.</p> <ol style="list-style-type: none"> 1. Нулирайте мрежовите настройки на уреда. → <i>Страница 34</i> 2. Настройте Home Connect наново. → <i>Страница 33</i> <ul style="list-style-type: none"> ▶ Отидете на www.home-connect.com.
Програмата не стартира.	<p>Активирана е защитата за деца.</p> <ul style="list-style-type: none"> ▶ Деактивирайте механизма за обезопасяване спрямо деца. → <i>Страница 32</i> <p>⌚ Finished in е активирано.</p> <ul style="list-style-type: none"> ▶ Проверете дали ⌚ Finished in е активирана. → <i>Страница 22</i>
Програмата е на пауза или прекъсната, но вратата не може да се отвори.	<p>Температурата е твърде висока.</p> <ul style="list-style-type: none"> ▶ Стартирайте програмата 🗑 Rinse или изчакайте докато температурата спадне. <p>Нивото на водата е твърде високо.</p> <ul style="list-style-type: none"> ▶ Стартирайте програма Ⓢ Spin или подходяща програма за изпомпване. → <i>Страница 24</i>
Вратата не може да се отвори в случай на прекъсване на захранването.	<p>Вратата е заключена.</p> <ul style="list-style-type: none"> ▶ Отворете вратата с аварийното отключване. → <i>Страница 46</i>
Барабанът трепва след старта на програмата.	<p>Не е налице грешка. Вътрешният тест на мотора е стартиран.</p> <p>Не е необходимо действие.</p>
Барабанът се върти, вода не влиза.	<p>Не е налице грешка. Разпознаване на натоварване е активно до 2 минути.</p> <p>Не е необходимо действие.</p>

Неизправност	Причина и отстраняване на неизправности
В барабана не се вижда вода.	Не е налице грешка. Водата се намира под видимото ниво. Не е необходимо действие.
Многократно центрофугиране.	Не е налице грешка. Уредът разпределя дрехите равномерно и така изравнява дисбаланса. Не е необходимо действие.
Вибрации, движение и силни шумове от уреда по време на центрофугиране.	Уредът не е правилно нивелиран. ▶ Подравнете уреда. → <i>Страница 14</i> Крачетата на уреда не са фиксирани. ▶ Фиксирайте крачетата на уреда. → <i>Страница 14</i> Транспортните планки не са отстранени. ▶ Отстранете транспортните предпазители.
Високи обороти на центрофугата не се достигат.	Уредът изравнява дисбаланса чрез редуциране на оборотите на центрофугата. Не е необходимо действие.
Продължителността на програмата се променя по време на процеса на изпиране.	Не е налице грешка. Последователността на програмата се оптимизира електронно или се активира друг цикъл на изплакване поради образуването на обилна пяна или дисбалансът е изравнен. Не е необходимо действие.
Бързаци, съскащи или засмукващи звуци.	Не е налице грешка. Вода се налива или сапунен разтвор се изпомпва. Не е необходимо действие.
Чукащи шумове, тракане в помпата за сапунен разтвор.	Чуждо тяло е попаднало в помпата за сапунен разтвор. ▶ Почистете помпата за мръсна вода. → <i>Страница 37</i>
По дрехите има следи от перилен препарат.	Перилните препарати могат да съдържат неразтворими във вода вещества, които да се отложат върху дрехите. ▶ Стартирайте програмата  Rinse или изчеткайте прането след сушенето.
Върху тъканите след края на програмата  Iron Assist са се образували влажни петна.	Водни капки от барабана или от вратата са навлажнили тъканите. Капките са от кондензирана пара или от остатъчна влажност от предишната програма за пране. ▶ Изгладете тъканите или ги закачете за сушене.
Прането след центрофугирането е твърде мокро.	Настроени са ниски обороти на центрофугата. ▶ Стартирайте програмата  Spin . ▶ Настройте при следващото пране по-високи обороти на центрофугиране. Уредът изравнява дисбаланса чрез редуциране на оборотите на центрофугата. 1. Разпределете наново дрехите в барабана. 2. Стартирайте програмата  Spin .

Неизправност	Причина и отстраняване на неизправности
Намачкване.	<p>Избраната програма е неподходяща за вида на тъканта.</p> <ul style="list-style-type: none"> ▶ Настройте подходяща програма. → <i>Страница 24</i> <hr/> <p>Настроени са високи обороти на центрофугата.</p> <ul style="list-style-type: none"> ▶ Настройте при следващото пране по-ниски обороти на центрофугиране. <hr/> <p>Зареждането е неподходящо.</p> <ul style="list-style-type: none"> ▶ Спазвайте максималното количество за зареждане на програмите. → <i>Страница 24</i> ▶ Подгответе прането. → <i>Страница 28</i>
От маркуча за чиста вода изтича вода.	<p>Маркучът за чиста вода не е правилно свързан или е повреден.</p> <ul style="list-style-type: none"> ▶ Проверете инсталацията на маркуча за подаване на вода. → <i>Страница 11</i> <p>При повреда се обадете на клиентската служба. → <i>Страница 47</i></p>
От отточния маркуч изтича вода.	<p>Маркучът за мръсна вода не е правилно свързан или повреден.</p> <ul style="list-style-type: none"> ▶ Проверете инсталацията на маркуча за мръсна вода. → <i>Страница 11</i> <p>При повреда сменете маркуча за мръсна вода.</p>
Вода излиза изпод вратата.	<p>Замърсяване по вратата или маншета предизвиква неуплътненост.</p> <ul style="list-style-type: none"> ▶ Почистете вратата и маншета.
Перилният препарат или омекотителят капе от маншета и се събира върху вратата или в гънката на маншета.	<p>В чекмеджето за перилен препарат има твърде много препарат или омекотител.</p> <ul style="list-style-type: none"> ▶ Спазвайте при дозиране маркировката в чекмеджето за перилен препарат. → <i>Страница 31</i>
В отделението ☼ има остатъчна вода.	<p>Вложката в отделението ☼ е запушена.</p> <ul style="list-style-type: none"> ▶ Почистете отделението за перилен препарат. → <i>Страница 36</i>
Омекотителят остава в чекмеджето за перилен препарат.	<p>Мекото изплакване не е предвидено за избраната програма.</p> <ul style="list-style-type: none"> ▶ Проверете дали програмата поддържа използване на омекотител. → <i>Страница 24</i>
В уреда има миризми.	<p>Влагата и остатъците от перилен препарат могат да ускорят образуването на бактерии.</p> <ul style="list-style-type: none"> ▶ Почистете барабана. → <i>Страница 36</i> ▶ Когато не използвате уреда, оставяйте вратата и чекмеджето за перилен препарат отворени, за да може да изсъхне останалата вода.

18.1 Аварийно отваряне

Отключване на вратата

Изискване: Помпата за мръсна вода е празна. → Страница 37

1. **ВНИМАНИЕ** – Изтичащата вода може да доведе до материални щети.
 - ▶ Не отваряйте вратата, ако през стъклото се вижда вода.

Натиснете надолу аварийното отключване с инструмент и го пуснете.

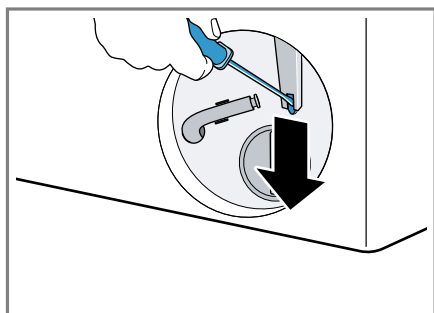

- ✓ Заклучването на вратата е освободено.
2. Поставете и фиксирайте клапата за поддръжка.
 3. Затворете клапата за поддръжка.

18.2 Рестартиране на уреда.

1. Натиснете за ок. 5 секунди ϕ , за да рестартирате уреда.
2. Ако повредата възникне отново, разкачете уреда за минимум 30 секунди от електрическата мрежа. Издърпайте щепсела на кабела за свързване към мрежата от контакта или изключете предпазителя в кутията с предпазители.
3. Ако повредата продължи, обадете се на службата за обслужване на клиенти. → Страница 47
При обаждането посочете точното съобщение за грешка. Ако е въз-

можно, документирайте повредата със снимки и видеота.

19 Транспортиране, съхранение и предаване за отпадъци

19.1 Демонтаж на уреда

1. Затворете водопроводния кран.
2. Изпразнете маркуча за чиста вода.
3. Уредът преминава в режим в готовност (стендбай). → Страница 32
4. Изтеглете щепсела на уреда.
5. Източете перилния разтвор. → "Почистване на помпата за мръсна вода", Страница 37
6. Демонтирайте маркучите.

19.2 Поставяне на транспортните планки

За да избегнете транспортни щети, обезопасете уреда преди транспортиране с транспортните обезопасявания.

1. Свалете капака¹ с помощта на отвертка.

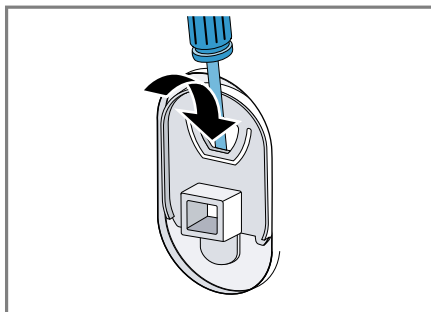

Запазете капака.

2. Поставете четирите транспортни укрепвания.

¹ Броят на капачетата варира в зависимост от модела.

19.3 Повторно въвеждане на уреда в експлоатация

- ▶ За допълнителна информация вижте Разполагане и свързване → Страница 11 и Стартиране на празен ход → Страница 15.

19.4 Предаване за отпадъци на излезли от употреба уреди

Чрез екологосъобразно предаване за отпадъци е възможна повторна употреба на ценни суровини.

⚠ ПРЕДУПРЕЖДЕНИЕ
Опасност от увреждане на здравето!

Деца могат да се заключат в уреда и да попаднат в опасна за живота ситуация.

- ▶ Не разполагайте уреда зад врата, която блокира или възпрепятства отварянето на вратата на уреда.
 - ▶ При изведени от употреба уреди издърпайте щепсела на кабела за свързване към мрежата от контакта, след това прережете кабела за свързване към мрежата и унищожете ключалката на вратата на уреда така, че вратата на уреда да не се затваря повече.
1. Издърпайте от контакта щепсела на кабела за свързване към мрежата.
 2. Прережете кабела за свързване към мрежата.
 3. Предайте уреда за отпадъци по екологосъобразен начин.
Актуална информация относно начините на предаване за отпадъци ще получите от Вашия специализиран търговец, както и от съответната общинска или градска управа.



Този уред е обозначен в съответствие с европейската директива 2012/19/ЕС за стари електрически и електронни уреди (waste electrical and electronic equipment - WEEE).

Тази директива регламентира валидните в рамките на ЕС правила за приемане и използване на стари уреди.

20 Отдел по обслужване на клиенти

Свързани с функционалността оригинални резервни части съгласно директивата относно екодизайна ще получите от нашия отдел по обслужване на клиенти за период от минимум 10 години от пускането на пазара на Вашия уред в рамките на Европейското икономическо пространство.

Забележка: Услугите на отдела по обслужване на клиенти са безплатни в рамките на условията на предлаганата от производителя гаранция.

Подробна информация относно гаранционния срок и гаранционните условия във Вашата страна ще получите чрез QR кода на приложения документ за сервизни контакти и гаранционни условия, от нашата служба за обслужване на клиенти, Вашия търговец или на нашата уеб страница.

В случай че желаете да се свържете с отдела по обслужване на клиенти, са Ви необходими номерът на изделието (E-Nr.), заводският номер (FD) и последователният номер (Z-Nr.) на Вашия уред.

Данните за контакт на службата за обслужване на клиенти ще получите чрез QR кода на приложения документ за сервизни контакти и гаранции

онни условия или на нашата уеб страница.

20.1 Номер на изделието (E-Nr.), заводски номер (FD) и последователен номер (Z-Nr.)

Номерът на изделието (E-Nr.), заводският номер (FD) и последователният номер (Z-Nr.) са посочени на табелката с техническите данни на уреда.

Фабричната табелка се намира според модела:

- от вътрешната страна на вратата.
- от вътрешната страна на клапата за поддръжка.
- на гърба на уреда.

Можете да си запишете данните, за да разполагате своевременно с данните на Вашия уред и телефонния номер на отдела по обслужване на клиенти.

20.2 Гаранция AQUA-STOP

В допълнение към гаранционни искове спрямо продавача от договора за покупка и към нашата гаранция от производителя предлагаме обезщетение при следните условия.

- Ако поради повреда в нашата система Aqua-Stop е причинена щета от вода, възстановяваме щетите на частните потребители. За гаранциране на защитата срещу вода уредът трябва да е свързан към електрическата мрежа.
- Гаранцията за задължения важи за експлоатационния срок на уреда.
- Условие за предявяване на гаранционни искове е разполагане и свързване на уреда с Aqua-Stop по компетентен начин съгласно нашето ръководство; това включва също технически правилно монтиран удължител на Aqua-Stop (оригинални принадлежности). Нашата гаранция не се разпростира върху дефектни захранващи линии или арматури до връзката Aqua-Stop на водопроводния кран.
- По принцип при уреди с Aqua-Stop не е необходимо наблюдение по време на експлоатация респ. последващо осигуряване чрез затваряне на водопроводния кран. Само в случаи на по-дълго отсъствие от дома, например при неколкоседмични почивки, водопроводният кран трябва да се затвори.

21 Разходни стойности

Следната информация се подава съгласно Регламента на ЕС за екодизайна. Посочените стойности за другите програми като **Eco 40-60** са само ориентировъчни стойности и са установени в комбинация с валидния стандарт EN60456.

Програма	Зареждане (кг)	Продължителност на програмата (ч:мин) ¹	Разход на енергия (kWh/цикъл) ¹	Разход на вода (л/цикъл) ¹	Максимална температура (°C) 5 мин ¹	Обороти на центрофугата (об/мин) ¹	Остатъчна влажност (%) ¹
Eco 40-60 ²	9,0	3:48	0,718	69,0	35	1257	53,00
Eco 40-60 ²	4,5	2:50	0,316	47,0	26	1400	53,00
Eco 40-60 ²	2,5	2:40	0,173	37	23	1400	53,00
Cottons ☼ 20 °C	9,0	3:21	0,450	93,0	24	1400	50,00
Cottons ☼ 40 °C	9,0	3:25	1,120	93,0	42	1400	50,00
Cottons ☼ 60 °C	9,0	3:25	1,950	93,0	64	1400	50,00
Cottons ☼ 40 °C + ↙ Prewash	9,0	3:55	1,200	101,0	42	1400	50,00
Easy-Care ☼ 40 °C	4,0	2:30	0,750	58,0	44	1200	35,00
Quick Mix ☼ 40 °C	4,0	1:05	0,660	43,0	42	1400	50,00
☼ Wool ☼ 30 °C	2,0	0:41	0,210	41,0	23	800	30,00

22 Технически данни

Височина на уреда да

Ширина на уреда

Дълбочина на уреда

Дълбочина на уреда със затворена врата

Дълбочина на уреда с отворена врата

Тегло

64,8 cm

109,0 cm

82,6 kg

¹ Действителните стойности могат да се отклоняват от посочените стойности поради влиянието на водното налягане, твърдостта и входната температура на водата, температурата на околната среда, вида, количеството и замърсяването на прането, използвания почистващ препарат, колебанията в електрозахранването и избраните допълнителни функции.

² Тестова програма съгласно Регламент на ЕС за екодизайн и Регламент на ЕС за енергийно обозначение със студена вода (15°C).

Максимално количество за зареждане	9,0 кг
Мрежово напрежение	220-240 V, 50-60 Hz
⇒ Минимално осигуряване на инсталацията	10 A
Номинална мощност	2300 W
Консумирана мощност	<ul style="list-style-type: none"> ▪ Режим в готовност (стендбай): 0,50 W ▪ Неизключено състояние: 0,50 W ▪ Време до настройване на мрежовия режим на готовност (Wi-Fi): 5 мин ▪ Мрежов режим на готовност (Wi-Fi): 2,00 W
Налягане на водата	<ul style="list-style-type: none"> ▪ Минимум: 100 kPa (1 bar) ▪ Максимум: 1000 kPa (10 bar)
Дължина на маркуча за чистата вода	150 см
Дължина на маркуча за мръсната вода	150 см
Дължина на кабела за свързване към мрежата	160 см

Настоящият продукт съдържа светлинни източници с клас на енергийна ефективност F. Светлинните източни-

ци се предлагат като резервна част и трябва да се сменят само от обучен специализиран персонал.

Допълнителна информация за Вашия модел ще намерите в интернет на адрес <https://eprel.ec.europa.eu/qr/1375759>¹. Този уеб адрес е свързан с официалната продуктова база данни на ЕС EPREL.

22.1 Информация относно безплатния софтуер с отворен код

Този продукт съдържа софтуерни компоненти, лицензирани от носителите на авторски права като безплатен софтуер с отворен код. Съответната информация за лиценза е записана на домакинския уред. Достъп до съответната информация за лиценза е възможен също посредством приложението Home Connect: „Профил -> Правна информация -> Информация за лиценза“.² Можете да изтеглите информацията за лиценза от уеб страницата на марковия продукт. (Моля, потърсете модела на уреда и допълнителна документация на уеб страницата на продукта.) Алтернативно можете да изискате съответната информация на ossrequest@bshg.com или BSH Hausgeräte GmbH, Carl-Wery-Str. 34, D-81739 München, Германия. Изходният код се предоставя по заявка.

Моля, изпратете Вашата заявка на ossrequest@bshg.com или BSH Hausgeräte GmbH, Carl-Wery-Str. 34, D-81739 München, Германия. Относно: „OSSREQUEST“

Ще Ви бъде издадена фактура за разходите по обработката на Вашата заявка. Това предложение важи три

¹ Важи само за страни в Европейското икономическо пространство

² Според оборудването на уреда

години от датата на закупуване, респ.
минимум за периода, за който пред-

лагаме поддръжка и резервни части
за съответния уред.

23 Декларация за съответствие

С настоящото BSH Hausgeräte GmbH декларира, че уредът с функция Home Connect съответства на съществените изисквания и останалите релевантни разпоредби от Директива 2014/53/EU.

Изчерпателна RED декларация за съответствие ще намерите в интернет на адрес www.bosch-home.com при допълнителните документи на продуктовата страница на Вашия уред.



2,4-GHz диапазон (2400–2483,5 MHz): макс. 100 mW

Лента 5 GHz (5150 – 5350 MHz + 5470 – 5725 MHz): макс. 150 mW

	BE	BG	CZ	DK	DE	EE	IE	EL	ES
	FR	HR	IT	CY	LI	LV	LT	LU	HU
	MT	NL	AT	PL	PT	RO	SI	SK	FI
	SE	NO	CH	TR	IS	UK (NI)			

5-GHz-WLAN (Wi-Fi): За употреба само в затворени помещения.

AL	BA	MD	ME	MK	RS	UK	UA
----	----	----	----	----	----	----	----

5-GHz-WLAN (Wi-Fi): За употреба само в затворени помещения.



Thank you for buying a Bosch Home Appliance!

Register your new device on MyBosch now and profit directly from:

- **Expert tips & tricks for your appliance**
- **Warranty extension options**
- **Discounts for accessories & spare-parts**
- **Digital manual and all appliance data at hand**
- **Easy access to Bosch Home Appliances Service**

Free and easy registration – also on mobile phones:
www.bosch-home.com/welcome



Looking for help? You'll find it here.

Expert advice for your Bosch home appliances, help with problems or a repair from Bosch experts.

Find out everything about the many ways Bosch can support you:

www.bosch-home.com/service

Contact data of all countries are listed in the attached service directory.

BSH Hausgeräte GmbH

Carl-Wery-Straße 34

81739 München, GERMANY

www.bosch-home.com

A Bosch Company



9001864240 (050604)

bg