



Register your
new device on
MyBosch now and
get free benefits:
[bosch-home.com/
welcome](https://bosch-home.com/welcome)



Extractor hood

DWK.5DK.0

DWK.5DK6K

[hr]	Korisnički priručnik i upute za instalaciju	2
[hu]	Használati útmutató és telepítési útmutató	16
[mk]	Прирачник и упатства за инсталирање	30

Sadržaj

UPUTE ZA UPOTREBU

1	Sigurnost	2
2	Izbjegavanje materijalnih šteta	4
3	Zaštita okoliša i ušteda	5
4	Načini rada	5
5	Upoznavanje	6
6	Prije prve uporabe	6
7	Osnovno rukovanje	6
8	Čišćenje i održavanje	7
9	Uklanjanje smetnji	9
10	Zbrinjavanje	9
11	Servisna služba	10
12	Pribor	10
13	UPUTE ZA MONTAŽU	10
13.4	Sigurna montaža	11

1 Sigurnost

Pridržavajte se sljedećih sigurnosnih napomena.

1.1 Opće napomene

- Pažljivo pročitajte ove upute.
- Sačuvajte upute i informacije o proizvodu za kasniju uporabu ili za sljedećeg vlasnika.
- Uređaj ne priključujte ako je došlo do oštećenja pri transportu.

1.2 Namjenska uporaba

Ovaj je uređaj namijenjen samo za ugradnju. Pridržavajte se posebnih uputa za montažu. Samo kod pravilne ugradnje sukladno ovim uputama za montažu je zajamčena sigurnost tijekom uporabe. Instalater je odgovoran za besprijekorno funkcioniranje na mjestu postavljanja.

Uređaj upotrebljavajte samo:

- za usisavanje kuhinjske pare.
- u privatnom kućanstvu i u zatvorenim prostorima kućnog okruženja
- do visine od 2000 m iznad nadmorske visine

Ne upotrebljavajte uređaj:

- s vanjskim timerom.

1.3 Ograničenje kruga korisnika

Djeca starija od 8 godina i osobe sa smanjenim fizičkim, osjetilnim ili mentalnim sposobnostima ili nedostatkom iskustva i/ili znanja smiju se koristiti ovim uređajem samo pod nadzorom ili ako su upućene u sigurno rukovanje uređajem te razumiju opasnosti koje mogu nastati uslijed korištenja uređajem.

Djeca se ne smiju igrati uređajem.

Djeca ne smiju čistiti uređaj i obavljati korisničko održavanje uređaja osim ako imaju 15 ili više godina i ako su pod nadzorom.

Djecu mlađu od 8 godina držite na sigurnoj udaljenosti od uređaja i priključnog voda.

1.4 Sigurna uporaba

UPOZORENJE – Opasnost od gušenja!

Djeca mogu navući ambalažni materijal preko glave ili se njime zamotati te se na taj način ugušiti.

- ▶ Ambalažni materijal držite podalje od djece.
- ▶ Djeci nikada ne dopuštajte igranje s ambalažnim materijalom.

Djeca mogu udahnuti ili progutati sitne dijelove i na taj se način ugušiti.

- ▶ Sitne dijelove držite podalje od djece.
- ▶ Ne dopustite djeci igranje sa sitnim dijelovima.

⚠ UPOZORENJE – Opasnost od trovanja!

Usisani plinovi koji izgaraju mogu uzrokovati otrovanja. Grijala na plamen koja ovise o zraku iz prostorije (npr. plinska grijala, grijala na ulje i drva ili ugljen, protočni grijači vode, uređaji za pripremu tople vode) troše zrak za sagorijevanje iz prostorije u kojoj je postavljen uređaj i odvođe dimne plinove kroz dimovodne uređaje (npr. dimnjak) na otvoreno. Kada se ovi uređaji koriste u kombinaciji s napom, iz kuhinje i susjednih prostorija izvlači se sobni zrak. Pritom dovod zraka nije dovoljan, te tako nastaje podtlak. Otrovnici plinovi iz dimnjaka ili odvodnog okna usisavaju se natrag u stambeni prostor.

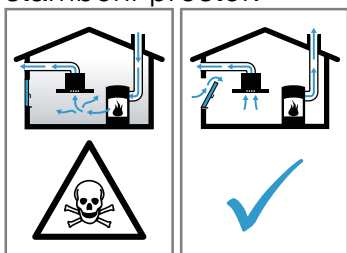

- ▶ Uvijek se pobrinite za dostatan dovod zraka ukoliko se uređaj koristi u radu s odlaznim zrakom i s grijalima na plamen koja ovise o zraku iz prostorije.
- ▶ Bezopasna uporaba je moguća samo ako u prostoriji u kojoj je postavljeno grijalo na plamen podtlak ne prekoračuje 4 Pa (0,04 mbar). To se može postići ako zrak potreban za sagorijevanje može protjecati kroz otvore koji se ne mogu zatvoriti, kao npr. u vratima, prozorima te kroz otvore povezane sa zidnim otvorom za dovod/odvod zraka ili putem nekih drugih tehničkih mjera. Samo jedan dovodno-odvodni zidni otvor za zrak ne jamči poštivanje graničnih vrijednosti.
- ▶ U svakom se slučaju posavjetujte s nadležnim dimnjačarom koji može ocijeniti mogućnosti prozračivanja čitave kuće te vam predložiti odgovarajuće mjere za prozračivanje.
- ▶ Ukoliko se uređaj koristi isključivo za rad s optočnim zrakom, rad uređaja moguć je bez ograničenja.

⚠ UPOZORENJE – Opasnost od požara!

Naslage masnoća na filterima za masnoću bi se mogle zapaliti.

- ▶ Uređaj nikada ne koristite bez filtra za masnoću.
- ▶ Redovito čistite filtre za masnoću.

- ▶ Nikada ne radite s otvorenim plamenom (npr. flambiranje) u blizini uređaja.
- ▶ Uređaj postavljajte u blizini grijala na kruta goriva (npr. drva ili ugljen) samo kada je na njima zatvoreni otvor koji se ne može skinuti. Iskre ne smiju letjeti.

Vruće ulje i mast mogu se brzo zapaliti.

- ▶ Stalno nadzirite vruće ulje i mast.
- ▶ Nikada nemojte gasiti ulje ili mast vodom. Isključite kuhalište. Plamen pažljivo gasite s poklopcem, dekom za gašenje požara ili sličnim.

Plinska kuhališta na kojima nije postavljeno posuđe za kuhanje razvijaju veliku vrućinu. Uređaj za prozračivanje koji je postavljen iznad plinskog kuhališta može se oštetiti ili zapaliti.

- ▶ Upotrebljavajte plinska kuhališta samo na kojima je postavljeno posuđe za kuhanje. Kod istovremenog rada više plinskih kuhališta razvija se velika vrućina. Uređaj za prozračivanje koji je postavljen iznad plinskog kuhališta može se oštetiti ili zapaliti.
- ▶ Upotrebljavajte plinska kuhališta samo na kojima je postavljeno posuđe za kuhanje.
- ▶ Namjestite najviši stupanj ventilatora.
- ▶ Nikada istovremeno ne koristite dva plinska kuhališta s velikim plamenom duže od 15 minuta. Dva plinska kuhališta odgovaraju jednom velikom plameniku.
- ▶ Nikada ne koristite veliki plamenik snage veće od 5 kW s velikim plamenom duže od 15 minuta npr. wok.

⚠ UPOZORENJE – Opasnost od opekotina!

Dostupni dijelovi postaju vrući tijekom rada.

- ▶ Nikada ne dodirujte vruće dijelove.
- ▶ Ne dozvolite pristup djeci.

Uređaj postaje vruć tijekom rada.

- ▶ Prije čišćenja ostavite uređaj da se ohladi.

⚠ UPOZORENJE – Opasnost od ozljede!

Sastavni dijelovi unutar uređaja mogu biti oštih rubova.

- ▶ Oprezno očistite unutrašnjost uređaja. Predmeti odloženi na uređaju mogli bi pasti.
- ▶ Ne stavljajte predmete na uređaj.

Promjene na električnoj ili mehaničkoj nadgradnji su opasne i mogu dovesti do pogrešnog rada.

- ▶ Ne vršite promjene na električnoj ili mehaničkoj nadgradnji.

Opasnost od ozljede pri otvaranju i zatvaranju šarki.

- ▶ Ne posežite rukom u pomično područje šarki.

Svjetlo LED lampica jako je prodorno i moglo bi oštetiti oči (skupina opasnosti 1).

- ▶ Ne gledajte duže od 100 sekundi izravno u uključene LED lampice.

⚠ UPOZORENJE – Opasnost od strujnog udara!

Prodrla vlaga može uzrokovati strujni udar.

- ▶ Prije čišćenja izvucite mrežni utikač ili isključite osigurač u ormariću s osiguračima.
- ▶ Za čišćenje uređaja ne upotrebljavajte parni ili visokotlačni čistač.

⚠ UPOZORENJE – Opasnost od eksplozije!

Sredstva za pranje koja sadrže jako nagrizajuće, alkalne tvari ili jake kiseline u kombinaciji s aluminijskim dijelovima u prostoru za pranje perilice posuđa mogu izazvati eksploziju.

- ▶ Nikada ne upotrebljavajte sredstva za pranje koja sadrže jako nagrizajuće, alkalne tvari ili jake kiseline. Posebno ne upotrebljavajte sredstva za pranje za profesionalnu ili industrijsku uporabu u kombinaciji s aluminijskim dijelovima, npr. filtre za masnoću za kuhinjske nape.

⚠ UPOZORENJE – Opasnost od požara!

Naslage masnoća na filterima za masnoću bi se mogle zapaliti.

- ▶ Redovito čistite filtre za masnoću.

⚠ UPOZORENJE – Opasnost od ozljede!

Nestručni popravci su opasni.

- ▶ Popravke na uređaju smije vršiti samo obučeno stručno osoblje.
- ▶ Ako je uređaj neispravan, nazovite servisnu službu.

→ "Servisna služba", Stranica 10

⚠ UPOZORENJE – Opasnost od strujnog udara!

Prodrla vlaga može uzrokovati strujni udar.

- ▶ Ne koristite vlažne spužve.

2 Izbjegavanje materijalnih šteta

POZOR!

Kondenzat može uzrokovati oštećenja od korozije.

- ▶ Uređaj kod kuhanja uključite kako biste spriječili stvaranje kondenzata.

Ako vlaga prodre u upravljačke elemente, može doći do oštećenja.

- ▶ Upravljačke elemente nikada ne čistite vlažnom krpom.

Površine se mogu oštetiti nepravilnim čišćenjem.

- ▶ Pridržavajte se uputa za čišćenje.
- ▶ Nemojte upotrebljavati jaka ili abrazivna sredstva za čišćenje.
- ▶ Površine od nehrđajućeg čelika čistite samo u smjeru kako su brušene.
- ▶ Upravljačke elemente nikada ne čistite sredstvom za čišćenje plemenitog čelika.

Povratni kondenzat može oštetiti uređaj.

- ▶ Kanal za odlazni zrak mora biti postavljen od uređaja s najmanje 1° padom.

Ako pogrešno opteretite dizajnirane elemente, oni se mogu odlomiti.

- ▶ Ne povlačite dizajnirane elemente.
- ▶ Ne stavljajte niti ne vješajte predmete na dizajnirane elemente.

Oštećenje površine zbog neskinute zaštitne folije.

- ▶ Prije prve uporabe skinite zaštitnu foliju sa svih dijelova uređaja.

Ako je neka žarulja neispravna, mogu se preopteretiti ostale žarulje.

- ▶ Zamijenite neispravne žarulje.

Lakirane površine su osjetljive.

- ▶ Pridržavajte se uputa za čišćenje.

→ "Čišćenje uređaja", Stranica 7

- ▶ Zaštitite lakirane površine od ogrebotina.

3 Zaštita okoliša i ušteda

3.1 Zbrinjavanje ambalaže u otpad

Ambalažni materijali su ekološki neškodljivi i mogu se reciklirati.

- ▶ Pojedinačne sastavne dijelove zbrinite na otpad odvojene po vrstama.

3.2 Ušteda energije

Ako slijedite sljedeće upute, vaš će uređaj trošiti manje struje.

Stupanj ventilatora prilagodite intenzitetu kuhinjske pare.

- Na nižem stupanju ventilatora je i manja potrošnja energije.
Intenzivni stupanj koristite samo po potrebi.

U slučaju intenzivne kuhinjske pare odaberite viši stupanj ventilatora.

- Mirisi se manje šire u prostoriji.

Isključite osvjetljenje ako vam više nije potrebno.

- Osvjetljenje ne troši energiju kada je isključeno.

Očistite ili zamijenite filtre u navedenim razmacima.

- Zadržat će se učinkovitost filtara.

Stavite poklopac za kuhanje.

- Kuhinjska para i kondenzat se smanjuju.

Dodatne funkcije koristite samo po potrebi.

- Isključivanje dodatnih funkcija smanjuje potrošnju struje.

4 Načini rada

Uređaj možete koristiti u radu s odlaznim ili optočnim zrakom.

Indikator zasićenja morate namjestiti prema odabranom načinu rada i korištenim filterima.

4.1 Pogon na odlazni zrak

Usisani zrak čisti se prolaskom kroz filter za masnoću te se kroz cjevovod odvodi na otvoreno.



Zrak se ne smije odvoditi u dimnjak, koji se koristi za ispušne plinove uređaja, koji izgaraju plin ili druga goriva (to ne vrijedi za uređaje s optočnim zrakom).

- Ukoliko se odlazni zrak odvodi u dimnjak za odvod dima ili ispušnih plinova koji nisu u radu, u tom slučaju valja pribaviti suglasnost nadležnog dimnjačara.
- Ako se odlazni zrak odvodi kroz vanjski zid, tada valja koristiti teleskopski zidni ormarić.

4.2 Pogon na optočni zrak

Usisani zrak čisti se prolaskom kroz filtre za masnoću i filter za mirise te se ponovno dovodi u prostoriju.



Kako biste smanjili mirise pri radu s optočnim zrakom, morate ugraditi filter za mirise. Različite mogućnosti za rad uređaja s optočnim zrakom ćete pronaći u našem katalogu ili se raspitajte kod Vašeg specijaliziranog trgovca. Potreban pribor pronaći ćete u specijaliziranoj trgovini, u servisu ili u internetskoj trgovini.

→ "Pribor", Stranica 10

5 Upoznavanje

5.1 Upravljački elementi

Putem upravljačke ploče namještate sve funkcije svog uređaja i dobivate informacije o radnom stanju.



1

2

3



	Uključivanje ili isključivanje uređaja
1	Uključite stupanj ventilatora 1.
2	Uključite stupanj ventilatora 2.

3	Uključite stupanj ventilatora 3.
	Intenzivni stupanj
	Uključivanje ili isključivanje osvjetljenja.

6 Prije prve uporabe

Namjestite postavke za prvo puštanje u rad. Očistite uređaj i pribor.

6.1 Namještanje načina rada

Vaš uređaj je standardno namješten na pogon na odlazni zrak.

Napomena: Za uporabu u pogonu na optočni zrak potreban vam je dodatni pribor.

Namještanje indikatora zasićenja

Indikator zasićenja treba namjestiti ovisnom o korištenom filtru.

Napomena: Indikator zasićenja filtra za masnoću standardno je namješten. Za uporabu u pogonu na optočni zrak morate dodatno aktivirati indikator zasićenja filtra za mirise.

Zahtjev: Uređaj je isključen.

- ▶ Istovremeno pritisnite i držite pritisnutu tipku 1 i 2 3 sekunde.
- ✓ Najprije kratko zasvijetli 1, zatim istovremeno kratko zasvijetle 1 i 2.
- ✓ Indikator zasićenja filtra za mirise je aktiviran.

7 Osnovno rukovanje

7.1 Uključivanje uređaja

- ▶ Pritisnite .
- ✓ Uređaj je aktiviran jednu minutu.

7.2 Namještanje stupnja ventilatora

- ▶ Pritisnite tipku 1, 2 ili 3 za namještanje stupnja ventilatora.

7.3 Isključivanje uređaja

- ▶ Pritisnite dva puta.

7.4 Uključivanje intenzivnog stupnja

Ako nastaju posebno jaki mirisi ili kuhinjske pare, možete koristiti intenzivni stupanj.

- ▶ Pritisnite .
- ✓ Uređaj se prebacije automatski u prethodno stanje nakon otprilike 6 minuta.

7.5 Isključivanje intenzivnog stupnja

- ▶ Pritisnite ili namjestite neki drugi stupanj ventilatora.
- ✓ Intenzivni stupanj završava prijevremeno.

7.6 Uključivanje osvjetljenja

Osvjetljenje možete uključiti i isključiti neovisno o ventilaciji.

- ▶ Pritisnite .

7.7 Isključivanje osvjetljenja

- ▶ Pritisnite .

7.8 Indikator zasićenja

Indikator zasićenja obavještava vas kada trebate očistiti filter za masnoću i kada trebate zamijeniti filter za mirise.

- Kada treba očistiti filter za masnoću, treperi 1.
- Kada treba zamijeniti filter za mirise, treperi 2.

Nakon čišćenja filtra za masnoću i/ili zamjene filtra za mirise trebate resetirati indikator zasićenja.

Resetiranje indikatora zasićenja

Zahtjev: Uređaj je uključen.

- ▶ Pritisnite i držite pritisnutu tipku  oko 3 sekunde.
- ✓ Indikator zasićenja je resetiran.
- ✓ 1 ili 2 prestaju treperiti.

8 Čišćenje i održavanje

Kako bi vam uređaj dugo ostao funkcionalan, pažljivo ga čistite i održavajte.

8.1 Sredstva za čišćenje

Odgovarajuća sredstva za čišćenje možete kupiti kod servisne službe ili u internetskoj trgovini.

POZOR!

Neprikladna sredstva za čišćenje mogu oštetiti površine uređaja.

- ▶ Nemojte upotrebljavati jaka ili abrazivna sredstva za čišćenje.
- ▶ Nemojte upotrebljavati sredstva za čišćenje s velikim udjelom alkohola.
- ▶ Nemojte upotrebljavati tvrde jastučice za ribanje ili spužve za čišćenje.
- ▶ Upotrebljavajte sredstva za čišćenje stakla, strugalo za staklo ili sredstva za njegu plemenitog čelika samo ako se preporučuju u uputama za čišćenje za odgovarajući dio.
- ▶ Spužve prije uporabe temeljito isperite.

8.2 Čišćenje uređaja

Očistite uređaj kako je navedeno u uputama kako se različiti dijelovi i površine ne bi oštetili nepravilnim čišćenjem ili neprikladnim sredstvima za čišćenje.

⚠ UPOZORENJE – Opasnost od eksplozije!

Sredstva za pranje koja sadrže jako nagrizajuće, alkalne tvari ili jake kiseline u kombinaciji s aluminijskim dijelovima u prostoru za pranje perilice posuđa mogu izazvati eksploziju.

- ▶ Nikada ne upotrebljavajte sredstva za pranje koja sadrže jako nagrizajuće, alkalne tvari ili jake kiseline. Posebno ne upotrebljavajte sredstva za pranje za profesionalnu ili industrijsku uporabu u kombinaciji s aluminijskim dijelovima, npr. filtre za masnoću za kuhinjske nape.

⚠ UPOZORENJE – Opasnost od strujnog udara!

Prodrla vlaga može uzrokovati strujni udar.

- ▶ Prije čišćenja izvucite mrežni utikač ili isključite osigurač u ormariću s osiguračima.
- ▶ Za čišćenje uređaja ne upotrebljavajte parni ili visokotlačni čistač.

⚠ UPOZORENJE – Opasnost od opekotina!

Uređaj postaje vruć tijekom rada.

- ▶ Prije čišćenja ostavite uređaj da se ohladi.

⚠ UPOZORENJE – Opasnost od ozljede!

Sastavni dijelovi unutar uređaja mogu biti oštih rubova.

- ▶ Oprezno očistite unutrašnjost uređaja.

1. Pridržavajte se informacija o sredstvima za čišćenje.
2. Ovisno o površini čistite na sljedeći način:
 - Površine od plemenitog čelika očistite spužvom i vrućom sapunicom u smjeru kako su brušene.

- Lakirane površine očistite spužvom i vrućom sapunicom.
- Aluminiij očistite mekom krpom i sredstvom za čišćenje stakla.
- Plastiku očistite mekom krpom i sredstvom za čišćenje stakla.
- Staklo očistite mekom krpom i sredstvom za čišćenje stakla.

3. Obrišite mekom krpom.

4. Na površine od plemenitog čelika nanosite sredstvo za njegu plemenitog čelika mekom krpom u tankom sloju.

Sredstva za njegu plemenitog čelika možete kupiti kod servisne službe ili u internetskoj trgovini.

8.3 Čišćenje upravljačkih elemenata

⚠ UPOZORENJE – Opasnost od strujnog udara!

Prodrla vlaga može uzrokovati strujni udar.

- ▶ Ne koristite vlažne spužve.

1. Pridržavajte se informacija o sredstvima za čišćenje.
2. Očistite vlažnom spužvom i vrućom sapunicom.
3. Obrišite mekom krpom.

8.4 Otvorite staklo

- ▶ Staklo uhvatite za donji rub i izvucite prema gore.

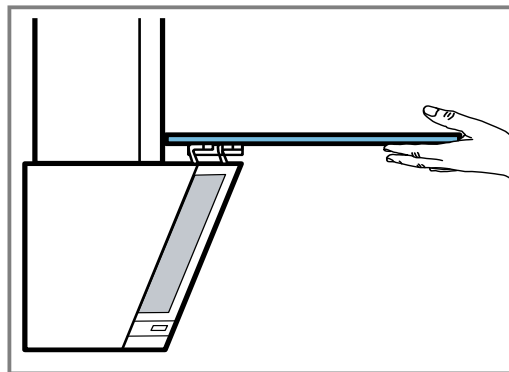
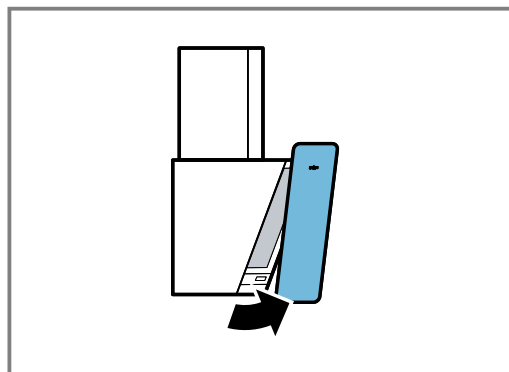

8.5 Vađenje filtra za masnoću

1. POZOR!

Filtri za masnoću koji padnu mogu oštetiti ploču za kuhanje koja se nalazi ispod njih.

- ▶ Jednom rukom uhvatite ispod filtra za masnoću.

Otvorite zasune na filtrima za masnoću.

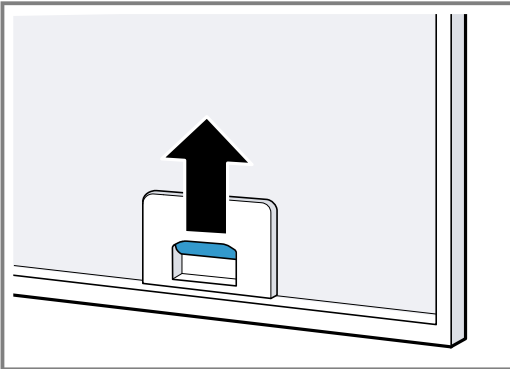

2. Izvadite filtre za masnoću iz držača.

Kako biste spriječili kapanje masnoće, vodoravno držite filtre za masnoću.

8.6 Ručno čišćenje filtra za masnoću

Filtri za masnoću filtriraju masnoću iz kuhinjske pare. Redovito očišćeni filtri za masnoću osiguravaju visoki stupanj odvajanja masnoće. Preporučujemo čišćenje filtera za masnoću svaka 2 mjeseca.

⚠ UPOZORENJE – Opasnost od požara!

Naslage masnoća na filtrima za masnoću bi se mogle zapaliti.

- ▶ Redovito čistite filtre za masnoću.

Zahtjev: Filtri za masnoću su izvađeni.

→ "Vađenje filtra za masnoću", Stranica 8

1. Pridržavajte se informacija o sredstvima za čišćenje.
2. Filtre za masnoću omekšajte u vrućoj sapunici. Kod tvrdokorne prljavštine koristite sredstvo za otapanje masnoća. Sredstva za otapanje masnoća možete kupiti kod servisne službe ili u internetskoj trgovini.
3. Filtre za masnoću očistite četkom.
4. Temeljito isperite filtre za masnoću.
5. Ostavite filtre za masnoću da se osuše.

8.7 Pranje filtra za masnoću u perilici posuđa

Filtri za masnoću filtriraju masnoću iz kuhinjske pare. Redovito očišćeni filtri za masnoću osiguravaju visoki stupanj odvajanja masnoće. Preporučujemo čišćenje filtera za masnoću svaka 2 mjeseca.

⚠ UPOZORENJE – Opasnost od požara!

Naslage masnoća na filtrima za masnoću bi se mogle zapaliti.

- ▶ Redovito čistite filtre za masnoću.

POZOR!

Filtri za masnoću mogu se oštetiti ako se priključite u perilici posuđa.

- ▶ Nemojte priključiti filtre za masnoću.

Napomena: Kod pranja filtra za masnoću u perilici posuđa može doći do lagane promjene boje. Promjene boje ne utječu na funkciju filtera za masnoću.

Zahtjev: Filtri za masnoću su izvađeni.

→ "Vađenje filtra za masnoću", Stranica 8

1. Pridržavajte se informacija o sredstvima za čišćenje.
2. Filtre za masnoću stavite labavo u perilicu posuđa. Jako zaprljane filtre za masnoću ne perite s posuđem. Kod tvrdokorne prljavštine koristite sredstvo za otapanje masnoća. Sredstva za otapanje masnoća možete kupiti kod servisne službe ili u internetskoj trgovini.
3. Pokrenite perilicu posuđa. Prilikom namještanja temperature odaberite maksimalno 70°C.
4. Ostavite filtre za masnoću da se osuše.

8.8 Stavljanje filtra za masnoću

POZOR!

Filtri za masnoću koji padnu mogu oštetiti ploču za kuhanje koja se nalazi ispod njih.

- ▶ Jednom rukom uhvatite ispod filtra za masnoću.

1. Umetnite filtre za masnoću.
2. Filtre za masnoću preklopite prema gore i uglavite zasune.
3. Provjerite jesu li zasuni uglavljeni.

8.9 Filtar za mirise za pogon na optični zrak

Filtri za mirise vežu mirise u pogonu na optični zrak. Redovito zamijenjeni filtri za mirise osiguravaju visoki stupanj odvajanja mirisa.

Filtar za mirise treba zamijeniti u normalnom radu oko jedan sat dnevno svaka 3 mjeseca. Filtar za mirise ne može se čistiti ili regenerirati.

Filtre za mirise možete kupiti kod servisne službe ili u internetskoj trgovini. Upotrebljavajte samo originalne filtre za mirise.

→ "Pribor", Stranica 10

Stavljanje filtra za mirise

1. Izvadite filtarski okvir za masnoću.
2. Stavite filtarski okvir za mirise na stražnju stranu filtra za masnoću.

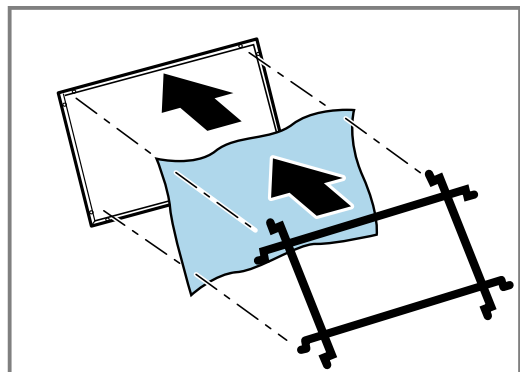

3. Filtar za mirise fiksirajte s rešetkom na vanjske rupe.

Vađenje filtra za mirise

1. Izvadite filtarski okvir za masnoću.

2. Izvadite rešetku i filter za mirise.

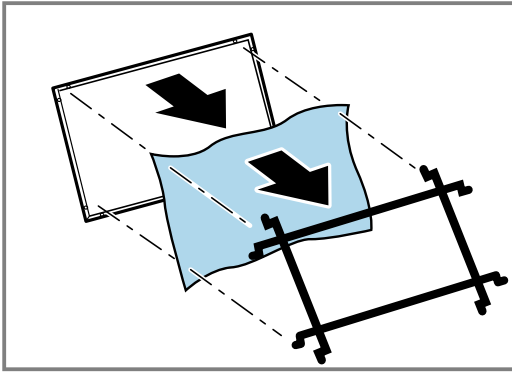

9 Uklanjanje smetnji

Manje smetnje na svom uređaju možete samostalno ukloniti. Iskoristite informacije za uklanjanje smetnji prije nego što se obratite servisnoj službi. Tako ćete izbjeći nepotrebne troškove.

⚠ UPOZORENJE – Opasnost od ozljede!

Nestručni popravci su opasni.

- ▶ Popravke na uređaju smije vršiti samo obučeno stručno osoblje.
- ▶ Ako je uređaj neispravan, nazovite servisnu službu.

9.1 Funkcionalne smetnje

Kvar	Uzrok i rješavanje problema
Uređaj ne funkcionira.	Mrežni utikač iz mrežnog priključnog voda nije utaknut. <ul style="list-style-type: none"> ▶ Priključite uređaj na strujnu mrežu.
	Osigurač u ormariću s osiguračima je iskočio. <ul style="list-style-type: none"> ▶ Provjerite osigurač u ormariću s osiguračima.
	Opskrba strujom je prekinuta. <ul style="list-style-type: none"> ▶ Provjerite funkcionira li rasvjeta ili drugi uređaji u prostoriji.
LED osvjetljenje ne radi.	LED žarulja je neispravna. <ul style="list-style-type: none"> ▶ → "Zamjena neispravnih LED žarulja", Stranica 9

9.2 Zamjena neispravnih LED žarulja

- ▶ Neispravne LED žarulje smije zamijeniti samo proizvođač, njegova servisna služba ili ovlašteni servis (elektroinstalater).

10 Zbrinjavanje

10.1 Zbrinjavanje starih uređaja u otpad

Ekološki prikladnim zbrinjavanjem otpada mogu se ponovo iskoristiti vrijedne sirovine.

- ▶ Uređaj zbrinite na ekološki prihvatljiv način. Informacije o aktualnim načinima zbrinjavanja možete dobiti od svog specijaliziranog trgovca ili se raspitajte u komunalnoj ili lokalnoj gradskoj upravi.



Ovaj je uređaj označen u skladu s europskom smjernicom 2012/19/EU o otpadnim električnim i elektronskim uređajima (waste electrical and electronic equipment - WEEE).

Smjernica određuje okvir za povratak i zbrinjavanje otpadnih uređaja valjan u cijeloj Europskoj Uniji.

11 Servisna služba

Detaljne informacije o vremenu jamstva i uvjetima jamstva možete pronaći kod naše servisne službe, svog dobavljača ili na našoj internetskoj stranici.

Kada se obraćate servisnoj službi, potreban vam je proizvodni broj (E-Nr.) i tvornički broj (FD) uređaja. Kontakt-podatke servisne službe naći ćete ovdje odn. u priloženom popisu servisnih službi na našoj internetskoj stranici.

11.1 Proizvodni broj (E-Nr.) i tvornički broj (FD)

Proizvodni broj (E-Nr.) i tvornički broj (FD) možete pronaći na tipskoj pločici uređaja.

Ovisno o modelu, označna se pločica nalazi:

- u unutrašnjosti uređaja (za to demontirajte filtar za masnoću).
- na gornjoj strani uređaja.

Kako biste podatke o svom uređaju i broj telefona servisne službe brzo ponovno pronašli, možete ih zabilježiti.

12 Pribor

Pribor možete kupiti kod servisne službe, u specijaliziranim trgovinama ili na internetu. Koristite samo originalni pribor jer je on točno prilagođen vašem uređaju. Pribor je specifičan za uređaj. Molimo Vas da kod kupovine navedete točnu oznaku (E-br.) Vašeg uređaja.

→ *Stranica 10*

Koji je pribor raspoloživ za vaš uređaj, možete saznati u našem katalogu, u internetskoj trgovini ili kod servisne službe.

www.bosch-home.com

Dodatna oprema	Narudžbeni broj
Standardni filtar za mirise	DWZ1GK1A2
Standardni set za kruženje zraka	DWZ1GK1U2

13 Upute za montažu

Pridržavajte se ovih informacija pri montaži uređaja.



13.1 Opseg isporuke

Nakon raspakivanja provjerite sve dijelove imaju li oštećenja nastala u transportu te je li isporuka potpuna.

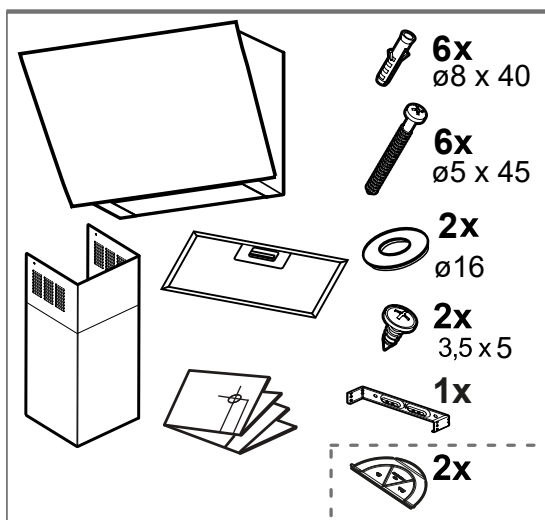

13.2 Dimenzije uređaja

Ovdje možete naći dimenzije uređaja

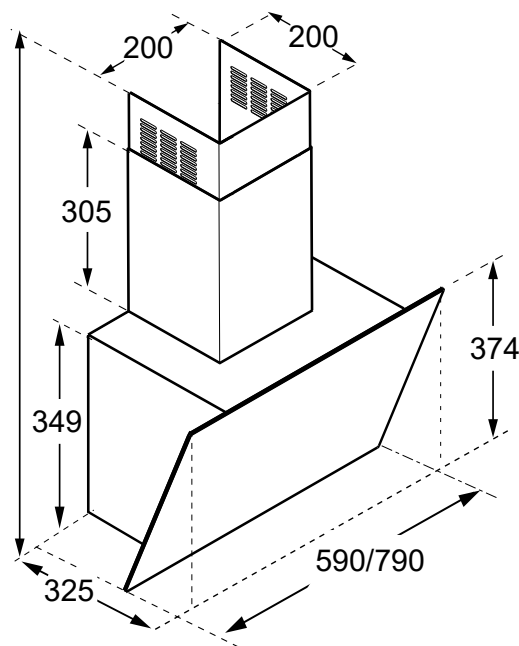

13.3 Sigurnosni razmaci

Pridržavajte se sigurnosnog razmaka uređaja.

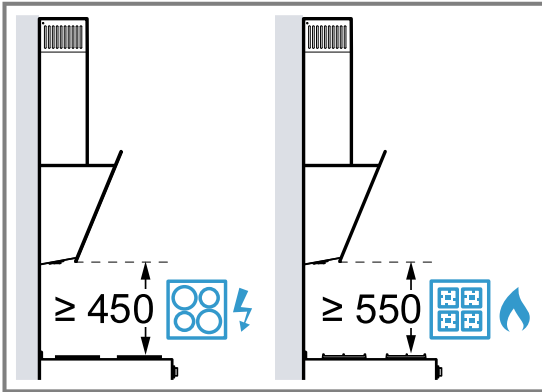

13.4 Sigurna montaža

Pridržavajte se sigurnosnih napomena prilikom montaže uređaja.

UPOZORENJE – Opasnost od trovanja!

Usisani plinovi koji izgaraju mogu uzrokovati otrovanja. Grijala na plamen koja ovise o zraku iz prostorije (npr. plinska grijala, grijala na ulje i drva ili ugljen, protočni grijači vode, uređaji za pripremu tople vode) troše zrak za sagorijevanje iz prostorije u kojoj je postavljen uređaj i odvede dimne plinove kroz dimovodne uređaje (npr. dimnjak) na otvoreno. Kada se ovi uređaji koriste u kombinaciji s napom, iz kuhinje i susjednih prostorija izvlači se sobni zrak. Pritom dovod zraka nije dovoljan, te tako nastaje podtlak. Otrovnici plinovi iz dimnjaka ili odvodnog okna usisavaju se natrag u stambeni prostor.

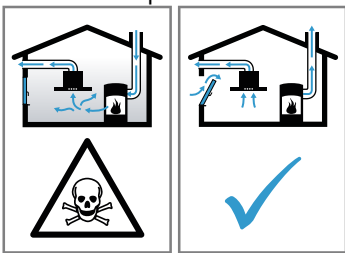

- ▶ Uvijek se pobrinite za dostatan dovod zraka ukoliko se uređaj koristi u radu s odlaznim zrakom i s grijalima na plamen koja ovise o zraku iz prostorije.
- ▶ Bezopasna uporaba je moguća samo ako u prostoriji u kojoj je postavljeno grijalo na plamen podtlak ne prekoračuje 4 Pa (0,04 mbar). To se može postići ako zrak potreban za sagorijevanje može protjecati kroz otvore koji se ne mogu zatvoriti, kao npr. u vratima, prozorima te kroz otvore povezane sa zidnim otvorom za dovod/odvod zraka ili putem nekih drugih tehničkih mje-

ra. Samo jedan dovodno-odvodni zidni otvor za zrak ne jamči poštivanje graničnih vrijednosti.

- ▶ U svakom se slučaju posavjetujte s nadležnim dimnjačarom koji može ocijeniti mogućnosti prozračivanja čitave kuće te vam predložiti odgovarajuće mjere za prozračivanje.
- ▶ Ukoliko se uređaj koristi isključivo za rad s optočnim zrakom, rad uređaja moguć je bez ograničenja.

Usisani plinovi koji izgaraju mogu uzrokovati otrovanja.

- ▶ Ako se napa postavlja s kaminom koji ovisi o zraku u prostoriji, električno napajanje nape treba opremiti prikladnim sigurnosnim spojem.

Usisani plinovi koji izgaraju mogu uzrokovati otrovanja.

- ▶ Odlazni zrak ne smije se odvoditi u dimnjak za odvod dima ili ispušnih plinova koji je u radu.
- ▶ Odlazni zrak ne smije se odvoditi u okno koje služi za odzračivanje prostorija za postavljanje kamina.
- ▶ Ukoliko se odlazni zrak odvodi u dimnjak za odvod dima ili ispušnih plinova koji nisu u radu, u tom slučaju valja pribaviti suglasnost nadležnog dimnjačara.

UPOZORENJE – Opasnost od gušenja!

Djeca mogu navući ambalažni materijal preko glave ili se njime zamotati te se na taj način ugušiti.

- ▶ Ambalažni materijal držite podalje od djece.
- ▶ Djeci nikada ne dopuštajte igranje s ambalažnim materijalom.

UPOZORENJE – Opasnost od požara!

Naslage masnoća na filtru za masnoću bi se mogle zapaliti.

- ▶ U blizini uređaja nikada ne radite s otvorenim plamenom (npr. flambiranje).
- ▶ Uređaj postavljajte u blizini grijala na kruta goriva (npr. drva ili ugljen) samo kada je na njima zatvoreni otvor koji se ne može skinuti. Iskre ne smiju letjeti.
- ▶ Valja poštivati zadani sigurnosni razmak kako bi se izbjegao zastoj topline.
- ▶ Pridržavajte se podataka za svoje kuhinjske uređaje. Ukoliko je u uputama za postavljanje kuhinjskih uređaja propisan razmak koji odstupa od navedenih dimenzija, uvijek uzmite u obzir veći razmak. Ako zajedno rade

plinska i električna kuhališta, vrijedi najveći navedeni razmak.

- ▶ Uređaj instalirajte samo s jedne strane uz visoki element, gornji element ili zid. Razmak do visokog elementa, gornjeg elementa ili zida mora iznositi najmanje 50 mm.

⚠ UPOZORENJE – Opasnost od ozljede!

Sastavni dijelovi unutar uređaja mogu biti oštih rubova.

- ▶ Nosite zaštitne rukavice.

Ako uređaj nije propisno pričvršćen, može pasti.

- ▶ Svi pričvrtni elementi moraju biti čvrsto i sigurno montirani.

Opasnost od ozljede zbog krhotina stakla.

- ▶ Poklopac filtra zaštitite od udaraca.
- ▶ Pazite da poklopac filtra ne padne.
- ▶ Nosite zaštitne naočale prilikom montaže.

Uređaj je težak.

- ▶ Za pomicanje uređaja potrebne su 2 osobe.
- ▶ Koristite samo primjerena pomagala.

Uređaj je težak.

- ▶ Uređaj se ne smije izravno montirati na gips kartonske ploče ili slične lagane građevinske materijale.
- ▶ Za propisnu montažu koristite dovoljno stabilan materijal koji je prilagođen građevinskim uvjetima i težini uređaja.

Promjene na električnoj ili mehaničkoj nadgradnji su opasne i mogu dovesti do pogrešnog rada.

- ▶ Ne vršite promjene na električnoj ili mehaničkoj nadgradnji.

Opasnost od ozljede pri otvaranju i zatvaranju šarki.

- ▶ Ne posežite rukom u pomično područje šarki.

⚠ UPOZORENJE – Opasnost od strujnog udara!

Oštrobridni sastavni dijelovi unutar uređaja mogu oštetiti priključni kabel.

- ▶ Pazite da ne presavijete ili priklješćite priključni kabel.

Nestručno postavljanje je opasno.

- ▶ Uređaj priključite i koristite samo prema podacima navedenim na označnoj pločici.
- ▶ Uređaj priključite samo preko propisno instalirane utičnice s uzemljenjem na strujnu mrežu s izmjeničnom strujom.
- ▶ Sustav zaštitnih vodiča kućne električne instalacije mora biti propisno instaliran.

- ▶ Nikada ne uključujte uređaj pomoću vanjske sklopne naprave, npr. sata za vremensko uključivanje ili daljinskog upravljača.
- ▶ Kada je uređaj ugrađen, pristup mrežnom utikaču i mrežnom priključnom vodu mora biti slobodan. Ako slobodan pristup nije moguć, u fiksno postavljenoj električnoj instalaciji treba ugraditi svepolni rastavljač prema uvjetima kategorije prenapona III i prema propisima za postavljanje.
- ▶ Pri postavljanju uređaja pazite na to da ne prignječite ili oštetite mrežni priključni vod.

13.5 Napomene za električni priključak

Pridržavajte se tih napomena kako biste mogli sigurno priključiti uređaj na električnu mrežu.

⚠ UPOZORENJE – Opasnost od strujnog udara!

Isključivanje uređaja iz električne mreže mora biti omogućeno u svakom trenutku. Uređaj se smije priključiti samo na propisno instaliranu utičnicu sa zaštitnim kontaktom.

- ▶ Mrežni utikač mrežnog priključnog voda mora biti dostupan nakon ugradnje uređaja.
- ▶ Ako to nije moguće, u fiksno postavljenoj električnoj instalaciji trebate ugraditi svepolni odvajač prema uvjetima kategorije prenapona III i prema propisima za postavljanje.
- ▶ Samo elektrotehničar smije izvršiti fiksno postavljanje električne instalacije. Preporučujemo da instalirate zaštitnu strujnu sklopku (ZS-sklopku) u strujnom krugu napajanja uređaja.

Oštrobridni sastavni dijelovi unutar uređaja mogu oštetiti priključni kabel.

- ▶ Pazite da ne presavijete ili priklješćite priključni kabel.
 - Podatke o priključku možete pronaći na označnoj pločici. → *Stranica 10*
 - Priključni vod je duljine oko 1,30 m.
 - Ovaj uređaj odgovara odredbama EZ za zaštitu od radiosmetnji.
 - Uređaj odgovara klasi zaštite 1. Stoga koristite uređaj samo ukoliko je priključen na priključak sa zaštitnim vodičem.
 - Tijekom montaže nemojte priključiti uređaj na električnu mrežu.
 - Provjerite je li osigurana zaštita od dodira kod ugradnje.

13.6 Napomene za situaciju ugradnje

- Montirajte ovaj uređaj na kuhinjski zid.
- Za montažu dodatnih dijelova posebnog pribora pridržavajte se priloženih uputa za postavljanje.
- Širina nape se barem mora podudarati sa širinom kuhališta.
- Uređaj montirajte na sredini iznad ploče za kuhanje kako bi se kuhinjska para mogla optimalno registrirati.

13.7 Napomene za vod za odlazni zrak

Za reklamacije čiji uzrok bi mogao biti neispravan dimovod, proizvođač uređaja ne preuzima odgovornost.

- Koristite kratku, ravnu cijev za odlazni zrak što većeg promjera.
- Duge, hrapave cijevi za odlazni zrak, brojna koljena cijevi ili mali promjeri cijevi smanjuju usisnu snagu i povećavaju buku ventilatora.
- Koristite cijev za odlazni zrak od nezapaljivog materijala.
- Kako biste spriječili povrat kondenzata, montirajte cijev za odlazni zrak sa strane uređaja s 1° padom.

Ravni kanali

Koristite ravne kanale čiji unutarnji presjek odgovara promjeru okruglih cijevi:

- Promjer 150 mm odgovara oko 177 cm².
- Promjer 120 mm odgovara oko 113 cm².
- Kod promjera cijevi koji odstupaju od navedenih dimenzija koristite traku za brtvljenje.
- Ne koristite ravne kanale s oštrim skretanjima.

Okrugle cijevi

Koristite okrugle cijevi unutarnjeg promjera od 150 mm (preporučeno) ili najmanje 120 mm.

13.8 Napomene za pogon na odlazni zrak

Kod pogona na odlazni zrak treba biti ugrađena nepovratna zaklopka.

Napomene

- Ako nepovratna zaklopka nije isporučena s uređajem, možete je kupiti u specijaliziranoj trgovini.
- Ako se odlazni zrak odvodi kroz vanjski zid, tada valja koristiti teleskopski zidni ormarić.

13.9 Napomene za pogon na optični zrak

Uređaj smije raditi samo kada je instaliran i s priključenim postavljenim cijevima.

13.10 Opće napomene

Pridržavajte se ovih općih napomena kod instalacije.

- Kod instalacije morate poštivati trenutno važeće propise iz područja gradnje i propise lokalnih distributera električne energije i plina.
- Pri odvodu odlaznog zraka morate poštivati lokalne i zakonske propise npr. propise iz područja gradnje.
- Odaberite lako dostupno mjesto montaže kako bi se u slučaju servisa neometano moglo doći do uređaja.
- Površine uređaja su osjetljive. Kod montaže izbjegavajte oštećenja.

13.11 Montaža

Provjera zida

1. Provjerite je li zid okomit i dovoljno nosiv. Maksimalna težina uređaja iznosi 12 kg.
2. Izbušite rupu prema duljini vijka. Tiple moraju biti čvrste na opip. Priloženi vijci i tiple namijenjeni su za pričvršćivanje uređaja na sljedeće zidove: masivne zidove, porobeton, opeku Poroton.

Priprema zida

1. Uvjerite se da na mjestu rupa nema strujnih vodova, plinskih ili vodovodnih cijevi.
2. Prekrijte ploču za kuhanje kako biste izbjegli oštećenja.
3. Od stropa do donjeg ruba uređaja iscrtajte okomitu srednju crtu na zidu.
4. Izvadite šablonu za bušenje rupa iz pakiranja.
5. Pomoću šablone za bušenje rupa izmjerite i ucrtajte položaje pričvrtnih vijaka.

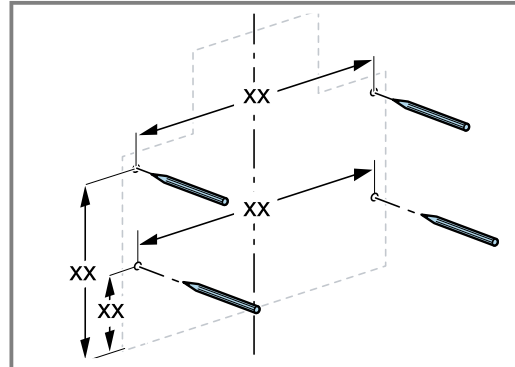

Donji rub uređaja identičan je donjem rubu šablone za bušenje rupa.

6. Izbušite rupe.
7. Umetnite tiple u ravnini sa zidom.
8. Vijke za ovješnje uređaja malo uvrnite, ali ne do kraja.

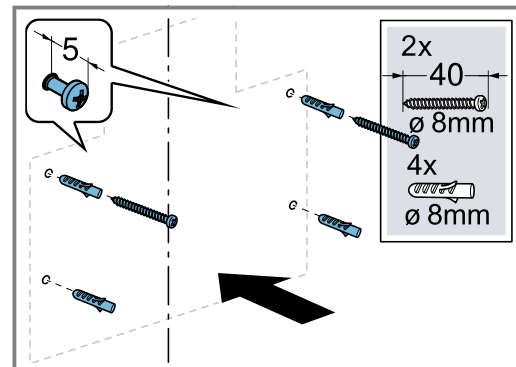

9. Stavite kutni držač za oblogu dimnjaka na srednju crtu tako da je u ravnini sa stropom.

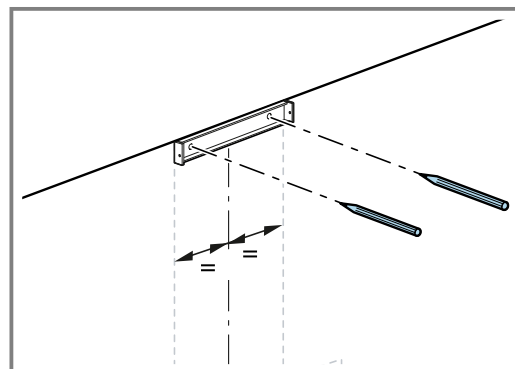

Izmjerite i ucrtajte rupe za pričvrstne vijke.

10. Izbušite rupe.
11. Umetnite tiple u ravnini sa zidom.

12. Privijte kutni držač za oblogu dimnjaka.

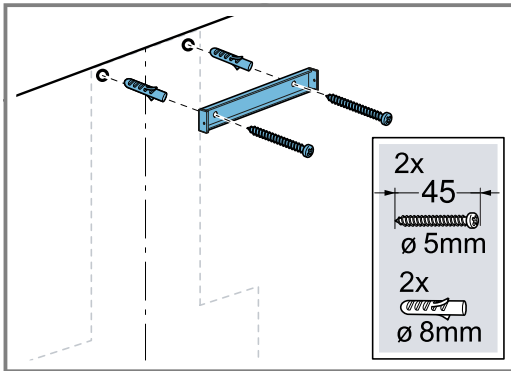

Pripremanje uređaja

- ▶ Pri stavljanju u pogon na odlazni zrak eventualno montirajte nepovratnu zaklopu.

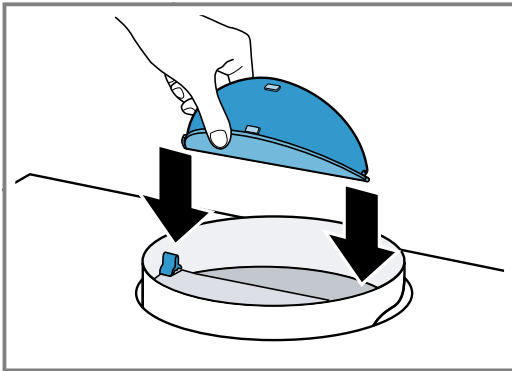

Montaža uređaja

⚠ UPOZORENJE – Opasnost od ozljede!

Sastavni dijelovi unutar uređaja mogu biti oštih rubova.
▶ Nosite zaštitne rukavice.

POZOR!

Ako previše otvorite staklo i šarke se rastegnu, može doći do oštećenja uređaja.
▶ Nemojte pritisnuti staklo preko graničnika prema gore.
▶ Nemojte rastegnuti šarke.

1. Objesite uređaj.

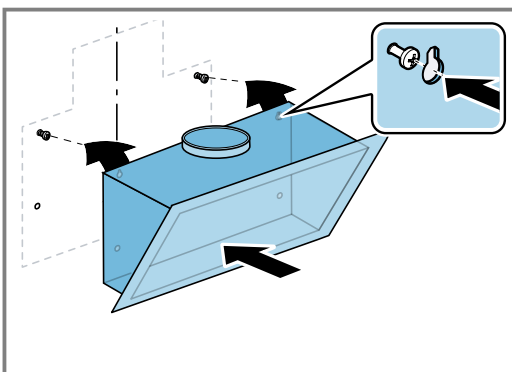

2. Otvorite staklo.
3. Uređaj centrirajte vodoravno pomoću vijaka i pričvrstite vijcima.

4. Umetnite 2 dodatna sigurnosna vijka i pričvrstite.

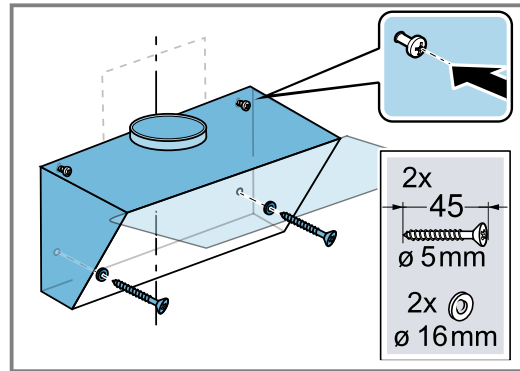

5. Umetnite filter za masnoću.
Nemojte savijati filter za masnoću kako biste izbjegli oštećenja.
6. Zatvorite staklo.

Postavljanje cijevi

Način rada s optočnim zrakom

- Ako upotrebljavate uređaj u načinu rada s optočnim zrakom, pridržavajte se napomena za poseban pribor za optični zrak.
- Preporučujemo postavljanje cijevi s cijevi za odlazni zrak Ø 150 mm.
- Ako je promjer cijevi manji od 150 mm, potreban vam je redukcijski nastavak koji je zasebno dostupan.

Napomena: Ukoliko koristite aluminijsku cijev, područje priključivanja prethodno poravnajte.

Pričvršćivanje spoja odlaznog zraka (cijev za odlazni zrak Ø 150 mm)

1. Cijev za odlazni zrak priključite na nastavak za zrak.
2. Pričvrstite spoj s otvorom.
3. Zabrtvite spojna mjesta.

Montaža obloge dimnjaka

⚠ UPOZORENJE – Opasnost od ozljede!

Sastavni dijelovi unutar uređaja mogu biti oštih rubova.
▶ Nosite zaštitne rukavice.

Napomena: Kod pogona na optični zrak prije montaže obloge dimnjaka trebate montirati ventilator. Informacije o montaži ventilatora možete pronaći u uputama za montažu pribora.

- ▶ Pričvrstite oblogu dimnjaka bočno na kutni držač.

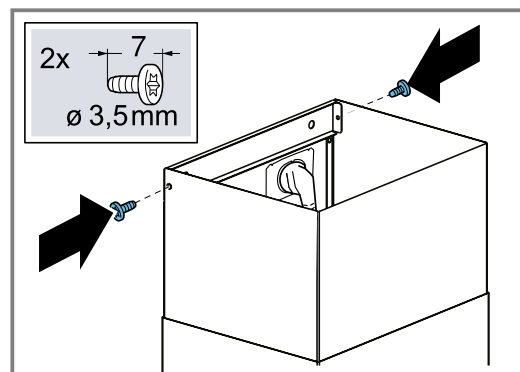

Demontaža uređaja

1. Skinite oblogu dimnjaka.
2. Isključite uređaj iz električne mreže.

3. Odvojite cijev za odlazni zrak.
4. Izvadite filter za masnoću.
Nemojte savijati filter za masnoću kako biste izbjegli oštećenja.
5. Malo otpustite vijke za ovješene uređaja, ali ne do kraja.
6. Skinite uređaj.
7. Otpustite kutni držač za oblogu dimnjaka.

Tartalomjegyzék

HASZNÁLATI ÚTMUTATÓ

1	Biztonság	16
2	Anyagi károk elkerülése	18
3	Környezetvédelem és takarékoság	18
4	Üzem módok	19
5	Ismerkedés	20
6	Az első használat előtt	20
7	A kezelés alapjai	20
8	Tisztítás és ápolás	21
9	Zavarok elhárítása	23
10	Ártalmatlanítás	23
11	Vevőszolgálat	24
12	Tartozékok	24
13	SZERELÉSI ÚTMUTATÓ	24
13.4	Biztonságos összeszerelés	25

1 Biztonság

Tartsa be a következő biztonsági előírásokat.

1.1 Általános útmutatások

- Gondosan olvassa el ezt az útmutatót.
- Őrizze meg az útmutatót és a termékinformációkat a későbbi használat céljára, vagy az újabb tulajdonos számára.
- Ha szállítás közben megsérült a készülék, ne csatlakoztassa.

1.2 Rendeltetésszerű használat

Ez a készülék csak beépítésre készült. Vegye figyelembe a speciális szerelési útmutatót. Csak a szerelési útmutatónak megfelelő, szakszerű beszerelés esetén garantált az üzembiztonság. A szerelő felelős a felállítási helyen való kifogástalan működésért.

A készüléket csak a következőkre használja:

- a konyhai pára elszívásához.
- a háztartásban és az otthoni környezet zárt helyiségeiben.
- legfeljebb 2000 méter tengerszint feletti magasságig.

Ne használja a készüléket:

- külső időkapcsolóval.

1.3 A használok körének korlátozása

Ezt a készüléket 8 év feletti gyermekek és csökkent testi, érzékszervi vagy mentális képességekkel, illetve kevés tapasztalattal és/vagy ismerettel rendelkező személyek is használhatják felügyelet mellett, vagy ha megtanították nekik a készülék biztonságos használatát és megértették a lehetséges veszélyeket. Gyermekek nem játszhatnak a készülékkel. A tisztítást és a felhasználói karbantartást gyermekek nem, ill. csak 15 év felett, kizárólag felügyelet mellett végezhetik.

8 évnél fiatalabb gyerekeket ne engedjen a készülék és a csatlakozóvezeték közelébe.

1.4 Biztonságos használat

FIGYELMEZTETÉS – Fulladásveszély!

A gyermekek a csomagolóanyagokat a fejükre húzhatják vagy magukra tekerhetik, és megfulladhatnak.

- ▶ Gyermekektől tartsa távol a csomagolóanyagot.
 - ▶ Ne engedje, hogy gyermekek játsszanak a csomagolóanyaggal.
- A gyermekek az apró alkatrészeket belélegezhetik vagy lenyelhetik, és megfulladhatnak tőlük.
- ▶ Gyermekektől tartsa távol az apró alkatrészeket.
 - ▶ Ne engedje, hogy gyermekek játsszanak az apró alkatrészekkel.

⚠ FIGYELMEZTETÉS – Mérgezés veszélye!

A visszaszívott égéstermékek mérgezést okozhatnak. A belső levegőtől függő tűzhelyek (pl. gáz-, olaj-, fa- vagy széntüzelésű fűtőberendezések, átfolyós vízmelegítők, melegvízkészítő rendszerek) elszívják az égéslevegőt a felállítási térből, és egy füstgáz-berendezésen (pl. kürtőn) keresztül a szabadba vezetik az elhasznált gázt. Egy bekapcsolt párael-szívó készülékkel együtt működtetve a konyhából és a szomszédos helyiségekből elszívja a beltéri levegőt. Megfelelő szellőzés nélkül vákuum keletkezik. A kürtőből vagy az elszívó aknából a mérgező gázokat visszaszívja a lakóhelyiségekbe.

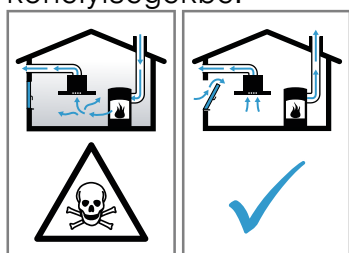

- ▶ Mindig gondoskodjon elegendő betáplált levegőről, ha a készüléket légkivezetéses üzemmódban egy beltéri levegőtől függő tűzhellyel egyidejűleg használja.
- ▶ Veszélytelen üzemeltetés csak akkor lehetséges, ha a tűzhely felállítási terében nem lépik túl a 4 Pa (0,04 mbar) vákuumot. Ez akkor érhető el, ha nem lezárható nyílásokon keresztül, pl. az ajtóknban, ablakokban, beépített levegőbefúvó/elszívó szekrényrel való összekötésben vagy más műszaki megoldások révén, az égéslevegő szabadon utána áramolhat. Egy levegőbefúvó/elszívó szekrény egyedül nem biztosítja a határérték betartását.
- ▶ Minden esetben kérje ki az illetékes kézműves mester tanácsát, aki a ház teljes szellőztető rendszerét meg tudja ítélni, és javasolja Önnek a megfelelő szellőztetési intézkedéseket.
- ▶ Ha a készüléket kizárólag keringtető üzemmódban használják, az üzemeltetés korlátozások nélkül lehetséges.

⚠ FIGYELMEZTETÉS – Tűzveszély!

A zsírszűrőkben lévő zsírlerakódások meggyulladhatnak.

- ▶ A készüléket soha ne üzemeltesse a zsírszűrő nélkül.
- ▶ Rendszeresen tisztítsa a zsírszűrőt.

- ▶ A készülék közelében soha ne használjon nyílt lángot (pl. flambírozás).
- ▶ A készüléket csak akkor szerelje fel egy szilárd tüzelőanyagokkal (pl. fa vagy szén) működő tűzhely fölé, ha a tűzhely zárt, le nem vehető burkolattal rendelkezik. Nem keletkezhet hulló szikra.

A forró olaj és zsír gyorsan lángra kap.

- ▶ Folyamatosan felügyelje a forró olajat és zsírt.
- ▶ Soha ne oltson vízzel égő olajat vagy zsírt. Kapcsolja ki a főzőhelyet. A lángot óvatosan fojtsa el fedővel, oltókendővel vagy hasonlóval.

A gázfűzőhelyek működés közben nagy hő termelnek, ha nincs rajtuk főzőedény. A fölöttük elhelyezett szellőztetőkészülék megsérülhet vagy kigyulladhat.

- ▶ Csak akkor üzemeltesse a gázfűzőhelyeket, ha edényt helyezett rájuk.

Több gázfűzőhely egyidejű üzemelése esetén nagy hő keletkezik. A fölöttük elhelyezett szellőztetőkészülék megsérülhet vagy kigyulladhat.

- ▶ Csak akkor üzemeltesse a gázfűzőhelyeket, ha edényt helyezett rájuk.
- ▶ Állítsa be a legerősebb ventilátorfokozatot.
- ▶ Két gázfűzőlapot soha ne használjon legnagyobb lángon egy időben 15 percnél hosszabb ideig. Két gázfűzőlap egyenértékű a nagy égővel.
- ▶ A nagy égőt soha ne használja 5 kW fölötti értéken 15 percnél tovább, mint pl. wok esetén.

⚠ FIGYELMEZTETÉS – Égési sérülések veszélye!

A hozzáférhető részek működés közben felforrósodnak.

- ▶ Soha ne érintse meg a forró részeket.
- ▶ Tartsa távol a gyermekeket.

A készülék üzem közben felforrósodik.

- ▶ Tisztítás előtt hagyja lehűlni a készüléket.

⚠ FIGYELMEZTETÉS – Sérülésveszély!

A készülék belső részeinek pereme éles lehet.

- ▶ A készülék belső terét óvatosan tisztítsa. A készülékre lerakott tárgyak leeshetnek.
- ▶ Ne tegyen tárgyakat a készülékre.

A készülék elektromos vagy mechanikus szerkezeti egységein történő mindennemű változtatás veszélyes, és hibás működéshez vezethet.

- ▶ Ne hajtson végre változtatásokat a készülék elektromos vagy mechanikus szerkezeti egységein.

Sérülésveszély a zsanérok nyitása és zárása során.

- ▶ Ne nyúljon a zsanérok mozgó részeihez.
- A LED-lámpák fénye nagyon éles és károsíthatja a szemet (1. kockázati csoport).

- ▶ 100 másodpercnél hosszabb ideig ne nézzen bele közvetlenül a bekapcsolt LED-lámpákba.

⚠ FIGYELMEZTETÉS – Áramütés veszélye!

A behatoló nedvesség áramütést okozhat.

- ▶ Tisztítás előtt húzza ki a csatlakozódugót vagy kapcsolja ki a biztosítékot a biztosítékszekrényben.
- ▶ A készülék tisztításához ne használjon magasnyomású vagy gőzsugaras tisztítógépet.

⚠ FIGYELMEZTETÉS – Robbanásveszély!
Erősen maró lúgos vagy erősen savas mosogatószer használata robbanást okozhat, ha alumíniumból készült tárgyak vannak a készülék mosogatóterében.

- ▶ Soha ne használjon erősen maró lúgos vagy erősen savas mosogatószert. Semmi képpen se használjon háztartási vagy ipari mosogatószert az alumíniumból készült tárgyak, mint pl. a páraelszívó zsírszűrőjének tisztítására.

⚠ FIGYELMEZTETÉS – Tűzveszély!
A zsírszűrőkben lévő zsírlerakódások meggyulladhatnak.

- ▶ Rendszeresen tisztítsa a zsírszűrőt.

⚠ FIGYELMEZTETÉS – Sérülésveszély!

A szakszerűtlen javítás veszélyes.

- ▶ A készüléket csak szakképzett személyek javíthatják.
- ▶ Ha a készülék meghibásodott, hívja a vevőszolgálatot.
→ "Vevőszolgálat", Oldal 24

⚠ FIGYELMEZTETÉS – Áramütés veszélye!

A behatoló nedvesség áramütést okozhat.

- ▶ Ne használjon nedves szivacs kendőket.

2 Anyagi károk elkerülése

FIGYELEM!

A kondenzvíz korróziós károkat okozhat.

- ▶ Főzésnél mindig kapcsolja be a készüléket, hogy elkerülje a kondenzvíz képződését.

Ha nedvesség hatol a kezelőelemekbe, az károkat okozhat.

- ▶ A kezelőelemeket soha ne tisztítsa nedves kendővel.

A nem megfelelő tisztítás károsítja a felületeket.

- ▶ Tartsa be a tisztítási előírásokat.
- ▶ Ne használjon karcoló vagy súroló tisztítószeret.
- ▶ A nemesacél felületeket csak csiszolási irányban tisztítsa.
- ▶ A kezelőelemeket soha ne tisztítsa nemesacél-tisztítóval.

A visszafolyó kondenzvíz károsíthatja a készüléket.

- ▶ A légelvezető csatornát a készüléktől legalább 1°-os lejtéssel kell beszerelni.
- A díszítőelemek nem megfelelő igénybevétel esetén eltörhetnek.

- ▶ Ne húzza a készüléket a díszítőelemeknél fogva.
- ▶ Ne helyezzen és ne akasszon tárgyakat a díszítőelemekre.

A felület károsodása a le nem húzott védőfólia miatt.

- ▶ Az első használat előtt távolítsa el a védőfóliát a készülék összes alkatrészéről.

Ha egy izzó meghibásodott, az túlterhelheti a többi izzót.

- ▶ Cserélje ki a hibás lámpát.
- A lakkozott felületek érzékenyek.
- ▶ Tartsa be a tisztítási előírásokat.
→ "A készülék tisztítása", Oldal 21
 - ▶ Óvja a lakkozott felületeket a karcolásoktól.

3 Környezetvédelem és takarékoság

3.1 A csomagolási hulladék ártalmatlanítása

A felhasznált csomagolóanyagok környezetkímélők és újrahasznosíthatók.

- ▶ Az egyes összetevőket fajtánként szétválogatva ártalmatlanítsa.

3.2 Energiamegtakarítás

Ha megfogadja ezeket a tanácsokat, készüléke kevesebb áramot fogyaszt.

A ventilátorfokozatot igazítsa a konyhai pára mértékéhez.

- Az alacsonyabb ventilátorfokozat alacsonyabb energiafogyasztást jelent.
Az intenzív fokozatot csak szükség esetén használja.

Intenzív konyhai pára esetén idejében válasszon magasabb ventilátorfokozatot.

- A szagok kevésbé oszlanak el a térben.

Kapcsolja ki a világítást, ha már nincs rá szükség.

- Ha ki van kapcsolva a világítás, nem fogyaszt energiát.

A megadott időközönként tisztítsa meg vagy cserélje ki a szűrőt.

- A szűrő hatásfoka változatlan marad.

Helyezze fel a fedelet.

- A konyhai pára és a folyadék kicsapódása csökken.

A kiegészítő funkciókat csak szükség esetén használja.

- A kiegészítő funkciók kikapcsolása csökkenti az áramfelhasználást.

4 Üzem módok

A készüléket légkivezetéses vagy légkeringetéses üzemmódban használhatja.

A telítettségkijelzést a kiválasztott üzemmódtól és a használt szűrőktől függően kell beállítani.

4.1 Kivezetéses üzemmód

A beszívott levegőt a zsírszűrők megtisztítják, és egy csőrendszeren keresztül elvezetik a szabadba.



A levegő nem vezethető el olyan kürtőbe, amely gázzal vagy más tüzelőanyaggal működő készülékek égéstermékének elvezetésére szolgál (ez légkeringetéses készülékekre nem vonatkozik).

- Ha az elhasznált levegőt üzemen kívül lévő füst- vagy füstgázvezető kürtőbe vezetik el, be kell szerezni az illetékes kéményseprő mester hozzájárulását.
- Ha az elhasznált levegőt a külső falon vezetik keresztül, teleszkópos beépített szekrényt kell használni.

4.2 Légkeringetéses üzemmód

A beszívott levegőt a zsírszűrő és egy szagszűrő megtisztítja, majd a készülék visszavezeti a helyiségbe.



A szagok megkötéséhez légkeringetéses üzemmódban be kell építenie egy szagszűrőt. A készülék légkeringetéses üzemmódban történő üzemeltetésének különböző lehetőségeit tekintse meg katalógusunkban, vagy kérdezze meg a szakkereskedőt. A szükséges tartozékot a szaküzletben, a vevőszolgálatnál vagy az online áruházban vásárolhatja meg.
→ "Tartozékok", Oldal 24

5 Ismerkedés

5.1 Kezelőelemek

A kezelőpanelen beállíthatja készülékének összes funkcióját, és információkat kaphat az üzemállapotról.



1

2

3



	A készülék be- vagy kikapcsolása
1	1-es ventilátorfokozat bekapcsolása
2	2-es ventilátorfokozat bekapcsolása

3	3-as ventilátorfokozat bekapcsolása
	Intenzív fokozat
	Világítás be- vagy kikapcsolása.

6 Az első használat előtt

Végezze el az első üzembe helyezéshez szükséges beállításokat. Tisztítsa meg a készüléket és a tartozékokat.

6.1 Üzem mód beállítása

Készüléke alapértelmezés szerint légkivezetéses üzemmódra van beállítva.

Megjegyzés: A légkeringetéses üzemmódban való használathoz további tartozékok szükségesek.

A telítettségkijelzés beállítása

A telítettségkijelzést a használt szűrőtől függően kell beállítani.

Megjegyzés: A zsírszűrő telítettségkijelzése alapértelmezés szerint be van állítva. Légkeringetéses üzemmóddal való használat esetén be kell kapcsolni a szagszűrő telítettségkijelzését is.

Követelmény: A készülék ki van kapcsolva.

- ▶ Az **1** és **2** gombot tartsa lenyomva egyidejűleg 3 másodpercig.
- ✓ Először az **1** világít rövid ideig, majd egyszerre világít rövid ideig az **1** és a **2**.
- ✓ A szagszűrő telítettségkijelzése be van kapcsolva.

7 A kezelés alapjai

7.1 A készülék bekapcsolása

- ▶ Nyomja meg a gombot.
- ✓ A készülék egy percre bekapcsol.

7.2 A ventilátorfokozat beállítása

- ▶ A ventilátorfokozat beállításához nyomja meg a **1**, **2** vagy **3** gombot.

7.3 A készülék kikapcsolása

- ▶ Nyomja meg kétszer a gombot.

7.4 Intenzív fokozat bekapcsolása

Ha különösen erős szag vagy pára képződik, használhatja az intenzív fokozatot.

- ▶ Nyomja meg a gombot.
- ✓ Mintegy 6 perc elteltével a készülék automatikusan az előző állapotba kapcsol.

7.5 Intenzív fokozat kikapcsolása

- ▶ Nyomja meg a gombot, vagy állítson be másik ventilátorfokozatot.
- ✓ Az intenzív fokozat működése idő előtt leáll.

7.6 A világítás bekapcsolása

A világítást a ventilátortól függetlenül be- és kikapcsolhatja.

- ▶ Nyomja meg a gombot.

7.7 A világítás kikapcsolása

- ▶ Nyomja meg a gombot.

7.8 Telítettségkijelzés

A telítettségkijelzés azt mutatja, hogy mikor kell megtisztítani a zsírszűrőt, illetve mikor kell kicserélnie a szagszűrőt.

- Ha a zsírszűrőt meg kell tisztítani, a **1** villog.

- Ha a szagszűrőt ki kell cserélni, a 2 villog.

A zsírszűrő megtisztítása és/vagy a szagszűrő cseréje után vissza kell állítani a telítettségkijelzést.

8 Tisztítás és ápolás

Annak érdekében, hogy készüléke hosszú ideig működésképes maradjon, tisztítsa és ápolja gondosan.

8.1 Tisztítószer

A megfelelő tisztítószerket a szaküzletben, a vevőszolgálatnál vagy az online áruházban vásárolhatja meg.

FIGYELEM!

A nem megfelelő tisztítószer károsíthatja a készülék felületét.

- ▶ Ne használjon karcoló vagy súroló tisztítószerket.
- ▶ Ne használjon magas alkoholtartalmú tisztítószerket.
- ▶ Ne használjon kemény súrolópárnát vagy tisztítószivacsot.
- ▶ Csak akkor használjon üvegtisztítót, üvegekparót vagy nemesacél-ápolószert, ha ezeket a tisztítási útmutató megfelelő része ajánlja.
- ▶ A szivacskenőket használat előtt alaposan mossa ki.

8.2 A készülék tisztítása

A készüléket a megadott módon tisztítsa, hogy a különböző részek és felületek ne károsodjanak a hibás tisztítás vagy a nem megfelelő tisztítószer miatt.

⚠ FIGYELMEZTETÉS – Robbanásveszély!

Erősen maró lúgos vagy erősen savas mosogatószer használata robbanást okozhat, ha alumíniumból készült tárgyak vannak a készülék mosogatóterében.

- ▶ Soha ne használjon erősen maró lúgos vagy erősen savas mosogatószert. Semmiképpen se használjon háztartási vagy ipari mosogatószert az alumíniumból készült tárgyak, mint pl. a páraelszívó zsírszűrőjének tisztítására.

⚠ FIGYELMEZTETÉS – Áramütés veszélye!

A behatoló nedvesség áramütést okozhat.

- ▶ Tisztítás előtt húzza ki a csatlakozódugót vagy kapcsolja ki a biztosítékot a biztosítékszekrényben.
- ▶ A készülék tisztításához ne használjon magasnyomású vagy gőzsugaras tisztítógépet.

⚠ FIGYELMEZTETÉS – Égési sérülések veszélye!

A készülék üzem közben felforrósodik.

- ▶ Tisztítás előtt hagyja lehűlni a készüléket.

⚠ FIGYELMEZTETÉS – Sérülésveszély!

A készülék belső részeinek pereme éles lehet.

- ▶ A készülék belső terét óvatosan tisztítsa.

1. Vegye figyelembe a tisztítószerre vonatkozó információkat.
2. Adott felülettől függően az alábbi tisztítás javasolt:
 - A nemesacél felületeket szivacskenővel és forró mosogatószeres vízzel tisztítsa a csiszolási iránynak megfelelően.

A telítettségkijelzés visszaállítása

Követelmény: A készülék be van kapcsolva.

- ▶ Tartsa lenyomva kb. 3 másodpercig a  gombot.
- ✓ Megtörténik a telítettségkijelzés visszaállítása.
- ✓ A 1 vagy a 2 villogása abbamarad.

- A lakkozott felületeket szivacskenővel és forró mosogatószeres vízzel tisztítsa.
- Az alumínium felületeket üvegtisztító szerrel és puha kendővel tisztítsa meg.
- A műanyag felületeket üvegtisztító szerrel és puha kendővel tisztítsa meg.
- Az üvegfelületeket üvegtisztító szerrel és puha kendővel tisztítsa meg.

3. Puha törlőruhával törölje szárazra.
4. Nemesacél felületekre vigyen fel lehetővékonyan nemesacél-ápolószert egy puha kendővel. A vevőszolgálatnál vagy az online boltban szerezhet be speciális nemesacél-ápolószereket.

8.3 A kezelőelemek tisztítása

⚠ FIGYELMEZTETÉS – Áramütés veszélye!

A behatoló nedvesség áramütést okozhat.

- ▶ Ne használjon nedves szivacskenőket.

1. Vegye figyelembe a tisztítószerre vonatkozó információkat.
2. Nedves szivacskenővel és forró mosogatószeres vízzel tisztítsa.
3. Puha törlőruhával törölje szárazra.

8.4 Üvegfedél felnyitása

- ▶ Fogja meg az üvegfedelelet az alsó pereménél, és húzza felfelé.

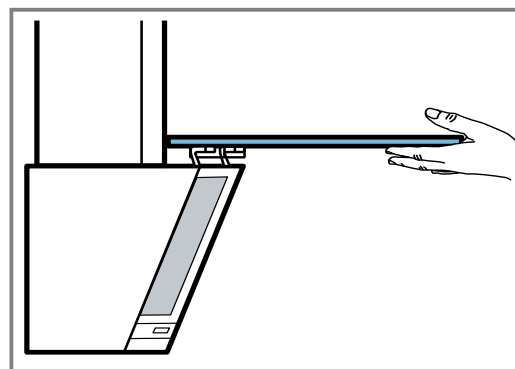
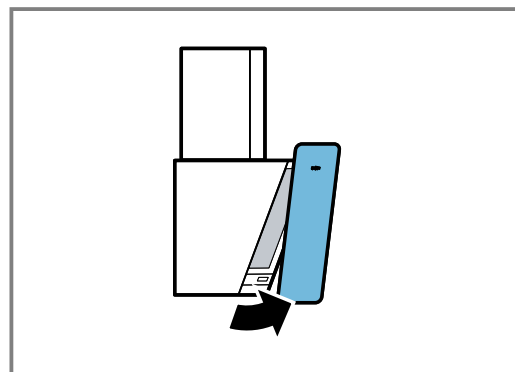

8.5 A zsírszűrő kiszérése

1. FIGYELEM!

Ha leesik a zsírszűrő, az károsíthatja az alatta lévő főzőlapot.

- ▶ Egyik kezével fogja meg alulról a zsírszűrőt.

Nyissa ki a zsírszűrők reteszelésseit.

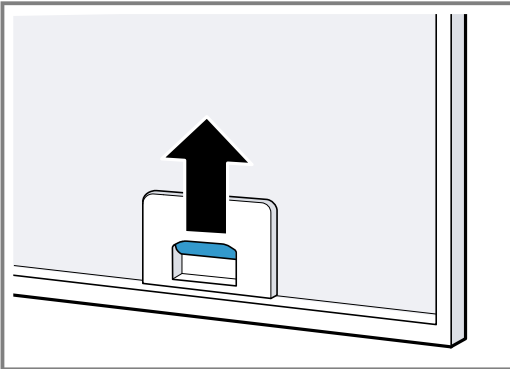

2. Vegye ki a zsírszűrőket a tartókból. A zsír lecsepegésének megakadályozására tartsa vízszintesen a zsírszűrőket.

8.6 Zsírszűrő tisztítása kézzel

A zsírszűrők szűrik ki a zsírt a konyhai párából. A rendszeresen tisztított zsírszűrők nagy mértékben megkötik a zsírt. Javasoljuk, hogy kéthavonta tisztítsa ki a zsírszűrőt.

⚠ FIGYELMEZTETÉS – Tűzveszély!

A zsírszűrőkben lévő zsírlerakódások meggyulladhatnak.

- ▶ Rendszeresen tisztítsa a zsírszűrőt.

Követelmény: Kiszérelte a zsírszűrőket.

→ "A zsírszűrő kiszérése", Oldal 22

1. Vegye figyelembe a tisztítószerre vonatkozó információkat.
2. Áztassa be a zsírszűrőket forró mosogatószeres vízbe. Makacs szennyeződések esetén használjon zsírolót. A vevőszolgálatnál vagy a szakkereskedésekben szerezhet be zsírolót.
3. Egy kefével tisztítsa meg a zsírszűrőket.
4. Alaposan öblítse le a zsírszűrőket.
5. Hagyja lecsepegni a zsírszűrőket.

8.7 A zsírszűrő tisztítása mosogatógépben

A zsírszűrők szűrik ki a zsírt a konyhai párából. A rendszeresen tisztított zsírszűrők nagy mértékben megkötik a zsírt. Javasoljuk, hogy kéthavonta tisztítsa ki a zsírszűrőt.

⚠ FIGYELMEZTETÉS – Tűzveszély!

A zsírszűrőkben lévő zsírlerakódások meggyulladhatnak.

- ▶ Rendszeresen tisztítsa a zsírszűrőt.

FIGYELEM!

A zsírszűrők károsodhatnak, ha becsípődnek a mosogatógépbe.

- ▶ Ne csípje be a zsírszűrőket.

Megjegyzés: Ha mosogatógépben tisztítja a zsírszűrőt, az kissé elszíneződhet. Az elszíneződés nem befolyásolja a zsírszűrők működését.

Követelmény: Kiszérelte a zsírszűrőket.

→ "A zsírszűrő kiszérése", Oldal 22

1. Vegye figyelembe a tisztítószerre vonatkozó információkat.
2. A zsírszűrőket lazán helyezze el a mosogatógépben. Az erősen szennyezett zsírszűrőket ne tisztítsa az edényekkel együtt. Makacs szennyeződések esetén használjon zsírolót. A vevőszolgálatnál vagy a szakkereskedésekben szerezhet be zsírolót.
3. Indítsa el a mosogatógépet. Maximum 70 °C-os hőmérséklet-beállítást válasszon.
4. Hagyja lecsepegni a zsírszűrőket.

8.8 A zsírszűrő beszerelése

FIGYELEM!

Ha leesik a zsírszűrő, az károsíthatja az alatta lévő főzőlapot.

- ▶ Egyik kezével fogja meg alulról a zsírszűrőt.

1. Helyezze be a zsírszűrőket.
2. Hajtsa fel a zsírszűrőket és pattintsa be a zárószereket.
3. Győződjön meg arról, hogy a szűrőfedél zárószerekei megfelelően bepattantak.

8.9 Szagszűrő légkeringetéses üzemmódhoz

A szagszűrők megkötik a szagokat légkeringetéses üzemmódban. A rendszeresen cserélt szagszűrők kiválóan elhárítják a kellemetlen szagokat.

A szagszűrőt normál üzemeltetés mellett (napi kb. egy óra) 3 havonta kell kicserélni. A szagszűrő nem tisztítható és nem regenerálható.

A vevőszolgálatnál vagy a szakkereskedésekben szerezhet be szagszűrőt. Csak eredeti szagszűrőt használjon.

→ "Tartozékok", Oldal 24

A szagszűrő beszerelése

1. Szerelje ki a zsírszűrőt.
2. Helyezze a szagszűrőt a zsírszűrő hátoldalára.

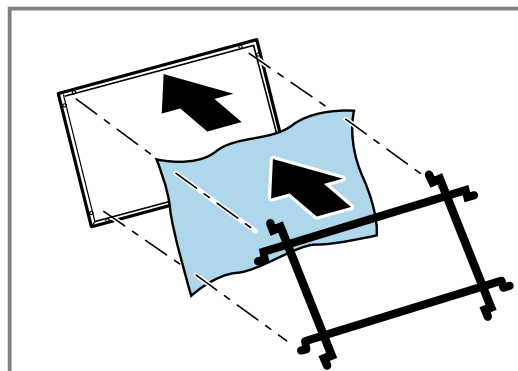

3. A szagszűrőt rögzítse a ráccsal a külső lyukakra.

A szagszűrő kiszérése

1. Szerelje ki a zsírszűrőt.

2. Távolítsa el a rácsot és a szagszűrőt.

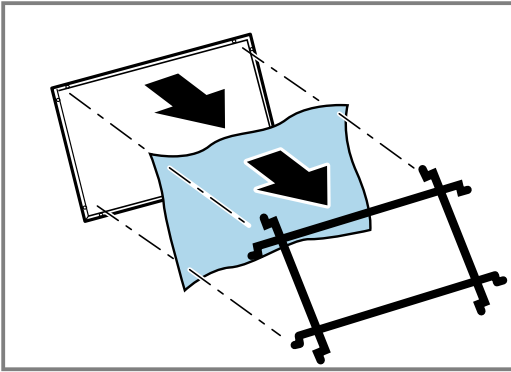

9 Zavarok elhárítása

A készüléken fellépő kisebb zavarokat saját maga is elháríthatja. Tanulmányozza a zavarelhárításról szóló információkat, mielőtt a vevőszolgálathoz fordulna. Így módon elkerüli a felesleges költségeket.

⚠ FIGYELMEZTETÉS – Sérülésveszély!

A szakszerűtlen javítás veszélyes.

- ▶ A készüléket csak szakképzett személyek javíthatják.
- ▶ Ha a készülék meghibásodott, hívja a vevőszolgálatot.

9.1 Működési zavarok

Hiba	Ok és hibaelhárítás
A készülék nem működik.	<p>A hálózati csatlakozóvezeték csatlakozódugója nincs bedugva.</p> <ul style="list-style-type: none"> ▶ Csatlakoztassa a készüléket a villamos hálózatra. <p>A biztosítékszekrényben kioldott a biztosíték.</p> <ul style="list-style-type: none"> ▶ Ellenőrizze a biztosítót a biztosítódobozban. <p>Az áramellátás kimaradt.</p> <ul style="list-style-type: none"> ▶ Ellenőrizze, hogy a helyiség világítása vagy a helyiségben lévő más készülékek működnek-e.
A LED-világítás nem működik.	<p>A LED lámpa meghibásodott.</p> <ul style="list-style-type: none"> ▶ → "A hibás LED-lámpák cseréje", Oldal 23

9.2 A hibás LED-lámpák cseréje

- ▶ A meghibásodott LED-lámpákat csak a gyártó, annak vevőszolgálata vagy egy hivatalos engedéllyel rendelkező szakember (villanyszerelő) cserélheti ki.

10 Ártalmatlanítás

10.1 A régi készülék ártalmatlanítása

A környezetkímélő ártalmatlanításnak köszönhetően az értékes nyersanyagok újra felhasználhatók.

- ▶ Környezetkímélő módon ártalmatlanítsa a készüléket.
Az aktuális ártalmatlanítási lehetőségekről a szakkereskedőnél, ill. a települési közigazgatásnál vagy önkormányzatnál tájékozódhat.



Ez a készülék az elhasznált villamosági és elektronikai készülékekről szóló 2012/19/EU irányelvnek megfelelő jelölést kapott.

Ez az irányelv a már nem használt készülékek visszavételének és hasznosításának EU-szerte érvényes kereteit határozza meg.

11 Vevőszolgálat

Az Ön országában érvényes garanciaidőről és garanciális feltételekről vevőszolgálatunktól, kereskedőjétől vagy weboldalunkról szerezhet részletes információkat. Ha a vevőszolgálathoz fordul, tartsa kéznél készüléke termékszámát (E-Nr.) és gyártási számát (FD). A vevőszolgálat elérhetőségét megtalálja a vevőszolgálatok mellékelt jegyzékében vagy a weboldalunkon.

11.1 Termékszám (E-Nr.) és gyártási szám (FD)

A termékszámot (E-Nr.) és a gyártási számot (FD) a készülék típustábláján találja.

Az adattábla modelltől függően a következő helyen található:

- a készülék belsejében (ehhez ki kell szerelnie a zsírszűrőket).
- a készülék tetején.

Készüléke adatait és a vevőszolgálat telefonszámát gyorsan megtalálja, ha feljegyzi magának az adatokat.

12 Tartozékok

Tartozékokat a vevőszolgálatnál, a szakkereskedésekben vagy az interneten vásárolhat. Kizárólag eredeti tartozékokat használjon, mivel azok pontosan a készülékéhez vannak szabva.

A tartozékok készülékspecifikusak. Vásárláskor mindig pontosan adja meg készüléke azonosító számát (E-Nr.). → *Oldal 24*

Katalógusunkból, az online shopban vagy a vevőszolgálatnál megtudhatja, hogy melyik tartozék áll rendelkezésre az Ön készülékéhez.

www.bosch-home.com

Tartozékok	Rendelési szám
Normál szűrőbetét	DWZ1GK1A2
Normál szűrő szett	DWZ1GK1U2

13 Szerelési útmutató

Vegye figyelembe ezeket az információkat a készülék összeszerelésénél.



13.1 A csomag tartalma

Kicsomagolás után ellenőrizze az összes alkatrészt szállítási károk tekintetében, valamint a szállítmány teljességét.

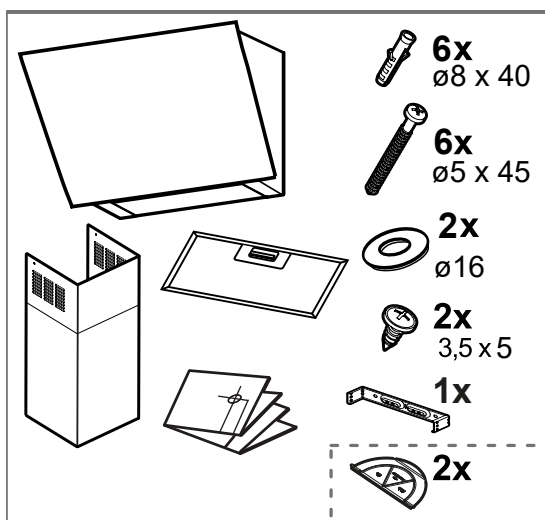

13.2 Készülék méretek

Itt találja a készülék méreteit.

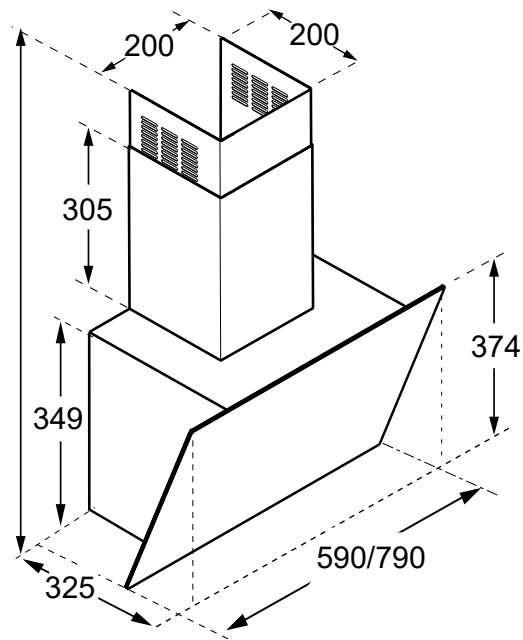

13.3 Biztonsági távolságok

Vegye figyelembe a készülékre vonatkozó biztonsági távolságokat.

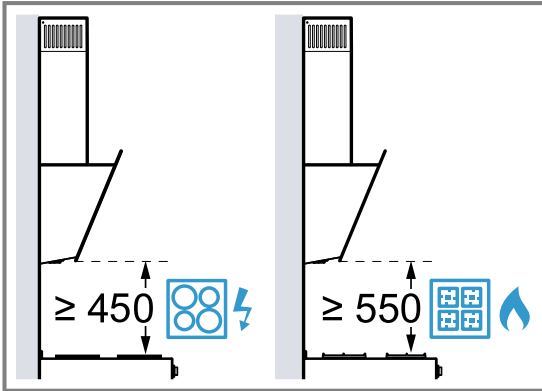

13.4 Biztonságos összeszerelés

A termék összeszerelése során tartsa be ezeket a biztonsági előírásokat.

⚠ FIGYELMEZTETÉS – Mérgezés veszélye!

A visszaszívott égéstermékek mérgezést okozhatnak. A belső levegőtől függő tűzhelyek (pl. gáz-, olaj-, fa- vagy széntüzelésű fűtőberendezések, átfolyós vízmelegítők, melegvízkészítő rendszerek) elszívják az égéslevegőt a felállítási térből, és egy füstgáz-berendezésen (pl. kürtőn) keresztül a szabadba vezetik az elhasznált gázt. Egy bekapcsolt páraelszívó készülékkel együtt működtetve a konyhából és a szomszédos helyiségekből elszívja a beltéri levegőt. Megfelelő szellőzés nélkül vákuum keletkezik. A kürtőből vagy az elszívó aknából a mérgező gázokat visszaszívja a lakóhelyiségekbe.

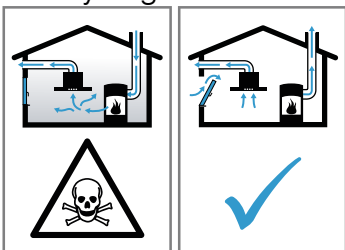

- ▶ Mindig gondoskodjon elegendő betáplált levegőről, ha a készüléket légkivezetéses üzemmódban egy beltéri levegőtől függő tűzhellyel egyidejűleg használja.
- ▶ Veszélytelen üzemeltetés csak akkor lehetséges, ha a tűzhely felállítási terében nem lépik túl a 4 Pa (0,04 mbar) vákuumot. Ez akkor érhető el, ha nem lezárható nyílásokon keresztül, pl. az ajtóknak, ablakoknak, beépített levegőbefúvó/elszívó szekrényvel való összekötésben vagy más műszaki megoldások révén, az égéslevegő szaba-

don utána áramolhat. Egy levegőbefúvó/elszívó szekrény egyedül nem biztosítja a határérték betartását.

- ▶ Minden esetben kérje ki az illetékes kéményseprő mester tanácsát, aki a ház teljes szellőztető rendszerét meg tudja ítélni, és javasolja Önnek a megfelelő szellőztetési intézkedéseket.
- ▶ Ha a készüléket kizárólag keringtető üzemmódban használják, az üzemeltetés korlátozások nélkül lehetséges.

A visszaszívott égéstermékek mérgezést okozhatnak.

- ▶ Ha a páraelszívót egy beltéri levegőtől függő tűzhellyel szerelik fel, a páraelszívó tápegységét megfelelő biztonsági kapcsolóval kell ellátni.

A visszaszívott égéstermékek mérgezést okozhatnak.

- ▶ Az elhasznált levegőt ne vezesse üzemben lévő füst- vagy füstgázvezető kürtőbe.
- ▶ Az elhasznált levegőt ne vezesse olyan aknába, amely tűzhelyek felállítási helyének szellőztetésére szolgál.
- ▶ Ha az elhasznált levegőt üzemben kívül lévő füst- vagy füstgázvezető kürtőbe vezetik el, be kell szerezni az illetékes kéményseprő mester hozzájárulását.

⚠ FIGYELMEZTETÉS – Fulladásveszély!

A gyermekek a csomagolóanyagokat a fejükre húzhatják vagy magukra tekerhetik, és megfulladhatnak.

- ▶ Gyermekektől tartsa távol a csomagolóanyagot.
- ▶ Ne engedje, hogy gyermekek játsszanak a csomagolóanyaggal.

⚠ FIGYELMEZTETÉS – Tűzveszély!

A zsírszűrőben lévő zsírlerakódások meggyulladhatnak.

- ▶ A készülék közelében soha ne használjon nyílt lángot (pl. flambírozás).
- ▶ A készüléket csak akkor szerelje fel szilárd tüzelőanyagokkal (pl. fa vagy szén) működő tűzhely fölé, ha rendelkezésre áll zárt, le nem vehető burkolat. Nem keletkezhethet hulló szikra.
- ▶ A megadott biztonsági távolságokat be kell tartani, így elkerülhető a hőtorlasz.
- ▶ Vegye figyelembe a főzőberendezéseire vonatkozó adatokat. Ha a főzőberendezések beszerelési útmutatójában eltérő távolság szerepel, mindig a nagyobb távolságot kell

figyelembe venni. Ha együtt üzemelteti a gáz- és villanytűzhelyt, a legnagyobb megadott távolság érvényes.

- ▶ A készüléket csak egyik oldalon szabad felszerelni egy magas szekrény, egy felső szekrény vagy egy fal mellett. A magas szekrénytől, a felső szekrénytől vagy a faltól való távolságnak legalább 50 mm-nek kell lennie.

⚠ FIGYELMEZTETÉS – Sérülésveszély!

A készülék belső részeinek pereme éles lehet.

- ▶ Viseljen védőkesztyűt.

Ha a készülék nincs szakszerűen rögzítve, leeshet.

- ▶ Minden rögzítőelemet fixen és biztonságosan kell felszerelni.

Üvegszilánk okozta sérülésveszély.

- ▶ Védje a szűrőfedeleket az ütésektől.
- ▶ Ne hagyja leesni a szűrőfedeleket.
- ▶ A szerelés során használjon védőszemüveget.

A készülék nehéz.

- ▶ A készülék mozgatásához két személyre van szükség.
- ▶ Csak alkalmas segédeszközt használjon.

A készülék nehéz.

- ▶ A készüléket ne építse be közvetlenül gipszkarton lapba vagy hasonló könnyű építőanyagokba.
- ▶ A szakszerű beépítéshez használjon kellően stabil, a szerkezeti adottságoknak és a készülék súlyának megfelelő anyagot.

A készülék elektromos vagy mechanikus szerkezeti egységein történő mindennemű változtatás veszélyes, és hibás működéshez vezethet.

- ▶ Ne hajtson végre változtatásokat a készülék elektromos vagy mechanikus szerkezeti egységein.

Sérülésveszély a zsanérok nyitása és zárása során.

- ▶ Ne nyúljon a zsanérok mozgó részeihez.

⚠ FIGYELMEZTETÉS – Áramütés veszélye!

A készülékben lévő, éles peremű tárgyak megsérthetik a csatlakozókábelt.

- ▶ A csatlakozókábelt ne törje meg vagy csípje be.

A szakszerűtlen beszerelés veszélyes.

- ▶ A készüléket csak az adattáblán megadottak szerint csatlakoztassa és üzemeltesse.

- ▶ A készüléket csak szabályszerűen felszerelt, földelt csatlakozóaljzaton át csatlakoztassa a váltakozó áramú hálózatra.
- ▶ A házi villamos hálózat védővezető-rendszere legyen szabályszerűen beszerelve.
- ▶ A készülék ellátásához soha ne használjon külső kapcsolóberendezést, pl. időkapcsolós órát vagy távvezérlést.
- ▶ Ha a készüléket beépítették, a hálózati csatlakozóvezeték dugójának szabadon hozzáférhetőnek kell lennie. Ha a szabad hozzáférés nem lehetséges, akkor a fix csatlakoztatás során a III. túlfeszültségi osztály követelményeinek megfelelő, minden pólusra vonatkozó leválasztó berendezést kell beszerelni a kialakítási előírásoknak megfelelően.
- ▶ A készülék felállításakor ügyelni kell arra, hogy a hálózati csatlakozóvezeték ne szoruljon be, ne sérüljön meg.

13.5 Tartsa be az elektromos bekötéssel kapcsolatos útmutatásokat

A készülék biztonságos elektromos csatlakoztatása érdekében tartsa be ezeket az előírásokat.

⚠ FIGYELMEZTETÉS – Áramütés veszélye!

A készülék legyen bármikor leválasztható a hálózatról. A készüléket csak előírászerűen felszerelt védőérintkezős dugaszolóaljzathoz szabad csatlakoztatni.

- ▶ A hálózati csatlakozó és a hálózati csatlakozóvezeték legyen a készülék beszerelése után is szabadon hozzáférhető.
- ▶ Ha ez nem lehetséges, akkor a fix csatlakoztatás során egy, a III. túlfeszültségi osztály követelményeinek megfelelő, minden pólusra vonatkozó leválasztó berendezést kell beszerelni a kialakítási előírásoknak megfelelően.
- ▶ Csak villamossági szakember kivitelezheti a fix csatlakoztatást. Javasoljuk hibaáram-védőkapcsoló (FI-relé) beszerelését a készülékellátás áramkörébe.

A készülékben lévő, éles peremű tárgyak megsérthetik a csatlakozókábelt.

- ▶ A csatlakozókábelt ne törje meg vagy csípje be.
 - A csatlakozási adatokat a típustáblán találja.
→ *Oldal 24*
 - A csatlakozóvezeték kb. 1,30 m hosszú.
 - Ez a készülék megfelel az EK zavarmentesítési rendelkezéseinek.
 - A készülék az 1. érintésvédelmi osztálynak felel meg, ezért a készüléket csak védővezető-csatlakozással használja.
 - A felszerelés ideje alatt ne csatlakoztassa a készüléket az áramhoz.
 - Ellenőrizze, hogy a beszerelés biztosítja-e az érintésvédelemet.

13.6 Útmutató a beépítési helyzethez

- A készülék felszerelése a konyha falára.

- A további tartozékok beszereléséhez vegye figyelembe az azokhoz mellékelt összeszerelési útmutatót.
- A páraelszívó szélessége feleljen meg legalább a főzőlap szélességének.
- A főzéskor keletkező pára optimális felfogása érdekében a készüléket középpontosan szerelje a főzőlap fölé.

13.7 Útmutató a levegő elvezetéséhez

A készülék gyártója nem vállal szavatosságot a csőszakasra visszavezethető problémák esetén.

- Rövid, egyenes, lehetőség szerint nagy átmérőjű légelvezető csövet használjon.
- A hosszú, egyenetlen légelvezető csövek, a sok könyök és a kis csőátmérő csökkenti az elszívási teljesítményt és megnöveli a ventilátorzajt.
- A légelvezető csőnek nem éghető anyagból kell készülnie.
- A kicsapódó víz visszafolyásának elkerülésére a légelvezető csövet a készüléktől 1°-os lejtéssel kell felszerelni.

LaposcSATORNÁK

Olyan laposcSATORNÁKAT használjon, amelyek belső átmérője megfelel a kerek csövek átmérőjének:

- A 150 mm-es átmérő kb. 177 cm²-nek felel meg.
- A 120 mm-es átmérő kb. 113 cm²-nek felel meg.
- eltérő csőátmérők esetén használjon tömítőcsíkot.
- A laposcSATORNÁKNAK ne legyenek éles irányváltásai.

Kerek csövek

150 mm (ajánlott) vagy legalább 120 mm belső átmérőjű kerek csöveket használjon.

13.8 Tudnivalók a légkivezetéses üzemmóDHOZ

Légkivezetéses üzemmóD esetén visszacsapó szelep beépítése szükséges.

Megjegyzések

- Ha a készülékhez nincs visszacsapó szelep mellékelve, szakkereskedésben szerezzen be visszacsapó szelepet.
- Ha az elszívott levegőt a külső falon át vezeti, teleszkópos fali szellőző használata ajánlott.

13.9 Légkeringetéses üzemmóDra vonatkozó tudnivalók

A készüléket csak teljesen beszerelt állapotban, csatlakoztatott csővezéssel szabad üzemeltetni.

13.10 Általános útmutató

Vegye figyelembe ezeket az általános tudnivalókat a szerelés során.

- Szereléshez figyelembe kell venni a legújabb érvényes építési előírásokat és a helyi áram- és gázszolgáltatók előírásait.
- Az elhasznált levegő elvezetése során figyelembe kell venni a vonatkozó hatósági és törvényi előírásokat, pl. a helyi építésügyi rendeleteket.

- Válasszon könnyen hozzáférhető felszerelési helyet, hogy javítási munkálatok esetén hozzáférjen a készülékhez.
- A készülék felületei érzékenyek. Összeszerelésnél kerülje a sérüléseket.

13.11 Szerelés

A fal ellenőrzése

1. Ellenőrizze, hogy a fal függőleges és elegendő teherbírású-e.
A készülék maximális súlya kb. 12 kg.
2. A furatokat a csavar hosszának megfelelően alakítsa ki.
A tipliknek erősen kell tartaniuk.
A mellékelt csavarok és dübelek a következő falakon való rögzítésre alkalmasak: masszív falazat, pórusbeton, Porotherm falazótégla.

A fal előkészítése

1. Győződjön meg arról, hogy a furatok környékén nincs villany-, gáz- vagy vízvezeték.
2. Fedje le a főzőfelületet, hogy megvédje a sérülésektől.
3. A mennyezettől a készülék alsó széléig rajzoljon a falra egy függőleges középvonalat.
4. Vegye ki a fúrósablont a mellékelt csomagból.
5. A fúrósablon segítségével mérje ki és rajolja be a rögzítőcsavarok helyét.

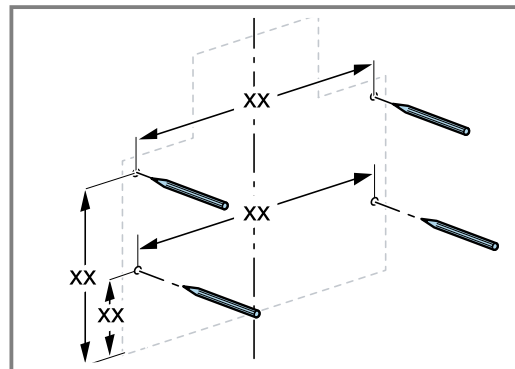

A készülék alsó pereme felel meg a fúrósablon alsó peremének.

6. Fúrja ki a lyukakat.
7. A tipliket helyezze be a fal síkjába illeszkedően.
8. A készülék felakasztására szolgáló csavarokat csavarja be, de ne teljesen.

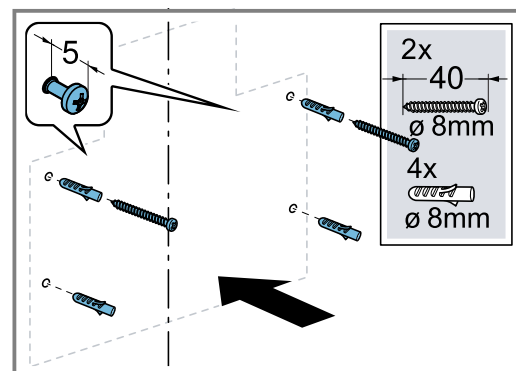

9. Csavarozza fel a kürtő-takarólap tartóvasát egy síkban a mennyezettel, a középvonalba.

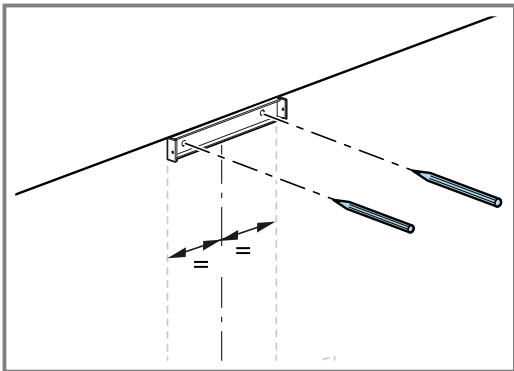

Mérje ki és rajzolja be a rögzítőcsavarok furatainak helyét.

10. Fúrja ki a lyukakat.

11. A tipliket helyezze be a fal síkjába illeszkedően.

12. Csavarozza fel a kürtő-takarólap tartóvasát.

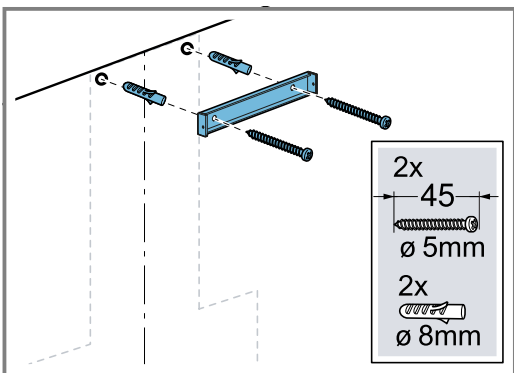

A készülék előkészítése

- ▶ Légekivezetéses üzembe helyezés esetén szerelje fel a visszaáramlás-gátló fedelet.

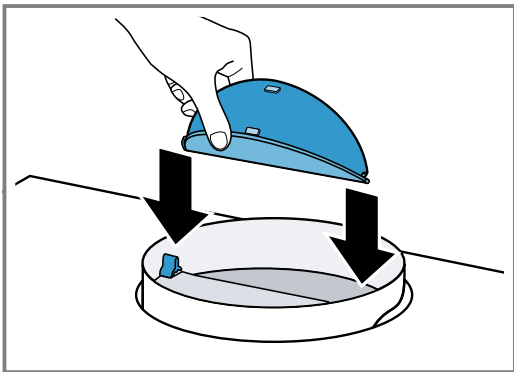

A készülék felszerelése

⚠ FIGYELMEZTETÉS – Sérülésveszély!

A készülék belső részeinek pereme éles lehet.

- ▶ Viseljen védőkesztyűt.

FIGYELEM!

Ha túlzott mértékben kinyitja az üvegfedelelet, és a zsanérok túlfordulnak, az károsíthatja a készüléket.

- ▶ Az üvegfedelelet ne nyomja felfelé ütközésnél nagyobb mértékben.
- ▶ Ne forgassa túl a zsanérokat.

1. Akassza fel a készüléket.

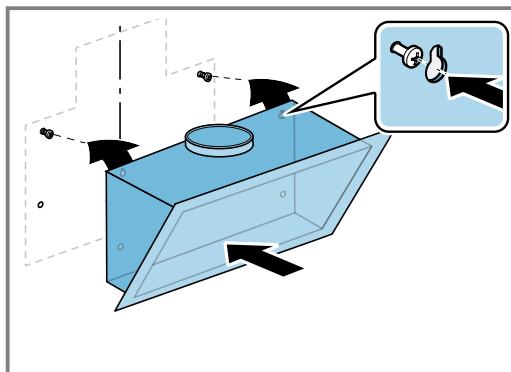

2. Nyissa ki az üvegfedelelet.

3. A csavarok segítségével igazítsa be vízszintesre, majd rögzítse a készüléket.

4. Csavarozza be és húzza meg a 2 kiegészítő biztonsági csavart.

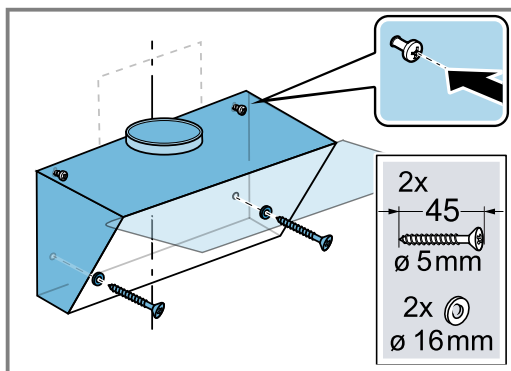

5. Helyezze be a zsírszűrőt.

A sérülések elkerülése érdekében ne hajlítsa meg a zsírszűrőt.

6. Csukja be az üvegfedelelet.

Csővezés

Légkeringetéses üzemmód

- Ha légkeringetéses üzemmódban üzemelteti a készüléket, akkor vegye figyelembe a légkeringetés tartozékainak kezelési útmutatóját.
- Javasoljuk a 150 mm átmérőjű légekivezető cső használatát.
- Ha a csővezeték átmérője 150 mm-nél kisebb, szükség lesz egy külön kapható szűkítőcsomagra.

Megjegyzés: Alumíniumcső használata esetén a csatlakozási területet előzőleg le kell simítani.

Távozó levegő csatlakozásának létrehozása (150 mm átmérőjű légekivezető cső)

1. Rögzítse a légekivezető csövet közvetlenül a szellőztető csomagra.
2. Csatlakoztassa a csövet a légekivezetés nyílásához.
3. A csatlakozási helyeket tömítse.

Kürtő-takarólap felszerelése

⚠ FIGYELMEZTETÉS – Sérülésveszély!

A készülék belső részeinek pereme éles lehet.

- ▶ Viseljen védőkesztyűt.

Megjegyzés: Légtisztító üzemmód esetén a kürtő-takarólap felszerelése előtt fel kell szerelni a keringettlevegő-terelőlapot. A keringettlevegő-terelőlapra vonatkozó információkat a tartozék szerelési útmutatójában talál.

- ▶ A kürtő-takarólapot a tartó derékszög oldalára csavarozza fel.

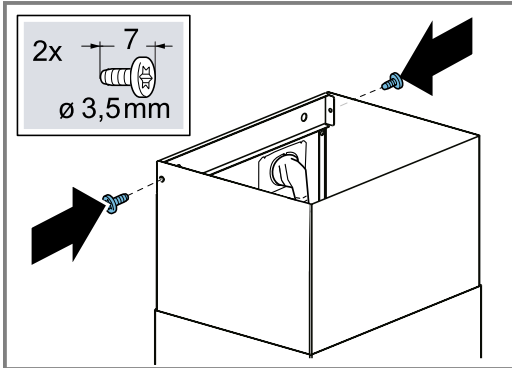

A készülék szétszerelése

1. Távolítsa el a kürtő-takarólapot.
2. Válassza le a készüléket a hálózatról.
3. Válassza le a légtisztító csövet.
4. Vegye ki a zsírszűrőt.
A sérülések elkerülése érdekében ne hajlítsa meg a zsírszűrőt.
5. A készülék felakasztására szolgáló csavarokat lazítsa meg kissé, de ne teljesen.
6. Vegye ki a készüléket.
7. Lazítsa meg a kürtő-takarólap tartóvasát.

Содржина

УПАТСТВО ЗА УПОТРЕБА

1	Безбедност	30
2	Спречете материјални штети	32
3	Заштита на животната средина и штедење	33
4	Режими на работа	33
5	Запознавање	35
6	Пред првата употреба	35
7	Основно ракување	35
8	Чистење и нега	36
9	Отстранете ги пречките	38
10	Отстранување	39
11	Сервисна служба	39
12	Опрема	39
13	УПАТСТВО ЗА МОНТАЖА	39
13.4	Безбедна монтажа	40

1 Безбедност

Почитувајте ги следните безбедносни напомени.

1.1 Општи напомени

- Внимателно прочитајте го упатството.
- Чувајте го упатството и информациите за производот за подоцнежна употреба или за следните сопственици.
- При оштетувања при транспортот не го приклучувајте уредот.

1.2 Наменета употреба

Овој уред е наменет само за монтажа. Внимавајте на специјалното упатство за монтажа.

Само со стручна монтажа согласно упатството за монтажа е загарантирана безбедноста при употреба на уредот. Инсталатерот е одговорен за беспрекорно функционирање на местото на поставување.

Користете го уредот само:

- за всисување на пареа од готвењето.

- во домаќинства и во затворени простории во домот.
- до висина од максимум 2000 m надморска височина.

Не го користете уредот:

- со надворешен тајмер.

1.3 Ограничување на групата на корисници

Овој уред може да го употребуваат деца над 8 години и лица со намалени физички, сензорни или ментални способности или кои немаат искуство и/или знаење, ако се надгледувани или советувани за безбедно ракување со уредот и ги разбираат опасностите коишто може да произлезат од тоа.

Децата не смеат да играат со уредот.

Деца не смеат да го чистат и одржуваат уредот, освен ако имаат 15 години и повеќе и некој ги надгледува.

Децата помали од 8 години мора да бидат подалеку од уредот и приклучните кабли.

1.4 Безбедно користење

ПРЕДУПРЕДУВАЊЕ – Опасност од задушвање!

Децата може да го ставаат материјалот од пакувањето преку глава или да се обвиткаат со него и да се задушат.

- ▶ Материјалот од пакувањето држете го подалеку од деца.
- ▶ Не ги оставајте децата да си играат со материјалот за пакување.

Децата можат да ги вдишат или голтнат малите делови и со тоа да се задушат.

- ▶ Држете ги малите делови подалеку од деца.
- ▶ Не ги оставајте децата да си играат со малите делови.

⚠ ПРЕДУПРЕДУВАЊЕ – Опасност од труење!

Всисаните согорени гасови може да доведат до труење. Уреди за ложење што користат воздух од просторијата (на пр. грејни уреди кои работат на гас, масло, дрва или јаглен, проточни бојлери, бојлери) влечат воздух за согорување од просторијата каде се поставени и издувните гасови ги одведуваат низ уред за издувни гасови (на пр. камин) надвор. При поврзување со вклучен аспиратор, се влече воздухот од кујната и соседните простории. Без доволен довод на воздух настанува потпритисок. Отровните гасови од каминот или отворот на аспираторот ќе се всисаат повторно во станбените простории.

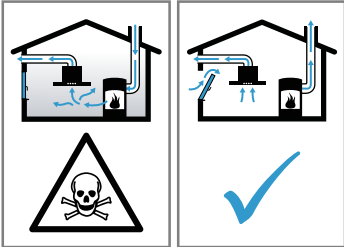

- ▶ Секогаш погрижете се за доволен довод на воздух доколку го користите уредот во издувен режим истовремено со уред за ложење и користи воздух од просторијата каде е поставен.
- ▶ Безбедно работење е возможно, само доколку потпритисокот во просторијата каде е поставен уредот за ложење не надминува 4 Pa (0,04 mbar). Ова може да се постигне, доколку потребниот воздух за согорување може да се надополни од отворите кои не може да се затворат, на пр. врати, прозорци, поврзани со сидни кутии за довод/одвод на воздух или пореди други технички мерки. Сидна кутија за довод/одвод на воздух не гарантира придржување до граничната вредност.
- ▶ За секој случај, посветувајте се кај надлежната ојачарска служба, која може да ја процени вентилацијата и да преземе соодветни мерки за проветрување.
- ▶ Доколку уредот се постави исклучиво во циркулационен режим, возможна е работа без ограничување.

⚠ ПРЕДУПРЕДУВАЊЕ – Опасност од пожар!

Наталожената маснотија во филтрите за маснотији може да се запали.

- ▶ Не го користете уредот никогаш без филтерот за маснотији.
- ▶ Редовно чистете ги филтрите за маснотији.
- ▶ Никогаш не работете со отворен пламен во близина на уредот (на пр. фламбирање).
- ▶ Инсталирајте го уредот само во близина на уреди за ложење со цврсто гориво (на пр. дрво или јаглен), доколку уредот за ложење нема затворен поклопец кој не се вади. Не смее да има летање на искри.

Жешкото масло и маснотија брзо се запалуваат.

- ▶ Секогаш надгледувајте ги жешкото масло и маснотија.
- ▶ Никогаш не го бришете со вода жешкото масло или маснотија. Исклучете ја ринглата. Внимателно задушете го пламенот со капак, противпожарно ќебе или слично.

Ринглите на гас без поставен сад за готвење создаваат многу топлина за време на работата. Уредот за вентилација над нив може да се оштети или да се запали.

- ▶ Ринглите на гас да се користат само со поставен сад за готвење.

При истовремена употреба на повеќе рингли на гас се создава многу топлина. Уредот за вентилација над нив може да се оштети или да се запали.

- ▶ Ринглите на гас да се користат само со поставен сад за готвење.
- ▶ Поставување на највисокиот степен на вентилација.
- ▶ Не користете две рингли на гас истовремено со силен пламен подолго од 15 минути. Две рингли на гас одговараат на голем пламеник.
- ▶ Никогаш не користете голем пламеник со повеќе од 5 kW со најсилен пламен повеќе од 15 минути, на пр. вок.

⚠ ПРЕДУПРЕДУВАЊЕ – Опасност од изгореници!

За време на работата пристапните делови стануваат жешки.

- ▶ Никогаш не ги допирајте жешките делови.
- ▶ Држете ги децата подалеку.

Уредот станува жежок за време на работата.

- ▶ Пред чистењето, оставете го уредот да се олади.

⚠ ПРЕДУПРЕДУВАЊЕ – Опасност од повреда!

Составените делови во уредот може да бидат со остри рабови.

- ▶ Внимателно чистете ја внатрешноста на уредот.

Предметите поставени на уредот може да испаднат.

- ▶ Не поставувајте предмети на уредот. Вршењето промени на електричната или механичката конструкција е опасно и може да доведе до погрешно функционирање.
- ▶ Не вршете промени на електричната или механичката конструкција.

Опасност од повреди при отворање и затворање на шарките.

- ▶ Не посегайте во подвижното подрачје на шарките.

Светлото од LED светилките е многу јако и може да им штети на очите (ризична група 1).

- ▶ Не гледајте повеќе од 100 секунди директно во вклучените LED светилки.

⚠ ПРЕДУПРЕДУВАЊЕ – Опасност од струен удар!

Навлезената влага може да предизвика струен удар.

- ▶ Пред чистењето, извлечете го струјниот приклучок или исклучете го осигурувачот во кутијата со осигурувачи.
- ▶ Не користете чистачи на пареа или под висок притисок, за да го чистите уредот.

⚠ ПРЕДУПРЕДУВАЊЕ – Опасност од експлозија!

Детергенти што содржат силни корозивни алкални соединенија или киселини може да предизвикаат експлозија кога ќе дојдат во допир со алуминиумските делови во машината за миење на садови.

- ▶ Никогаш не употребувајте детергенти што содржат силни корозивни алкални соединенија или киселини. Особено, не употребувајте детергенти од комерцијалниот или индустрискиот сектор за алуминиумските делови, како на. пр. филтер за маснотии за аспиратор.

⚠ ПРЕДУПРЕДУВАЊЕ – Опасност од пожар!

Наталожената маснотија во филтрите за маснотии може да се запали.

- ▶ Редовно чистете ги филтрите за маснотии.

⚠ ПРЕДУПРЕДУВАЊЕ – Опасност од повреда!

Несоодветните поправки се опасни.

- ▶ Поправки на уредот може да извршува само обучен персонал.
- ▶ Ако машината е неисправна, јавете се на корисничката служба.
→ "Сервисна служба", Страница 39

⚠ ПРЕДУПРЕДУВАЊЕ – Опасност од струен удар!

Навлезената влага може да предизвика струен удар.

- ▶ Не користете влажни меки крпи.

2 Спречете материјални штети

ВНИМАНИЕ!

Кондензираната вода може да доведе до штети и создавање на корозија.

- ▶ За да избегнете создавање на кондензирана вода, секогаш при готвење вклучувајте го уредот.

Ако навлезе влага во контролните елементи може да настанат искри.

- ▶ Никогаш не ги чистете контролните елементи со влажна крпа.
- Погрешно чистење ги оштетува површините.
- ▶ Внимавајте на напомените за чистење.

- ▶ Не користете јаки или абразивни средства за чистење.
- ▶ Површините од не'рѓосувачки челик чистете ги само во правец на линиите.
- ▶ Никогаш не ги чистете контролните елементи од не'рѓосувачки челик.

Повратната кондензирана вода може да го оштети уредот.

- ▶ Издувниот канал мора да биде инсталиран со косина од најмалку 1°.
- Ако погрешно ги изложувате елементите, тие можат се скршат.
- ▶ Не влечете за елементите.
 - ▶ Не поставувајте предмети на елементите или не ги закачувајте.

Оштетување на површината поради неотстранета заштитна фолија.

- ▶ Отстранете ја заштитната фолија од сите делови на уредот пред првата употреба.
- Ако некоја сијаличка е неисправна, преостанатите сијалички може да се преоптоварат.
- ▶ Заменете ги дефектните сијалички.
- Обоените површини се чувствителни.
- ▶ Внимавајте на напомените за чистење.
→ "Чистење на уредот", Страница 36
 - ▶ Заштитете ги обоените површини од гребнатини.

3 Заштита на животната средина и штедење

3.1 Отстранување на пакувањето

Материјалите од пакувањето се еколошки и може да се рециклираат.

- ▶ Одделните компоненти фрлајте ги во отпад посебно, во зависност од нивниот тип.

3.2 Штедење енергија

Ако внимавате на овие напомени, Вашиот уред троши помалку струја.

Прилагодете го степенот на вентилатор на интензитетот на пареата од готвењето.

- Помал степен на вентилатор значи помала потрошувачка на енергија.
Поставувајте интензивен степен само по потреба.

При интензивна пареа од готвењето, претходно изберете повисок степен на вентилаторот.

- Миризбите помалку се шират во просторијата.

Исключете го осветлувањето, доколку веќе не е потребно.

- Ако осветлувањето е исклучено, тоа не троши енергија.

Исчистете го или заменете го филтерот во наведените интервали.

- Ефикасноста на филтрите се одржува.

Поставете го капакот.

- Пареата од готвењето и кондензатот се намалуваат.

Користете ги дополнителните функции само доколку е потребно.

- Исклучувањето на дополнителните функции ја намалува потрошувачката на енергија.

4 Режији на работа

Може да го користите Вашиот уред во издувен режим или во циркулационен режим.

Приказот на заситеност мора да биде поставен според избраниот режим на работење и користените филтри.

4.1 Издувен режим

Вшмуканиот воздух ќе се исчисти низ филтерот за маснотии и ќе се испушти надвор преку цевниот систем.



Воздухот не смее да се води во камин, којшто се користи за издувни гасови од уреди, согорува гас или други горива (ова не важи за циркулациони уреди).

- Ако издувниот воздух се води во оџак за чад или издувен воздух, којшто не е во употреба, мора да се побара согласност од надлежниот оџачар.
- Доколку издувниот воздух се спроведе низ надворешен ѕид, треба да се употреби ѕидна вентилација.

4.2 Циркулационен режим

Вшмуканиот воздух ќе се прочисти низ филтерот за маснотии и филтерот за миризби и повторно ќе се врати во просторијата.



За да се апсорбира миризбата при циркулациониот режим, мора да монтирате филтер за миризби. Во врска со различните опции на уредот за примена на циркулациониот режим, проверете во нашиот каталог или прашајте го вашиот специјализиран трговец. Потребната опрема можете да ја добиете во специјализираните продавници или во онлајн-продавницата.
→ "Опрема", Страница 39

5 Запознавање

5.1 Контролни елементи

Преку контролната табла ги поставувате сите функции на вашиот уред и добивате информации за оперативната состојба.



1

2

3



	Вклучете или исклучете го уредот
1	Вклучете го степенот на вентилација 1.
2	Вклучете го степенот на вентилација 2.

3	Вклучете го степенот на вентилација 3.
	Интензивен степен
	Вклучете или исклучете го осветлувањето.

6 Пред првата употреба

Направете ги поставките за првото ставање во употреба. Исчистете ги уредот и опремата.

6.1 Поставување на режимот на работа

Вашиот уред е стандардно поставен на издувен режим.

Забелешка: За употреба на циркулациониот режим дополнително ви е потребна опрема.

Поставување на приказот за заситеност

Приказот за заситеност мора да се постави во зависност од филтерот што се користи.

Забелешка: Приказот за заситеност за филтерот за маснотии е стандардно поставен. За употреба во циркулационен режим, мора да го активирате и приказот за заситеност за филтерот за миризби.

Услов: Уредот е исклучен.

- ▶ Држете ги притиснати 1 и 2 истовремено за 3 секунди.
- ✓ Прво свети накратко 1, потоа светат 1 и 2 кратко и истовремено.
- ✓ Приказот за заситеност за филтерот за миризби е активиран.

7 Основно ракување

7.1 Вклучување на уредот

- ▶ Притиснете на .
- ✓ Уредот се активира за една минута.

7.2 Поставување степен на вентилација

- ▶ Притиснете 1, 2 или 3, за да поставите друг степен на вентилација.

7.3 Исклучување на уредот

- ▶ Двапати притиснете на .

7.4 Вклучување на интензивниот степен

Ако се развива особено јака миризба или пареа, можете да го користите интензивниот степен.

- ▶ Притиснете на .
- ✓ Уредот автоматски се префрла во претходната состојба по прибл. 6 минути.

7.5 Исклучување на интензивниот степен

- ▶ Притиснете или поставете друг степен на вентилација.
- ✓ Интензивниот степен предвремено се исклучува.

7.6 Вклучување на осветлувањето

Осветлувањето може да го вклучувате и исклучувате независно од вентилацијата.

- ▶ Притиснете на .

7.7 Исклучување на осветлувањето

- ▶ Притиснете на .

7.8 Приказ за заситеност

Приказот за заситеност ве известува кога треба да го исчистите филтерот за маснотии и кога треба да го смените филтерот за миризби.

- Ако филтерот за маснотии треба да се исчисти, трепка 1.
- Ако треба да се смени филтерот за миризби, трепка 2.

По чистење на филтерот за маснотии и/или менување на филтерот за миризби, треба да го ресетираате приказот за заситеност.

Ресетирање на приказот за заситеност

Услов: Уредот е вклучен.

- ▶ Држете притиснато на  за околу 3 секунди.
- ✓ Приказот за заситеност се ресетира.
- ✓ Трепкањето на 1 или 2 се гаси.

8 Чистење и нега

За Вашиот уред да остане долго време функционален, внимателно чистете го и негувајте го.

8.1 Средство за чистење

Соодветните средства за чистење ќе ги купите кај сервисната служба или во онлајн продавницата.

ВНИМАНИЕ!

Несоодветните средства за чистење можат да ги оштетат површините на уредот.

- ▶ Не користете јаки или абразивни средства за чистење.
- ▶ Не користете средства за чистење со голем процент на алкохол.
- ▶ Не користете тврди абразивни сунѓери и сунѓери за чистење.
- ▶ Користете средство за чистење на стакло, гребалка за стакло или средство за нега на не'рѓосувачки челик само ако тие се препорачани во упатството за чистење за соодветниот дел.
- ▶ Пред употребата, темелно измијте ги сунѓерести крпи.

8.2 Чистење на уредот

Чистете го уредот како што е наведено, така што различните делови и површини нема да се оштетат од неправилно чистење или несоодветни средства за чистење.

⚠ ПРЕДУПРЕДУВАЊЕ – Опасност од експлозија!

Детергенти што содржат силни корозивни алкални соединенија или киселини може да предизвикаат експлозија кога ќе дојдат во допир со алуминиумските делови во машината за миење на садови.

- ▶ Никогаш не употребувајте детергенти што содржат силни корозивни алкални соединенија или киселини. Особено, не употребувајте детергенти од комерцијалниот или индустрискиот сектор за алуминиумските делови, како на. пр. филтер за маснотии за аспиратор.

⚠ ПРЕДУПРЕДУВАЊЕ – Опасност од струен удар!

Навлезената влага може да предизвика струен удар.

- ▶ Пред чистењето, извлекете го струјниот приклучок или исклучете го осигурувачот во кутијата со осигурувачи.
- ▶ Не користете чистачи на пареа или под висок притисок, за да го чистите уредот.

⚠ ПРЕДУПРЕДУВАЊЕ – Опасност од изгореници!

Уредот станува жежок за време на работата.

- ▶ Пред чистењето, оставете го уредот да се олади.

⚠ ПРЕДУПРЕДУВАЊЕ – Опасност од повреда!

Составените делови во уредот може да бидат со остри рабови.

- ▶ Внимателно чистете ја внатрешноста на уредот.

1. Почитувајте ги информациите за средствата за чистење.

2. Во зависност од површината, исчистете на следниов начин:

- Површините од не'рѓосувачки челик исчистете ги со мека крпа и врел раствор за плакнење во правец на полирањето.
- Лакираните површини исчистете ги со мека крпа и врел раствор за плакнење.
- Алуминиумот исчистете го со мека крпа и средство за чистење стакло.
- Пластиката исчистете ја со мека крпа и средство за чистење стакло.
- Стаклото исчистете го со мека крпа и средство за чистење стакло.

3. Потоа исушете со мека крпа.

4. Кај површини од не'рѓосувачки челик, средството за чистење на не'рѓосувачки челик нанесете го со мека крпа во тенок слој.

Средствата за чистење на не'рѓосувачки челик ќе ги купите кај сервисната служба или во онлајн продавницата.

8.3 Чистење на контролните елементи

⚠ ПРЕДУПРЕДУВАЊЕ – Опасност од струен удар!

Навлезената влага може да предизвика струен удар.

- ▶ Не користете влажни меки крпи.

1. Почитувајте ги информациите за средствата за чистење.

2. Ичистете со влажна сунѓереста крпа и врел раствор за чистење.

3. Потоа исушете со мека крпа.

8.4 Отворете го стаклениот капак

- ▶ Фатете го стаклениот капак на долниот раб и повлечете го нагоре.

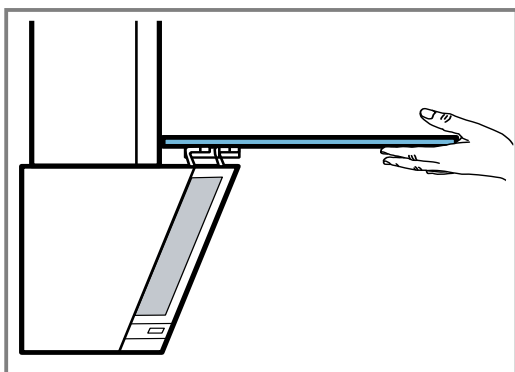
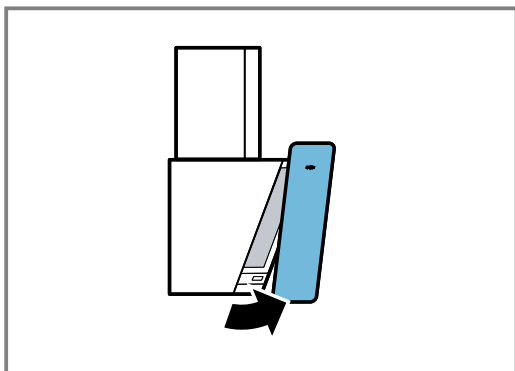

8.5 Демонтирање на филтрите за маснотии

1. ВНИМАНИЕ!

Филтрите за маснотии што може да испадне може да го оштети полето за готвење под нив.

- ▶ Фатете со една рака под филтрите за маснотии.

Отворете ги заклучувањата на филтрите за маснотии.

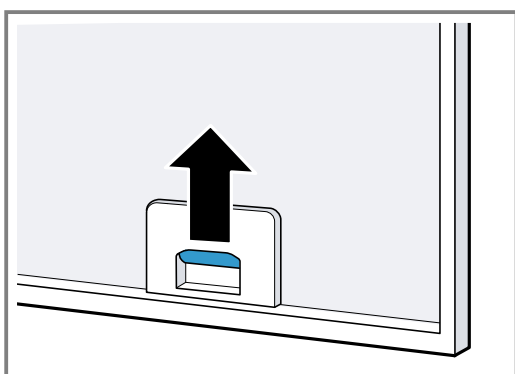

2. Извадете ги филтрите за маснотии од држачите. За да избегнете искапување на маснотии, држете ги хоризонтално филтрите за маснотии.

8.6 Чистење на филтрите за маснотии со рака

Филтрите за маснотии ја филтрираат маснотијата од пареата од готвењето. Редовно чистените филтри за маснотии гарантираат повисок степен на апсорпција на маснотии. Препорачуваме да го чистите филтерот за маснотии на секои 2 месеци.

⚠ ПРЕДУПРЕДУВАЊЕ – Опасност од пожар!

Наталожената маснотија во филтрите за маснотии може да се запали.

- ▶ Редовно чистете ги филтрите за маснотии.

Услов: Филтрите за маснотии се демантирани.
→ "Демонтирање на филтрите за маснотии",
Страница 37

1. Почитувајте ги информациите за средствата за чистење.
2. Филтрите за маснотии натопете во врел раствор за чистење.
При тврдокорни нечистотии, употребете растворувач на маснотии. Растворувачите на маснотии може да ги купите кај сервисната служба или во онлајн продавницата.
3. Исчистете ги филтрите за маснотии со четка.
4. Темелно исплакнете ги филтрите за маснотии.
5. Оставете ги филтрите за маснотии да се исушат.

8.7 Чистење на филтрите за маснотии во машина за садови

Филтрите за маснотии ја филтрираат маснотијата од пареата од готвењето. Редовно чистените филтри за маснотии гарантираат повисок степен на апсорпција на маснотии. Препорачуваме да го чистите филтерот за маснотии на секои 2 месеци.

⚠ ПРЕДУПРЕДУВАЊЕ – Опасност од пожар!

Наталожената маснотија во филтрите за маснотии може да се запали.

- ▶ Редовно чистете ги филтрите за маснотии.

ВНИМАНИЕ!

Филтрите за маснотии можат да се оштетат со заглавување во машината за миење садови.

- ▶ Не ги заглавувајте филтрите за маснотии.

Забелешка: При чистење на филтерот за маснотии во машина за садови може да настанат мали обојувања. Обојувањата немаат никакво влијание врз функцијата на филтрите за маснотии.

Услов: Филтрите за маснотии се демантирани.
→ "Демонтирање на филтрите за маснотии",
Страница 37

1. Почитувајте ги информациите за средствата за чистење.
2. Поставете ги лабаво филтрите за маснотии во машината за садови.
Многу извалканите филтри за маснотии не ги чистете со садовите.
При тврдокорни нечистотии, употребете растворувач на маснотии. Растворувачите на маснотии може да ги купите кај сервисната служба или во онлајн продавницата.
3. Стартувајте ја машината за садови.
При поставување на температура изберете максимално 70 °C.

mk Отстранете ги пречките

4. Оставете ги филтрите за маснотии да се исушат.

8.8 Монтажа на филтрите за маснотии

ВНИМАНИЕ!

Филтрите за маснотии што може да испадне може да го оштети полето за готвење под нив.

► Фатете со една рака под филтрите за маснотии.

1. Вметнете ги филтрите за маснотии.
2. Вклопете го филтерот за маснотии нагоре и нека се вклопат механизмите за заклучување.
3. Проверете дали се вклопуваат заклучувањата.

8.9 Филтер за миризби во циркулационен режим

Филтрите за миризби ги отстрануваат миризбите во циркулационен режим. Редовно менуваните филтри за миризби гарантираат висок степен на апсорпција на миризби.

Филтерот за миризби мора да се менува при нормален режим, околу еден час дневно, на секои 3 месеци. Филтерот за маснотии не може да се исчисти или регенерира.

Филтрите за миризби ќе ги купите кај сервисната служба или во онлајн продавницата. Користете само оригинални филтри за миризби.

→ "Опрема", Страница 39

Монтирање филтер за миризби

1. Демонтирајте го филтерот за маснотии.

2. Ставете го филтерот за миризби на задниот дел од филтерот за маснотии.

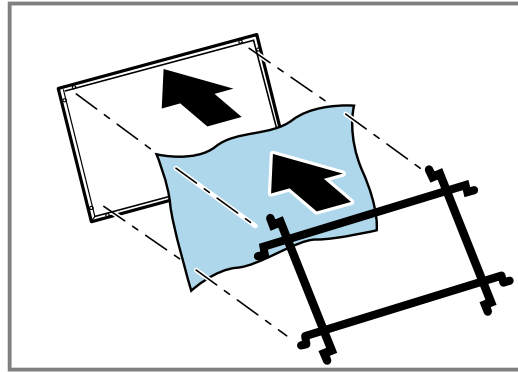

3. Фиксирајте го филтерот за миризби со решетката на надворешните отвори.

Демонтирање на филтерот за миризби

1. Демонтирајте го филтерот за маснотии.
2. Отстранете ја решетката и филтерот за миризби.

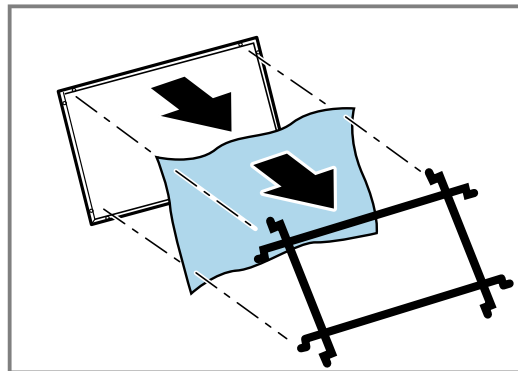

9 Отстранете ги пречките

Малите пречки на машината можете самостојно да ги отстраните. Користете ги информациите за отстранување на пречки пред да се обратите до корисничката служба. На тој начин ќе избегнете непотребни трошоци.

⚠ ПРЕДУПРЕДУВАЊЕ – Опасност од повреда!

Несоодветните поправки претставуваат опасност.

- Поправки на машината може да извршува само обучен персонал.
- Ако машината е неисправна, јавете се на корисничката служба.

9.1 Неправилна функција

Дефект	Причина и решавање проблеми
Уредот не функционира.	Приклучокот на кабелот за струја не е вметнат. ► Приклучете го уредот во струја. Осигурувачот во таблата со осигурувачи е активиран. ► Проверете го осигурувачот во кутијата со осигурувачи. Напојувањето со струја е паднато. ► Проверете дали функционираат осветлувањето во просторијата или другите уреди во просторијата.
LED-осветлувањето не функционира.	LED-светилката е дефектна. ► → "Менување на дефектните LED-светилки", Страница 39

9.2 Менување на дефектните LED-светилки

- ▶ Дефектните LED-светилки смее да ги замени само производителот, неговата сервисна служба или овластено стручно лице (електро-инсталатер).

10 Отстранување

10.1 Отстранување на стариот уред

Со соодветно фрлање во отпад може повторно да се искористат вредни суровини.

- ▶ Отстранете го уредот согласно прописите за животна средина. Информации за тековните начини на фрлање во отпад можете да добиете од специјализиран продавач и од регионалните или градските власти.



Овој апарат е означен според европскиот пропис 2012/19/E3 за електро и електронски апарати (waste electrical and electronic equipment – WEEE). Прописот ја дава рамката за враќање и искористување на старите апарати, важечко ширум Европа.

11 Сервисна служба

Подетални информации за траењето на гарантниот рок и гарантните услови во Вашата земја може да добиете од нашата сервисна служба, кај Вашиот продавач или на нашата веб-страница.

Ако стапите во контакт со нашата корисничка служба, треба да ги приложите бројот на производ (E-Nr.) и сервискиот број (FD) на машината. Податоците за контакт на сервисната служба ќе ги најдете во приложената листа на услуги за клиентите или на нашата веб-страница.

11.1 Број на производ (E-Nr.) и сервиски број (FD)

Бројот на производ (E-Nr.) и сервискиот број (FD) се наоѓаат на табличката со податоци на машината. Во зависност од моделот, спецификационата плочка ќе ја најдете:

- во внатрешноста на уредот (за тоа демантирајте го филтерот за маснотии).
- на горната страна на уредот.

За повторно брзо да ги најдете податоците за уредот и телефонскиот број на сервисната служба, можете да ги запишете овие податоци.

12 Опрема

Опремата може да ја купите во сервисната служба, во специјализираните продавници или на интернет. Користете само оригинална опрема, бидејќи таа е точно прилагодена за Вашиот уред. Опремата е специфична за уредот. При купувањето секогаш наведете ја точната ознака (број на производот) на Вашиот уред. → Страница 39
Која опрема е достапна за Вашиот уред ќе дознаете во нашиот каталог, во онлајн продавницата или во сервисната служба.

www.bosch-home.com

Додатоци	Број за нарачка
Стандарден филтер за миризби	DWZ1GK1A2
Стандарден циркулационен комплет	DWZ1GK1U2

13 Упатство за монтажа

Внимавајте на овие информации при монтирање на уредот.



13.1 Обем на испорака

По отпакувањето проверете ги сите делови дали имаат оштетувања од транспортот и дали е целосна испораката.

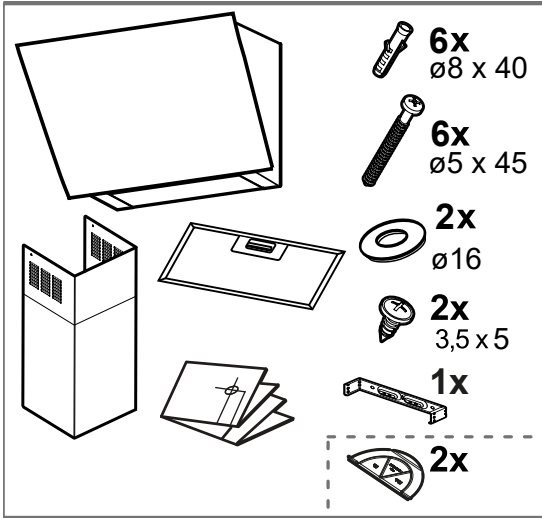

13.2 Димензии на уредот

Тука ќе ги најдете димензиите на уредот

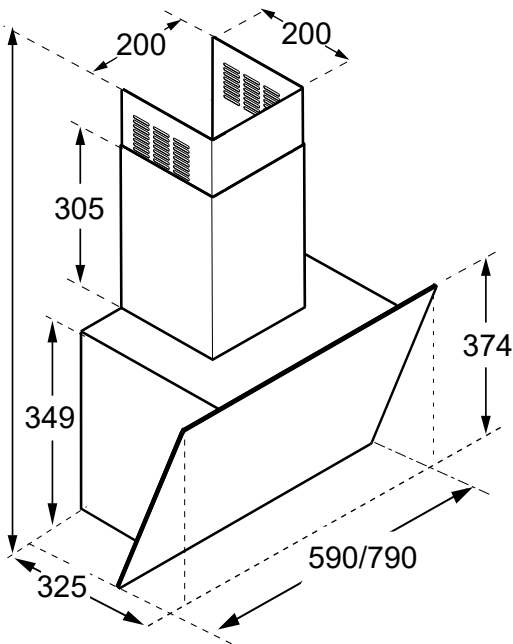

13.3 Безбедносни растојанија

Почитувајте ги безбедносните растојанија на уредот.

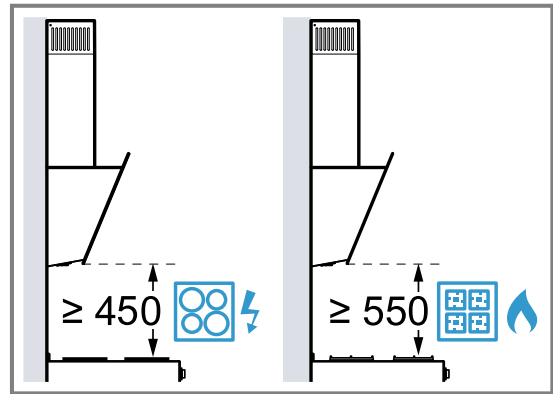

⚠ 13.4 Безбедна монтажа

Кога го монтирате уредот, внимавајте на овие безбедносни напомени.

⚠ ПРЕДУПРЕДУВАЊЕ – Опасност од труење!

Всисаните согорени гасови може да доведат до труење. Уреди за ложење што користат воздух од просторијата (на пр. грејни уреди кои работат на гас, масло, дрва или јаглен, проточни бојлери, бојлери) влечат воздух за согорување од просторијата каде се поставени и издувните гасови ги одведуваат низ уред за издувни гасови (на пр. камин) надвор. При поврзување со вклучен аспиратор, се влече воздухот од кујната и соседните простории. Без доволен довод на воздух настанува потпритисок. Отровните гасови од каминот или отворот на аспираторот ќе се всаат повторно во станбените простории.

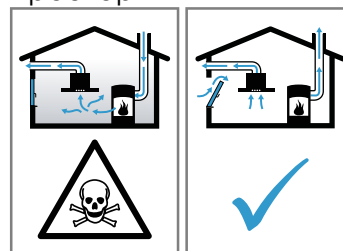

- ▶ Секогаш погрижете се за доволен довод на воздух доколку го користите уредот во издувен режим истовремено со уред за ложење и користи воздух од просторијата каде е поставен.
- ▶ Безбедно работење е возможно, само доколку потпритисокот во просторијата каде е поставен уредот за ложење не надминува 4 Pa (0,04 mbar). Ова може да се постигне, доколку потребниот воздух

за согорување може да се надополни од отворите кои не може да се затворат, на пр. врати, прозорци, поврзани со сидни кутии за довод/одвод на воздух или пореди други технички мерки. Сидна кутија за довод/одвод на воздух не гарантира придржување до граничната вредност.

- ▶ За секој случај, посоветувајте се кај надлежната оџачарска служба, која може да ја процени вентилацијата и да преземе соодветни мерки за проветрување.
- ▶ Доколку уредот се постави исклучиво во циркулационен режим, возможна е работа без ограничување.

Всисаните согорени гасови може да доведат до труење.

- ▶ Ако се инсталира аспиратор со камин, кој зависи од воздухот во просторијата, струјното напојување на аспираторот мора да се направи со соодветно безбедносно коло.

Всисаните согорени гасови може да доведат до труење.

- ▶ Издувниот воздух не треба да се пренесе до оџак за чад или за издувен гас што не работи.
- ▶ Издувниот воздух не треба да се пренесе во канал што се користи за вентилација на инсталационите простории на камини.
- ▶ Ако издувниот воздух треба да се пренесе до оџак за чад или за издувен гас што не работи, мора да побарате согласност од надлежниот оџачар.

⚠ ПРЕДУПРЕДУВАЊЕ – Опасност од задушување!

Децата може да го ставаат материјалот од пакувањето преку глава или да се обвиткаат со него и да се задушат.

- ▶ Материјалот од пакувањето држете го подалеку од деца.
- ▶ Не ги оставајте децата да си играат со материјалот за пакување.

⚠ ПРЕДУПРЕДУВАЊЕ – Опасност од пожар!

Наталожената маснотија во филтерот за маснотиите може да се запали.

- ▶ Никогаш не работете со отворен пламен во близина на уредот (на пр. фламбурање).

- ▶ Инсталирајте го уредот само во близина на уреди за ложење со цврсто гориво (на пр. дрво или јаглен), доколку има затворен поклопец кој не се вади. Не смее да летаат искри.
- ▶ Мора да се придржувате до предвиденото безбедносно растојание, за да избегнете акумулирање на топлина.
- ▶ Внимавајте на овие податоци за Вашите уреди за готвење. Доколку упатствата за инсталација на уредите за готвење предвидуваат различни растојанија, секогаш земете го во обзир поголемото растојание. Доколку ринглите на гас и електричните рингли заедно работат, важи поголемото дадено растојание.
- ▶ Уредот поставете го само од една страна директно до висока комода, сидна единица или сид. Растојанието од високата комода, сидната единица или од сидот мора да изнесува најмалку 50 mm.

⚠ ПРЕДУПРЕДУВАЊЕ – Опасност од повреда!

Составените делови во уредот може да бидат со остри рабови.

- ▶ Носете заштитни ракавици.
- Доколку уредот не е прописно прицврстен, може да падне.
- ▶ Сите елементи на прицврстување мора да бидат цврсто и сигурно монтирани. Ризик од повреда од скршено стакло.
 - ▶ Заштитете го капакот на филтерот од удари.
 - ▶ Не го оставајте да падне капакот на филтерот.
 - ▶ За време на монтажата носете заштитни наочари.

Уредот е тежок.

- ▶ За поместување на уредот, потребни се 2 лица.
- ▶ Користете само соодветни помошни средства.

Уредот е тежок.

- ▶ Уредот не смее да се монтира директно во гипс картонски плочи или слични лесни градежни материјали.
- ▶ За правилна монтажа користете доволно стабилен материјал, прилагоден на градежните околности и тежината на уредот.

Вршењето промени на електричната или механичката конструкција е опасно и може да доведе до погрешно функционирање.

- ▶ Не вршете промени на електричната или механичката конструкција.

Опасно од повреди при отворање и затворање на шарките.

- ▶ Не посегайте во подвижното подрачје на шарките.

⚠ ПРЕДУПРЕДУВАЊЕ – Опасност од струен удар!

Компонентите со остри рабови во уредот можат да го оштетат приклучниот кабел.

- ▶ Не го превиткувајте или прикleshтувајте приклучниот кабел.

Непрописно инсталирање е опасно.

- ▶ Приклучете го и користете го уредот само според податоците на спецификационата плочка.
- ▶ Приклучете го уредот само во прописно инсталирана приклучница со заземјување на струјна мрежа со наизменична струја.
- ▶ Системот од заштитни кабли на електричната инсталација во домот мора да е прописно инсталиран.
- ▶ Никогаш не го снабдувајте уредот преку надворешен преклопник, на пр. тајмер или далечински управувач.
- ▶ Ако уредот е вграден, мрежниот приклучок на кабелот за струја мора да е лесно достапен. Доколку не е можен лесен пристап, во фиксно поставената електрична инсталација мора да се вгради сèполен разделник според условите од пренапонската категорија III и според прописите за приклучување.
- ▶ При поставување на уредот, внимавајте да не го натиснете или оштетите кабелот за струја.

13.5 Напомени за електричен приклучок

За да можете безбедно електрично да го приклучите уредот, внимавајте на напомените.

⚠ ПРЕДУПРЕДУВАЊЕ – Опасност од струен удар!

Разделувањето на уредот од струјната мрежа мора да биде возможно во секое време. Уредот смее да се приклучи само на прописно инсталирана заштитна приклучница.

- ▶ Мрежниот приклучок на приклучниот кабел мора да биде достапен по вградувањето на уредот.
- ▶ Доколку ова не е можно, во цврсто поставената електрична инсталација мора да се вгради сèполен разделник според условите од пренапонската категорија III и според прописите за приклучување.
- ▶ Фиксно поставената електрична инсталација смее да ја изведе само електричар. Ние препорачуваме да се инсталира заштитен прекинувач за диференцијална струја (ФИ склопка) во струјното коло за снабдување со електрична енергија на уредот.

Компонентите со остри рабови во уредот можат да го оштетат приклучниот кабел.

- ▶ Не го превиткувајте или прикleshтувајте приклучниот кабел.
 - Податоците за приклучување преземете ги од спецификационата плочка. → *Страница 39*
 - Приклучниот вод е долг околу 1,30 m.
 - Овој уред е во согласност со одредбите за радио пречки на ЕЗ.
 - Овој уред одговара на заштитната класа 1. Поради тоа користете го уредот само со приклучок со заштитен спроводник.
 - За време на монтирањето никогаш не го приклучувајте уредот во струја.
 - Проверете дали е загарантирана заштита од допир при вградувањето.

13.6 Напомени за ситуацијата за вградување

- Монтирајте го овој уред на кујнски сид.
- За монтирање на дополнителните делови од специјалните додатоци внимавајте на приложеното упатство за инсталација.
- Ширината на аспираторот мора да одговара најмалку на ширината на ринглата.
- За оптимално да се регистрира пареата од готвењето, уредот мора централно да се монтира над полето за готвење.

13.7 Напомени за издувниот вод

Производителот на уредот не презема одговорност за рекламации кои се однесуваат на цевките.

- Користете кратка права издувна цевка по можност со голем дијаметар.
- Големите груби издувни цевки, многуте колена или мали дијаметри на цевките го намалуваат капацитетот на издувување и ги зголемуваат звуците на вентилаторот.
- Не користете издувна цевка од запалив материјал.
- За да избегнете повлекување на кондензат, монтирајте ја издувната цевка од уредот со 1° косина.

Плоснати канали

Користете плоснати канали, чиј внатрешен пресек одговара на дијаметарот на тркалезните цевки:

- Дијаметар од 150 mm одговара на околу 177 cm².
- Дијаметар од 120 mm одговара на околу 113 cm².
- Доколку отстапуваат дијаметрите на цевките, ставете дихтунг-ленти.
- Не користете плоснати канали со остри агли на виткање.

Тркалезни цевки

Користете тркалезни цевки со внатрешен дијаметар од 150 mm (препорачано) или од најмалку 120 mm.

13.8 Напомени за издувен режим

При режим на издувен воздух, треба да се монтира неповратна клапна.

Забелешки

- Доколку уредот нема неповратна клапна, истата може да ја набавите од специјализирана продавница.
- Доколку издувниот воздух се спроведе низ надворешен ѕид, треба да се употреби ѕидна вентилација.

13.9 Напомени за режим на циркулација на воздух

Уредот смее да се користи само доколку е крајно инсталиран и со приклучено поставување на цевките.

13.10 Општи напомени

Внимавајте на овие општи напомени при инсталацијата.

- При инсталацијата мора да внимавате на моментално важечките прописи за монтирање и прописите на месните претпријатија за снабдување со струја и гас.
- При празнење на издувниот воздух, мора да се почитуваат официјалните и законските прописи, како на пр. регулативи за градење државни згради.
- За да може без пречки да се пристапи до уредот, изберете лесно достапно место за монтажа.
- Површините на уредот се нежни. Избегнувајте оштетувања при монтирањето.

13.11 Монтажа

Проверка на ѕид

1. Проверете го ѕидот дали е вертикален и доволно издржлив.
Максималната тежина на уредот изнесува околу 12 kg.
2. Издупчете со длабочина на дупката според должината на завртките.
Типлите мора цврсто да држат.
Приложените завртки и типли се погодни за прицврстување на уредот на следните ѕидови: цврст градежен материјал, гасбетон, поротон-цигли.

Подготовка на ѕидот

1. Осигурајте се, дека околу издупчените отвори нема струјни кабли, гасни цевки или цевки за вода.
2. Покријте го полето за готвење, за да избегнете оштетувања.
3. Од плафонот до долниот раб на уредот повлечете вертикална средна линија на ѕидот.
4. Извадете го шаблонот за дупчење од пакетот со додатоци.
5. Со помош на шемата за дупчење измерете ги и означете ги позициите за завртките за прицврстување.

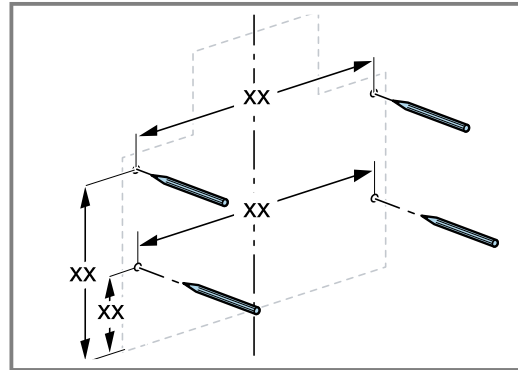

Долниот раб на уредот е идентичен со долниот раб на шемата за дупчење.

6. Издупчете ги дупките.
7. Вметнете ги диблите рамно на ѕидот.
8. Малку завртете ги завртките за закачување на уредот, но не ги затегнувајте целосно.

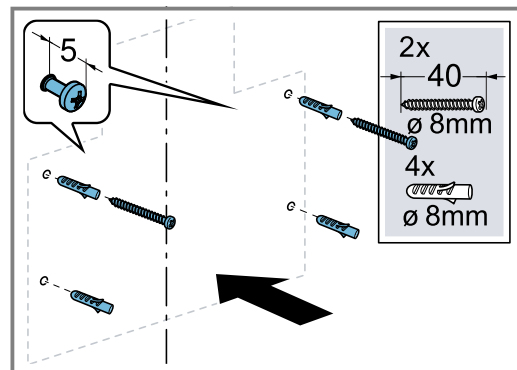

9. Поставете го аголниот држач за маската на каминот на исто ниво со таванот на средната линија.

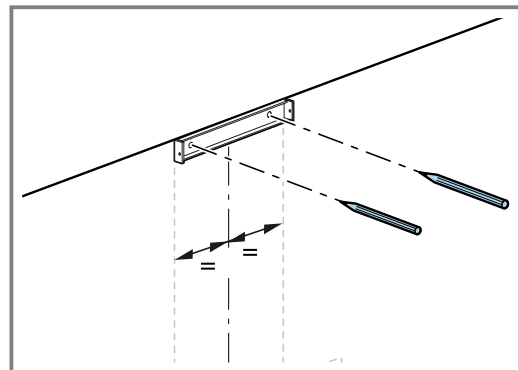

Измерете ги и означете ги дупките за дупчење за завртките за прицврстување.

10. Издупчете ги дупките.
11. Вметнете ги диблите рамно на ѕидот.

12. Завртете ги аголните држачи за маската на каминот.

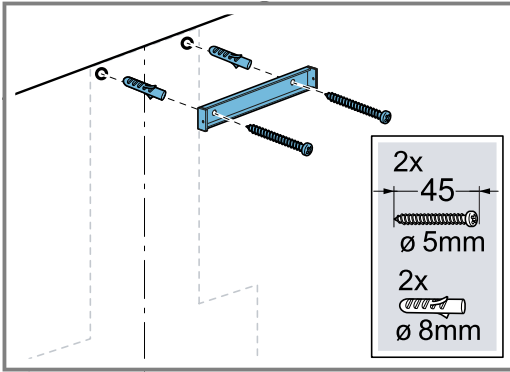

Подготовка на уредот

- При ставање во употреба со издувен воздух, монтирајте ја неповратната флапна доколку е потребно.

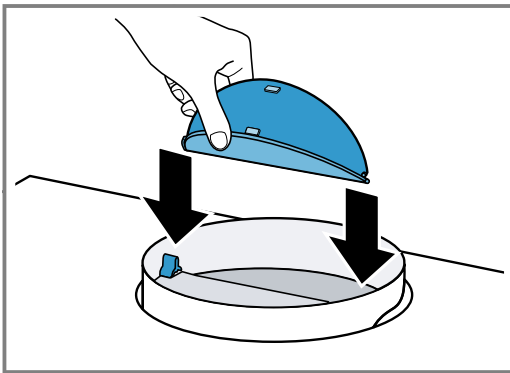

Монтирање на уредот

⚠ ПРЕДУПРЕДУВАЊЕ – Опасност од повреда!

Составените делови во уредот може да бидат со остри рабови.

- Носете заштитни ракавици.

ВНИМАНИЕ!

Ако стаклениот капак се отвори премногу и шарките прекумерно се шират, може да дојде до оштетување на уредот.

- Не туркајте го стаклениот капак нагоре над граничникот.
- Не ширете ги шарките прекумерно.

1. Закачете го уредот.

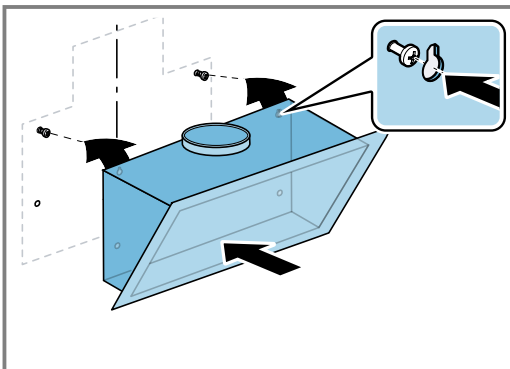

2. Отворете го стаклениот капак.
3. Израмнете го хоризонтално уредот со завртките и завртете го.

4. Прицврстете ги 2-те дополнителни сигурносни завртки и завртете.

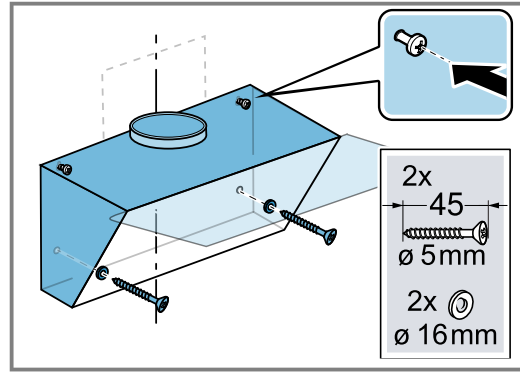

5. Вметнете го филтерот за маснотии. За да избегнете оштетувања, не го виткајте филтерот за маснотии.
6. Затворете го стаклениот капак.

Поставување на цевки

Циркулационен режим

- Ако го користите уредот во циркулационен режим, следете ги напомените за специјалните додатоци за циркулација.
- Препорачуваме поставување на цевки со издувна цевка $\text{Ø } 150 \text{ mm}$.
- Ако дијаметарот на цевките е помал од 150 mm, ќе ви треба засебен редуцирачки конектор.

Забелешка: Доколку користите алуминиумска цевка, претходно измазнете го местото на приклучување.

Воспоставување на издувна врска (издувна цевка $\text{Ø } 150 \text{ mm}$)

1. Прицврстете ја издувната цевка на воздушните млазници.
2. Воспоставете врска со отворот за издувен воздух.
3. Запечатете ги местата на сврзување.

Монтирање на маската на каминот

⚠ ПРЕДУПРЕДУВАЊЕ – Опасност од повреда!

Составените делови во уредот може да бидат со остри рабови.

- Носете заштитни ракавици.

Забелешка: Во циркулациониот режим, прво мора да се монтира сепараторот за циркуирачки воздух пред да се монтира маската на каминот. За информации за монтирање на сепараторот за циркуирачки воздух, видете го упатството за инсталација за додатокот.

- ▶ Зашрафете го оџакот свртен на страната на држачот.

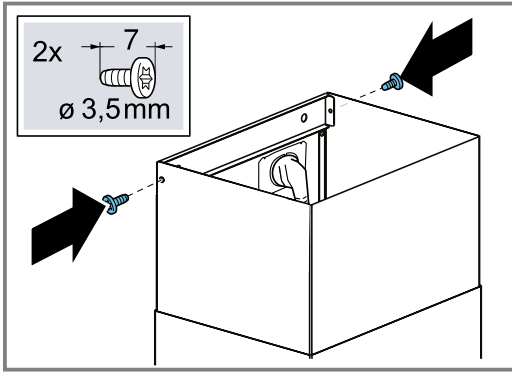

Демонтирање на уредот

1. Отстранете ја маската на каминот.
2. Исклучете го уредот од струја.
3. Олабавете ја решетката за издувен воздух.
4. Извадете го филтерот за маснотии.
За да избегнете оштетувања, не го виткајте филтерот за маснотии.
5. Малку олабавете ги завртките за закачување на уредот, но не целосно.
6. Извадете го уредот.
7. Олабавете ги аголните држачи за маската на каминот.



Thank you for buying a Bosch Home Appliance!

Register your new device on MyBosch now and profit directly from:

- **Expert tips & tricks for your appliance**
- **Warranty extension options**
- **Discounts for accessories & spare-parts**
- **Digital manual and all appliance data at hand**
- **Easy access to Bosch Home Appliances Service**

Free and easy registration – also on mobile phones:

www.bosch-home.com/welcome



Looking for help? You'll find it here.

Expert advice for your Bosch home appliances, help with problems or a repair from Bosch experts.

Find out everything about the many ways Bosch can support you:

www.bosch-home.com/service

Contact data of all countries are listed in the attached service directory.

BSH Hausgeräte GmbH

Carl-Wery-Straße 34

81739 München, GERMANY

www.bosch-home.com

A Bosch Company



9001836048 (040207)

hr, hu, mk