



Register your
new device on
MyBosch now and
get free benefits:
**[bosch-home.com/
welcome](https://bosch-home.com/welcome)**



Parna pečica

CDG714X.1

[sl] Uporabniški priročnik in navodila za montažo





Kazalo

NAVODILA ZA UPORABO

1	Varnost	2	12	Otroško varovalo	14
2	Preprečevanje materialne škode	4	13	Osnovne nastavitve	14
3	Varstvo okolja in varčevanje	4	14	Home Connect	16
4	Spoznavanje	5	15	Čiščenje in nega	17
5	Načini delovanja	6	16	Odpravljanje motenj	22
6	Pribor	7	17	Tako vam bo uspelo	24
7	Pred prvo uporabo	8	18	Odstranjevanje	32
8	Osnovno upravljanje	9	19	Servisna služba	32
9	Časovne funkcije	11	20	Informacije o brezplačni programski opremi in opremi Open Source	33
10	Jedi	12	21	Izjava o skladnosti	33
11	Priljubljeni programi	14	22	NAVODILA ZA MONTAŽO	34
			22.1	Splošna navodila za namestitev	34

1 Varnost

Upošteвайте naslednja varnostna navodila.

1.1 Splošna navodila

- Skrbno preberite ta navodila.
- Navodila za uporabo in informacije o izdelku shranite za kasnejšo uporabo ali za novega lastnika.
- Če opazite poškodbo zaradi transporta, aparata ne priključite.

1.2 Namenska uporaba

Ta aparat je primeren izključno za vgradnjo. Upošteвайте posebna navodila za montažo. Aparat lahko brez vtiča priključi samo pooblaščen strokovnjak. Pri poškodbah zaradi napačne priključitve garancija ne velja.

Aparat uporabljajte samo:

- za pripravo jedi in pijač.
- v domačem gospodinjstvu in v zaprtih prostorih domačega okolja.
- do najvišje nadmorske višine 2000 m.

1.3 Omejitev kroga uporabnikov

Ta aparat lahko otroci, starejši od 8 let, ter osebe z zmanjšanimi fizičnimi, senzoričnimi ali duševnimi sposobnostmi ali osebe, ki ne raz-

polagajo z izkušnjami in/ali znanjem uporabljajo le, ko so pod nadzorom, ali če so bili poučeni o varni uporabi in so razumeli nevarnosti, ki izhajajo iz uporabe aparata.

Otroci se ne smejo igrati z aparatom.

Otroci ne smejo čistiti ali vzdrževati aparata, razen če so stari več kot 15 let ali starejši in so pod nadzorom.

Otroci, mlajši od 8 let, naj se ne približujejo aparatu in priključnemu kablu.

1.4 Varna uporaba

Upošteвайте ta navodila, kadar uporabljate funkcijo s paro.

Pribor mora biti vedno pravilno obrnjen, ko ga vstavite v notranjost pečice.

→ "Pribor", Stran 7

OPOZORILO – Nevarnost opeklin!

Aparat in njegovi dostopni deli se med uporabo segrejejo.

- ▶ Pazite, da se ne dotaknete grelnikov.
- ▶ Otroci, mlajši od 8 let, naj se ne približujejo aparatu.
- ▶ Nikoli se ne dotikajte prezračevalnih odprtin.

Pribor ali posoda se močno segrejeta.

- ▶ Ko odstranjujete vroč pribor ali posodo iz pečice, vedno uporabljajte prijemalke.

⚠ OPOZORILO – Nevarnost oparin!

Dostopni deli se med delovanjem segrejejo.

- ▶ Nikoli se ne dotikajte vročih delov.
- ▶ Otrokom ne dovolite v bližino.

Ko odprete vrata aparata, lahko iz njega uhaja vroča para. Para je glede na temperaturo lahko nevidna.

- ▶ Ko odpirate vrata, ne stojte preblizu aparata.
- ▶ Vrata aparata odprite previdno.
- ▶ Otrokom ne dovolite v bližino.

Zaradi vode v vroči notranjosti pečice lahko nastane vroča vodna para.

- ▶ Nikoli ne nalivajte vode v vročo notranjost pečice.

Voda v posodi uparjalnika je tudi po izklopu še vedno vroča.

- ▶ Posode uparjalnika nikoli ne izpraznite takoj po izklopu aparata.
- ▶ Pred čiščenjem počakajte, da se aparat ohladi.

Ko odstranjujete pribor, lahko vroča voda pljuskne čez rob.

- ▶ Vroč pribor previdno odstranjujte z rokavicami za peko.

⚠ OPOZORILO – Nevarnost poškodb!

Opraskano steklo na vratih aparata lahko počí.

- ▶ Za čiščenje stekla na vratih pečice ne uporabljajte grobih abrazivnih čistil ali ostrih kovinskih strgal, ker se površina lahko opraska.

⚠ OPOZORILO – Nevarnost požara!

Hlapi vnetljivih tekočin se lahko vnamejo na vročih površinah v notranjosti pečice (vzbuhi). Vrata aparata lahko počijo. Iz aparata lahko uhajajo vroča para in plameni.

- ▶ V rezervoar za vodo ne vlivajte vnetljivih tekočin (npr. alkoholnih pijač).
- ▶ Rezervoar za vodo polnite izključno z vodo ali raztopino za odstranjevanje vodnega kamna, ki jo priporočamo.

⚠ OPOZORILO – Nevarnost električnega udara!

Nestrokovna popravila so nevarna.

- ▶ Popravila aparata sme izvajati samo izšolano strokovno osebje.
- ▶ Za popravilo aparata je dovoljeno uporabljati samo originalne nadomestne dele.

- ▶ Če je omrežni priključni kabel ali priključni kabel aparata poškodovan, ga morate zamenjati s posebnim omrežnim priključnim kablom ali priključnim kablom aparata, ki je na voljo pri proizvajalcu oziroma njegovi servisni službi.

- ▶ Če je omrežni priključni vodnik tega aparata poškodovan, ga mora zamenjati izšolano strokovno osebje.

Poškodovana izolacija omrežnega priključnega kabla je nevarna.

- ▶ Omrežni priključni kabel nikoli ne sme priti v stik z vročimi deli stroja ali viri toplote.
- ▶ Omrežni priključni kabel nikoli ne sme priti v stik z ostrimi konicami ali robovi.
- ▶ Omrežnega priključnega kabla nikoli ne prepogibajte, stiskajte ali spreminjajte.

Vdirajoča vlaga lahko povzroči električni udar.

- ▶ Za čiščenje aparata ne uporabljajte parnega čistilnika ali visokotlačnega čistilnika.

Poškodovan aparat ali poškodovan omrežni priključni kabel je nevaren.

- ▶ Nikoli ne uporabljajte poškodovanega aparata.
- ▶ Nikoli ne vlecite za priključni kabel, da izključite aparat iz električnega omrežja. Vedno vlecite za vtič omrežnega priključnega kabla.
- ▶ Če je aparat ali omrežni priključni kabel v okvari, takoj izvlecite vtič omrežnega priključnega kabla iz vtičnice ali izklopite varovalko v omarici z varovalkami.

- ▶ Pokličite pooblaščen servis. → *Stran 32*

Po vgradnji aparata odprtine na zadnji steni aparata ne smejo biti dostopne otrokom.

- ▶ Upoštevajte posebna navodila za montažo.

⚠ OPOZORILO – Nevarnost zadužitve!

Otroci se lahko zavijejo v embalažo ali pa si slednje potegnejo preko glave in se tako zadušijo.

- ▶ Poskrbite, da otroci ne bodo prišli v stik z embalažnim materialom.
- ▶ Ne dovolite otrokom, da se igrajo z embalažnim materialom.

Otroci lahko vdihnejo ali pogoltnejo majhne dele in se tako zadušijo.

- ▶ Poskrbite, da otroci ne bodo prišli v stik z majhnimi deli.
- ▶ Ne dovolite otrokom, da se igrajo z majhnimi deli.

2 Preprečevanje materialne škode

POZOR

Modeli iz silikona niso primerni za delovanje s paro.

- ▶ Posoda mora biti odporna na vročino in paro.

Če je na posodi rja, lahko ta povzroči korozijo v notranjosti pečice. Že najmanjši madeži lahko povzročijo korozijo.

- ▶ Ne uporabljajte rjaste posode.

Kapljice tekočine umažejo dno pečice.

- ▶ Pri kuhanju v sopari s perforirano posodo podnjo vedno vstavite neperforirano posodo. V njem se bo nabrala tekočina, ki kaplja od jedi.

Če tekočina za odstranjevanje vodnega kamna pride v stik z upravljalnim poljem ali drugimi občutljivimi površinami, se te poškodujejo.

- ▶ Raztopino za odstranjevanje vodnega kamna takoj odstranite z vodo.

Čiščenje rezervoarja za vodo v pomivalnem stroju povzroča poškodbe.

- ▶ Rezervoarja za vodo ne čistite v pomivalnem stroju.
- ▶ Rezervoar za vodo očistite z mehko krpo in z običajnim sredstvom za pomivanje.

Pri nekaterih tipih aparata lahko pribor med zapiranjem vrat aparata opraska steklo vrat.

- ▶ Pribor vedno vstavite v pečico do prislona.

Če vrata aparata uporabljate za sedenje ali odlaganje, se lahko poškodujejo.

- ▶ Na odprta vrata aparata ne postavljajte, polagajte, obešajte ali naslanjajte ničesar.
- ▶ Na vrata aparata ne postavljajte posode ali pribora.

Če je tesnilo zelo umazano, se vrata aparata med delovanjem ne zaprejo več pravilno. Lahko pride do poškodb sosednjega pohištva.

- ▶ Tesnilo naj bo vedno čisto.
- ▶ Nikoli ne uporabljajte aparata s poškodovanim tesnilom ali brez tesnila.

Če je v notranjosti pečice dalj časa vlaga, lahko nastane korozija.

- ▶ Po uporabi počakajte, da se notranjost aparata posuši.
- ▶ Vlažnih živil ne shranjujte dolgo v zaprti notranjosti pečice.
- ▶ V notranjosti pečice ne shranjujte živil.
- ▶ Med vrata aparata ne ukleščite predmetov.

Zaradi nestrokovne nege lahko v notranjosti pečice nastane korozija.

- ▶ Upoštevajte navodila za nego in čiščenje.
- ▶ Ko se aparat ohladi, odstranite umazanijo iz notranjosti pečice.

Če aparat prenašate tako, da držite za ročaj vrat, se ta lahko odloži. Ročaj vrat ne zdrži teže aparata.

- ▶ Aparata ne prenašajte ali držite za ročaj vrat.

Zaradi zastajanja toplote se aparat poškoduje.

- ▶ Na dno pečice nikoli ne polagajte pribora, folije, papirja za peko ali posode.
- ▶ Dno pečice ne pokrivajte s kakršno koli folijo.
- ▶ Dno pečice in posoda uparjalnika morata biti prosta.
- ▶ Posodo vedno postavite v perforirano posodo za pripravo.

Vroča voda v rezervoarju za vodo lahko poškoduje sistem za dovajanje pare.

- ▶ V rezervoar za vodo polnite izključno mrzlo vodo.

3 Varstvo okolja in varčevanje

3.1 Odlaganje embalaže novega aparata

Material embalaže je okolju prijazen in primeren za ponovno uporabo.

- ▶ Posamezne sestavne dele ločeno sortirajte v odpad.

3.2 Varčevanje z energijo

Če upoštevate te napotke, bo vaš aparat porabil manj električne energije.

Aparat predgrejte samo, če je tako navedeno v receptu ali v priporočenih nastavitvah → *Stran 24*.

- ✓ Če aparata ne predgrevate, prihranite do 20 % energije.

Vrata med delovanjem aparata odpirajte čim redkeje.

- ✓ Temperatura v notranjosti pečice se ohrani in ponovno segrevanje aparata ni potrebno.

Jedi pripravljajte na več ravneh hkrati. V pečico najprej vstavite jed z najdaljšim časom priprave.

- ✓ Če jedi pripravljate hkrati, se čas delovanja skrajša.

Opomba: V skladu z Direktivo o okoljsko primerni zasnovi EU 2023/826 gre pri tem aparatu v stanju izklopa za drugo stanje. To stanje je v nadaljevanju opisano kot način nizke porabe.

Tudi ko glavna funkcija aparata ni aktivna, aparat potrebuje energijo za:

- Zaznavanje dotika senzorskih tipk
- Nadzor odpiranja vrat
- Delovanje ure (brez prikaza)

V skladu z definicijo torej ne gre niti za „stanje izklopa“ niti za „stanje pripravljenosti“, zato se uporablja oznaka „način nizke porabe“. Za merjenje načina nizke porabe se uporablja EN IEC 60350-1:2023.

4 Spoznavanje

4.1 Upravljalno polje

Prek upravljalnega polja nastavite vse funkcije svojega aparata in dobite informacije o stanju delovanja. Glede na tip aparata se lahko podrobnosti na sliki razlikujejo, npr. barva in oblika.

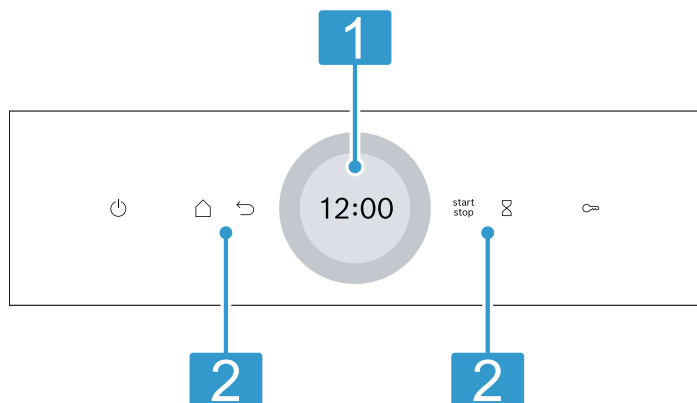

Zaslon z nastavitvenim obročem

- Na zaslonu s pomočjo digitalnega nastavitvenega obroča nastavljate aparat. Prikazane so trenutne nastavljene vrednosti, možnosti izbire ali opozorilna besedila.

Tipke

- S tipkami lahko neposredno nastavite različne funkcije.

4.2 Zaslon

Zaslon je razdeljen na različna območja.

Digitalni nastavitveni obroč

Z digitalnim nastavitvenim obročem okrog zaslona spreminjate nastavitvene vrednosti.

Ko dosežete najnižjo ali najvišjo vrednost, ta vrednost ostane na zaslonu. Po potrebi z nastavitvenim obročem spremenite vrednost nazaj.

Prikaz stanja

Na zaslonu zgoraj se prikazujejo informacije o stanju.

Simbol	Pomen
	Alarm je aktiviran. → "Nastavitev alarma", Stran 12
	Otroška zaščita je aktivirana. → "Otroško varovalo", Stran 14
	Jakost signala WLAN za Home Connect. Čim več črtic v simbolu je obarvanih, tem boljši je signal. Če je simbol prečrtan , ni signala WLAN. Če je poleg simbola „x“ , ni povezave s strežnikom Home Connect. → "Home Connect", Stran 16

Simbol	Pomen
	Daljinski zagon z Home Connect je aktiviran. → "Home Connect", Stran 16
	Diagnoza na daljavo z Home Connect za vzdrževanje je aktivirana. → "Home Connect", Stran 16

Nastavitveno območje

Na sredini zaslona je nastavitveno območje.

V nastavitvenem območju so prikazane trenutne možnosti izbire in že opravljene nastavitve.

Meni in druge možnosti nastavitve so razporejeni vodoravno. Izbirni sezname funkcij so razporejeni navpično. Za listanje v nastavitvenem območju podrsajte po zaslonu. Da izberete funkcijo, pritisnite na funkcijo na zaslonu.

→ "Nastavitev načina delovanja", Stran 9

Mogoči simboli v nastavitvenem območju

Simbol	Pomen
	Potrditev nastavitvene vrednosti.
	Ponastavitev nastavitvene vrednosti.
	Sprememba nastavitvene vrednosti med delovanjem.

Opomba: Modra oznaka "new" ali modra pika pri določeni funkciji kaže, da je bila na vaš aparat z aplikacijo Home Connect prenesena nova funkcija, nov priljubljeni program ali posodobitev.

4.3 Tipke

S tipkami lahko neposredno izberete različne funkcije.

Tipka	Funkcija
	Vklop ali izklop aparata. → "Osnovno upravljanje", Stran 9
	Odpiranje menija za načine delovanja. → "Načini delovanja", Stran 6
	Vklop ali prekinitve delovanja. → "Osnovno upravljanje", Stran 9
	Pomik na predhodno nastavitev.
	Izbira alarma. → "Nastavitev alarma", Stran 12
	Pritisnite in držite pribl. 4 sekunde: aktiviranje otroškega varovala.

4.4 Notranjost pečice

Funkcije v notranjosti pečice olajšajo delovanje aparata.

Osvetlitev notranjosti pečice

Ko odprete vrata aparata, se vklopi osvetlitev notranjosti pečice. Če so vrata aparata odprta več kot 18 minut, se osvetlitev spet izklopi.

Ob začetku delovanja se pri večini načinov delovanja vklopi osvetlitev notranjosti pečice. Ko je delovanje zaključeno, se osvetlitev notranjosti pečice izklopi.

V osnovnih nastavitvah določite, ali se osvetlitev notranjosti med delovanjem vklopi. → *Stran 14*

Ventilator

Ventilator se po potrebi vklopi in izklopi. Topel zrak odteka nad vrati.

POZOR

Če prezračevalne reže prekrijete, se aparat pregreva.

► Ne prekrijte prezračevalnih rež.

Da se notranjost pečice po delovanju čim hitreje ohladi, ventilator še nekaj časa deluje.

V osnovnih nastavitvah določite, koliko časa ventilator še deluje.

Višine za vstavljanje pribora

Višine za vstavljanje pribora se štejejo od spodaj navzgor.

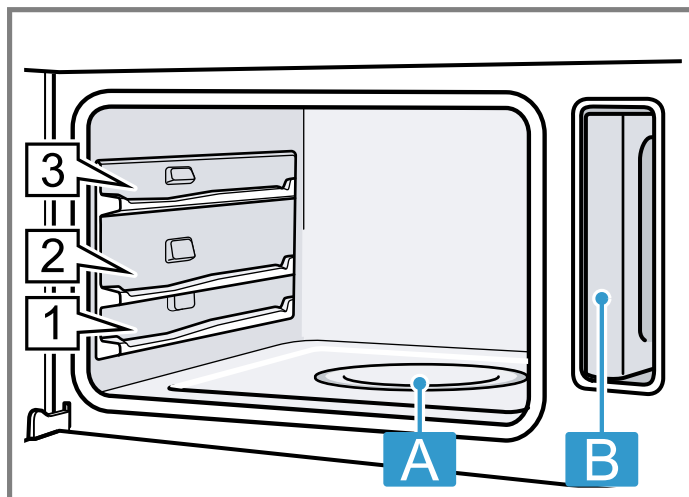

A Posoda uparjalnika

B Rezervoar za vodo v jašku za rezervoar

4.5 Vrata aparata

Če med delovanjem aparata odprete vrata aparata, se delovanje zaustavi. Ko zaprete vrata aparata, se delovanje samodejno nadaljuje.

Namig: Za čim boljši rezultat priprave med soparjenjem čim redkeje odpirajte vrata.

5 Načini delovanja

Meni je razdeljen na različne načine delovanja.

Način delovanja	Uporaba
Kuhanje v sopari	Nastavite primeren način gretja za kuhanje s paro in ga zaženite. → <i>"Osnovno upravljanje", Stran 9</i>
Jedi	Priprava jedi s paro. → <i>"Jedi", Stran 12</i>
Čiščenje	Odstranite vodni kamen iz sistema za dovajanje vode. → <i>"Odstranjevanje vodnega kamna", Stran 19</i>

Način delovanja	Uporaba
Osnovne nastavitve	Prilagodite osnovne nastavitve. → <i>"Osnovne nastavitve", Stran 14</i>
Priljubljene	Uporabite lastne shranjene nastavitve.

Home Connect

Z Home Connect lahko pečico povežete in daljinsko upravljate z mobilno napravo in v celoti izkoristite vse funkcije aparata. Glede na tip aparata so vam z aplikacijo Home Connect na voljo dodatne ali obsežnejše funkcije vašega aparata. Informacije o tem najdete v aplikaciji.

5.1 Načini gretja s paro

Tu najdete pregled načinov gretja s paro. Prejeli boste priporočila za uporabo načinov gretja s paro.

Ko izberete način gretja s paro, vam aparat predlaga ustrezno temperaturo. Te vrednosti lahko prevzamete ali jih spremenite v navedenem območju.

Simbol	Ime	Temperatura	Uporaba
	Kuhanje v sopari	30–100 °C	Blanširanje in kuhanje v sopari za: <ul style="list-style-type: none"> ■ Zelenjava ■ Riba ■ Priloge Sočenje sadja.
	Pogrevanje	80–100 °C	Primerno za jedi na krožniku. Z načinom gretja s paro nežno pogrejete pripravljeno hrano. Zaradi dodajanja pare se jedi ne izsušijo.
	Vzhajanje testa	30–50 °C	Primerno za kvašeno testo.

Simbol	Ime	Temperatura	Uporaba
	Odtaljevanje	30–60 °C	Kvašeno testo vzhaja hitreje kot pri sobni temperaturi. Površina testa se ne izsuši. Primerno za zelenjavo in sadje. Pri načinu gretja s paro vlaga nežno prenaša toploto na jedi. Jedi se ne izsušijo in ne izgubijo oblike.

5.2 Prikaz preostale toplote

Ko je aparat izklopljen, simbol na zaslonu prikazuje preostalo toploto v notranjosti pečice. Bolj ko se tempe-

ratura v pečici znižuje, manj viden je simbol. Pri temperaturi pribl. 60 °C simbol ugasne.

6 Pribor

Uporabljajte originalni pribor. Ta je prilagojen vašemu aparatu.

Opomba: Ko se pribor segreje, lahko spremeni obliko. To ne vpliva na delovanje. Ko se pribor ponovno ohladi, sprememba oblike izgine.

Priložena oprema se lahko razlikuje glede na tip aparata.

Pribor	Lastnosti	Uporaba
Posoda za soparjenje, ne-perforirana, velikost L		<ul style="list-style-type: none"> ▪ Kuhanje riža, stročnic ali žita ▪ Prestrezanje tekočine, ki kaplja med pripravo, npr. pri kuhanju v sopari
Posoda za soparjenje, perforirana, velikost L		<ul style="list-style-type: none"> ▪ Kuhanje cele ribe ali večje količine zelenjave v sopari ▪ Sočenje velike količine jagodičevja

6.1 Funkcija zaskočke

Funkcija zaskočke preprečuje, da bi se pribor prevrnil, ko ga jemljete iz pečice. Pribor lahko izvlečete približno do polovice, nato se zaskoči. Zaščita pred prevračanjem deluje samo, če pribor pravilno vstavite v pečico.

6.2 Vstavljanje posode za soparjenje

POZOR

Zaradi zastajanja toplote se aparat poškoduje.

- ▶ Na dno pečice nikoli ne polagajte pribora, folije, papirja za peko ali posode.
- ▶ Dna pečice ne pokrivajte s kakršno koli folijo.
- ▶ Dno pečice in posoda uparjalnika morata biti prosta.
- ▶ Posodo vedno postavite v perforirano posodo za pripravo.

1. Posodo za soparjenje obrnite tako, da bo zaskočni nastavek zadaj in obrnjen navzgor.

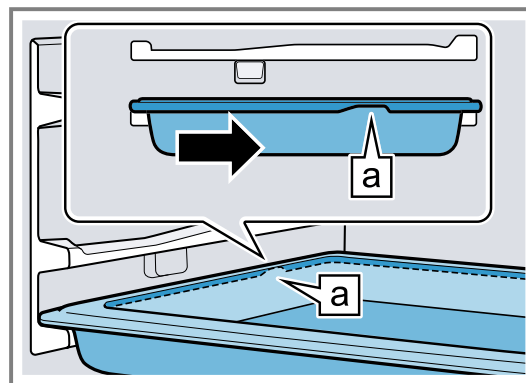

2. Posode za soparjenje ne potisnite navzven dlje kot do vdolbine .

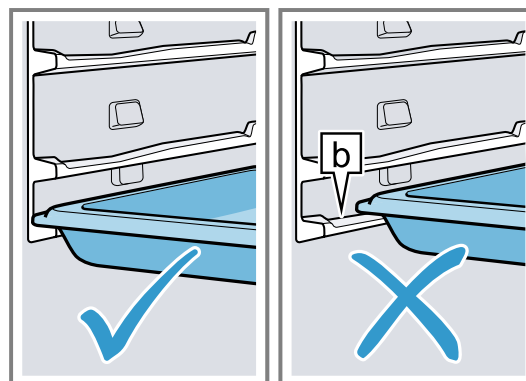

3. Posodo za soparjenje primite na sredini in jo potisnite navznoter.

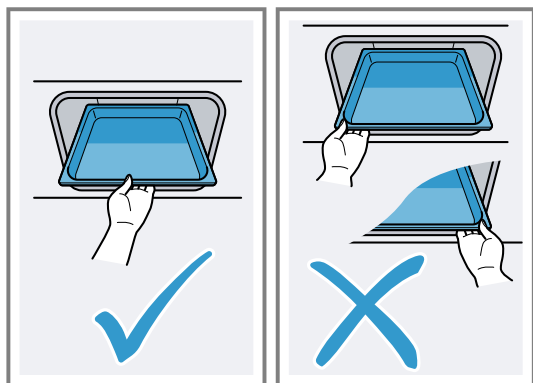

6.3 Dodatni pribor

Dodatni pribor lahko kupite na pooblaščenem servisu, v specializiranih trgovinah ali prek spleta.

Obsežno ponudbo pribora za vaš aparat najdete na spletu ali v naših prospektih:

www.bosch-home.com

Vsakemu aparatu pripada drugačen pribor. Pri nakupu vedno navedite natančno oznako svojega aparata (št. E).

Kateri pribor je na voljo za vaš aparat, lahko izveste v spletni trgovini ali na pooblaščenem servisu.

7 Pred prvo uporabo

Izvedite nastavitve za prvo uporabo aparata. Očistite aparat in pribor.

7.1 Pred prvo uporabo

Pred prvo uporabo se pri vodovodnem podjetju pozanimajte, kakšna je trdota vode v vodovodu. Da vas lahko aparat zanesljivo opomni na naslednje odstranjevanje vodnega kamna, morate pravilno nastaviti trdoto vode.

POZOR

Če je nastavljena nepravilna trdota vode, to vpliva na delovanje pare in aparat vas ne more pravočasno opomniti, da je treba odstraniti vodni kamen.

- ▶ Pravilno nastavite trdoto vode.

Poškodbe aparata zaradi uporabe neustreznih tekočin.

- ▶ Ne uporabljajte drugih tekočin razen vode.
- ▶ Uporabljajte izključno svežo, hladno vodovodno vodo, zmehčano vodo ali negazirano mineralno vodo.

Opombe

- Če uporabljate mineralno vodo, nastavite trdoto vode na „zelo trda“. Če uporabljate mineralno vodo, mora biti negazirana.
- Če je v vodovodni vodi veliko vodnega kamna, priporočamo uporabo zmehčane vode. Če uporabljate izključno zmehčano vodo, nastavite trdoto vode na „zmehčana“.

Nastavitev	Trdota vode v mmol/l	Nemška trdota v dH	Francoska trdota v fH
0 (zmehčana) ¹	-	-	-
1 (mehka)	do 1,5	do 8,4	do 15
2 (srednja)	1,5-2,5	8,4-14	15-25
3 (trda)	2,5-3,8	14-21,3	25-38
4 (zelo trda) ²	nad 3,8	nad 21,3	nad 38

7.2 Prva uporaba

Po priključitvi na elektriko morate opraviti nastavitve za prvo uporabo aparata.

Opomba: Nastavitve lahko opravite tudi z Home Connect. Ko je vaš aparat povezan, sledite navodilom v aplikaciji.

1. Z vklopite aparat.
- ✓ Prikaže se prva nastavitvev.
2. Da po potrebi spremenite nastavitvev, pritisnite na vrednost na seznamu ali spremenite vrednost z nastavitvenim obročem.

Mogoče nastavitve:

- Jezik
- Ura
- Datum
- Trdota vode

3. Pritisnite ✓ in se pomaknite na naslednjo nastavitvev.
4. Pomikajte se po nastavitvah in jih po potrebi spremenite.
- ✓ Po zadnji nastavitvi se na zaslonu prikaže obvestilo, da je prva uporaba aparata zaključena.
5. Da aparat pred prvim segrevanjem opravi preizkus delovanja, enkrat odprite in zaprite vrata aparata.

¹ Nastavite samo, če uporabljate izključno zmehčano vodo.

² Nastavite tudi za mineralno vodo. Uporabite izključno mineralno vodo brez ogljikovega dioksida.

7.3 Umerjanje in čiščenje aparata pred prvo uporabo

Umerite aparat in očistite notranjost pečice in pribor, preden v aparatu prvič pripravite jedi.

Opomba: Temperatura vrelišča vode je odvisna od zračnega tlaka. Pri umerjanju se aparat med prvo pripravo s paro nastavi na tlačne razmere mesta postavitve. Med umerjanjem ne odpirajte vrat aparata. Umerjanje se prekine in ga morate ponovno zagnati.

Zahteva: Notranjost pečice je hladna ali ima sobno temperaturo.

1. Informacije o izdelku in pribor vzemite iz pečice. Iz notranjosti in z zunanosti aparata odstranite ostanke embalaže, npr. kroglice stiropora in lepilni trak.
2. Gladke površine v notranjosti pečice obrišite z mehko, vlažno krpo.
3. Z  vklopite aparat.
4. Napolnite rezervoar za vodo.
→ "Polnjenje rezervoarja za vodo", Stran 9
5. Opravite naslednje nastavitve:

Način gretja	Kuhanje v sopari 
--------------	----------------------------------------------------------------------------------------------------

Temperatura	100 °C
Trajanje	20 minut

→ "Osnovno upravljanje", Stran 9

6. Vključite delovanje.
 - ▶ Dokler se aparat segreva, zračite kuhinjo.
 - ✓ Umerjanje se vklopi. Pri tem nastaja veliko pare.
 - ✓ Ko trajanje poteče, se oglasi zvočni signal. Na zaslonu se prikaže obvestilo, da je delovanje končano.
7. Počakajte, da se aparat ohladi, in nato temeljito osušite dno pečice.
8. Ko se aparat ohladi, očistite vse gladke površine v notranjosti pečice z milnico in krpo za pomivanje.
9. Izpraznite rezervoar za vodo in osušite notranjost pečice.
→ "Po vsakem delovanju s paro", Stran 11

Opomba: Po izpadu električnega toka se umerjanje ohrani.

Da prilagodite aparat, ko ga preselite na drugo mesto, osnovne nastavitve ponastavite na tovarniško nastavitve. Znova opravite umerjanje.

7.4 Čiščenje pribora

- ▶ Pribor očistite z milnico in krpo za pomivanje.

8 Osnovno upravljanje

8.1 Vključitev aparata

- ▶ Z  vklopite aparat.
- ✓ Na zaslonu se prikaže meni.

8.2 Izključitev aparata

Če aparata ne uporabljate, ga izklopite. Če dalj časa ne upravljate z aparatom, se samodejno izklopi.

- ▶ Z  izklopite aparat.
- ✓ Aparat se izklopi. Funkcije, ki trenutno potekajo, se prekinajo.
- ✓ Na zaslonu se prikaže ura ali prikaz preostale toplote.



8.3 Vključitev delovanja

Vsako delovanje morate vključiti.

- ▶ Z  vklopite delovanje.
- ✓ Na zaslonu se prikažejo nastavitve.

8.4 Prekinitev delovanja





Delovanje lahko prekinete in ga nato nadaljujete.

1. Za prekinitev delovanja pritisnite .
2. Za nadaljevanje delovanja ponovno pritisnite .

8.5 Nastavitev načina delovanja

Po vklopu aparata se na zaslonu prikaže meni.

1. Za listanje po različnih možnostih izbire podrsajte po zaslonu.
 - ▶ Za listanje po meniju in drugih možnostih nastavitve podrsajte v desno ali levo.
 - ▶ Za listanje po izbirnih seznamih podrsajte navzdol ali navzgor.

2. Da izberete funkcijo, pritisnite na funkcijo na zaslonu.
 - ✓ Glede na funkcijo se prikažejo mogoče nastavitvene vrednosti ali druge možnosti izbire.
3. Da se po potrebi vrnete na predhodno nastavitve, pritisnite .
4. Za spremembo nastavitvenih vrednosti uporabite digitalni nastavitveni obroč:
 - ▶ Podrsajte po nastavitvenem obroču v desno ali levo, odvisno od potrebe.
 - ▶ Lahko tudi pritisnete na določen položaj na nastavitvenem obroču.
 - ▶ Lahko pa tudi pritisnete na simbol , takoj ko obrnete nastavitveni obroč, in vrednost neposredno vnesete na številčnem polju.
5. Nastavitev potrdite z .
6. Z  vklopite delovanje.
7. Ko je delovanje zaključeno:
 - ▶ Po potrebi lahko izberete dodatne nastavitve in znova vklopite delovanje.
 - ▶ Ko je jed pripravljena, z  izklopite aparat.

Opomba: Nastavitve lahko shranite kot "Priljubljeni programi"  in jih ponovno uporabite.
→ "Priljubljeni programi", Stran 14

8.6 Polnjenje rezervoarja za vodo

Rezervoar za vodo je poleg pečice. Preden zaženete program s paro, napolnite rezervoar za vodo.

OPOZORILO – Nevarnost oparin!

Ko odprete vrata aparata, lahko iz njega uhaja vroča para. Para je glede na temperaturo lahko nevidna.

- ▶ Ko odpirate vrata, ne stojte preblizu aparata.
- ▶ Vrata aparata odprite previdno.
- ▶ Otrokom ne dovolite v bližino.

Voda v posodi uparjalnika je tudi po izklopu še vedno vroča.

- ▶ Posode uparjalnika nikoli ne izpraznite takoj po izklopu aparata.
 - ▶ Pred čiščenjem počakajte, da se aparat ohladi.
- Ko odprete vrata aparata, lahko iz aparata priteče vroča voda.
- ▶ Ko odpirate vrata, ne stojte preblizu aparata.
 - ▶ Vrata aparata odprite previdno.
 - ▶ Otrokom ne dovolite v bližino.
 - ▶ Če voda teče čez rob posode uparjalnika, ne dolivajte vode v rezervoar za vodo.

POZOR

Poškodbe aparata zaradi uporabe neustreznih tekočin.

- ▶ Ne uporabljajte drugih tekočin razen vode.
- ▶ Uporabljajte izključno svežo, hladno vodovodno vodo, zmehčano vodo ali negazirano mineralno vodo.

Zahteva: Območje trdote vode je pravilno nastavljeno.

1. Odprite vrata aparata.
2. Rezervoar za vodo vzemite iz jaška za rezervoar.

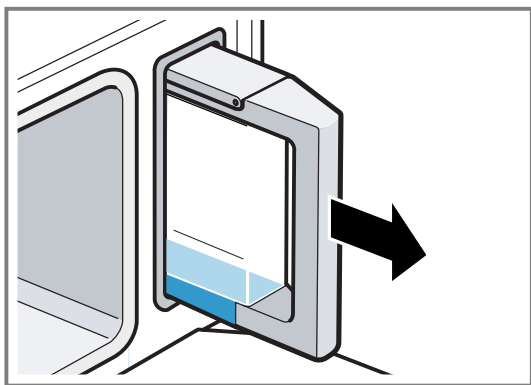

3. Odprite pokrov rezervoarja.
4. Rezervoar za vodo do oznake **max** napolnite s hladno vodo.

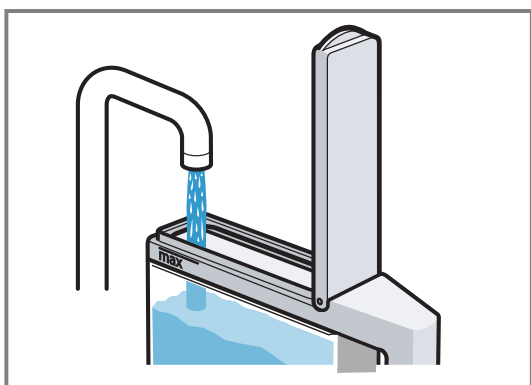

5. Zaprite pokrov rezervoarja.

6. Napolnjen rezervoar za vodo vstavite v jašek za rezervoar.

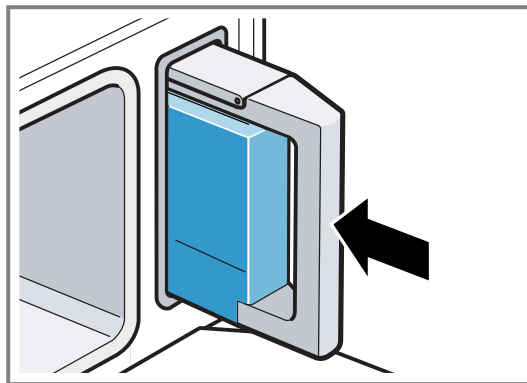

7. Preverite, ali je rezervoar za vodo poravnán z jaškom za rezervoar.

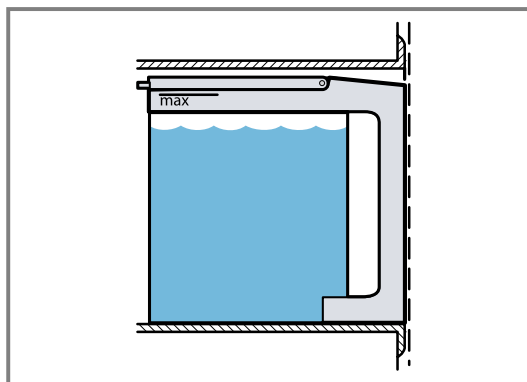

8. Zaprite vrata aparata.

8.7 Dolivanje vode v rezervoar za vodo

Če se rezervoar za vodo med delovanjem izprazni, se delovanje prekine.

1. Previdno odprite vrata aparata.
2. Rezervoar za vodo vzemite iz jaška za rezervoar.
3. Rezervoar za vodo napolnite z vodo.
4. Napolnjen rezervoar za vodo vstavite v jašek za rezervoar.
5. Zaprite vrata aparata.

8.8 Nastavitev načina gretja in temperature

1. Pritisnite na zeleni način gretja.
2. Pritisnite na temperaturo v °C ali na nastavitveno stopnjo, odvisno od načina gretja.
3. Z nastavitvenim obročem nastavite temperaturo.
4. Da potrdite nastavljeno temperaturo, na zaslonu pritisnite ✓.

Po potrebi lahko izberete dodatne nastavitve:

- Časovne funkcije



5. Z start/stop vklopite delovanje.
- ✓ Aparat se začne segrevati.
- ✓ Na zaslonu so prikazane nastavitvene vrednosti in čas, ki je preteklo od začetka delovanja.
6. Ko je jed pripravljena, z off izklopite aparat.

Opomba: Najprimernejši način gretja za vašo jed najdete v opisu načinov gretja.

→ "Načini gretja s paro", Stran 6



Sprememba načina gretja

Ko spremenite način gretja, se ponastavijo tudi druge nastavitve.

1. Pritisnite .
2. Pritisnite .
3. Pritisnite na želeni način gretja.
4. Ponovno nastavite delovanje in ga vklopite z .

Sprememba temperature

Po vklopu delovanja lahko kadar koli spremenite temperaturo.

1. Na zaslonu pritisnite .
 2. Pritisnite na temperaturo.
 3. Z nastavitvenim obročem spremenite temperaturo.
 4. Da potrdite spremembo, na zaslonu pritisnite .
- ✓ Sprememba se prevzame.

8.9 Sporočilo „Polnjenje rezervoarja za vodo“

Če nastavite način gretja in je rezervoar za vodo napolnjen samo do polovice, aparat prikaže sporočilo "Polnjenje rezervoarja za vodo".

Ko je v rezervoarju za vodo dovolj vode za pripravo hrane, vklopite delovanje.

Če v rezervoarju za vodo ni dovolj vode za pripravo hrane, napolnite rezervoar za vodo.

→ "Polnjenje rezervoarja za vodo", Stran 9

8.10 Po vsakem delovanju s paro



Po vsakem delovanju v pečici ostaneta vlaga in umazanija. Po vsakem delovanju osušite in očistite aparat. Izpraznite tudi rezervoar za vodo.

Po vsakem delovanju s paro

1. Osušite notranjost pečice.
→ "Sušenje notranjosti pečice", Stran 18
2. Izpraznite rezervoar za vodo.
→ "Praznjenje rezervoarja za vodo", Stran 18



8.11 Prikaz informacij

V večini primerov lahko prikličete informacije o funkciji, ki se trenutno izvaja. Aparat samodejno prikaže nekatera obvestila, npr. za potrditev ali kot poziv ali opozorilo.

1. Pritisnite  "Info".
✓ Informacije se prikažejo za nekaj sekund.
2. Če je obvestilo dolgo, za listanje po njem podrsajte po zaslonu.
3. Po potrebi obvestilo zaprite z .

9 Časovne funkcije





Za delovanje lahko nastavite trajanje in čas, ob katerem naj se delovanje konča. Alarm lahko nastavite neodvisno od delovanja aparata.

Časovna funkcija	Uporaba
Trajanje 	Če nastavite trajanje delovanja, se aparat po preteku trajanja samodejno preneha segreti.
Konec 	Za trajanje lahko nastavite uro, ob kateri naj se delovanje konča. Aparat se samodejno vklopi, tako da se delovanje zaključi ob želeni uri.
Alarm 	Alarm lahko nastavite neodvisno od delovanja. Ne vpliva na aparat.

9.1 Nastavitev trajanja

Trajanje delovanja lahko nastavite do 24 ur.



Zahteva: Način delovanja in temperatura sta nastavljeni.

1. Pritisnite  "Trajanje".
2. Da nastavite trajanje, pritisnite na ustrezno časovno vrednost, npr. prikaz ur "h" ali prikaz minut "m".
✓ Izbrana vrednost je označena modro.
3. Z nastavitvenim obročem nastavite trajanje.
Po potrebi ponastavite nastavitveno vrednost z .
4. Da potrdite nastavljen trajanje, na zaslonu pritisnite .
5. Z  vklopite delovanje.
✓ Aparat se začne segreti in trajanje se odšteva.
✓ Ko trajanje poteče, se oglasi zvočni signal. Na zaslonu se prikaže obvestilo, da je delovanje končano.

6. Ko trajanje poteče:
 - ▶ Po potrebi lahko izberete dodatne nastavitve in znova vklopite delovanje.
 - ▶ Ko je jed pripravljena, z  izklopite aparat.





Sprememba trajanja

Trajanje lahko kadar koli spremenite.

1. Na zaslonu pritisnite .
 2. Pritisnite na trajanje .
 3. Z nastavitvenim obročem spremenite trajanje.
 4. Da potrdite spremembo, na zaslonu pritisnite .
- ✓ Sprememba se prevzame.

Prekinitev trajanja

Trajanje lahko kadar koli prekinete.

1. Na zaslonu pritisnite .
 2. Pritisnite na trajanje .
 3. Ponastavite trajanje z .
- Opomba:** Pri načinih gretja, pri katerih mora biti trajanje vedno nastavljeno, aparat ponastavi trajanje na prednastavljeno vrednost.
4. Da potrdite spremembo, na zaslonu pritisnite .
- ✓ Sprememba se prevzame.

9.2 Nastavitev konca

Čas, ob katerem naj se trajanje delovanja zaključi, lahko zamaknete za največ 24 ur.

Opombe

- Da bo rezultat priprave dober, po vklopu delovanja časa ne zamaknite več.
- Da se živila ne pokvarijo, jih ne pustite predolgo v pečici.

Zahteve

- Način delovanja in temperatura sta nastavljena.
- Trajanje je nastavljeno.
- 1. Pritisnite ☹ "Čas konca".
- 2. Da nastavite uro, pritisnite na prikaz ur ali prikaz minut.
- ✓ Izbrana vrednost je označena modro.
- 3. Z nastavitvenim obročem spremenite uro.
Po potrebi ponastavite nastavitveno vrednost z ☹.
- 4. Da potrdite nastavljeno uro, na zaslonu pritisnite ✓.
- 5. Z ^{start}/_{stop} vklopite delovanje.
- ✓ Na zaslonu se prikazuje trajanje do vklopa.
- ✓ Ob času vklopa se aparat začne segrevati in trajanje se odšteva.
- ✓ Ko trajanje poteče, se oglasi zvočni signal. Na zaslonu se prikaže obvestilo, da je delovanje končano.
- 6. Ko čas trajanja poteče:
 - ▶ Po potrebi lahko izberete dodatne nastavitve in znova vklopite delovanje.
 - ▶ Ko je jed pripravljena, z ☹ izklopite aparat.

Sprememba časa konca

Da bo rezultat priprave dober, lahko nastavljeni čas konca spreminjate samo, preden aparat začne delovati in se trajanje začne odšteti.

1. Na zaslonu pritisnite ^.
2. Pritisnite na čas konca ☹.
3. Z nastavitvenim obročem spremenite čas konca.
4. Da potrdite spremembo, na zaslonu pritisnite ✓.
- ✓ Sprememba se prevzame.

Prekinitev časa konca

Nastavljeni čas konca lahko kadar koli izbrišete.

1. Na zaslonu pritisnite ^.
 2. Pritisnite na čas konca ☹.
 3. Ponastavite čas konca z ☹.
- Opomba:** Pri načinih gretja, pri katerih mora biti trajanje vedno nastavljeno, aparat nastavi čas, ob katerem se trajanje konča, na naslednjo mogočo uro.

4. Da potrdite spremembo, na zaslonu pritisnite ✓.
- ✓ Sprememba se prevzame.

9.3 Nastavitev alarma

Alarm deluje neodvisno od delovanja aparata. Alarm lahko nastavite do 24 ur. Alarm ima lasten zvočni signal, tako da slišite, ali potekel čas za alarm ali trajanje.

1. Pritisnite ☹.
2. Da nastavite alarm, na zaslonu pritisnite na ustrezno časovno vrednost, npr. prikaz minut "m" ali prikaz sekund "s".
- ✓ Izbrana vrednost je označena modro.
3. Z nastavitvenim obročem nastavite alarm.
Po potrebi ponastavite nastavitveno vrednost z ☹.
4. Da vklopite alarm, na zaslonu pritisnite ▷.
- ✓ Alarm se odšteva.
- ✓ Ko je aparat izklopljen, alarm ostane viden na zaslonu.
- ✓ Ko je aparat vklopljen, so na zaslonu prikazane nastavitve delovanja, ki poteka. Alarm je prikazan v prikazu stanja.
- ✓ Ko alarm poteče, se oglasi zvočni signal. Na zaslonu se prikaže obvestilo, da je alarm končan.

Sprememba alarma

Alarm lahko kadar koli spremenite.

1. Če alarm poteka v ozadju, predhodno izberite alarm z ☹.
2. Pritisnite II.
3. Z nastavitvenim obročem spremenite alarm.
4. Potrdite z ▷.

Prekinitev alarma

Alarm lahko kadar koli prekinete.

1. Če alarm poteka v ozadju, predhodno izberite alarm z ☹.
2. Pritisnite II.
3. Ponastavite alarm z ☹.

10 Jedi

Z načini delovanja "Jedi" lahko zelo preprosto pripravljate jedi. Aparat bo za vas opravil optimalno nastavitve.

10.1 Nastavitev jedi

1. V meniju pritisnite "Jedi".
2. Pritisnite na zeleno jed.
- ✓ Na zaslonu se prikažejo nastavitve za jed.
3. Po potrebi spremenite nastavitve.
Glede na jed lahko spremenite samo določene nastavitve.
4. Da se prikažejo podatki, npr. o priboru in višini vstavljanja, pritisnite ☹ "Info".
5. Z ^{start}/_{stop} vklopite delovanje.
- ✓ Ko je jed pripravljena, se oglasi zvočni signal. Aparat se preneha segrevati.
6. Ko trajanje poteče:
 - ▶ Po potrebi lahko izberete dodatne nastavitve in znova vklopite delovanje.
 - ▶ Ko je jed pripravljena, z ☹ izklopite aparat.

10.2 Zamik časa konca

Pri nekaterih aparatih lahko zamaknete čas konca priprave.

Zahteve

- Jed je izbrana.
- Delovanje še ni vklopljeno.
- 1. Pritisnite ☹.
- 2. Z nastavitvenim obročem nastavite čas konca.
- 3. Z ^{start}/_{stop} vklopite delovanje.
- ✓ Na zaslonu se prikaže čas vklopa.
- ✓ Ob času vklopa se aparat začne segrevati in trajanje se odšteva.
- ✓ Ko trajanje poteče, se oglasi zvočni signal. Na zaslonu je trajanje na ničli.

Opomba: Časa konca ne morete naknadno spremeniti.

10.3 Nadaljevanje priprave jedi

Pri nekaterih jedeh aparat po poteku trajanja ponudi nadaljevanje priprave. Naknadno pripravo lahko ponovite, kolikorkrat želite.

1. Pritisnite "Nadaljevanje priprave".
- ✓ Na zaslonu se prikaže trajanje.
2. Po potrebi nastavite trajanje s statusno vrstico.
3. Z ^{start}/_{stop} vklopite delovanje.
- ✓ Aparat se začne segrevati in trajanje se odšteva.
- ✓ Ko trajanje poteče, se oglasi zvočni signal. Aparat se preneha segrevati.
4. Ko trajanje poteče:
 - ▶ Da predčasno izklopite zvočni signal, pritisnite ☹
 - ▶ Če želite znova nadaljevati s pripravo, pritisnite "Nadaljevanje priprave".
 - ▶ Ko je jed pripravljena, z ☹ izklopite aparat.

10.4 Prekinitev nastavitve

Po zagonu nastavitve ne morete več spreminjati.

- ▶ Da izbrišete vse nastavitve, z ☹ izklopite aparat.
- ✓ Vse nastavitve so izbrisane. Opravite lahko nove nastavitve.

10.5 Pregled jedi

Ko izberete način delovanja, lahko na aparatu vidite, katere posamezne jedi so vam na voljo.

Jedi so razvrščene po kategorijah in vrstah jedi.

Jedi

- "File pišč. prsi v sopari"
- "Riba, cela, v sopari"
- "Ribji file, svež, v sopari"
- "Mešana zelenjava, "
- "Kuhan kromp. v oblic., sred."
- "Basmati riž"
- "Rjavi riž"
- "Kuskus"
- "Cvetačni cvetki v sopari"
- "Brokolijevi cvetki v sopari"
- "Stročji fižol v sopari"
- "Koluti korenja, v sopari"
- "Leča"
- "Jajca, trdo kuhana"
- "Jajca, mehko kuhana"
- "Rižev puding"
- "Sadni kompot"
- "Jogurt v steklenih kozarcih"
- "Razkuževanje stekleničk"
- "Pogrevanje prilog"

10.6 Napotki za pripravo jedi

Upoštevajte navodila na aparatu. Upoštevajte te informacije, ko pripravljate jedi.

- Vsi programi so zasnovani za pripravo jedi na eni ravni. Čas priprave se lahko spreminja glede na količino in kakovost sestavin.

Količina/teža

- Živila v pribor naložite največ 4 cm na debelo. Ne prekoračite največje teže, navedene v priporočilih.

Pribor/posoda

- Upoštevajte pribor, naveden v predlaganih nastavitvah.
→ "Tako vam bo uspelo", Stran 24
- Če jedi pripravljate v perforirani posodi za soparjenje, na višino 1 vstavite še neperforirano posodo za soparjenje. V njem se bo nabrala tekočina, ki kaplja od jedi.

Žitni izdelki ali leča

Živilo stehtajte in dodajte vodo v pravilnem razmerju:

- Riž basmati 1:1,5
- Kuskus 1:1
- Naravni riž 1:1,5
- Leča 1:2
- Žitne izdelke po pripravi premešajte, da hitreje vpijejo preostalo vodo.

Riba

- Perforirano posodo za soparjenje namastite. Rib ali ribjih filejev ne nalagajte v več plasteh. Po možnosti izberite enako velike ribe ali ribje fileje. Navedite težo najtežje ribe.

Jajca

- Pred pripravo jajca prebodite. Jajc ne nalagajte v več plasteh.

Piščančja prsa

- Piščančjih prs ne nalagajte v več plasteh.

Zelenjava

- Zelenjavo začinite šele po pripravi. Ne uporabljajte močno poledenelih globoko zamrznjenih izdelkov. Odstranite led z jedi. Jedi vedno enakomerno razporedite po posodi. Če so plasti različno debele, se jedi pripravijo neenakomerno.

Priprava jogurta

1. Mleko na kuhalni plošči segrejte na 90 °C. Pri trajnem mleku zadošča 40 °C.
2. Počakajte, da se mleko ohladi na 40 °C.
3. V mleko vmešajte 150 g jogurta iz hladilnika.
4. Mešanico nalijte v skodelice ali kozarčke in jih pokrijte s plastično folijo za živila.
5. Skodelice ali kozarčke postavite v posodo za soparjenje.
6. Upoštevajte navedbe v pregledu jedi in zaženite program.
7. Po pripravi naj se jogurt ohladi v hladilniku.

Priprava mlečnega riža

1. Stehtajte riž.
2. Dodajte 2,5-kratno količino mleka.
3. Pribor napolnite z rižem in mlekom največ do višine 2,5 cm.
4. Upoštevajte navedbe v pregledu jedi in zaženite program.
5. Po pripravi premešajte riž.
- ✓ Mlečni riž vpije preostalo mleko.

Priprava sadnega kompota

Program je primeren le za koščičasto in pečkato sadje.

1. Stehtajte sadje.
2. Dodajte količino vode, ki ustreza 1/3 količine sadja.

3. Dodajte sladkor in začimbe po okusu.
4. Upoštevajte navedbe v pregledu jedi in zaženite program.

Razkuževanje stekleničk

V aparatu lahko razkužite stekleničke. Postopek ustreza običajnemu prekuhavanju.

1. Takoj po pitju očistite stekleničke s ščetko za steklenice.
2. Stekleničke očistite v pomivalnem stroju.
3. Stekleničke postavite v perforirano posodo za soparjenje, tako da se med sabo ne dotikajo.
4. Upoštevajte navedbe v pregledu jedi in zaženite program.
5. Stekleničke obrišite s čisto krpo.

11 Priljubljeni programi

Za priljubljene programe lahko nastavitve shranite in jih ponovno uporabite.

Opomba: Glede na tip aparata / programsko opremo aparata boste morali to funkcijo morda najprej naložiti na svoj aparat. Informacije najdete v aplikaciji Home Connect.

11.1 Shranjevanje med priljubljene programe

Med priljubljene programe lahko shranite do 10 različnih načinov delovanja.

- ▶ Za shranjevanje načina delovanja med priljubljene programe morate uporabljati funkcijo Home Connect. Ko je vaš aparat povezan, sledite navodilom v aplikaciji.

11.2 Izbira priljubljenega programa

Če ste shranili priljubljene programe, jih lahko uporabite za nastavitve delovanja.

1. V meniju pritisnite na "Priljubljene programe".
 2. Pritisnite na želeni priljubljeni program.
 3. Po potrebi lahko nastavitve spremenite.
 4. Z ^{start}/_{stop} vklopite delovanje.
- ✓ Na zaslonu so prikazane nastavitvene vrednosti.

11.3 Sprememba priljubljenih programov

Shranjene priljubljene programe lahko kadar koli spremenite, razvrstite ali izbrišete.

- ▶ Za spremembo priljubljenih programov morate uporabiti aplikacijo Home Connect. Ko je vaš aparat povezan, sledite navodilom v aplikaciji.

12 Otroško varovalo

Zavarujte aparat, da ga otroci ne bodo nehote vklopili ali spremenili nastavitvev.

12.1 Aktiviranje otroškega varovala

Otroško varovalo lahko aktivirate pri vklopljenem in izklopljenem aparatu.

- ▶ Da aktivirate otroško varovalo, za pribl. 4 sekunde pritisnite ∞.
- ✓ Na zaslonu se prikaže potrditev.
- ✓ Upravljalno polje je zaklenjeno. Aparat lahko izklopite samo z ⏻.
- ✓ Ko je aparat vklopljen, sveti ∞. Ko je aparat izklopljen, ∞ ne sveti.

12.2 Deaktiviranje otroškega varovala

Otroško varovalo lahko kadar koli deaktivirate.

1. Pritisnite na poljubno mesto na zaslonu.
 2. Če želite deaktivirati otroško varovalo:
 - ▶ Sledite navodilom na zaslonu, da se krog popolnoma zapolni.
 - ▶ Ali pribl. 4 sekunde držite ∞.
- ✓ Na zaslonu se prikaže potrditev.

13 Osnovne nastavitve

Osnovne nastavitve aparata lahko prilagodite svojim potrebam.

13.1 Pregled osnovnih nastavitvev

Tukaj najdete pregled osnovnih funkcij in tovarniških nastavitvev. Osnovne nastavitve so odvisne od opreme vašega aparata.

Več informacij o posameznih osnovnih nastavitvah lahko prikažete na zaslonu z ⓘ.

Osnovne nastavitve	Izbira
Jezik	Glejte izbiro na aparatu
Home Connect	Povezava in daljinsko upravljanje pečice z mobilno napravo. → "Home Connect", Stran 16
Ura	Ura v obliki 24 h
Datum	Datum v obliki DD.MM.LLLL

Zaslon	Izbira
Svetlost	▪ Stopnje 1, 2, 3, 4 in 5 ¹
Prikaz ure	▪ Vključeno, časovno omejeno ▪ Vključeno (zaradi te nastavitve se poraba energije poveča) ▪ Izključ ¹
Vrsta ure	▪ Digitalno + datum ¹ ▪ Digitalno ▪ Analogno + datum
Poravnava	▪ Vodoravna in navpična poravnava zaslona

Ton	Izbira
Zvok tipk	▪ vključeno ¹ ▪ Izključ
Zvočni signal	▪ Zelo kratko trajanje ▪ Kratko trajanje ▪ Srednje dolgo trajanje ¹ ▪ Dolgo trajanje

Nastavitve aparata	Izbira
Ventilator, zamik izklopa	▪ Minimalno ▪ Priporočljivo ¹ ▪ Dolgo ▪ Zelo dolgo
Osvetlitev	▪ Vključeno med pripravo in pri odpiranju vrat ¹ ▪ Samo pri odpiranju vrat ▪ Vedno izključeno
Trdota vode	▪ 4 (zelo trda) ¹ ▪ 3 (trda) ▪ 2 (srednje) ▪ 1 (mehka) ▪ 0 (zmehčana)

Osebnostne nastavitve	Izbira
Logotip znamke	▪ Prikaži ¹ ▪ Ne prikaži
Delovanje po vklopu	▪ Glavni meni ¹ ▪ Kuhanje v sopari ▪ Jedi ▪ Priljubljene
Regionalne jedi	▪ Vse ¹ ▪ Evropske jedi ▪ Jedi na angleški način
Otroška varnostna ključavnica	▪ Samo zapora tipk ¹ ▪ Deaktivirano

Tovarniške nastavitve	Izbira
Tovarniške nastavitve	▪ Ponastavitev
Informacije o aparatu	Informacije o aparatu

13.2 Sprememba osnovnih nastavitvev

1. V meniju pritisnite "Osnovne nastavitve".
2. Pritisnite na zeleno področje osnovnih nastavitvev.
3. Pritisnite na zeleno osnovno nastavitvev.
4. Pritisnite na zeleno izbiro osnovne nastavitve.
 - ✓ Sprememba se pri večini osnovnih nastavitvev neposredno prevzame.
5. Da spremenite še druge osnovne nastavitve, se z ↵ pomaknite nazaj in izberite drugo osnovno nastavitvev.
6. Da zaprete osnovne nastavitve, se z ⏪ pomaknite nazaj v meni ali z ⏻ izklopite aparat.
 - ✓ Spremembe so shranjene.

Opomba: Po izpadu električnega toka se vaše spremembe osnovnih nastavitvev ohranijo.

¹ Tovarniška nastavitvev (se lahko razlikuje glede na tip aparata)

14 Home Connect

Ta aparat je možno priklopiti na internetno omrežje. Svoj aparat povežite z mobilno končno napravo, da boste lahko upravljali funkcije prek aplikacije Home Connect, prilagajali osnovne nastavitve ali nadzorovali trenutno stanje delovanja.

Storitve Home Connect niso na voljo v vsaki državi. Razpoložljivost funkcije Home Connect je odvisna od razpoložljivosti storitev Home Connect v vaši državi. Informacije so vam na voljo na: www.home-connect.com.

Aplikacija Home Connect vas vodi skozi celotni postopek prijave. Sledite navodilom in upoštevajte napotke v aplikaciji Home Connect.

Opombe

- Upoštevajte varnostne napotke v teh navodilih za uporabo in zagotovite, da bodo upoštevani tudi, ko aparat upravljate prek aplikacije Home Connect.
→ "Varnost", Stran 2
- Upravljanje na aparatu ima vedno prednost. V tem času upravljanje prek aplikacije Home Connect ni mogoče.
- Ko je aparat povezan in v stanju pripravljenosti, porabi največ 2 W.

14.1 Nastavitev Home Connect

Zahteve

- Aparat je priključen na električno omrežje in vklopljen.
 - Imate mobilno napravo z najnovejšo različico operacijskega sistema iOS ali Android, npr. pametni telefon.
 - Aparat na mestu postavitve sprejema signal domačega omrežja WLAN (Wi-Fi).
 - Mobilna naprava in aparat sta v dosegu signala WLAN vašega domačega omrežja.
- Skenirajte naslednjo QR kodo.



Prek kode QR lahko namestite aplikacijo Home Connect in povežete aparat.

- Sledite navodilom v aplikaciji Home Connect.

14.2 Nastavitve Home Connect

V osnovnih nastavitvah aparata lahko za Home Connect prilagodite nastavitve in omrežne nastavitve.

Nastavitve, ki se prikažejo na zaslonu, so odvisne od tega, ali je Home Connect nastavljen in ali je aparat povezan z domačim omrežjem.

Osnovna nastavitve	Možne nastavitve	Razlaga
Pomočnik Home Connect	Vklop pomočnika Prekinitev povezave	S pomočnikom Home Connect lahko aparat povežete z aplikacijo Home Connect. Opomba: Ko prvič uporabite pomočnika Home Connect, je na voljo samo nastavev "Vklop pomočnika".
WiFi	Vklop Izklop	Z WiFi lahko izklopite povezavo vašega aparata z omrežjem. Ko je povezava uspešno vzpostavljena, lahko deaktivirate WiFi in pri tem ne izgubite svojih podrobnih podatkov. Ko znova aktivirate WiFi, se aparat samodejno poveže. Opomba: Ko je aparat priključen na omrežje in je v stanju pripravljenosti, porabi največ 2 W.
Stanje krmiljenja na daljavo	Nadzor Ročni daljinski zagon Stalni daljinski zagon	Ko je aktiviran nadzor, lahko v aplikaciji prikažete samo stanje delovanja aparata. Če preklopite s spremljanja ali trajnega daljinskega zagona na ročni daljinski zagon, morate daljinski zagon vsakokrat aktivirati. Vrata aparata lahko odprete v 15 minutah po aktivaciji daljinskega zagona. Daljinski zagon se s tem ne deaktivira. Če vrata aparata odprete po preteku 15 minut, se ročni daljinski zagon deaktivira. Pri trajnem daljinskem zagonu lahko aparat kadar koli vklopite in upravljate na daljavo. Če aparat večkrat upravljate na daljavo, je smiselno, da nastavite trajni daljinski zagon.

14.3 Upravljanje aparata z aplikacijo Home Connect

Z aplikacijo Home Connect lahko aparat nastavljate in vklopite na daljavo.

⚠ OPOZORILO – Nevarnost požara!

Vnetljivi predmeti, shranjeni v notranjosti pečice, se lahko vžgejo.

- V notranjosti pečice nikoli ne shranjujte gorljivih predmetov.

- ▶ Če se pojavi dim, aparat izklopite ali izključite iz električnega omrežja ter zaprite vrata, da zadušite morebitne plamene.

Zahteve

- Aparat je izklopljen.
 - Aparat je povezan z domačim omrežjem in z aplikacijo Home Connect.
 - Da lahko aparat nastavljate prek aplikacije, mora biti v osnovni nastavitvi Stanje daljinskega upravljanja izbran ročni ali trajni daljinski zagon.
1. Za aktiviranje ročnega daljinskega zagona pritisnite . Potrditev na pečici je potrebna le, če preklopite s spremljanja ali trajnega daljinskega zagona na ročni daljinski zagon. Pri trajnem daljinskem zagonu potrditev na pečici ni potrebna.
 2. Izberite nastavitve v aplikaciji Home Connect in jo pošljite aparatu.

Opombe

- Če vklopite delovanje pečice na aparatu, se vklop na daljavo samodejno aktivira. Nastavitve lahko spreminjate prek aplikacije Home Connect ali vklopite nov program.
- Vrata aparata lahko odprete v 15 minutah po aktivaciji daljinskega zagona. Daljinski zagon se s tem ne deaktivira. Če vrata aparata odprete po preteku 15 minut, se ročni daljinski zagon deaktivira.

14.4 Posodobitev programske opreme

S funkcijo Posodobitev programske opreme se programska oprema vašega aparata posodobi, npr. za optimizacijo, odpravo napak, varnostne posodobitve in dodatne funkcije in storitve. Zaradi tega se lahko prikazi in upravljanje na zaslonu nekoliko spremenijo.

Pogoj za to je, da ste registriran uporabnik Home Connect, da ste aplikacijo naložili na svojo mobilno napravo in da ste povezani s strežnikom Home Connect.

Takoj ko je posodobitev programske opreme na voljo, vas aplikacija Home Connect o tem obvesti in prek aplikacije lahko zaženete posodobitev programske opreme. Po uspešnem prenosu lahko prek aplikacije Home Connect zaženete namestitve, če se nahajate v domačem omrežju WLAN (WiFi). Po uspešni namestitvi vas aplikacija Home Connect o tem obvesti.

Opombe

- Posodobitev programske opreme poteka v dveh korakih.
 - Prvi korak je prenos.
 - Drugi korak je namestitev na vaš aparat.
- Med prenosom lahko aparat še naprej uporabljate. Odvisno od osebnih nastavitvev v aplikaciji lahko prenos programske opreme poteka tudi samodejno.
- Namestitev traja nekaj minut. Med namestitvijo aparata ne morete uporabljati.
- V primeru varnostne posodobitve priporočamo, da namestitev opravite čimprej.

14.5 Daljinska diagnoza

Pooblaščen servis lahko z daljinsko diagnostiko dostopa do vašega aparata, če jim sporočite, da si to želite, če je vaš aparat povezan s strežnikom Home Connect in če je daljinska diagnostika v državi, v kateri uporabljate aparat, na voljo.

Namig: Več informacij in podatke o razpoložljivosti daljinske diagnostike v vaši državi najdete na strani za servis/pomoč na lokalni spletni strani: www.home-connect.com.

14.6 Varstvo podatkov

Upoštevajte navodila za varstvo podatkov.

Ko se vaš aparat prvič poveže z domačim omrežjem, priključenim na internet, aparat posreduje strežniku Home Connect naslednje kategorije podatkov (prva registracija):

- Jasna oznaka aparata (ki jo predstavljajo kode aparata in naslov MAC vgrajenega komunikacijskega modula Wi-Fi).
- Varnostni certifikat komunikacijskega modula Wi-Fi (za informacijsko-tehnično zaščito povezave).
- Trenutna različica programske opreme in strojne opreme vašega hišnega aparata.
- Stanje morebitne predhodne ponastavitve na tovarniške nastavitve.

S to prvo registracijo pripravite aparat za uporabo funkcij Home Connect in jo morate opraviti šele takrat, ko želite prvič uporabiti funkcije Home Connect.

Opomba: Upoštevajte, da se lahko funkcije Home Connect uporabljajo le v povezavi z aplikacijo Home Connect. Informacije o varstvu podatkov lahko odprete v aplikaciji Home Connect.

15 Čiščenje in nega

15.1 Čistilo

Za različne površine aparata uporabljajte samo primerna čistila.

 **OPOZORILO – Nevarnost električnega udara!**

Vdirajoča vlaga lahko povzroči električni udar.

- ▶ Za čiščenje aparata ne uporabljajte parnega čistilnika ali visokotlačnega čistilnika.

POZOR

Neustrezna čistilna sredstva lahko poškodujejo površine aparata.

- ▶ Ne uporabljajte agresivnih ali abrazivnih čistil.
- ▶ Ne uporabljajte čistila za pečice.

- ▶ Na ročaju vrat ali na upravljalnem polju ne uporabljajte sredstva za odstranjevanje vodnega kamna, ker teh madežev ni več mogoče odstraniti.
- ▶ Ne uporabljajte jedkih ali agresivnih čistil ter čistil z vsebnostjo klora.
- ▶ Soli so zelo agresivne in lahko povzročijo rjasta mesta. Ostanke začinjenih omak ali slanih jedi takoj odstranite iz ohlajene pečice.
- ▶ Ne uporabljajte močnih alkoholnih čistil.
- ▶ Ne uporabljajte trdih čistilnih blazinic ali gobic.

Sprednja plošča aparata

Površina	Čistilo	Opozorila
Nerjaveče jeklo	Milnica Posebno čistilo za nerjaveče jeklo	Površino po čiščenju osušite z mehko krpo. Da preprečite korozijo, s površin iz nerjavečega jekla takoj odstranite madeže vodnega kamna, maščobe, škroba in beljakovin.

Notranjost aparata

Notranjost pečice s posodo uparjalnika	Vroča milnica Voda s kisom	Za čiščenje z vročo milnico ali vodo s kisom uporabite priloženo čistilno gobico ali mehko ščetko.
Pribor	Vroča milnica Voda s kisom	Pribor namočite v vroči milnici in ga očistite s ščetko ali gobico. Pribor lahko tudi očistite v pomivalnem stroju. Če se barva pribora močno spremeni, ga očistite z vodo s kisom.
Rezervoar za vodo	Milnica	Rezervoarja za vodo ne pomivajte v pomivalnem stroju.
Jašek za rezervoar		Po vsaki uporabi obrišite do suhega.
Tesnilo pokrova rezervoarja za vodo		Po vsaki uporabi obrišite do suhega.

Vrata aparata

Stekla vrat	Čistilo za steklo	Površino po čiščenju osušite z mehko krpo.
Tesnilo vrat	Vroča milnica	

15.2 Krpa iz mikrovlačen

Krpa iz mikrovlačen odstranjuje umazanijo, ki vsebuje vodo in maščobo.

Krpa iz mikrovlačen s satasto strukturo je primerna za čiščenje občutljivih površin, kot so na primer:

- Steklo
- Steklokeramika
- Nerjaveče jeklo
- Aluminij

Krpo iz mikrovlačen lahko kupite na pooblaščenem servisu, v specializiranih trgovinah ali prek spleta.

15.3 Čistilna gobica

Vpojno čistilno gobico uporabljajte le za čiščenje notranjosti pečice in za odstranjevanje preostale vode iz posode uparjalnika.

Čistilno gobico pred uporabo temeljito izperite.

Čistilno gobico lahko perete v pralnem stroju na programu za kuhanje perila.

Čistilno gobico lahko kupite na pooblaščenem servisu, v specializiranih trgovinah ali prek spleta.

15.4 Sušenje notranjosti pečice

⚠ OPOZORILO – Nevarnost oparin!

Ko odprete vrata aparata, lahko iz njega uhaja vroča para. Para je glede na temperaturo lahko nevidna.

- ▶ Ko odpirate vrata, ne stojte preblizu aparata.
- ▶ Vrata aparata odprite previdno.
- ▶ Otrokom ne dovolite v bližino.

Voda v posodi uparjalnika je tudi po izklopu še vedno vroča.

- ▶ Posode uparjalnika nikoli ne izpraznite takoj po izklopu aparata.
- ▶ Pred čiščenjem počakajte, da se aparat ohladi.

1. Vrata aparata nekoliko odprite, da se aparat ohladi.
2. Odstranite umazanijo iz notranjosti pečice.
3. Ohlajeno notranjost pečice in posodo uparjalnika obrišite s čistilno gobico in osušite z mehko krpo.
4. Če se na ličnicah pohištenih elementov nabere kondenzirana voda, obrišite ličnice.

15.5 Praznjenje rezervoarja za vodo

POZOR

Če rezervoar za vodo sušite v vroči pečici, se rezervoar za vodo poškoduje.

- ▶ Rezervoarja za vodo ne sušite v vroči pečici.

Čiščenje rezervoarja za vodo v pomivalnem stroju povzroča poškodbe.

- ▶ Rezervoarja za vodo ne čistite v pomivalnem stroju.
- ▶ Rezervoar za vodo očistite z mehko krpo in z običajnim sredstvom za pomivanje.

1. Odprite vrata aparata.
2. Odstranite rezervoar za vodo in odlijte preostalo vodo.
3. Obrišite tesnilo pokrova rezervoarja in jašek za rezervoar.
4. Rezervoar za vodo vstavite v jašek za rezervoar.
5. Zaprite vrata aparata.

15.6 Odstranjevanje vodnega kamna

Da bo aparat brezhibno deloval, morate iz aparata redno odstranjevati vodni kamen. Kako pogosto morate odstraniti vodni kamen iz aparata, je odvisno od trdote uporabljene vode.

Opombe

- Če med odstranjevanjem vodnega kamna pritisnete  se postopek prekine in aparat se izklopi. Po ponovnem vklopu morate aparat dvakrat izprati, da odstranite ostanke raztopine za odstranjevanje vodnega kamna. Med drugim izpiranjem je aparat zaklenjen za druge načine uporabe.
- Aparat vam pokaže, ko je na voljo le še 5 postopkov delovanja s paro ali manj. Če ne opravite postopka odstranjevanja vodnega kamna, delovanja s paro ne morete več nastaviti.

Korak	Trajanje
Odstranjevanje vodnega kamna → <i>Stran 19</i>	Pribl. 34 min
Prvo izpiranje	2 min
Drugo izpiranje	2 min

Vklop odstranjevanja vodnega kamna

Odstranjevanje vodnega kamna iz aparata traja pribl. 30 minut.

POZOR

Čas delovanja med odstranjevanjem vodnega kamna je prilagojen tekočim sredstvom za odstranjevanje vodnega kamna, ki jih priporočamo. Druga sredstva za odstranjevanje vodnega kamna lahko poškodujejo aparat.

- ▶ Za odstranjevanje vodnega kamna uporabljajte izključno tekoča sredstva za odstranjevanje vodnega kamna, ki jih priporočamo.



Če tekočina za odstranjevanje vodnega kamna pride v stik z upravljalnim poljem ali drugimi občutljivimi površinami, se te poškodujejo.

- ▶ Raztopino za odstranjevanje vodnega kamna takoj odstranite z vodo.

1. Iz vode in sredstva za odstranjevanje vodnega kamna pripravite raztopino za odstranjevanje vodnega kamna:

Različica sredstva za odstranjevanje vodnega kamna	Sredstvo za odstranjevanje vodnega kamna	Voda
Prostornina stekleničke 500 ml	60 ml	300 ml

Različica sredstva za odstranjevanje vodnega kamna	Sredstvo za odstranjevanje vodnega kamna	Voda
Prostornina stekleničke 250 ml	125 ml	250 ml

2. Odstranite rezervoar za vodo.
3. Rezervoar za vodo napolnite z raztopino za odstranjevanje vodnega kamna.
4. Rezervoar za vodo popolnoma vstavite v aparat.
5. Zaprite vrata aparata.
6. Pritisnite .
7. Izberite "Čiščenje".
8. Pritisnite .

Opravite izpiranje

1. Raztopino za odstranjevanje vodnega kamna s priloženo čistilno gobico odstranite iz posode uparjalnika in čistilno gobico temeljito izperite z vodo.
2. Odstranite rezervoar za vodo in ga temeljito izperite.
3. Rezervoar za vodo napolnite z vodo in ga ponovno vstavite.
4. Zaprite vrata aparata.
- ✓ Aparat se 4 minute izpira.
5. Odprite vrata aparata.
6. S čistilno gobico odstranite preostanek vode iz posode uparjalnika.
7. Nadaljujte z drugim izpiranjem.
8. Odstranite rezervoar za vodo in odlijte preostalo vodo.
9. Rezervoar za vodo temeljito izperite in ga napolnite z vodo.
10. Ponovno vstavite rezervoar za vodo.
11. Zaprite vrata aparata.
12. Pritisnite .
- ✓ Aparat se 2 minuti izpira.
13. S čistilno gobico odstranite preostanek vode iz posode uparjalnika.
14. Notranjost pečice obrišite s čistilno gobico in osušite z mehko krpo.
15. Izklopite aparat.
- ✓ Naprava je ponovno pripravljena za delovanje.

15.7 Vrata aparata

Da temeljito očistite vrata aparata, lahko vrata aparata razstavite.

Odstranjevanje vrat aparata

⚠ OPOZORILO – Nevarnost poškodb!

Sestavni deli v vratih aparata imajo lahko ostre robove.

- ▶ Nosite zaščitne rokavice.

Tečaji vrat aparata se pri odpiranju in zapiranju premikajo, zato se lahko priščipnete.

- ▶ Ne dotikajte se predela s tečaji.

1. Povsem odprite vrata aparata.

2. ⚠ OPOZORILO – Nevarnost poškodb!

Če tečaja nista zavarovana, se lahko z veliko silo zapreta.

- ▶ Bodite pozorni, da sta zaporna vzvoda vedno povsem zaprta oz. odprta, če želite odstraniti vrata aparata.

Odprite zaporna vzvoda na levem in desnem tečaju.

Zaporni vzvod odprt

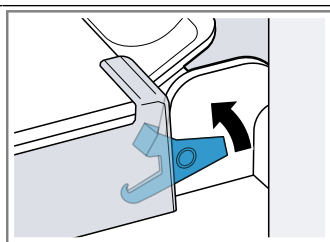

Tečaj je zavarovan in se ne more zapreti.

Zaporni vzvod zaprt

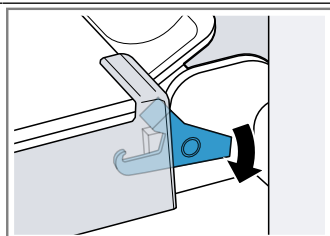

Vrata aparata so zavarovana in jih ni mogoče sneti.

- ✓ Zaporna vzvoda sta odprta. Tečaja sta zavarovana in se ne moreta zapreti.
- 3. Vrata aparata zaprite do prislona ①. Z obema rokama primite vrata na levi in desni strani ter jih izvlecite navzgor ②.

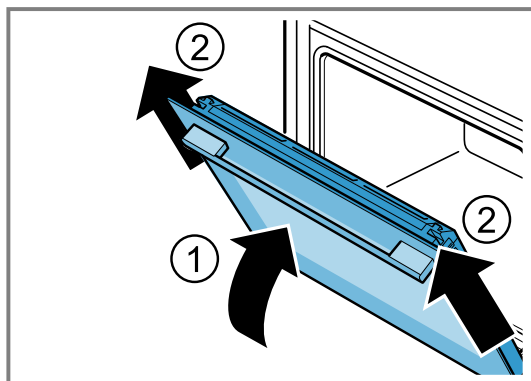

- 4. Vrata aparata previdno položite na ravno površino.

Namestitev vrat aparata

⚠ OPOZORILO – Nevarnost poškodb!

Tečaji vrat aparata se pri odpiranju in zapiranju premikajo, zato se lahko priščipnete.

- ▶ Ne dotikajte se predela s tečaji.
- Če tečaja nista zavarovana, se lahko z veliko silo zapreta.
- ▶ Bodite pozorni, da sta zaporna vzvoda vedno povsem zaprta oz. odprta, če želite odstraniti vrata aparata.

1. Vrata aparata potisnite naravnost na oba tečaja ①. Vrata aparata potisnite do prislona.
2. Povsem odprite vrata aparata.

3. Zaprite zaporna vzvoda na levem in desnem tečaju ②.

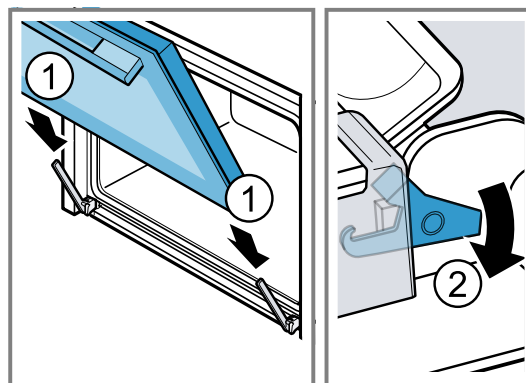

- ✓ Zaporna vzvoda sta zaprta. Vrata aparata so zavarovana in jih ni mogoče sneti.

4. Zaprite vrata aparata.

15.8 Stekla vrat

Za boljše čiščenje stekel vrat lahko vrata aparata snamete.

Odstranjevanje stekla vrat

⚠ OPOZORILO – Nevarnost poškodb!

Opraskano steklo na vratih aparata lahko poči.

- ▶ Za čiščenje stekla na vratih pečice ne uporabljajte grobih abrazivnih čistil ali ostrih kovinskih strgal, ker se površina lahko opraska.

Tečaji vrat aparata se pri odpiranju in zapiranju premikajo, zato se lahko priščipnete.

- ▶ Ne dotikajte se predela s tečaji.
- Sestavni deli v vratih aparata imajo lahko ostre robove.
- ▶ Nosite zaščitne rokavice.

1. Popolnoma odprite vrata aparata.
2. Odprite zaporna vzvoda na levem in desnem tečaju ①.

- ✓ Zaporna vzvoda sta odprta. Tečaja sta zavarovana in se ne moreta zapreti.

3. Vrata aparata zaprite do prislona ②.

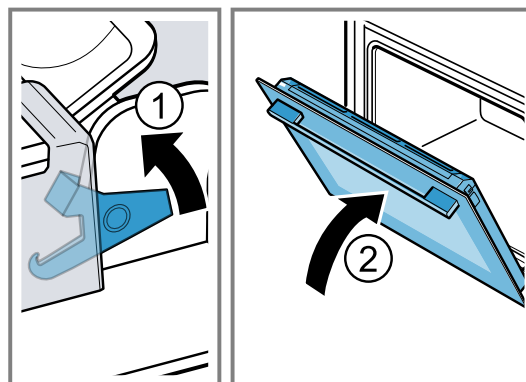

4. Pokrov vrat od zunaj pritisnite na levi in desni strani ①, da se sprostí.

5. Odstranite pokrov vrat ②.

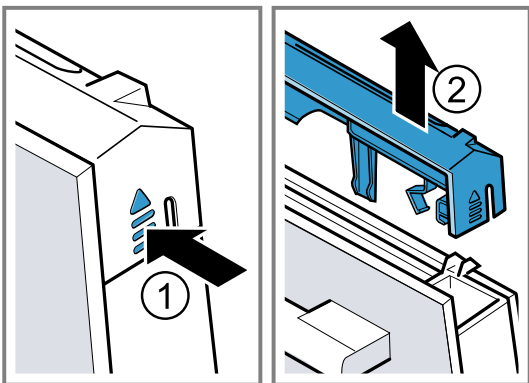

6. Izvlecite steklo vrat in ga previdno položite na ravno površino.

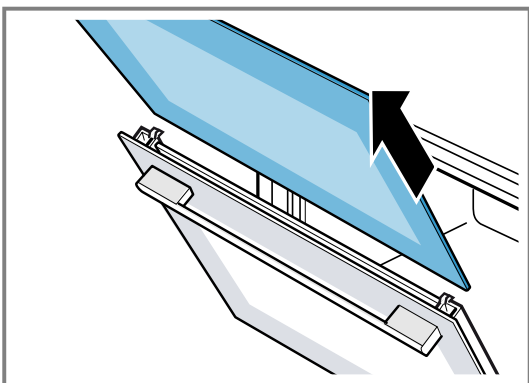

7. Po potrebi izvlecite letvico za kondenzat, da jo očistite.

- ▶ Odprite vrata aparata.
- ▶ Letvico za kondenzat dvignite in izvlecite.

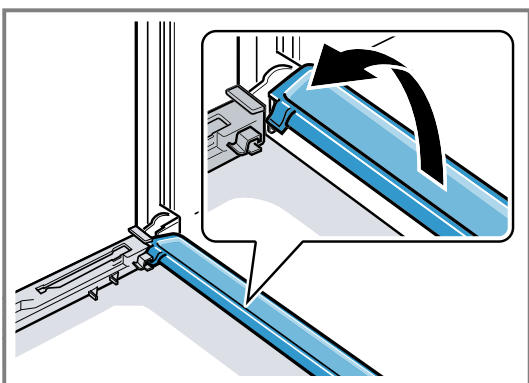
8. ⚠ **OPOZORILO – Nevarnost poškodb!**

Opraskano steklo na vratih aparata lahko poči.

- ▶ Za čiščenje stekla na vratih pečice ne uporabljajte grobih abrazivnih čistil ali ostrih kovinskih strgal, ker se površina lahko opraska.

Odstranjeno steklo vrat z obeh strani očistite s čistilom za steklo in mehko krpo.

9. Letvico za kondenzat očistite s krpo in vročo milnico.

10. Očistite vrata aparata.

→ "Čistilo", Stran 17

11. Osušite steklo vrat in ga ponovno namestite.

→ "Namestitev stekla vrat", Stran 21

Namestitev stekla vrat⚠ **OPOZORILO – Nevarnost poškodb!**

Tečajji vrat aparata se pri odpiranju in zapiranju premikajo, zato se lahko priščipnete.

- ▶ Ne dotikajte se predela s tečajji.
- Sestavni deli v vratih aparata imajo lahko ostre robove.
- ▶ Nosite zaščitne rokavice.

Opomba: Aparat lahko ponovno uporabite šele, ko pravilno namestite steklo.

1. Popolnoma odprite vrata aparata.
2. Ponovno vstavite letvico za kondenzat. V ta namen letvico za kondenzat navpično vstavite in jo obrnite navzdol .

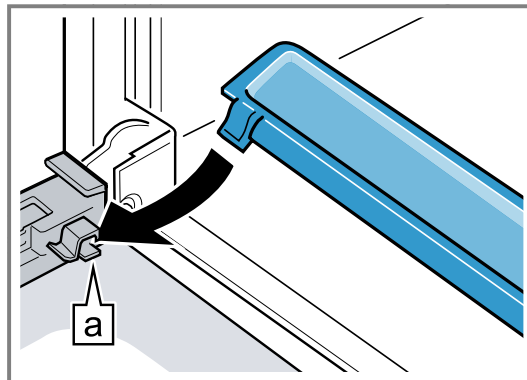

3. Vstavite notranje steklo .

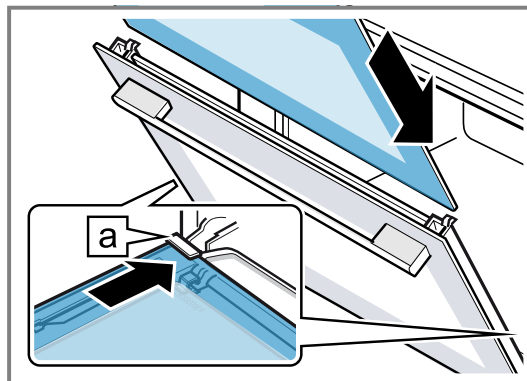

Pazite, da je gladka, svetleča stran stekla na zunanji strani in da je izrez levo in desno zgoraj.

Steklo mora na spodnji strani pravilno ležati v držalu.

4. Zgoraj pritisnite na notranje steklo .

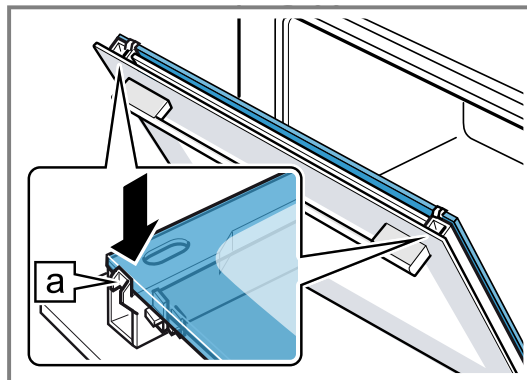

5. Namestite pokrov in ga pritisnite, da se slišno zaskoči .

6. Popolnoma odprite vrata aparata.

7. Poklopite oba zaporna vzvoda na levi in desni strani ②.

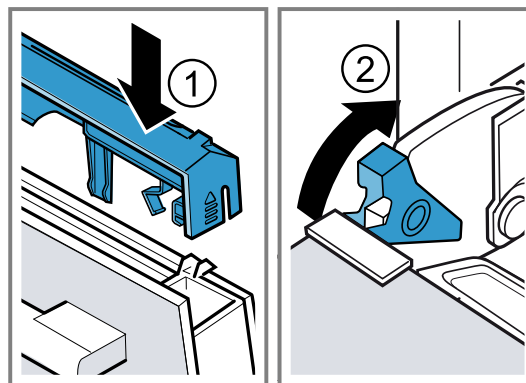

8. Zaprite vrata aparata.

16 Odpravljanje motenj

Manjše motnje na aparatu lahko odpravite sami. Preverite informacije za odpravljanje motenj, preden se obrnete na pooblaščen servis. Tako se izognete nepotrebnim stroškom.

⚠ OPOZORILO – Nevarnost poškodb!

Nestrokovna popravila so nevarna.

- ▶ Popravila stroja sme izvajati le izšolano strokovno osebje.
- ▶ Če je stroj pokvarjen, pokličite storitveni servis za stranke.
→ "Servisna služba", Stran 32

⚠ OPOZORILO – Nevarnost električnega udara!

Nestrokovna popravila so nevarna.

- ▶ Popravila aparata sme izvajati samo izšolano strokovno osebje.
- ▶ Za popravilo aparata je dovoljeno uporabljati samo originalne nadomestne dele.
- ▶ Če je omrežni priključni kabel ali priključni kabel aparata poškodovan, ga morate zamenjati s posebnim omrežnim priključnim kablom ali priključnim kablom aparata, ki je na voljo pri proizvajalcu oziroma njegovi servisni službi.
- ▶ Če je omrežni priključni vodnik tega aparata poškodovan, ga mora zamenjati izšolano strokovno osebje.

16.1 Motnje delovanja

Napaka	Vzrok in odprava napak
Aparat ne deluje.	<p>Varovalka v omarici z varovalkami je pregorela.</p> <ul style="list-style-type: none"> ▶ Preverite varovalko v omarici z varovalkami. <p>Prišlo je do izpada napajanja.</p> <ul style="list-style-type: none"> ▶ Preverite, ali osvetlitev prostora ali drugi aparati v prostoru delujejo. <p>Vtič električnega priključnega kabla ni vključen.</p> <ul style="list-style-type: none"> ▶ Priključite aparat na električno omrežje.
Vklopljenega aparata ni mogoče upravljati, na zaslonu se prikazuje ∞.	<p>Aktivirano je otroško varovalo.</p> <ul style="list-style-type: none"> ▶ Pritiskajte ∞, dokler ∞ na zaslonu ne ugasne.
Aparat se ne segreva.	<p>Demonstracijski način je vklopljen.</p> <ol style="list-style-type: none"> 1. Za kratek čas izključite aparat iz električnega omrežja, tako da izklopite varovalko v električni omarici in jo znova vklopite. 2. V roku pribl. 5 minut v osnovnih nastavitvah izklopite demonstracijski način. → "Sprememba osnovnih nastavitvev", Stran 15 <p>Prišlo je do izpada napajanja.</p> <ul style="list-style-type: none"> ▶ Po izpadu električnega toka enkrat odprite in zaprite vrata aparata. ✓ Aparat opravi preizkus delovanja in je pripravljen za uporabo.
Na prikazovalniku se prikaže sporočilo "D" ali "E", npr. D0111 ali E0111.	<p>Motnja v delovanju</p> <ol style="list-style-type: none"> 1. Izklopite aparat in ga ponovno vklopite. ✓ Če je bila motnja trenutna, bo sporočilo izginilo. 2. Če se sporočilo ponovno prikaže, pokličite pooblaščen servis. Med klicem natančno navedite sporočilo o napaki.

Napaka	Vzrok in odprava napak
Delovanje se ne zažene ali se prekine.	Vrata aparata niso popolnoma zaprta. ▶ Zaprite vrata aparata.
	Aparat ni aktiven. ▶ Izklopite aparat in ga ponovno vklopite.
Aparat vas pozove, da obrišite notranjost pečice in napolnite rezervoar za vodo.	Med odstranjevanjem vodnega kamna je bil dovod elektrike prekinjen ali aparat izklopljen. ▶ Potem ko je aparat spet vklopljen, aparat dvakrat izperite.
Po vklopu načina delovanja se na zaslonu prikaže obvestilo, da je temperatura previsoka.	Aparat ni dovolj ohlajen. 1. Počakajte, da se aparat ohladi. 2. Ponovno nastavite način delovanja.
Tipke utripajo.	Običajen pojav, ker se za upravljalno ploščo nabere kondenzirana voda. Ukrep ni potreben.
Posoda uparjalnika se je izpraznila, čeprav je rezervoar za vodo poln.	Rezervoar za vodo ni pravilno vstavljen. ▶ Vstavite rezervoar za vodo, da se rezervoar za vodo opazno zaskoči. Dovod do rezervoarja za vodo je zamašen. 1. Iz aparata odstranite vodni kamen. 2. Preverite nastavljen območje trdote vode in prilagodite območje trdote vode. ▶ Če so oranžni čepi še vstavljeni v ohišju vodila rezervoarja, čepce odstranite. Čepov ne potrebujete več.
Rezervoar za vodo se izprazni brez razloga in voda se preliva iz posode uparjalnika.	Rezervoar za vodo ni pravilno zaprt. ▶ Zaprite pokrov rezervoarja za vodo, da se opazno zaskoči. Tesnilo pokrova rezervoarja je umazano. ▶ Očistite tesnilo. Tesnilo pokrova rezervoarja je okvarjeno. ▶ Na pooblaščenem servisu kupite nov rezervoar za vodo.
Aparat vas pozove, da napolnite rezervoar za vodo, čeprav je rezervoar za vodo poln.	Rezervoar za vodo ni pravilno vstavljen. ▶ Vstavite rezervoar za vodo, da se rezervoar za vodo opazno zaskoči. Sistem za prepoznavanje ne deluje. ▶ Pokličite pooblaščen servis.
Aparat vas pozove, da napolnite rezervoar za vodo, čeprav rezervoar za vodo še ni prazen, ali pa vas aparat ne pozove, da napolnite rezervoar za vodo, čeprav je rezervoar za vodo prazen.	Rezervoar za vodo je umazan in premični javljalniki ravni vode so se zataknili. 1. Štresite in očistite rezervoar za vodo. 2. Če se zatakneli deli ne sprostijo, na pooblaščenem servisu naročite nov rezervoar za vodo.
Med delovanjem se na zaslonu prikaže sporočilo "Polnjenje rezervoarja za vodo?".	Rezervoar za vodo je poln do polovice. ▶ Za daljše delovanje popolnoma napolnite rezervoar za vodo.
Na zaslonu se prikaže "Aparat se segreva", vendar aparat ne doseže izbrane temperature.	Vrednosti samodejnega umerjanja niso optimalno nastavljene. ▶ Aparat ponastavite na tovarniške nastavitve in ponovite postopek ob prvi uporabi. ✓ Pri naslednjem kuhanju v sopari pri 100 °C se umerjanje samodejno izvede. Pri tem nastaja več pare.
Med kuhanjem v sopari nastaja izredno veliko pare.	Poteka samodejno umerjanje aparata. Ukrep ni potreben.
Med kuhanjem v sopari ponovno nastaja izredno veliko pare.	Če je čas priprave prekratek, umerjanje aparata ne more biti samodejno izvedeno. ▶ Aparat ponastavite na tovarniške nastavitve in ponovite umerjanje.
Med pripravo iz prežračevalnih odprtih uhaja para.	Običajen postopek. Ukrep ni potreben.
Home Connect ne deluje pravilno.	Možni so različni vzroki. ▶ Pomaknite se na www.home-connect.com .

16.2 Menjava LED-luči v okvari

- ▶ LED-luči v okvari lahko zamenja samo proizvajalec, njegov pooblaščen servis ali pooblaščen strokovnjak (elektroinštalater).

16.3 Menjava tesnila vrat

Če je zunanje tesnilo vrat na pečici poškodovano, morate tesnilo vrat zamenjati. Nadomestna tesnila za aparat lahko kupite na pooblaščenem servisu. Navedite številko E in številko FD aparata.

1. Odprite vrata aparata.
2. Odstranite staro tesnilo vrat.

3. Na eni strani pečice vstavite novo tesnilo vrat in ga povlecite po celotnem obodu. Stičišče mora biti ob strani.
4. Preverite prileganje tesnila vrat, posebno na vogalih.

17 Tako vam bo uspelo

Tu boste našli ustrezne nastavitve in najboljši pribor in posodo za različne jedi. Priporočila smo prilagodili prav za vaš aparat.

17.1 Ravnajte na naslednji način

OPOZORILO – Nevarnost oparin!

Ko odprete vrata aparata, lahko iz njega uhaja vroča para. Para je glede na temperaturo lahko nevidna.

- ▶ Ko odpirate vrata, ne stojte preblizu aparata.
- ▶ Vrata aparata odprite previdno.
- ▶ Otrokom ne dovolite v bližino.

Namig

Če aparat uporabljate prvič, upoštevajte naslednje osnovne informacije:

- → "Varnost", *Stran 2*
- → "Varčevanje z energijo", *Stran 4*
- → "Kondenzirana voda", *Stran 24*

1. Iz seznama jedi izberite ustrezno jed.

Namigi

- Vaš aparat ima programirane nastavitve za različne jedi. Če želite, da vas aparat usmerja, uporabite programirane jedi → *Stran 12*.
 - Če ne najdete natančno tiste jedi ali postopka, ki ga želite pripraviti ali opraviti, se ravnajte po podobni jedi.
2. Pribor vzemite iz pečice.
 3. Izberite primerno posodo in pribor. Uporabite posodo in pribor, navedena v priporočenih nastavitvah.
 4. Aparat predgrejte samo, če je tako navedeno v receptu ali v priporočenih nastavitvah.
 5. Aparat nastavite v skladu s priporočenimi nastavitvami.
 6. Ko je jed pripravljena, z  izklopite aparat.

17.2 Dobro je vedeti

V preglednicah boste našli različne jedi, ki jih lahko odlično pripravite v svojem aparatu. Preberete lahko, kateri načini gretja, pribor in temperatura ter čas priprave so najprimernejši. Če ni drugače navedeno, podatki veljajo za vstavljanje v hladen aparat.

Pribor

Uporabljajte priloženi pribor.

Če jedi pripravljate v perforirani posodi za soparjenje, podnjo vedno vstavite še neperforirano posodo za soparjenje. Neperforirana posoda za soparjenje prestreže tekočino, ki kaplja od jedi.

Posoda

Če uporabljate posodo, posodo vedno postavite na sredino perforirane posode za soparjenje. Posoda mora biti odporna na vročino in paro. Če ima posoda debele stene, se čas priprave podaljša. Jedi, ki jih pripravljate v vodni kopeli (npr. topljenje čokolade), prekrijte s folijo.

Čas priprave in količina

Čas priprave pri kuhanju v sopari je odvisen od velikosti kosov, ni pa odvisen od skupne količine. V aparatu lahko v sopari kuhate največ 2 kg jedi.

Upoštevajte velikosti kosov, navedene v preglednici. Če so kosi manjši, se čas priprave skrajša, če so kosi večji, se čas priprave podaljša. Tudi kakovost in stopnja zrelosti živil vplivata na čas priprave. Zato so navedene vrednosti le okvirne.

Enakomerna razporeditev živil

Jedi vedno enakomerno razporedite po posodi. Če so plasti različno debele, se jedi pripravijo neenakomerno.

Živila, občutljiva na tlak

Jedi, občutljivih na tlak, ne nalagajte preveč na debelo v posodo za soparjenje. Raje uporabite dve posodi za soparjenje.

Priprava menija

V sopari lahko hkrati pripravite celoten meni, ne da bi se okusi mešali med sabo. V pečico najprej postavite jed z najdaljšim časom priprave. Ostale jedi dodajte ob primernem času. Tako bodo vse jedi pripravljene hkrati. Pri pripravi menija se skupni čas priprave podaljša. Ko odprete vrata aparata, nekaj pare uide in notranjost pečice se mora na novo segreti.

















Kondenzirana voda

Med kuhanjem se lahko v notranjosti pečice in na vratih aparata nabere kondenzirana voda. Kondenzirana voda je običajen pojav in ne vpliva na delovanje aparata. Po kuhanju obrišite kondenzirano vodo.





17.3 Zelenjava

Zelenjavo naložite v perforirano posodo za soparjenje in jo vstavite na višino 2. Podnjo na višino 1 vstavite neperforirano posodo za soparjenje. Neperforirana posoda za soparjenje prestreže tekočino, ki kaplja od jedi.

Priporočene nastavitve za zelenjavo

Jed	Velikost kosov	Pribor/posoda	Način gretja	Temperatura v °C	Čas priprave v min.
Artičoke	Cele	perforirana in neperforirana posoda za soparjenje		100	20 - 35
Cvetača	cela	perforirana in neperforirana posoda za soparjenje		100	20 - 35
Cvetača	Cvetki	perforirana in neperforirana posoda za soparjenje		100	10 - 15
Brokoli	Cvetki	perforirana in neperforirana posoda za soparjenje		100	8 - 10
Grah	-	perforirana in neperforirana posoda za soparjenje		100	5 - 10
Koromač	Rezine	perforirana in neperforirana posoda za soparjenje		100	10 - 14
Stročji fižol	-	perforirana in neperforirana posoda za soparjenje		100	15 - 25
Korenje	Rezine	perforirana in neperforirana posoda za soparjenje		100	10 - 20
Koleraba	Rezine	perforirana in neperforirana posoda za soparjenje		100	15 - 25
Por	Rezine	perforirana in neperforirana posoda za soparjenje		100	6 - 9
Koruza	cela	perforirana in neperforirana posoda za soparjenje		100	25 - 35
Blitva ¹	Trakovi	perforirana in neperforirana posoda za soparjenje		100	8 - 10
Beluši, zeleni ¹	celi	perforirana in neperforirana posoda za soparjenje		100	7 - 12
Beluši, beli ¹	celi	perforirana in neperforirana posoda za soparjenje		100	10 - 15
Špinača ¹	-	perforirana in neperforirana posoda za soparjenje		100	2 - 3
Romanesko	Cvetki	perforirana in neperforirana posoda za soparjenje		100	8 - 12
Brstični ohrovt	Cvetki	perforirana in neperforirana posoda za soparjenje		100	10 - 20

¹ Aparat predgrejte.

Jed	Velikost kosov	Pribor/posoda	Način gretja	Temperatura v °C	Čas priprave v min.
Rdeča pesa	cela	perforirana in neperforirana posoda za soparjenje		100	40 - 50
Rdeče zelje, modro zelje	v trakovih	perforirana in neperforirana posoda za soparjenje		100	25 - 35
Belo zelje/zelje	v trakovih	perforirana in neperforirana posoda za soparjenje		100	25 - 35
Bučke	Rezine	perforirana in neperforirana posoda za soparjenje		100	3 - 4
Sladkorni grah	-	perforirana in neperforirana posoda za soparjenje		100	8 - 12









17.4 Priloge in stročnice



Predlagane nastavitve za priloge in stročnice.

Priprava prilog in stročnic

1. Dodajte vodo oz. tekočino v navedenem razmerju. Primer: 1:1,5 = na vsakih 100 g riža dodajte 150 ml tekočine.
2. Aparat nastavite v skladu s priporočenimi nastavitvami.

Predlagane nastavitve za priloge in stročnice









Jed	Razmerje	Pribor/posoda	Višina vstavljanja	Način gretja	Temperatura v °C	Trajanje v min.
Krompir v oblicah (srednje debel)	-	perforirana in neperforirana posoda za soparjenje	2 + 1		100	35 - 45
Slan krompir	-	perforirana in neperforirana posoda za soparjenje	2 + 1		100	20 - 25
Naravni riž	1:1,5	neperforirana posoda za soparjenje	2		100	35 - 45
Dolgozrnat riž	1:1,5	neperforirana posoda za soparjenje	2		100	20 - 30
Riž basmati	1:1,5	neperforirana posoda za soparjenje	2		100	15 - 25
Rižota	1:2	neperforirana posoda za soparjenje	2		100	30 - 40
Leča	1:2	neperforirana posoda za soparjenje	2		100	30 - 40
Kuskus	1:1	neperforirana posoda za soparjenje	2		100	6 - 10
Zelena pira, grobo mleta	1:2,5	neperforirana posoda za soparjenje	2		100	15 - 20

Jed	Razmerje	Pribor/posoda	Višina vstavljanja	Način gretja	Temperatura v °C	Trajanje v min.
Proso, celo	1:2,5	neperforirana posoda za soparjenje	2		100	25 - 35
Cmoki	-	perforirana in neperforirana posoda za soparjenje	2 + 1		100	15 - 25
Testenine, sveže, ohlajene ¹	-	neperforirana posoda za soparjenje	2		100	5 - 15

17.5 Perutnina in meso

Predlagane nastavitve za perutnino in meso.

Predlagane nastavitve za perutnino in meso

Jed	Količina	Pribor/posoda	Višina vstavljanja	Način gretja	Temperatura v °C	Čas priprave v min.
Piščančja prsa	po 0,15 kg	neperforirana posoda za soparjenje	2		100	20 - 30
Račja prsa ²	po 0,35 kg	neperforirana posoda za soparjenje	2		100	12 - 18
Tanek rostbif, srednje pečen ²	1 kg	neperforirana posoda za soparjenje	2		100	25 - 45
Debel rostbif, srednje pečen ²	1 kg	neperforirana posoda za soparjenje	2		100	40 - 60
Svinjski file ²	0,5 kg	neperforirana posoda za soparjenje	2		100	20 - 30
Svinjski medaljoni ²	debelina pribl. 3 cm	neperforirana posoda za soparjenje	2		100	6 - 12
Prekajena rebrca	v rezinah	neperforirana posoda za soparjenje	2		100	15 - 20
Hrenovke		perforirana in neperforirana posoda za soparjenje	2 + 1		80 - 90	12 - 18
Pivske klobase		perforirana in neperforirana posoda za soparjenje	2 + 1		80 - 90	20 - 25









17.6 Riba

Priporočene nastavitve za pripravo rib in školjk.





¹ Jedi dodajte nekaj vode.

² predhodno popecite in zavijte v folijo

Priporočene nastavitve za ribe

Jed	Količina	Pribor/posoda	Višina vstavljanja	Način gretja	Temperatura v °C	Čas priprave v min.
Orada, cela	po 0,3 kg	perforirana in neperforirana posoda za soparjenje	2 + 1		80 - 90	15 - 25
File orade	po 0,15 kg	perforirana in neperforirana posoda za soparjenje	2 + 1		80 - 90	10 - 20
Postrv, cela	po 0,2 kg	perforirana in neperforirana posoda za soparjenje	2 + 1		80 - 90	12 - 15
File polenovke	po 0,15 kg	perforirana in neperforirana posoda za soparjenje	2 + 1		80 - 90	10 - 14
Lososov file	po 0,15 kg	perforirana in neperforirana posoda za soparjenje	2 + 1		100	8 - 10
Školjke	1,5 kg	neperforirana posoda za soparjenje	2		100	10 - 15
File rdečega okuna	po 0,15 kg	perforirana in neperforirana posoda za soparjenje	2 + 1		80 - 90	10 - 20
Zvitki iz lista, polnjeni		perforirana in neperforirana posoda za soparjenje	2 + 1		80 - 90	10 - 20

17.7 Priporočene nastavitve za jušne zakuhe in druge jedi

Jed	Pribor/posoda	Višina vstavljanja	Način gretja	Temperatura v °C	Trajanje v min.
Jajčni sir	neperforirana posoda za soparjenje	2		90	15-20
Zdrobovi cmoki	perforirana in neperforirana posoda za soparjenje	2 + 1		90-95	7-10
Trdo kuhana jajca (velikost M, maks. 1,8 kg)	perforirana in neperforirana posoda za soparjenje	2 + 1		100	10-12
Mehko kuhana jajca (velikost M, maks. 1 kg)	perforirana in neperforirana posoda za soparjenje	2 + 1		100	6-8

17.8 Sladice, kompot

Priporočene nastavitve za pripravo sladice in kompota.

Priprava kompota

1. Stehtajte sadje.
2. Dodajte količino vode, ki ustreza 1/3 količine sadja.

3. Dodajte sladkor in začimbe po okusu.

4. Aparat nastavite v skladu s priporočenimi nastavitvami.

Priprava mlečnega riža

1. Stehtajte riž.
2. Dodajte 2,5-kratno količino mleka.









3. Skledo napolnite z rižem in mlekom največ do višine 2,5 cm.
 4. Aparat nastavite v skladu s priporočenimi nastavitvami.
 5. Po pripravi premešajte mlečni riž.
- ✓ Mlečni riž vpije preostalo mleko.

Priprava jogurta

1. Mleko na kuhalni plošči segrejte na 90 °C. Nato počakajte, da se ohladi na 40 °C.
Če uporabljate trajno mleko, segrejte trajno mleko na 40 °C. Ta temperatura zadošča za trajno mleko.

2. V mleko vmešajte 150 g jogurta (iz hladilnika).
3. Mešanico nalijte v skodelice ali kozarčke in jih pokrijte s plastično folijo za živila.
4. Perforirano posodo za soparjenje vstavite v pečico.
5. Skodelice ali kozarčke postavite v perforirano posodo za soparjenje.
6. Aparat nastavite v skladu s priporočenimi nastavitvami.
7. Po pripravi naj se jogurt ohladi v hladilniku.

Priporočene nastavitve za sladice in kompot



Jed	Pribor/posoda	Višina	Način gretja	Temperatura v °C	Trajanje v min.
Kvašeni cmoki	neperforirana posoda za soparjenje	2		100	20 - 30
Karamelna krema	Modelčki + perforirana posoda za soparjenje	2		80	25 - 35
Mlečni riž	Skleda + perforirana posoda za soparjenje	2		100	30 - 40
Jogurt	Porcijski kozarci + perforirana posoda za soparjenje	2		40	300 - 360
Jabolčni kompot	neperforirana posoda za soparjenje	2		100	10 - 15
Hruškov kompot	neperforirana posoda za soparjenje	2		100	10 - 15
Češnjev kompot	neperforirana posoda za soparjenje	2		100	10 - 15
Kompot iz rabarbare	neperforirana posoda za soparjenje	2		100	10 - 15
Češpljev kompot	neperforirana posoda za soparjenje	2		100	15 - 20

17.9 Pogrevanje

S funkcijo pogrevanja jedi lahko nežno pogrežete hladne jedi. Okus in videz jedi sta enaka kot pri sveže pripravljene jedi.

Priporočene nastavitve za pogrevanje

S funkcijo pogrevanja jedi nežno ponovno pogrežete jedi. Okus in videz sta enaka kot pri sveže pripravljene jedi.

Jed	Pribor/posoda	Višina vstavljanja	Način gretja	Temperatura v °C	Trajanje v min.
Zelenjava	neperforirana posoda za soparjenje	2		100	10 - 15
Testenine, krompir, riž	neperforirana posoda za soparjenje	2		100	10 - 25
Jed na krožniku, ohlajena, 1 porcija	Odkrita posoda	2		100	10 - 20

17.10 Odtaljevanje

Parna funkcija odtaljevanja je primerna za odtaljevanje globoko zamrznjenega sadja in zelenjave.

Najbolje je, da meso in ribe odtalite v hladilniku.

Če želite ohraniti tekočino v globoko zamrznjeni jedi, npr. pri globoko zamrznjeni špinaci s smetano, uporabite neperforirano posodo za soparjenje.

Opombe



- Navedeni čas v preglednici je okvirna vrednost in je odvisen od kakovosti, temperature zamrzovanja (-18 °C) in sestave jedi. V preglednici so navedena časovna območja. Najprej nastavite krajši čas priprave in ga po potrebi podaljšajte.

- Plitvo naložene jedi ali jedi v porcijah se odtalijo hitreje kot jedi, zamrznjene v velikih kosih.

Odtaljevanje zamrznjenih jedi

1. Zamrznjeno jed vzemite iz embalaže.
2. Zamrznjeno jed položite v perforirano posodo za soparjenje.
3. Perforirano posodo za soparjenje vstavite v pečico in podnjo vstavite še neperforirano posodo za soparjenje.
- ✓ Jed ne bo ležala v odtaljeni vodi in tekočina, ki bo kapljala z jedi, bo ostala v neperforirani posodi za soparjenje.
4. Aparat nastavite v skladu s priporočenimi nastavitvami.

Priporočene nastavitve za odtaljevanje

Jed	Količina	Pribor/posoda	Višina vstavljanja	Način gretja	Temperatura v °C	Čas priprave v min.
Jagodičevje	0,5 kg	perforirana in neperforirana posoda za soparjenje	2 + 1		50–55	15–20
Zelenjava	0,5 kg	perforirana in neperforirana posoda za soparjenje	2 + 1		40–50	15–50

17.11 Sočenje



Priporočene nastavitve za sočenje jagodičevja.

Sočenje jagodičevja

1. Jagodičevje stresite v skledo in ga sladkajte.
2. Mešanica naj najmanj eno uro stoji, da se iz jagod izloči sok.

3. Jagodičevje stresite v perforirano posodo za soparjenje in posodo vstavite na višino 2.
4. Da prestrežete sok, na eno raven nižje vstavite neperforirano posodo za soparjenje.
5. Aparat nastavite v skladu s priporočenimi nastavitvami.
6. Ko se čas priprave izteče, jagodičevje zavijte v krpo in iztisnite preostali sok.
7. Osušite notranjost pečice.

Priporočene nastavitve za sočenje

Jed	Pribor/posoda	Višina vstavljanja	Način gretja	Temperatura v °C	Trajanje v min.
Maline	perforirana in neperforirana posoda za soparjenje	2 + 1		100	30–45
Ribez	perforirana in neperforirana posoda za soparjenje	2 + 1		100	40–50

17.12 Vkuhavanje

Sadje in zelenjavo lahko konzervirate s segrevanjem v trdno zaprtih kozarcih.

- Vkuhavajte sveža živila. Če živila dalj časa hranite, se vsebnost vitaminov zmanjša in živila se hitreje skuha.
- Uporabljajte samo neoporečno sadje in zelenjavo.
- V aparatu ne morete vkuhavati naslednjih živil: vsebine pločevink, mesa, rib ali paštet.
- Preglejte kozarce za vlaganje, gumijaste obroče, sponke in vzmeti.
- Uporabljajte samo sponke iz nerjavečega jekla.

Vkuhavanje sadja in zelenjave

Zahteva: Preglejte kozarce za vlaganje, gumijaste obroče, sponke in vzmeti.



1. Gumijaste obroče in kozarce temeljito očistite z vročo vodo.
Kozarce lahko razkužite v aparatu.
→ "Nastavitev jedi", Stran 12
2. Perforirano posodo za soparjenje vstavite v pečico.
3. Pripravljene kozarce postavite v perforirano posodo za soparjenje.
Kozarci se ne smejo dotikati med sabo.

4. Ko navedeni čas priprave poteče, odprite vrata aparata.

5. Kozarce za vlaganje vzemite iz aparata šele, ko se popolnoma ohladijo.

Priporočene nastavitve za vkuhanje

Priporočene nastavitve za vkuhanje s paro.

Jed	Pribor/posoda	Višina vstavljanja	Način gretja	Temperatura v °C	Trajanje v min.
Zelenjava	1-litrski kozarci za vlaganje	2		100	30–120
Koščičasto sadje	1-litrski kozarci za vlaganje	2		100	25–30
Pečkato sadje	1-litrski kozarci za vlaganje	2		100	25–30

17.13 Vzhajanje testa

Priporočene nastavitve za vzhajanje testa. Kvašeno testo v aparatu vzhaja hitreje kot pri sobni temperaturi.

Vzhajanje testa

1. Perforirano posodo za soparjenje vstavite v pečico. Izberete lahko katero koli višino za vstavljanje pribora.
2. Skledo za testo postavite v perforirano posodo za soparjenje. Testa ne pokrijte.
3. Aparat nastavite v skladu s priporočenimi nastavitvami.







Priporočene nastavitve za kvašeno testo



Jed	Količina	Pribor/posoda	Način gretja	Temperatura v °C	Trajanje v min.
Kvašeno testo	1 kg	Skleda + perforirana posoda za soparjenje		35	20 - 40

17.14 Globoko zamrznjeni izdelki

Upoštevajte navodila proizvajalca na embalaži. Navedeni časi priprave veljajo za vstavljanje v hladno pečico.

Odtaljevanje in segrevanje globoko zamrznjenih jedi



Jed	Pribor/posoda	Višina vstavljanja	Način gretja	Temperatura v °C	Trajanje v min.
Postrv	perforirana in neperforirana posoda za soparjenje	2 + 1		80 - 100	20 - 30
Lososov file	perforirana in neperforirana posoda za soparjenje	2 + 1		80 - 100	15 - 25
Brokoli, blanširan	perforirana in neperforirana posoda za soparjenje	2 + 1		100	6 - 10
Cvetača, blanširana	perforirana in neperforirana posoda za soparjenje	2 + 1		100	5 - 8
Fižol, blanširan	perforirana in neperforirana posoda za soparjenje	2 + 1		100	6 - 10
Grah, blanširan	perforirana in neperforirana posoda za soparjenje	2 + 1		100	5 - 12
Korenje, blanširano	perforirana in neperforirana posoda za soparjenje	2 + 1		100	4 - 6

Jed	Pribor/posoda	Višina vstavljanja	Način gretja	Temperatura v °C	Trajanje v min.
Mešana zelenjava, blanširana	perforirana in neperforirana posoda za soparjenje	2 + 1		100	6 - 10
Brstični ohrovt, blanširan	perforirana in neperforirana posoda za soparjenje	2 + 1		100	5 - 10

17.15 Testne jedi

Informacije v tem razdelku so namenjene preizkuševalnim ustanovam za lažje preizkušanje aparata v skladu z EN 60350-1.

Priporočene nastavitve za testne jedi

Živilo	Pribor	Višina	Način gretja	Temperatura v °C	Čas priprave v min.
Brokoli, svež, 300 g	perforirano + neperforirano	2 + 1		100	7 - 9 ¹
Brokoli, svež, ena posoda	perforirano + neperforirano	2 + 1		100	7 - 9 ¹
Grah, zamrznjen, ena posoda ²	perforirano + neperforirano	2 + 1		100	- ³

18 Odstranjevanje

18.1 Odstranitev starega aparata v odpad

Okolju prijazna odstranitev v odpad omogoča ponovno uporabo dragocenih surovin.

- Izvilcite vtič iz omrežnega priključnega vodnika.
- Prerežite omreži priključni vodnik.
- Aparat odstranite na okolju prijazen način.
Informacije o aktualnih možnostih odstranitve v odpad dobite pri strokovnem prodajalcu kot tudi na občinski ali mestni upravi.



Ta naprava je označena v skladu z evropsko smernico o odpadni električni in elektronski opremi (waste electrical and electronic equipment - WEEE). V okviru smernice sta določena prevzem in recikliranje starih naprav, ki veljata v celotni Evropski uniji.

19 Servisna služba

Podrobne informacije o garancijskem roku in garancijskih pogojih v vaši državi lahko pridobite prek kode QR na priloženem dokumentu s kontaktnimi podatki za servis in z garancijskimi pogoji, pri naši službi za podporo strankam, pri prodajalcu ali na naši spletni strani. Ko pokličete pooblaščen servis, potrebujete številko izdelka (E-Nr.), proizvodno številko (FD) in številko (Z-Nr.) aparata.

Kontaktne podatke službe za podporo strankam lahko pridobite prek kode QR na priloženem dokumentu s kontaktnimi podatki za servis in z garancijskimi pogoji ali na naši spletni strani.

Ta proizvod vsebuje vire svetlobe razreda energetske učinkovitosti G. Viri svetlobe so na voljo kot nadomestni del, ki ga sme zamenjati le za to izšolano strokovno osebje.

Informacije v skladu z uredbo (EU) 2023/826 lahko najdete na spletu pod www.bosch-home.com na strani izdelka in na servisni strani vašega aparata pri navodilih za uporabo in dodatnih dokumentih.

¹ Primerljiva stopnja kuhanje med referenčnim poskusom in glavnim poskusom je dosežena, ko se referenčni poskus kuha 5 minut (izvedeno, kot je opisano v IEC 60350-1).

² 2,0 kg graha enakomerno porazdelite po posodi.

³ Testiranje je končano, ko je na najhladnejšem mestu doseženo 85 °C (glejte IEC 60350-1).

19.1 Številka izdelka (E-Nr.), proizvodna številka (FD) in števna številka (Z-Nr.)

Številko izdelka (E-Nr.), proizvodno številko (FD) in števno številko (Z-Nr.) najdete na tipski tablici aparata. Tipsko ploščico s številkami najdete, če odprete vrata aparata.

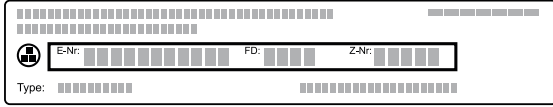

Da boste svoje podatke o aparatu in telefonsko številko servisne službe hitro našli, si jih zapišite. Informacije o aparatu se lahko prikažejo tudi v osnovnih nastavitvah.

→ "Osnovne nastavitve", Stran 14

20 Informacije o brezplačni programski opremi in opremi Open Source

Ta izdelek vsebuje sestavne dele, katere so imetniki avtorskih pravic licencirali kot brezplačno programsko opremo ali programsko opremo Open Source. Ustrezne informacije o licenci so shranjene na aparatu. Dostop do ustreznih informacij o licenci je možen tudi prek aplikacije Home Connect: »Profil -> Pravni napotki -> Informacije o licenci«. ¹ Informacije o licenci lahko prenesete s spletne strani blagovne znamke. (Na spletni strani iščite svoj model aparata in druge dokumente.) Alternativno lahko ustrezne informacije pridobite prek os-

srequest@bshg.com ali BSH Hausgeräte GmbH, Carl-Wery-Str. 34, D-81739 München.

Na zahtevo vam bodo posredovali izvorno kodo.

Svojo zahtevo pošljite na ossrequest@bshg.com ali BSH Hausgeräte GmbH, Carl-Wery-Str. 34, D-81739 München.

Zadeva: „OSSREQUEST“

Zaračunani vam bodo stroški za obdelavo vaše zahteve. Ta ponudba velja tri leta od datuma nakupa oz. vsaj v časovnem obdobju, v katerem nudimo podporo in nadomestne dele za ustrezní aparat.

21 Izjava o skladnosti

S tem podjetje BSH Hausgeräte GmbH izjavlja, da je aparat s funkcijo Home Connect skladen s temeljnimi zahtevami in ostalimi zadevnimi določili direktive 2014/53/EU.

Podrobno izjavo o skladnosti RED najdete na spletnem naslovu www.bosch-home.com na strani vašega aparata med dodatnimi dokumenti.



Pas 2,4 GHz (2400–2483,5 MHz): maks. 100 mW

Pas 5 GHz (5150–5350 MHz + 5470–5725 MHz): maks. 150 mW

	BE	BG	CZ	DK	DE	EE	IE	EL	ES
	FR	HR	IT	CY	LI	LV	LT	LU	HU
	MT	NL	AT	PL	PT	RO	SI	SK	FI
	SE	NO	CH	TR	IS	UK (NI)			

WLAN 5 GHz (Wi-Fi): samo za uporabo v zaprtih prostorih.

AL	BA	MD	ME	MK	RS	UK	UA
----	----	----	----	----	----	----	----

WLAN 5 GHz (Wi-Fi): samo za uporabo v zaprtih prostorih.

¹ Odvisno od opreme aparata

22 Navodila za montažo

Pri montaži aparata upoštevajte te informacije.



mm

22.1 Splošna navodila za namestitev

Upoštevajte ta navodila, preden začnete z vgradnjo aparata.

- Samo strokovna namestitev v skladu s temi navodili za montažo zagotavlja varno uporabo. Za škodo, ki nastane zaradi napačne vgradnje, odgovarja monter.
- Po razpakiranju preverite aparat. V primeru poškodb pri prevozu ga ne priključite.
- Pred zagonom aparata iz notranjosti pečice in z vrat odstranite embalažo in lepilne folije.
- Upoštevajte navodila za vgradnjo delov pribora.
- Vgradno pohištvo mora biti odporno na temperaturo do 95 °C, čelne plošče sosednjih pohištvenih elementov pa do 70 °C.
- Aparata ne vgradite za okrasna ali pohištvena vrata. Obstaja nevarnost zaradi pregrevanja.
- Pred vstavitvijo aparata opravite izreze na pohištvu. Odstranite žagovino. Delovanje električnih komponent je lahko oslABLjeno.
- Aparat naestite na vodoravno površino.
- Priključna vtičnica aparata mora biti v označenem območju  ali zunaj vgradnega prostora.

1 Nepritrjeno pohištvo je treba pritrditi na steno z običajnim kotnikom .

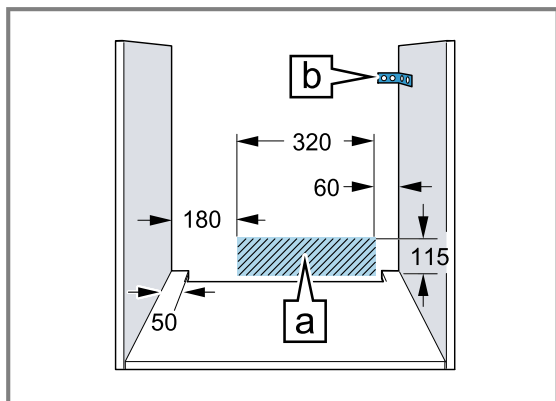

- Nosite zaščitne rokavice, da se ne urežete. Deli, ki so dostopni med sestavljanjem, imajo lahko ostre robove.
- Dimenzije na slikah v mm.

⚠ OPOZORILO – Nevarnost električnega udara!

Po vgradnji aparata odprtine na zadnji steni aparata ne smejo biti dostopne otrokom, niti skozi spodaj nameščene predale in kuhinjske omare. To morate zagotoviti z vgradnjo. V primeru kuhinjskega otoka je potrebna zaprta zadnja stena.

⚠ OPOZORILO – Nevarnost požara!

Uporaba podaljšanega električnega kabla in nedovoljenih adapterjev je nevarna.

- ▶ Ne uporabljajte podaljškov ali električnih razdelilnikov.
- ▶ Uporabljajte samo adapterje in omrežne priključne vode, ki jih je odobril proizvajalec.
- ▶ Če je omrežni priključni vod prekratek in daljši omrežni priključni vod ni na voljo, se obrnite na usposobljenega električarja, ki bo prilagodil hišno instalacijo.

POZOR

Če aparat prenašate tako, da držite za ročaj vrat, se ta lahko odlomi. Ročaj vrat ne zdrži teže aparata.

- ▶ Aparata ne prenašajte ali držite za ročaj vrat.

22.2 Dimenzije aparata

Tu najdete dimenzije aparata

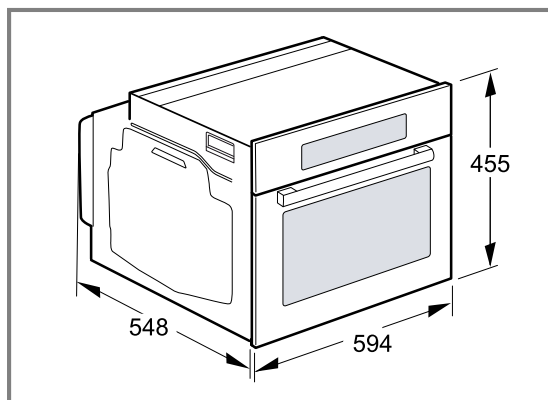

22.3 Vgradnja pod delovni pult

Pri vgradnji pod delovni pult upoštevajte dimenzije za vgradnjo in navodila za vgradnjo.

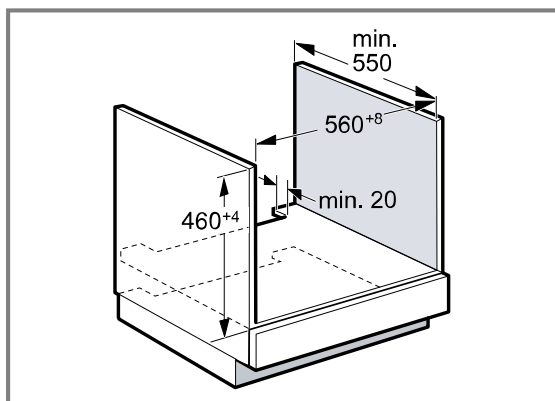

- Za prezračevanje aparata mora imeti vmesni strop izrez za prezračevanje.
- Delovni pult mora biti pritrjen na vgradno pohištvo.
- Upoštevajte morebitna navodila za montažo kuhalne plošče.
- Upoštevajte nacionalna navodila za vgradnjo kuhalne plošče, če se razlikujejo.
- Upoštevajte globino delovnega pulta najmanj 600 mm.
- Pri vgradnji pod plinsko kuhhalno ploščo pazite, da se aparat ne dotika plinskega priključka plinske kuhhalne plošče.
- Po potrebi pokličite strokovnjaka za prikllop plina.

22.4 Vgradnja pod kuhhalno ploščo

Če je aparat nameščen pod kuhhalno ploščo, upoštevajte najmanjše mere, po potrebi vključno s spodnjo konstrukcijo.

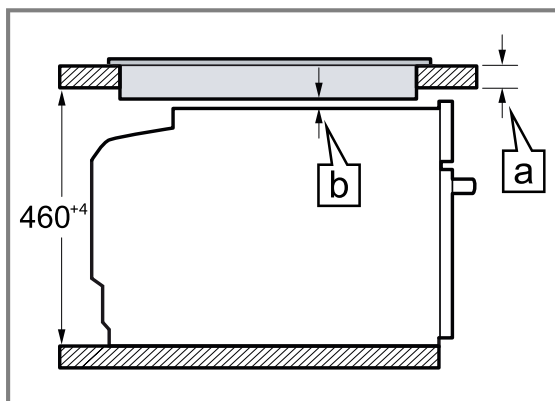

Zaradi nujne najmanjše razdalje [b] znaša najmanjša debelina delovnega pulta [a].

Tip kuhhalne plošče	a natakljena v mm	a plosko vgrajena v mm	b v mm
Indukcijska kuhhalna ploščča	42	43	5
Celotna indukcijska kuhhalna ploščča	52	53	5
Plinska kuhhalna ploščča	32	43	5
Električna kuhhalna ploščča	32	35	2

22.5 Vgradnja v visoko omaro

Pri vgradnji v visoko omaro upoštevajte dimenzije za vgradnjo in navodila za vgradnjo.

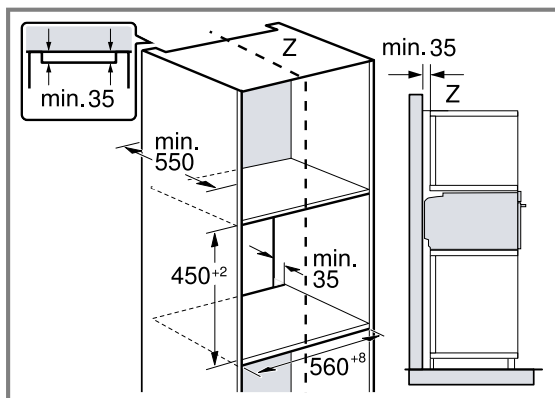

- Za prezračevanje aparata morajo imeti vmesne stene prezračevalno odprtino.
- Aparat vgradite le tako visoko, da lahko brez težav dosežete pribor.

22.6 Kotna vgradnja

Pri vgradnji v kot upoštevajte mere za vgradnjo in navodila za vgradnjo.

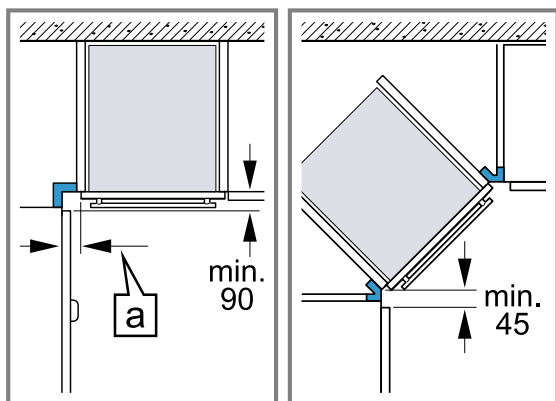

- Da se bodo vrata aparata lahko odpirala, pri kotni vgradnji upoštevajte najmanjše dimenzije. Dimenzija [a] je odvisna od debeline ličnice pohištva in ročaja.

22.7 Električna priključitev

Za varno priključitev aparata na elektriko upoštevajte ta navodila.

- Aparat spada v zaščitni razred I in ga lahko uporabljate le z ozemljitvenim priključkom.
- Varovalka mora ustrezati podatku o moči na tipski ploščici in lokalnim predpisom.
- Med montažnimi deli aparat ne sme biti pod napetostjo.
- Aparat je dovoljeno priključiti le s priloženimi priključnimi kablji.
- Priključni kabel morate nataktniti na zadnjo stran aparata, da se zasliši klik. 3 m dolg priključni kabel lahko kupite na pooblaščenem servisu.

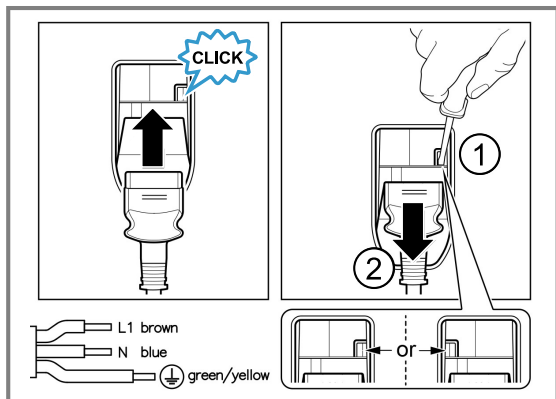

- Priključni kabel je dovoljeno nadomestiti le z originalnim kablom. Tega lahko kupite na pooblaščenem servisu.
- Z vgradnjo je treba zagotoviti, da se aparat ne bo dotikal sosednjih površin.
- Če zaslon aparata ostane temen, ni pravilno priključen. Aparat odklopite z električnega omrežja in preverite priključitev.

Priključitev aparata na elektriko z varnostnim vtičem

Opomba: Aparat lahko priključite le na varnostno vtičnico, nameščeno v skladu s predpisi.

- ▶ Vtič vtaknite v varnostno vtičnico. Ko je aparat vgrajen, mora biti omrežni vtič električnega kabla prosto dostopen, če pa to ni mogoče, mora biti v električni napeljavi vgrajena naprava za prekinitev toka v skladu s predpisi o postavitvi.

Priključitev aparata na elektriko brez varnostnega vtiča

Opomba: Orodje lahko priključi samo pooblaščen strokovnjak. Pri poškodbah zaradi napačne priključitve garancija ne velja.

V električni napeljavi mora biti vgrajena naprava za prekinitev toka v skladu s predpisi o postavitvi.

1. Identificirajte fazni in nevtralni („ničelni“) vodnik v vtičnici. Z napačnim priklopom lahko aparat poškodujete.
2. Aparat priključite v skladu s priključno shemo. Za napetost glejte tipsko ploščico.
3. Žile električnega priključnega kabla priključite glede na barvne oznake:
 - ▶ zelena-rumena = zaščitni vodnik ⊕
 - ▶ modra = nevtralni („ničelni“) vodnik
 - ▶ rjava = faza (zunanji vodnik)

22.8 Vgradnja aparata

1. Aparat potisnite do konca in ga poravnajte na sredino.

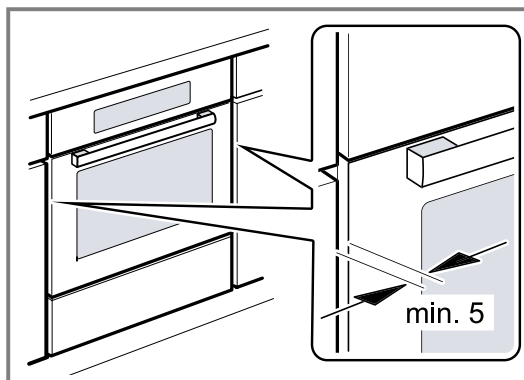

2. Aparat pritrdite z vijaki.

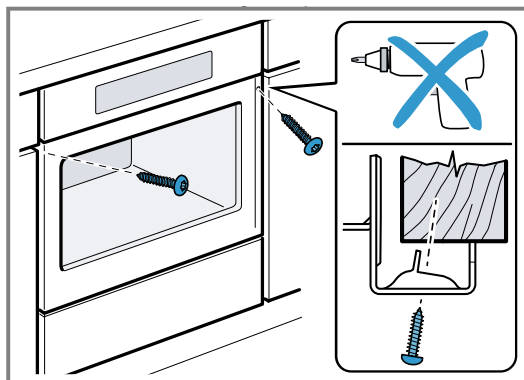

Opomba: Reže med delovno ploščo in aparatom ne smete zapreti z dodatnimi letvami. Na straneh vgradne omare ne smejo biti nameščene letve za zaščito pred toploto.

22.9 Pri kuhinjah brez ročajev z navpično prijemno letvijo:

1. Na obeh straneh namestite primeren vložek, da prekrijete morebitne ostre robove in omogočite varno montažo.

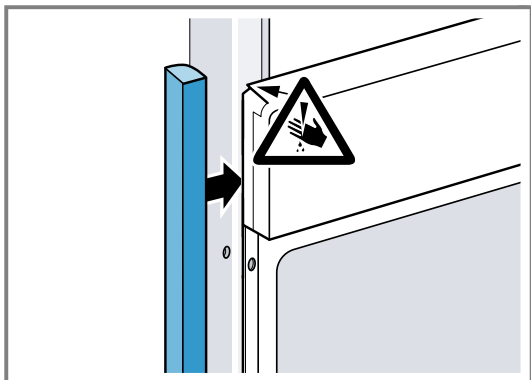

2. Vložek pritrdite na pohištveni element.
3. Najprej naredite izvrtino v vložek in pohištveni element, da omogočite pritrditev z vijakom.

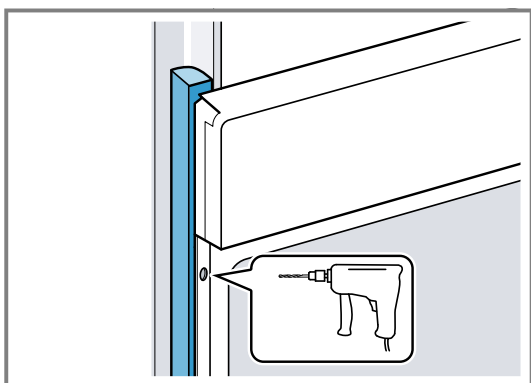

4. Aparat pritrdite s primernim vijakom.

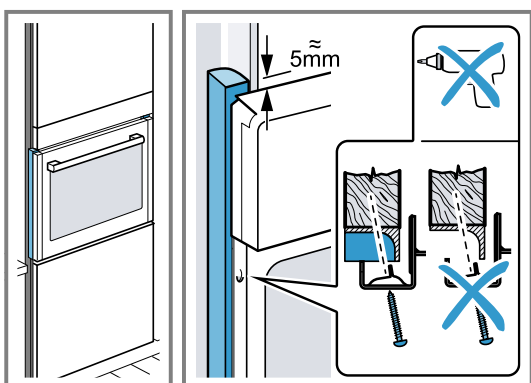

22.10 Demontaža aparata

1. Odklopite aparat z električnega napajanja.
2. Odvijte pritrdilne vijake.
3. Aparat nekoliko privzdignite in ga povsem izvalcite.



Thank you for buying a Bosch Home Appliance!

Register your new device on MyBosch now and profit directly from:

- **Expert tips & tricks for your appliance**
- **Warranty extension options**
- **Discounts for accessories & spare-parts**
- **Digital manual and all appliance data at hand**
- **Easy access to Bosch Home Appliances Service**

Free and easy registration – also on mobile phones:
www.bosch-home.com/welcome

BOSCH
HOME APPLIANCES
SERVICE

Looking for help? You'll find it here.

Expert advice for your Bosch home appliances, help with problems
or a repair from Bosch experts.

Find out everything about the many ways Bosch can support you:

www.bosch-home.com/service

Contact data of all countries are listed in the attached service directory.

BSH Hausgeräte GmbH

Carl-Wery-Straße 34
81739 München, GERMANY
www.bosch-home.com

A Bosch Company



9001791815 (050813) REG25

sl