



Register your
new device on
MyBosch now and
get free benefits:
**[bosch-home.com/
welcome](https://bosch-home.com/welcome)**



Kombinirana parna pećnica

CDG714X.1

[hr] Korisnički priručnik i upute za instalaciju

Dodatne informacije potražite u Digitalnom korisničkom priručniku.



Sadržaj

UPUTE ZA UPOTREBU

1	Sigurnost	2
2	Izbjegavanje materijalnih šteta.....	4
3	Zaštita okoliša i ušteda.....	4
4	Upoznavanje.....	5
5	Načini rada	6
6	Pribor	7
7	Prije prve uporabe.....	8
8	Osnovno rukovanje.....	9
9	Vremenske funkcije	11
10	Jela.....	12
11	Favoriti.....	14
12	Zaštita djece	14
13	Osnovne postavke	15
14	Home Connect	16
15	Čišćenje i održavanje.....	17
16	Uklanjanje smetnji.....	22
17	Zbrinjavanje.....	24
18	Tako će to uspjeti.....	24
19	Servisna služba	32
20	Informacije o besplatnom softveru i softveru otvorenog koda.....	33
21	Izjava o sukladnosti	33
22	UPUTE ZA MONTAŽU	33
22.1	Opće napomene za montažu	33

- Sačuvajte upute i informacije o proizvodu za kasniju uporabu ili za sljedećeg vlasnika.
- Uređaj ne priključujte ako je došlo do oštećenja pri transportu.

1.2 Namjenska uporaba

Ovaj je uređaj namijenjen samo za ugradnju. Pridržavajte se posebnih uputa za montažu. Samo ovlašteni instalater smije priključiti uređaj bez utikača. U slučaju oštećenja zbog pogrešnog priključka nemate pravo na jamstvo. Uređaj upotrebljavajte samo:

- za pripremu hrane i pića
- u privatnom kućanstvu i u zatvorenim prostorima kućnog okruženja
- do visine od 2000 m iznad nadmorske visine

1.3 Ograničenje kruga korisnika

Djeca starija od 8 godina i osobe sa smanjenim fizičkim, osjetilnim ili mentalnim sposobnostima ili nedostatkom iskustva i/ili znanja smiju se koristiti ovim uređajem samo pod nadzorom ili ako su upućene u sigurno rukovanje uređajem te razumiju opasnosti koje mogu nastati uslijed korištenja uređajem. Djeca se ne smiju igrati uređajem.

Djeca ne smiju čistiti uređaj i obavljati korisničko održavanje uređaja osim ako imaju 15 ili više godina i ako su pod nadzorom.

Djecu mlađu od 8 godina držite na sigurnoj udaljenosti od uređaja i priključnog voda.

1.4 Sigurna uporaba

Pri uporabi funkcije pare pridržavajte se napomena.

Pribor uvijek pravilno gurnite u pećnicu.
→ "Pribor", Stranica 7

1 Sigurnost

Pridržavajte se sljedećih sigurnosnih napomena.

1.1 Opće napomene

- Pažljivo pročitajte ove upute.

⚠ UPOZORENJE – Opasnost od opekotina!

Uređaj i njegovi dodirljivi dijelovi postaju vrući tijekom uporabe.

- ▶ Trebate paziti da ne dodirnete grijaće elemente.
- ▶ Djeca mlađa od 8 godina moraju se držati podalje.
- ▶ Nikada ne dodirujte ventilacijske otvore. Pribor ili posuda postaje jako se zagrijava.
- ▶ Uvijek izvadite vrući pribor ili posudu koristeći kuhinjsku krpu.

⚠ UPOZORENJE – Opasnost od opekotina!

Dostupni dijelovi postaju vrući tijekom rada.

- ▶ Nikada ne dodirujte vruće dijelove.
 - ▶ Ne dozvolite djeci pristup.
- Prilikom otvaranja vrata uređaja može izaći vruća para. Ovisno o temperaturi paru ne možete vidjeti.
- ▶ Prilikom otvaranja nemojte stajati blizu uređaja.
 - ▶ Oprezno otvorite vrata uređaja.
 - ▶ Ne dozvolite pristup djeci.
- Zbog vode u vrućoj pećnici može nastati vruća vodena para.
- ▶ Vodu nikada ne ulijevajte u vruću pećnicu. Voda u posudi za isparavanje je nakon isključivanja uređaja još uvijek vruća.
 - ▶ Posudu za isparavanje nikada nemojte isprazniti odmah nakon isključivanja uređaja.
 - ▶ Prije čišćenja ostavite uređaj da se ohladi. Prilikom vađenja pribora vruća tekućina se može preliti.
 - ▶ Vrući pribor oprezno izvadite koristeći samo kuhinjske rukavice.

⚠ UPOZORENJE – Opasnost od ozljede!

Izgrebano staklo na vratima uređaja može se raspuknuti.

- ▶ Ne upotrebljavajte oštra abrazivna sredstva za čišćenje ili oštra metalna strugala za čišćenje stakla na vratima pećnice jer mogu izgredsti površinu.

⚠ UPOZORENJE – Opasnost od požara!

Pare zapaljivih tekućina mogu se zapaliti (eksplozirati) u pećnici uslijed vrućih površina. Vrata uređaja se mogu naglo otvoriti. Može izaći vruća para i veliki plamen.

- ▶ Ne ulijevajte zapaljive tekućine (npr. alkoholna pića) u spremnik za vodu.
- ▶ U spremnik za vodu ulijevajte isključivo vodu ili sredstvo za uklanjanje kamenca koje smo preporučili.

⚠ UPOZORENJE – Opasnost od strujnog udara!

Nestručni popravci su opasni.

- ▶ Popravke na uređaju smije vršiti samo obučeno stručno osoblje.
- ▶ Za popravak uređaja smiju se upotrebljavati samo originalni rezervni dijelovi.
- ▶ Ako je mrežni priključni vod ovog uređaja oštećen, može ga zamijeniti isključivo obučeno stručno osoblje.

Oštećena izolacija mrežnog priključnog voda predstavlja izvor opasnosti.

- ▶ Onemogućite kontakt mrežnog priključnog voda s izvorima topline ili vrućim dijelovima uređaja.
- ▶ Onemogućite kontakt mrežnog priključnog voda s oštrim vrhovima ili rubovima.
- ▶ Mrežni priključni vod nikada ne presavijajte te onemogućite svako prignječenje ili izmjene.

Prodor vlage može prouzročiti strujni udar.

- ▶ Za čišćenje uređaja ne upotrebljavajte parni ili visokotlačni čistač.

Oštećeni uređaj ili oštećeni mrežni priključni vod predstavlja izvor opasnosti.

- ▶ Oštećeni uređaj nikada nemojte puštati u rad.
- ▶ Nikada ne povlačite za mrežni priključni vod kako biste isključili uređaj iz električne mreže. Uvijek izvucite mrežni utikač iz mrežnog priključnog voda.
- ▶ Ako je uređaj ili mrežni priključni vod oštećen, odmah izvucite mrežni utikač iz mrežnog priključnog voda ili isključite osigurač u ormariću s osiguračima.
- ▶ Nazovite servisnu službu. → *Stranica 32*

⚠ UPOZORENJE – Opasnost od gušenja!

Djeca mogu navući ambalažni materijal preko glave ili se njime zamotati te se na taj način ugušiti.

- ▶ Ambalažni materijal držite podalje od djece.
- ▶ Djeci nikada ne dopuštajte igranje s ambalažnim materijalom.

Djeca mogu udahnuti ili progutati sitne dijelove i na taj se način ugušiti.

- ▶ Sitne dijelove držite podalje od djece.
- ▶ Ne dopustite djeci igranje sa sitnim dijelovima.

2 Izbjegavanje materijalnih šteta

POZOR!

Silikonski kalupi za pečenje nisu prikladni za rad s parom.

- ▶ Posuđe mora biti postojano na vrućinu i paru. Posuđe sa zahrđalim mjestima može uzrokovati koroziju u pećnici. Već najmanje mrlje mogu izazvati koroziju u pećnici.

- ▶ Ne koristite posuđe sa zahrđalim mjestima. Tekućina koja kaplje zaprljat će dno pećnice.

- ▶ Kod kuhanja na pari s perforiranom posudom za kuhanje uvijek ispod nje stavite neperforiranu posudu za kuhanje. Prikuplja se tekućina koja kaplje.

Ako otopina za uklanjanje kamenca dospije na upravljačku ploču ili druge osjetljive površine, one će se oštetiti.

- ▶ Otopinu za uklanjanje kamenca odmah uklonite vodom.

Pranje spremnika za vodu u perilici posuđa uzrokuje oštećenja.

- ▶ Spremnik za vodu ne perite u perilici posuđa.
- ▶ Spremnik za vodu očistite mekom krpom i uobičajenim sredstvom za pranje posuđa.

Pribor može izgresti staklo na vratima pri zatvaranju vrata uređaja ovisno o tipu uređaja.

- ▶ Pribor uvijek gurnite do kraja u pećnicu.

Korištenjem vrata uređaja kao površine za sjedenje ili odlaganje mogu se oštetiti vrata uređaja.

- ▶ Nemojte sjediti na otvorena vrata uređaja niti stavljati, vješati nešto na njih ili poduprijeti.
- ▶ Nemojte odlagati posuđe ili pribor na vrata uređaja.

Ako je brtva jako zaprljana, vrata uređaja se ne mogu više dobro zatvoriti za vrijeme rada uređaja. Pročelja susjednih elemenata bi se mogla oštetiti.

- ▶ Pobrinite se da brtva bude uvijek čista.
- ▶ Nikada nemojte raditi s uređajem ako je brtva oštećena ili bez brtve.

Vlaga dulje vremena u pećnici uzrokuje koroziju.

- ▶ Nakon korištenja obrišite pećnicu.
- ▶ U zatvorenoj pećnici nemojte dugo čuvati vlažne namirnice.
- ▶ U pećnici nemojte čuvati hranu.

Nestručna njega može uzrokovati koroziju u pećnici.

- ▶ Pridržavajte se napomena za njegu i čišćenje.
- ▶ Uklonite prljavštinu u pećnici nakon što se uređaj ohladio.

Ručka se može otkinuti ako je držite pri nošenju uređaja. Ručka ne može izdržati težinu uređaja.

- ▶ Uređaj nemojte nositi ili držati za ručku vrata.

Akumulacija topline oštećuje uređaj.

- ▶ Nikada ne stavljajte pribor, foliju, papir za pečenje ili posuđe na dno pećnice.
- ▶ Nikada nemojte obložiti dno pećnice folijom bilo koje vrste.
- ▶ Dno pećnice i posuda za isparavanje moraju biti slobodni.
- ▶ Posuđe uvijek stavite u perforiranu posudu za kuhanje.

Vruća voda u spremniku za vodu može oštetiti parni sustav.

- ▶ U spremnik za vodu ulijevajte isključivo hladnu vodu.

3 Zaštita okoliša i ušteda

3.1 Zbrinjavanje ambalaže u otpad

Ambalažni materijali su ekološki neškodljivi i mogu se reciklirati.

- ▶ Pojedinačne sastavne dijelove zbrinite na otpad odvojene po vrstama.

3.2 Ušteda energije

Ako slijedite sljedeće upute, vaš će uređaj trošiti manje struje.

Zagrijte uređaj samo ako je to navedeno u receptu ili preporukama za namještanje → *Stranica 24*.

- Ako ne zagrijavate uređaj, uštedjet ćete do 20 % energije.

Vrata uređaja za vrijeme rada po mogućnosti otvarajte što rjeđe.

- Temperatura u pećnici se održava i uređaj ne treba dogrijati.

Istovremeno možete kuhati jela na više razina. Najprije stavite jelo koje se najdulje kuha.

- Ako istovremeno pripremate jela, skratite vrijeme rada.

Napomena:

Uređaju je potrebno:

- u umreženom stanju pripravnosti maks. 2 W
- u izvanmrežnom stanju pripravnosti s isključenim zaslonom maks. 0,5 W

4 Upoznavanje

4.1 Upravljačka ploča

Putem upravljačke ploče namještate sve funkcije svog uređaja i dobivate informacije o radnom stanju. Ovisno o tipu uređaja neke pojedinosti na slici mogu se razlikovati, primjerice boja ili oblik.

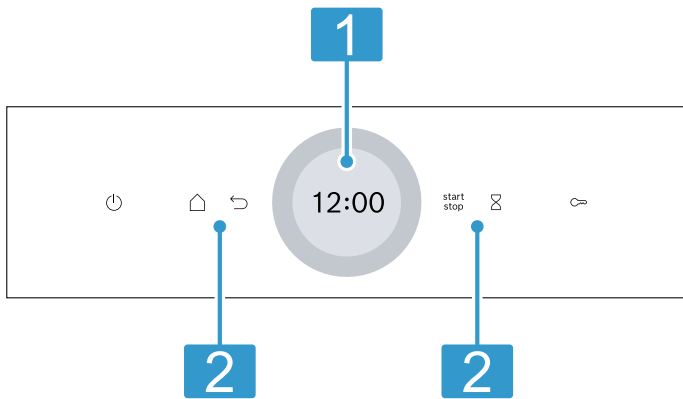

1 Zaslonski prsten za namještanje

Iznad zaslona namještate uređaj pomoću digitalnog prstena za namještanje. Možete vidjeti trenutne namještene vrijednosti, mogućnosti odabira ili tekstove napomene.

2 Tipke

Tipkama možete izravno namjestiti različite funkcije.

4.2 Zaslonski prikaz

Zaslonski prikaz je podijeljen na različita područja.

Digitalni prsten za namještanje

Pomoću digitalnog prstena za namještanje izvana oko zaslona mijenjate namještene vrijednosti. Kada ste postigli minimalnu ili maksimalnu vrijednost, ta vrijednost ostaje na zaslonu. Po potrebi ponovno vratite vrijednost pomoću prstena za namještanje.

Indikator statusa

Gore na zaslonu prikazuju se informacije o statusu.

Simbol	Značenje
	Alarmni sat je aktiviran. → "Namještanje alarmnog sata", Stranica 12
	Aktivirana je zaštita za djecu. → "Zaštita djece", Stranica 14

Simbol	Značenje
	Jačina WLAN signala za Home Connect. Što je popunjeno više crta simbola, to je bolji signal. Ako je simbol prekriven , nema WLAN signala. Ako stoji "x" uz simbol , nije uspostavljena veza s Home Connect poslužiteljem. → "Home Connect", Stranica 16
	Daljinsko pokretanje s Home Connect je aktivirano. → "Home Connect", Stranica 16
	Dijagnoza na daljinu s Home Connect za održavanje je aktivirana. → "Home Connect", Stranica 16

Područje namještanja

Područje namještanja nalazi se na sredini zaslona. U području namještanja možete vidjeti trenutne mogućnosti odabira i već namještene postavke. Izbornik i druge mogućnosti namještanja raspoređeni su vodoravno. Liste za odabir funkcija raspoređene su okomito. Za listanje u području namještanja prijedite prstom preko zaslona. Za odabir neke funkcije pritisnite funkciju na zaslonu.

→ "Namještanje načina rada", Stranica 9

Mogući simboli u području namještanja

Simbol	Značenje
	Potvrda namještene vrijednosti.
	Vraćanje namještene vrijednosti.
	Promjena namještene vrijednosti za vrijeme rada.

Napomena: Plava oznaka "new" ili plava točka uz neku funkciju pokazuje vam da ste putem aplikacije Home Connect preuzeli novu funkciju, novi favorit ili ažuriranje na uređaj.

4.3 Tipke

Tipkama možete izravno odabrati različite funkcije.

Tipka	Funkcija
	Uključivanje ili isključivanje uređaja. → "Osnovno rukovanje", Stranica 9
	Otvaranje izbornika načina rada. → "Načini rada", Stranica 6
	Početak ili prekid rada. → "Osnovno rukovanje", Stranica 9
	Vraćanje za jednu postavku.
	Odabir alarmnog sata. → "Namještanje alarmnog sata", Stranica 12
	Za aktiviranje zaštite za djecu pritisnite i držite pritisnutu tipku oko 4 sekunde.

4.4 Pećnica

Funkcije u pećnici olakšavaju rad vašeg uređaja.

Svjetlo u pećnici

Kada otvorite vrata uređaja, svjetlo u pećnici se uključuje. Ako vrata uređaja ostanu otvorena dulje od 18 minuta, svjetlo u pećnici se ponovno isključuje. Kod većine načina rada se svjetlo u pećnici uključuje čim pokrenete rad uređaja. Svjetlo u pećnici se isključuje kada je završen rad uređaja.

U osnovnim postavkama možete odrediti hoće li se svjetlo u pećnici uključiti za vrijeme rada.

→ *Stranica 15*

Rashladni ventilator

Rashladni ventilator se po potrebi uključuje i isključuje. Topli zrak izlazi iznad vrata pećnice.

POZOR!

Prekrivanje ventilacijskih otvora uzrokuje pregrijavanje uređaja.

► Ne prekrivajte ventilacijske otvore.

Kako bi se pećnica brže ohladila nakon rada, rashladni ventilator radi još neko vrijeme nakon kraja rada.

U osnovnim postavkama možete odrediti koliko dugo će rashladni ventilator raditi nakon kraja rada.

Razine

Razine se broje odozdo prema gore.

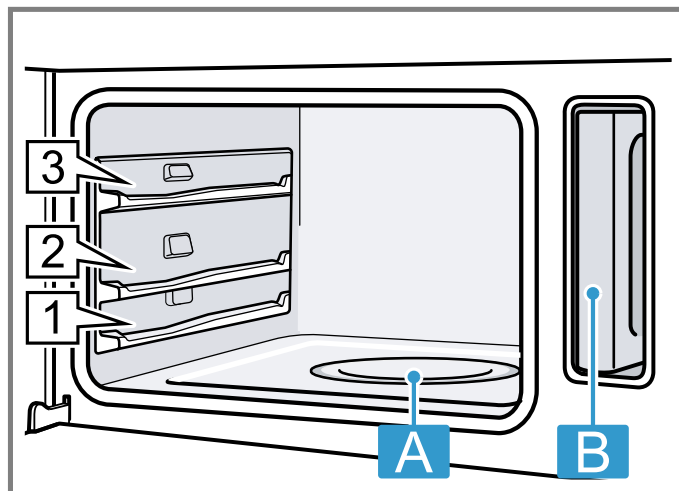

A Posuda za isparavanje

B Spremnik za vodu u otvoru spremnika

4.5 Vrata uređaja

Ako vrata uređaja otvorite za vrijeme rada uređaja, rad se zaustavlja. Ako vrata uređaja zatvorite, rad uređaja se nastavlja automatski.

Savjet: Kako biste postigli optimalne rezultate kuhanja, što rjeđe otvarajte vrata tijekom kuhanja na pari.

5 Načini rada

Izbornik je podijeljen u različite načine rada.

Način rada	Korištenje
Kuhanje na pari	Namjestite odgovarajuću vrstu grijanja s parom i pokrenite rad uređaja.
Jela	Jela pripremajte s parom. → "Jela", <i>Stranica 12</i>
Čišćenje	Uklonite kamenac iz sustava koji provodi vodu.
Osnovne postavke	Prilagodite osnovne postavke.
Favoriti	Uporaba vlastitih spremljenih postavki.

Home Connect

Putem Home Connect možete povezati pećnicu s mobilnim krajnjim uređajem i daljinski upravljati te upotrebljavati puni opseg funkcija uređaja.

Ovisno o tipu uređaja, dostupne su vam dodatne ili opsežnije funkcije uređaja putem aplikacije Home Connect. Informacije o tome naći ćete u aplikaciji.



→ "Home Connect", *Stranica 16*

5.1 Vrste grijanja s parom

Ovdje ćete naći pregled vrsta grijanja s parom. Dobit ćete preporuke za korištenje vrsta grijanja s parom.

Kada odaberete neku vrstu grijanja s parom, uređaj vam predlaže odgovarajuću temperaturu. Možete prihvatiti vrijednosti ili ih promijeniti u navedenom području.

Simbol	Naziv	Temperatura	Korištenje
	Kuhanje na pari	30-100 °C	Blanširanje i za kuhanje na pari: <ul style="list-style-type: none"> ■ Povrće ■ Riba ■ Prilozi Cijedenje voća.

Simbol	Naziv	Temperatura	Korištenje
	Regeneracija	80-100 °C	Prikladna za jela servirana na tanjuru. Vrsta grijanja s parom pažljivo zagrijava kuhano jelo. Do-vođenjem pare jela se neće isušiti.
	Kisanje	30-50 °C	Prikladno za dizano tijesto. Dizano tijesto se znatno brže diže nego na sobnoj tem-peraturi. Gornji sloj tijesta se neće isušiti.
	Odmrzavanje	30-60 °C	Prikladno za povrće i voće. Vrsta grijanja s parom pažljivo prenosi toplinu na jela zbog vlage. Jela se neće isušiti niti izgubiti svoj oblik.

5.2 Indikator preostale topline

Kada je uređaj isključen, na zaslonu se pokazuje pre-ostala toplina u pećnici simbolom . Što je manja tem- peratura, to je manje vidljiva od simbola. Simbol se ga- si pri temperaturi od oko 60 °C.

6 Pribor

Upotrebljavajte samo originalni pribor. Usklađen je s vašim uređajem.

Napomena: Kada pribor postane vruć, može se defor- mirati. Deformacija ne utječe na funkciju. Kada se pri- bor ohladi, deformacija nestaje.

Ovisno o tipu uređaja isporučeni pribor može biti razli- čit.

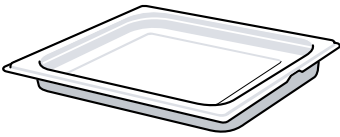
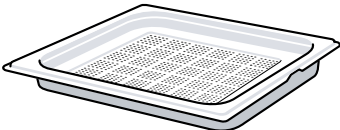
Dodatna oprema	Karakteristike	Korištenje
Parna posuda, neperforira- na, veličina L		<ul style="list-style-type: none"> ▪ Kuhanje riže, mahunarki ili žitarica ▪ Prikupljanje tekućine koja kaplje, npr. tije- kom kuhanja na pari
Perforirana parna posuda, veličina L		<ul style="list-style-type: none"> ▪ Kuhanje cijele ribe ili veće količine povrća na pari ▪ Cijeđenje veće količine bobica

6.1 Funkcija uglavljivanja

Funkcija uglavljivanja sprječava prevrtanje pribora prili- kom izvlačenja.

Možete izvući pribor do polovice dok se ne uglavi. Za- štita od prevrtanja funkcionira samo ako pravilno gur- nete pribor u pećnicu.

6.2 Umetanje parne posude

POZOR!

Akumulacija topline oštećuje uređaj.

- ▶ Nikada ne stavljajte pribor, foliju, papir za pečenje ili posuđe na dno pećnice.
- ▶ Nikada nemojte obložiti dno pećnice folijom bilo ko- je vrste.
- ▶ Dno pećnice i posuda za isparavanje moraju biti slo- bodni.
- ▶ Posuđe uvijek stavite u perforiranu posudu za kuha- nje.

1. Parnu posudu okrenite tako da je zaustavna stopica  natrag i okrenuta prema gore.

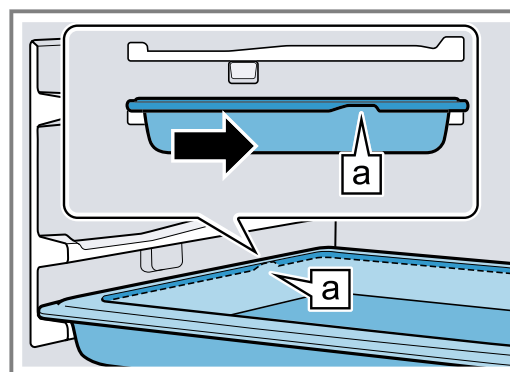

2. Ne vadite parnu posudu iznad udubljenja .

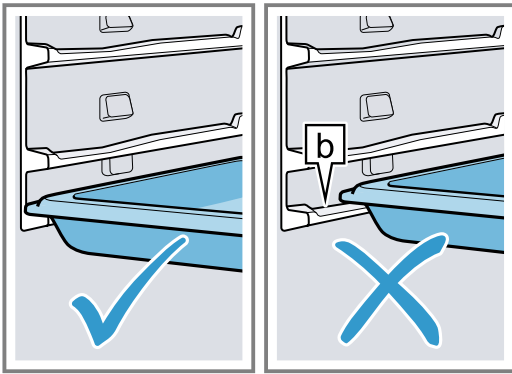

3. Uхватite parnu posudu u sredini i umetnite.

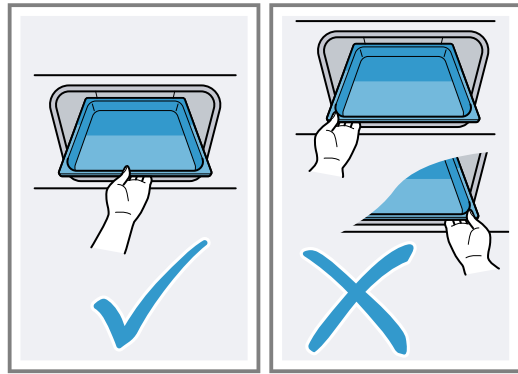

6.3 Ostali pribor

Ostali pribor možete kupiti kod servisne službe, u specijaliziranim trgovinama ili na internetu.

Opsežnu ponudu za vaš uređaj naći ćete na internetu ili u našim prospektima:

www.bosch-home.com

Pribor je specifičan za uređaj. Molimo Vas da kod kupovine navedete točnu oznaku (E-br.) Vašeg uređaja. Koji je pribor raspoloživ za vaš uređaj, možete saznati u internetskoj trgovini ili kod servisne službe.

7 Prije prve uporabe

Namjestite postavke za prvo puštanje u rad. Očistite uređaj i pribor.

7.1 Prije prvog stavljanja u rad

Prije nego što uređaj prvi put stavite u rad, informirajte se kod svojeg vodoopskrbnog poduzeća koja je tvrdoća vode iz vodovoda. Kako bi vas uređaj pouzdano mogao podsjetiti na predstojeće uklanjanje kamenca, morate točno namjestiti raspon tvrdoće vode.

POZOR!

Ako j namještena pogrešna tvrdoća vode, uređaj vas neće na vrijeme podsjetiti na uklanjanje kamenca.

- ▶ Ispravno namjestite tvrdoću vode.
- Kvar uređaja zbog korištenja neprimjerenih tekućina.
- ▶ Ne koristite jako kloriranu vodu iz vodovoda (> 40 mg/l) ili druge tekućine.
- ▶ Koristite isključivo svježu, hladnu vodu iz vodovoda, omekšanu vodu ili prirodnu mineralnu vodu.

Napomene

- Ako koristite mineralnu vodu, tada namjestite raspon tvrdoće vode na "jako tvrda". U slučaju korištenja mineralne vode koristite prirodnu mineralnu vodu.
- Ako voda iz vodovoda sadrži puno kamenca, preporučujemo da koristite omekšanu vodu. Ako koristite isključivo omekšanu vodu, namjestite raspon tvrdoće vode na "omekšana".

Postavka	Tvrdoća vode u mmol/l	Njemački stupanj tvrdoće °dH	Francuski stupanj tvrdoće °fH
0 (omekšana) ¹	-	-	-
1 (meka)	do 1,5	do 8,4	do 15
2 (umjereno tvrda)	1,5-2,5	8,4-14	15-25
3 (tvrda)	2,5-3,8	14-21,3	25-38
4 (jako tvrda) ²	preko 3,8	preko 21,3	preko 38

¹ Namjestite samo ako upotrebljavate isključivo omekšanu vodu.

² Namjestite i za mineralnu vodu. Upotrebljavajte isključivo mineralnu vodu bez ugljične kiseline.

7.2 Prvo stavljanje u rad

Nakon priključenja na mrežu morate namjestiti postavke za prvo stavljanje uređaja u rad.

Napomena: Možete namjestiti postavke i putem aplikacije Home Connect. Kada je vaš uređaj povezan, slijedite upute u aplikaciji.

- Uključite uređaj pritiskom na .
 - ✓ Pojavljuje se prva postavka.
- Kako biste po potrebi promijenili postavku, pritisnite neku vrijednost na popisu ili promijenite vrijednost prstenom za namještanje.

Moguće postavke:

 - Jezik
 - Vrijeme na satu
 - Datum
 - Tvrdoca vode
- Pritisnite ✓ i promijenite na sljedeću postavku.
- Prođite kroz postavke i po potrebi ih promijenite.
 - ✓ Nakon zadnje postavke na zaslonu se pojavljuje napomena da je prvo stavljanje u rad dovršeno.
- Kako bi se uređaj provjerio prije prvog zagrijavanja, jednom otvorite i zatvorite vrata uređaja.

7.3 Kalibriranje i čišćenje uređaja prije prve uporabe

Kalibrirajte uređaj i očistite pećnicu i pribor prije nego što u svojoj pećnici prvi put pripremate hranu.

Napomena: Temperatura vrenja vode ovisi o tlaku zraka. Pri kalibriranju uređaj se podešava na omjere tlaka na mjestu postavljanja za vrijeme prvog kuhanja na pari.

Za vrijeme kalibriranja ne otvarajte vrata uređaja. Kalibriranje se prekida i potrebno ga je ponovno pokrenuti.

Zahtjev: Pećnica je hladna ili je sobne temperature.

- Izvadite list s informacijama o proizvodu i pribor iz pećnice. Uklonite ostatke ambalaže npr. kuglice stropora i ljepljivu traku s unutarnje i vanjske strane uređaja.
- Obrišite ravne površine u pećnici mekom, vlažnom krpom.
- Uključite uređaj pritiskom na .
- Napunite spremnik za vodu.
 - "Punjenje spremnika za vodu", Stranica 10
- Namjestite sljedeće postavke:

Vrsta grijanja	Kuhanje na pari 
Temperatura	100 °C
Trajanje	20 minuta

→ "Osnovno rukovanje", Stranica 9

- Pokrenite rad uređaja.
 - Prozračite kuhinju dok se uređaj zagrijava.
 - ✓ Kalibriranje se pokreće. Pritom nastaje puno pare.
 - ✓ Kada je trajanje isteklo, javlja se zvučni signal. Na zaslonu se pojavljuje napomena kada je rad uređaja završen.
- Ostavite uređaj da se ohladi i zatim temeljito obrišite dno pećnice.
- Nakon što se uređaj ohladio, očistite sve površine u pećnici sapunicom i krpom za pranje posuđa.
- Ispraznite spremnik za vodu i obrišite pećnicu.
 - "Nakon svakog rada s parom", Stranica 11

Napomena: Nakon nestanka struje zadržava se kalibracija.

Kako biste nakon selidbe prilagodili uređaj novom mjestu postavljanja, vratite osnovne postavke na tvorničke postavke. Ponovite kalibriranje uređaja.

7.4 Čišćenje pribora

- ▶ Pribor očistite sapunicom i krpom.

8 Osnovno rukovanje

8.1 Uključivanje uređaja

- ▶ Uključite uređaj pritiskom na .
- ✓ Na zaslonu se pojavljuje izbornik.

8.2 Isključivanje uređaja

Isključite uređaj ako ga nećete koristiti. Ako duže vrijeme ne koristite uređaj, on će se isključiti automatski.

- ▶ Isključite uređaj pritiskom na .
- ✓ Uređaj će se isključiti. Prekinut će se pokrenute funkcije.
- ✓ Na zaslonu se prikazuje vrijeme ili indikator preostale topline.

8.3 Početak rada

Morate pokrenuti svaki rad uređaja.

- ▶ Rad uređaja pokrenite pritiskom na .
- ✓ Postavke se pojavljuju na zaslonu.

8.4 Zaustavljanje rada

Možete zaustaviti rad uređaja i ponovno ga nastaviti.

- Za zaustavljanje rada pritisnite .
- Ponovno pritisnite  kako biste nastavili rad.

8.5 Namještanje načina rada

Nakon što ste uključili uređaj, na zaslonu se pojavljuje izbornik.

- Za listanje u različitim području mogućnostima odabira prijedite prstom preko zaslona.
 - Za listanje u izborniku ili ostalim mogućnostima namještanja prijedite prstom udesno ili ulijevo.
 - Za listanje u listama za odabir prijedite prstom prema dolje ili gore.
- Za odabir neke funkcije pritisnite funkciju na zaslonu.
 - ✓ Ovisno o funkciji, za odabir se pojavljuju moguće namještene vrijednosti ili druge opcije.
- Pritisnite  kako biste se po potrebi vratili za jednu postavku.
- Upotrijebite digitalni prsten za namještanje kako biste promijenili namještene vrijednosti:

- Prijedite prsteom preko prstena za namještanje, po potrebi u smjeru ili u smjeru suprotnom od kazaljke na satu.
 - Ili pritisnite određeni položaj na prstenu za namještanje.
5. Potvrdite postavku pritiskom na ✓.
 6. Rad uređaja pokrenite pritiskom na ^{start} _{stop}.
 7. Kada je rad uređaja završen:
 - Po potrebi možete namjestiti ostale postavke i ponovno pokrenuti rad uređaja.
 - Kada je jelo gotovo, isključite uređaj pritiskom na ⏻.

Napomena: Možete spremiti svoje postavke kao "Favoriti" ☆ i ponovno ih upotrijebiti.

8.6 Punjenje spremnika za vodu

Spremnik za vodu nalazi se pokraj pećnice. Prije nego što pokrenete rad uređaja s parom, napunite spremnik za vodu.

⚠ UPOZORENJE – Opasnost od opekotina!

Prilikom otvaranja vrata uređaja može izaći vruća para. Ovisno o temperaturi paru ne možete vidjeti.

- ▶ Prilikom otvaranja nemojte stajati blizu uređaja.
- ▶ Oprezno otvorite vrata uređaja.
- ▶ Ne dozvolite pristup djeci.

Voda u posudi za isparavanje je nakon isključivanja uređaja još uvijek vruća.

- ▶ Posudu za isparavanje nikada nemojte isprazniti odmah nakon isključivanja uređaja.

- ▶ Prije čišćenja ostavite uređaj da se ohladi.

Prilikom otvaranja vrata uređaja može izaći vruća voda iz uređaja.

- ▶ Prilikom otvaranja nemojte stajati blizu uređaja.
- ▶ Oprezno otvorite vrata uređaja.
- ▶ Ne dozvolite pristup djeci.
- ▶ Ako se prelijeva voda iz spremnika isparivača, nemojte napuniti spremnik za vodu.

POZOR!

Kvar uređaja zbog korištenja neprimjerenih tekućina.

- ▶ Ne koristite jako kloriranu vodu iz vodovoda (> 40 mg/l) ili druge tekućine.
- ▶ Koristite isključivo svježju, hladnu vodu iz vodovoda, omekušanu vodu ili prirodnu mineralnu vodu.

Zahtjev: Raspon tvrdoće vode nije ispravno namješten.

1. Otvorite vrata uređaja.
2. Spremnik za vodu izvadite iz otvora spremnika.

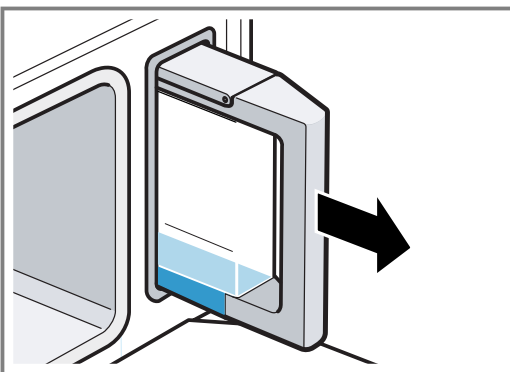

3. Otvorite poklopac spremnika.

4. Spremnik za vodu napunite hladnom vodom do oznake **max**.

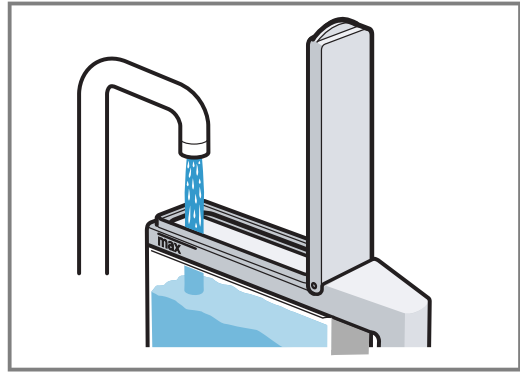

5. Zatvorite poklopac spremnika.
6. Napunjeni spremnik za vodu umetnite u otvor spremnika.

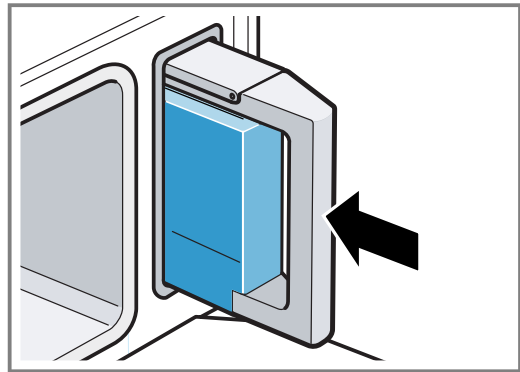

7. Provjerite je li spremnik za vodu u ravni s otvorom spremnika.

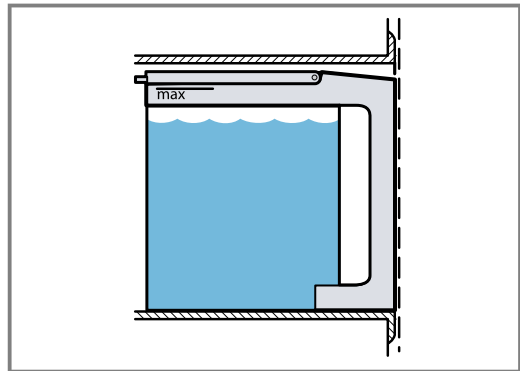

8. Zatvorite vrata uređaja.



8.7 Dolijevanje vode u spremnik za vodu

Ako se spremnik za vodu za vrijeme rada isprazni, prekida se rad pećnice.

1. Oprezno otvorite vrata uređaja.
2. Spremnik za vodu izvadite iz otvora spremnika.
3. Spremnik za vodu napunite vodom.
4. Napunjeni spremnik za vodu umetnite u otvor spremnika.
5. Zatvorite vrata uređaja.

8.8 Namještanje vrste grijanja i temperature



1. Pritisnite željenu vrstu grijanja.
2. Pritisnite temperaturu u °C ili stupanj za namještanje ovisno o vrsti grijanja.
3. Prstenom za namještanje namjestite temperaturu.

4. Na zaslonu pritisnite ✓ kako biste potvrdili namještenu temperaturu.
Po potrebi možete namjestiti ostale postavke:
 - Vremenske funkcije
5. Rad uređaja pokrenite pritiskom na ^{start}  _{stop.}
✓ Uređaj počinje grijati.
- ✓ Na zaslonu se prikazuju namještene vrijednosti i vrijeme koliko dugo traje rad uređaja.
6. Kada je jelo gotovo, isključite uređaj pritiskom na .

Napomena: Najprikladniju vrstu grijanja za svoje jelo možete naći u opisu vrsta grijanja.
→ "Vrste grijanja s parom", Stranica 6

Promjena vrste grijanja

Kada promijenite vrstu grijanja, resetiraju se i ostale postavke.

1. Pritisnite ^{start}  _{stop.}
2. Pritisnite .
3. Pritisnite željenu vrstu grijanja.
4. Ponovno namjestite i pokrenite rad uređaja pritiskom na ^{start}  _{stop.}



Promjena temperature

Nakon početka rada možete promijeniti temperaturu u svakom trenutku.

1. Na zaslonu pritisnite .
2. Pritisnite temperaturu.
3. Prstenom za namještanje promijenite temperaturu.
4. Na zaslonu pritisnite ✓ kako biste potvrdili promjenu.
✓ Promjena se preuzima.

9 Vremenske funkcije

Za neki način rada možete namjestiti trajanje i vrijeme u koje treba završiti rad uređaja. Alarmni sat može se namjestiti neovisno o radu uređaja.

Vremenska funkcija	Korištenje
Trajanje 	Kada namjestite trajanje rada, uređaj prestaje grijati automatski nakon isteka trajanja.
Kraj 	Za trajanje možete namjestiti vrijeme u koje treba završiti rad uređaja. Uređaj se pokreće automatski tako da je rad završen u željeno vrijeme.
Alarmni sat 	Alarmni sat možete namjestiti neovisno o radu uređaja. Ne utječe na uređaj.

9.1 Namještanje trajanja

Možete namjestiti trajanje rada do 24 sata.

Zahtjev: Način rada i temperatura su namješteni.

1. Pritisnite  "Trajanje".
2. Za namještanje trajanja pritisnite odgovarajuću vrijednost, npr. prikaz sati "h" ili prikaz minuta "m".
✓ Odabrana vrijednost označena je plavo.
3. Prstenom za namještanje namjestite trajanje.

8.9 Poruka "Napuniti spremnik za vodu"

Kada namjestite neku vrstu grijanja i spremnik za vodu je napunjen do pola, uređaj javlja "Napuniti spremnik za vodu".

Ako za kuhanje ima dovoljno vode u spremniku za vodu, pokrenite rad uređaja.

Ako za kuhanje nema dovoljno vode u spremniku za vodu, napunite spremnik za vodu.

→ "Punjenje spremnika za vodu", Stranica 10

8.10 Nakon svakog rada s parom



Nakon svakog korištenja u pećnici ostaje vlaga i prljavština. Nakon svakog rada obrišite i očistite uređaja. Ispraznite spremnik za vodu.

Nakon svakog rada s parom



1. Obrišite pećnicu.
→ "Sušenje pećnice", Stranica 18
2. Ispraznite spremnik za vodu.
→ "Pražnjenje spremnika za vodu", Stranica 19

8.11 Prikaz informacija

U većini slučajeva možete pozvati informacije o upravo izvedenoj funkciji. Uređaj prikazuje neke napomene automatski, npr. za potvrdu ili kao zahtjev ili upozorenje.



1. Pritisnite  "Info".
✓ Informacije se prikazuju nekoliko sekundi.
2. Za listanje u slučaju puno sadržaja u napomeni prijedite prstom preko zaslona.
3. Po potrebi izađite iz napomene pritiskom na .

Po potrebi vratite namještenu vrijednost pritiskom na .

4. Na zaslonu pritisnite ✓ kako biste potvrdili namješteno trajanje.
5. Rad uređaja pokrenite pritiskom na ^{start}  _{stop.}
✓ Uređaj počinje s grijanjem i vidi se odbrojavanje trajanja.
✓ Kada je trajanje isteklo, javlja se zvučni signal. Na zaslonu se pojavljuje napomena kada je rad uređaja završen.
6. Kada je isteklo trajanje:
 - Po potrebi možete namjestiti ostale postavke i ponovno pokrenuti rad uređaja.
 - Kada je jelo gotovo, isključite uređaj pritiskom na .

Promjena trajanja



Trajanje možete promijeniti u svako vrijeme.

1. Na zaslonu pritisnite .
2. Pritisnite trajanje .
3. Prstenom za namještanje promijenite trajanje.
4. Na zaslonu pritisnite ✓ kako biste potvrdili promjenu.
✓ Promjena se preuzima.

Prekid trajanja

Trajanje možete prekinuti u svako vrijeme.

1. Na zaslonu pritisnite .

2. Pritisnite trajanje .
3. Resetirajte trajanje pritiskom na .

Napomena: Kod načina rada kojima je uvijek potrebno trajanje uređaj vraća trajanje na zadanu vrijednost.
4. Na zaslonu pritisnite  kako biste potvrdili promjenu.
 - ✓ Promjena se preuzima.





9.2 Namještanje kraja

Možete pomaknuti vrijeme u koje treba završiti trajanje rada do 24 sata.

Napomene



- Kako biste postigli dobar rezultat pečenja, nemojte više pomaknuti vrijeme ako je uređaj počeo raditi.
- Ne ostavljajte namirnice predugo u pećnici kako se ne bi pokvarile.

Zahtjevi

- Način rada i temperatura su namješteni.
 - Namješteno je trajanje.
1. Pritisnite  "Vrijeme kraja".
 2. Za namještanje vremena pritisnite prikaz sati ili prikaz minuta.
 - ✓ Odabrana vrijednost označena je plavo.
 3. Prstenom za namještanje pomaknite vrijeme. Po potrebi vratite namještenu vrijednost pritiskom na .
 - ✓ Na zaslonu pritisnite  kako biste potvrdili namješteno vrijeme.
 5. Rad uređaja pokrenite pritiskom na .
 - ✓ Na zaslonu se prikazuje trajanje do pokretanja. Uređaj je u poziciji čekanja.
 - ✓ Kada je postignuto vrijeme početka, uređaj počinje s grijanjem i vidi se odbrojavanje trajanja.
 - ✓ Kada je trajanje isteklo, javlja se zvučni signal. Na zaslonu se pojavljuje napomena kada je rad uređaja završen.
 6. Kada je isteklo trajanje:
 - Po potrebi možete namjestiti ostale postavke i ponovno pokrenuti rad uređaja.
 - Kada je jelo gotovo, isključite uređaj pritiskom na .



Promjena vremena kraja

Kako biste postigli dobar rezultat pečenja, promijenite namješteno vrijeme kraja samo prije početka rada uređaja i odbrojavanja trajanja.

1. Na zaslonu pritisnite .
2. Pritisnite vrijeme kraja .
3. Prstenom za namještanje promijenite vrijeme kraja.
4. Na zaslonu pritisnite  kako biste potvrdili promjenu.
 - ✓ Promjena se preuzima.

Prekid vremena kraja



Namješteno vrijeme kraja možete izbrisati u svako vrijeme.

1. Na zaslonu pritisnite .
2. Pritisnite vrijeme kraja .
3. Resetirajte vrijeme kraja pritiskom na .

Napomena: Kod načina rada kojima je uvijek potrebno trajanje uređaj vraća vrijeme u koje završava trajanje na sljedeće moguće vrijeme.
4. Na zaslonu pritisnite  kako biste potvrdili promjenu.
 - ✓ Promjena se preuzima.



9.3 Namještanje alarmnog sata

Alarmni sat radi neovisno o radu uređaja. Možete namjestiti alarmni sat do 24 sata. Alarmni sat ima svoj zvučni signal tako da možete čuti završava li alarmni sat ili trajanje.

1. Pritisnite .
2. Za namještanje alarmnog sata na zaslonu pritisnite odgovarajuću vrijednost, npr. prikaz minuta "m" ili prikaz sekundi "s".
 - ✓ Odabrana vrijednost označena je plavo.
3. Prstenom za namještanje namjestite alarmni sat. Po potrebi vratite namještenu vrijednost pritiskom na .
 - ✓ Vidi se odbrojavanje alarmnog sata.
 - ✓ Alarmni sat ostaje na zaslonu kada je uređaj isključen.
 - ✓ Kada je uređaj uključen, na zaslonu se prikazuju postavke za vrijeme rada uređaja. Alarmni sat prikazuje se na indikatoru statusa.
 - ✓ Kada je završio alarmni sat, javlja se zvučni signal. Na zaslonu se pojavljuje napomena kada je završio alarmni sat.
4. Na zaslonu pritisnite  kako biste pokrenuli alarmni sat.
 - ✓ Vidi se odbrojavanje alarmnog sata.
 - ✓ Alarmni sat ostaje na zaslonu kada je uređaj isključen.
 - ✓ Kada je uređaj uključen, na zaslonu se prikazuju postavke za vrijeme rada uređaja. Alarmni sat prikazuje se na indikatoru statusa.
 - ✓ Kada je završio alarmni sat, javlja se zvučni signal. Na zaslonu se pojavljuje napomena kada je završio alarmni sat.





Promjena vremena alarma

Vrijeme alarma možete promijeniti u svako vrijeme.

1. Ako se u pozadini vidi odbrojavanje vremena alarma, najprije odaberite vrijeme alarma pritiskom na .
2. Pritisnite .
3. Prstenom za namještanje namjestite vrijeme alarma.
4. Potvrdite pritiskom na .

Prekid vremena alarma

Vrijeme alarma možete prekinuti u svako vrijeme.

1. Ako se u pozadini vidi odbrojavanje vremena alarma, najprije odaberite vrijeme alarma pritiskom na .
2. Pritisnite .
3. Resetirajte vrijeme alarma pritiskom na .
4. Potvrdite pritiskom na .



10 Jela

Pomoću načina rada "Jela" možete sasvim lako pripremati jela. Uređaj odabire optimalnu postavku umjesto vas.

10.1 Namještanje jela

1. U izborniku pritisnite "Jela".

2. Pritisnite željeno jelo.
 - ✓ Postavke za jelo pojavljuju se na zaslonu.
3. Po potrebi prilagodite postavke. Možete prilagoditi samo određene postavke ovisno o jelu.



4. Pritisnite  "Info" kako biste dobili informacije npr. o priboru i razini.
5. Rad uređaja pokrenite pritiskom na .
- ✓ Kada je jelo gotovo, javlja se zvučni signal. Uređaj prestaje grijati.
6. Kada je isteklo trajanje:
 - Po potrebi možete namjestiti ostale postavke i ponovno pokrenuti rad uređaja.
 - Kada je jelo gotovo, isključite uređaj pritiskom na .

10.2 Pomicanje vremena kraja

Kod nekih jela možete pomaknuti vrijeme kraja.

Zahtjevi



- Jelo je odabrano.
- Nije pokrenut rad pećnice.

1. Pritisnite .
2. Prstenom za namještanje namjestite vrijeme kraja.
3. Rad uređaja pokrenite pritiskom na .
- ✓ Na zaslonu se pojavljuje vrijeme početka. Uređaj je u poziciji čekanja.
- ✓ Kada je postignuto vrijeme početka, uređaj počinje s grijanjem i vidi se odbrojavanje trajanja.
- ✓ Kada je trajanje isteklo, javlja se zvučni signal. Na zaslonu je trajanje na nuli.

Napomena: Ne možete naknadno promijeniti vrijeme kraja.

10.3 Dodatno pečenje jela

Kod nekih jela uređaj nudi dodatno pečenje nakon isteka trajanja. Možete često dodatno peći po želji.

1. Pritisnite "Dodatno pečenje".
- ✓ Na zaslonu se pojavljuje trajanje.
2. Po potrebi promijenite trajanje s pomoću statusnog retka.
3. Rad uređaja pokrenite pritiskom na .
- ✓ Uređaj počinje s grijanjem i vidi se odbrojavanje trajanja.
- ✓ Kada je trajanje isteklo, javlja se zvučni signal. Uređaj prestaje grijati.
4. Kada je isteklo trajanje:
 - Pritisnite  kako biste prijevremeno poništili zvučni signal
 - Ako želite ponovno dodatno peći, pritisnite "Dodatno pečenje".
 - Kada je jelo gotovo, isključite uređaj pritiskom na .

10.4 Prekid postavke

Nakon pokretanja više ne možete promijeniti postavke.

- ▶ Za brisanje svih postavki isključite uređaj pritiskom na .
- ✓ Sve postavke su izbrisane. Možete ponovno namjestiti.

10.5 Pregled jela

Na uređaju možete vidjeti koja su vam jela na raspolaganju kada pozovete način rada.

Jela su razvrstana prema kategorijama i vrstama jela.

- "File pilećih prsa kuhan na pari"
- "Riba, cijela na pari"

- "Riblji file, svjež kuhan na pari"
- "Miješano povrće, "
- "Neoguljeni kuhani krumpiri, sred."
- "Riža basmati"
- "Smeđa riža"
- "Kuskus"
- "Cvjetiči cvjetače na pari"
- "Cvjetiči brokule na pari"
- "Zelene mahune na pari"
- "Narezane mrkve, na pari"
- "Leća"
- "Jaja, tvrdo kuhana"
- "Jaja, meko kuhana"
- "Riža na mlijeku"
- "Voćni kompot"
- "Jogurt u staklenim teglicama"
- "Sterilizacij boca"
- "Ponovno zagrijavanje priloga"

10.6 Napomene o pripremi jela

Slijedite upute na svojem uređaju. Pridržavajte se ovih informacija kada pripremate jela.

- Svi programi su namijenjeni za kuhanje na jednoj razini. Vrijeme kuhanja može se razlikovati ovisno o količini i kvaliteti sastojaka.

Količina / težina

- Stavite namirnice u posudu do visine od najviše 4 cm.
- Nemojte prekoračiti najveću težinu navedenu u preporukama.

Pribor / posuđe

- Pridržavajte se preporuka za namještanje u uputama za pribor.
→ "Tako će to uspjeti", Stranica 24
- Kod kuhanja u perforiranoj parnoj posudi dodatno stavite neperforiranu parnu posudu na razinu 1. Prikuplja se tekućina koja kaplje.

Proizvodi od žitarica ili leća

Izvažite namirnicu i dodajte vodu u točnom omjeru:

- Basmati riža 1:1,5
- Kuskus 1:1
- Integralna riža 1:1,5
- Smeđa leća 1:2
- Kako bi se preostala voda brže upila, nakon kuhanja promiješajte proizvode od žitarica.

Riba

- Namastite perforiranu parnu posudu.
- Ne stavljajte ribe ili riblje filete jedne iznad drugih.
- Po mogućnosti odaberite ribe ili riblje filete jednake veličine.
- Navedite težinu najteže ribe.

Jaja

- Ubodite jaja prije kuhanja.
- Ne stavljajte jaja jedna iznad drugih.

Pileća prsa

- Ne stavljajte pileća prsa jedna iznad drugih.

Povrće

- Povrće začinite tek nakon kuhanja.

- Ne upotrebljavajte jako zaleđene duboko smrznute proizvode. Skinite led s namirnice.
- Namirnice uvijek ravnomjerno rasporedite u posudu. Kod različitih visina slojeva namirnice se neće ravnomjerno skuhati.

Priprema jogurta

1. Zagrijte mlijeko na ploči za kuhanje na 90 °C. Za trajno mlijeko dovoljno je 40 °C.
2. Ostavite mlijeko da se ohladi na 40 °C.
3. 150 g jogurta na temperaturi hladnjaka umiješajte u mlijeko.
4. Smjesu ulijte u šalice ili male staklenke i prekrijte ih folijom za održavanje svježine.
5. Stavite šalice ili čaše u parnu posudu.
6. Pridržavajte se podataka u pregledu jela i pokrenite program.
7. Nakon pripreme jogurt ostavite da se ohladi u hladnjaku.

Pripremanje riže na mlijeku

1. Izvažite rižu.
2. Dodajte 2,5-struku količinu mlijeka.
3. Stavite rižu i mlijeko u posudu do visine od najviše 2,5 cm.

4. Pridržavajte se podataka u pregledu jela i pokrenite program.
5. Promiješajte rižu nakon kuhanja.
 - ✓ Riža na mlijeku upit će preostalo mlijeko.

Pripremanje voćnog kompota

Program je prikladan samo za koštičavo i koštunjavo voće.

1. Izvažite voće.
2. Dodajte oko 1/3 količine vode.
3. Dodajte šećer i začine po ukusu.
4. Pridržavajte se podataka u pregledu jela i pokrenite program.

Dezinficiranje bočica za dojenčad

Možete dezinficirati bočice za dojenčad u svojem uređaju. Postupak odgovara dosadašnjem iskuhanju.

1. Očistite bočice odmah nakon ispijanja pomoću četke za boce.
2. Operite bočice u perilici posuđa.
3. Stavite bočice u perforiranu parnu posudu tako da se ne dodiruju.
4. Pridržavajte se podataka u pregledu jela i pokrenite program.
5. Bočice obrišite čistom krpom.

11 Favoriti

U favoritima možete spremi svoje postavke i ponovno ih upotrijebiti.

Napomena: Ovisno o tipu uređaja / stanju softvera uređaja, trebate preuzeti ovu funkciju na svoj uređaj. Informirajte se u aplikaciji Home Connect.

11.1 Spremanje favorita

Možete spremi do 10 različitih načina rada kao svoje favorite.

- ▶ Da biste spremili neki način rada kao favorit, morate upotrijebiti aplikaciju Home Connect. Kada je vaš uređaj povezan, slijedite upute u aplikaciji.

11.2 Odabir favorita

Kada ste spremili favorite, možete ih odabrati za namještanje rada.

1. U izborniku pritisnite "Favoriti".
 2. Pritisnite željeni favorit.
 3. Po potrebi možete promijeniti postavke.
 4. Rad uređaja pokrenite pritiskom na ^{start}_{stop}.
- ✓ Na zaslonu se prikazuju namještene vrijednosti.

11.3 Promjena favorita

Možete promijeniti, razvrstati ili izbrisati svoje spremljene favorite u svakom trenutku.

- ▶ Da biste promijenili favorite, morate upotrijebiti aplikaciju Home Connect. Kada je vaš uređaj povezan, slijedite upute u aplikaciji.

12 Zaštita djece

Zaštitite svoj uređaj kako djeca ne bi nehotično uključila uređaj ili promijenila postavke.

12.1 Aktiviranje zaštite za djecu

Možete aktivirati zaštitu za djecu kada je uključen i isključen uređaj.

- ▶ Za aktiviranje zaštite za djecu pritisnite i držite pritisnutu tipku ∞ oko 4 sekunde.
- ✓ Na zaslonu se pojavljuje napomena za potvrdu.
- ✓ Upravljačka ploča je blokirana. Uređaj možete isključiti samo pritiskom na ☹.

- ✓ Kada je uređaj uključen, svijetli ∞. Kada je uređaj isključen, ne svijetli ∞.

12.2 Deaktiviranje zaštite za djecu

Zaštitu za djecu možete uvijek deaktivirati.

1. Pritisnite bilo koje mjesto na zaslonu.
 2. Za deaktiviranje zaštite za djecu okrenite prsten za namještanje do kraja u smjeru kazaljke na satu počevši odozgo tako da slika na prstenu bude potpuno popunjena.
- ✓ Na zaslonu se pojavljuje napomena za potvrdu.

13 Osnovne postavke

Možete namjestiti osnovne postavke uređaja prema svojim potrebama.

13.1 Pregled osnovnih postavki

Ovdje ćete naći pregled osnovnih postavki i tvorničkih postavki. Osnovne postavke ovise o opremi vašeg uređaja.

Više informacija o pojedinim osnovnim postavkama možete dobiti na zaslonu pritiskom na ⓘ.

Osnovne postavke	Odabir
Jezik	Pogledajte odabir na uređaju
Home Connect	Povežite pećnicu s mobilnim krajnjim uređajem i daljinski upravljajte. Home Connect → <i>Stranica 16</i>
Vrijeme na satu	Vrijeme u 24-satnom formatu
Datum	Datum u obliku DD.MM.GGGG
Zaslon	Odabir
Svjetlina	<ul style="list-style-type: none"> Stupnjevi 1, 2, 3, 4 i 5¹
Indikator stanja pripravnosti	<ul style="list-style-type: none"> Uključen, vremenski ograničen Uključeno (ova postavka povećava potrošnju energije) Isključen¹
Sat	<ul style="list-style-type: none"> Digitalni + datum¹ Digitalni Analogni
Namještanje	<ul style="list-style-type: none"> Centriranje zaslona vodoravno i okomito

¹ Tvornička postavka (može se razlikovati ovisno o tipu uređaja)

Zvuk	Odabir
Zvuk tipki	<ul style="list-style-type: none"> Uključeno¹ Isključen
Zvučni signal	<ul style="list-style-type: none"> Vrlo kratko trajanje Kratko trajanje Srednje trajanje¹ Dugo trajanje

¹ Tvornička postavka (može se razlikovati ovisno o tipu uređaja)

Postavke uređaja	Odabir
Vrijeme nastavka ventilacije	<ul style="list-style-type: none"> Minimalno Preporučeno¹ Dugo Jako dugo

¹ Tvornička postavka (može se razlikovati ovisno o tipu uređaja)

Postavke uređaja	Odabir
Osvjetljenje	<ul style="list-style-type: none"> Uključeno prilikom kuhanja i otvaranja vrata¹ Samo kod otvaranja vrata Uvijek isključeno
Tvrdoća vode	<ul style="list-style-type: none"> 4 (jako tvrda)¹ 3 (tvrda) 2 (srednje) 1 (meka) 0 (omekšana)

¹ Tvornička postavka (može se razlikovati ovisno o tipu uređaja)

Personalizacija	Odabir
Logotip	<ul style="list-style-type: none"> Prikazati¹ Ne prikazivati
Rad uređaja nakon uključivanja	<ul style="list-style-type: none"> Glavni izbornik¹ Kuhanje na pari Jela Favoriti
Regionalna jela	<ul style="list-style-type: none"> Sva¹ Europska jela Jela na britanski način
Zaštita djece	<ul style="list-style-type: none"> Samo blokada tipki¹ Deaktivirano

¹ Tvornička postavka (može se razlikovati ovisno o tipu uređaja)

Tvorničke postavke	Odabir
Tvorničke postavke	<ul style="list-style-type: none"> Vraćanje
Informacija o uređaju	Informacija o uređaju

13.2 Promjena osnovnih postavki

- U izborniku pritisnite "Osnovne postavke".
- Pritisnite željeno područje osnovne postavke.
- Pritisnite željenu osnovnu postavku.
- Pritisnite željeni odabir za osnovnu postavku.
 - ✓ Promjena se izravno preuzima kod većine osnovnih postavki.
- Da biste promijenili druge osnovne postavke, vratite se pritiskom na ⏪ i odaberite neku drugu osnovnu postavku.
- Za izlaz iz osnovnih postavki vratite se na izbornik pritiskom na ⏩ ili isključite uređaj pritiskom na ⏻.
 - ✓ Promjene su pohranjene.

Napomena: Nakon nestanka struje ostaju pohranjene promjene osnovnih postavki.

14 Home Connect

Ovaj uređaj ima mogućnost mrežnog povezivanja. Uređaj povežite s mobilnim uređajem kako biste preko aplikacije Home Connect mogli rukovati funkcijama, prilagodavati postavke ili nadzirati trenutačno radno stanje.

Usluge Home Connect nisu dostupne u svim zemljama. Dostupnost funkcije Home Connect ovisi o dostupnosti usluga Home Connect u vašoj zemlji. Informacije o tome naći ćete na: www.home-connect.com.

Aplikacija Home Connect vas pritom vodi kroz čitavi postupak prijave. Slijedite upute navedene u aplikaciji Home Connect kako biste namjestili postavke.

Savjeti

- Pridržavajte se uputa iz priloženih dokumenata za Home Connect.
- Pridržavajte se i napomena u aplikaciji Home Connect.

Napomene

- Pridržavajte se sigurnosnih napomena u ovim uputama za uporabu i provjerite primjenjuju li se i kada uređajem rukujete putem aplikacije Home Connect. → "Sigurnost", *Stranica 2*
- Rukovanje na uređaju uvijek ima prednost. Tada nije moguće rukovanje putem aplikacije Home Connect.
- U umreženom stanju pripravnosti uređaju je potrebno maks. 2 W.

14.1 Namještanje Home Connect

Zahtjevi

- Uređaj je priključen na električnu mrežu i uključen.
- Imate mobilni krajnji uređaj s aktualnom verzijom iOS ili Android operativnog sustava, npr. pametni telefon.
- Mobilni krajnji uređaj i uređaj su unutar dometa WLAN signala vaše kućne mreže.

1. Preuzmite aplikaciju Home Connect.



2. Otvorite aplikaciju Home Connect i skenirajte sljedeći QR kod.



3. Slijedite upute u aplikaciji Home Connect.

14.2 Home Connect postavke

Postavke za Home Connect i mrežne postavke možete prilagoditi u osnovnim postavkama svog uređaja. Koje će se postavke prikazati na zaslonu, ovisi o tome je li namještena funkcija Home Connect i je li uređaj povezan s kućnom mrežom.

Osnovna postavka	Moguće postavke	Objašnjenje
Home Connect asistent	Pokretanje asistenta Prekid veze	Putem Home Connect asistenta možete povezati svoj uređaj s aplikacijom Home Connect. Napomena: Ako prvi put upotrebljavate Home Connect asistenta, dostupna je samo postavka "Pokretanje asistenta".
WiFi	Uključen Isključen	Uz WiFi možete isključiti mrežnu vezu svog uređaja. Nakon uspješnog povezivanja možete isključiti WiFi i nećete izgubiti detaljne podatke. Kada ponovno uključite WiFi, uređaj će se povezati automatski. Napomena: U umreženom stanju pripravnosti uređaju je potrebno maksimalno 2 W.
Status daljinskog upravljanja	Praćenje Ručno daljinsko pokretanje Neprekidno daljinsko pokretanje	Kod praćenja možete vidjeti samo radno stanje uređaja u aplikaciji. Pri ručnom daljinskom pokretanju svaki put trebate aktivirati daljinsko pokretanje prije pokretanja uređaja putem aplikacije. Ako otvorite vrata uređaja u roku od 15 minuta nakon aktiviranja daljinskog pokretanja ili po završetku rada, daljinsko pokretanje je deaktivirano. Pri neprekidnom daljinskom pokretanju možete daljinski pokrenuti uređaj u svakom trenutku i njime rukovati. Ako često daljinski upravljate uređajem, korisno je postaviti daljinsko pokretanje na neprekidno.

14.3 Upravljanje uređajem putem aplikacije Home Connect

Putem aplikacije Home Connect možete daljinski namjestiti uređaj i pokrenuti ga.

⚠ UPOZORENJE – Opasnost od požara!

Zapaljivi predmeti u pećnici mogu se zapaliti.

- ▶ Nikada ne čuvajte zapaljive predmete u pećnici.
- ▶ Ako izlazi dim, trebate isključiti uređaj ili izvući utikač i držati vrata zatvorena kako bi se ugušili eventualni plameni.

Zahtjevi

- Uređaj je uključen.
- Uređaj je povezan s kućnom mrežom i aplikacijom Home Connect.
- Da biste mogli namjestiti uređaj putem aplikacije, mora biti odabrano ručno ili neprekidno daljinsko pokretanje u osnovnoj postavci statusa daljinskog upravljanja.

1. Pritisnite  da biste aktivirali daljinsko pokretanje.
2. Namjestite neku postavku u aplikaciji Home Connect i pošaljite je na uređaj.

Napomene

- Ako otvorite vrata uređaja u roku od 15 minuta nakon aktiviranja daljinskog pokretanja ili po završetku rada, ručno daljinsko pokretanje će se deaktivirati.
- Ako rad pećnice pokrenete na uređaju, onda se daljinsko pokretanje aktivira automatski. Možete promijeniti postavke putem aplikacije Home Connect ili pokrenuti novi program.

14.4 Ažuriranje softvera

Pomoću funkcije Ažuriranje softvera pokreće se ažuriranje softvera vašeg uređaja, npr. optimizacija, otklanjanje pogrešaka, ažuriranja važna za sigurnost.

Pod uvjetom da ste registrirani korisnik aplikacije Home Connect, da ste je instalirali na svom mobilnom krajnjem uređaju te da ste povezani s poslužiteljem Home Connect.

Čim ažuriranje softvera bude na raspolaganju, aplikacija Home Connect obavijestit će vas o tome, pa ga preko aplikacije možete pokrenuti. Nakon uspješnog preuzimanja možete pokrenuti instalaciju putem aplikaci-

je Home Connect kada ste na kućnoj WLAN mreži (WiFi). Nakon uspješne instalacije bit ćete obaviješteni preko aplikacije Home Connect.

Napomene

- Tijekom preuzimanja i dalje možete upotrebljavati uređaj. Ovisno o osobnim postavkama u aplikaciji, ažuriranje softvera može se i automatski preuzeti.
- U slučaju ažuriranja važnog za sigurnost preporučuje se izvršiti postupak instalacije u što kraćem roku.
- Instalacija traje nekoliko minuta. Tijekom instalacije ne možete koristiti uređaj.

14.5 Dijagnoza na daljinu

Servisna služba može pristupiti vašem uređaju putem dijagnoze na daljinu ako se s odgovarajućim zahtjevom obraćate servisnoj službi, ako je vaš uređaj povezan s Home Connect poslužiteljem i ako je dijagnoza na daljinu dostupna u zemlji u kojoj upotrebljavate uređaj.

Savjet: Više informacija i napomene za dostupnost dijagnoze na daljinu u svojoj zemlji možete pronaći pod Usluge/podrška na lokalnoj internetskoj stranici: www.home-connect.com.

14.6 Zaštita podataka

Obratite pozornost na napomene o zaštiti podataka. Pri prvom povezivanju uređaja s mrežom spojenom na internet, uređaj prenosi sljedeće kategorije podataka na poslužitelj Home Connect (prva registracija):

- Jedinstveni identifikator uređaja (sastoji se od ključeva uređaja kao i MAC adrese ugrađenog Wi-Fi komunikacijskog modula).
- Sigurnosni certifikat Wi-Fi komunikacijskog modula (za informacijsko-tehničku zaštitu veze).
- Aktualnu verziju softvera i hardvera vašeg kućanskog uređaja.
- Status eventualnog prethodnog vraćanja na tvorničke postavke.

Ova prva registracija priprema je za korištenje funkcijama Home Connect i potrebna je tek u trenutku kada se prvi put poželite koristiti funkcijom Home Connect.

Napomena: Vodite računa da se funkcije Home Connect mogu upotrebljavati samo u kombinaciji s aplikacijom Home Connect. Informacije o zaštiti podataka možete pozvati u aplikaciji Home Connect.

15 Čišćenje i održavanje

Kako bi vam uređaj dugo ostao funkcionalan, pažljivo ga čistite i održavajte.

15.1 Sredstva za čišćenje

Upotrebljavajte samo prikladna sredstva za čišćenje različitih površina na uređaju.

⚠ UPOZORENJE – Opasnost od strujnog udara!

Prodrla vlaga može uzrokovati strujni udar.

- ▶ Za čišćenje uređaja ne upotrebljavajte parni ili visokotlačni čistač.

POZOR!

Neprikladna sredstva za čišćenje mogu oštetiti površine uređaja.

- ▶ Nemojte upotrebljavati jaka ili abrazivna sredstva za čišćenje.
- ▶ Ne koristite sredstvo za čišćenje pećnice.
- ▶ Ne upotrebljavajte sredstva za uklanjanje kamenca na ručki na vratima ili upravljačkoj ploči jer se te mrlje više ne mogu ukloniti.

- ▶ Ne koristite nagrizajuća, agresivna sredstva ili sredstva koja sadrže klor.
- ▶ Soli su jako agresivne i mogu uzrokovati zahrđala mjesta. Ostatke ljutih umaka ili slanih jela uklonite iz ohlađene pećnice.

- ▶ Nemojte upotrebljavati sredstva za čišćenje s velikim udjelom alkohola.
- ▶ Nemojte upotrebljavati tvrde jastučice za ribanje ili spužve za čišćenje.

Prednja strana uređaja

Površina	Sredstva za čišćenje	Napomene
Plemeniti čelik	Sapunica Specijalno sredstvo za čišćenje plemenitog čelika	Nakon čišćenja obrišite površinu mekom krpom. Kako biste izbjegli koroziju, odmah uklonite ostatke kamenca, masti, škroba i bjelanjčevina s površina od plemenitog čelika.

Unutarnje površine uređaja

Unutrašnjost pećnice s posudom za isparavanje	Vruća sapunica Voda s octom	Za čišćenje vrućom sapunicom ili vodom s octom koristite priloženu spužvicu za čišćenje ili mekanu četku za pranje posuđa.
Pribor	Vruća sapunica Voda s octom	Pribor namočite u vrućoj sapunici i očistite četkom ili spužvicom. Alternativno operite pribor u perilici posuđa. U slučaju jakih promjena boje očistite pribor vodom s octom.
Spremnik za vodu	Sapunica	Ne perite spremnik za vodu u perilici posuđa.
Otvor spremnika		Obrišite nakon svakog rada uređaja.
Brtva na poklopcu spremnika za vodu		Obrišite nakon svakog rada uređaja.

Vrata uređaja

Stakla na vratima	Sredstvo za čišćenje stakla	Nakon čišćenja obrišite površinu mekom krpom.
Brtva na vratima	Vruća sapunica	

15.2 Krpa od mikrovlakana

Krpa od mikrovlakana uklanja vodenastu i masnu prljavštinu.

Krpa od mikrovlakana sa saćastom strukturom prikladna je za čišćenje osjetljivih površina, kao primjerice:

- Staklo
- Staklokeramika
- Plemeniti čelik
- Aluminijski

Krpu od mikrovlakana možete kupiti kod servisne službe, u specijaliziranim trgovinama ili na internetu.

15.3 Spužvica za čišćenje

Upijajuću spužvicu za čišćenje koristite samo za čišćenje pećnice i uklanjanje ostataka vode iz posude za isparavanje.

Prije korištenja temeljito isperite spužvicu za čišćenje. Spužvicu za čišćenje možete prati u perilici rublja s programom za iskuhavanje rublja.

Spužvicu za čišćenje možete kupiti kod servisne službe, u specijaliziranim trgovinama ili na internetu.

15.4 Sušenje pećnice

UPOZORENJE – Opasnost od opekotina!

Prilikom otvaranja vrata uređaja može izaći vruća para. Ovisno o temperaturi paru ne možete vidjeti.

- ▶ Prilikom otvaranja nemojte stajati blizu uređaja.
- ▶ Oprezno otvorite vrata uređaja.
- ▶ Ne dozvolite pristup djeci.

Voda u posudi za isparavanje je nakon isključivanja uređaja još uvijek vruća.

- ▶ Posudu za isparavanje nikada nemojte isprazniti odmah nakon isključivanja uređaja.
- ▶ Prije čišćenja ostavite uređaj da se ohladi.

1. Vrata uređaja ostavite malo otvorena sve dok se uređaj ne ohladi.
2. Uklonite nečistoću u pećnici.
3. Ohlađenu pećnicu i posudu za isparavanje obrišite spužvicom za čišćenje te zatim mekom krpom.
4. Ako se na frontama elementa stvorio kondenzat, obrišite fronte elementa.

15.5 Pražnjenje spremnika za vodu

POZOR!

Brisanje spremnika za vodu u vrućoj pećnici može uzrokovati oštećenja na spremniku za vodu.

- ▶ Nemojte brisati spremnik za vodu u vrućoj pećnici. Pranje spremnika za vodu u perilici posuđa uzrokuje oštećenja.
 - ▶ Spremnik za vodu ne perite u perilici posuđa.
 - ▶ Spremnik za vodu očistite mekom krpom i uobičajenim sredstvom za pranje posuđa.
1. Otvorite vrata uređaja.
 2. Izvadite spremnik za vodu i izlijte ostatak vode.
 3. Obrišite brtvu na poklopcu spremnika i otvor spremnika na uređaju.
 4. Spremnik za vodu umetnite u otvor spremnika.
 5. Zatvorite vrata uređaja.

15.6 Uklanjanje kamenca

Kako bi vaš uređaj ostao funkcionalan, morate redovito uklanjati kamenac u uređaju. Koliko često je potrebno uklanjanje kamenca ovisi o tvrdoći korištene vode.

Napomene

- Ako tijekom uklanjanja kamenca pritisnete ^{start}/_{stop}, postupak se prekida i uređaj se isključuje. Nakon ponovnog uključivanja morate isprati uređaj dva puta kako biste uklonili ostatke otopine za uklanjanje kamenca. Tijekom drugog ispiranja uređaj je blokiran za druge primjene.
- Uređaj vam pokazuje kada može još 5 ili manje puta raditi s parom. Ako ne provedete uklanjanje kamenca, više nećete moći namjestiti rad s parom.

Korak	Trajanje
Uklanjanje kamenca → <i>Stranica 19</i>	Oko 34 min
Prvo ispiranje	2 min
Drugo ispiranje	2 min

Pokretanje uklanjanja kamenca

Za uklanjanje kamenca iz uređaja potrebno je oko 30 minuta.

POZOR!

Vrijeme djelovanja tijekom uklanjanja kamenca je navedeno na tekućem sredstvu za uklanjanje kamenca koje smo preporučili. Druga sredstva za uklanjanje kamenca mogu uzrokovati kvar uređaja.

- ▶ Za uklanjanje kamenca koristite isključivo tekuće sredstvo za uklanjanje kamenca koje smo preporučili.

Ako otopina za uklanjanje kamenca dospije na upravljačku ploču ili druge osjetljive površine, one će se oštetiti.

- ▶ Otopinu za uklanjanje kamenca odmah uklonite vodom.

1. Pomiješajte 300 ml vode i 60 ml tekućeg sredstva za uklanjanje kamenca tako da dobijete otopinu za uklanjanje kamenca.
2. Izvadite spremnik za vodu.
3. Spremnik za vodu napunite otopinom za uklanjanje kamenca.
4. Spremnik za vodu umetnite do kraja u uređaj.
5. Zatvorite vrata uređaja.
6. Pritisnite ☺

7. Odaberite "Čišćenje".

8. Pritisnite ^{start}/_{stop}.

Provođenje ispiranja

1. Priloženom spužvicom za čišćenje uklonite otopinu za uklanjanje kamenca iz posude za isparavanje i temeljito isperite spužvicu za čišćenje vodom.
2. Izvadite spremnik za vodu i temeljito isperite.
3. Spremnik za vodu napunite vodom i ponovno ga umetnite.
4. Zatvorite vrata uređaja.
- ✓ Uređaj ispire 4 minute.
5. Otvorite vrata uređaja.
6. Spužvicom za čišćenje uklonite preostalu vodu u posudi za isparavanje.
7. Nastavite s drugim ispiranjem.
8. Izvadite spremnik za vodu i izlijte ostatak vode.
9. Temeljito isperite spremnik za vodu i napunite vodom.
10. Ponovno umetnite spremnik za vodu.
11. Zatvorite vrata uređaja.
12. Pritisnite ^{start}/_{stop}.
- ✓ Uređaj ispire 2 minute.
13. Spužvicom za čišćenje uklonite preostalu vodu u posudi za isparavanje.
14. Pećnicu obrišite spužvicom za čišćenje te zatim mekom krpom.
15. Isključite uređaj.
- ✓ Uređaj je ponovno spreman za rad.

15.7 Vrata uređaja

Možete rastaviti vrata uređaja kako biste ih temeljito očistili.

Skidanje vrata uređaja

UPOZORENJE – Opasnost od ozljede!

Sastavni dijelovi unutar vrata uređaja mogu biti oštih rubova.

- ▶ Nosite zaštitne rukavice.

Šarke na vratima uređaja pomiču se prilikom otvaranja i zatvaranja vrata i mogu se zaglaviti.

- ▶ Ne posežite rukom u područje šarki.

1. Otvorite vrata uređaja do kraja.

2. ⚠ UPOZORENJE – Opasnost od ozljede!

Ako šarke nisu osigurane, možete ih zatvoriti velikom silom.

- ▶ Pripazite da su zaporne poluge skroz sklopljene odn. skroz rasklopljene kod skidanja vrata uređaja.

Rasklopite zapornu polugu na lijevoj i desnoj šarki.

Rasklopljena zaporna poluga

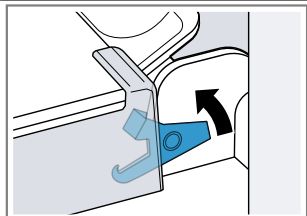

Šarka je osigurana i ne može se zaklopiti.

Zaklopljena zaporna poluga

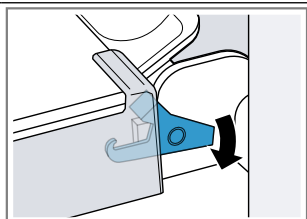

Vrata uređaja su osigurana i ne mogu se skinuti.

- ✓ Zaporne poluge su rasklopljene. Šarke su osigurane i ne mogu se zaklopiti.

3. Zatvorite vrata uređaja do graničnika ①. Vrata uređaja uhvatite s obje ruke s lijeve i desne strane i izvucite prema gore ②.

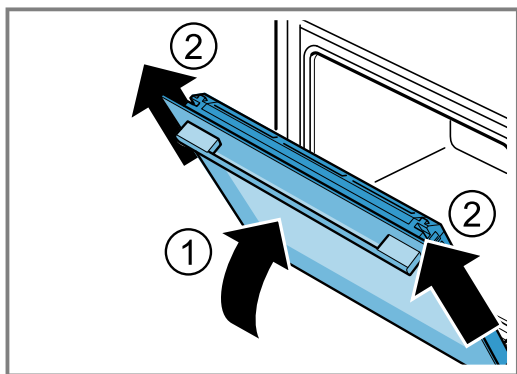

4. Oprezno odložite vrata uređaja na ravnu površinu.

Stavljanje vrata uređaja

⚠ UPOZORENJE – Opasnost od ozljede!

Šarke na vratima uređaja pomiču se prilikom otvaranja i zatvaranja vrata i mogu se zaglaviti.

- ▶ Ne posežite rukom u područje šarki.

Ako šarke nisu osigurane, možete ih zatvoriti velikom silom.

- ▶ Pripazite da su zaporne poluge skroz sklopljene odn. skroz rasklopljene kod skidanja vrata uređaja.

1. Vrata uređaja gurnite ravno na obje šarke ①. Gurnite vrata uređaja do graničnika.
2. Otvorite vrata uređaja do kraja.

3. Zaklopite zapornu polugu na lijevoj i desnoj šarki ②.

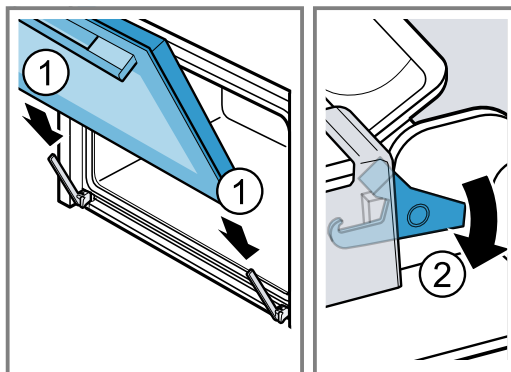

- ✓ Zaporne poluge su zaklopljene. Vrata uređaja su osigurana i ne mogu se skinuti.

4. Zatvorite vrata uređaja.

15.8 Stakla na vratima

Za bolje čišćenje stakala vrata možete skinuti vrata pećnice.

Demontaža stakla na vratima

⚠ UPOZORENJE – Opasnost od ozljede!

Izgrebano staklo na vratima uređaja može se raspuknuti.

- ▶ Ne upotrebljavajte oštra abrazivna sredstva za čišćenje ili oštra metalna strugala za čišćenje stakla na vratima pećnice jer mogu izgredsti površinu.

Šarke na vratima uređaja pomiču se prilikom otvaranja i zatvaranja vrata i mogu se zaglaviti.

- ▶ Ne posežite rukom u područje šarki.

Sastavni dijelovi unutar vrata uređaja mogu biti oštih rubova.

- ▶ Nosite zaštitne rukavice.

1. Otvorite vrata uređaja do kraja.
2. Rasklopite zapornu polugu na lijevoj i desnoj šarki ①.

- ✓ Zaporne poluge su rasklopljene. Šarke su osigurane i ne mogu se zaklopiti.

3. Zatvorite vrata uređaja do graničnika ②.

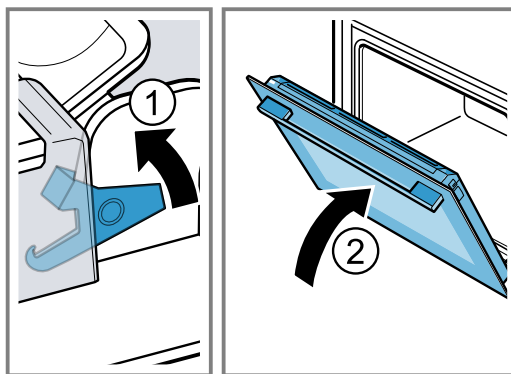

4. Pritisnite poklopac vrata s lijeve i desne strane izvana ① da iskoči.

5. Skinite poklopac vrata ②.

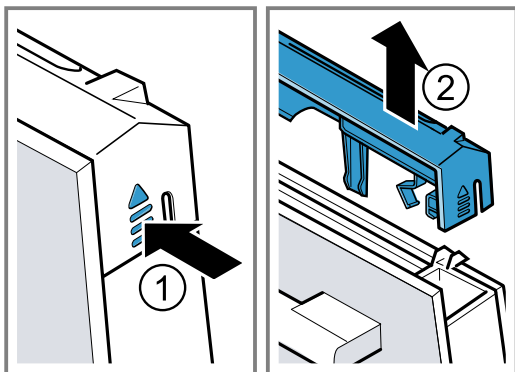

6. Izvucite staklo vrata i oprezno ga odložite na ravnu površinu.

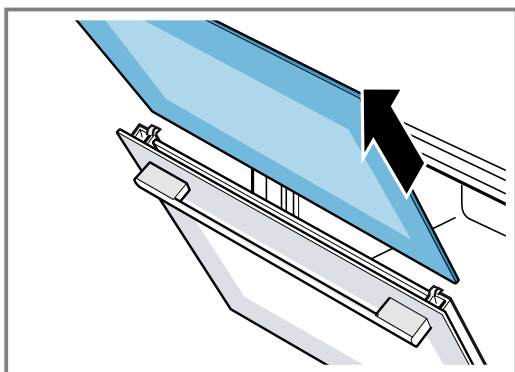

7. Po potrebi izvucite kanal za skupljanje kondenzata kako biste ga očistili.
- Otvorite vrata uređaja.
 - Kanal za skupljanje kondenzata preklopite prema gore i izvucite.

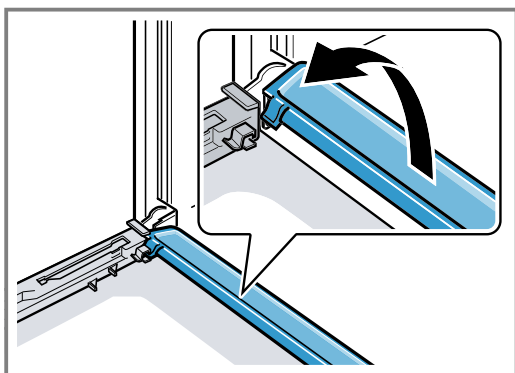

8. **⚠ UPOZORENJE – Opasnost od ozljede!**

Izgrebeno staklo na vratima uređaja može se raspuknuti.

- ▶ Ne upotrebljavajte oštra abrazivna sredstva za čišćenje ili oštra metalna strugala za čišćenje stakla na vratima pećnice jer mogu izgresti površinu.

Očistite izvađeno staklo vrata s obje strane sredstvom za čišćenje stakla i mekanom krpom.

9. Kanal za skupljanje kondenzata očistite krpom i vrućom sapunicom.
10. Očistite vrata uređaja.
→ "Sredstva za čišćenje", Stranica 17
11. Obrišite staklo vrata i ponovno ga postavite.
→ "Montaža stakla na vratima", Stranica 21

Montaža stakla na vratima

⚠ UPOZORENJE – Opasnost od ozljede!

Šarke na vratima uređaja pomiču se prilikom otvaranja i zatvaranja vrata i mogu se zaglaviti.

- ▶ Ne posežite rukom u područje šarki.
- Sastavni dijelovi unutar vrata uređaja mogu biti oštih rubova.
- ▶ Nosite zaštitne rukavice.

Napomena: Možete ponovno koristiti uređaj tek nakon što ispravno postavite staklo.

1. Otvorite vrata uređaja do kraja.
2. Ponovno umetnite kanal za skupljanje kondenzata. U tu svrhu kanal za skupljanje kondenzata okomito utaknite i okrenite prema dolje [a](#).

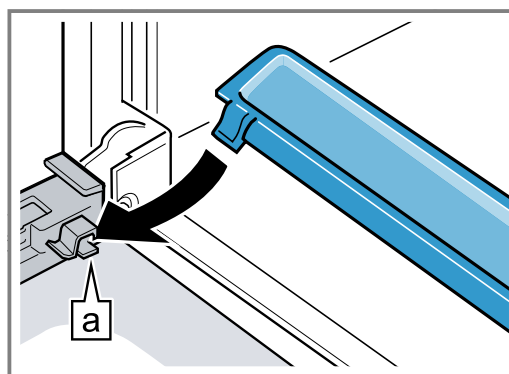

3. Umetnite unutarnje staklo [a](#).

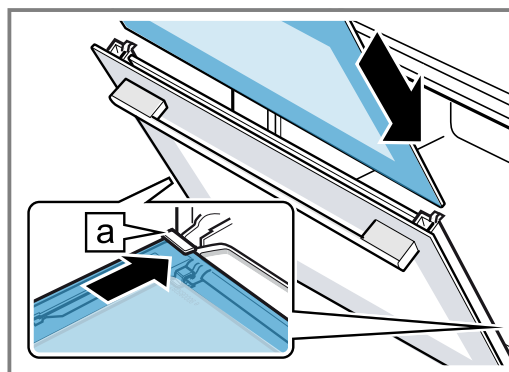

Pritom pazite da je ravna, sjajna strana stakla izvana i da je izrez s lijeve i desne strane gore. Staklo mora biti točno dolje u držaču.

4. Unutarnje staklo pritisnite s gornje strane [a](#).

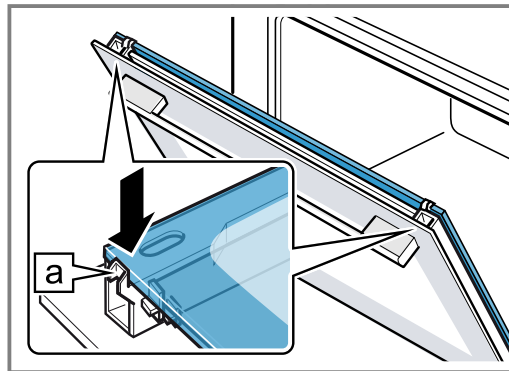

5. Stavite poklopac i pritisnite ga dok se čujno ne uklupi ①.
6. Otvorite vrata uređaja do kraja.

7. Zaklopite obje zaporne poluge s lijeve i desne strane ②.

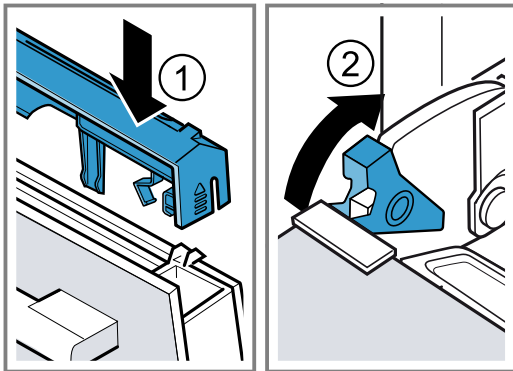

8. Zatvorite vrata uređaja.

16 Uklanjanje smetnji

Manje smetnje na svom uređaju možete samostalno ukloniti. Iskoristite informacije za uklanjanje smetnji prije nego što se obratite servisnoj službi. Tako ćete izbjeći nepotrebne troškove.

⚠ UPOZORENJE – Opasnost od ozljede!

Nestručni popravci su opasni.

- ▶ Popravke na uređaju smije vršiti samo obučeno stručno osoblje.
- ▶ Ako je uređaj neispravan, nazovite servisnu službu.

⚠ UPOZORENJE – Opasnost od strujnog udara!

Nestručni popravci su opasni.

- ▶ Popravke na uređaju smije vršiti samo obučeno stručno osoblje.
- ▶ Za popravak uređaja smiju se upotrebljavati samo originalni rezervni dijelovi.
- ▶ Ako je mrežni priključni vod ovog uređaja oštećen, može ga zamijeniti isključivo obučeno stručno osoblje.

16.1 Funkcionalne smetnje

Kvar	Uzrok i rješavanje problema
Uređaj ne funkcionira.	Osigurač u ormariću s osiguračima je iskočio. ▶ Provjerite osigurač u ormariću s osiguračima.
	Opskrba strujom je prekinuta. ▶ Provjerite funkcionira li rasvjeta ili drugi uređaji u prostoriji.
	Mrežni utikač iz mrežnog priključnog voda nije utaknut. ▶ Priključite uređaj na strujnu mrežu.
Uključenim uređajem se ne može rukovati, na zaslonu se prikazuje ∞.	Aktivirana je zaštita za djecu. ▶ Pritisnite ∞ sve dok se na zaslonu ne ugasi ∞.
Uređaj ne grije.	Uključen je demonstracijski način rada. 1. Kratko isključite uređaj iz električne mreže tako da isključite osigurač u ormariću s osiguračima i ponovno ga uključite. 2. Isključite demonstracijski način rada u roku od oko 5 minuta u osnovnim postavkama. → "Promjena osnovnih postavki", Stranica 15
	Opskrba strujom je prekinuta. ▶ Jednom otvorite i zatvorite vrata uređaja nakon nestanka struje. ✓ Uređaj vrši provjeru i spreman je za uporabu.
Na zaslonu se prikazuje poruka sa slovom "D" ili "E", primjerice D0111 ili E0111.	Funkcionalna smetnja 1. Uređaj isključite i ponovno uključite. ✓ Poruka nestaje ako se smetnja pojavila samo jednom. 2. Ako se poruka ponovno prikazuje, nazovite servisnu službu. Pri pozivu navedite točnu poruku pogreške.
Rad uređaja ne počinje ili se zaustavlja.	Vrata uređaja nisu zatvorena do kraja. ▶ Zatvorite vrata uređaja. Uređaj nije aktivan. ▶ Uređaj isključite i ponovno uključite.

Kvar	Uzrok i rješavanje problema
Uređaj vas poziva da obrišete pećnicu i napunite spremnik za vodu.	Tijekom uklanjanja kamenca prekinuto je napajanje ili je uređaj isključen. <ul style="list-style-type: none"> ▶ Nakon što ste ponovno uključili uređaj, isperite ga dva puta.
Nakon uključivanja nekog načina rada na zaslonu se pojavljuje poruka da je temperatura previsoka.	Uređaj nije dovoljno hladan. <ol style="list-style-type: none"> 1. Ostavite uređaj da se ohladi. 2. Ponovno namjestite neki način rada.
Tipke trepere.	Normalna pojava jer se stvorio kondenzat iza upravljačke ploče. Nikakva radnja nije potrebna.
Isparila je voda u posudi za isparavanje iako je spremnik za vodu pun.	Spremnik za vodu nije ispravno umetnut. <ul style="list-style-type: none"> ▶ Umetnite spremnik za vodu dok se ne uglavi. Dovod spremnika za vodu je začepljen. <ol style="list-style-type: none"> 1. Uklonite kamenac iz uređaja. 2. Provjerite namješteni raspon tvrdoće vode i prilagodite ga. <ul style="list-style-type: none"> ▶ Ako su narančasta potiskala još uvijek umetnuta u kućište vodilice spremnika, uklonite ih. Potiskala više nisu potrebna.
Spremnik za vodu se prazni bez razloga i voda u posudi za isparavanje se prelijeva.	Spremnik za vodu nije ispravno zatvoren. <ul style="list-style-type: none"> ▶ Zatvorite poklopac spremnika za vodu dok se ne uglavi. Brtva na poklopcu spremnika je zaprljana. <ul style="list-style-type: none"> ▶ Očistite brtvu. Brtva na poklopcu spremnika je neispravna. <ul style="list-style-type: none"> ▶ Kupite novi spremnik za vodu kod servisne službe.
Uređaj vas poziva da napunite spremnik za vodu iako je pun.	Spremnik za vodu nije ispravno umetnut. <ul style="list-style-type: none"> ▶ Umetnite spremnik za vodu dok se ne uglavi. Sustav prepoznavanja ne funkcionira. <ul style="list-style-type: none"> ▶ Nazovite servisnu službu.
Uređaj vas poziva da napunite spremnik za vodu iako još nije prazan ili vas ne poziva da napunite spremnik za vodu iako je prazan.	Spremnik za vodu je zaprljan i pokretni dojavnici razine vode su zaglavljani. <ol style="list-style-type: none"> 1. Protresite spremnik za vodu i očistite ga. 2. Ako se zaglavljani dijelovi ne mogu odvojiti, naručite novi spremnik za vodu kod servisne službe.
Tijekom rada na zaslonu se prikazuje poruka "Napuniti spremnik za vodu?".	Spremnik za vodu je napunjen do pola. <ul style="list-style-type: none"> ▶ Za dulji rad potpuno napunite spremnik za vodu.
Na zaslonu se prikazuje poruka "Uređaj se zagrijava", ali uređaj ne postiže odabranu temperaturu.	Vrijednosti automatskog kalibriranja nisu optimalno namještene. <ul style="list-style-type: none"> ▶ Vratite uređaj na tvorničke postavke i ponovite prvo stavljanje u rad. ✓ Prilikom sljedećeg kuhanja na pari na 100° C kalibriranje se aktivira automatski. Pritom nastaje više pare.
Kod kuhanja na pari nastaje iznimno puno pare.	Uređaj se kalibrira automatski. Nikakva radnja nije potrebna.
Kod kuhanja na pari ponovno nastaje iznimno puno pare.	Uređaj se ne može kalibrirati automatski kod kratkog vremena kuhanja. <ul style="list-style-type: none"> ▶ Vratite uređaj na tvorničke postavke i ponovite kalibriranje. → "Kalibriranje i čišćenje uređaja prije prve uporabe", <i>Stranica 9</i>
Kod kuhanja para izlazi iz ventilacijskih otvora.	Normalni postupak. Nikakva radnja nije potrebna.
Home Connect ne radi ispravno.	Mogući su različiti uzroci. <ul style="list-style-type: none"> ▶ Idite na www.home-connect.com.

16.2 Zamjena neispravnih LED žarulja

- ▶ Neispravne LED žarulje smije zamijeniti samo proizvođač, njegova servisna služba ili ovlašteni servis (elektroinstalater).

16.3 Zamjena brtve na vratima

Ako je na pećnici oštećena vanjska brtva na vratima, morate je zamijeniti. Rezervne brtve za svoj uređaj možete kupiti kod servisne službe. Navedite proizvodni broj (E-br.) i tvornički broj (FD-br.) uređaja.

1. Otvorite vrata uređaja.
2. Skinite staru brtvu na vratima.
3. Novu brtvu umetnite na jednoj strani pećnice i navucite je na vrata.
Sastavno mjesto mora biti bočno.
4. Provjerite dosjed brtve posebno u kutovima.

17 Zbrinjavanje

17.1 Zbrinjavanje starih uređaja u otpad

Ekološki prikladnim zbrinjavanjem otpada mogu se ponovo iskoristiti vrijedne sirovine.

1. Izvucite mrežni utikač iz mrežnog priključnog voda.
2. Prerežite mrežni priključni vod.
3. Uređaj zbrinite na ekološki prihvatljiv način.
Informacije o aktualnim načinima zbrinjavanja možete dobiti od svog specijaliziranog trgovca ili se raspitajte u komunalnoj ili lokalnoj gradskoj upravi.



Ovaj je uređaj označen u skladu s europskom smjernicom 2012/19/EU o otpadnim električnim i elektronskim uređajima (waste electrical and electronic equipment - WEEE). Smjernica određuje okvir za povratak i zbrinjavanje otpadnih uređaja valjan u cijeloj Europskoj Uniji.

18 Tako će to uspjeti

Za različita jela ovdje možete pronaći odgovarajuće postavke te najbolji pribor i najbolje posuđe. Preporuke smo optimalno prilagodili vašem uređaju.

18.1 Najbolje postupite na sljedeći način

⚠ UPOZORENJE – Opasnost od opekotina!

Prilikom otvaranja vrata uređaja može izaći vruća para. Ovisno o temperaturi paru ne možete vidjeti.

- ▶ Prilikom otvaranja nemojte stajati blizu uređaja.
- ▶ Oprezno otvorite vrata uređaja.
- ▶ Ne dozvolite pristup djeci.

Savjet

Ako prvi put upotrebljavate uređaj, pridržavajte se ovih osnovnih informacija:

- → "Sigurnost", *Stranica 2*
- → "Ušteda energije", *Stranica 4*
- → "Kondenzat", *Stranica 25*

1. Odaberite odgovarajuće jelo iz pregleda jela.

Savjeti

- Vaš uređaj ima programirane postavke za odabir jela. Ako želite da vas vodi uređaj, koristite programirana jela → *Stranica 12*.
 - Ako ne možete točno naći jelo koje želite pripremiti ili primjenu, orijentirajte se prema sličnom jelu.
2. Izvadite pribor iz pećnice.
 3. Odaberite prikladno posuđe i prikladan pribor.
Upotrebljavajte posuđe i pribor koji je naveden u preporukama za namještanje.
 4. Zagrijte uređaj samo ako je to navedeno u receptu ili preporukama za namještanje.
 5. Namjestite uređaj prema preporukama za namještanje.

6. Kada je jelo gotovo, isključite uređaj pritiskom na .

18.2 Dobro je znati

U tablicama ćete naći izbor jela koja možete pripremati u pećnici. Možete pročitati koje vrste grijanja, koji pribor i koju temperaturu i koje vrijeme kuhanja je najbolje odabrati. Podaci vrijede, ako nije drugačije navedeno, za stavljanje jela u hladnu pećnicu.

Pribor

Koristite isporučeni pribor.

Ako kuhate jela u perforiranoj parnoj posudi, uvijek stavite ispod nje neperforiranu parnu posudu. U neperforiranoj parnoj posudi prikuplja se tekućina koja kaplje.

Posuđe

Kada koristite posuđe, stavite ga uvijek u sredinu perforirane parne posude.

Posuđe mora biti postojano na vrućinu i paru. Kada kuhate u posudu s debljom stijenkom, produljuje se vrijeme kuhanja.

Jela, koja pripremate u vodenoj kupelji (npr. pri topljenju čokolade), prekrijte folijom.

Vrijeme kuhanja i količina namirnica

Vrijeme kuhanja kod kuhanja na pari ovisi o veličini komada, ali ne ovisi o ukupnoj količini. U uređaju možete kuhati najviše 2 kg hrane na pari.

Pridržavajte se veličine komada navedene u tablicama. Kod manjih komada se skraćuje vrijeme kuhanja, a kod većih se produljuje. Kvaliteta i stupanj dozrijevanja svakako utječu na vrijeme kuhanja. Stoga navedene vrijednosti mogu služiti samo za orijentaciju.

Ravnomjerna raspodjela namirnica

Namirnice uvijek ravnomjerno rasporedite u posudu. Kod različitih visina slojeva namirnice se neće ravnomjerno skuhati.

Namirnice osjetljive na tlak

Nemojte posložiti namirnice osjetljive na tlak previsoko u parnoj posudi. Bolje koristite dvije parne posude.

Kuhanje više jela

Na pari možete istovremeno kuhati više jela bez prijenosa okusa.

Najprije stavite jelo u pećnicu koje se najdulje kuha. Zatim stavite ostala jela u odgovarajućem trenutku. Tako će sva jela istodobno biti gotova. Ukupno vrijeme kuhanja produljuje se kod kuhanja više jela. Kada otvorite vrata uređaja, izlazi malo pare i pećnica se mora ponovno zagrijati.













Kondenzat

Tijekom kuhanja u pećnici i na vratima uređaja može se pojaviti kondenzat. Kondenzat je normalna pojava i ne utječe na rad uređaja. Obrišite kondenzat nakon kuhanja.











18.3 Povrće

Povrće stavite u perforiranu parnu posudu i umetnite na razinu 2. Neperforiranu parnu posudu stavite ispod na razinu 1. U neperforiranoj parnoj posudi prikuplja se tekućina koja kaplje.

Preporuke za namještanje za povrće

Jelo	Veličina komada	Pribor / posude	Vrsta grijanja	Temperatura u °C	Vrijeme kuhanja u minutama
Artičoke	cijele	perforirana + neperforirana parna posuda		100	20 - 35
Cvjetača	cijela	perforirana + neperforirana parna posuda		100	20 - 35
Cvjetača	Ružice	perforirana + neperforirana parna posuda		100	10 - 15
Brokula	Ružice	perforirana + neperforirana parna posuda		100	8 - 10
Grašak	-	perforirana + neperforirana parna posuda		100	5 - 10
Komorač	Kolutići	perforirana + neperforirana parna posuda		100	10 - 14
Zelene mahune	-	perforirana + neperforirana parna posuda		100	15 - 25
Mrkve	Kolutići	perforirana + neperforirana parna posuda		100	10 - 20
Koraba	Kolutići	perforirana + neperforirana parna posuda		100	15 - 25
Poriluk	Kolutići	perforirana + neperforirana parna posuda		100	6 - 9
Kukuruz	cijeli	perforirana + neperforirana parna posuda		100	25 - 35
Blitva ¹	Trakice	perforirana + neperforirana parna posuda		100	8 - 10

¹ Uređaj prethodno zagrijati.

Jelo	Veličina komada	Pribor / posuđe	Vrsta grijanja	Temperatura u °C	Vrijeme kuhanja u minutama
Zelene šparoge ¹	cijele	perforirana + neperforirana parna posuda		100	7 - 12
Bijele šparoge ¹	cijele	perforirana + neperforirana parna posuda		100	10 - 15
Špinat ¹	-	perforirana + neperforirana parna posuda		100	2 - 3
Brokula	Ružice	perforirana + neperforirana parna posuda		100	8 - 12
Kelj pupčar	Ružice	perforirana + neperforirana parna posuda		100	10 - 20
Cikla	cijela	perforirana + neperforirana parna posuda		100	40 - 50
Crveni kupus	trakice	perforirana + neperforirana parna posuda		100	25 - 35
Bijeli kupus	trakice	perforirana + neperforirana parna posuda		100	25 - 35
Tikvice	Kolutići	perforirana + neperforirana parna posuda		100	3 - 4
Slatki grašak	-	perforirana + neperforirana parna posuda		100	8 - 12

¹ Uređaj prethodno zagrijati.

18.4 Prilozi i mahunarke

Preporuke za namještanje priloga i mahunarki.





Primjer: 1:1,5 = na 100 g riže dodajte 150 ml tekućine.

- Namjestite uređaj prema preporuci za namještanje.







Kuhanje priloga i mahunarki

- Dodajte vodu odnosno tekućinu u navedenom omjeru.

Preporuke za namještanje priloga i mahunarki

Jelo	Omjer	Pribor / posuđe	Razina	Vrsta grijanja	Temperatura u °C	Trajanje u min
Krumpir kuhan u ljusci (srednje veličine)	-	perforirana + neperforirana parna posuda	2 + 1		100	35 - 45
Oguljeni kuhani krumpir	-	perforirana + neperforirana parna posuda	2 + 1		100	20 - 25
Integralna riža	1:1,5	neperforirana parna posuda	2		100	35 - 45
Riža duguljastog zrna	1:1,5	neperforirana parna posuda	2		100	20 - 30
Basmati riža	1:1,5	neperforirana parna posuda	2		100	15 - 25

¹ Namirnici dodajte malo vode.









Jelo	Omjer	Pribor / posuđe	Razina	Vrsta grijanja	Temperatura u °C	Trajanje u min
Rižoto	1:2	neperforirana parna posuda	2		100	30 - 40
Smeđa leća	1:2	neperforirana parna posuda	2		100	30 - 40
Kuskus	1:1	neperforirana parna posuda	2		100	6 - 10
Nezreli pir, zdrobljen	1:2,5	neperforirana parna posuda	2		100	15 - 20
Proso, cijelo	1:2,5	neperforirana parna posuda	2		100	25 - 35
Okruglice	-	perforirana + neperforirana parna posuda	2 + 1		100	15 - 25
Tjestenina, svježa, hladena ¹	-	neperforirana parna posuda	2		100	5 - 15

¹ Namirnici dodajte malo vode.

18.5 Perad i meso

Preporuke za namještanje peradi i mesa.

Preporuke za namještanje za perad i meso









Jelo	Količina	Pribor / posuđe	Razina	Vrsta grijanja	Temperatura u °C	Vrijeme kuhanja u minutama
Pileća prsa	po 0,15 kg	neperforirana parna posuda	2		100	20 - 30
Pačja prsa ¹	po 0,35 kg	neperforirana parna posuda	2		100	12 - 18
Tanki rostbif, srednje pečen ₁	1 kg	neperforirana parna posuda	2		100	25 - 45
Debeli rostbif, srednje pečen ₁	1 kg	neperforirana parna posuda	2		100	40 - 60
Svinjski file ¹	0,5 kg	neperforirana parna posuda	2		100	20 - 30
Svinjski medaljoni ¹	debljine oko 3 cm	neperforirana parna posuda	2		100	6 - 12
Dimljena svinjska rebarca	trakice	neperforirana parna posuda	2		100	15 - 20
Hrenovke		perforirana + neperforirana parna posuda	2 + 1		80 - 90	12 - 18
Bijele kobasice		perforirana + neperforirana parna posuda	2 + 1		80 - 90	20 - 25

¹ prvo zapeći i umotati u foliju



18.6 Riba

Preporuke za namještanje kuhanja ribe i školjki.

Preporuke za namještanje za ribu

Jelo	Količina	Pribor / posuđe	Razina	Vrsta grijanja	Temperatura u °C	Vrijeme kuhanja u minutama
Orada, cijela	po 0,3 kg	perforirana + neperforirana parna posuda	2 + 1		80 - 90	15 - 25
File orade	po 0,15 kg	perforirana + neperforirana parna posuda	2 + 1		80 - 90	10 - 20
Pastrva, cijela	po 0,2 kg	perforirana + neperforirana parna posuda	2 + 1		80 - 90	12 - 15
File bakalara	po 0,15 kg	perforirana + neperforirana parna posuda	2 + 1		80 - 90	10 - 14
File lososa	po 0,15 kg	perforirana + neperforirana parna posuda	2 + 1		100	8 - 10
Školjke	1,5 kg	neperforirana parna posuda	2		100	10 - 15
File crvenog grgeča	po 0,15 kg	perforirana + neperforirana parna posuda	2 + 1		80 - 90	10 - 20
Rolice od morskog lista, pune		perforirana + neperforirana parna posuda	2 + 1		80 - 90	10 - 20

18.7 Preporuke za namještanje dodataka za juhu i ostalog

Jelo	Pribor / posuđe	Razina	Vrsta grijanja	Temperatura u °C	Trajanje u minutama
Dodatak od jaja za juhu	neperforirana parna posuda	2		90	15 - 20
Njoki od griza	perforirana + neperforirana parna posuda	2 + 1		90 - 95	7 - 10
Tvrdo kuhana jaja (razred M, maks. 1,8 kg)	perforirana + neperforirana parna posuda	2 + 1		100	10 - 12
Meko kuhana jaja (razred M, maks. 1 kg)	perforirana + neperforirana parna posuda	2 + 1		100	6 - 8

18.8 Slastice, kompot

Preporuke za namještanje za pripremu slastica i kompot.

Pripremanje kompot

1. Izvažite voće.
2. Dodajte oko 1/3 količine vode.
3. Dodajte šećer i začine po ukusu.
4. Namjestite uređaj prema preporuci za namještanje.

Pripremanje riže na mlijeku

1. Izvažite rižu.
 2. Dodajte 2,5-struku količinu mlijeka.
 3. Stavite rižu i mlijeko u posudu do visine od najviše 2,5 cm.
 4. Namjestite uređaj prema preporuci za namještanje.
 5. Promiješajte rižu na mlijeku nakon kuhanja.
- ✓ Riža na mlijeku upit će preostalo mlijeko.

Pripremanje jogurta

1. Zagrijte mlijeko na ploči za kuhanje na 90 °C. Zatim ostavite da se ohladi na 40 °C.
Ako koristite trajno mlijeko, zagrijte ga na 40 °C. Ta je temperatura dovoljna za trajno mlijeko.
2. 150 g jogurta (na temperaturi hladnjaka) umiješajte u mlijeko.

3. Smjesu ulijte u šalice ili male staklenke i prekrijte ih folijom za održavanje svježine.
4. Stavite perforiranu parnu posudu u pećnicu.
5. Stavite šalice ili staklenke u perforiranu parnu posudu.
6. Namjestite uređaj prema preporuci za namještanje.
7. Nakon pripreme jogurt ostavite da se ohladi u hladnjaku.

Preporuke za namještanje za slastice i kompot

Jelo	Pribor / posuđe	Razina	Vrsta grijanja	Temperatura u °C	Trajanje u min
Germknedele	neperforirana parna posuda	2		100	20 - 30
Crème caramel	kalupići + perforirana parna posuda	2		80	25 - 35
Riža na mlijeku	zdjela + perforirana parna posuda	2		100	30 - 40
Jogurt	staklenke + perforirana parna posuda	2		40	300 - 360
Kompot od jabuka	neperforirana parna posuda	2		100	10 - 15
Kompot od krušaka	neperforirana parna posuda	2		100	10 - 15
Kompot od trešanja	neperforirana parna posuda	2		100	10 - 15
Kompot od rabarbare	neperforirana parna posuda	2		100	10 - 15
Kompot od šljiva	neperforirana parna posuda	2		100	15 - 20

18.9 Regeneracija

Prilikom regeneracije hladna jela se pažljivo zagrijavaju. Jela su ukusna i izgledaju kao da su svježije pripremljena.

Preporuke za namještanje regeneracije

Prilikom regeneracije jela se ponovno pažljivo zagrijavaju. Jela su ukusna i izgledaju kao da su svježije pripremljena.

Jelo	Pribor / posuđe	Razina	Vrsta grijanja	Temperatura u °C	Trajanje u minutama
Povrće	neperforirana parna posuda	2		100	10 - 15
Tjestenina, kumpir, riža	neperforirana parna posuda	2		100	10 - 25
Jelo servirano na tanjuru, hladeno, 1 porcija	Otvoreno posuđe	2		100	10 - 20

18.10 Odmrzavanje

Funkcija pare odmrzavanje je prikladna za odmrzavanje duboko smrznutog voća i povrća.

Najbolje je odmrznute meso i ribu u hladnjaku. Ako želite zadržati tekućinu u duboko smrznutim namirnicama, npr. kod duboko smrznutog špinata s vrhnjem, onda koristite neperforiranu parnu posudu.

Napomene

- Navedena vremena u tablici služe za orijentaciju i ovise o kvaliteti, temperaturi zamrzavanja (-18 °C) i svojstvima namirnice. U tablici su navedeni vremenski intervali. Najprije namjestite kraće vrijeme kuhanja te ga produljite ako je potrebno.
- Plosnato zamrznuta jela ili u porcijama brže će se odmrznuti nego jela koja su smrznuta u komadu.

Odmrzavanje smrznutih jela

1. Izvadite smrznuto jelo iz ambalaže.
2. Stavite smrznuto jelo u perforiranu parnu posudu.

3. Stavite perforiranu parnu posudu u pećnicu i neperforiranu parnu posudu ispod nje.
- ✓ Jelo neće biti u odmrznoj vodi i tekućina koja kaplje ostaje u neperforiranoj parnoj posudi.
4. Namjestite uređaj prema preporuci za namještanje.

Preporuke za namještanje odmrzavanja

Jelo	Količina	Pribor / posuđe	Razina	Vrsta grijanja	Temperatura u °C	Vrijeme kuhanja u minutama
Bobičasto voće	0,5 kg	perforirana + neperforirana parna posuda	2 + 1		50 - 55	15 - 20
Povrće	0,5 kg	perforirana + neperforirana parna posuda	2 + 1		40 - 50	15 - 50

18.11 Cijedenje

Preporuke za namještanje cijedenja bobica.

Cijedenje bobica

1. Stavite bobice u zdjelu i pošećerite ih.
2. Ostavite ih da odstoje najmanje sat vremena da se namoče.

3. Stavite bobice u perforiranu parnu posudu, a zatim u pećnicu na razinu 2.
4. Neperforiranu parnu posudu stavite na jednu razinu ispod one perforirane kako se prikupio sok.
5. Namjestite uređaj prema preporuci za namještanje.
6. Nakon vremena kuhanja iskrenite bobice na krpu i iscijedite preostali sok.
7. Obrišite pećnicu.

Preporuke za namještanje za cijedenje

Jelo	Pribor / posuđe	Razina	Vrsta grijanja	Temperatura u °C	Trajanje u minutama
Maline	perforirana + neperforirana parna posuda	2 + 1		100	30 - 45
Ribiz	perforirana + neperforirana parna posuda	2 + 1		100	40 - 50

18.12 Ukuhavanje

Konzervirajte voće i povrće zagrijavanjem i hermetičkim zatvaranjem u staklenkama.

- Ukuhajte svježe namirnice. Duže čuvanje smanjuje sadržaj vitamina i namirnice lakše fermentiraju.
- Koristite samo besprijekorno voće i povrće.
- U svojem uređaju ne možete ukuhati sljedeće namirnice: sadržaj iz limenih konzervi, meso, ribu ili paštetu.
- Provjerite staklenke, gumene prstene, kopče i opruge.
- Upotrebljavajte samo kopče od nehrđajućeg čelika.



Ukuhavanje voća i povrća

Zahtjev: Provjerite staklenke, gumene prstene, kopče i opruge.

1. Temeljito operite gumene prstene i staklenke vrućom vodom.
Možete sterilizirati staklenke u svojem uređaju.
→ "Namještanje jela", Stranica 12
2. Stavite perforiranu parnu posudu u pećnicu.
3. Stavite pripremljene staklenke u perforiranu parnu posudu.
Staklenke se ne smiju dodirivati.
4. Nakon navedenog vremena kuhanja otvorite vrata uređaja.
5. Staklenke izvadite iz uređaja tek kada su se potpuno ohladile.

Preporuke za namještanje za ukuhavanje

Preporuke za namještanje za ukuhavanje s parom.

Jelo	Pribor / posuđe	Razina	Vrsta grijanja	Temperatura u °C	Trajanje u minutama
Povrće	Staklenke od 1 litre	2		100	30 - 120
Koštichavo voće	Staklenke od 1 litre	2		100	25 - 30
Koštunjavo voće	Staklenke od 1 litre	2		100	25 - 30

18.13 Dizanje tijesta

Preporuke za namještanje za dizanje tijesta. U vašem uređaju se tijesto može brže dizati nego na sobnoj temperaturi.

Dizanje tijesta

1. Stavite perforiranu parnu posudu u pećnicu. Razinu za perforiranu parnu posudu možete slobodno odabrati po želji.
2. Stavite zdjelu s tijestom u perforiranu parnu posudu. Nemojte pokriti tijesto.
3. Namjestite uređaj prema preporuci za namještanje.







Preporuke za namještanje za dizano tijesto



Jelo	Količina	Pribor / posuđe	Vrsta grijanja	Temperatura u °C	Trajanje u min
Dizano tijesto	1 kg	zdjela + perforirana parna posuda		35	20 - 40

18.14 Duboko smrznuti proizvodi

Pridržavajte se podataka proizvođača na ambalaži. Navedena vremena kuhanja vrijede za umetanje u hladnu pećnicu.

Odmrzavanje i zagrijavanje duboko smrznutih jela



Jelo	Pribor / posuđe	Razina	Vrsta grijanja	Temperatura u °C	Trajanje u minutama
Pastrva	perforirana + neperforirana parna posuda	2 + 1		80 - 100	20 - 30
File lososa	perforirana + neperforirana parna posuda	2 + 1		80 - 100	15 - 25
Brokula, blanširana	perforirana + neperforirana parna posuda	2 + 1		100	6 - 10
Cvjetača, blanširana	perforirana + neperforirana parna posuda	2 + 1		100	5 - 8
Grah, blanširan	perforirana + neperforirana parna posuda	2 + 1		100	6 - 10
Grašak, blanširan	perforirana + neperforirana parna posuda	2 + 1		100	5 - 12
Mrkve, blanširane	perforirana + neperforirana parna posuda	2 + 1		100	4 - 6

Jelo	Pribor / posuđe	Razina	Vrsta grijanja	Temperatura u °C	Trajanje u minutama
Miješano povrće, blanširano	perforirana + ne-perforirana parna posuda	2 + 1		100	6 - 10
Kelj pupčar, blanširan	perforirana + ne-perforirana parna posuda	2 + 1		100	5 - 10

18.15 Probna jela

Informacije u ovom odlomku služe ispitnim institutima kako bi se olakšalo ispitivanje uređaja u skladu s normom EN 60350-1.

Preporuke za namještanje probnih jela

Namirnice	Pribor	Razina	Vrsta grijanja	Temperatura u °C	Vrijeme kuhanja u min
Brokula, svježa, 300 g	perforirana + ne-perforirana posuda za kuhanje	2 + 1		100	7 - 9 ¹
Brokula, svježa, jedna posuda	perforirana + ne-perforirana posuda za kuhanje	2 + 1		100	7 - 9 ¹
Grašak, smrznuti, jedna posuda ²	perforirana + ne-perforirana posuda za kuhanje	2 + 1		100	- ³

¹ Usporedivi stupanj kuhanja između referentne probe i glavne probe postiže se kada se referentna proba kuha 5 minuta (uspostavljeno kao što je opisano u IEC 60350-1).

² 2,0 kg graška ravnomjerno rasporediti u posudi.

³ Kontrola je završena kada se na najhladnijem mjestu dosegne 85 °C (pogledajte IEC 60350-1).

19 Servisna služba

Detaljne informacije o vremenu jamstva i uvjetima jamstva možete pronaći kod naše servisne službe, svog dobavljača ili na našoj internetskoj stranici.

Kada se obraćate servisnoj službi, potreban vam je proizvodni broj (E-Nr.) i tvornički broj (FD) te redni brojevi (Z-Nr.) uređaja.

Kontakt-podatke servisne službe naći ćete ovdje odn. u priloženom popisu servisnih službi na našoj internetskoj stranici.

Ovaj proizvod sadrži svjetlo razreda energetske učinkovitosti G. Svjetlo je dostupno kao zamjenski dio i smije ga zamijeniti samo osposobljeno stručno osoblje.

19.1 Proizvodni broj (E-Nr.), tvornički broj (FD) i redni broj (Z-Nr.)

Proizvodni broj (E-Nr.) i tvornički broj (FD) te redne brojeve (Z-Nr.) možete pronaći na tipskoj pločici uređaja. Natpisnu pločicu s brojevima naći ćete kada otvorite vrata uređaja.

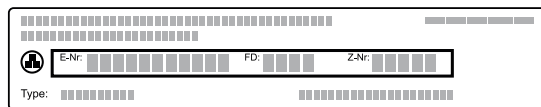

Kako biste podatke o svom uređaju i broj telefona servisne službe brzo ponovno pronašli, možete ih zabilježiti.

Možete zatražiti prikaz informacija o uređaju i u osnovnim postavkama.

→ "Osnovne postavke", Stranica 15

20 Informacije o besplatnom softveru i softveru otvorenog koda

Ovaj proizvod sadrži komponente softvera koje su od vlasnika autorskih prava licencirane kao besplatne ili kao softver otvorenog koda.

Odgovarajuće informacije o licence spremljene su u kućnom uređaju. Pristup odgovarajućim informacijama o licenci moguć je i putem aplikacije Home Connect: „Postavke -> Pravna pitanja -> Informacije o licenci“.¹ Možete preuzeti informacije o licenci na internetskoj stranici proizvoda. (Na internetskoj stranici proizvoda potražite model uređaja i dodatne dokumente.) Alternat-

tivno možete zatražiti odgovarajuće informacije na stranici ossrequest@bshg.com ili od BSH Hausgeräte GmbH, Carl-Wery-Str. 34, D-81739 München.

Izvorni kôd stavlja se na raspolaganje na zahtjev. Pošaljite zahtjev na ossrequest@bshg.com ili na adresu BSH Hausgeräte GmbH, Carl-Wery-Str. 34, D-81739 München.

Predmet: „OSSREQUEST“

Vi snosite troškove obrade zahtjeva. Ta ponuda vrijedi tri godine od datuma kupnje odn. najmanje u razdoblju u kojem pružamo podršku i zamjenske dijelove za odgovarajući uređaj.

21 Izjava o sukladnosti

Ovime tvrtka BSH Hausgeräte GmbH izjavljuje da je uređaj s funkcijom Home Connect sukladan s temeljnim zahtjevima i drugim relevantnim odredbama Direktive 2014/53/EU.

Detaljnju RED izjavu o sukladnosti možete pronaći na internetu pod www.bosch-home.com na stranici proizvoda vašeg uređaja u dodatnim dokumentima.

Pojas od 2,4 GHz (2400–2483,5 MHz): maks. 100 mW



	BE	BG	CZ	DK	DE	EE	IE	EL	ES
	FR	HR	IT	CY	LI	LV	LT	LU	HU
	MT	NL	AT	PL	PT	RO	SI	SK	FI
	SE	NO	CH	TR	IS	UK (NI)			

5 GHz WLAN (Wi-Fi): Samo za uporabu u unutarnjim prostorima.

AL	BA	MD	ME	MK	RS	UK	UA
----	----	----	----	----	----	----	----

5 GHz WLAN (Wi-Fi): Samo za uporabu u unutarnjim prostorima.

22 Upute za montažu

Pridržavajte se ovih informacija pri montaži uređaja.





22.1 Opće napomene za montažu

Pridržavajte se ovih napomena prije početka ugradnje uređaja.

- Samo stručna ugradnja sukladno ovoj uputi za montažu jamči sigurnu uporabu. U slučaju oštećenja zbog nepravilne ugradnje jamči monter.

- Provjerite uređaj nakon što ga raspakirate. Ne priključujte ga ako je došlo do oštećenja prilikom transporta.
- Prije stavljanja uređaja u rad uklonite ambalažu i ljepljive folije iz pećnice i s vrata.
- Pridržavajte se montažnih crteža za ugradnju dijelova pribora.
- Ugradbeni elementi moraju biti otporni na temperaturu do 95 °C, a granične fronte elemenata na temperaturu do 70 °C.
- Uređaj ne ugrađujte iza dekorativnih vrata ili vrata elementa. Postoji opasnost od pregrijavanja.

¹ Ovisno o opremi uređaja

- Sve radove izrezivanja na elementu provedite prije umetanja uređaja. Uklonite strugotine. Mogle bi negativno utjecati na rad električnih sastavnih dijelova.
- Utičnica za priključivanje uređaja mora biti u području iscrtkane površine  ili izvan prostora ugradnje. Nepričvršćeni elementi moraju se pričvrstiti s običnim kutnikom  na zid.

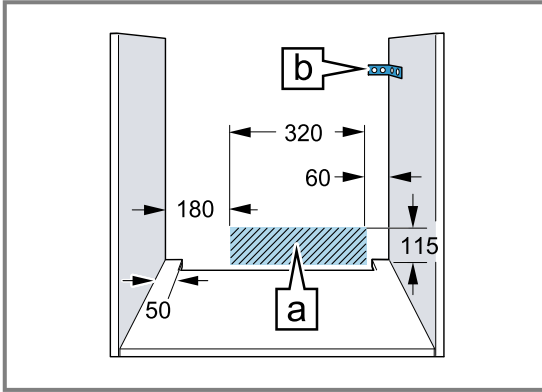

- Kako biste spriječili posjekotine, nosite zaštitne rukavice. Dijelovi, koji su dostupni kod ugradnje, mogu imati oštre rubove.
- Dimenzije na slikama u mm.

UPOZORENJE – Opasnost od požara!

Uporaba produžnog mrežnog priključnog voda i nedopuštenih adaptera predstavlja izvor opasnosti.

- ▶ Nemojte upotrebljavati višestruke utičnice.
- ▶ Upotrebljavajte samo produžne kabele koji su certificirani i koji imaju najmanji presjek od 1,5 mm² te koji ispunjavaju relevantne nacionalne sigurnosne zahtjeve.
- ▶ Ako vam je mrežni priključni vod prekratak, obratite se servisnoj službi.
- ▶ Upotrebljavajte samo adaptere koje je odobrio proizvođač.

POZOR!

Ručka se može otkinuti ako je držite pri nošenju uređaja. Ručka ne može izdržati težinu uređaja.

- ▶ Uređaj nemojte nositi ili držati za ručku vrata.

22.2 Dimenzije uređaja

Ovdje možete naći dimenzije uređaja

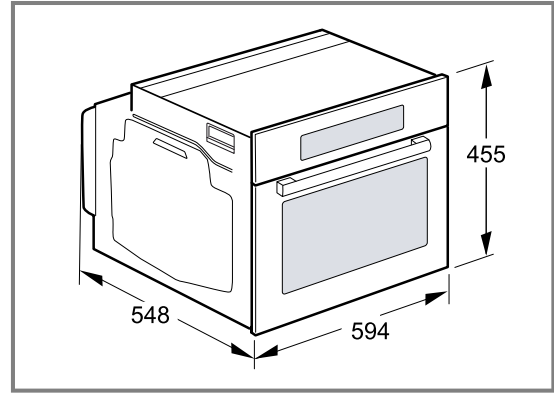

22.3 Ugradnja ispod radne ploče

Pridržavajte se dimenzija i napomena za ugradnju pri ugradnji ispod radne ploče.

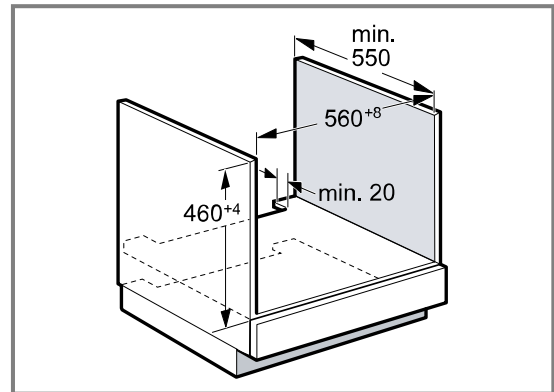

- Za prozračivanje uređaja treba na međudnu izrezati izrez za prozračivanje.
- Radnu ploču treba pričvrstiti na ugradbeni element.
- Pridržavajte se eventualno postojećih uputa za postavljanje ploče za kuhanje.
- Pridržavajte se nacionalnih napomena za ugradnju ploče za kuhanje koje se razlikuju.

22.4 Ugradnja ispod ploče za kuhanje

Ukoliko se uređaj ugrađuje ispod ploče za kuhanje, važno je pridržavati sljedećih najmanjih dimenzija, po potrebi uključena podkonstrukcija.

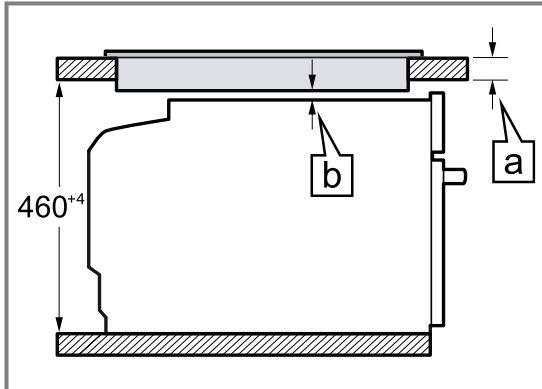

Na temelju potrebnog minimalnog razmaka [a] proizlazi najmanja debljina radne ploče [a].

Vrsta ploče za kuhanje	a postavljena u mm	a u ravni s površinom u mm	b u mm
Indukcijska ploča za kuhanje	42	43	5
Indukcijska ploča za kuhanje na cijeloj površini	52	53	5
Plinska ploča za kuhanje	32	43	5
Električna ploča za kuhanje	32	35	2

22.5 Ugradnja u visoki element

Pridržavajte se dimenzija i napomena za ugradnju pri ugradnji u visoki element.

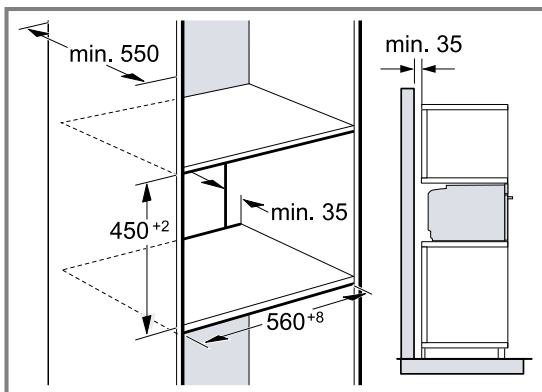

- Za prozračivanje uređaja treba na međudnu izrezati izrez za prozračivanje.
- Ako visoki element ima dodatno uz stražnje stijenke elementa još jednu stražnju stijenku, istu valja skinuti.
- Uređaj ugrađujte samo na onu visinu na kojoj ćete bez poteškoća moći vaditi pribor.

22.6 Ugradnja u kut

Pridržavajte se dimenzija i napomena za ugradnju pri ugradnji u kut.

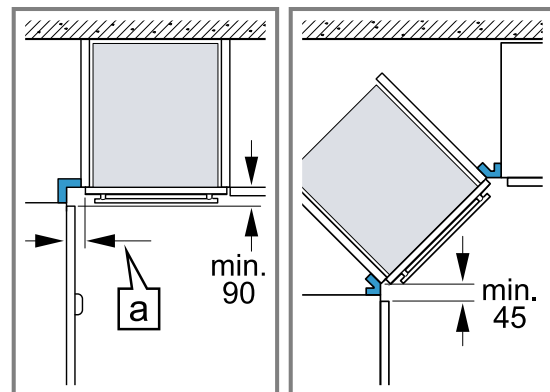

- Kako bi se vrata uređaja mogla otvoriti u slučaju ugradnje u kut, pridržavajte se najmanjih dimenzija. Dimenzija [a] ovisi o debljini fronte elementa i ručici.

22.7 Električni priključak

Pridržavajte se tih napomena kako biste mogli sigurno priključiti uređaj na električnu mrežu.

- Uređaj odgovara klasi zaštite I i smije se koristiti samo ukoliko je priključen na priključak sa zaštitnim vodičem.
- Zaštita se mora provesti prema podatku o snazi na označnoj pločici i lokalnim propisima.
- Kod svih radova montaže uređaj ne smije biti pod naponom.
- Uređaj se smije priključiti samo s isporučenim priključnim vodom.

- Priklučni vod trebate utaknuti na stražnjoj strani uređaja tako da čujete klik. Priklučni vod duljine 3 m možete kupiti kod servisne službe.
- Umjesto priklučnog voda smije se koristiti samo originalni vod. Možete ga nabaviti kod servisne službe.
- Zaštitu od dodira valja osigurati kod ugradnje.
- Ako zaslon uređaja ostane taman, onda je uređaj pogrešno priključen. Uređaj odspojite s mreže, provjerite priključak.

Električno priključivanje uređaja s utikačem sa zaštitnim kontaktom

Napomena: Uređaj se smije priključiti samo na propisno instaliranu utičnicu sa zaštitnim kontaktom.

- ▶ Utaknite utikač u utičnicu sa zaštitnim kontaktom. Kada je uređaj ugrađen, mrežni utikač mrežnog priključnog voda mora biti dostupan ili ako slobodan pristup nije moguć, u fiksno postavljenoj električnoj instalaciji potrebno je ugraditi rastavljač prema propisima za postavljanje.

Električno priključivanje uređaja bez utikača sa zaštitnim kontaktom

Napomena: Uređaj smije priključiti samo ovlašteno stručno osoblje. U slučaju oštećenja zbog pogrešnog priključka nemate pravo na jamstvo. U fiksno postavljenoj električnoj instalaciji potrebno je ugraditi rastavljač prema propisima za postavljanje.

1. Fazni i neutralni ("nula") vodič identificirajte u priključnoj kutiji. U slučaju pogrešnog priključka uređaj se može oštetiti.
2. Priključite prema priključnoj shemi. Za napon vidi označnu pločicu.
3. Žile mrežnog priključnog voda priključite prema kodoranju boje:
 - zeleno-žuta = zaštitni vodič ⊕
 - plava = neutralni ("nula") vodič
 - smeđa = faza (vanjski vodič)

22.8 Ugradnja uređaja

1. Uređaj umetnite do kraja i izravnajte.

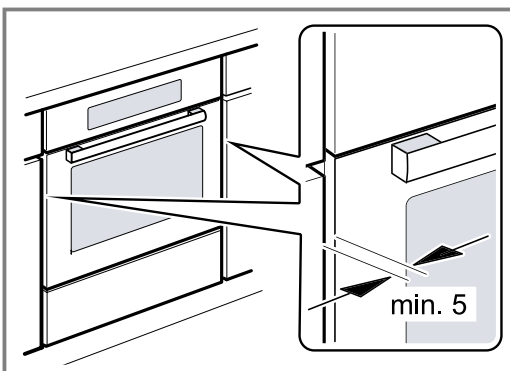

2. Pričvrstite uređaj vijcima.

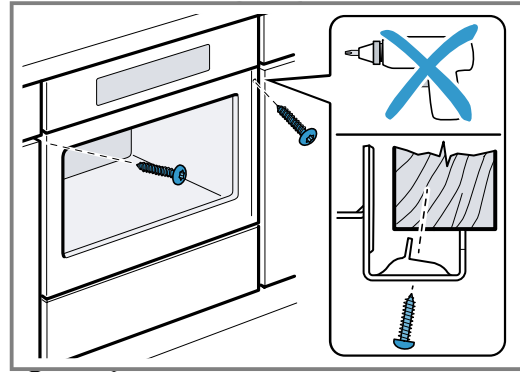

Napomena: Otvor između radne ploče i uređaja ne smije se zatvarati dodatnim letvicama. Na bočnim stijenkama pregradnog ormara ne smijete postaviti letvice za toplinsku zaštitu.

22.9 Kod kuhinja s okomitom ručicom:

1. Postavite odgovarajući element za punjenje kako biste prekrili moguće oštre rubove i osigurali sigurnu montažu.

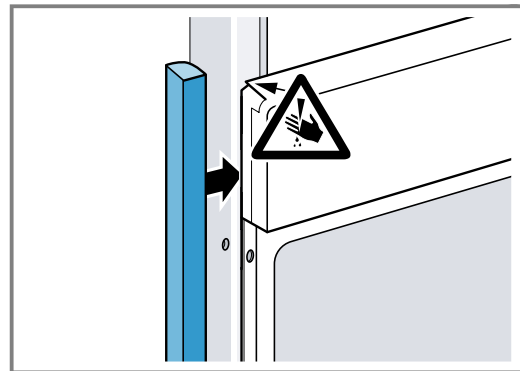

2. Izbušite aluminijske profile kako biste napravili vijčani spoj.

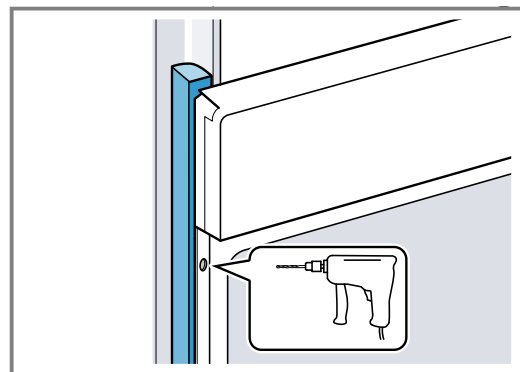

3. Pričvrstite uređaj prikladnim vijkom.

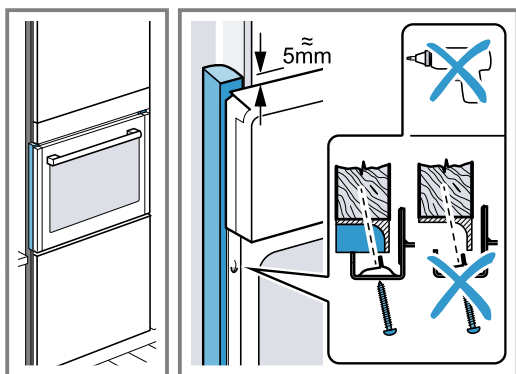

22.10 Vađenje uređaja

1. Odvojite uređaj s napona.
2. Otpustite pričvrstne vijke.
3. Uređaj lagano nadignite i u potpunosti ga izvucite.



Thank you for buying a Bosch Home Appliance!

Register your new device on MyBosch now and profit directly from:

- **Expert tips & tricks for your appliance**
- **Warranty extension options**
- **Discounts for accessories & spare-parts**
- **Digital manual and all appliance data at hand**
- **Easy access to Bosch Home Appliances Service**

Free and easy registration – also on mobile phones:

www.bosch-home.com/welcome

BOSCH
HOME APPLIANCES
SERVICE

Looking for help? You'll find it here.

Expert advice for your Bosch home appliances, help with problems or a repair from Bosch experts.

Find out everything about the many ways Bosch can support you:

www.bosch-home.com/service

Contact data of all countries are listed in the attached service directory.

BSH Hausgeräte GmbH

Carl-Wery-Straße 34

81739 München, GERMANY

www.bosch-home.com

A Bosch Company



9001791787 (030309)

hr