



BOSCH



Register your
new device on
MyBosch now and
get free benefits:
[bosch-home.com/
welcome](https://bosch-home.com/welcome)

Máy giặt

WGA25400SG

[vi] Hướng dẫn sử dụng và lắp đặt

Để biết thêm thông tin, vui lòng tham khảo Hướng dẫn sử dụng kỹ thuật số.



Mục lục

1 An toàn	4	11 Đò giặt	27
1.1 Hướng dẫn chung	4	11.1 Chuẩn bị đò giặt	27
1.2 Sử dụng theo quy định	4	12 Bột giặt và sản phẩm chăm sóc ...	27
1.3 Hạn chế nhóm người sử dụng	4	13 Điều khiển cơ bản.....	28
1.4 Lắp đặt an toàn	5	13.1 Bật thiết bị.....	28
1.5 Sử dụng an toàn	6	13.2 Cài đặt chương trình	28
1.6 Làm sạch và bảo dưỡng an toàn...	8	13.3 Hãy điều chỉnh các cài đặt chương trình.....	28
2 Tránh thiệt hại tài sản	10	13.4 Cài chế độ giặt.....	28
3 Hãy bảo vệ và gìn giữ môi trường..	10	13.5 Sử dụng thiết bị hỗ trợ định lượng chất giặt lỏng	28
3.1 Xử lý bao bì.....	10	13.6 Sử dụng thiết bị hỗ trợ định lượng chất giặt lỏng	29
3.2 Hãy tiết kiệm năng lượng và tài nguyên	11	13.7 Đổ nước giặt và sản phẩm chăm sóc	29
3.3 Chế độ tiết kiệm năng lượng.....	11	13.8 Khởi động chương trình	29
4 Lắp đặt và kết nối	11	13.9 Thêm đò giặt.....	30
4.1 Mở hộp thiết bị	11	13.10 Hủy chương trình	30
4.2 Phạm vi giao hàng.....	11	13.11 Bỏ bớt đò giặt	30
4.3 Các yêu cầu về nơi lắp đặt	12	13.12 Tắt thiết bị.....	30
4.4 Tháo thiết bị an toàn vận chuyển	12	14 Khóa trẻ em	30
4.5 Kết nối thiết bị	14	14.1 Kích hoạt khóa trẻ em	30
4.6 Điều chỉnh thiết bị	15	14.2 Bỏ kích hoạt khóa trẻ em.....	30
5 Làm quen.....	16	15 Cài đặt cơ bản	31
5.1 Thiết bị.....	16	15.1 Tổng quan về cài đặt cơ bản	31
5.2 Ngăn chứa nước giặt.....	16	15.2 Thay đổi cài đặt cơ bản	31
5.3 Bảng điều khiển.....	17	16 Vệ sinh và chăm sóc.....	31
6 Trước khi sử dụng lần đầu tiên.....	18	16.1 Làm sạch lồng giặt	31
6.1 Bắt đầu chu kỳ giặt không tải	18	16.2 Làm sạch khay xà phòng.....	31
7 Màn hình.....	19	16.3 Vệ sinh bơm xả.....	32
8 Các nút.....	21	17 Khắc phục sự cố	35
9 Chương trình.....	23	17.1 Mở khóa khẩn cấp	44
10 Phụ kiện	27		

18 Vận chuyển, lưu giữ và thải bỏ	44
18.1 Tháo dỡ thiết bị.....	44
18.2 Lắp thiết bị an toàn vận chuyển	44
18.3 Đưa thiết bị vào hoạt động trở lại	44
18.4 Thải bỏ thiết bị cũ.....	44
19 Dịch vụ khách hàng.....	45
19.1 Mã sản phẩm (E-Nr.) và mã sản xuất (FD).....	45
20 Giá trị tiêu thụ.....	45
21 Thông số kỹ thuật.....	45



1 An toàn

Hãy tuân thủ các hướng dẫn an toàn sau đây.

1.1 Hướng dẫn chung



- Đọc kỹ hướng dẫn này.
- Giữ lại hướng dẫn và thông tin sản phẩm để sử dụng sau này hoặc chuyển giao cho chủ sở hữu kế tiếp.
- Không kết nối thiết bị khi có hư hỏng trong vận chuyển.

1.2 Sử dụng theo quy định

Chỉ sử dụng thiết bị:

- để giặt các loại vải có thể giặt máy và đồ len có thể giặt tay theo nhãn chăm sóc.
- với nước máy và các loại bột giặt cũng như các sản phẩm chăm sóc thông thường, phù hợp để giặt máy.
- trong các hộ gia đình cá thể và ở các phòng kín trong môi trường gia đình.
- tới tối đa 4000 m so với mực nước biển.

1.3 Hạn chế nhóm người sử dụng

Thiết bị này có thể được sử dụng bởi trẻ từ 8 tuổi trở lên và những người bị suy giảm năng lực thể chất, giác quan hoặc tinh thần hoặc thiếu kinh nghiệm và/hoặc kiến thức nếu họ được giám sát hoặc hướng dẫn sử dụng thiết bị an toàn và đã hiểu hết những nguy hiểm có thể xảy ra.

Trẻ em không được phép nghịch thiết bị.

Trẻ em không được phép làm sạch và bảo dưỡng thiết bị mà không có sự giám sát.

Giữ trẻ dưới 3 tuổi và thú cưng tránh xa khỏi thiết bị.

1.4 Lắp đặt an toàn

⚠ CẢNH BÁO – Nguy cơ giật điện!

Lắp đặt không đúng cách sẽ gây nguy hiểm.

- ▶ Chỉ kết nối và vận hành thiết bị theo thông tin trên bảng thông số.
- ▶ Chỉ kết nối thiết bị với mạng điện xoay chiều qua một ổ cắm có tiếp đất được lắp đặt đúng quy định.
- ▶ Hệ thống dây điện bảo vệ của hệ thống điện trong nhà phải được lắp đặt theo quy định. Việc hệ thống phải có tiết diện cáp đủ lớn.
- ▶ Khi sử dụng cầu dao tự động, chỉ sử dụng loại có ký hiệu .
- ▶ Không bao giờ cấp điện cho thiết bị qua một thiết bị chuyển mạch ngoài, ví dụ: bộ hẹn giờ hoặc điều khiển từ xa.
- ▶ Khi lắp đặt thiết bị, phải bố trí sao cho có thể tiếp cận dễ dàng phích cắm của cáp nguồn hoặc nếu không thì phải lắp đặt thiết bị ngắt kết nối tất cả các cực trong hệ thống điện cố định phù hợp với các quy định về lắp đặt.
- ▶ Khi lắp đặt thiết bị, hãy lưu ý không để cáp nguồn bị kẹt hoặc bị hư hỏng.

Lớp cách điện của cáp nguồn bị hỏng rất nguy hiểm.

- ▶ Không bao giờ để cáp nguồn tiếp xúc với các bộ phận nóng của thiết bị hoặc các nguồn nhiệt.
- ▶ Không bao giờ để cáp nguồn tiếp xúc với các điểm nhọn hoặc các cạnh sắc.
- ▶ Không bao giờ gập xoắn, đè nghiêng hoặc sửa đổi cáp nguồn.

⚠ CẢNH BÁO – Nguy cơ cháy!

Sử dụng dây cáp nguồn kéo dài và một bộ chuyển đổi không được cho phép sẽ gây nguy hiểm.

- ▶ Không sử dụng dây cáp kéo dài hay ổ cắm điện nhiều lỗ.
- ▶ Chỉ sử dụng bộ chuyển đổi và dây cáp nguồn được nhà sản xuất cho phép.
- ▶ Nếu dây cáp nguồn quá ngắn và không có cáp nguồn nào dài hơn, hãy liên hệ với bộ phận thợ điện để điều chỉnh việc lắp đặt trong nhà.

⚠ CẢNH BÁO – Nguy cơ bị thương!

Trọng lượng nặng của thiết bị có thể gây chấn thương khi nâng thiết bị.

- ▶ Không nhắc thiết bị một mình.

Nếu thiết bị này được lắp đặt không đúng cách trong cột máy giặt-máy sấy, thiết bị đã lắp có thể bị rơi.

- ▶ Chỉ xếp chồng máy sấy lên trên máy giặt bằng cách sử dụng khung liên kết của nhà sản xuất máy sấy. Không được phép sử dụng bất kỳ phương pháp lắp đặt nào khác.
- ▶ Không đặt thiết bị trong cột máy giặt-máy sấy nếu nhà sản xuất máy sấy không cung cấp khung liên kết phù hợp.
- ▶ Không lắp các thiết bị của các nhà sản xuất khác nhau, có chiều rộng và chiều sâu khác nhau trong cột máy giặt-máy sấy.
- ▶ Không đặt cột máy giặt - máy sấy trên bề, các thiết bị có thể bị lật.

⚠ CẢNH BÁO – Nguy cơ nghẹt thở!

Trẻ em có thể trùm bao bì đóng gói lên đầu hoặc bị cuốn vào trong đó và chết ngạt.

- ▶ Giữ bao bì đóng gói tránh xa tầm tay trẻ em.
- ▶ Không để trẻ em chơi với bao bì đóng gói.

⚠ CẢN THẬN – Nguy cơ bị thương!

Thiết bị có thể rung lắc hoặc di chuyển trong quá trình hoạt động.

- ▶ Đặt thiết bị trên bề mặt sạch, bằng phẳng và chắc chắn.
- ▶ Căn chỉnh thiết bị theo chân thiết bị và bằng thước nivô.

Có nguy cơ vấp ngã nếu đặt các ống mềm và cáp nguồn không đúng quy cách.

- ▶ Đặt ống mềm và cáp nguồn sao cho không có nguy cơ vấp ngã.
- Nếu một bộ phận của thiết bị nhô ra trong khi thiết bị đang được di chuyển, chẳng hạn cửa thiết bị, các bộ phận này có thể bị gãy, vỡ.
- ▶ Không di chuyển thiết bị khi có các bộ phận nhô ra.

⚠ CẢN THẬN – Nguy cơ cắt!

Các cạnh sắc trên thiết bị có thể gây ra vết cắt nếu chạm vào.

- ▶ Không chạm vào các cạnh sắc của thiết bị.
- ▶ Sử dụng găng tay bảo hộ lao động khi lắp đặt và vận chuyển thiết bị.

1.5 Sử dụng an toàn

⚠ CẢNH BÁO – Nguy cơ giật điện!

Thiết bị hoặc cáp nguồn bị hư hỏng rất nguy hiểm.

- ▶ Không bao giờ vận hành một thiết bị đã bị hư hỏng.

- ▶ Không bao giờ kéo cáp nguồn khi muốn ngắt thiết bị khỏi nguồn điện. Luôn rút ở phích cắm của cáp nguồn.
- ▶ Nếu thiết bị hoặc cáp nguồn bị hư hỏng, hãy lập tức rút phích cắm của cáp nguồn hoặc dập cầu dao trong hộp cầu dao và đóng vòi nước.
- ▶ Gọi dịch vụ khách hàng. → *Trang 45*

Hơi ẩm xâm nhập có thể gây điện giật.

- ▶ Chỉ sử dụng thiết bị trong phòng kín.
- ▶ Không bao giờ để thiết bị tiếp xúc với nhiệt độ và độ ẩm quá cao.
- ▶ Không sử dụng máy làm sạch bằng hơi nước, máy rửa cao áp, vòi nước hoặc vòi hoa sen để vệ sinh thiết bị.

⚠ CẢNH BÁO – Nguy hiểm tổn hại sức khỏe!

Trẻ em có thể tự nhốt mình trong thiết bị và bị nguy hiểm tính mạng.

- ▶ Không đặt thiết bị sau cánh cửa, khiến cho cửa thiết bị bị chặn hoặc bị cản trở khi mở.
- ▶ Trong trường hợp thiết bị được bỏ đi, hãy rút phích cắm của cáp nguồn, sau đó cắt đứt cáp và phá khóa trên cửa thiết bị sao cho cửa thiết bị không đóng lại được nữa.

Khi vắt các đồ giặt lớn hơn, không thấm nước, sự mất cân bằng có thể xảy ra và dẫn đến thương tích.

- ▶ Không giặt hoặc vắt các đồ giặt lớn hơn, không thấm nước như chăn hoặc đệm trong thiết bị.

⚠ CẢNH BÁO – Nguy cơ nghẹt thở!

Trẻ em có thể hít hoặc nuốt phải các bộ phận nhỏ, dẫn đến nghẹt thở.

- ▶ Giữ các bộ phận nhỏ xa tầm tay trẻ em.
- ▶ Không để trẻ chơi với các bộ phận nhỏ.

⚠ CẢNH BÁO – Nguy cơ trúng độc!

Bột giặt và các sản phẩm chăm sóc có thể gây ngộ độc nếu nuốt phải.

- ▶ Trong trường hợp vô tình nuốt phải, hãy hỏi ý kiến bác sĩ.
- ▶ Để bột giặt và sản phẩm chăm sóc ngoài tầm với của trẻ em.

⚠ CẢNH BÁO – Nguy cơ nổ!

Nếu đồ giặt đã được xử lý trước bằng các chất tẩy rửa dễ cháy chứa dung môi, nó có thể gây nổ thiết bị.

- ▶ Xả kỹ đồ giặt đã xử lý trước với nước trước khi giặt.

⚠ CẨN THẬN – Nguy cơ bị thương!

Tấm nắp có thể bị vỡ khi có người leo hoặc trèo lên thiết bị.

- ▶ Không dẫm lên hoặc trèo lên thiết bị.

Thiết bị có thể bị lật nếu bạn ngồi lên hoặc dựa vào cửa khi cửa đang mở.

- ▶ Không ngồi lên hoặc dựa vào cửa thiết bị.
- ▶ Không đặt bất kỳ đồ vật gì lên cửa thiết bị.

Thò tay vào lồng giặt đang quay có thể làm tay bạn bị thương.

- ▶ Chờ cho lồng giặt dừng hẳn trước khi đưa tay vào.

⚠ CẨN THẬN – Nguy cơ bỏng nước!

Nước trong máy giặt sẽ nóng lên khi giặt ở nhiệt độ cao.

- ▶ Không chạm vào nước máy giặt đang nóng.

⚠ CẨN THẬN – Nguy cơ ăn mòn!

Khi khay xà phòng mở, bột giặt và sản phẩm chăm sóc có thể phun ra khỏi máy. Tiếp xúc với mắt hoặc da có thể gây kích ứng.

- ▶ Trong trường hợp tiếp xúc với bột giặt hoặc sản phẩm chăm sóc, rửa kỹ mắt hoặc da bằng nước sạch.
- ▶ Trong trường hợp vô tình nuốt phải, hãy hỏi ý kiến bác sĩ.
- ▶ Để bột giặt và sản phẩm chăm sóc ngoài tầm với của trẻ em.

1.6 Làm sạch và bảo dưỡng an toàn

⚠ CẢNH BÁO – Nguy cơ giật điện!

Sửa chữa không đúng cách sẽ gây nguy hiểm.

- ▶ Không thực hiện thay đổi kỹ thuật ở thiết bị hoặc đặc điểm của thiết bị.
- ▶ Chỉ những kỹ thuật viên đã qua đào tạo về lĩnh vực này mới được phép tiến hành sửa chữa thiết bị.
- ▶ Chỉ được phép sử dụng các phụ tùng thay thế chính hãng để sửa chữa thiết bị.
- ▶ Nếu cáp nguồn của thiết bị này bị hư hỏng, nó phải được thay thế bởi nhà sản xuất hoặc bộ phận dịch vụ khách hàng của họ hoặc người có chuyên môn tương tự để tránh nguy hiểm.

Hơi ẩm xâm nhập có thể gây điện giật.

- ▶ Trước khi làm sạch, hãy rút phích cắm hoặc dập cầu dao trong hộp cầu dao.
- ▶ Không sử dụng máy làm sạch bằng hơi nước, máy rửa cao áp, vòi nước hoặc vòi hoa sen để vệ sinh thiết bị.

⚠ CẢNH BÁO – Nguy cơ bị thương!

Việc sử dụng các phụ tùng và phụ kiện không chính hãng sẽ gây nguy hiểm.

- ▶ Chỉ sử dụng các phụ tùng thay thế và phụ kiện chính hãng của nhà sản xuất.

⚠ CẢNH BÁO – Nguy cơ trúng độc!

Việc sử dụng các chất tẩy rửa chứa dung môi có thể tạo ra hơi độc.

- ▶ Không sử dụng chất tẩy rửa chứa dung môi.

2 Tránh thiệt hại tài sản

LƯU Ý

Việc sử dụng không đúng liều lượng nước xả vải, bột giặt, sản phẩm chăm sóc và chất tẩy rửa có thể làm giảm chức năng của thiết bị.

- ▶ Lưu ý các khuyến nghị về liều lượng của nhà sản xuất.

Vượt quá khối lượng giặt tối đa ảnh hưởng đến chức năng của thiết bị.

- ▶ Lưu ý khối lượng giặt tối đa cho mỗi chương trình và không được vượt quá.
→ "*Chương trình*", *Trang 23*

Thiết bị được cố định chắc chắn để vận chuyển bằng các thiết bị an toàn vận chuyển. Các thiết bị an toàn vận chuyển không được tháo ra có thể gây thiệt hại tài sản và hư hỏng thiết bị.

- ▶ Trước khi vận hành, tháo hẳn toàn bộ các thiết bị an toàn vận chuyển và cất giữ.
- ▶ Trước mỗi lần vận chuyển, hãy lắp đầy đủ tất cả các thiết bị an toàn vận chuyển để tránh hư hỏng do vận chuyển.

Nối ống mềm cấp nước không chính xác có thể dẫn đến thiệt hại tài sản.

- ▶ Vận chặt các mối ốc vít ở đường nước vào.
- ▶ Nối ống mềm cấp nước với vòi nước càng trực tiếp càng tốt mà không cần các chi tiết liên kết bổ sung như ống nối, ống kéo dài hoặc van.
- ▶ Đảm bảo rằng đường kính bên trong của vòi ít nhất là 17 mm.
- ▶ Đảm bảo rằng chiều dài của ren tại điểm kết nối với vòi ít nhất là 10 mm.

Áp suất nước quá thấp hoặc quá cao có thể làm giảm chức năng của thiết bị.

- ▶ Đảm bảo rằng áp suất nước của hệ thống cung cấp nước đạt tối thiểu là 100 kPa (1 bar) và tối đa 1000 kPa (10 bar).

- ▶ Nếu áp suất nước vượt quá giá trị lớn nhất được quy định, phải lắp van giảm áp giữa đầu nối nước máy và bộ ống của thiết bị.

- ▶ Không nối thiết bị với vòi trộn của bình nước nóng không có áp lực.

Các ống cấp nước bị sửa đổi hoặc hư hỏng có thể gây thiệt hại về tài sản và làm hỏng thiết bị.

- ▶ Không bao giờ gấp xoắn, đè nghiêng, sửa đổi hoặc cắt đứt ống nước.
- ▶ Chỉ sử dụng ống nước đi kèm hoặc ống thay thế chính hãng.
- ▶ Không bao giờ sử dụng lại ống nước đã qua sử dụng.

Vận hành với nước bẩn hoặc quá nóng có thể gây thiệt hại thiết bị và tài sản.

- ▶ Chỉ vận hành thiết bị với nước máy lạnh.

Chất tẩy rửa không phù hợp có thể làm hỏng các bề mặt của thiết bị.

- ▶ Không sử dụng dụng cụ làm sạch sắc hoặc gây mòn.
- ▶ Không sử dụng chất tẩy rửa chứa cồn mạnh.
- ▶ Không sử dụng miếng cọ rửa hoặc miếng bọt biển cứng.
- ▶ Chỉ làm sạch thiết bị bằng nước và khăn mềm, ẩm.
- ▶ Nếu bạn tiếp xúc với thiết bị, hãy loại bỏ ngay lập tức tất cả bột giặt dư, bột nước hoặc cặn bẩn.

3 Hãy bảo vệ và gìn giữ môi trường

3.1 Xử lý bao bì

Các vật liệu đóng gói thân thiện với môi trường và có thể tái chế.

- ▶ Xử lý loại bỏ các thành phần riêng biệt theo từng loại.

3.2 Hãy tiết kiệm năng lượng và tài nguyên

Nếu bạn tuân thủ hướng dẫn này, thiết bị của bạn sẽ tiêu thụ ít điện và nước hơn.

Hãy sử dụng các chương trình với nhiệt độ thấp và thời gian giặt lâu hơn cũng như lượng tải tối đa.

- ✓ Tiêu thụ năng lượng và tiêu thụ nước hiệu quả nhất.

Định lượng nước giặt theo mức độ bẩn của đồ giặt.

- ✓ Đối với vết bẩn nhẹ hoặc bình thường chỉ cần một lượng nhỏ nước giặt là đủ. Hãy lưu ý khuyến nghị định lượng của nhà sản xuất nước giặt.

Giảm nhiệt độ giặt đối với đồ giặt bẩn ít hoặc bẩn bình thường.

- ✓ Ở nhiệt độ thấp hơn, thiết bị sẽ tiêu thụ ít năng lượng hơn. Đối với vết bẩn nhẹ hoặc bình thường, chỉ cần nhiệt độ thấp theo chỉ định trên nhãn chăm sóc là đủ.

Đặt tốc độ vắt tối đa nếu đồ giặt cần được sấy khô trong máy sấy quần áo.

- ✓ Đồ giặt khô hơn sẽ rút ngắn thời gian chương trình sấy và giảm mức tiêu thụ năng lượng. Với tốc độ vắt cao hơn, độ ẩm còn lại trong đồ giặt được giảm và mức tiếng ồn vắt tăng lên.

Thiết bị có chương trình điều chỉnh tự động lượng đồ giặt.

- ✓ Chương trình điều chỉnh tự động lượng đồ giặt sẽ điều chỉnh mức tiêu thụ nước và thời gian chương trình phù hợp tối ưu với loại vải và lượng tải.

3.3 Chế độ tiết kiệm năng lượng

Nếu bạn không điều khiển thiết bị trong thời gian dài, thiết bị tự động chuyển sang chế độ tiết kiệm năng lượng.

Chế độ tiết kiệm năng lượng được kết thúc, bằng cách điều khiển thiết bị.

4 Lắp đặt và kết nối

4.1 Mở hộp thiết bị

LƯU Ý!

Các vật để lại trong lồng giặt không được thiết kế để sử dụng trong thiết bị có thể gây thiệt hại tài sản và hư hỏng thiết bị.

- ▶ Lấy các vật này và phụ kiện đi kèm ra khỏi lồng giặt trước khi sử dụng.

1. Gỡ bỏ hoàn toàn bao bì đóng gói và lớp bọc bảo vệ khỏi thiết bị.
→ "*Xử lý bao bì*", Trang 10
2. Kiểm tra thiết bị xem có hư hỏng nào nhìn thấy bằng mắt thường không.
3. Mở cửa.
4. Lấy các phụ kiện ra khỏi lồng giặt.
5. Đóng cửa.

4.2 Phạm vi giao hàng

Sau khi mở hộp, hãy kiểm tra các hư hại do vận chuyển và độ nguyên vẹn của tất cả bộ phận khi giao hàng.

LƯU Ý!

Vận hành với các phụ kiện không hoàn chỉnh hoặc bị lỗi có thể làm giảm chức năng của thiết bị hoặc dẫn đến hư hỏng tài sản và hư hỏng thiết bị.

- ▶ Không vận hành thiết bị với các phụ kiện không hoàn chỉnh hoặc bị lỗi.
- ▶ Thay thế các phụ kiện tương ứng trước khi vận hành thiết bị.

→ "*Phụ kiện*", Trang 27

vi Lắp đặt và kết nối

Hướng dẫn: Kiểm tra chức năng có thể được thực hiện cho thiết bị tại xưởng. Điều này có thể gây ra vết nước trong thiết bị, vết nước này sẽ bị loại bỏ trong chu trình giặt đầu tiên.

Giao hàng bao gồm:

- Máy giặt
- Tài liệu đi kèm
- Thiết bị an toàn vận chuyển
→ "Tháo thiết bị an toàn vận chuyển", Trang 12
- Nắp che
- Ống mềm cấp nước
→ "Kết nối ống mềm cấp nước", Trang 14

4.3 Các yêu cầu về nơi lắp đặt

CẢNH BÁO Nguy cơ giặt điện!

Thiết bị bao gồm các bộ phận dẫn điện. Chạm vào các bộ phận dẫn điện sẽ gây nguy hiểm.

- ▶ Không vận hành thiết bị mà không có tấm che.

CẢNH BÁO Nguy cơ bị thương!

Khi vận hành trên một bề, thiết bị có thể bị lật đổ.

- ▶ Hãy gắn chặt chân thiết bị trên một bề bằng vấu giữ → Trang 27 của nhà sản xuất trước khi đưa vào vận hành.

LƯU Ý

Nước dư đóng băng trong thiết bị có thể dẫn đến hư hỏng thiết bị.

- ▶ Không lắp đặt và vận hành thiết bị ở những khu vực có nguy cơ đóng băng hoặc ở ngoài trời.

Nếu thiết bị nghiêng trên 40° , nước dư của thiết bị có thể thoát ra và gây thiệt hại tài sản.

- ▶ Nghiêng cẩn thận thiết bị.
- ▶ Vận chuyển thiết bị ở tư thế thẳng.

Nơi lắp đặt	Các yêu cầu
Bề	Gắn chặt thiết bị với vấu giữ → Trang 27.
Trần nhà có dầm gỗ	Lắp thiết bị lên một tấm gỗ (Độ dày tối thiểu 30 mm) chịu nước được bắt vít chắc chắn xuống sàn.
Căn bếp nhỏ	Chỉ lắp thiết bị dưới bề mặt làm việc liền khối được liên kết chắc chắn với các tủ kế cận. Chiều rộng hốc lắp máy cần thiết: 60 cm.
Trên tường	Không được kẹp cáp nối điện và ống mềm giữa tường và thiết bị.

4.4 Tháo thiết bị an toàn vận chuyển

Thiết bị được cố định chắc chắn ở mặt sau của thiết bị để vận chuyển bằng các thiết bị an toàn vận chuyển.

Hướng dẫn: Hãy giữ gìn các vít của thiết bị an toàn vận chuyển và ống bọc để vận chuyển sau này.

→ "Lắp thiết bị an toàn vận chuyển", Trang 44

1. Hãy kéo các ống mềm khỏi giá đỡ.

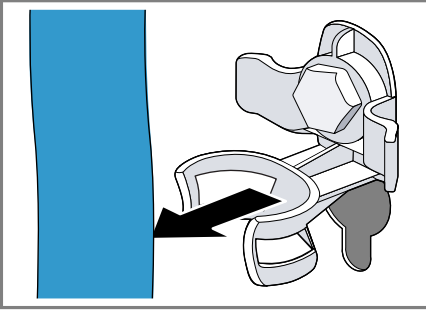

2. Hãy nới lỏng tất cả vít của 4 thiết bị an toàn vận chuyển bằng chia vận vít có độ mở 13 ① và tháo ra ②.

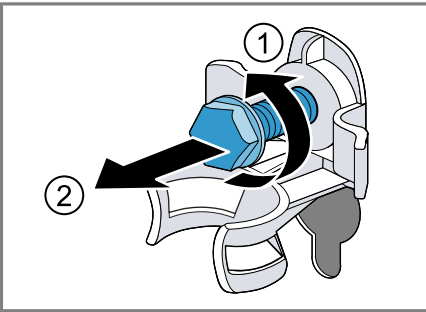

3. Hãy rút cáp nguồn khỏi giá đỡ.

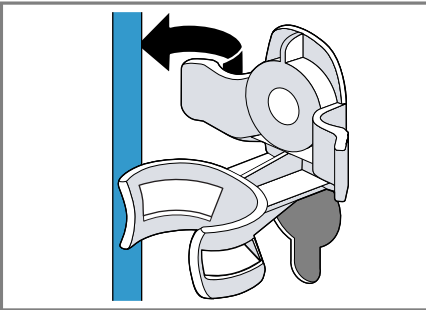

4. Hãy tháo 4 ống bọc.

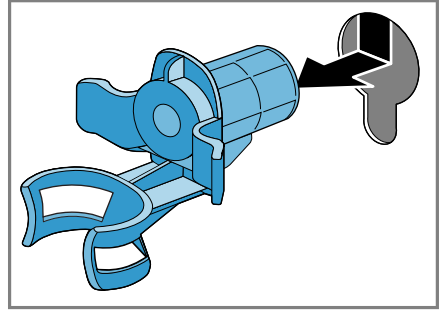

5. Hãy gắn 4 nắp che.

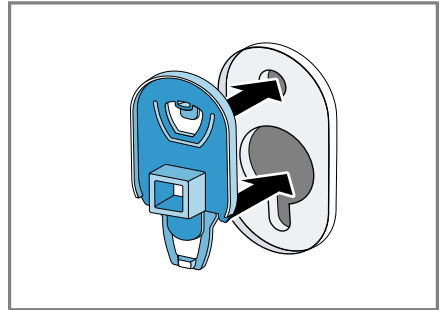

6. Trượt 4 nắp che xuống.

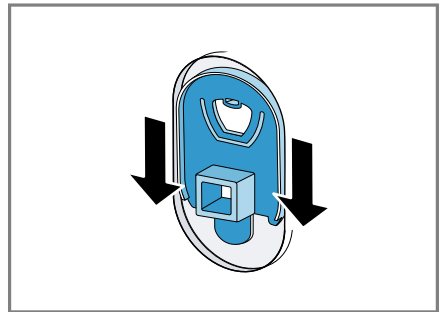

Hướng dẫn: Để lắp các thiết bị an toàn vận chuyển vào thiết bị để vận chuyển, hãy thực hiện các bước theo trình tự ngược lại.

4.5 Kết nối thiết bị

Kết nối ống mềm cấp nước

1. Kết nối ống mềm cấp nước với thiết bị.

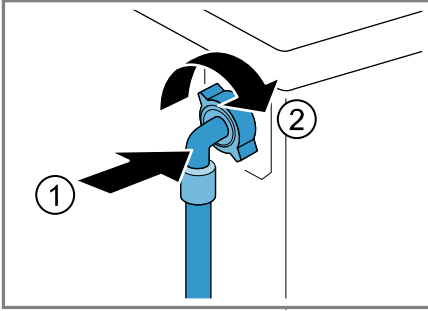

2. Nối ống mềm cấp nước với vòi nước (26,4 mm = 3/4").

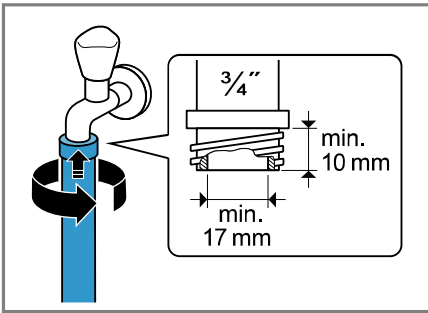

3. Mở cẩn thận vòi nước và kiểm tra xem các mối nối có kín không.

Các kiểu nối ống thoát nước

Các thông tin sẽ giúp bạn nối thiết bị này với ống thoát nước.

LƯU Ý

Khi bơm tháo, ống mềm tháo nước bị chịu áp suất và có thể bị bung ra khỏi các điểm nối đã lắp.

- ▶ Cố định chắc chắn ống mềm tháo nước để tránh vô tình bị bung ra.

Hướng dẫn: Lưu ý chiều cao bơm.
Chiều cao bơm tối đa là 100 cm.

Ống xi phông

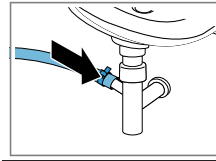

Cố định chắc chắn điểm nối bằng một kẹp ống mềm (24-40 mm).

Chậu rửa

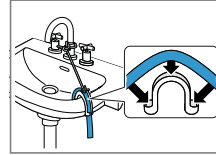

Cố định và gắn chặt ống mềm tháo nước với một ống góp.

→ "Phụ kiện",
Trang 27

Ống nhựa có ống bọc cao su hoặc rãnh nước

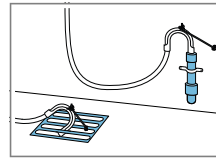

Cố định và gắn chặt ống mềm tháo nước với một ống góp.

→ "Phụ kiện",
Trang 27

Kết nối điện cho thiết bị

Hướng dẫn: Việc lắp đặt thiết bị trong nhà bằng điện phải tuân thủ các yêu cầu pháp lý và quy định an toàn của địa phương và phải có cầu dao tự động.

1. Cắm phích cắm điện lưới của dây nguồn trên thiết bị vào ổ cắm gần thiết bị.

Hãy tham khảo dữ liệu kết nối của thiết bị tại phần Dữ liệu kỹ thuật

→ Trang 45.

2. Kiểm tra độ khít của phích cắm điện lưới.

4.6 Điều chỉnh thiết bị

Để giảm tiếng ồn và độ rung và để ngăn không cho thiết bị dịch chuyển, hãy căn chỉnh thiết bị đúng cách.

1. Hãy nới lỏng các đai ốc hãm theo chiều kim đồng hồ bằng chìa vặn vít có độ mở 17.

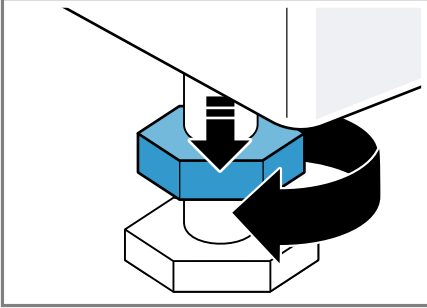

2. Để căn chỉnh thiết bị, hãy xoay chân thiết bị. Hãy kiểm tra căn chỉnh bằng ống bọt nước.

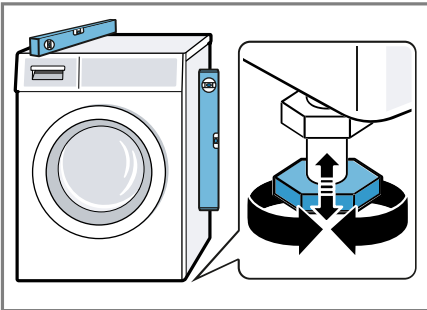

Tất cả các chân thiết bị phải đứng vững chắc trên mặt đất.

3. Hãy siết chặt các đai ốc hãm vào phần vỏ bằng chìa vặn vít có độ mở 17.

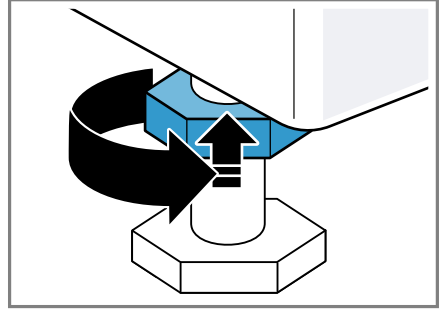

Hãy giữ chắc chân thiết bị và không điều chỉnh độ cao.

5 Làm quen

5.1 Thiết bị

Ở đây bạn sẽ tìm thấy tổng quan về thành phần của thiết bị.

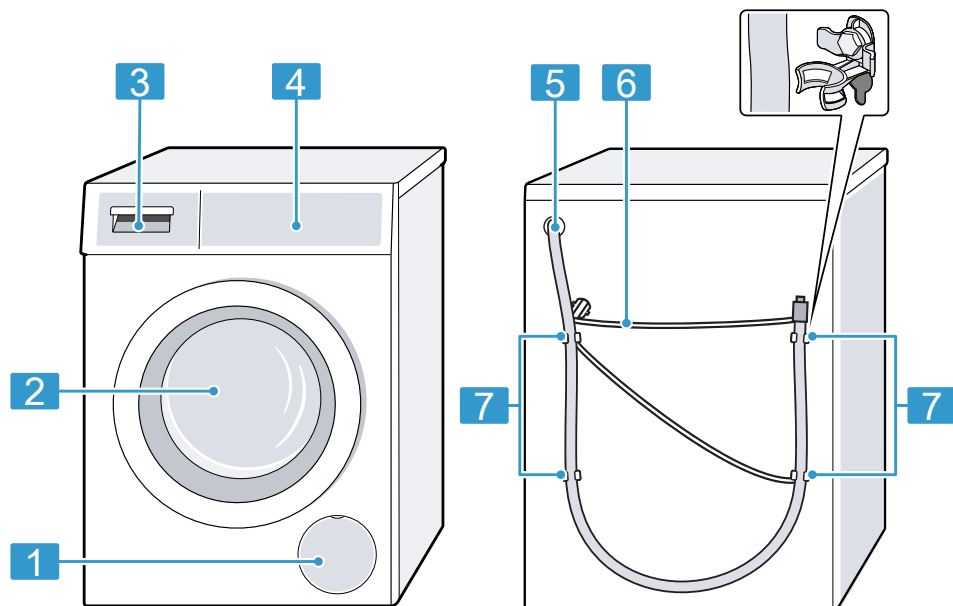

Tùy theo kiểu thiết bị mà những chi tiết trong hình ảnh có thể khác nhau, ví dụ màu sắc và hình dạng.

1 Nắp bảo trì của bơm thoát nước
→ Trang 32

2 Cửa

3 Ngăn chứa nước giặt
→ Trang 16

4 Bảng điều khiển → Trang 17

5 Ống mềm tháo nước
→ Trang 14

6 Cáp nguồn → Trang 14

7 Thiết bị an toàn vận chuyển
→ Trang 12

5.2 Ngăn chứa nước giặt

Hướng dẫn: Tuân thủ thông tin của nhà sản xuất về việc sử dụng và liều lượng nước giặt và sản phẩm chăm sóc cũng như thông tin trong phần mô tả chương trình.

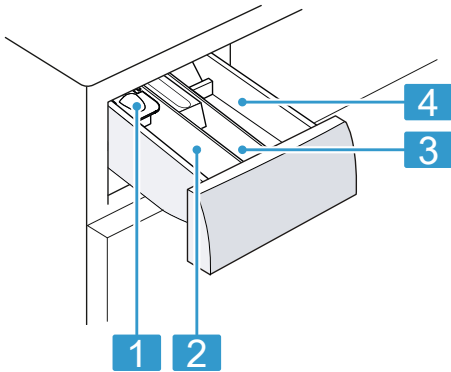

- | | |
|---|--|
| 1 | Hỗ trợ định lượng nước giặt
→ "Sử dụng thiết bị hỗ trợ định lượng chất giặt lỏng", Trang 28 |
| 2 | Khoang II: Nước giặt để giặt chính |
| 3 | Khoang ☼: Nước xả làm mềm vải |
| 4 | Khoang I: Nước giặt để giặt sơ qua và làm mềm |

5.3 Bảng điều khiển

Hãy cài đặt tất cả các chức năng của thiết bị và nhận thông tin về trạng thái vận hành qua bảng điều khiển.

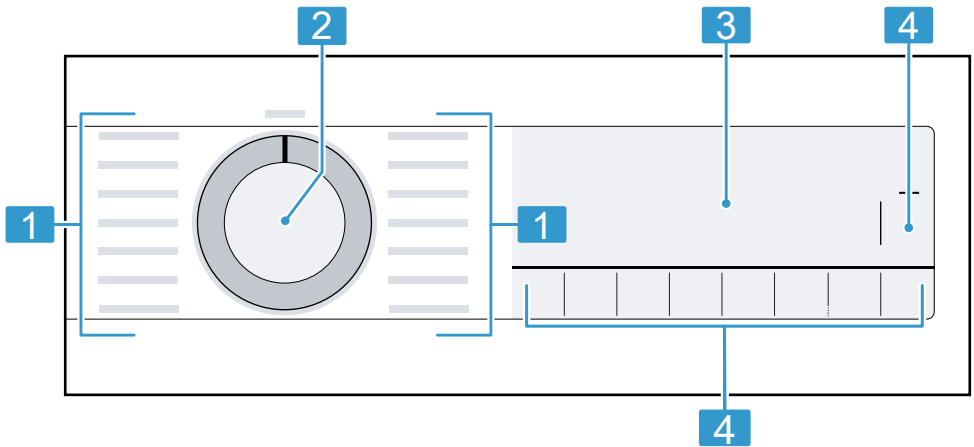

- | | |
|---|------------------------------------|
| 1 | Chương trình → Trang 23 |
| 2 | Bộ chọn chương trình
→ Trang 28 |
| 3 | Màn hình → Trang 19 |
| 4 | Nút → Trang 21 |

6 Trước khi sử dụng lần đầu tiên

Chuẩn bị thiết bị trước khi sử dụng.

6.1 Bắt đầu chu kỳ giặt không tải

Thiết bị của bạn đã được kiểm tra kỹ lưỡng trước khi xuất xưởng. Để loại bỏ nước còn sót lại, hãy giặt lần đầu tiên mà không có đồ giặt.

1. Đặt nút chọn chương trình ở vị trí  **Drum Clean**.
2. Đóng cửa.
3. Kéo khay xà phòng ra.
4. Đổ đầy khoảng 1 lít nước máy vào ngăn II.

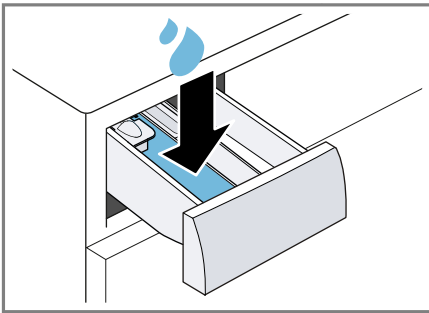

5. Đổ bột giặt có chất tẩy gốc oxy vào ngăn II.

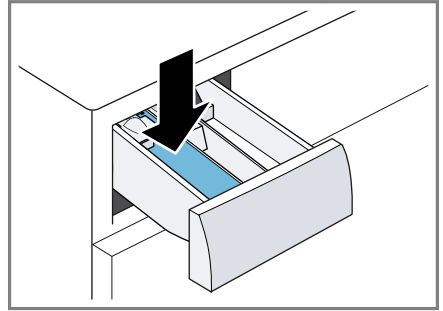











Để tránh tạo bọt, chỉ sử dụng một nửa lượng bột giặt được nhà sản xuất bột giặt khuyến cáo cho vết bẩn nhẹ. Không sử dụng bột giặt đồ len hoặc bột giặt đồ mỏng.

6. Đẩy khay xà phòng vào.
 7. Để khởi động chương trình, hãy nhấn  **Start/Reload**.
- ✓ Màn hình hiển thị thời gian còn lại của chương trình.
 - ✓ Sau khi kết thúc chương trình, màn hình hiển thị: "End".
8. Bắt đầu chu kỳ giặt đầu tiên hoặc chuyển nút chọn chương trình về **Off** để tắt thiết bị.















→ "Điều khiển cơ bản", Trang 28

7 Màn hình

Bạn sẽ thấy các giá trị cài đặt, khả năng chọn hoặc văn bản hướng dẫn trên màn hình. Hiển thị mẫu trên màn hình

Hiển thị	Mô tả
0:40 ¹	Thời gian chương trình ước lượng hoặc thời gian còn lại của chương trình theo giờ và phút.
— ¹	Thời gian kết thúc chương trình → "Các nút", Trang 21
10,0 ¹	Khuyến nghị lượng tải tối đa cho chương trình đã cài đặt tính theo kg.
 - 1400 	Tốc độ quạt đã cài đặt tính theo U/min. → "Các nút", Trang 21  : không quạt, chỉ bơm tháo
 - 90	Nhiệt độ đã cài đặt theo ° C. → "Các nút", Trang 21  (lạnh)
—	Khởi động, hủy hoặc tạm dừng <ul style="list-style-type: none"> ■ chiếu sáng: Chương trình đang chạy và không thể hủy hoặc tạm dừng. ■ nhấp nháy: Chương trình có thể được khởi động hoặc được tiếp tục.
	Trạng thái chương trình: Xử lý sơ qua
	Trạng thái chương trình: Giặt
	Trạng thái chương trình: Xả
	Trạng thái chương trình: Vắt
End	Trạng thái chương trình: Kết thúc chương trình
	Trạng thái chương trình: Làm bay hơi
	<ul style="list-style-type: none"> ■ chiếu sáng: Khóa trẻ em được kích hoạt. ■ nhấp nháy: Khóa trẻ em được kích hoạt và thiết bị được điều khiển. → "Bỏ kích hoạt khóa trẻ em", Trang 30
—	Giảm nếp nhăn được kích hoạt, → "Các nút", Trang 22
+1	Các chu kỳ giữ bổ sung được kích hoạt.
+2	→ "Các nút", Trang 22
+3	











¹ Ví dụ









Hiển thị	Mô tả
	Giặt sơ qua được kích hoạt. → "Các nút", Trang 22
	Ngâm được kích hoạt. → "Các nút", Trang 22
	Chương trình tạm dừng và bạn có thể bỏ thêm đồ giặt trong vòng 15 phút khi chương trình hiện tại tạm dừng.  Pretreatment  được kích hoạt và ngâm kết thúc. Các khả năng: <ul style="list-style-type: none"> ■ Thêm đồ giặt và nhấn lên  Start/Reload để khởi động chương trình ngay lập tức. ■ Không thêm đồ giặt. Nhấn lên  Start/Reload để khởi động chương trình ngay lập tức. ■ Không thêm đồ giặt. Chờ 15 phút. Chương trình khởi động sau khi hết 15 phút.
—	Thời lượng chương trình rút ngắn được kích hoạt. → "Các nút", Trang 21
	Loại vết bẩn máu được kích hoạt.
	Loại vết bẩn mỹ phẩm được kích hoạt.
	Loại vết bẩn dầu/mỡ được kích hoạt.
	Loại vết bẩn trà được kích hoạt.
	nhấp nháy: Cần vệ sinh lồng giặt. Hãy tiến hành chương trình  Drum Clean để làm sạch và chăm sóc lồng giặt cũng như bình chứa nước kiềm. → "Làm sạch lồng giặt", Trang 31
:	nhấp nháy: Hệ thống kiểm tra điện áp tạm dừng chương trình do mức điện áp thấp không cho phép. → "nhấp nháy", Trang 36 Hướng dẫn: Chương trình được tiếp tục, nếu điện áp được cho phép trở lại.
	<ul style="list-style-type: none"> ■ Chiếu sáng: Cửa được khóa và không thể mở. ■ nhấp nháy: Cửa không được đóng. ■ tắt: Cửa được mở khóa và có thể được mở.
	<ul style="list-style-type: none"> ■ Không áp suất nước. → "E:30 / -10 và/hoặc ", Trang 36 ■ Áp suất nước từ vòi nước quá thấp.
E:35 / -10 ¹	Mã lỗi, hiển thị lỗi, tín hiệu. → "Khắc phục sự cố", Trang 35

¹ Ví dụ

8 Các nút





Việc lựa chọn các cài đặt chương trình phụ thuộc vào chương trình đã cài đặt.

Nút	Lựa chọn	thông tin chi tiết
 Start/Reload (Khởi động/Tải lại)	<ul style="list-style-type: none"> ■ khởi động ■ hủy ■ tạm dừng 	Khởi động, hủy hoặc tạm dừng chương trình.
 Speed Perfect	<ul style="list-style-type: none"> ■ kích hoạt ■ bỏ kích hoạt 	<p>Kích hoạt hoặc bỏ kích hoạt thời gian chương trình rút ngắn.</p> <p>Hướng dẫn: Mức tiêu thụ năng lượng tăng lên. Do đó, kết quả giặt không bị ảnh hưởng.</p>
 Anti Stain (Chống vết bẩn)	Lựa chọn nhiều lần	Lựa chọn loại vết bẩn. Nhiệt độ, chuyển động của lồng giặt và thời gian ngâm được điều chỉnh theo loại vết bẩn.
 Ready in (Hoàn tất trong)	tới 24 giờ	Xác định thời gian kết thúc chương trình. Thời gian chương trình đã được bao gồm trong số giờ đã đặt. Sau khi khởi động chương trình, thời gian chương trình được hiển thị.
 Temp. ° C (Nhiệt độ)	 - 90	Điều chỉnh nhiệt độ. Nhiệt độ đã cài đặt theo ° C.
 rpm (tốc độ quay)	 - 1400	Điều chỉnh tốc độ vắt hoặc bỏ kích hoạt vắt. Tốc độ vắt đã cài đặt tính theo U/min. Khi lựa chọn  nước được bơm tháo và chế độ vắt được bỏ kích hoạt. Đờ giặt ướt vẫn nằm trong lồng giặt.
 3 sec.	<ul style="list-style-type: none"> ■ kích hoạt ■ bỏ kích hoạt 	→ "Khóa trẻ em", Trang 30

Nút	Lựa chọn	thông tin chi tiết
 Pretreatment	<ul style="list-style-type: none"> ■  (Giặt sơ) ■  (Ngâm) 	<p>Với lựa chọn  giặt sơ qua được kích hoạt. Chế độ giặt sơ dùng để giặt những đồ quá bẩn.</p> <p>Với lựa chọn  ngâm được kích hoạt. Đồ giặt vẫn ở lâu trong nước trước chu kỳ giặt chính.</p> <p>Đối với đồ giặt có vết bẩn cứng đầu. Khi quá trình ngâm kết thúc, âm báo sẽ vang lên và sẽ nhấp nháy trên màn hình: . Chương trình tạm dừng và bạn có thể bỏ thêm đồ giặt trong vòng 15 phút.</p> <p>Các khả năng:</p> <ul style="list-style-type: none"> ■ Thêm đồ giặt và nhấn lên  Start/Reload để khởi động chương trình ngay lập tức. ■ Không thêm đồ giặt. Nhấn lên  Start/Reload để khởi động chương trình ngay lập tức. ■ Không thêm đồ giặt. Chờ 15 phút. Chương trình khởi động sau khi hết 15 phút.
 Rinse Plus (Rửa thêm)	<ul style="list-style-type: none"> ■ +1 ■ +2 ■ +3 	<p>Kích hoạt hoặc bỏ kích hoạt tối đa ba chu kỳ giữ bổ sung.</p> <p>Khuyến dùng cho da đặc biệt nhạy cảm hoặc ở những khu vực có nước cực mềm.</p>
 Easy Iron (Dễ sắt)	<ul style="list-style-type: none"> ■ kích hoạt ■ bỏ kích hoạt 	<p>Kích hoạt hoặc bỏ kích hoạt giặt giảm nếp.</p> <p>Để giảm nếp nhăn trên đồ giặt, chu trình vắt và tốc độ vắt sẽ được điều chỉnh.</p> <p>Hướng dẫn: Đồ giặt có độ ẩm dư cao hơn sau khi giặt. Để giảm nếp nhăn, hãy treo đồ giặt trực tiếp lên sau khi giặt.</p>











9 Chương trình





Hướng dẫn: Nhấn chăm sóc của đồ giặt cung cấp thêm cho bạn thông tin để chọn chương trình.

Chương trình	Mô tả	tải tối đa kg
Cottons  (Giặt Vải cotton)	Giặt các loại vải bền làm từ bông, lanh và vải hỗn hợp. Chương trình được rút ngắn thời gian để phù hợp với đồ giặt bán ở mức bình thường, nếu bạn kích hoạt  Speed Perfect. Cài đặt chương trình: <ul style="list-style-type: none"> ■ tối đa 90 ° C ■ tối đa 1400 U/min 	10,0 5,0 ¹
Cottons + (Giặt Vải cotton +)	Giặt các loại vải bền làm từ bông, lanh và vải hỗn hợp. Chương trình tiết kiệm năng lượng. Hướng dẫn: Để tiết kiệm năng lượng, nhiệt độ giặt thực tế có thể khác với nhiệt độ giặt đã cài đặt. Không thể thay đổi nhiệt độ giặt. Cài đặt chương trình: Hướng dẫn: Không thể cài đặt và xác định tự động nhiệt độ trong chương trình này. <ul style="list-style-type: none"> ■ tối đa 60 ° C ■ tối đa 1400 U/min 	10,0
Synthetics  (penjagaan mudah)	Giặt các loại vải sợi tổng hợp và vải hỗn hợp. Cài đặt chương trình: <ul style="list-style-type: none"> ■ tối đa 60 ° C ■ tối đa 1000 U/min 	4,0
Daily Wash  (Giặt hàng ngày)	Giặt các loại vải làm từ bông, lanh, vải sợi tổng hợp và vải hỗn hợp. Phù hợp với đồ giặt bán ít. Cài đặt chương trình: <ul style="list-style-type: none"> ■ tối đa 60 ° C ■ tối đa 1400 U/min 	4,0
Delicates/silk  (Giặt đồ dễ hỏng/ Lụa)	Giặt các loại vải dễ hỏng như lụa, viscose và vải sợi tổng hợp. Hãy sử dụng nước giặt dành cho đồ giặt mỏng manh hoặc vải lụa. Hướng dẫn: Hay giặt các loại vải dễ hỏng hoặc các loại vải có móc, lỗ khâu hoặc kẹp trong lưới giặt.	2,0

¹  **Speed Perfect** được kích hoạt





² Không thể giặt

Chương trình	Mô tả	tải tối đa kg
	Cài đặt chương trình: <ul style="list-style-type: none"> ■ tối đa 40 °C ■ tối đa 800 U/min 	
 Wool  (Giặt đồ len)	Giặt các loại vải có thể giặt tay và giặt máy như len hoặc có thành phần len. Để tránh đồ giặt bị co, hãy cho lồng giặt chuyển động thật nhẹ nhàng với các quãng nghỉ dài để bảo vệ vải. Hãy sử dụng nước giặt dành cho đồ len. Cài đặt chương trình: <ul style="list-style-type: none"> ■ tối đa 40 °C ■ tối đa 800 U/min 	2,0
Rinse  (Giũ)	Giữ sạch rồi sau đó vắt và tháo nước. Cài đặt chương trình: tối đa 1400 U/min	-
 Spin/ Drain (Vắt / Xả)	Vắt và tháo nước. Nếu bạn chỉ muốn bơm tháo nước, hãy kích hoạt  . Đồ giặt không được vắt. Cài đặt chương trình: tối đa 1400 U/min	-
 AllergyPlus (dị ứng Plus)	Giặt các loại vải bền làm từ bông, lanh và vải hỗn hợp. Phù hợp với người bị dị ứng và khi có yêu cầu vệ sinh cao. Hướng dẫn: Nếu đạt tới nhiệt độ đã cài đặt, nhiệt độ này sẽ không đổi trong suốt quá trình giặt. Cài đặt chương trình: <ul style="list-style-type: none"> ■ tối đa 60 °C ■ tối đa 1400 U/min 	6,5
 Shirts/Blouses (Áo sơ mi / áo blouse)	Giặt áo sơ mi và áo cánh không nhăn bằng vải cotton, lanh, sợi tổng hợp và vải hỗn hợp. Lời khuyên: Để tránh nếp nhăn trên đồ giặt, hãy kích hoạt  Easy Iron. Đồ giặt chỉ được vắt nhanh và có thể được bỏ ra khi vẫn còn ướt sũng. Hãy treo áo sơ mi và áo cánh còn ướt sũng lên, để chúng tự chảy hết nước. Hướng dẫn: Hãy giặt áo sơ mi và áo cánh bằng lụa hoặc chất vải dễ hỏng trong chương trình Delicates/silk  . Cài đặt chương trình: <ul style="list-style-type: none"> ■ tối đa 60 °C ■ tối đa 800 U/min 	2,0
¹  Speed Perfect được kích hoạt		
² Không thể giặt		

Chương trình	Mô tả	Tải tối đa kg
 Steam (Easy Ironing Steam Assisted)	<p>Phù hợp cho áo sơ mi, áo phông và các loại vải tương tự bằng bông, vải lanh và các loại vải hỗn hợp.</p> <p>Chương trình để làm ẩm và làm bay hơi vải khô bằng hơi nước để có thể hong vải sau khi kết thúc chương trình hoặc có thể ủi dễ dàng hơn.</p> <p>Tải của chương trình tối đa là năm áo sơ mi hoặc năm áo thun.</p> <p>Kích hoạt  Speed Perfect, nếu bạn chỉ muốn làm bay hơi đồ giặt.</p> <p>Các hướng dẫn</p> <ul style="list-style-type: none"> ■ Treo vải đã làm ẩm và đã làm bay hơi ngay sau khi kết thúc chương trình hoặc ủi đồ vải. ■ Vải dệt chưa được giặt hoặc làm sạch. Không sử dụng nước giặt hoặc sản phẩm chăm sóc. ■ Hơi nước nóng và có thể gây ra hư hỏng trên các loại vải hoặc sợi. <p>Do đó, chương trình không phù hợp cho vải trang phục đã ngoại hoặc vải lụa và len ví dụ áo len chui đầu.</p>	- ²
 Duvet (Chăn lông vũ)	<p>Giặt gối nhồi sợi tổng hợp, mền hoặc đồ đệm nhồi lông vũ. Giặt riêng các bộ phận lớn.</p> <p>Hãy sử dụng nước giặt dành cho đồ lông vũ hoặc đồ mỏng manh.</p> <p>Định lượng một cách tiết kiệm.</p> <p>Không sử dụng nước xả làm mềm vải.</p> <p>Hướng dẫn: Để tránh tạo bọt quá nhiều, hãy cuộn tròn đồ giặt trước khi giặt và loại bỏ không khí ra khỏi đồ giặt.</p> <p>Cài đặt chương trình:</p> <ul style="list-style-type: none"> ■ tối đa 60 °C ■ tối đa 1000 U/min 	2,5
 Drum Clean (Drum sạch)	<p>Làm sạch và chăm sóc lồng giặt.</p> <p>Sử dụng chương trình trong các trường hợp sau:</p> <ul style="list-style-type: none"> ■ Trượt c khi sử dụng ng lầ n đã u tiên ■ giặt thường xuyên với nhiệt độ giặt từ 40 °C trở xuống ■ sau một thời gian dài không sử dụng <p>Hãy sử dụng bột giặt loại mạnh có chất tẩy gốc oxy Cho bột giặt có chất tẩy gốc oxy vào khoang II để giặt chính.</p> <p>→ "Ngăn chứa nước giặt", Trang 16</p> <p>Để tránh tạo bọt, hãy giảm một nửa lượng bột giặt.</p> <p>Không sử dụng nước xả làm mềm vải.</p>	- ²

¹  Speed Perfect được kích hoạt

² Không thể giặt

Chương trình	Mô tả	tải tối đa kg
	<p>Không sử dụng bột giặt đồ len, giặt đồ mỏng hoặc nước giặt.</p> <p>Hướng dẫn: Nếu bạn không sử dụng chương trình với nhiệt độ 60 ° C trở lên trong thời gian dài, hiển thị sẽ nhấp nháy để nhắc nhở vệ sinh lồng giặt.</p>	
Super Quick 15'/30'  /  (Giặt Đặc biệt 15' / 30')	<p>Giặt các loại vải làm từ bông, sợi tổng hợp và vải hỗn hợp. Chương trình giặt nhanh để giặt các mẻ quần áo nhỏ và ít bẩn.</p> <p>Thời gian chương trình kéo dài khoảng 30 phút.</p> <p>Nếu bạn muốn rút ngắn thời gian chương trình còn 15 phút, hãy kích hoạt  Speed Perfect. Lượng tải tối đa được giảm xuống 2,0 kg.</p> <p>Cài đặt chương trình:</p> <ul style="list-style-type: none"> ■ tối đa 40 ° C ■ tối đa 1000 U/min 	4,0 2,0 ¹
¹  Speed Perfect được kích hoạt ² Không thể giặt		

10 Phụ kiện

Hãy sử dụng phụ kiện chính hãng. Được thiết kế phù hợp với thiết bị của bạn.

Hướng dẫn: Một số phụ kiện có sẵn với các màu khác. Hãy liên hệ với

→ "*Dịch vụ khách hàng*", Trang 45.

	Sử dụng	Mã đặt hàng
Nối dài ống mềm cấp nước	Nối dài ống mềm cấp nước lạnh hoặc vòi cấp nước Aquastop (2,50 m).	WMZ2381
Vấu giữ	Tăng cường độ ổn định của thiết bị.	WMZ2200
Ống góp	Cố định ống mềm tháo nước.	00655300
Miếng định lượng nước giặt	Định lượng nước giặt.	00605740
Bệ	Đặt thiết bị ở vị trí cao để có thể dễ dàng cho đồ vào và lấy đồ ra.	WMZ20490
Chất tẩy rửa máy giặt	Chất tẩy rửa để chăm sóc bên trong thiết bị.	00311929

11 Đồ giặt

11.1 Chuẩn bị đồ giặt

LƯU Ý!

Các vật dụng còn sót lại trong quần áo có thể làm hỏng quần áo và lồng giặt.

- ▶ Lấy tất cả các vật dụng ra khỏi các túi trước khi giặt.

Hướng dẫn

Nếu bạn chuẩn bị đồ giặt, bạn có thể bảo vệ thiết bị và vải.

- Đánh sạch cát và đất
- Phân loại đồ giặt theo màu sắc và vải, chú ý sát nhãn chăm sóc
- Đóng các khóa kéo, khóa Velcro, móc cài và lỗ khuyết
- Buộc thắt lưng vải, ruy băng vải và dây với nhau
- Tháo guồng quần rèm và băng dán
- giặt đồ nhỏ hoặc đồ dễ hỏng trong lưới giặt
- giặt chung đồ lớn và đồ nhỏ

- Giặt đồ giặt có vết bẩn mới ngay lập tức
- Xử lý trước đồ giặt có vết bẩn đã khô và giặt nhiều lần
- Trải đồ giặt ra trong lồng giặt
- Giặt sạch đồ giặt đã được xử lý trước bằng thuốc tẩy clo nhiều lần trước khi cho vào lồng giặt

12 Bột giặt và sản phẩm chăm sóc

Hãy xem hướng dẫn sử dụng và liều lượng của nhà sản xuất trên bao bì.

Các hướng dẫn

- khi sử dụng nước giặt, chỉ sử dụng nước giặt tự chảy
- không trộn lẫn các loại nước giặt khác nhau
- không trộn lẫn bột giặt với nước xả vải
- không sử dụng các sản phẩm có lớp phủ và quá đậm đặc

vi Điều khiển cơ bản

- không sử dụng sản phẩm có chất dung môi, ăn da hoặc sinh khí
- Không sử dụng chất tẩy clo
- Sử dụng ít thuốc nhuộm, vì muối cố định có thể ăn mòn thép không gỉ
- không sử dụng bất kỳ chất khử màu nào trong thiết bị

13 Điều khiển cơ bản

13.1 Bật thiết bị

Điều kiện tiên quyết: Thiết bị đã được lắp đặt và kết nối đúng.

→ "Lắp đặt và kết nối", Trang 11

- ▶ Hãy đặt bộ chọn chương trình thành một chương trình.

13.2 Cài đặt chương trình

1. Hãy xoay bộ chọn chương trình và đặt thành chương trình mong muốn.
→ "Chương trình", Trang 23
2. Nếu muốn, hãy điều chỉnh các cài đặt chương trình.
→ "Hãy điều chỉnh các cài đặt chương trình", Trang 28

13.3 Hãy điều chỉnh các cài đặt chương trình

Điều kiện tiên quyết: Một chương trình được cài đặt.

→ "Cài đặt chương trình", Trang 28

- ▶ Hãy điều chỉnh các cài đặt chương trình.
→ "Các nút", Trang 21

Hướng dẫn: Các cài đặt chương trình không được lưu trữ vĩnh viễn cho chương trình.

13.4 Cài chế độ giặt

Hướng dẫn: Để tránh tạo nếp nhăn, hãy tuân thủ lượng tải tối đa của chương trình.

→ "Chương trình", Trang 23

Những điều kiện tiên quyết

- Đồ giặt được chuẩn bị và phân loại.
→ "Đồ giặt", Trang 27
 - Lồng giặt trống.
1. Mở cửa.
 2. Cho đồ giặt vào máy.
 3. Đóng cửa.
Đảm bảo rằng đồ giặt không bị kẹt trong cửa.

13.5 Sử dụng thiết bị hỗ trợ định lượng chất giặt lỏng

Nếu bạn đặt mua miếng hỗ trợ định lượng dưới dạng phụ kiện, bạn phải lắp chi tiết này.

1. Kéo khay xà phòng ra.
2. Ấn miếng lót xuống và tháo khay xà phòng.

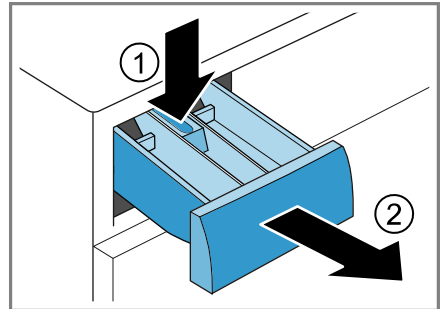

3. Lắp miếng hỗ trợ định lượng.

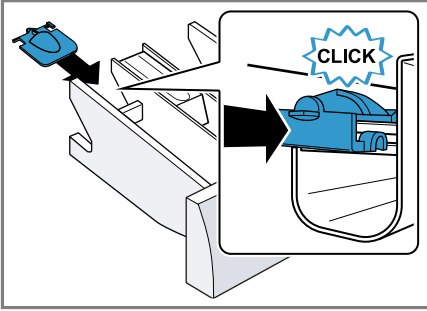

4. Lắp khay xà phòng.

13.6 Sử dụng thiết bị hỗ trợ định lượng chất giặt lỏng

Để định lượng nước giặt, bạn có thể sử dụng miếng hỗ trợ định lượng trong khay xà phòng.

1. Kéo khay xà phòng ra.
2. Đẩy miếng hỗ trợ định lượng về phía trước.

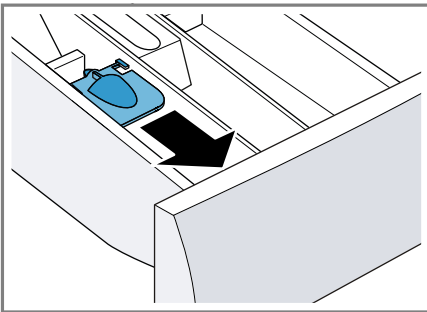

3. Gập miếng hỗ trợ định lượng xuống và ấn vào khớp.

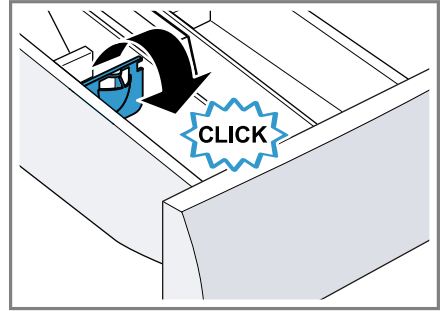

4. Đẩy khay xà phòng vào.

13.7 Đổ nước giặt và sản phẩm chăm sóc

Các hướng dẫn

- Không sử dụng thiết bị hỗ trợ định lượng chất giặt lỏng đối với nước giặt giống gel, bột giặt, khi giặt sơ được kích hoạt hoặc kết thúc theo thời gian.
- Hãy tuân thủ hướng dẫn về nước giặt và sản phẩm chăm sóc → Trang 27.

1. Kéo khay xà phòng ra.
2. Đổ nước giặt.
→ "Ngăn chứa nước giặt", Trang 16
3. Nếu muốn, hãy đổ sản phẩm chăm sóc.
4. Đẩy khay xà phòng vào.

13.8 Khởi động chương trình

Điều kiện tiên quyết: Một chương trình được cài đặt.

→ "Cài đặt chương trình", Trang 28

- ▶ Nhấn >|| Start/Reload.
- ✓ Lồng giặt xoay và thực hiện việc nhận diện lượng đồ giặt kéo dài tối đa 2 phút và sau đó nước chảy vào.
- ✓ Màn hình hiển thị thời lượng chương trình hoặc thời gian kết thúc chương trình.
- ✓ Sau khi kết thúc chương trình, màn hình hiển thị: "End".

13.9 Thêm đồ giặt

Sau khi khởi động chương trình, bạn có thể bỏ bớt hoặc thêm đồ giặt tùy theo trạng thái chương trình.

1. Nhấn  **Start/Reload**.

Thiết bị tạm dừng.

Hướng dẫn: Nếu bạn muốn thêm đồ giặt, hãy lưu ý hướng dẫn trong màn hình.

→ "Màn hình", Trang 20

2. Mở cửa.

3. Thêm hoặc bỏ bớt đồ giặt.

4. Đóng cửa.

5. Nhấn  **Start/Reload**.

13.10 Hủy chương trình

1. Nhấn  **Start/Reload**.

2. Mở cửa.

Cửa vẫn được khóa vì lý do an toàn khi nhiệt độ cao và mức nước cao.

- Hãy khởi động chương trình ở nhiệt độ cao **Rinse** .

- Hãy khởi động chương trình **Spin** ở mức nước cao hoặc cài đặt chương trình phù hợp để bơm tháo.

→ "Chương trình", Trang 23

3. Bỏ bớt đồ giặt.

→ "Bỏ bớt đồ giặt", Trang 30

13.11 Bỏ bớt đồ giặt

1. Mở cửa.

2. Lấy đồ giặt ra khỏi lồng giặt.

13.12 Tắt thiết bị

1. Đặt nút chọn chương trình ở vị trí **Off**.

2. Đóng vòi nước.

3. Lau khô ống bọc cao su và loại bỏ vật lạ.

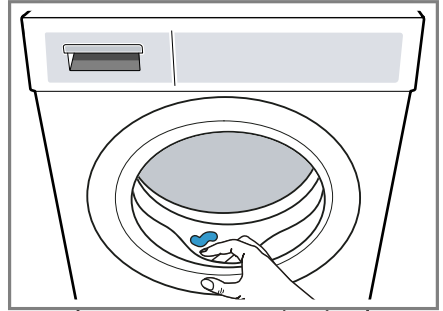



4. Mở cửa thiết bị và ngăn chứa nước giặt để hong khô nước.

14 Khóa trẻ em



Khóa bàn phím điều khiển để tránh điều khiển máy một cách vô tình.

14.1 Kích hoạt khóa trẻ em

- ▶ Nhấn cả hai nút  **3 sec.** khoảng 3 giây.
- ✓ Màn hình hiển thị .
- ✓ Các nút điều khiển bị khóa.
- ✓ Khóa trẻ em vẫn hoạt động ngay cả khi thiết bị đã được tắt và mất điện.

14.2 Bỏ kích hoạt khóa trẻ em

Điều kiện tiên quyết: Để bỏ kích hoạt khóa trẻ em, thiết bị phải được bật lên.

- ▶ Nhấn cả hai nút  **3 sec.** khoảng 3 giây.
- Để không hủy bỏ chương trình hiện tại, nút chọn chương trình phải ở chương trình ban đầu.
- ✓ Trên màn hình,  sẽ tắt.

15 Cài đặt cơ bản

Bạn có thể điều chỉnh các cài đặt cơ bản của thiết bị theo nhu cầu của mình.

15.1 Tổng quan về cài đặt cơ bản

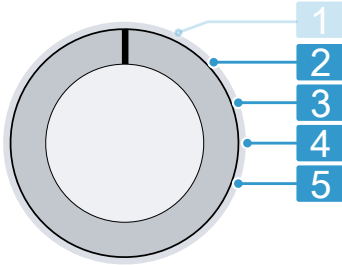

Bộ chọn chương trình với các vị trí chương trình

- | | |
|----------|---|
| 2 | Điều chỉnh âm lượng của tín hiệu báo kết thúc chương trình.
0 (tắt) đến 4 (quá to) |
| 3 | Điều chỉnh âm lượng của tín hiệu khi bấm nút:
0 (tắt) đến 4 (quá to) |
| 4 | Bật hoặc tắt tính năng nhắc vệ sinh lồng giặt (On) (OFF). |
| 5 | Hiển thị số chương trình được kết thúc. |

15.2 Thay đổi cài đặt cơ bản

- Chỉnh bộ chọn chương trình đến vị trí 1. → *Trang 31*
- Nhấn **Spin Speed** và đồng thời chỉnh bộ chọn chương trình đến vị trí 2.
- ✓ Màn hình hiển thị giá trị thực tế.
- Chọn cài đặt cơ bản mong muốn bằng bộ chọn chương trình. → *Trang 31*
- Để thay đổi giá trị, hãy nhấn **Ready in**.
- Để lưu thay đổi, hãy tắt thiết bị.

16 Vệ sinh và chăm sóc

Để thiết bị của bạn hoạt động tốt trong thời gian dài, hãy vệ sinh và bảo dưỡng thiết bị một cách cẩn thận.

16.1 Làm sạch lồng giặt

⚠ CẨN THẬN

Nguy cơ bị thương!

Giặt liên tục ở nhiệt độ thấp và không đủ thông gió cho máy có thể làm hỏng lồng giặt và dẫn đến thương tích.

- ▶ Thường xuyên chạy chương trình làm sạch lồng giặt hoặc giặt ở nhiệt độ tối thiểu là 60° C.
- ▶ Sau mỗi lần sử dụng, hãy mở cửa và khay xà phòng để thiết bị được khô ráo.
- ▶ Chạy chương trình 🌀 **Drum Clean** mà không có độ giặt có bột giặt chứa chất tẩy gốc oxy hoặc chất tẩy rửa để chăm sóc khoang bên trong thiết bị.
→ "*Phụ kiện*", *Trang 27*

16.2 Làm sạch khay xà phòng

- Kéo khay xà phòng ra.
- Ấn miếng lót xuống và tháo khay xà phòng.

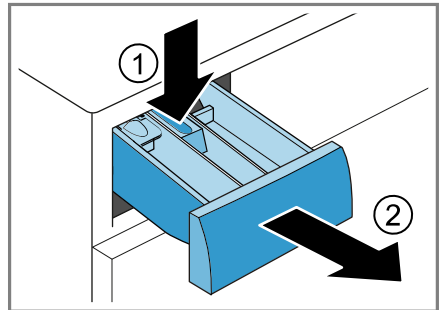

vi Vệ sinh và chăm sóc

3. Kéo miếng lót ra từ dưới lên trên.

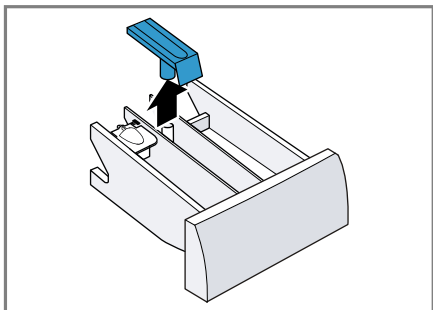

4. Làm sạch khay xả phòng và miếng lót bằng nước và bàn chải rồi để khô.

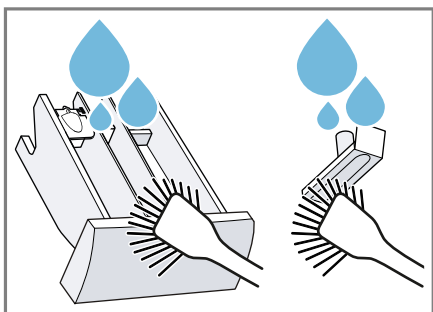

5. Lắp miếng lót và ấn vào khớp.

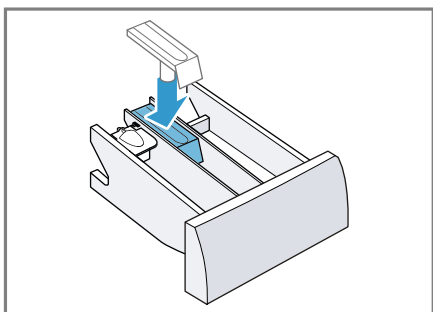

6. Làm sạch miệng rót cho khay xả phòng.

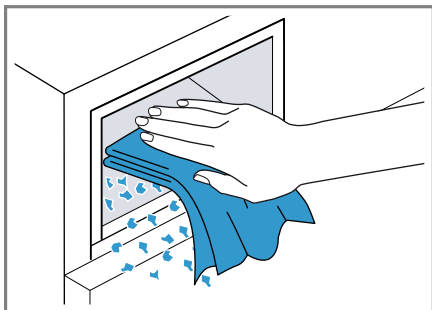

7. Đẩy khay xả phòng vào.

16.3 Vệ sinh bơm xả

Vệ sinh bơm xả thường xuyên, tối thiểu một lần mỗi năm, cũng như khi có lỗi, khi bị tắc hoặc có tiếng lách cách.

Tháo sạch bơm xả

1. Đóng vòi nước.
2. Tắt thiết bị.
→ "Tắt thiết bị", Trang 30
3. Rút phích cắm của thiết bị khỏi nguồn điện.
4. Mở và tháo nắp bảo dưỡng.

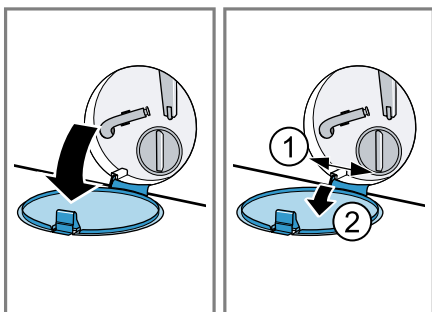

5. Đẩy một vật chứa đủ lớn vào bên dưới lỗ mở.

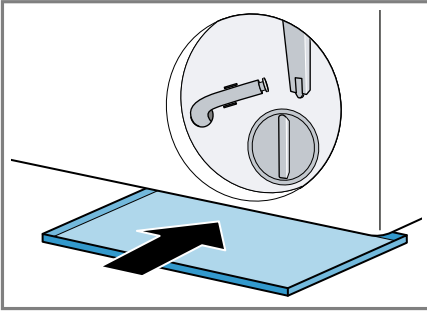

6. Lấy ống thoát nước ra khỏi rãnh gài.

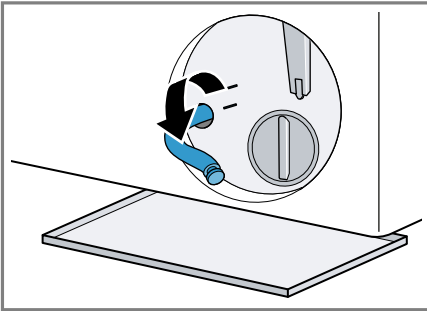

7. **⚠ CẨN THẬN - Nguy cơ bỏng nước!** Nước trong máy giặt sẽ nóng lên khi giặt ở nhiệt độ cao.

- ▶ Không chạm vào nước máy giặt đang nóng.

Hãy kéo nắp ra để cho nước máy giặt chảy vào vật chứa.

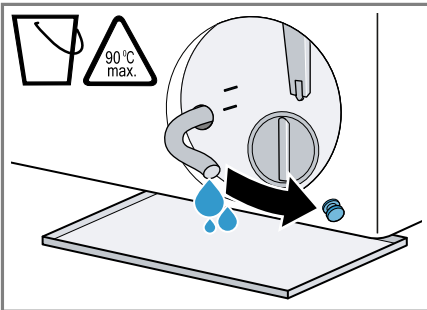

8. Ấn vào nắp.

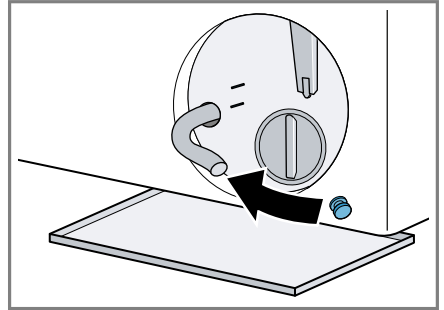

9. Mắc ống thoát nước vào rãnh gài.

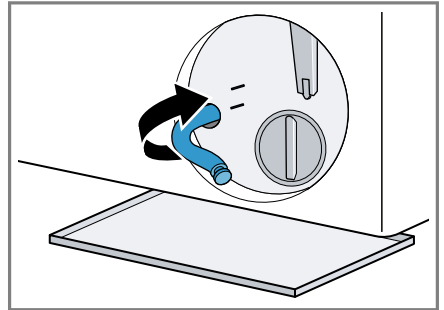

Vệ sinh bơm xả

Điều kiện tiên quyết: Bơm xả được tháo cạn. → Trang 32

1. Vì có thể vẫn còn nước trong bơm xả, hãy mở nắp bơm thật cẩn thận.
– Lõi lọc có thể bị kẹt trong vỏ bơm do cặn thô. Gỡ cặn bẩn và tháo lõi lọc.

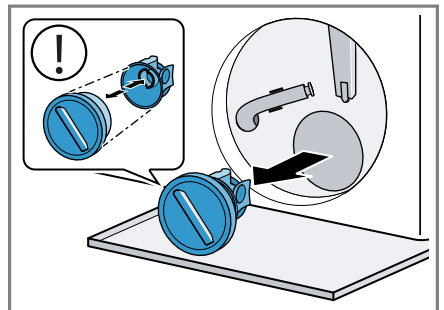

vi Vệ sinh và chăm sóc

2. Làm sạch không gian bên trong, rãnh ren của nắp bơm và vỏ bơm.

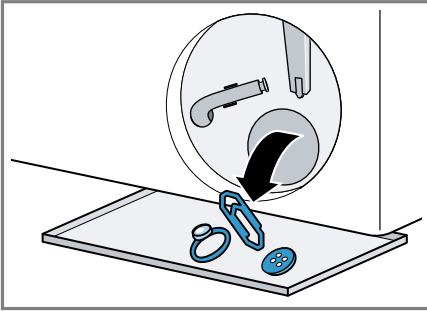

Nắp bơm bao gồm hai thành phần có thể tháo rời để vệ sinh.

3. Đảm bảo rằng cánh quạt của bơm xả có thể quay bình thường.
4. Lắp nắp bơm.
– Đảm bảo rằng các thành phần của nắp bơm được lắp ráp đúng.

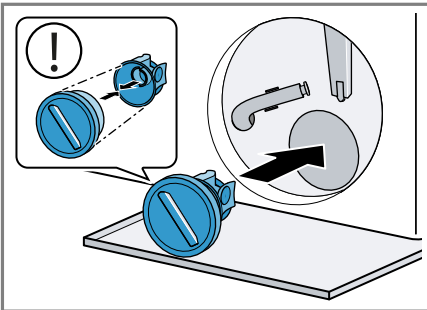

5. Vặn lại nắp bơm cho đến cỡ chặn.

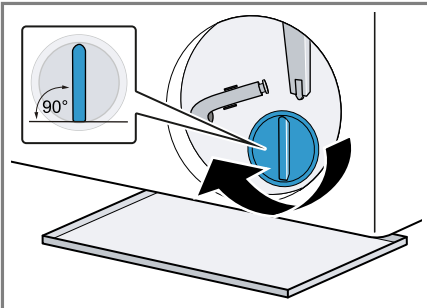

Tay cầm của nắp bơm phải dựng thẳng đứng.

6. Lắp và đóng nắp bảo dưỡng.

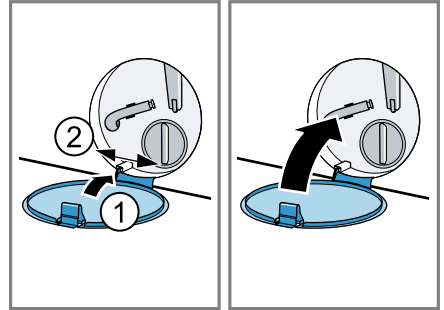

Trước khi giặt lần sau

Để ngăn ngừa bột giặt chưa sử dụng chảy vào cống trong lần giặt tiếp theo, hãy chạy chương trình phù hợp để bơm tháo sạch sau khi bạn tháo sạch bơm xả.

1. Mở vòi nước.
2. Cắm phích nguồn.
3. Bật thiết bị.
4. Đổ một lít nước vào ngăn II.
5. Hãy chọn chương trình phù hợp để bơm tháo.

→ "Chương trình", Trang 23

17 Khắc phục sự cố

Bạn có thể tự mình khắc phục các lỗi nhỏ xảy ra đối với thiết bị. Sử dụng các thông tin hướng dẫn khắc phục lỗi trước khi liên hệ với dịch vụ khách hàng. Như vậy, bạn sẽ tránh được những phí tổn không cần thiết.





CẢNH BÁO

Nguy cơ giật điện!

Sửa chữa không đúng cách sẽ gây nguy hiểm.



- ▶ Chỉ những kỹ thuật viên đã qua đào tạo về lĩnh vực này mới được phép tiến hành sửa chữa thiết bị.
- ▶ Chỉ được phép sử dụng các phụ tùng thay thế chính hãng để sửa chữa thiết bị.
- ▶ Nếu cấp nguồn của thiết bị này bị hư hỏng, nó phải được thay thế bởi nhà sản xuất hoặc bộ phận dịch vụ khách hàng của họ hoặc người có chuyên môn tương tự để tránh nguy hiểm.



Lỗi	Nguyên nhân và xử lý sự cố
Màn hình tắt và  Start/Reload nhấp nháy.	Chế độ tiết kiệm năng lượng đang hoạt động. ▶ Hãy nhấn một nút bất kỳ. ✓ Màn hình sẽ sáng trở lại.
"E:30 / -80"	Ống thoát nước hoặc ống mềm tháo nước bị tắc. ▶ Hãy vệ sinh ống thoát nước hoặc ống mềm tháo nước. Ống thoát nước hoặc ống mềm tháo nước bị gấp xoắn hoặc bị kẹt. ▶ Đảm bảo rằng ống thoát nước và ống mềm tháo nước không bị gấp xoắn hoặc bị kẹt. Ống mềm tháo nước được nối quá cao. ▶ Lắp đặt ống mềm tháo nước ở độ cao tối đa là 1 mét. Ống nối dài không được phép được lắp trên ống mềm tháo nước. ▶ Tháo các đoạn nối dài không được phép khỏi ống mềm tháo nước. → " <i>Kết nối thiết bị</i> ", Trang 14
	Bơm xả bị tắc. ▶ → " <i>Vệ sinh bơm xả</i> ", Trang 32
	Nắp bơm không được lắp ráp đúng cách. ▶ Hãy lắp ráp nắp bơm đúng cách.
	Nắp máy bơm không được vặn vào hoàn toàn. ▶ Đảm bảo rằng nắp máy bơm được vặn vào thiết bị cho đến cỡ chặn. Tay cầm của nắp bơm phải dựng thẳng đứng.
	Bột giặt quá nhiều.

Lỗi	Nguyên nhân và xử lý sự cố
"E:30 / -80"	<ul style="list-style-type: none"> ▶ Biện pháp khẩn cấp: Hòa một thìa canh nước xả vải với 0,5 lít nước rồi đổ hỗn hợp vào ngăn II (không dùng cho trang phục dã ngoại, trang phục thể thao và đồ nhồi lông vũ). ▶ Hãy giảm lượng bột giặt ở chu kỳ giặt tiếp theo có cùng khối lượng giặt.
"H:32"	<p>Hệ thống kiểm soát mất cân bằng đã ngừng vắt do đồ giặt phân bố không đồng đều.</p> <ul style="list-style-type: none"> ▶ Đảo lại đồ giặt trong lồng giặt. <p>Hướng dẫn: Cho chung đồ giặt lớn và nhỏ vào lồng giặt. Đồ giặt có kích cỡ khác nhau được phân bố tốt hơn khi vắt.</p>
"E:30 / -10" và/hoặc 	<p>Áp suất nước thấp. Không thể khắc phục.</p> <hr/> <p>Các bộ lọc trong đường cấp nước bị tắc.</p> <ul style="list-style-type: none"> ▶ Vệ sinh các bộ lọc trong đường cấp nước. <hr/> <p>Vòi nước đang đóng.</p> <ul style="list-style-type: none"> ▶ Hãy mở vòi nước. <hr/> <p>Ống mềm cấp nước bị gập xoắn hoặc bị kẹt.</p> <ul style="list-style-type: none"> ▶ Đảm bảo ống mềm cấp nước không bị gập xoắn hay bị kẹt. <hr/> <p>Hệ thống đo mực nước bị lỗi.</p> <p>Hướng dẫn: Với thông báo lỗi, thiết bị bắt đầu quá trình bơm.</p> <ol style="list-style-type: none"> 1. Trước tiên, hãy đợi khoảng 5 phút cho đến khi quá trình bơm kết thúc. 2. Để thiết lập lại thông báo lỗi, hãy tắt thiết bị. 3. Hãy bật lại thiết bị. 4. Nếu thông báo lỗi lại xuất hiện, hãy gọi cho dịch vụ khách hàng. → "<i>Dịch vụ khách hàng</i>", Trang 45
: nhấp nháy.	<p>Hệ thống kiểm soát điện áp phát hiện điện áp thấp dưới ngưỡng cho phép.</p> <ul style="list-style-type: none"> ▶ Không thể khắc phục. <p>Hướng dẫn: Khi nguồn điện đã ổn định, chương trình lại tiếp tục chạy bình thường.</p> <hr/> <p>Nếu điện áp thấp dưới ngưỡng cho phép, chương trình giặt có thể bị kéo dài. Không thể khắc phục.</p>



Lỗi	Nguyên nhân và xử lý sự cố
☺ sáng lên.	<p>Nhiệt độ quá cao.</p> <ul style="list-style-type: none"> ▶ Hãy chờ cho đến khi nhiệt độ giảm bớt. ▶ Hủy chương trình. → "<i>Hủy chương trình</i>", Trang 30 <hr/> <p>Nước quá đầy.</p> <ul style="list-style-type: none"> ▶ Hãy chọn chương trình phù hợp để bơm tháo. → "<i>Chương trình</i>", Trang 23
☹ nhấp nháy.	<p>Cửa không được đóng.</p> <ul style="list-style-type: none"> ▶ Hãy đóng cửa. <hr/> <p>Đồ giặt bị kẹt ở cửa.</p> <ul style="list-style-type: none"> ▶ Hãy lấy đồ giặt bị kẹt ra.
☹	<p>Cần vệ sinh lồng giặt.</p> <ul style="list-style-type: none"> ▶ → "<i>Làm sạch lồng giặt</i>", Trang 31
"E:30/-20"	<p>Bột giặt quá nhiều.</p> <ul style="list-style-type: none"> ▶ Hãy giảm lượng bột giặt ở chu kỳ giặt tiếp theo có cùng khối lượng giặt. <hr/> <p>Nước bổ sung được nạp.</p> <ul style="list-style-type: none"> ▶ Không đổ thêm nước vào thiết bị khi máy đang chạy. <hr/> <p>Van từ bị hỏng.</p> <ul style="list-style-type: none"> ▶ Hãy gọi dịch vụ khách hàng. → "<i>Dịch vụ khách hàng</i>", Trang 45
Tất cả các mã lỗi khác.	<p>Lỗi chức năng</p> <ol style="list-style-type: none"> 1. Hãy tắt và bật lại thiết bị. 2. Nếu thông báo lại xuất hiện, hãy ngắt kết nối thiết bị khỏi nguồn điện trong ít nhất 30 giây bằng cách rút phích cắm hoặc tắt cầu chì tương ứng trong hộp cầu chì. ✓ Nếu lỗi chỉ xảy ra một lần, thông báo sẽ biến mất. 3. Nếu thông báo lại xuất hiện, hãy gọi cho bộ phận dịch vụ khách hàng. Cung cấp thông báo lỗi chính xác khi bạn gọi. → "<i>Dịch vụ khách hàng</i>", Trang 45
Thiết bị không hoạt động.	<p>Phích cắm điện của dây nối nguồn điện không được cắm.</p> <ul style="list-style-type: none"> ▶ Hãy kết nối thiết bị với mạng điện. <hr/> <p>Cầu chì trong hộp cầu chì tắt.</p> <ul style="list-style-type: none"> ▶ Hãy kiểm tra cầu chì trong hộp cầu chì. <hr/> <p>Nguồn điện bị lỗi.</p> <ul style="list-style-type: none"> ▶ Hãy kiểm tra đèn trong phòng hoặc các thiết bị khác trong phòng có hoạt động không.

Lỗi	Nguyên nhân và xử lý sự cố
Chương trình không khởi động.	<p>▶ Start/Reload chưa được nhấn. ▶ Hãy nhấn ▶ Start/Reload.</p> <hr/> <p>Cửa không được đóng. ▶ Hãy đóng cửa.</p> <hr/> <p>Khóa trẻ em được kích hoạt. ▶ Bỏ kích hoạt khóa trẻ em. → "Bỏ kích hoạt khóa trẻ em", Trang 30</p> <hr/> <p>⌚ Ready in được kích hoạt. ▶ Kiểm tra xem ⌚ Ready in đã kích hoạt chưa. → "Các nút", Trang 21</p> <hr/> <p>Đồ giặt bị kẹt ở cửa. ▶ Hãy lấy đồ giặt bị kẹt ra.</p>
Cửa không mở được.	<p>Nhiệt độ quá cao. ▶ Hãy chờ cho đến khi nhiệt độ giảm bớt. ▶ Hủy chương trình. → "Hủy chương trình", Trang 30</p> <hr/> <p>Nước quá đầy. ▶ Hãy chọn chương trình phù hợp để bơm tháo. → "Chương trình", Trang 23</p> <hr/> <p>Mất điện. ▶ Hãy mở cửa bằng chức năng mở khóa khẩn cấp. → "Mở khóa khẩn cấp", Trang 44</p>
Nước trong máy giặt không bơm được hết ra ngoài.	<p>Ống thoát nước hoặc ống mềm tháo nước bị tắc. ▶ Hãy vệ sinh ống thoát nước hoặc ống mềm tháo nước.</p> <hr/> <p>Ống thoát nước hoặc ống mềm tháo nước bị gấp xoắn hoặc bị kẹt. ▶ Đảm bảo rằng ống thoát nước và ống mềm tháo nước không bị gấp xoắn hoặc bị kẹt.</p> <hr/> <p>Bơm xả bị tắc. ▶ → "Vệ sinh bơm xả", Trang 32.</p> <hr/> <p>Ống mềm tháo nước được nối quá cao. ▶ Lắp đặt ống mềm tháo nước ở độ cao tối đa là 1 mét.</p> <hr/> <p>Nắp bơm không được lắp ráp đúng cách. ▶ Hãy lắp ráp nắp bơm đúng cách.</p> <hr/> <p>Bột giặt quá nhiều.</p>

Lỗi	Nguyên nhân và xử lý sự cố
Nước trong máy giặt không bơm được hết ra ngoài.	<ul style="list-style-type: none"> ▶ Biện pháp khẩn cấp: Hòa một thìa canh nước xả vải với 0,5 lít nước rồi đổ hỗn hợp vào ngăn II (không dùng cho trang phục dã ngoại, trang phục thể thao và đồ nhồi lông vũ). ▶ Hãy giảm lượng bột giặt ở chu kỳ giặt tiếp theo có cùng khối lượng giặt.
	<p>Ống nối dài không được phép được lắp trên ống mềm tháo nước.</p> <ul style="list-style-type: none"> ▶ Tháo các đoạn nối dài không được phép khỏi ống mềm tháo nước. <p>→ "Kết nối thiết bị", Trang 14</p>
	<p>Nắp máy bơm không được vặn vào hoàn toàn.</p> <ul style="list-style-type: none"> ▶ Đảm bảo rằng nắp máy bơm được vặn vào thiết bị cho đến cỡ chặn. Tay cầm của nắp bơm phải dựng thẳng đứng.
Nước không chảy vào. Bột giặt không được bơm vào.	<p>▶  Start/Reload chưa được nhấn.</p> <ul style="list-style-type: none"> ▶ Hãy nhấn  Start/Reload. <p>Các bộ lọc trong đường cấp nước bị tắc.</p> <ul style="list-style-type: none"> ▶ Vệ sinh các bộ lọc trong đường cấp nước.
	<p>Vòi nước đang đóng.</p> <ul style="list-style-type: none"> ▶ Hãy mở vòi nước.
	<p>Ống mềm cấp nước bị gấp xoắn hoặc bị kẹt.</p> <ul style="list-style-type: none"> ▶ Đảm bảo ống mềm cấp nước không bị gấp xoắn hay bị kẹt.
Vất nhiều lần.	<p>Hệ thống kiểm soát mất cân bằng giữ cân bằng cho máy bằng cách đảo đồ giặt nhiều lần.</p> <ul style="list-style-type: none"> ▶ Không phải lỗi - không cần xử lý. <p>Hướng dẫn: Để chung cả đồ lớn và đồ nhỏ vào lồng giặt khi bỏ đồ vào máy. Đồ giặt có kích cỡ khác nhau được phân bố tốt hơn khi vắt.</p>
Thời gian chương trình thay đổi trong quá trình giặt.	<p>Trình tự chương trình được tối ưu hóa bằng điện tử. Điều này có thể dẫn đến làm thay đổi thời gian chương trình.</p> <ul style="list-style-type: none"> ▶ Không phải lỗi - không cần xử lý. <p>Hệ thống kiểm soát mất cân bằng giữ cân bằng cho máy bằng cách đảo đồ giặt nhiều lần.</p> <ul style="list-style-type: none"> ▶ Không phải lỗi - không cần xử lý. <p>Hướng dẫn: Để chung cả đồ lớn và đồ nhỏ vào lồng giặt khi bỏ đồ vào máy. Đồ giặt có kích cỡ khác nhau được phân bố tốt hơn khi vắt.</p> <p>Hệ thống kiểm soát bột sẽ chuyển sang chu kỳ giữ nếu bột tích tụ quá nhiều.</p> <ul style="list-style-type: none"> ▶ Không phải lỗi - không cần xử lý.

Lỗi	Nguyên nhân và xử lý sự cố
Không nhìn thấy nước trong lồng giặt.	<p>Nước ở dưới phạm vi nhìn thấy được.</p> <ul style="list-style-type: none"> ▶ Không phải lỗi - không cần xử lý. ▶ Không đổ thêm nước vào thiết bị khi máy đang chạy.
Lồng giặt giặt mạnh sau khi chương trình bắt đầu chạy.	<p>Nguyên nhân là do kiểm tra mô-tơ bên trong.</p> <ul style="list-style-type: none"> ▶ Không phải lỗi - không cần xử lý.
Nước đọng lại trong ngăn  .	<p>Tấm lót trong ngăn  bị tắc.</p> <ul style="list-style-type: none"> ▶ → "Làm sạch khay xả phòng", Trang 31
Thiết bị rung lắc và chuyển động trong quá trình vắt.	<p>Thiết bị không được đặt cân bằng.</p> <ul style="list-style-type: none"> ▶ → "Điều chỉnh thiết bị", Trang 15
	<p>Chân thiết bị không được cố định.</p> <ul style="list-style-type: none"> ▶ Hãy cố định chân thiết bị. → "Điều chỉnh thiết bị", Trang 15
	<p>Thiết bị an toàn vận chuyển chưa được gỡ bỏ.</p> <ul style="list-style-type: none"> ▶ → "Tháo thiết bị an toàn vận chuyển", Trang 12.
Lồng giặt quay, nước không chảy vào.	<p>Đang nhận diện lượng đồ giặt.</p> <ul style="list-style-type: none"> ▶ Không phải lỗi, không cần xử lý. <p>Hướng dẫn: Việc nhận diện lượng đồ giặt kéo dài tối đa 2 phút.</p>
Tạo bọt nhiều.	<p>Bọt giặt quá nhiều.</p> <ul style="list-style-type: none"> ▶ Biện pháp khẩn cấp: Hòa một thìa canh nước xả vải với 0,5 lít nước rồi đổ hỗn hợp vào ngăn II (không dùng cho trang phục dã ngoại, trang phục thể thao và đồ nhồi lông vũ). ▶ Hãy giảm lượng bột giặt ở chu kỳ giặt tiếp theo có cùng khối lượng giặt.
Không đạt được tốc độ vắt cao.	<p>Tốc độ vắt thấp đã được cài đặt.</p> <ul style="list-style-type: none"> ▶ Đặt tốc độ vắt cao hơn cho chu kỳ giặt tiếp theo. <p> Easy Iron được kích hoạt.</p> <ul style="list-style-type: none"> ▶ Hãy chọn các chương trình phù hợp cho loại vải.
	<p>Hệ thống kiểm soát mất cân bằng giữ cân bằng cho máy bằng cách giảm tốc độ vắt.</p> <ul style="list-style-type: none"> ▶ Đảo lại đồ giặt trong lồng giặt. <p>Hướng dẫn: Cho chung đồ giặt lớn và nhỏ vào lồng giặt. Đồ giặt có kích cỡ khác nhau được phân bố tốt hơn khi vắt.</p> <ul style="list-style-type: none"> ▶ Hãy khởi động chương trình Spin.
Chương trình vắt không chạy.	<p>Ống thoát nước hoặc ống mềm tháo nước bị tắc.</p> <ul style="list-style-type: none"> ▶ Hãy vệ sinh ống thoát nước hoặc ống mềm tháo nước.

Lỗi	Nguyên nhân và xử lý sự cố
Chương trình vắt không chạy.	<p>Ống thoát nước hoặc ống mềm tháo nước bị gấp xoắn hoặc bị kẹt.</p> <ul style="list-style-type: none"> ▶ Đảm bảo rằng ống thoát nước và ống mềm tháo nước không bị gấp xoắn hoặc bị kẹt. <p>Hệ thống kiểm soát mất cân bằng đã ngừng vắt do đồ giặt phân bố không đồng đều.</p> <ul style="list-style-type: none"> ▶ Đảo lại đồ giặt trong lồng giặt. <p>Hướng dẫn: Cho chung đồ giặt lớn và nhỏ vào lồng giặt. Đồ giặt có kích cỡ khác nhau được phân bố tốt hơn khi vắt.</p> <ul style="list-style-type: none"> ▶ Hãy khởi động chương trình Spin.
Tiếng lao xao, tiếng rít.	<p>Nước được xả vào khay xả phòng bằng áp lực.</p> <ul style="list-style-type: none"> ▶ Không phải lỗi - tiếng ồn vận hành bình thường.
Tiếng ồn lớn trong quá trình vắt.	<p>Thiết bị không được đặt cân bằng.</p> <ul style="list-style-type: none"> ▶ → "<i>Điều chỉnh thiết bị</i>", Trang 15 <p>Chân thiết bị không được cố định.</p> <ul style="list-style-type: none"> ▶ Hãy cố định chân thiết bị. → "<i>Điều chỉnh thiết bị</i>", Trang 15 <p>Thiết bị an toàn vận chuyển chưa được gỡ bỏ.</p> <ul style="list-style-type: none"> ▶ → "<i>Tháo thiết bị an toàn vận chuyển</i>", Trang 12.
Tiếng lách cách, lạch cạch trong bơm xả.	<p>Có vật lạ bị mắc trong bơm xả.</p> <ul style="list-style-type: none"> ▶ → "<i>Vệ sinh bơm xả</i>", Trang 32.
Tiếng mút xì xụp, nhíp nhàng.	<p>Bơm xả đang hoạt động, nước trong máy giặt được bơm ra ngoài.</p> <ul style="list-style-type: none"> ▶ Không phải lỗi - tiếng ồn vận hành bình thường.
Đồ bị nhăn.	<p>Tốc độ vắt quá cao.</p> <ul style="list-style-type: none"> ▶ Đặt tốc độ vắt thấp hơn cho chu kỳ giặt tiếp theo. <p>Khối lượng giặt quá lớn.</p> <ul style="list-style-type: none"> ▶ Giảm khối lượng giặt ở chu kỳ giặt tiếp theo. <p>Đã đặt chương trình không phù hợp cho loại vải.</p> <ul style="list-style-type: none"> ▶ Hãy chọn các chương trình phù hợp cho loại vải.
Bột giặt hoặc nước xả vải nhỏ giọt từ vòng gioăng cao su và đọng lại trên cửa hoặc trong nếp gấp của vòng gioăng.	<p>Quá nhiều bột giặt / nước xả vải trong khay xả phòng.</p> <ul style="list-style-type: none"> ▶ Khi định lượng nước giặt và nước xả vải, hãy lưu ý vạch dấu trong khay xả phòng và không được đổ quá vạch này.
Kết quả vắt không đạt yêu cầu. Đồ giặt quá ướt / quá ẩm.	<p>Tốc độ vắt thấp đã được cài đặt.</p> <ul style="list-style-type: none"> ▶ Đặt tốc độ vắt cao hơn cho chu kỳ giặt tiếp theo. ▶ Hãy khởi động chương trình Spin.

Lỗi	Nguyên nhân và xử lý sự cố
Kết quả vắt không đạt yêu cầu. Đồ giặt quá ướt / quá ẩm.	<p> Easy Iron được kích hoạt.</p> <ul style="list-style-type: none"> ▶ Hãy chọn các chương trình phù hợp cho loại vải. <hr/> <p>Ống thoát nước hoặc ống mềm tháo nước bị tắc.</p> <ul style="list-style-type: none"> ▶ Hãy vệ sinh ống thoát nước hoặc ống mềm tháo nước. <hr/> <p>Ống thoát nước hoặc ống mềm tháo nước bị gập xoắn hoặc bị kẹt.</p> <ul style="list-style-type: none"> ▶ Đảm bảo rằng ống thoát nước và ống mềm tháo nước không bị gập xoắn hoặc bị kẹt. <hr/> <p>Hệ thống kiểm soát mất cân bằng đã ngừng vắt do đồ giặt phân bố không đồng đều.</p> <ul style="list-style-type: none"> ▶ Đảo lại đồ giặt trong lồng giặt.
	<p>Hướng dẫn: Cho chung đồ giặt lớn và nhỏ vào lồng giặt. Đồ giặt có kích cỡ khác nhau được phân bố tốt hơn khi vắt.</p> <ul style="list-style-type: none"> ▶ Hãy khởi động chương trình Spin.
	<p>Hệ thống kiểm soát mất cân bằng giữ cân bằng cho máy bằng cách giảm tốc độ vắt.</p> <ul style="list-style-type: none"> ▶ Đảo lại đồ giặt trong lồng giặt.
	<p>Hướng dẫn: Cho chung đồ giặt lớn và nhỏ vào lồng giặt. Đồ giặt có kích cỡ khác nhau được phân bố tốt hơn khi vắt.</p> <ul style="list-style-type: none"> ▶ Hãy khởi động chương trình Spin.
Cặn bột giặt trên đồ giặt ẩm.	<p>Bột giặt có thể chứa các chất không tan trong nước đọng lại trên đồ giặt.</p> <ul style="list-style-type: none"> ▶ Hãy khởi động chương trình Rinse .
Cặn bột giặt sót lại trên đồ giặt khô.	<p>Bột giặt có thể chứa các chất không tan trong nước đọng lại trên đồ giặt.</p> <ul style="list-style-type: none"> ▶ Hãy chải sạch quần áo sau khi giặt và sấy khô.
Ống mềm cấp nước bị rò rỉ nước.	<p>Ống mềm cấp nước không được nối đúng cách / chắc chắn.</p> <ol style="list-style-type: none"> 1. Hãy nối ống mềm cấp nước đúng cách. → "<i>Kết nối ống mềm cấp nước</i>", Trang 14 2. Hãy siết chặt ốc vít.
Ống mềm tháo nước bị rò rỉ nước.	<p>Ống mềm tháo nước bị hư hỏng.</p> <ul style="list-style-type: none"> ▶ Hãy thay ống mềm tháo nước bị hư hỏng. <hr/> <p>Ống mềm tháo nước không được nối đúng cách.</p> <ul style="list-style-type: none"> ▶ Hãy nối ống mềm tháo nước đúng cách. → "<i>Các kiểu nối ống thoát nước</i>", Trang 14

Lỗi	Nguyên nhân và xử lý sự cố
Thiết bị có mùi hôi.	<p>Độ ẩm và dư lượng bột giặt có thể khuyến khích sự phát triển của vi khuẩn.</p> <ul style="list-style-type: none"> ▶ → "<i>Làm sạch lồng giặt</i>", Trang 31 ▶ Khi bạn không sử dụng thiết bị, hãy mở cửa và khay xả phòng để hong khô nước.
Sau khi kết thúc chương trình  Steam có vết ẩm hình thành trên vải.	<p>Các giọt nước từ lồng giặt hoặc cửa đã làm ẩm vải. Các giọt có thể là từ hơi nước ngưng tụ hoặc từ hơi ẩm còn sót lại từ chương trình giặt trước.</p> <ul style="list-style-type: none"> ▶ Úi vải hoặc treo chúng lên cho khô.
Nước xả vải vẫn trong khay xả phòng.	<p>Xem xả làm mềm vải không được cung cấp cho chương trình đã chọn không.</p> <ul style="list-style-type: none"> ▶ Trước khi giặt, kiểm tra xem xả làm mềm vải có được cung cấp cho chương trình đã chọn không. → "<i>Chương trình</i>", Trang 23
Nước rò rỉ dưới cửa.	<p>Nhiễm bẩn trên cửa hoặc vòng gioăng gây rò rỉ.</p> <ul style="list-style-type: none"> ▶ Hãy làm sạch cửa và vòng gioăng.

vi Vận chuyển, lưu giữ và thải bỏ

17.1 Mở khóa khẩn cấp

Mở khóa cửa

Điều kiện tiên quyết: Bơm xả được tháo cạn. → Trang 32

1. **LƯU Ý!** Nước rò rỉ có thể gây hư hỏng tài sản.
 - ▶ Không mở cửa nếu bạn có thể nhìn thấy nước trên kính.

Dùng một dụng cụ kéo nút mở khóa khẩn cấp xuống rồi nhả ra.

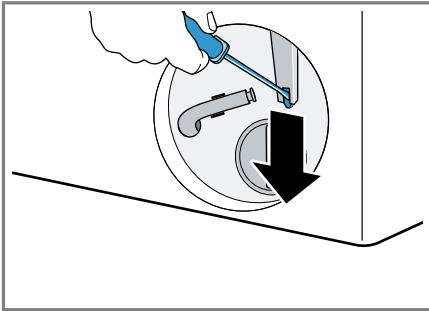

- ✓ Khóa cửa được mở ra.
2. Lắp nắp bảo dưỡng và ấn vào khớp.
3. Đóng nắp bảo dưỡng.

18 Vận chuyển, lưu giữ và thải bỏ

18.1 Tháo dỡ thiết bị

1. Đóng vòi nước.
2. Tháo sạch ống mềm cấp nước.
3. Tắt thiết bị.
 - "Tắt thiết bị", Trang 30
4. Rút phích cắm của thiết bị.
5. Xả hết nước còn trong máy giặt.
 - "Vệ sinh bơm xả", Trang 32
6. Tháo các ống mềm.

18.2 Lắp thiết bị an toàn vận chuyển

Để tránh hư hỏng khi vận chuyển, hãy cố định thiết bị bằng các thiết bị an toàn vận chuyển trước khi vận chuyển.

1. Tháo 4 nắp che bằng tuốc nơ vít.

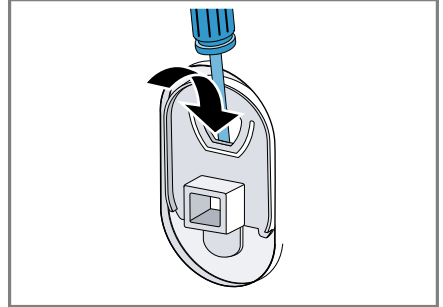

Bảo quản các nắp che.

2. Lắp thiết bị an toàn vận chuyển.
 - "Tháo thiết bị an toàn vận chuyển", Trang 12

18.3 Đưa thiết bị vào hoạt động trở lại

- ▶ Để biết thêm thông tin, hãy xem
 - "Lắp đặt và kết nối", Trang 11 và
 - "Bắt đầu chu kỳ giặt không tải", Trang 18.

18.4 Thải bỏ thiết bị cũ

Có thể sử dụng lại các nguyên liệu thô có giá trị bằng cách xử lý thải thân thiện với môi trường.

CẢNH BÁO

Nguy hiểm tổn hại sức khỏe!

Trẻ em có thể tự nhốt mình trong thiết bị và bị nguy hiểm tính mạng.

- ▶ Không đặt thiết bị sau cánh cửa, khiến cho cửa thiết bị bị chặn hoặc bị cản trở khi mở.

► Trong trường hợp thiết bị được bỏ đi, hãy rút phích cắm của cáp nguồn, sau đó cắt đứt cáp và phá khóa trên cửa thiết bị sao cho cửa thiết bị không đóng lại được nữa.

1. Rút phích cắm của cáp nguồn.
2. Cắt rời cáp nguồn.
3. Hãy thải bỏ thiết bị thân thiện với môi trường.

Hãy tham khảo thông tin về phương pháp xử lý loại bỏ hiện nay từ đại lý của bạn cũng như từ chính quyền địa phương hoặc chính quyền địa phương.



Thiết bị này phù hợp với chỉ thị 2012/19/EU của châu Âu về thiết bị điện và điện tử (chất thải từ thiết bị điện và điện tử - WEEE).

Chỉ dẫn lên khung áp dụng cho việc thu hồi có hiệu lực trong khối EU và tái chế các thiết bị cũ.

19 Dịch vụ khách hàng

Bạn có thể tham khảo thông tin chi tiết về thời hạn và điều kiện bảo hành tại quốc gia của bạn từ bộ phận dịch vụ khách hàng của chúng tôi, đại lý của bạn hoặc trên trang web của chúng tôi.

Nếu liên hệ với bộ phận dịch vụ khách hàng, bạn sẽ cần có mã sản phẩm (E-Nr.) và mã sản xuất (FD) của thiết bị.

Bạn có thể tìm thấy chi tiết liên hệ của dịch vụ khách hàng trong danh bạ dịch vụ khách hàng đính kèm hoặc trên trang web của chúng tôi.

19.1 Mã sản phẩm (E-Nr.) và mã sản xuất (FD)

Xem mã sản phẩm (E-Nr.) và mã sản xuất (FD) trên biển thông số của thiết bị.

Tùy theo model, biển thông số được đặt:

- ở bên trong cửa.
- ở bên trong nắp bảo dưỡng.
- ở mặt sau của thiết bị.

Bạn có thể ghi lại dữ liệu để nhanh chóng tìm thấy thông số của thiết bị và số điện thoại dịch vụ khách hàng.

20 Giá trị tiêu thụ

Chế độ giặt được khuyến nghị đối với quần áo bản bình thường ở khả năng chịu tải danh định được sử dụng để đánh giá mô hình được chú thích theo Chương trình Dán nhãn Hiệu suất Nước Bắt buộc của Singapore (MWELS) là 60 ° C.

21 Thông số kỹ thuật

Chiều cao của thiết bị	84,5	cm
Chiều rộng của thiết bị	59,8	cm
Chiều sâu của thiết bị	58,8	cm
Độ sâu thiết bị với cửa đóng	63,2	cm
Độ sâu thiết bị với cửa mở	104,9	cm
Trọng lượng	73,3	kg
Khối lượng giặt tối đa	10,0	kg
Điện áp điện lưới	220-240 V, 50-60	Hz
⇒ Bảo vệ cài đặt tối thiểu	10	A

vi Thông số kỹ thuật

Công suất danh định	2300 W
Áp suất nước	■ Tối thiểu: 100 kPa (1 bar) ■ Tối đa: 1000 kPa (10 bar)
Chiều dài của ống mềm cấp nước	150 cm
Chiều dài của ống mềm tháo nước	150 cm
Chiều dài của cáp nguồn	160 cm



Thank you for buying a Bosch Home Appliance!

Register your new device on MyBosch now and profit directly from:

- Expert tips & tricks for your appliance
- Warranty extension options
- Discounts for accessories & spare-parts
- Digital manual and all appliance data at hand
- Easy access to Bosch Home Appliances Service

Free and easy registration – also on mobile phones:

www.bosch-home.com/welcome



Looking for help? You'll find it here.

Expert advice for your Bosch home appliances, help with problems
or a repair from Bosch experts.

Find out everything about the many ways Bosch can support you:

www.bosch-home.com/service

Contact data of all countries are listed in the attached service directory.

BSH Hausgeräte GmbH

Carl-Wery-Straße 34
81739 München, GERMANY
www.bosch-home.com

A Bosch Company



9001785119 (031218)