



BOSCH

Register your
new device on
MyBosch now and
get free benefits:
[bosch-home.com/
welcome](https://bosch-home.com/welcome)



Bişirmə sahəsi

PXX9..K...

[az] İstifadəçi rəhbər kitabı

Əlavə məlumat üçün Rəqəmsal İstifadəçi Təlimatına müraciət edin.



Mündəricat

1	Təhlükəsizlik	2
2	Maddi zərərlərdən qaçınmaq	4
3	Ətraf mühitin qorunması və qənaət.....	5
4	Uyğun bişirmə qabı.....	5
5	Tanışlıq	7
6	İlk istifadədən öncə.....	9
7	Təməl şərt.....	9
8	FlexInduction	11
9	MoveMode	12
10	Vaxt funksiyaları	13
11	PowerBoost	13
12	PanBoost	14
13	İsti saxlama funksiyası	14
14	Parametrləri qəbul etmək	14
15	Assist.....	15
16	Kabersiz bişirmə sensoru.....	18
17	Yeməklərə dair yardımçı.....	20
18	Uşaqlardan mühafizə.....	21
19	Silmə- qoruyucusu.....	21
20	Fərdi qəza sönməsi.....	21
21	Əsas parametrlər	21
22	Bişirmə qabı-test.....	22
23	Home Connect	22
24	Bişirmə sahəsinə əsaslanmış aspirator örtüyünün idarə olunması	24
25	Təmizləyin və qulluq edin.....	25
26	Pozuntuları aradan qaldırmaq.....	26
27	Utilizasiya	28
28	Uyğunluq barədə bəyanat	28
29	Müştəri xidməti	28
30	Yoxlanma yeməkləri	29



1 Təhlükəsizlik

Təhlükəsizliyə dair aşağıdakı göstərişlərə diqqət yetirin.

1.1 Ümumi göstərişlər

- Bu təlimatı diqqətlə oxuyun.
- Gələcək istifadə və ya sonrakı sahibləri üçün təlimatları, cihaz passportunu və həmçinin məhsul məlumatlarını saxlayın.
- Nəqliyyat zədələri olarsa, cihazı qoşmayın.

1.2 Qaydalara uyğun istifadə

Cihazı ştekərsiz yalnız ixtisaslı peşəkar heyət birləşdirə bilər. Yanlış quraşdırmadan yaranan zədələrə görə heç bir zəmanət mövcud deyil. Yalnız peşəkar mütəxəssis göstərişinə uyğun olaraq müvafiq quraşdırılma istifadə zamanı təhlükəsizliyi təmin etmiş olur. Quraşdıran usta qoşulan yerdə düzgün işləməsi üçün məsuliyyət daşıyır.

Cihazdan yalnız aşağıdakı hallarda istifadə edin:

- yemək və içkilər hazırlamaq üçün.
- nəzarət altında. Qısa müddətli bişirmə gedişatını fasiləsiz yerinə yetirin.
- şəxsi evdə və evin qapalı sahələrində.
- dəniz səviyyəsindən maksimum 4000 m hündürlüyə qədər.

Cihazı istifadə etməyin:

- xarici bir taymer və ya ayrıca bir pultla. Bu, çalışdırmanın EN 50615 standartlı cihazlar tərəfindən söndürülməsi halına aid deyil.

Bişirmə sensoru funksiyasından istifadə edirsinizsə, temperatur sensoru olan qazanın yerləşdiyi plitəni seçin.

Aktiv tibbi implant cihazı daşıyırsınızsa, (məs. ürək aparatı və ya defibrillator), həkim ilə onun 20 iyun 1990 cı ildə Avropa Birliyinin 90/385/ EWG qaydalarına. o cümlədən EN 45502-2-1 və EN 45502-2-2 uyğun olub-olmamasını və DE-AR-E 2750-10 seçdiyini, implantlaşdırıldığını və proqramlaşdırıldığını müəyyən edin. Bu tələblərə əməl olunarsa və bundan əlavə qeyri-metal bişirmə qabları və

qeyri-dəmir tutacaq ləvazimatları istifadə edilərsə, müvafiq şəkildə induksiya sahəsinin istifadəsinə maneə yaranmır.

1.3 İstifadəçi qrupunun məhdudlaşdırılması

Bu cihaz digərlərinə qarşı məsuliyyət daşıyan, digərlərinə nəzarət etməli olan və ya cihazın işləməsi ilə bağlı təlimat almış və ondan yarana biləcək təhlükələri anlamış 8 yaş və ondan böyük uşaqlar tərəfindən və fiziki qüsura malik, sensor və ya əqli xüsusiyyətlərə və ya təcrübə və/və ya bilik çatışmamazlığı hallarında da istifadə oluna bilər.

Uşaqlara cihazla oynamaq olmaz.

Təmizləmə və texniki baxış uşaqlar tərəfindən yerinə yetirilə bilməz, yalnız uşaqlar 15 yaş və ondan yuxarı olduqda və digər şəxsin nəzarətində olduqda bunu yerinə yetirə bilərlər. 8 yaşından kiçik uşaqlar cihaz və əlaqə hissələrindən kənar tutulmalıdırlar.

1.4 Təhlükəsiz istifadə

⚠️ XƏBƏRDARLIQ – Alışma riski!

Bişirmə muldasının üstündəki bərk və ya duru yağla nəzarətsiz bişirmə təhlükəli ola və yanğınlara səbəb ola bilər.

- ▶ Qaynar duru və bərk yağları əsla nəzarətsiz saxlamaq olmaz.
- ▶ Əsla bir alovu su ilə söndürməyə çalışmamalı, əksinə cihazı söndürərək daha sonra alovları məs. bir qapaq və ya söndürmək üçün bir örtüklə örtməli.

Bişirmə səthi çox qaynar olur.

- ▶ Yanar əşyaları əsla bişirmə səthi və ya onun bilavasitə yanına qoymaq olmaz.
- ▶ Heç vaxt əşyaları bişirmə səthinin üstündə saxlamaq olmaz.

Cihaz qızır.

- ▶ Bişirmə sahəsinin bilavasitə altındakı siyirmələrdə əsla alışqan maddə və ya aerosol qutular saxlamaq olmaz.

Bişirmə sahəsinin örtükləri qezalara səbəb ola bilər, məs., aşırı qızma, alışma və ya çatlayan materiallar səbəbi ilə.

- ▶ Bişirmə sahəsinin örtüklərindən istifadə etmək olmaz.

Hər istifadədən sonra bişirmə sahəsinə əsas keçirici açar ilə söndürməli.

- ▶ Bişirmə sahəsinin avtomatik olaraq sönməsini gözləməyin, çünki üstündə qazan və ya tava yoxdur.

Ərzaqlar alışa bilər.

- ▶ Bişirmə prosesinə nəzarət etmək olmur. Kiçik bir prosedura daim nəzarət etmək lazımdır.

⚠️ XƏBƏRDARLIQ – Yanma təhlükəsi!

İstifadə müddətində cihaz və onun toxuna bilən hissələri qaynar olur, xüsusən də müvafiq mövcud bişirmə sahəsi çərçivələri.

- ▶ Qaynar elementlərlə təmasdan qaçınmaq üçün ehtiyatlı olmaq xahiş olunur.
- ▶ 8 yaşdan kiçik olan gənc uşaqları uzaq tutmaq lazımdır.

Bişirmə muldasının qoruyucu barmaqlıqları qezalara səbəb ola bilər.

- ▶ Əsla bişirmə muldasının qoruyucu barmaqlıqlarından istifadə etmək olmaz.

Cihaz çalışarkən qaynar olur.

- ▶ Cihazı təmizləməzdən öncə soyutmaq. Metal əşyalar bişirmə sahəsinin üstündə çox qaynar olurlar
- ▶ Məs., bıçaq, çəngəl, qaşiq və qapaq kimi metal əşyaları bişirmə sahəsinə qoymaq olmaz.

⚠️ XƏBƏRDARLIQ – Elektrik şoku riski!

Qeyri-peşəkar təmir etdirmək təhlükəlidir.

- ▶ Cihazda yalnız bunun üçün təlim görmüş heyət təmir işləri apara bilər.
- ▶ Cihazınızın təmirində yalnız orijinal ehtiyat hissələrindən istifadə oluna bilər.
- ▶ Əgər cihazın şəbəkəyə qoşulma və ya cihaz əlaqə kabeli zədələnersə, o zaman onlar istehsalçı və ya onun müştəri xidmətindən əldə edilə bilən şəbəkəyə qoşulma və ya cihaz əlaqə kabeli ilə dəyişdirilməlidir.

Zədələnmiş cihaz və ya zədələnmiş şəbəkə naqili təhlükəlidir.

- ▶ Zədələnmiş cihazı əsla çalışdırmaq olmaz.
- ▶ Əgər səth çatlayıbsa, mümkün elektrik çarpmasından qaçınmaq üçün, cihazı söndürmək lazımdır. Bunun üçün cihazı əsas keçiricidən deyil, qoruyucu qutudakı qoruyucu avtomatdan söndürmək lazımdır.
- ▶ Cihazı şəbəkədən ayırmaq üçün heç bir şəbəkə naqilini dartmayın. Həmişə şəbəkə naqilinin ştəpselini çəkin.
- ▶ Əgər cihaz və ya şəbəkə qoşulma xətti zədələnmişsə, dərhal qoruyucu qutusundakı qoruyucunu söndürmək lazımdır.
- ▶ Müştəri xidmətinə zəng vurmali.

→ *Səhifə 28*

Nüfuz edən maye cərəyan vurmasına səbəb ola bilər.

- ▶ Cihazı təmizləmək üçün buxar təmizləyici və ya yüksək təzyiqli təmizləyicidən istifadə etməyin.

Cihazın qaynar hissələrində elektrik cihazların kabel izolyasiyası əriyə bilər.

- ▶ Elektrik cihazların birləşdirmə kabelini əsla cihazın qaynar hissələrinə toxundurmaq olmaz.

Plitənin alt tərəfində yerləşən ventilyator metal əşyalarla təmas edərsə, elektrik vurmasına səbəb ola bilər.

- ▶ Heç bir uzun, iti uclu metal əşyaları plitənin altındakı siyirmədə saxlamaq olmaz.

⚠ **XƏBƏRDARLIQ – Yaralanma riski!**

Qazanın alt səthi ilə bişirmə yeri arasındakı maye səbəbi ilə bişirmə qazanı yuxarı sıçraya bilər.

- ▶ Bişirmə yeri və qazanın alt səthini daim quru saxlamaq lazımdır.
- ▶ Əsla donmuş bir bişirmə qabından istifadə etmək olmaz.

Kabelsiz temperatur sensoru, yüksək temperaturlara məruz qaldıqda zədələnə bilən batereya ilə təchiz olunub.

- ▶ Sensoru bişirmə qabından götürərək hər növ istilik mənbələrindən qorunmalı.

Bişirmə qazanını kənarlaşdırarkən temperatur sensoru çox qaynar ola bilər.

- ▶ Çıxartmaq üçün mətbəx əlcəyi və ya mətbəx dəsmalından istifadə etməli.

Su vannasında bişirərkən, aşırı qızması səbəbi ilə bişirmə sahəsi və bişirmə qazanı çatlaya bilər.

- ▶ Su vannasındakı bişirmə qazanı su ilə doldurulmuş qazanın dibinə birbaşa toxunmamalıdır.
- ▶ Yalnız istiliyə davamlı bişirmə qabından istifadə etməli.

Çatlamış və ya sınımış səthli bir cihaz kəşik xəsarətlərinə səbəb ola bilər.

- ▶ Əgər səthdə çatlar və ya sınıqlar varsa cihazdan istifadə etmək olmaz.

⚠ **XƏBƏRDARLIQ – Təhlükə: Maqnitizm!**

Kabelsiz temperatur sensoru meqnitik olub məs., kardio-stimulyator və ya insulin nasosları kimi elektron implantları zədələyə bilər.

- ▶ Elektron implantları olan şəxslər, maqnitik idarəetmə elementləri ilə 10 sm minimal məsafə saxlamalıdırlar.
- ▶ İdarəetmə elementini əsla paltar ciblərində gəzdirmək olmaz.

⚠ **XƏBƏRDARLIQ – Boğulma riski!**

Uşaqlar qablaşdırma materiallarını başlarına keçirə bilər və ya ona dolanıb boğula bilərlər.

- ▶ Qablaşdırma materiallarını uşaqlardan kənar saxlayın.
- ▶ Uşaqların qablaşdırma materialı ilə oynamasına icazə verməyin.

Uşaqlar kiçik hissələri nəfəs alaraq içəri çəkərək uda bilər və beləliklə boğula bilərlər.

- ▶ Kiçik hissələri uşaqlardan kənar saxlayın.
- ▶ Uşaqlara kiçik hissələrlə oynamağa icazə verməyin.

2 Maddi zərərlərdən qaçınmaq

Buradan Siz, tez-tez yetirilən zərərləri və onlardan necə qaçına biləcəyiniz barədə tövsiyələri tapa bilərsiniz.

Zərərlər	Səbəb	Tədbir
Ləkələr	Nəzarətsiz hazır bişirmə prosesi.	Hazır bişirmə prosesinə nəzarət etməli.
Ləkələr, konkoidal qırıqlar	Çalxalanmış ərzaqlar, ən əsası yüksək şəkər tərkibliyə.	Dərhal şüşə bir ərsinlə kənarlaşdırmaq.
Ləkələr, konkoidal qırıqlar və ya şüşədə qırıqlar	Defekt bişirmə qabı, ərmiş emallı bişirmə qabı, yaxud da mis və ya alüminium dib səthli bişirmə qabı.	Uyğun və yaxşı vəziyyətdə olan bişirmə qabından istifadə etmək.
Ləkələr, rəng solmaları	Uyğun olmayan təmizləmə metodları.	Yalnız şüşə keramika üçün uyğun olan təmizləyici vasitələrdən istifadə etmək lazımdır və bişirmə sahəsini soyuq halda təmizləməli.
Konkoidal qırıqlar və ya şüşədə qırıqlar	Dəymiş və ya yerə düşmüş bişirmə qabı, bişirmə aksesuarı və ya digər sərt və ya iti əşyalar.	Bişirərkən şüşəyə vurmaq və ya əşyaları bişirmə sahəsinin üstünə salmaq olmaz.
Cızıqlar, rəng solmaları	Bişirmə qabının kobud dib səthi və ya bişirmə qabının bişirmə sahəsi üstündə yerini dəyişmə.	Qabı yoxlamalı. Yerini dəyişərkən bişirmə qabını qaldırmalı.

Zərər	Səbəb	Tədbir
Cızan maddə	Duz, qənd və ya qum.	Bişirmə sahəsindən işçi və ya altlıq səthi kimi istifadə etmək olmaz.
Cihazda zədələnmələr	Donmuş bişirmə qabı ilə bişirmək.	Əsla donmuş bir bişirmə qabından istifadə etmək olmaz.
Bişirmə qabı və ya cihazda zədələnmələr	İçində bir şey olmadan bişirmək.	Əsla bişirmə qabını içində bir şey olmadan qaynar bişirmə zonasının üstünə qoymaq və ya qızdırmaq olmaz.
Şüşə zədələnmələri	Ərimiş material qaynar bişirmə zonasının üstündə və ya qaynar qazan qapağı şüşənin üstündə.	Bişirmə sahəsinin üstünə heç bir bişirmə kağızı və ya alüminium folya və heç bir plasmas qab və ya qazan qapağını qoymaq olmaz.
Aşırı qızma	İdarəetmə panelinin və ya çərçivənin üstündə qaynar bişirmə qabı.	Bu sahələrin üstünə əsla qaynar bir qaynatma qabını qoymaq olmaz.

DIQQƏT!

Bişirmə sahəsi aşağı hissədə bir ventilyatorla təchiz edilmişdir.

- ▶ Əgər bişirmə sahəsinin altında bir siyirmə varsa, onun içində heç bir kiçik və ya iti əşya, heç bir kağız və heç bir qab dəsmalı saxlamaq olmaz. Bu əşyalar sorula və ventilyatoru zədələyə, yaxud da soyutmayə mənfi təsir edə bilərlər.
- ▶ Ventilyatorla qutuda olan əşyalar arasındakı məsafənin 2 sm-dən az olmaması təmin edilməlidir.

3 Ətraf mühitin qorunması və qənaət

3.1 Bağlamadan təkrar istifadə

Qablaşdırma materialları ətraf-mühit üçün zərərsiz olub təkrar istifadə edilə biləndir.

- ▶ Ayırı-ayrı tərkib hissələrini növlərə ayıraraq ayrıca utiliasia edin.

3.2 Enerjiyə qənaət etmək

Əgər bu göstərişlərə diqqət yetirsəniz, cihazınız daha az enerji sərf edir.

Bişirmə zonasını qazanın ölçüsünə müvafiq şəkildə seçməli. Bişirmə qabını mərkəzə doğru oturtmalı. Dib səth diametri bişirmə yerinin diametri ilə müvafiq olan qablardan istifadə etmək lazımdır.

Tip: Qab istehsalçıları əsasən qazanın üst diametrini göstərilir. O əsasən qazanın dib səth diametrindən daha böyük olur.

- Uyğun gəlməyən bişirmə qablarını və ya tam örtülməmiş bişirmə zonaları çox enerji sərf edirlər.

Qazanları uyğun ölçülü qapaqla örtmək lazımdır.

- Əgər Siz qapaqsız bişirmək istəyirsinizsə, cihaza əhəmiyyətli dərəcədə daha artıq enerji lazım gələcək.

Qapağı mümkün olduğu qədər nadirən götürməli.

- Qapağı qaldırsanız, çoxlu enerji xaric olur.

Şüşə qapaqdan istifadə etməli.

- Şüşə qapaq vasitəsilə, qapağı qaldırmadan da qazanın içini görə bilərsiniz.

Hamar dibli qazan və tavalardan istifadə etməli.

- Nahamar dib səthləri enerji sərfiyyatını artırır.

Ərzaq miqdarına uyğun bişirmə qablarından istifadə etməli.

- Az ərzaqlı böyük bir bişirmə qabını qızdırmaq üçün çoxlu enerji tələb olunur.

Az su ilə bişirməli.

- Bişirmə qabında nə qədər çox su olarsa, qızdırma üçün o qədər çox enerji tələb olunur.

Erkən vaxtda daha aşağı bir güc səviyyəsinə keçirməli.

- Çox yüksək bişirməyə davam etmə səviyyəsi ilə enerji itirirsiniz.

(Aİ) 66/2014 standartına əsasən məhsul məlumatlarını cihazın yanında verilmiş pasportda və internetdə cihazınızın məhsul səhifəsindən tapa bilərsiniz.

4 Uyğun bişirmə qabı

İnduksiyalı bişirmə üçün uyğun bir bişirmə qabı ferromaqnitik dib səthinə malik olmalıdır, yəni bir maqnit tərəfindən çəkilə bilər. Bundan sonra dib səthi bişirmə zonasının ölçüsünə müvafiq gəlməlidir. Əgər bir bişirmə

qabı bir bişirmə zonasının üstündə tanınmırsa, onu növbəti daha kiçik diametrlili bişirmə zonasının üstünə qoyun.

4.1 Bişirmə qabının ölçü və xüsusiyyətləri

Bişirmə qabını düzgün şəkildə tanımaq üçün, bişirmə qabının ölçü və materialını nəzərə almalısınız. Bütün bişirmə qablarının dib səthləri tam şəkildə düz və hamar olmalıdır.

Bişirmə qabı-test ilə bişirmə qabının təmizləndiyini yoxlayın. Digər məlumatları
→ "Bişirmə qabı-test", Səhifə 22 dan tapa bilərsiniz.

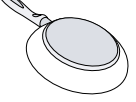
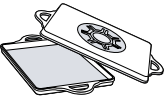
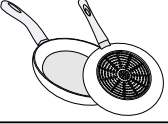
Bişirmə qabı	Materiallar	Xüsusiyyətlər
Tövsiyə olunan bişirmə qabı	İstiliyi yaxşı paylayan sendviç-konstruksiyalı paslanmaz polad bişirmə qabı.	Bu bişirmə qabı istiliyi bərabər şəkildə paylayır, tez qızdırır və öz tanınmasını güvənli şəkildə edir.
	Emalli poladdan və ya tökmə dəmirdən və ya paslanmaz polad tərkibli xüsusi induksiya bişirmə qabından olan ferromaqnitik bişirmə qabı.	Bu bişirmə qabı sürətlə qızdırır və güvənli şəkildə tanınır.
Uyğundur	Dib səthi bütünlüklə ferromaqnitik deyil.	Əgər ferromaqnitik sahə bişirmə qabının dib səthindən daha kiçikdirsə, yalnız ferromaqnitik sahə hissəsi qızacaqdır. Bunula istilik bərabər şəkildə paylanmır.
 	Alüminium tərkib hissəli bişirmə qabının dib səthi.	Bu bişirmə qabı döşəmələri, ferromaqnitik sahə hissəsini kiçildir, bununla da bişirmə qabına daha az güc verilə bilər. Müvafiq olaraq bu qab yalnız yetərsiz və ya heç tanınmır və buna görə də yetərsiz qızır.
Uyğun deyil	Normal naziklikdə polad, şüşə, gil, mis və ya alüminiumdan bişirmə qabı.	

Qeydlər

- Bişirmə sahəsi ilə bişirmə qabı arasında əsas etibarlı ilə heç bir adapter panelindən istifadə etməmək.
- Güclü şəkildə qıza biləcəyi üçün, boş bir bişirmə qabını qızdırmaq və nazik dib səthli bişirmə qabından istifadə etmək olmaz.

5 Tanışlıq

5.1 İdarəetmə paneli

Rəng və forma kimi ayrı-ayrı detallar təsvirlərdən fərqlənə bilər.

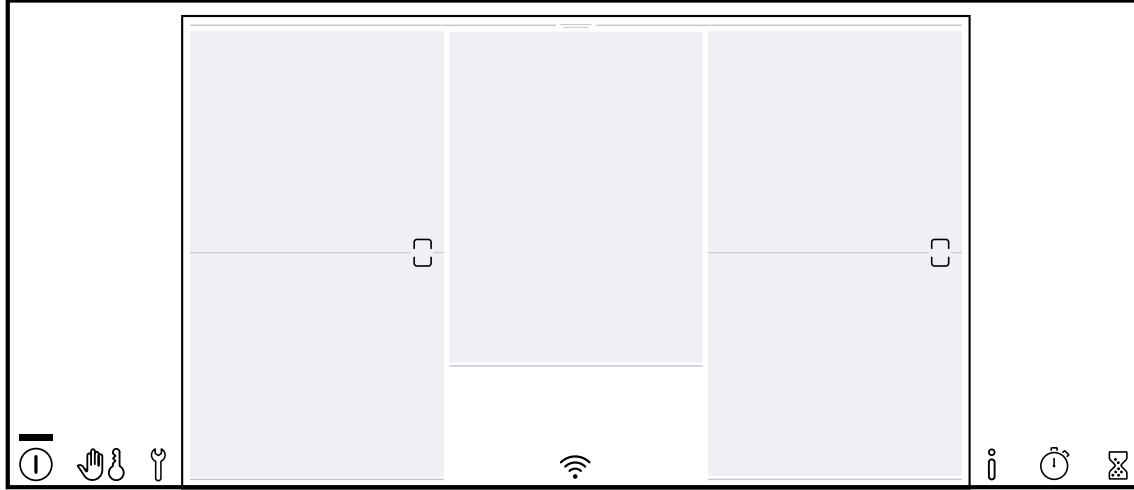

Qeydlər

- Qulluq sahəsini həmişə təmiz və quru saxlayın.
- Heç bir bişirmə qabını indikator və düymələrin yaxınlığına qoymaq olmaz. Elektronika həddindən artıq qıza bilər.

Taç düymələr

Siz bişirmə sahəsini işə saldıqda, həmin anda mövcud olan düymələrin simvolları yanmağa başlayırlar.

Düyməsi	Funksiya
①	Əsas keçirici açar
👉	Silmə- qoruyucusu Uşaqlardan mühafizə
🔑	Əsas parametrlər
ℹ️	Məlumat menyusu
⌚	Count-up timer
⌚	Zəngli saat
🔄	FlexInduction
0....Boost	Ayarlama sahəsi <ul style="list-style-type: none"> ▪ ⏸ Sönmə taymeri ▪ 1....9 güc səviyyələri ▪ 📄 İsti saxlama funksiyası ▪ 🔥 PowerBoost ▪ 🍲 PanBoost
menu	Menyu bişirmə rejimi <ul style="list-style-type: none"> ▪ 📊 Güc səviyyələri ▪ 🔄 MoveMode ▪ 🍲 PerfectFry Sensor ▪ 🍲 PerfectCook Sensor ▪ 📖 Yeməklərə dair yardımçı

Home Connect ilə əlaqəli düymələr

Home Connect ilə bağlantı qurulan kimi, aşağıdakı düymələr mövcuddur:

Düyməsi	Funksiya
📶	Konnektivlik

Düyməsi Funksiya

🌀	Bişirmə sahəsinə əsaslanmış aspirator örtüyünün idarə olunması
auto 🌀	Sensor-havalandırma idarəetməsi
☀️	İşıqlandırma qapaq örtüyü

5.2 Taç displey

Taç displey ilə Siz cihazı sadə və intuitiv şəkildə idarə edə bilərsiniz.

Əsas görüntü

Əsas görüntüdə, bişirmə sahəsinin sahib olduğu bişirmə zonalarına ümumi bir baxış görünür. Aktiv bişirmə zonasında bişirmə rejimi, güc səviyyələri və vaxt funksiyaları göstərilir.



Ayarlama sahəsi

Bu funksiya ilə Siz güc səviyyəsini, hazır bişirmə vaxtının proqramlaşdırılmasını və seçilmiş bişirmə zonası üçün müxtəlif bişirmə rejimlərini qura bilərsiniz.

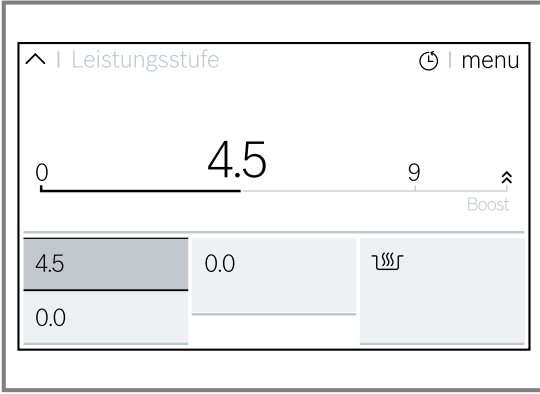

Status sətri

Göstərilən məlumatlar qəbul olunmuş parametrlərə əsasən dəyişirlər: vaxt taymer, mətbəx saati

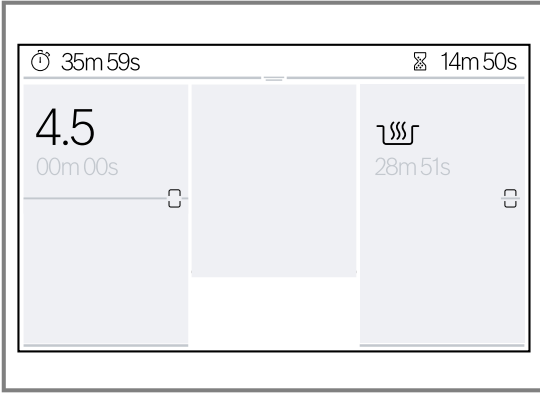

Menyu bişirmə rejimi

Bişirmə sahəsi müxtəlif bişirmə rejimlərinə sahibdir.

Buna ərişmək üçün, seçilmiş bişirmə zonasının parametr panelində menyu toxunmaq.

İşarə	Bişirmə rejimi	Funksiya
	Güç səviyyələri	Bişirmə zonası üçün bişirmə səviyyəsinin seçimi.
	MoveMode	Bişirmə qabının bişirmə zonalarına olan mövqeləri vasitəsilə Güc səviyyəsinin qurulması.
	PerfectFry Sensor	Düzgün temperaturla qızartmaq.
	PerfectCook Sensor	Kabersiz bişirmə sensoru vasitəsilə avtomatik temperatur tanınmalı bişirmə. Kabersiz bişirmə sensoruna qoşulmaya əsasən mövcud.
	Yeməklərə dair yardımçı	Xörəklərin ön seçimləri ilə qızartma və bişirmə.

Status sətrini yandıraraq göstərmək

1. Ekranın üst sahəsinə toxunaraq barmaqla yuxarı və aşağı silmək.

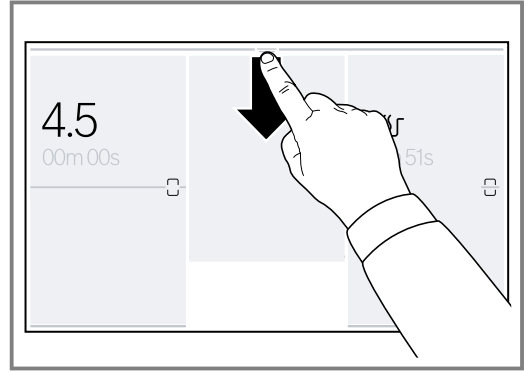

- ✓ Status sətri göstərilir.
2. Status sətrini görüntüdən itirmək üçün yuxarıya doğru çəkmək.

Məlumat menyusu

Siz cihaz və cari funksiyalar haqqındakı məlumatları ixrac edə bilərsiniz.

Məlumat menyusunu açmaq

1. İ toxunmaq.
 2. Arzu olunan funksiyanın simvoluna bir-neçə saniyə toxunmaq.
- ✓ Displaydə, cari funksiyaları təsvir edən məlumat pəncərəsi görünür.
3. Əsas görüntüyə geri qayıtmaq üçün, ^ toxunmaq.

5.3 Bişirmə zonalarının paylanması

Verilmiş güc, IEC/EN 60335-2-6 standartında təsvir olunan norma qazanları ilə ölçülüb. Güc, bişirmə qabının ölçüsü və bişirmə qabının materialına görə dəyişə bilər.

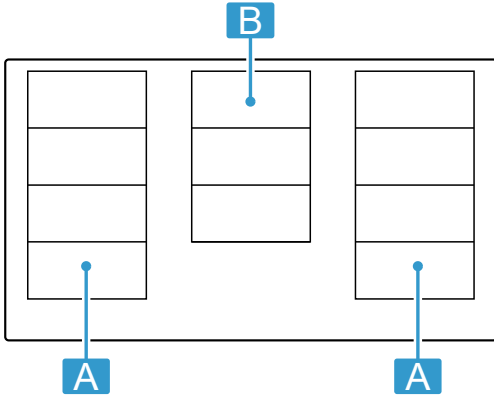



Sahə	Ən yüksək bişirmə səviyyəsi		
A 	Güc səviyyəsi 9 PowerBoost	2200 Vt	3700 Vt
A 	Güc səviyyəsi 9 PowerBoost	3300 Vt	3700 Vt

Sahə	Ən yüksək bişirmə səviyyəsi	
B 	Güc səviyyəsi 9 PowerBoost	2600 Vt 3700 Vt

5.4 Bişirmə zonası

Bişirməyə başlamazdan önce, onunla bişirdiyiniz bişirmə qabının ölçüsünün bişirmə zonasına uyğun gəldiyini yoxlayın:

Sahə	Bişirmə zonası tipi
	Bir çevrəli bişirmə zonası
	Flex-zona → "FlexInduction", Səhifə 11
	Orta sadə bişirmə zonası

5.5 Qalıq istilik indikatoru

Bişirmə zonaları sönlüdürsə, bişirmə zonaları qaynar oluqları müddətcə, zona indikatorları qırmızı rəngdə yanirlar.

Bişirmə zonası indikatoru qırmızı rəngdə işıq verdiyi müddətcə, bişirmə zonasına toxunmaq olmaz.

6 İlk istifadədən önce

Aşağıdakı tövsiyələrə diqqət edin.

6.1 İlk istismara vermə

Əgər cihazı ilk dəfə işə salırsınızsa, bişirmə sahəsinin konfigurasiyası üzrə ilk addım kimi displeydə standart dil parametri görünür.

Siz parametrləri istədiyiniz zaman əsas parametrlərdə dəyişə bilərsiniz. → Səhifə 21

6.2 Home Connect qurmaq

Bağlantı parametrlərini başlatmaq üçün, əsas parametrlərdə Home Connect parametrlərini seçmək və → "Home Connect", Səhifə 22 fəslindəki təlimatlara riayət etmək.

6.3 İnduksiya ilə bişirmək

İnduksiya bişirmə ənənəvi bişirmə sahələri ilə müqayisədə, bişirərkən və qızardarkən vaxta qənaət etmək, eləcə də daha asan qulluq və təmizləmə kimi bir çox dəyişikliklər gətirir. İstiliyin birbaşa bişirmə qabında əldə olunduğu üçün o, həmçinin daha yaxşı istiliyə nəzarət təklif edir.

7 Təməl şərt

7.1 Bişirmə sahəsinə işə salmaq

- ▶ ① toxunmaq.
Bir xəbərdarlıq səsi eşidilir və taç displey işıq verir.
- ✓ Bişirmə sahəsi istifadəyə hazırdır.

ReStart

- ▶ Əgər Siz söndükdən sonra cihazı 10 dəqiqə ərzində işə salsanız, bişirmə sahəsi öncəki parametrlə çalışacaqdır. Bu funksiyayı əsas parametrlərdə işə sala bilərsiniz. → Səhifə 21

7.2 Bişirmə sahəsinə söndürmək

- ▶ Indikatorlar sönüb keçənə qədər ① toxunmaq.
- ✓ Bütün bişirmə zonaları sönlüdür.

Qeyd: Əgər bütün bişirmə zonaları 30 saniyədən daha uzun müddət sönlü olsalar, bişirmə sahəsi sönəcəkdir.

7.3 Bişirmə zonalarındakı güc səviyyələrini qurmaq

Bişirmə zonasının, 1 ilə 9 arasındakı aralıq qiymətləri ilə göstərilən 17 güc səviyyəsi vardır. Hazır bişirilməli məhsul və planlaşdırılmış hazır bişirmə prosesi üçün ən yaxşı uyğun gələn güc səviyyəsini seçin.

- Arzu olunan bişirmə zonasını toxunmaq.
- ✓ Displaydə seçilmiş bişirmə zonasının parametrlər sahəsi görünür.
- Barmaqla parametrlər sahəsinə sürərək arzu olunan güc səviyyəsinə toxunmaq.
- ✓ Güc səviyyəsi qurulmuşdur.
- Əsas görüntüyə geri qayıtmaq üçün, aktiv bişirmə zonasına təkrar toxunmaq.

Qeyd: Əgər bişirmə zonasının üstündə heç bir bişirmə qabı durmur və ya qazan uyğun deyilsə, seçilmiş güc səviyyəsi yanib-sönür. Müəyyən bir müddətdən sonra bişirmə zonası sönür.

7.4 Bişirmə tövsiyələri

- Əgər Siz püre, krem şorbalar və ya qatı maye sousları qızdırırsınızsa, arasına qarışdırın.
- Öncədən qızdırmaq üçün 8- 9 güc səviyyəsinə qurmaq.
- Əgər qapaqla hazır bişirirsinizsə, buxar çıxan kimi bişirmə səviyyəsinə azaldın. Bişirmənin nəticəsi buxarın çıxmasına mənfi təsir etmir.
- Hazır bişirmə prosesindən sonra, yeməyi süfrəyə verənə qədər bişirmə qabının üstünə bir qapaq qoymaq.
- Serətli bişirmə qazanı ilə bişirmək üçün, itehsalçının göstərişlərinə diqqət yetirmək lazımdır.
- Qida dəyərini saxlamaq üçün ərzaqları uzun müddət bişirmək olmaz. Mətbəx zəngli saat ilə optimal bişirmə vaxtını təyin edə bilərsiniz.
- Yağın tüstüləməməsinə diqqət edin.
- Ərzaqların rəngini qonurlaşdırmaq üçün, onları bir-biri ardınca və kiçik porsiyalarda yüngül qızartmalı.
- Bəzi bişirmə qabları bişirmə zamanı yüksək temperaturlara çata bilərlər. Buna görə də qazan tutandan istifadə etmək lazımdır.
- Səmərəli bişirmə üçün tövsiyələri → "Enerjiyə qənaət etmək", Səhifə 5-dan əldə edə bilərsiniz

Bişirməyə dair tövsiyələr

Cədvəl hansı güc səviyyəsinin (☰☰☰) hansı ərzaq üçün uyğun olduğunu göstərir. Hazır bişirmə vaxtı (⌚ min) ərzağın növ, çəki, qalınlıq və keyfiyyətindən asılı olaraq dəyişə bilər.

	☰☰☰	⌚ min
Ərimə		
Şokolad, şokoladlı qlazur	1 - 1.5	-
Kərə yağı, bal, jelatin	1 - 2	-
İsitmək və isti saxlamaq		
Şorba məs, mərci şorbası	1.5 - 2	-
Süd ¹	1.5 - 2.5	-
Qaynadılmış sosiska ¹	3 - 4	-
Buzunu açmaq və isitmək		
İspanaq, donmuş	3 - 4	15 - 25
Qulaş, donmuş	3 - 4	35 - 55

¹ Qapaqsız

Bişirmə səviyyəsini dəyişmək və bişirmə zonasını söndürmək

- Bişirmə zonasını seçmək.
- Arzu olunan güc səviyyəsini seçmək və ya proqram sahəsində 0 -na qurmaq.
- ✓ Bişirmə zonasının güc səviyyəsi dəyişir və ya bişirmə zonası sönür və qalıq istilik indikatoru görünür.

Sürətli seçim

- Güc səviyyəsini 9.0-a qoymaq üçün barmaqla sağa, bişirmə zonasının üzərindən sürtmək. Güc səviyyəsini 0.0-a qoymaq üçün barmaqla sola, bişirmə zonasının üzərindən sürtmək.
Bu funksiyayı əsas parametrlərdə işə sala bilərsiniz.
→ Səhifə 21

	☰☰☰	⌚ min
Bol suda bişirmək, yüngül qaynatma		
Kartof parçaları ¹	4.5 - 5.5	20 - 30
Balıq ¹	4 - 5	10 - 15
Ağ souslar, məs. Beşamel sousu	1 - 2	3 - 6
Çirpılmış souslar, məs, Béarns sousu, Holland sousu	3 - 4	8 - 12
Qaynatmaq, buxarda bişirmək, öz suyunda qaynatmaq		
Düyü, ikiqat su həcmi ilə	2.5 - 3.5	15 - 30
Südlü sıyıq	2 - 3	30 - 40
Qabıqlı qaynadılmış kartof	4.5 - 5.5	25 - 35
Duzlu kartoflar	4.5 - 5.5	15 - 30
Əriştə ¹	6 - 7	6 - 10
Buğlama	3.5 - 4.5	120 - 180
Şorbalar	3.5 - 4.5	15 - 60
Tərəvəz	2.5 - 3.5	10 - 20
Tərəvəz, dərin dondurulmuş	3.5 - 4.5	7 - 20
Sürətli bişirmə qazanı ilə buğlama	4.5 - 5.5	-
Pörtmə		
Ət ruleti	4 - 5	50 - 65
Buğda bişmiş ət	4 - 5	60 - 100
Qulaş	3 - 4	50 - 60
Pörtmə/az piy ilə qızartma ¹		
Şnitzel, təbii və ya suxarıya batırılmış	6 - 7	6 - 10
Şnitzel, dərin dondurulmuş	6 - 7	6 - 12
Əzmə kotletlər təbii və ya suxarıya batırılmış	6 - 7	8 - 12
Steyk (3 sm qalınlıqda)	7 - 8	8 - 12
Quş döşü (2 sm qalınlıqda)	5 - 6	10 - 20
Quş döşü, dərin dondurulmuş	5 - 6	10 - 30
Kotlet (3 sm qalınlıqda)	4.5 - 5.5	20 - 30

¹ Qapaqsız

	☰☰☰	⌚ min
Hamburqer (2 sm qalınlıqda)	6 - 7	10 - 20
Balıq və balıq filesi, təbii	5 - 6	8 - 20
Balıq və balıq filesi, suxarıya batırılmış	6 - 7	8 - 20
Balıq, suxarıya batırılmış və dərin dondurulmuş, məs., balıq çubuqları	6 - 7	8 - 15
Krevet və yengəclər	7 - 8	4 - 10
Təzə tərəvəz və göbələklərin soğança edilməsi	7 - 8	10 - 20
Tava yeməkləri, tərəvəz, ətin asiya üslubunda zolaqlı formada	7 - 8	15 - 20
Dərin dondurulmuş yeməklər, məs. tava yeməkləri	6 - 7	6 - 10
Blincik, bir-birinin yanında bişirmək	6.5 - 7.5	-

¹ Qapaqsız

	☰☰☰	⌚ min
Omlet (bir-biri ardınca fritür qızartmaq)	3.5 - 4.5	3 - 10
Mıxlama	5 - 6	3 - 6
Dərin qızartma, hər porsiya üzrə 150-200 qr 1-2 l yağda, porsiya üzrə dərin qızartmaq¹		
Dərin dondurulmuş məhsullar, məs, kartofel fri, toyuq naggetsi	8 - 9	-
Kroketlər, dərin dondurulmuş	7 - 8	-
Ət, məs, toyuq hissələri	6 - 7	-
Balıq, suxarıya batırılmış və ya pivə xəmirində	6 - 7	-
Tərəvəz, göbələk, suxarıya batırılmış və ya pivə xəmirində, yaxud da tempurada	6 - 7	-
Kiçik bişinti, məs, krapfen/ponçik, pivə xəmirində meyvə	4 - 5	-

¹ Qapaqsız

8 FlexInduction

Flex zona Sizə, hər növ və ölçüdə olan bişirmə qabını istənilən formada yerləşdirməyi mümkün edir. O, bir-birindən müstəqil şəkildə çalışan dörd induktordan ibarətdir. Flex zona çalışdığı zaman, yalnız bişirmə qabı ilə örtülmüş sahə aktivləşir.

8.1 Bişirmə qabının yerləşdirilməsi

Çevik bişirmə zonası, hansı bişirmə qabından istifadə edilməsindən asılı olaraq, iki növdə konfigurasiya edilə bilər. Yaxşı bir istilik tanınmasını və istilik paylanmasını təmin etmək üçün, bişirmə qabını, şəkillərdə təsvir olunduğu kimi, yaxşı mərkəzləşmiş şəkildə yerləşdirmək.

Bir əlaqəli bişirmə zonası kimi

Yalnız bir bişirmə qabı ilə bişirmə üçün tövsiyyə olunur.

- Ölçüdən asılı olaraq bişirmə qabının yerləşdirilməsi: Ölçüdən asılı olaraq bişirmə qabının yerləşdirilməsi:

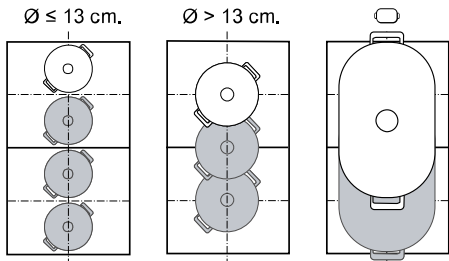

- Tövsiyyə olunan uzunsov bişirmə qabı ☐:

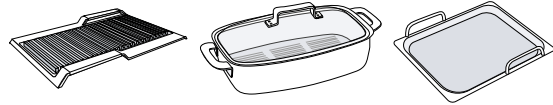

İki ayrılmış bişirmə zonası kimi

İki bişirmə qablı bişirmə üçün tövsiyyə olunur. Siz ön və arxa zonanı bir-birindən ayrı şəkildə istifadə edə bilərsiniz və hər biri üçün öz güc səviyyəsini qura bilərsiniz.

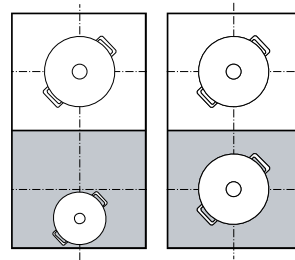

Orta bişirmə zonası

Bişirmə zonası, vahid bir bişirmə zonası kimi çalışan üç indikatordan ibarətdir.

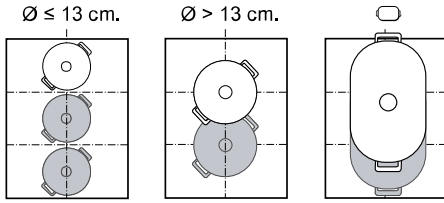

Bişirmə qabının yerləşdirilməsi

**Diqqət**

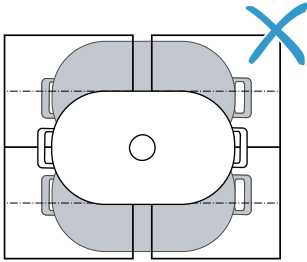
Bişirmə qabını sağ və sol zona arasında ortaya qoymaq olmaz. Bişirmə zonaları düzgün şəkildə aktivləşmir və Siz yaxşı bişirmə nəticələri əldə etmirsiniz.

**8.2 FlexInduction qoşmaq**

Standart olaraq Flex zona iki ayrı bişirmə zonasına bölünmüşdür. Bişirmə zonalarını birləşdirmək üçün aşağıdakı funksiyaları işə salmalı:

1. Qabı bişirmə zonasının üstünə qoymalı.
2.  toxunmaq.
- ✓  işıq verir. Flex zona qoşuludur.

Qeydlər

- Siz Flex zonanın standart parametrini dəyişə bilərsiniz. Bunu üçün necə edəcəyinizi, əsas parametrlər fəslindən öyrənə bilərsiniz. → *Səhifə 21*
- Əgər Siz bişirmə qabını aktiv qoşulmuş bir bişirmə zonasından yerdəyişsəniz və ya qaldırsanız, avtomatik axtarış başlayacaqdır. Bu axtarış zamanı bişirmə zonası daxilində tapılan hər bir bişirmə qabı, daha öncə seçilmiş güc səviyyəsi ilə qızdırılır.

8.3 FlexInduction ayırmaq

- ▶  toxunmaq.
- ✓ Bişirmə zonaları ayrı olmaqla bir-birlərindən müstəqil şəkildə çalışmağa davam edirlər.

9 MoveMode

Bu funksiya ilə Siz, bişirmə qabını sadəcə olaraq Flex zonaya itələməklə, onun üçün güc səviyyəsini dəyişə bilərsiniz. Bunun üçün zona, müxtəlif güc səviyyəli üç sahəyə bölünmüşdür.

9.1 Bişirmə qabının yerləşdirilməsi və yerini dəyişdirilməsi



Yalnız bir bişirmə qabından istifadə etmək. Bişirmə sahəsi istifadə olunan bişirmə qabından, eləcə də onun ölçü və mövqeləndirilməsindən asılıdır. Hər bir bişirmə sahəsinin öncədən qurulmuş güc səviyyəsi vardır:

- Ön sahə = güc səviyyəsi 9,0
- Orta sahə = güc səviyyəsi 5,0
- Arxa sahə = güc səviyyəsi .

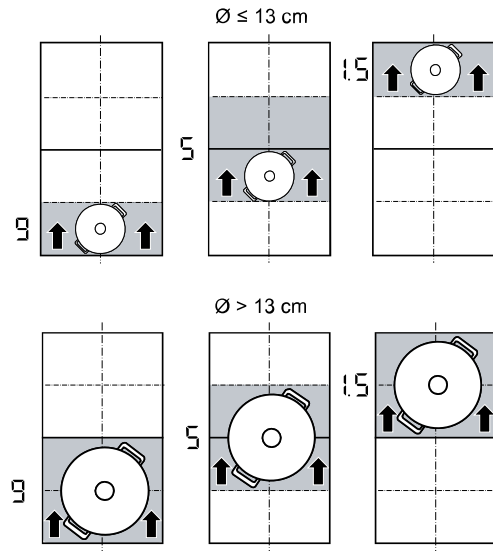
Siz öncədən qurulmuş güc səviyyələrinin standart parametrini dəyişdirə bilərsiniz. Bunu üçün necə edəcəyinizi, əsas parametrlər fəslindən öyrənə bilərsiniz → *Səhifə 21*.

**9.2 MoveMode aktivləşdirmək**

Tələb: Flex zonaya yalnız bir bişirmə qabı qoymaq.

1. Flex zonanın iki bişirmə zonasından birini seçmək.
2. menu toxunmaq.
3.  seçmək
- ✓  işıq verməyə başlayır.
- ✓ Funksiya işə salınıb.

Qeyd: Siz sahələrin güc səviyyələrini bişirmə prosesi müddətində dəyişə bilərsiniz.

9.3 MoveMode deaktivləşdirmək

1. Bir bişirmə zonasını seçmək.

2. menu toxunaraq başqa bir bişirmə rejiminə dəyişmək.
✓ Funksiya söndürüldü.

10 Vaxt funksiyaları



Bişirmə sahəniz bişmə vaxtı parametrinə dair müxtəlif funksiyalara sahibdir:

- Sönmə taymeri
- Zəngli saat
- Count-up timer

10.1 Sönmə taymeri

Bu funksiya ilə Siz bir və ya daha artıq bişirmə zonası üçün hazır bişmə vaxtını proqramlaşdırma bilərsiniz. Vaxt qurtarandan sonra bişirmə zonası avtomatik olaraq sönmür.





Sönmə taymeri işə salmaq

1. Bişirmə zonasını və güc səviyyəsini seçmək.
 2. Parametrlər panelində  toxunmaq.
 3. Parametr sahəsində hazır bişmə vaxtını qurmaq.
 4. Təsdiq etmək üçün,  toxunmaq.
- ✓ Bişirmə vaxtı getməyə başlayır.
 - ✓ Vaxt bitdikdən sonra bişirmə zonası sönmür və bir siqnal səsi eşidilir.

Qeydlər

- Əgər özündə PerfectFry Sensor aktivləşdirilmiş bir bişirmə zonasında, bir hazır bişirmə vaxtı proqramlaşdırılıbsa, seçilmiş temperatura çatan kimi proqramlaşdırılmış hazır bişirmə vaxtı getməyə başlayır.
- Əgər bir bişirmə zonası üçün bir hazır bişmə vaxtı proqramlaşdırılır və PerfectCook Sensor aktivləşdirilsə, qurulmuş hazır bişmə vaxtı yalnız, seçilmiş temperatur səviyyəsinə çatıldıqda getməyə başlayacaqdır.



Sönmə taymeri dəyişmək və ya söndürmək

1. Bişirmə sensorunu seçmək və  toxunmaq.
2. Vaxtı silmək üçün, proqramlaşdırma sahəsindəki hazır bişmə vaxtını dəyişmək və ya  toxunmaq.
3. Seçilmiş parametri təsdiq etmək üçün,  toxunmaq.
4. Əsas görüntüyə qayıtmaq üçün, -na və daha sonra -na tıklamaq.





10.2 Zəngli saat

Bu funksiya ilə Siz bir taymer saatını işə sala bilərsiniz. Bu funksiya bişirmə zonası və digər parametrlərdən asılı deyil. O bişirmə zonalarını avtomatik olaraq söndürür.

Zəngli saat işə salmaq

1.  toxunmaq.
 2. Proqramlaşdırma sahəsində arzu olunan vaxtı seçmək.
 3. Parametri təsdiq etmək üçün,  toxunmaq.
- ✓ Vaxt getməyə başlayır.
 - ✓ Bir müddətin bitməsindən sonra siqnal eşidilir.
4.  toxunmaq.
 - ✓ İndikatorları söndürün və siqnal səsi dayanacaq.

Zəngli saat dəyişmək və ya söndürmək

1.  toxunmaq.
2. Vaxtı silmək üçün, proqramlaşdırma sahəsindəki vaxtı dəyişmək və ya  toxunmaq.
3. Seçilmiş parametri təsdiq etmək üçün,  toxunmaq.
4. Əsas görüntüyə geri qayıtmaq üçün,  toxunmaq.





10.3 Count-up timer

Saniyəölçən funksiyası, aktivləşdirildikdən sonra gedən vaxtı göstərir.

Count-up timer işə salmaq

- ▶  toxunmaq.
- ✓ Vaxt getməyə başlayır.

Count-up timer söndürmək

1.  toxunmaq.
2.  toxunmaq. Vaxt indikatoru 00d 00san -yə qoyulur. Vaxt indikatorunu təkrar işə salmaq üçün,  toxunmaq.
3. Əsas görüntüyə geri qayıtmaq üçün  toxunmaq.



11 PowerBoost

Bu funksiya ilə böyük su miqdarlarını 9 -cu enerji mərhələsinə nisbətən daha tez qızdırılır.

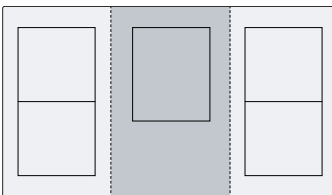
Eyni qrupun bişirmə zonalarının çalışmadığı müddətcə, bu funksiya bütün bişirmə zonaları üçün mövcuddur.



11.1 PowerBoost işə salmaq

1. Bişirmə zonasını seçmək.
 2. Parametrlər panelində Boost seçərək sıxılı saxlamaq, ta ki  və  işıq versinlər.
 3. Barmağı qaldırmadan,  seçmək.
 4. Barmağı qaldırmaq.
- ✓ Funksiya işə salınıb.

Qeyd: Siz bu funksiyanı həmçinin bir-biri ilə əlaqəli Flexzona ilə bişirərkən də işə sala bilərsiniz.

11.2 PowerBoost söndürmək

1. Bişirmə zonasını seçmək.

- Parametr panelində bir digər güc səviyyəsini qurmaq.
 - ✓ Funksiya söndürülüb.

Qeyd: Çap dövrə lövhəsinin daxilindəki elektron konstruktiv hissələri qorumaq üçün, müəyyən şərtlər daxilində funksiya avtomatik olaraq söndürülür.

12 PanBoost

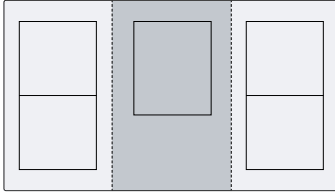

Bu funksiya ilə Siz, tavaları, 9-cu güc səviyyəsində olduğundan daha sürətlə qızdırırsınız. Eyni qrupun bişirmə zonalarının çalışmadığı müddətcə, bu funksiya bütün bişirmə zonaları üçün mövcuddur.



12.1 Tətbiqə dair tövsiyələr

- Tavanın üstünə qapaq qoymaq olmaz.
- Əsla boş tavaları nəzarətsiz qızdırmaq olmaz.
- Yalnız soyuq tavalardan istifadə etmək lazımdır.
- Döşəməsi tamamilə düz formalı olan tavalardan istifadə etmək lazımdır. Nazik döşəməli tavalardan istifadə etmək olmaz.

12.2 PanBoost işə salmaq

- Bişirmə zonasını seçmək.
- Parametrlər panelində Boost seçərək sıxılı saxlamaq, ta ki  və  işıq versinlər.
- Barmağı qaldırmadan,  seçmək.
- Barmağı qaldırmaq.
 - ✓ Funksiya işə salınıb.

Qeyd: Siz bu funksiyanı həmçinin bir-biri ilə əlaqəli Flexzona ilə bişirərkən də işə sala bilərsiniz.

12.3 PanBoost söndürmək



- Bişirmə zonasını seçmək.
- Parametr panelində bir digər güc səviyyəsini qurmaq.
 - ✓ Funksiya söndürülüb.

Qeyd: Yüksək temperaturların qarşısını almaq üçün, bu funksiya 30 saniyədən sonra avtomatik olaraq söndür.

13 İsti saxlama funksiyası

Siz bu funksiyadan, şokolad və ya kərə yağını əritmək və xörəkləri isti saxlamaq üçün istifadə edə bilərsiniz.

13.1 İsti saxlama funksiyası işə salmaq

- Bişirmə zonasını seçmək.
- Parametrlər panelində  toxunmaq.
 -  işıq verir.
 - ✓ Funksiya işə salınıb.

13.2 İsti saxlama funksiyası söndürmək

- Bişirmə zonasını seçmək.
- 0-a qurmaq.
 - Bişirmə zonası və  sönlür.
 - ✓ Funksiya söndürülüb.

14 Parametrləri qəbul etmək

Bu funksiya ilə Siz bişirmə səviyyəsini, qurulmuş bişirmə müddətini və seçilmiş bişirmə funksiyasını bir bişirmə zonasından digərinə ötürə bilərsiniz.

14.1 Parametrləri qəbul etmək

Tələb: Bişirmə qabınının yerini, işə salınmamış və hələ öncədən qurulmamış və üstündə öncədən başqa heç bir bişirmə qabının olmadığı bişirmə zonasına tərəf dəyişmək lazımdır.

- Bişirmə qabının yerini dəyişmək.

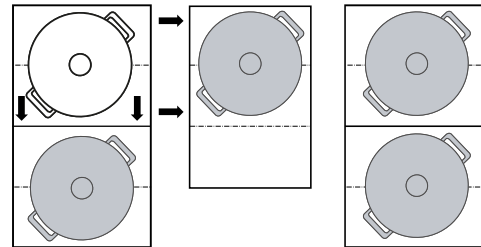

- Bişirmə qabı tanınır. Bir-neçə saniyədən sonra displaydə, yeni bişirmə zonası üçün ön parametrləri təsdiq etmə seçəniyi görünür.
- Parametrləri təsdiq etmək.
 - ✓ Parametrlər yeni bişirmə zonasına ötürüldüblər.

15 Assist

Qaynatma yardımçısı sadə qaynatmanın zəmanətçisi olmaqla əla qaynatma nəticələri vəd edir. Əgər Siz arzu olunan temperaturu seçmişinizsə, sensorlar mütəmadi olaraq qaynatma qabının temperaturunu ölçür və bişmə prosesi müddətincə bunu sabit saxlayırlar.

Üstünlüklər

- Seçilmiş temperatura çatdıqda, o avtomatik olaraq sabit saxlanılır ki, bu da enerjiyə qənaət edir.
- Yağ aşırı qızdırılmır və xörəklər aşırı qaynamırlar.





15.1 PerfectFry Sensor

Sousların, blinçiklərin hazırlanması və ya suyunun azaldılması və ya kərə yağlı yumurtaların qızdırılması, tərəvəz və ya steyklərin arzu olunan hazır bişmə dərəcəsinə qədər qızdırılması və bu zaman temperaturun nəzarət altında saxlanması üçün uyğundur.

 ilə işarələnmiş bu funksiya bütün bişirmə zonalarında mövcuddur.



Temperatur səviyyələri

Xörəklərin hazırlanması üçün temperatur səviyyələri.

Mərhələ	Temperatur	Funksiyalar	Bişirmə qabı
1	120 °C	Sousların, tərəvəz qızartmalarının bişirilməsi və suyunun azaldılması	
2	140 °C	Zeytun yağında və ya kərə yağında yüngül qızartmaq	
3	160 °C	Balıq və kobud ərzaqların qızdırılması	
4	180 °C	Suxarıya batırılmışların, dondurulmuşların və qrill olunmuşların dərin qızdırılması	
5	215 °C	Yüksək temperatur qrill və qrill panel	

Tövsiyyə olunan bişirmə qabı



Bu funksiya üçün optimal nəticələr verən xüsusi bişirmə qabı təkmilləşdirilmişdir.

Bişirmə qabı	Tövsiyyə olunan bişirmə zonası
Tava Ø 15 sm	Sadə bişirmə zonası
Tava Ø 19 sm	Sadə bişirmə zonası
Tava Ø 21 sm	Sadə bişirmə zonası
Teppan yaki 	Flex-zona
Qrill 	Flex-zona

Tövsiyyə olunan bişirmə qabını müştəri xidmətindən, ixtisaslaşmış dükandan və ya bizim onlayn-satışdan www.bosch-home.com əldə edə bilərsiniz.

Qeyd: Siz həmçinin başqa bir bişirmə qabından istifadə edə bilərsiniz. Lakin bişirmə qabının xüsusiyyətindən asılı olaraq, əldə olunan temperatur seçilmiş temperatur səviyyəsindən yayına bilər.



PerfectFry Sensor işə salmaq



- Boş bişirmə qabını bişirmə zonasının üstünə qoymalı.
 - Bir bişirmə zonasını seçmək.
 - menu toxunaraq  PerfectFry Sensor seçmək.
 - Əsas görüntüyə qayıtmaq üçün arzu olunan temperatur səviyyəsini seçərək  toxunmaq.
- ✓ Funksiya işə salınıb. Temperatur səviyyəsi və  işıq verilir.
 - ✓ Arzu olunan temperatur səviyyəsinə çatana qədər, temperatur nəzarət indikatoru getdikcə daha qırmızılaşır. Ardından bir siqnal səslənəcək.
- Qızartma üçün şit yağ, daha sonra işə bişirilməli məhsulu qızartma tavasına vermək.

PerfectFry Sensor söndürmək

- Bişirmə zonasını seçmək.
- 0-a qurmaq.
- ✓ Funksiya söndürülüb.
- PerfectFry Sensor funksiyasını tərk etmək üçün, menu toxunaraq başqa bir bişirmə rejiminə dəyişmək.

PerfectFry Sensor ilə bişirməyə dair tövsiyyə

Cədvəldən yemək seçimi üçün müvafiq olaraq uyğun  temperatur səviyyəsini tapacaqsınız. Verilmiş  min hazır bişmə vaxtı ərzağın miqdarı, vəziyyəti və keyfiyyətinə görə dəyişə bilər.

-  Qızartma tavası
-  Teppan yaki
-  Qrill paneli

	Bişirmə qabı	 min
Ət		
Şnitzel		4 6-10
Şnitzel, suxarıya batırılmış		4 6-10
Döş əti		4 6-10
Əzmə kotlet		3 10-15
Kordon blu, Vyana şnitse		4 10-15
Steyk, çiy, 3 sm qalınlıqda		5 6-8
Steyk, orta, 3 sm qalınlıqda		5 8-12
Steyk, tam qızarmış 3 sm qalınlıqda		4 8-12
Tibon steyk, çiy, 4,5 sm qalınlıqda		5 10-15
Tibon steyk, orta, 4,5 sm qalınlıqda		5 20-30
Quş döşü, 2 sm qalınlıqda		3 10-20
Piy		2 5-8
Qiymə		4 6-10
Hamburqer, 1,5 sm qalınlıqda		3 6-15
Ət küftələri, 2 sm qalınlıqda		3 10-20
Sosiska		3 8-20
Çorizo, təzə kolbasa		3 10-20

	Bişirmə qabı	⌚ min
Şişlər, kabablar		3 10-20
Giros		4 7-12
Balıq və dəniz məhsulları		
Balıq filesi		4 10-20
Balıq filesi, suxarıya batırılmış		4 10-20
Balıq, qızardılmış, bütöv		3 10-20
Sardina		4 6-12
Skampiya, krevetlər		4 4-8
Koleoidea, Sepiya		4 6-12
Yumurtalı yeməklər		
Kərə yağında mıxlama		2 2-6
Qayqanaq		4 2-6
Qayğanaq		2 4-9
Omlet		2 3-6
Fransız tostu		3 4-8
Nazik blinlər, blinlər, pankeyk, tako		5 1-3
Tərəvəz		
Kartof qızartması		5 6-12
Kartof fri		4 15-25
Kartof oladyası		5 2-4
Soğanlar, qızardılmış sarımsaq		2 2-10
Soğan halqaları		3 5-10
Yunan qabağı, badımcın, bibər		2 4-12
Yaşıl mərəçüyüdü		3 4-15
Göbələk		4 10-15
Tərəvəz, yağda bişirilmiş		1 10-20
Tərəvəz tempura xəmirində		4 5-10
Dərin dondurulmuş məhsullar		
Toyuq naqqets		4 10-15
Balıq çubuqlar		4 8-12
Kartof fri		5 4-8
Tava yeməkləri		3 6-10
Bahar şəklində rulon		4 10-30
Paşetlər, krocketlər		5 3-8
Souslar		
Pomidor sousu		1 25-35
Beşamel sousu		1 10-20
Pendir sousu		1 10-20
Şirin souslar		1 15-25
Souslar, suyu azaldılmış		1 25-35
Digərləri		
Yandırılmış pendir		3 7-10
Qrenkilər		3 6-10
Qovrulmuş çörək		4 4-8
Quru-hazır yeməklər		1 5-10

	Bişirmə qabı	⌚ min
Badamlar, qozlar, fıstıq şamı, qovrulmuş		4 3-15
Partlamış qarğıdalı		5 3-4

15.2 PerfectCook Sensor

Bu funksiya ilə Siz bişirilməli məhsulu isidə, buğlaya, bişirə, hazır bişirə, sürətli qaynatma qazanında bişirə və ya bir qazanda çoxlu miqdar yağla nəzarət altında olan temperaturda dərin qızarda bilərsiniz.

Bu funksiyalardan istifadə etməkdən ötrü, kabelsiz qaynatma üçün Sizə kabelsiz qaynatma sensoru gərəkir. Bu funksiya normal qaynatma qabında kabelsiz qaynatma sensorlu bütün qaynatma zonalarında mövcuddur.

Temperatur səviyyələri

Xörelərin hazırlanması üçün temperatur səviyyələri.



Mərhələ	Temperatur	Funksiyalar	Bişirmə qabı
1	70 °C	İsitmək və isti saxlamaq	
2	90 °C	Aşpaz	
3	100 °C	Qaynatmaq	
4	120 °C	Sürətli bişirmə qazanında bişirmək	
5	180 °C	Dərinə-qızartmaq	

PerfectCook Sensor funksiyasına dair göstərişlər

- Kabelsiz bişirmə sensoru mayenin temperaturunu, konteynerə taxılıb qurulmuş silikon döşəmə vasitəsilə ölçür. Dəqiq bir ölçmə üçün silikon döşəmə ölçülməli maye ilə tam şəkildə örtülməlidir.
- Siz bişirməyə başlamazdan əvvəl, kabelsiz bişirmə sensorunun çərçivəsi və bişirmə qabının üstünə taxılıb qurulmuş silikon döşəmə tam şəkildə quru olmalıdır.
- Kabelsiz bişirmə sensorunu cari bişirmə prosesi müddətində kənarlaşdırmaq olmaz. Bişirmə prosesindən sonra sensoru ehtiyatla kənarlaşdırmalı, çünki sensor qaynar ola bilər.
- Enerjiyə qənaət etmək üçün bir qapaqdan istifadə etməli.
- Bişirmə qabını elə yerləşdirmək lazımdır ki, kabelsiz bişirmə sensoru bişirmə sahəsinin yan tərəfdə yerləşən çöl səthini göstərsin.
- Aşırı qızmanın qarşısını almaq üçün, kabelsiz bişirmə sensorunu başqa bir qaynar bişirmə qabının üstünə yönəltmək olmaz.

PerfectCook Sensor işə salmaq

Tələb: Kabelsiz qaynatma sensorunu birləşdirmək.

1. Kabelsiz qaynatma sensorunu qaynatma qabına taxıb qurmaq.
2. Yetərli qədər maye ilə dolu bir qaynatma qabını arzu olunan qaynatma zonasına qoyaraq bir qapaqla örtmək.
3. Üstündə kabelsiz qaynatma sensorlu qaynatma qabı olan qaynatma zonasını seçmək.
4. menu toxunaraq  PerfectCook Sensor seçmək.
5. Bundan sonra kabelsiz qaynatma sensorunun ortasına toxunmaq.
6. Qaynatmaq istədiyiniz, bişirilməli məhsul üçün müvafiq temperatur səviyyəsini seçmək.
 - ✓ Funksiya işə salınıb.
 - ✓ Temperatur səviyyəsi və  işıq verirlər. Qaynatmaq üçün xörəkləri əlavə etməkdən ötrü, su və ya yağ müvafiq temperatura çatana qədər, temperatur indikatoru getikcə qırmızı rəngdə yanır. Sıqnal səsi eşidilir.
7. Sıqnal səmindən sonra qapağı qaldıraraq bişirilməli məhsulu əlavə etmək. Bağlı qapaq ilə hazır bişirmək.

PerfectCook Sensor söndürmək

1. Qaynatma zonasını seçmək.
2. 0 -a qoymaq.
 - ✓ Funksiya söndürülüb.
3. PerfectCook Sensor tərək etmək üçün, menu toxunaraq başqa bir bişirmə rejiminə dəyişmək.

PerfectCook Sensor ilə bişirməyə dair tövsiyyə

Aşağıdakı cədvəl yeməklərin seçimi üçün ideal temperatur səviyyəsini ehtiva edir. °C və min ərzəğın miqdar, vəziyyət və keyfiyyətindən asılıdır.

İsitmək və isti saxlamaq

	°C	min
Qulyaşı isitmək	70	10-20
Qlntveyni isitmək	70	5-15

- Bol suda bişirmə

	°C	min
Ət		
Sosiska	90	10-20
Balıq		
Öz suyunda qaynadılmış balıq	90	15-20
Yumurtalı yeməklər		
İsti suda bişirilmiş yumurtalar	90	2-5
Kartoflar		
Kartof parçaları	90	30-40
Vermeşil və buğda		
Düyü	90	25-35
Buğa verilmiş düyü	90	25-35
Qəhvəyi düyü	90	45-55
Düyü, Basmati, Tayland	90	8-12
Yabanı düyü	90	20-30
Polenta	90	3-8
Manni sıyığı	90	5-10
Şorbalar		
İstifadəyə hazır-kremlər	90	10-15
Desert		

	°C	min
Südlü duyu	90	40-50
Yulaf firnisi	90	10-15
Şokolad puddinqi	90	3-5

Digərləri

Süd	90	3-10
-----	----	------

- Qaynatma

	°C	min
--	-------------	--------------

Ət

Ət küftələri	100	20-30
Toyuq	100	60-90
Dana əti	100	60-90

Yumurtalı yeməklər

Qaynadılmış yumurtalar	100	5-10
------------------------	-----	------

Tərəvəz və paxlalı bitkilər

Dəniz kələmi	100	10-20
Gül kələmi	100	10-20
Brüssel kələmi	100	30-40
Yaşıl noxudlar	100	15-30
Türk qaroxu	100	60-90
Noxud	100	15-20
Linza	100	45-60

Kartoflar

Qnoççı	100	3-6
Kartoflar, qaynadılmış	100	30-45
Şirin kartoflar	100	30-45

Vermeşil və buğda

Bərk buğda vermeşili	100	7-10
Təzə xəmir məhsulları	100	3-5
Tam buğdalı vermeşil	100	7-10
Bərk buğda vermeşil, doldurulmuş	100	15-20
Təzə vermeşillər, doldurulmuş	100	5-8
Kinoa	100	10-12

Şorbalar

Evdə hazırlanmış bulyonlar	100	60-90
İstifadəyə hazır-şorbalar	100	5-10

Desert

kompot	100	15-25
--------	-----	-------

Dərin dondurulmuş məhsullar

Yaşıl noxudlar	100	15-30
----------------	-----	-------

Sürətli bişirmə qazanında bişirmək

	°C	min
--	-------------	--------------

Ət

Toyuq	120	15-25
Dana əti	120	15-25

Tərəvəz və paxlalı bitkilər

Tərəvəz	120	3-6
Türk qaroxu	120	25-35

	⌘ °C	⌚ min
Linza	120	10-20
Paxlalar	120	25-35
Kartoflar		
Kartoflar	120	10-20
Şirin kartoflar	120	10-20
Vermeşil və buğda		
Düyü	120	6-8
Qəhvəyi düyü	120	12-18
Şorbalar		
Evdə hazırlanmış bulyon	120	20-30

Çoxlu yağda dərin qızartmaq

Yağı qızdırmaq üçün qapaqdan istifadə etmək və bişirilməli məhsulu qızartmaq üçün onu götürüb almaq.

	⌘ °C	⌚ min
Ət		
Toyuq hissələri	180	10-15
Ət küftələri	180	10-15
Balıq		
Balıq pivə xəmirində, suxarıya batırılmış	180	10-15
Tərəvəz və paxlalı bitkilər		
Tərəvəz pivə xəmirində, suxarıya batırılmış	180	4-8
Şampinionlar, suxarıya batırılmış və ya pivə xəmirində	180	4-8
Desert		
Ponçik, donutlar və povidlalı ponçik	180	5-10
Dərin dondurulmuş məhsullar		
Kartof fri	180	4-8

15.3 Kabelsiz bişirmə sensoru

PerfectCook Sensor istifadə etmək üçün, kabelsiz bir qaynatma sensoru əldə etməlisiniz. Kabelsiz bir qaynatma sensorunu müştəri xidmətindən, bizim onlayn satışdan və ya www.bosch-home.com ixtisaslaşmış dükandan əldə edə bilərsiniz.

Kabelsiz bir bişirmə sensorunu birləşdirmək

Kabelsiz qaynatma sensorunu idarəetmə paneli ilə birləşdirmək üçün aşağıdakı kimi hərəkət edin:

1. Əsas parametrləri açmaq → *Səhifə 21*
2. Qaynatma sensoru parametrini seçərək "Yeni qaynatma sensoru əlavə etmək" seçənəyini seçmək.
3. 30 saniyə müddətində qısa müddətə kabelsiz bir qaynatma sensorunun ortasına sıxmaq.

16 Kabelsiz bişirmə sensoru

PerfectCook Sensor istifadə etmək üçün, kabelsiz bir qaynatma sensoru əldə etməlisiniz. Kabelsiz bir qaynatma sensorunu müştəri xidmətindən, bizim onlayn satışdan və ya www.bosch-home.com ixtisaslaşmış dükandan əldə edə bilərsiniz.

- Bir-neçə saniyədən sonra displaydə qaynatma sensoru ilə idarəetmə paneli arasındakı bağlantınının nəticəsi görünür.

Nəticə	
☑ Xətasız bağlantı	PerfectCook Sensor mövcuddur.
⚠ Xətalı bağlantı	Kommunikasiya xətası <ul style="list-style-type: none"> ■ Bağlantı prosesini təkraralamaq. Əgər nəticə hələ də / olarsa, xüştəri xidmətinə xəbər vermək.
⚠ Xətalı bağlantı	Kommunikasiya xətası <ul style="list-style-type: none"> ■ Bluetooth kommunikasiya xətası. Bağlantı prosesini təkraralamaq. ■ Siz qaynatma zonasının seçimindən sonra 30 saniyə müddətində kabelsiz qaynatma sensorunun ortasına toxunmamısınız. Bağlantı prosesini təkraralamaq. ■ Kabelsiz qaynatma sensorunun batareyası boşdur. Batareyanı əvəz etmək, kabelsiz qaynatma sensorunu geri qaytararaq qoşulma prosesini təkraralamaq.

Kabelsiz bişirmə sensorunu geri oturdun

1. Təqr. 8-10 saniyəlik bişirmə sensorunun ortasına sıxmaq.
 - ✓ Bu proses müddətində kabelsiz bişirmə sensorunun LED-indikatoru üç dəfə yanıb işıqlanacaqdır.
 - ✓ Sıfırlanma LED -nin üçüncü dəfə yanıb işıqlanması zamanı başlayır.
2. Artıq bir daha radio-bişirmə sensorunun ortasına sıxmaq olmaz.
 - ✓ LED sönən kimi kabelsiz bişirmə sensoru geri oturur.
3. Nöqtə 2 - dən başlayaraq qoşulma prosesini təkrarlamaq.

Qaynama nöqtəsini qurmaq

Suyun qaynamağa başladığı nöqtə, yaşayış yerinin dəniz səviyyəsinə olan hündürlüyündən asılıdır. Əgər su çox güclü, yaxud da çox zəif qaynayarsa, bu zaman Siz qaynama nöqtəsini qura bilərsiniz. Bunun üçün:

„Qaynama nöqtəsini qurmaq“ parametrini → *"Əsas parametrlər"*, *Səhifə 21* -da seçmək.

Əsas parametr standart olaraq 200 - 400 m -ə qurulub. Əgər bu hündürlükdə yaşayış yeri dəniz səviyyəsindən yüksəkdə yerləşirsə, qaynama nöqtəsini qurmaq lazım deyil. Əks halda parametri, yaşayış yerinin dəniz səviyyəsi üzərindəki hündürlüyünə müvafiq olaraq seçmək.

Qeyd: Temperatur 3/100 °C, səmərəli qaynatmaq üçün kifayət edir. Daha intensiv qaynama üçün daha cüzi hündürlüyü seçin.

16.1 Çatdırılma həcmi

Qablaşdırmanı açıqdan sonra bütün hissələrdə daşınma zədələrinin olub-olmamasını və çatdırılmanın tamlığını yoxlamalı.

- **A** Kabelsiz bişirmə sensoru
- **B** Silikon plastr
- **C** Şablon

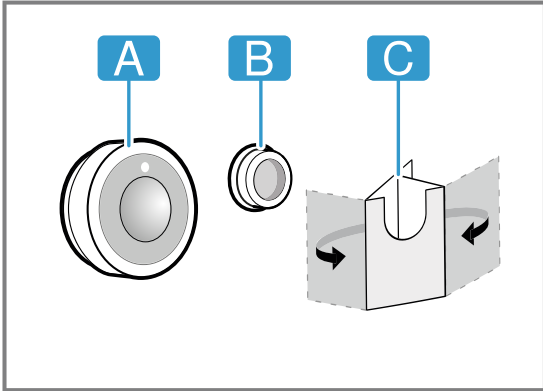

16.2 Silikon plastrı taxıb qurmaq

Silikon plastr qaynatmasensorunu qaba bərkidir. Qaynatmaqabına yerləşdirib oturtmaq üçün:

1. Bişirmə qabındakı yapışqan yerləri yağ dəyməmiş olmalıdır. Qabı təmizləyin, yaxşıca qurulayın və yapışqan yerləri məs., spirtlə sürtün.
2. Silikon plastrdan qoruyucu folyanı kənarlaşdırın. Cihazın yanında göndərilmiş şablon yardımı ilə silikon plastrı müvafiq hündürlükdə çöldən qaynatmaqabına yapışdırmaq.

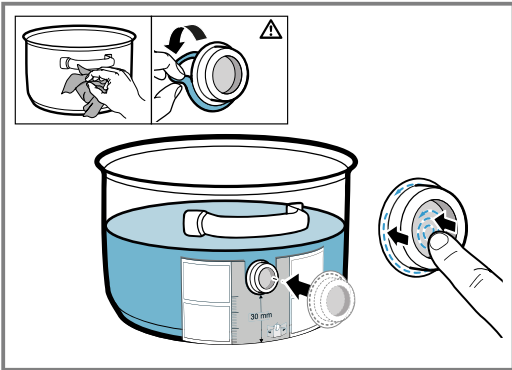

3. Silikon plastrın ümumi səthini və daxili sahəsini yüngülcə sıxmaq.
4. Yapışqanı bir saat qurumağa qoymaq. Bu vaxtda qaynatmaqabından istifadə etmək və ya yuyub yaxalamaq olmaz.

Qeyd: Əgər silikon plastr boşalarsa, yenisindən istifadə etmək. Ehtiyac olarsa, ixtisaslaşmış dükanda, müştəri xidmətimizdə və ya rəsmi www.bosch-home.com veb-saytımızda 17007119 sifariş nömrəsini daxil etməklə beşli silikon plastr əldə edə bilərsiniz. Bütün yapışqan maddələri saxlanıldıqda, zamanla sökülürlər. Bunun qarşısını almaq üçün, silikon döşəmələri əldə etdikdən dərhal sonra öz kontünyüelərinə qoymaq lazımdır.

16.3 Kabelsiz bişirmə sensorunu taxıb qurmaqlı

1. Bişirmə sensoru yerinə quraşdırılmazdan öncə silikon plastrı tam quruduğunuzdan əmin olun.
2. Silikon plastrdakı bişirmə sensorunu, ideal uyğun gələcək şəkildə yerinə quraşdırın.

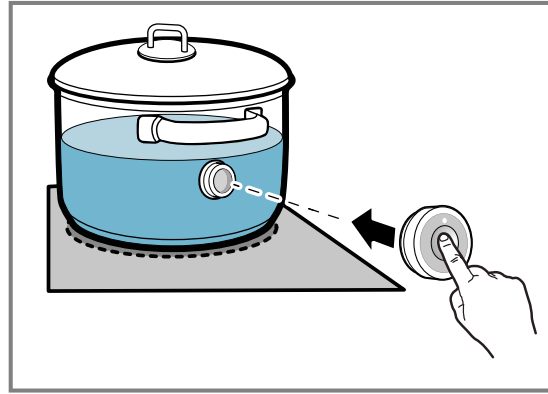

16.4 Batareyaları dəyişdirin

Əgər kabelsiz bişirmə sensorundakı LED sıxarkən yanmağa başlamırsa, batareya bitmişdir. Batareyaların dəyişilməsi:

1. Bişirmə sensorunun gövdəsinin alt hissəsindəki silikon örtüyü çıxararaq vintsiyanla hər iki vinti kənarlaşdırın.

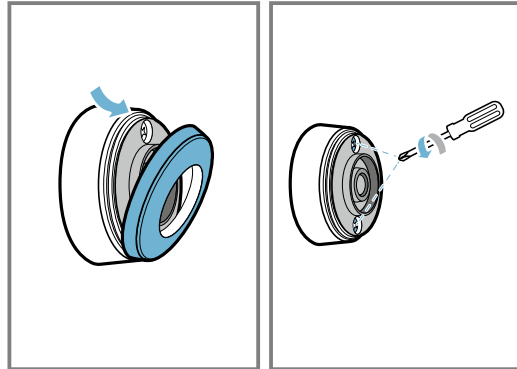

2. Bişirmə sensorunun qapağını açaraq batareyanı dekorativ plankadan götürmək.

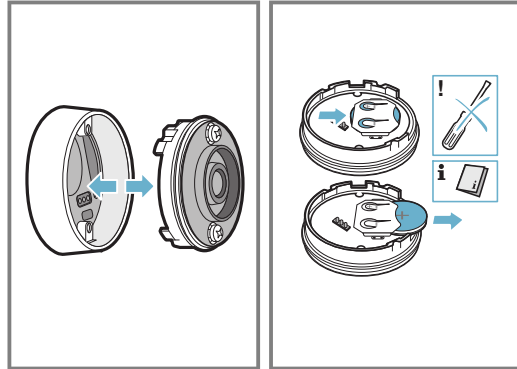

3. Yeni bir batareyanı yerinə oturdaraq bu zaman batareyaya qütblərinə dair təlimatlara diqqət etmək. Yalnız yüksək dəyərlı CR2032 tipli batareyalardan istifadə etmək.

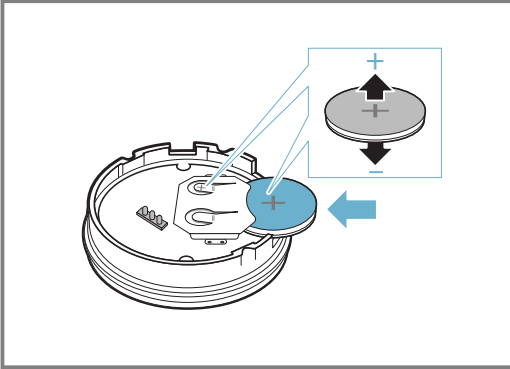

Qeyd: Batareyanı kənarlaşdırmaqdan ötrü, heç bir metal predmetdən istifadə etmək olmaz. Batareyanın birləşmə nöqtəsinə toxunmayın.

4. Bişirmə sensorunun kilidini bağlamaq. Kiliddəki vintlər üçün çıxıntılar gövdənin alt hissəsindəki oyuqlarla örtüşməlidirlər. Vintləri bir vintaçanla möhkəm burub sıxmaq və bişirmə sensorunun gövdəsinin alt hissəsindəki silikon örtüyü bərkitmək.

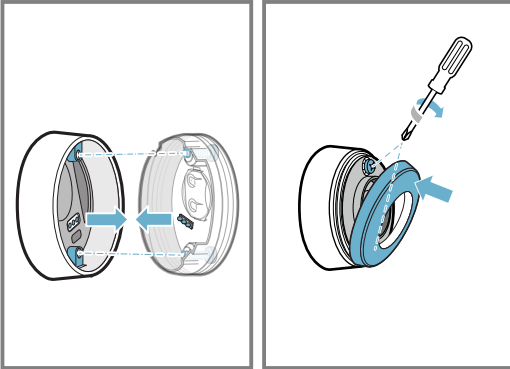

16.5 Təmizləmə

Bişirmə sensoru

Nəm bir parça ilə təmizləmək. Qabyuyan maşına qoymaq və yaşı etmək olmaz.

Əgər Siz bişirmə sensorundan istifadə etməsəniz, onu qabdan kənarlaşdıraraq təmiz, güvənli bir yerdə, istilik mənbəyindən uzaqda qoruyub saxlamaq lazımdır.

Silikon plastr

Bişirmə sensorunun quraşdırılmasından öncə təmizləyərək qurulmaq. Qabyuyan maşın üçün müvafıqdır.

Qeyd: Silikon plastrlı qabları yaxalamaq üçün qələvi məhluluna uzun müddət qoymayın.

Kabelsiz bişirmə sensorunun pəncərəsi

Pəncərəni təmiz və quru saxlamalı. Bunun üçün vacibdir:

1. Mütəmadi olaraq kirlənmələri və yağ sıçrantılarını kənarlaşdırmaq.
2. Təmizləmə üçün bir əski və ya bir vata çubuğu və pəncərə silici vasitədən istifadə etmək.

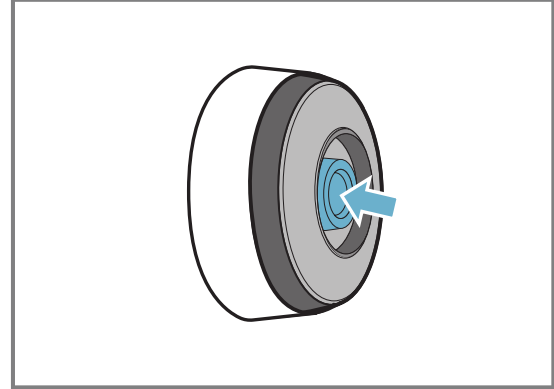

Qeydlər

- Bişirmə sahəsini təmizləmək üçün, cod tüklü fırça və ya aşındırıcı süngərlər kimi sərt və kobud cisimlərdən istifadə etmək olmaz.
- Kabelsiz bişirmə sensorunun pəncərəsini kirləndirməmək və ya cızmamaq üçün, ona barmaqla toxunmamalı.

16.6 Uyğunluq bəyannaməsi

Bununla da BSH Hausgeräte GmbH ərizə edir ki, cihaz kabelsiz bişirmə sensoru funksiyası ilə təməl tələblərə və 2014/53/EU direktivinin digər müvafıq müddəalarına uyğundur.

RED direktivinə əsasən müfəssəl bir uyğunluq bəyannaməsini, əlavə sənədlər rubrikası altında cihazınızın məhsul səhifəsində www.bosch-home.com-da tapa bilərsiniz.

Loqolar və Bluetooth® markası Bluetooth SIG, Inc. tərəfindən daxil edilən məhsul nişanı və xüsusiyyəti olub bu markaların hər bir istifadəsi BSH Hausgeräte GmbH tərəfindən lisenziya altında aparılır. Bütün digər firma və ticari adlar müvafıq firmanın mülkiyyətidir.

17 Yeməklərə dair yardımçı

Bu funksiya ilə bişirilməli məhsulun bütün növləri hazırlana bilər. Cihaz Sizin üçün optimal parametri seçir. PerfectCook Sensor funksiyasının reseptləri yalnız kabelsiz bişirmə sensoruna birləşmə sonrası mövcuddur.

17.1 Yeməklər-yardımçısını işə salmaq

1. Bir bişirmə zonasını seçmək.
2. menu toxunaraq  seçmək.

3. Arzu olunan proqram qrupu və bişirilməli məhsulu seçmək.
4. Displaydəki göstərişlərə əməl edin.

17.2 Yeməklər-yardımçısını dayandırmaq

1. Bişirmə zonasını seçmək.
2. menu toxunaraq başqa bir bişirmə rejiminə dəyişmək.
- ✓ Funksiya söndürüldü.

18 Uşaqlardan mühafizə

Bişirmə sahəsi uşaqlardan qorunma rejimi ilə təchiz olunmuşdur. Bununla Siz, uşaqların bişirmə sahəsini işə salmalarının qarşısı alınır.

18.1 Uşaqlardan mühafizə işə salmaq

Tələb: Bütün bişirmə zonaları sönülü olmalıdır.

1. ① toxunmaq.
 2. 🗲-na toxunaraq displeydəki göstərişləri izləmək.
- ✓ Bişirmə sahəsi kiliddədir.

18.2 Uşaqlardan mühafizə söndürmək

- ▶ İndikator sahəsindəki göstərişlərə diqqət yetirmək.
- ✓ Kilid açılıb.

18.3 Avtomatik uşaqlardan qorunma rejimi

Siz həmçinin, bişirmə sahəsini hər dəfə söndürməklə, uşaqlardan qorunma rejimini avtomatik olaraq aktivləşdirə bilərsiniz.

Funksiyanı necə işə salacağınız və ya söndürəcəyinizi, əsas parametrlər bölməsində öyrənəcəksiniz
→ *Səhifə 21*.

19 Silmə- qoruyucusu

Parametrlər istənmədən dəyişdirilməsinlər deyə, bu funksiya ilə Siz idarəetmə sahəsini təmizlik məqsədi üçün kilidə sala bilərsiniz.

Kilidə düşmənin əsas keçirici açara heç bir təsiri yoxdur.

19.1 Silmə- qoruyucusu işə salmaq

- ▶ 🗲 toxunmaq. Sıqnal səsi eşidilir.

- ✓ İdarəetmə paneli 30 saniyəlik kilidlənir.
- ✓ 30 saniyədən sonra bir sıqnal eşidilir və idarəetmə sahəsi kiliddən çıxır.

19.2 Silmə- qoruyucusu söndürmək

Funksiyanı vaxtından əvvəl qaldırmaq üçün, displeydəki təlimatları izləmək.

20 Fərdi qəza sönməsi

Əgər bir bişirmə zonası uzun müddət çalışır və Siz heç bir parametri dəyişməyirsinizsə, təhlükəsizlik funksiyası işə düşür. Displeydə bir xəbər mesajı görünür və bişirmə zonası artıq qızdırmır.

İndikatoru söndürmək və bişirmə zonasını təkrar qurmaq üçün, istənilən düyməyə toxunmaq.

21 Əsas parametrlər

Siz cihazınızın əsas parametrlərini öz tələbatınıza əsasən qura bilərsiniz.

21.1 Əsas parametrlərə ümumi baxış

Parametr	Təsvir və seçənlər
Dil	Cihazın display dilini dəyişmək.
Home Connect	Bu funksiya ilə Siz cihazı ev şəbəkəsinə və mobil terminal cihazına qoşa bilərsiniz.
Bişirmə sahəsinə əsaslanmış aspirator örtüyünün idarə olunması	Bu funksiya ilə Siz aspiratorun müəyyən funksiyalarını bişirmə sahəsi vasitəsilə idarə edə bilərsiniz.
Akustik siqnallar	Bu funksiya ilə Siz, cihazın səsləndirməli olduğu xəbərdarlıq siqnallarını seçə bilərsiniz.
Xəbərdarlıq siqnalının müddəti	Bu funksiya ilə Siz xəbərdarlıq siqnalının müddətini dəyişə bilərsiniz.

Parametr	Təsvir və seçənlər
Düymə səsləri	Bu funksiya ilə Siz, taç displeyə toxunduğunuzda cihazın səsləri səsləndirməli olub-olmadığını seçə bilərsiniz.
İndikator parlaqlığı	Ekranın parlaqlığını dəyişmək.
FlexInduction	Bu funksiya ilə Siz, bişirmə sahəsini işə saldıqdan sonra funksiyanın işə salma rejimini qura bilərsiniz: iki müstəqil bişirmə zonası və ya bir vahid zona.
MoveMode	Bu funksiya ilə Siz, Flex zonanın üç bişirmə sahəsinin öncədən qurulmuş güc səviyyələrini dəyişə bilərsiniz.
Uşaqlardan mühafizə	Bu funksiya ilə Siz, uşaqların cihazdan icazəsiz istifadə etmələrinin qarşısını almaq üçün, bişirmə sahəsini avtomatik olaraq kilidə sala bilərsiniz.
Sürətli seçim	Bu funksiya ilə Siz, güc səviyyəsini əsas indikator vasitəsilə sürətlə işə sala bilərsiniz.

Parametr	Təsvir və seçənlər
Marka loqosu	Bu funksiya ilə Siz, bişirmə sahəsini işə saldığınızda marka loqosunun göstərilməli olub-olmadığını qura bilərsiniz.
ReStart	Bu funksiya ilə Siz cihazı söndürdüyünüz zaman, cihazın ən son istifadə edilmiş parametrləri neçə müddət yadda saxlamasını qura bilərsiniz.
Güc məhdudiyəti	Bununla Siz ehtiyac olarsa, bişirmə sahəninizi ümumi gücünü elektrik quraşdırmanın imkanları əsasında məhdudlaşdırıla bilərsiniz. Mövcud parametrlər bişirmə sahəsinin maksimal gücündən asılıdır. Dəqiq məlumatları tip lövhəsindən tapa bilərsiniz. Əgər funksiya yanılıdır və bişirmə sahəsi qurulmuş güc həddinə çatmışsa, _ göstərilir və Siz daha yüksək güc səviyyəsini seçə bilərsiniz.
Enerji sərfiyyat indikatoru	Bişirmə zonasının işə salınması və söndürülməsi arasındakı ümumi enerji sərfiyyatını kVt saat ilə göstərir. İndikatorun dəqiqliyi hər şeydən öncə cərəyan şəbəkəsinin gərginlik keyfiyyətindən asılıdır.

Parametr	Təsvir və seçənlər
Bişirmə sensoru	Yeni kabelsiz bişirmə sensorunu əlavə etmək.
Qaynama nöqtəsini qurmaq	Bişirmə sensorunun daha dəqiq çalışması üçün, olduğunuz yerin dəniz səviyyəsinə olan hündürlüyünü daxil etməli.
Bişirmə qabı-test	Bu funksiya ilə bişirmə qabının keyfiyyətini yoxlamaq.
Cihaza dair məlumatlar	Bu funksiya ilə Siz cihaza dair məlumatları ixrac edə bilərsiniz.
Fabrik parametrləri	Bütün parametrləri fabrik vəziyyətinə sıfırlamaq.

21.2 Əsas parametrləri çağırmaq

Tələb: Bütün bişirmə zonaları sönlü olmalıdır.

1. toxunmaq.
2. Mövcud parametrlərdə vərəqləmək üçün barmağı çəkmək.
3. Alt menyunu çağırmaq və arzu olunan seçəniyi seçmək üçün bir parametreyə toxunmaq. Öncəki menyuya geri qayıtmaq üçün, alt menyuda toxunmaq.
4. Siz əsas parametrləri tərk etməzdən öncə, parametrləri təsdiq ekranında yaddaşa vermək və ya kəsmək.
5. Tərk etmək üçün **X** toxunmaq.

22 Bişirmə qabı-test

Bişirmə qabının keyfiyyəti sürətə və bişirmə prosesinin nəticəsinə güclü təsir edir. Bu funksiya ilə bişirmə qabının keyfiyyətini yoxlamaq. Yoxlamazdan öncə, bişirmə qabının dib səthinin ölçüsünün, istifadə olunan bişirmə zonasının ölçüsü ilə uyğun gəldiyindən əmin olmaq lazımdır. Giriş əldə etmə, əsas parametrlər vasitəsilə baş verir. → *Səhifə 21*

22.1 Bişirmə qabı-test həyata keçirin

Çevik bişirmə zonası vahid bir bişirmə zonası kimi ele qurulub ki, o yalnız bircə dəne bişirmə qabını yoxlayır.

1. Bişirmə qabını otaq temperaturunda təqrib. 200 ml su ilə, bişirmə sahəsinin dib səthinin ölçüsünə ən yaxşı uyğun gələn bişirmə zonasının üstünə düz ortada oturtmaq.
2. Əsas parametrləri çağıraraq bişirmə qabı-test seçəniyi seçmək.
3. İndikator panelindəki göstərişləri izləmək. ✓ 10 saniyədən sonra bişirmə zonası indikatorlarında nəticə görünür.

Qeyd: Funksiyanı işə salmaq üçün, əsas parametr menyusuna geri qayıdaraq Bişirmə qabı-test seçmək.

23 Home Connect

Bu cihaz şəbəkəyə qoşula bilir. Home Connect tətbiqetmə vasitəsilə funksiyalara nəzarət etmək, əsas parametrləri tənzimləmək və ya mövcud iş vəziyyətini nəzarət etmək üçün cihazı mobil cihazınıza qoşun. Home Connect xidmətlərdən heç də hər ölkədə istifadə etmək olmur. Home Connect funksiyasının istifadə imkanı ölkənizdəni Home Connect xidmətlərin istifadə imkanından asılıdır. Bununla bağlı məlumatları tapa bilərsiniz: www.home-connect.com. Home Connect proqram tətbiqi Sizi ümumi qeydiyyat prosesi boyunca yönləndirəcəkdir. Parametrləri qəbul etmək üçün, Home Connect proqram tətbiqinin təlimatlarına riayət edin.

Təvsiyələr

- Home Connect birgə göndərilmiş sənədlərinə diqqət yetirin.
- Home Connect proqram tətbiqindəki göstərişlərə də diqqət yetirin.

Qeydlər

- Bu istismar təlimatının təhlükəsizliyə dair göstərişlərinə diqqət yetirin və əmin olun ki, Siz Home Connect proqram tətbiqini idarə etdikdə belə onlara riayət olunur. → "*Təhlükəsizlik*", *Səhifə 2*
- Bişirmə sahələri nəzarətsiz istifadə üçün nəzərdə tutulmayıb. Bişirmə prosesinə nəzarət olunmalıdır.

- Cihazdan istifadə hər zaman üstünlük yaradır. Bu vaxt ərzində Home Connect tətbiqetməsi üzərindən istifadə mümkün hesab olunmur.
- Şəbəkəyə qoşulmuş gözləmə rejimində cihaz üçün maks. 2 Vt gərəklidir.

23.1 Home Connect qurulur

Tələblər

- Cihaz cərəyan şəbəkəsinə qoşulub və yanılıdır.
- Siz, məs. bir smartfon kimi, iOS və ya Android əməliyyat sisteminin aktual versiyalı mobil terminal cihazına sahibsiniz.
- Mobil terminal cihazı və cihaz, ev şəbəkənin WLAN-siqnalının əhatə dairəsində yerləşir.

1. Home ConnectProqram tətbiqini yükləmək.



2. Home ConnectProqram tətbiqini açaraq aşağıdakı QR-kodunu skan etmək.



3. Home ConnectProqram tətbiqindəki təlimatlara diqqət etmək.

23.2 Home Connect parametrlərinə ümumi baxış

Bişirmə sahənin əsas parametrlərində Siz Home Connect üçün parametrləri və şəbəkə parametrlərini uyğunlaşdırma bilərsiniz. Bişirmə sahəsi "parametrini göstərir. Bişirmə sahəsi ev şəbəkəsinə qoşulu olmadıqda, yardımçı ilə" qurmaq. Ev şəbəkəsinə bir qoşulma varsa, digər parametrləri bişirmə sahəsi göstərir.

Parametr	Təsvir və seçimlər
Yardımçı ilə qurmaq	Siz bişirmə sahəsinə avtomatik və ya manual şəkildə ev şəbəkəsində qeyd etdirə bilərsiniz. <ul style="list-style-type: none"> ■ Yardımçıyla qurmaq (ev şəbəkəsinə avtomatik qoşulma).¹ ■ Yardımçıyla qurmaq: Heç bir WPS-funksiyası yox (ev şəbəkəsində manual qeydiyyat).
Proqram tətbiqinə qoşmaq	Bişirmə sahəsinə bir və ya daha çox Home Connect hesabları ilə qoşa bilərsiniz.

¹ Zavod parametri

Parametr	Təsvir və seçimlər
Proqram tətbiqi vasitəsilə parametr	<ul style="list-style-type: none"> ■ Sönülü: Proqram tətbiqində müstəsna olaraq bişirmə sahəsinin cari statusu göstərilir. ■ Yanılı¹: Siz proqram tətbiqindən bişirmə parametrlərini bişirmə sahəsinə göndərə bilərsiniz. Göndərilmiş bişirmə parametrlərini bişirmə sahəsində təsdiq etməlisiniz.
Wi-Fi	Siz bişirmə sahəsinin radio modulunu söndürə və bununla da WLAN ilə olan əlaqəni ayıra bilərsiniz. <ul style="list-style-type: none"> ■ Deaktivləşdirilmiş: Radio modulu söndürülmüş. ■ Aktivləşdirilmiş¹: Radio modulu qoşulu.
Şəbəkə bağlantısını ayırmaq	Siz yaddaşa verilmiş ev şəbəkəsinə olan bağlantıları silə bilərsiniz. Əgər bişirmə sahəsinə fabrik parametrlərinə qaytarsanız, şəbəkə bağlantısı da silinir.
Cihaz məlumatı	Siz Home Connect və şəbəkə ilə bağlı məlumatları göstərə bilərsiniz.

¹ Zavod parametri

23.3 WLAN-simvolu

Əsas görüntüdəki WLAN-indikatoru, bağlantının status və keyfiyyətindən, həmçinin Home Connect serverin mövcudluğundan asılı olaraq dəyişir. Əgər simvolu ən azı 2 saniyə sıxılı saxlasanız, displey simvola dair bir təsvir göstərəcəkdir.

23.4 Home Connectproqram tətbiqi vasitəsilə parametrləri dəyişmək

Home Connectproqram tətbiqi ilə bişirmə zonaları üçün parametrləri dəyişə və bişirmə sahəsinə göndərə bilərsiniz.

Tələblər

- Bişirmə sahəsinə ev şəbəkəsi və Home Connect proqram tətbiqinə qoşmaq.
 - Bişirmə sahəsinə Home Connect proqram tətbiqi vasitəsilə qura bilmək üçün, "proqram tətbiqi vasitəsilə parametr" əsas parametri yanılı olmalıdır. Göndərilmiş vəziyyətində əsas parametr yanılıdır. Əgər parametrlərin ötürülməsi deaktivləşdirilibsə, müstəsna olaraq bişirmə sahəsinin çalışma vəziyyətləri Home Connect proqram tətbiqində göstərilir.
1. Home Connectproqram tətbiqində parametri qəbul edərək bişirmə sahəsinə göndərmək. Home Connectproqram tətbiqindəki təlimatlara riayət etmək. Home Connectproqram tətbiqindən bişirmə sahəsinə göndərdiyiniz parametrləri bişirmə sahəsində təsdiq etməlisiniz.
 - ✓ Əgər bişirmə parametrləri bir bişirmə zonasına ötürülürsə, displey bir mesaj göstərir.
 2. Parametri təsdiqləmək üçün, "qəbul etməyə" tıklamaq.
 3. Parametri rədd etmək üçün, "silməyə" tıklamaq.

23.5 Proqram təminatının yenilənməsi

Proqram təminatının yenilənməsi funksiyası ilə cihazınızın proqram təminatı yenilənir, məs., optimizasiya, xətalardan aradan qaldırılmasından ötrü, təhlükəsizlə bağlı yenilənmələr eləcə də əlavə funksiya və xidmətlər üçün.

Bunun üçün Sizin, mobil terminal cihazınıza proqram tətbiqini quraşdırmış qeydiyyatlı bir Home Connect istifadəçisi olmanız və Home Connect serverinə qoşulmanız şərtidir. Proqram təminatının yenilənməsi funksiyası mövcud olduqda Sizə Home Connect proqram tətbiqi vasitəsilə məlumat verəcək və bununla da Siz proqram tətbiqi vasitəsilə proqram təminatının yenilənməsini başlada biləcəksiniz. Uğurlu yükləmədən sonra quraşdırmanı Home Connect proqram tətbiqi vasitəsilə başlada bilərsiniz, o halda ki, öz WLAN-ev şəbəkəinizdə (Wi-Fi) olasınız. Uğurlu yükləmədən sonra Siz Home Connect proqram tətbiqi vasitəsilə məlumatlandırılırsınız.

Qeydlər

- Proqram təminatı yenilənməsi iki addımdan ibarətdir.
 - Yüklənmənin ilk addımında.
 - İkinci addımda cihazınıza quraşdırılma.
- Yükləmə müddətində Siz cihazınızdan istifadə etməyə davam edə bilərsiniz. Proqram tətbiqindəki şəxsi parametrlərə əsasən, proqram təminatının yenilənməsi də avtomatik olaraq yüklənə bilər.
- Quraşdırma bir-neçə dəqiqə davam edir. Quraşdırma zamanı cihazınızdan istifadə edə bilməzsiniz.
- Təhlükəsizliklə əlaqəli yenilənmə halı yaranarsa, yükləməni tez bir zamanda yerinə yetirmək tövsiyə olunur.

23.6 Kənardan idarə diaqnozu

Cihazınızın Home Connect serveri ilə birləşdikdə və cihazı istifadə etdiyiniz ölkədə kənardan diaqnoz mümkün olduqda, müştəri xidmətinə müraciət edərək onların cihazınıza kənardan giriş əldə edilməsi mümkün ola bilər.

Tip: Kənardan diaqnoz üzrə əlavə məlumat və mümkünlük üçün yerli internet saytının xidmət/dəstək sahəsinə müraciət edin: www.home-connect.com.

23.7 Məlumatların qorunması

Məlumatların qorunması təlimatlarına əməl edin.

Cihazın ilk dəfə ev şəbəkəsinə qoşulması zamanı cihaz aşağıdakı məlumat kateqoriyalarını Home Connect serverinə ötürür (ilkin qeydiyyat):

- Cihazın unikal eyniləşdiricisi (cihaz açarları, eləcə də Wi-Fi əlaqə modulunun MAC ünvanı).
- Wi-Fi əlaqəsinin təhlükəsizlik modulunun sertifikatı (bağlantının məlumat-texniki mühafizəsi üçün).
- Cihazınızın proqram təminatının aktual versiyası və avadanlıq versiyası.
- İstənilən əvvəlki standart parametrlərinə qaytarma vəziyyəti.

Bu ilkin qeyd Home Connect funksiyalarının istifadəsini hazırlayır və yalnız Home Connect funksiyalarını ilk dəfə istifadə etmək istədiyiniz zaman tələb olunur.

Qeyd: Home Connect funksiyalarının yalnız Home Connect proqramına uyğun şəkildə istifadə edildiyindən əmin olun. Məlumatların qorunması üçün informasiyaları Home Connect tətbiqetməsindən əldə edə bilərsiniz.

24 Bişirmə sahəsinə əsaslanmış aspirator örtüyünün idarə olunması

Əgər bişirmə sahəsi və aspirator Home Connect-dəstəkləyirsə, cihazları Home Connect proqram tətbiqinə qoşun. Bunun üçün hər iki cihazı Home Connect qoşaraq proqram tətbiqindəki təlimatları izləyin.

Qeydlər

- Aspiratordan idarə olunma istifadə hər zaman üstünlük yaradır. Bu müddət ərzində bişirmə sahəsinə əsaslanan aspirator örtüyünün idarə edilməsi mümkün olmayacaqdır.
- Aspiratora bağlantını yalnız Home Connect proqram tətbiqi vasitəsilə qura bilərsiniz. Başqa bağlantı yolları artıq dəstəklənmirlər.

24.1 Home Connect parametrlərini sıfırla

Əgər cihazınızın WLAN-ev şəbəkəsi (Wi-Fi) ilə şəbəkə problemləri yaranarsa və ya əgər cihazınızı başqa bir WLAN-ev şəbəkəsində (Wi-Fi) qeydiyyatdan keçirmək istəsəniz, Home Connect parametrlərini sıfırlaya bilərsiniz.

Qeyd: Əgər Siz Home Connect parametrləri sıfırlasanız, o zaman bəlkə də qoşulu aspiratorla bağlantı da ayrılacaqdır.



1. Əsas parametrləri açmaq üçün  tıklamaq.
2. "Aspirator idarəetməsi" parametrlərini seçmək.
3. "Bağlantını ayırmaq" yerinə tıklamaq.

24.2 Aspiratorun bişirmə sahəsi vasitəsilə idarə olunması

Bişirmə sahəinizin əsas parametrlərində Siz öz aspiratorunuzun davranışını bişirmə sahəsinin və ya ayrı-ayrı bişirmə zonalarının yandırılıb söndürülməsindən asılı olaraq qura bilərsiniz.

Siz bişirmə sahəsinin idarəetmə elementləri vasitəsilə digər parametrləri də qəbul edə bilərsiniz.

Ventilyatoru qoşmaq

1. Status sətrində  tıklamaq.
2. Parametr sahəsində ventilyatorun bir sürət səviyyəsini seçmək.
Siz 1, 2 və 3 - cü sürət səviyyələri arasında seçim edə bilərsiniz.
Bir intensiv səviyyəni qurmaq üçün, **boost**  və ya **power boost**  tıklamaq.

Ventilyatoru söndürmək

1. Status sətrində  tıklamaq.
2. Ventilyatorun 0 sürət səviyyəsini seçmək.

avtomatik çalışma rejimini işə salmaq

1. Status sətrində  tıklamaq.

2. Parametr sahəsində avto tıklamaq.
 - ✓ avto qırmızı rəngdə yanır.
 - ✓ Ventilyator buxar əmələ gələn zaman avtomatik işə düşür.

Avtomatik çalışma rejimini söndürmək

1. Status sətrində  tıklamaq.

2. Ventilyatorun 0 sürət səviyyəsini seçmək.

Aspirator örtüyünün işıqlandırılmasını qurmaq

Aspirator örtüyünün işığını bişirmə sahəsinin idarəetmə paneli vasitəsilə yandıra və söndürə bilərsiniz.

- ▶ Işıqlandırmanı işə salmaq üçün, status sətrində  tıklamaq.

24.3 Aspirator idarəetməsinin parametrlərinə ümumi baxış

Bişirmə sahənin əsas parametrlərində Siz öz aspiratorunuzun davranışını bişirmə sahəsinin və ya ayrı-ayrı bişirmə zonalarının yandırılıb söndürülməsindən asılı olaraq qura bilərsiniz. Display parametrləri yalnız, cihaz aspiratora qoşulu olduğu zaman göstərir.

Parametr ¹	Seçim	Təsvir
Ventilyatorun idarə edilməsi (Avtomatik başlatma)	<ul style="list-style-type: none"> ■ Sönülü - Ehtiyac olarsa, aspirator manual işə salınmalıdır. ■ Avtomatik çalışma rejimi ilə işə salınıb² - Bir bişirmə zonasını işə salarkən aspirator avtomatik rejimə işə düşür. ■ Standart çalışma rejimi ilə işə salınıb - Bir bişirmə zonasının dəqiq müəyyən edilmiş bir səviyyə ilə işə salınması zamanı aspirator işə düşür. 	Bişirmə sahəsinə işə saldıqınızda, ventilyatorun necə çalışmağa başlayacağını, yaxud da başlamayacağını qura bilərsiniz.
Ventilyatorun sönmə sonrası çalışma rejimi	<ul style="list-style-type: none"> ■ Ventilyator sönülü. ■ Avtomatik çalışma rejimində işə salınıb.² ■ Ventilyatorun sönmə sonrası standart çalışma rejimində işə salınıb. ■ Bişirmə sahəsinə söndürərkən ventilyator parametrlərində heç bir dəyişiklik yoxdur. 	Bişirmə sahəsinə söndürdüyünüzə, ventilyatorun necə çalışmağa davam edəcəyini, yaxud da çalışmayacağını qura bilərsiniz.
Işıq-yanılı-avtomatikası	<ul style="list-style-type: none"> ■ Sönülü ■ Yanılı² - Bişirmə sahəsinə işə salarkən işıqlandırma işə düşür. 	Aspirator işılanmasının bişirmə sahəsi ilə avtomatik olaraq işə düşüb-düşməməsini qura bilərsiniz.
Işıq-sönülü-avtomatikası	<ul style="list-style-type: none"> ■ Sönülü² ■ Yanılı – Bişirmə sahəsinə söndürüldükdə işıqlanma sönür. 	Aspirator işılanmasının bişirmə sahəsi ilə avtomatik olaraq sönüb-sönməməsini qura bilərsiniz.
Bağlantını ayırmaq	-	Parametrlə, ev şəbəkəsi və aspiratora dair yaddaşa verilmiş bağlantıları sıfırlayrsınız.

¹ Cihaz versiyasından asılı olaraq

² Standart parametrlər (cihazın tipindən asılı olaraq fərqlənə bilər)

25 Təmizləyin və qulluq edin

Cihazınızın uzun müddət iş qabiliyyətini təmin etmək üçün onu diqqətlə təmizləyin və qulluq edin.

25.1 Təmizləyici vasitələr

Uyğun təmizləyici vasitə və şüşə ərsini müştəri xidməti, satışdan və ya onlayn satışdan əldə edə bilərsiniz www.bosch-home.com.

DIQQƏT!

Uyğun olmayan təmizləyici vasitələr cihazın səthini zədələyə bilər.

- ▶ Əsla uyğun olmayan təmizləyici vasitələrdən istifadə etmək olmaz.
- ▶ Bişirmə sahəsi hələ qaynar ikən heç bir təmizləyici vasitədən istifadə etmək olmaz. Bu səthdə ləkələrə səbəb ola bilər.

Uyğun gəlməyən təmizləmə məhsulları

- Həllolunmamış yaxalayıcı vasitələr
- Qabyuan maşın üçün təmizləyici
- Aşındırıcı vasitələr
- Aqressive təmizləyici vasitələr, məs. bişirmə soba spreyi və ya ləkə çıxarıcı

- Cızıq salan süngərlər
- Yüksək təzyiqli təmizləyicilər və buxar şırnaqlı nasos

25.2 Bişirmə sahəsini təmizləmək

Bişirmə qalıqları yanib bərkiməsinlər deyə, hər istifadədən sonra bişirmə sahəsini təmizləyin.

Tələb: Bişirmə sahəsi soyuq olmalıdır. Şəkər ləkələri, düyü nişastası, plasmas və ya alüminium folya olarkən bişirmə sahəsini soyumağa buraxmamalı.

1. Güclü kiri şüşə ərsinlə kənarlaşdırmaq.
2. Bişirmə sahəsini şüşə keramika-təmizləyici vasitəsi ilə təmizləmək.
Təmizləyici vasitənin qablaşdırmasında olan təmizliyə dair göstərişlərə diqqət yetirməli.

Tövsiyələr

- Şüşə keramika üçün xüsusi bir süngərlə yaxşı təmizləmə nəticələri əldə edə bilərsiniz.
- Əgər Siz bişirmə qabının dib səthini əmiz saxlasanız bişirmə sahəsinin səthi yaxşı vəziyyətdə qalacaqdır.

25.3 Bişirmə sahəsi çərçivəsini təmizləmək

Əgər istifadədən sonra bişirmə sahəsi çərçivəsində kir və ya ləkələr olarsa, onları təmizləmək lazımdır.

Qeyd: Şüşə ərsindən istifadə etmək olmaz.

1. Bişirmə sahəsi çərçivəsini yaxalamaq üçün qaynar qələvi məhlulu və yumşaq bir dəsmalla təmizləmək. İstifadədən əvvəl yeni süngər dəsmalları əsaslı şəkildə yuyub təmizləmək.
2. Yumşaq bir dəsmalla qurulamaq.

26 Pozuntuları aradan qaldırmaq

Cihaznızdakı xırda xətalara özünü aradan qaldıra bilərsiniz. Müştəri xidməti ilə əlaqə yaratmadan önce problemlərin həlli haqqında məlumatdan istifadə edin. Bununla lazımsız xərclərin qarşısını ala bilərsiniz.

⚠ XƏBƏRDARLIQ – Yaralanma riski!

Qeyri-peşəkar təmir etdirmək təhlükəlidir.

- ▶ Yalnız təlim keçmiş mütəxəssislər cihaz üzərində təmir işləri yerinə yetirə bilərlər.
- ▶ Əgər cihaz defektlidirsə, müştəri xidmətinə zəng vurun.
→ "Müştəri xidməti", Səhifə 28

⚠ XƏBƏRDARLIQ – Elektrik şoku riski!

Qeyri-peşəkar təmir etdirmək təhlükəlidir.

- ▶ Cihazda yalnız bunun üçün təlim görmüş heyət təmir işləri apara bilər.
- ▶ Cihazınızın təmirində yalnız orijinal ehtiyat hissələrindən istifadə oluna bilər.
- ▶ Əgər cihazın şəbəkəyə qoşulma və ya cihaz əlaqə kabeli zədələnsə, o zaman onlar istehsalçı və ya onun müştəri xidmətindən əldə edilə bilən şəbəkəyə qoşulma və ya cihaz əlaqə kabeli ilə dəyişdirilməlidir.

26.2 İndikator sahəsində olan göstərişlər

Xəta	Səbəb və aradan qaldırma
Bişirmə sahəsini işə salmaq olmur.	Enerji təchizatı dayandırılıb. ▶ Digər elektrik cihazlarının köməyi ilə , cərəyan kəsilməsinin olub-olmadığını yoxlamalı. Cihaz kommutasiya sxemində uyğun birləşdirilməyibdir. ▶ Cihaz kommutasiya sxemində uyğun birləşdirmək. Elektronikada maneə ▶ Əgər maneəni aradan qaldırmaq mümkün deyilsə, bu zaman texniki müştəri xidmətinə zəng edin.
Taç displey reaksiya vermir və ya bloklanıb.	İdarəetmə paneli nəmdir, yaxud onu bir əşya örtür. ▶ İdarəetmə panelini qurulamaq və ya əşyanı kənarlaşdırmaq.
Bişirmə zonasının bişirmə səviyyəsi yüksəldilə bilmir.	Bişirmə sahəsinin ümumi gücü məhdudlaşdırılıb. ▶ Ümumi gücü əsas parametrlərdə maksimal güc sərfiyyatı altında uyğunlaşdırmaq. ▶ Çox böyük bir bişirmə qabı eyni bir bişirmə sahəsi yarısında maksimal güc səviyyəsinə təsir edə bilər. Bişirmə qabını təkrar oturtmalı.

Xəta	Səbəb və aradan qaldırma
Səsə signalı	Taç displeydə bir əşya var. 1. Əşyanı kənarlaşdıraraq bişirmə sahəsini təkrar qurmaq. 2. İdarəetmə panelinin üstünə heç bir qaynar bişirmə qabı qoymaq olmaz.
Bişirmə sahəsi qeyri-adi reaksiya verir və ya onlara düzgün xidmət etmək olmur.	Elektronikada bir maneə yaranıbdir. 1. Cihazı məişət qoruyucu avtomatı vasitəsilə və ya qoruyucu qutusundakı qoruyucu avtomatı söndürmək. 2. Bir-neçə saniyə gözləyərək cihazı təkrar birləşdirmək.
Bir və ya bütün bişirmə zonaları avtomatik olaraq söndürülməblər.	Elektronika aşırı qızıb və bir və ya bütün bişirmə zonalarını söndürüb. Qaynar bir bişirmə qabı idarəetmə paneli sahəsində durub. Elektronikanı qorumaq üçün bişirmə zonası söndürüldü. Bişirmə zonası aşırı qızıb və işçi paneli qorumaq üçün söndürüldü.
Parametrlərin ötürülməsi funksiyası aktivləşmir.	Elektronikada maneə ▶ Xəta indikatorunu bitirmək üçün, istənilən düyməyə toxunmaq. Adəti üzrə bişirmək, Parametrləri qəbul etmək funksiyadan istifadə etmədən. Müştəri xidməti ilə əlaqə qurmaq.
<i>E7010</i>	Bişirmə sahəsi ev şəbəkəsi və ya aspiratorla bağlantı qura bilmir. 1. Xəta indikatorunu təsdiq etmək üçün istənilən sensor sahəsinə toxunmaq. O adi qaydada, bağlantısız, bişirilə bilər. 2. Əgər problem hələ də qalıbsa, texniki müştəri xidmətini məlumatlandırmaq lazımdır.
<i>E8202</i>	Bişirmə sensoru aşırı qızıb və bişirmə zonası sönlüdür. ▶ Bişirmə sensorunun yetərincə soyumasını gözləmək və funksiyanı aktivləşdirmək.
<i>E8203</i>	Bişirmə sensoru aşırı qızıb və bütün bişirmə zonaları sönlüdür. ▶ Əgər Siz bişirmə sensorundan istifadə etmir, onu qabdan götürür və digər bişirmə zonalarından uzaq tutur və ya istilik mənbələrindən qoruyursunuzsa. Bişirmə zonalarını işə salmaq.
<i>E8204</i>	Bişirmə sensorunun batareyası demək olar ki, işləyib tükənib. Növbəti bişirmə prosesi istifadə olunmuş batareyaya səbəbi ilə dayandırıla bilər. ▶ 3V CR2032 batareyasını dəyişin. Digər məlumatları → " <i>Batareyaları dəyişdirin</i> ", <i>Səhifə 19</i> bölümündən əldə edəcəksiniz
<i>E8205</i>	Bişirmə qabına olan bağlantı kəsilib. ▶ Funksiyanı söndürmək və təkrar aktivləşdirmək.
<i>E8206</i>	Bişirmə sensoru xarəbdir/defektdir. ▶ Texniki müştəri xidmətini məlumatlandırın.
Kabersiz bişirmə sensorunun bişirmə indikatoru yanmır.	Kabersiz bişirmə sensoru reaksiya vermir və indikator yanmır. ▶ 3V CR2032 batareyasını dəyişin. Digər məlumatları → " <i>Batareyaları dəyişdirin</i> ", <i>Səhifə 19</i> bölümündən əldə edəcəksiniz. ▶ Əgər problem həll olmayıbsa, bişirmə sensorundakı simvolu 8-10 saniyə sıxılı saxlayın və bişirmə sensorunu yenidən bişirmə sahəsi ilə birləşdirin. Digər məlumatları → " <i>Kabersiz bir bişirmə sensorunu birləşdirmək</i> ", <i>Səhifə 18</i> bölməsindən əldə edə bilərsiniz. ▶ Əgər problem hələ də qalıbsa, texniki müştəri xidmətini məlumatlandırmaq lazımdır.
Sensordakı indikator iki dəfə yanıb-sönür.	Bişirmə sensorunun batareyası demək olar ki, işləyib tükənib. Növbəti bişirmə prosesi istifadə olunmuş batareyaya səbəbi ilə dayandırıla bilər. ▶ 3V CR2032 batareyasını dəyişin. Digər məlumatları → " <i>Batareyaları dəyişdirin</i> ", <i>Səhifə 19</i> bölümündən əldə edəcəksiniz.
Sensordakı indikator üç dəfə yanıb-sönür.	Bişirmə qabına olan bağlantı kəsilib. ▶ Bişirmə sensorundakı simvolu 8-10 saniyə sıxılı saxlamaq və yenidən bişirmə sahəsinə qoşmaq. → " <i>Kabersiz bir bişirmə sensorunu birləşdirmək</i> ", <i>Səhifə 18</i>
<i>E 9000/E9010</i>	Əməliyyat gərginliyi xətalıdır və normal çalışma sahəsi xaricində yerləşir. ▶ Enerji təminatçısı ilə əlaqə qurun.
<i>U400/E9011</i>	Bişirmə sahəsi düzgün birləşməyib. ▶ Bişirmə sahəsini cərəyan şəbəkəsindən ayırmaq. Bişirmə sahəsini kommutasiya sxemində uyğun birləşdirmək.

Xəta	Səbəb və aradan qaldırma
Bişirmə zonaları qızdırmır və  göstərilir.	Demo rejimi aktivləşdirilib. 1. Bişirmə sahəsini cərəyan şəbəkəsindən ayıraraq bir-neçə saniyədən sonra təkrar qoşub birləşdirmək. 2. 3 dəqiqə müddətində ssas parametrlərdəki demo-rejimini deaktivləşdirmək.

26.3 Cihazınızın normal küyləri

Bir induksiya bişirmə sobası vızıltı, fışiltı, xışiltı, ventilyator küyləri və ya ritmik küylər kimi küy və vibrasiyalara səbəb ola bilər.

27 Utilizasiya

27.1 Köhnə cihazın utilizasiyası

Ətraf mühit üçün zişansız utilizasiya ilə qiymətli xammallar təkrar istifadə oluna bilər.

- Şəbəkə bağlantısının şəbəkə ştepselini çəkin.
- Şəbəkə naqilini kəsin.
- Cihazı ətraf-mühitə uyğun şəkildə utilizasiya etməli. Cari utilizasiya yolları haqqında məlumatları rəsmi dilerinizdən, eləcə də icma və ya şəhər administrasiyasından əldə edə bilərsiniz.



Bu avadanlıq elektrik və elektron avadanlıqlar üzrə 2012/19/EU Avropa Direktivinə (tullantıların elektrik və elektron avadanlıq – WEEE) uyğun olaraq xarakterizə olunur. Direktiv Avropa Birliyi üzrə köhnə cihazların geri toplanması və təkrar istifadəsi üçün çərçivəni müəyyən edir.

28 Uyğunluq barədə bəyanat

Bununla BSH Hausgeräte GmbH bəyan edir ki, Home Connect funksionallıq cihaz təməl tələblərə və 2014/53/EU direktivinin digər müvafiq müddəalarına uyğun şəkildə yerləşmişdir.

Ətraflı RED uyğunluq bəyannaməsini internetdə www.bosch-home.com cihazınızın məhsul səhifəsində əlavə sənədlər bölməsində tapa bilərsiniz.

2,4-GHz-tezlik diapazonu (2400–2483,5 MHz): maks. 100 mVt
5-GHz-tezlik diapozonu (5150–5350 MHz + 5470–5725 MHz): maks. 50 mVt



	BE	BG	CZ	DK	ALM	EE	İR	EL	ES
	FR	HR	İT	CY	Lİ	LV	LT	LU	HU
	MT	NL	AT	PL	PT	RO	SI	SK	FI
	SE	NO	CH	TR	İS	BK (NI)			

5 GHz WLAN (Wi-Fi): Yalnız daxili məkanlarda istifadə üçün.

AL	BA	MD	ME	MK	RS	UK	UKR
----	----	----	----	----	----	----	-----

5 GHz WLAN (Wi-Fi): Yalnız daxili məkanlarda istifadə üçün.

29 Müştəri xidməti

Müvafiq eko-dizayn sərəncamına əsasən, funksiyalar üçün xarakterik orijinal ehtiyat hissələrini, cihazınızın Avropa İqtisadi Məkanı daxilində dövriyyəyə buraxıldığı ildən etibarən ən azı 10 il müddətinə bizim müştəri xidmətindən əldə edə bilərsiniz.

Qeyd: İstehsalçının zəmanət şərtləri çərçivəsində müştəri xidmətlərindən istifadə pulsuzdur.

Ölkənizdə olan zəmanət müddəti və zəmanət şərtlərinə dair ətraflı məlumatı müştəri xidmətimizdən, dilerinizən və ya veb səhifəmizdən əldə edə bilərsiniz.

Müştəri xidməti ilə əlaqə saxlayan zaman cihazın istehsal nömrəsinə (E-Nr.) və hazırlanma nömrəsinə (FD-Nr.) ehtiyacınız olacaq.

Müştəri xidmətinin əlaqə məlumatı əlavə olunmuş Müştəri Xidmətləri jurnalında və ya veb saytımızda əldə bilərsiniz.

29.1 Artikul nömrəsi (E-Nr.) və zavod seriya nömrəsi (FD-Nr.)

Cihazın istehsal nömrəsini (E-Nr.) və hazırlanma nömrəsinə (FD-Nr.) cihazın növ tablosundan əldə edə bilərsiniz.

Növ tablosunu tapa bilərsiniz:

- cihazın pasportunda.

- plitənin altında.

Artikul nömrəsini (E-Nr.) şüşə keramikanın üstündə tapa bilərsiniz. Müştəri xidməti-indeksini (KI) və zavod seriya nömrəsini (FD) bundan daşqa təməl parametrlərdə → *Səhifə 21* görüdürebilirsiniz.

Cihazınızın məlumatlarını və müştəri xidmətinin telefon nömrəsini tez bir zamanda tapmaq üçün qeyd edə bilərsiniz.

30 Yoxlanma yeməkləri

Cihazlarımızın test edilməsini asanlaşdırmaq üçün bu parametr tövsiyələri yoxlama institutlarına əsaslanırlar. Testlər, induksiya bişirmə sahələri üçün bizim bişirmə qabı dəstlərimizlə aparılmışdır. Ehtiyac olarsa, bu aksesuar dəstlərini peşəkar satışdan, bizim müştəri xidmətimiz vasitəsilə, yaxud da bizim onlayn-satışdan əldə edə bilərsiniz.

30.1 Şokoladlı qlazuru əritmək

Qatqı maddələri: 150 qr tünd şokolad (55 % kakao).

- Qazan Ø 16 sm qapaqsız
 - Bişirmə: Güc səviyyəsi 1.5

30.2 Mərçi buğlamasını qızdırmaq və isti saxlamaq

DIN 44550 əsasən resept
Başlanğıc temperatur 20 °C

Qızdırmaq, qarışdırmadan

- Qazan Ø 16 sm qapaqlı, miqdar: 450 qr
 - Qızdırmaq: Müddət 1 dəq. 30 san., güc səviyyəsi 9
 - Bişirməyə davam etmə: güc səviyyəsi 1.5
- Qazan Ø 20 sm qapaqlı, miqdar: 800 qr
 - Qızdırmaq: Müddət 2 dəq. 30 san., güc səviyyəsi 9
 - Bişirməyə davam etmə: güc səviyyəsi 1.5

30.3 Mərçi buğlamasını qızdırmaq və isti saxlamaq

Məs.: Mərçi diametri 5-7 mm. Başlanğıc temperaturu 20 °C

1 dəq.-dən sonra qızdırmanı qarışdırmaq

- Qazan Ø 16 sm qapaqlı, miqdar: 500 qr
 - Qızdırmaq: Müddət təq. 1 dəq. 30 san., güc səviyyəsi 9
 - Bişirməyə davam etmə: güc səviyyəsi 1.5
- Qazan Ø 20 sm qapaqlı, miqdar: 1 kq
 - Qızdırmaq: Müddət təq. 2 dəq. 30' san., güc səviyyəsi 9
 - Bişirməyə davam etmə: güc səviyyəsi 1.5

30.4 Beşamel sousu

Südü temperaturu: 7 °C

- Qazan Ø 16 sm qapaqsız, tərkib hissələri: 40 qr kərə yağı, 40 qr un, 3,5 % şit yağ tərkibli 0,5 l süd və bir çimdik duz

Beşamel sousu hazırlamaq

1. Kərə yağını əritmək, un və duzu qarışdıraraq hamısını isitmək.
 - Qızdırmaq: Müddət 6 dəq., güc səviyyəsi 2

2. Südü unun üzərinə unlu şirəli qarniri əlavə edərək daimi qarışdırmaqla qaynatma həddinə gətirmək.
 - Qızdırmaq: Müddət 6 dəq. 30 san., güc səviyyəsi 7
3. Beşamel sousu qaynadıqda, növbəti 2 dəq. daimi qarışdırmaqla bişirmə zonasında saxlamaq.
 - Bişirməyə davam etmə: güc səviyyəsi 2

30.5 Südlü sıyıqı qapaqla bişirmək

Südü temperaturu: 7 °C

1. Südü, qalxmağa başlayana qədər isitmək. Qapaqsız qızdırmaq. 10 dəq.-dən sonra qızdırmanı qarışdırmaq.
- 2 Tövsiyyə olunan güc səviyyəsini qurmaq və düyü, qənd və duz süd əlavə etmək.

Təq. 45 dəq.-lik qızdırma da daxil olmaqla, hazır bişmə vaxtı.

- Qazan Ø 16 sm, tərkib hissələri: 190 qr yumru düyü, 90 qr şəkər, 3,5 % qatı yağ tərkibli 750 ml süd və 1 qr duz
 - Qızdırmaq: Müddət təq. 5 dəq. 30 san., güc səviyyəsi 8.5
 - Bişirməyə davam etmə: güc səviyyəsi 3
- Qazan Ø 20 sm, tərkib hissələri: 250 qr yumru düyü, 120 qr şəkər, 3,5 % qatı yağ tərkibli 1 l süd və 1,5 qr duz
 - Qızdırmaq: Müddət təq. 5 dəq. 30 san., güc səviyyəsi 8.5
 - Bişirməyə davam etmək: 3 güc səviyyəsi, 10 dəq.-dən sonra qarışdırmaq

30.6 Südlü sıyıqı qapaqsız bişirmək

Südü temperaturu: 7 °C

1. Tərkib hissələrini südə əlavə edərək daimi qarışdırmaqla qızdırmaq.
2. Əgər süd təq. 90 °C çatmışsa, tövsiyyə olunan güc səviyyəsini seçərək təq. 50 dəq. vaxtda qaynatmaq.
 - Qazan Ø 16 sm qapaqsız, tərkib hissələri: 190 qr yumru düyü, 90 qr şəkər, 3,5 % qatı yağ tərkibli 750 ml süd və 1 qr duz
 - Qızdırmaq: Müddət təq. 5 dəq. 30 san., güc səviyyəsi 8.5
 - Bişirməyə davam etmə: güc səviyyəsi 3
 - Qazan Ø 20 sm qapaqsız, tərkib hissələri: 250 qr yumru düyü, 120 qr şəkər, 3,5 % qatı yağ tərkibli 1 l süd və 1,5 qr duz
 - Qızdırmaq: Müddət təq. 5 dəq. 30 san., güc səviyyəsi 8.5
 - Bişirməyə davam etmə: güc səviyyəsi 2.5

30.7 Düyü bişirmək

DIN 44550 əsasən resept

Suyun temperaturu: 20 °C

- Qazan Ø 16 sm qapaqlı, tərkib hissələri: 125 qr uzun düyü, 300 qr su və bir çimdik duz
 - Qızdırmaq: Müddət təq. 2 dəq. 30' san., güc səviyyəsi 9
 - Bişirməyə davam etmə: güc səviyyəsi 2
- Qazan Ø 20 sm qapaqlı, tərkib hissələri: 250 qr uzun düyü, 600 qr su və bir çimdik duz
 - Qızdırmaq: Müddət təq. 2 dəq. 30' san., güc səviyyəsi 9
 - Bişirməyə davam etmə: güc səviyyəsi 2.5

30.8 Donuz əti qızartması qızartmaq

Döş ətinin başlanğıc temperaturu: 7 °C

- Tava Ø 24 sm qapaqsız, tərkib hissələri: 3 donuz əti qızartması, ümumi çəki təxminən 300 qr, 1 sm qalınlıqda və 15 qr günəbaxan yağı
 - Qızdırmaq: Müddət təq. 1 dəq. 30' san., güc səviyyəsi 9
 - Bişirməyə davam etmə: güc səviyyəsi 7

30.9 Nazik blinçiklər hazırlamaq

DIN EN 60350-2 əsasən resept

- Tava Ø 24 sm qapaqsız, tərkib hissələri: hər bir nazik oladyaya 55 ml xəmir
 - Qızdırmaq: Müddət 1 dəq. 30' san., güc səviyyəsi 9
 - Bişirməyə davam etmə: güc səviyyəsi 7

30.10 Dərin dondurulmuş kartof-fri

- Qazan Ø 20 sm qapaqsız, tərkib hissələri: 2 l günəbaxan yağı. Hər bir dərin qızartma prosesi üçün: 200 qr dərin dondurulmuş fri, 1 sm qalınlıqda.
 - Qızdırma: 9 güc səviyyəsi, yağ 180 °C temperatura çatana qədər.
 - Bişirməyə davam etmə: güc səviyyəsi 9



Thank you for buying a Bosch Home Appliance!

Register your new device on MyBosch now and profit directly from:

- **Expert tips & tricks for your appliance**
- **Warranty extension options**
- **Discounts for accessories & spare-parts**
- **Digital manual and all appliance data at hand**
- **Easy access to Bosch Home Appliances Service**

Free and easy registration – also on mobile phones:

www.bosch-home.com/welcome



Looking for help? You'll find it here.

Expert advice for your Bosch home appliances, help with problems or a repair from Bosch experts.

Find out everything about the many ways Bosch can support you:

www.bosch-home.com/service

Contact data of all countries are listed in the attached service directory.

BSH Hausgeräte GmbH

Carl-Wery-Straße 34

81739 München, GERMANY

www.bosch-home.com

A Bosch Company



9001763647 (030828)

az