

SIEMENS

Kokopinta-induktiokaittotasu

EZ9..KZ...

fi Käyttööhje



Register your product on My Siemens and discover exclusive services and offers.
siemens-home.bsh-group.com/welcome

The future moving in.

Siemens Home Appliances

Lisätietoja on digitaalisessa käyttöoppaassa.



Sisällysluettelo

1	Turvallisuus.....	2
2	Esinevaurioiden välttäminen.....	4
3	Ympäristönsuojelu ja säästö.....	5
4	Soveltuva keittoastia	5
5	Tutustuminen	7
6	Ennen ensimmäistä käyttöä	10
7	Käytön perusteet.....	10
8	Aikatoiminnot	11
9	powerBoost	13
10	shortBoost.....	13
11	Lämpimänäpito	14
12	flexMotion.....	14
13	cookingSensor	15
14	Ruoka-avustin	17
15	Langaton keittotunnistin	18
16	PowerMove Pro	20
17	Lapsilukko	20
18	Taukotoiminto	21
19	Yksilöllinen turvakatkaisu	21
20	Perusasetukset	21
21	Home Connect	22
22	Keittotasokohtainen tuuletinohjaus.....	24
23	Puhdistus ja hoito	25
24	Toimintahäiriöiden korjaaminen	26
25	Hävittäminen	27
26	Vaatimustenmukaisuusvakuutus.....	28
27	Huoltopalvelu	28

1 Turvallisuus

Noudata seuraavia turvallisuusohjeita.

1.1 Yleisiä ohjeita

- Lue tämä ohje huolellisesti.

- Säilytä ohjeet, laitepassi ja tuotetiedot myöhempää käyttötarvetta tai mahdollista uutta omistajaa varten.
- Jos laitteessa on kuljetusvaurioita, älä kytke laitetta käyttöön.

1.2 Määräyksenmukainen käyttö

Ilman pistoketta olevien laitteiden liittäminen on sallittua vain alan ammattilaisille. Takuu ei kata virheellisestä liittämisestä johtuvia vaurioita.

Turvallinen käyttö on taattu vain, kun asennus tehdään ammattitaitoisesti asennusohjeita noudattaen. Asentaja vastaa moitteettomasta toiminnasta laitteen asennuspaikassa.

Käytä laitetta vain:

- ruokien ja juomien valmistukseen.
- valvonnan alaisena. Valvo lyhytaikaista keittämistä koko ajan.
- yksityisissä kotitalouksissa ja kodinomaisen ympäristön suljetuissa tiloissa.
- enintään 4000 m korkeudella merenpinnasta.

Älä käytä laitetta:

- ulkoisella ajastimella tai erillisellä kaukosäätimellä. Tämä ei koske tapausta, jossa käyttö kytketään pois päältä standardin EN 50615 määrittelemillä laitteilla.

Jos käytät keittosensoritoimintoa, säädä keittoaluetta, jolla lämpötunnistimen sisältävä kattila on.

Jos käytät toiminnassa olevaa lääkinällistä implanttia (esim. sydämentahdistajaa tai kammiovärinän poistajaa), varmista lääkäriltäsi, että laite vastaa Euroopan unionin 20. kesäkuuta 1990 päivättyä direktiiviä 90/385/ETY sekä normia EN 45502-2-1 ja EN 45502-2-2 ja se on valittu, asennettu ja ohjelmoitu säädöksen VDE-AR-E 2750-10 mukaan. Jos nämä edellytykset täyttyvät ja lisäksi käytetään keittiövälineitä, jotka eivät ole metallia, ja keittoastioita, joissa ei ole metallisia kädensijoja, tämän induktiokeittotason määräystenmukainen käyttö on vaaratonta.

1.3 Käyttäjien rajoitukset

Kahdeksanvuotiaat ja sitä vanhemmat lapset ja sellaiset henkilöt, joilla on alentunut fyysinen, aistillinen tai henkinen toimintakyky tai joilta puuttuu kokemusta ja/tai tietoa laitteen käytöstä, saavat käyttää laitetta vain valvonnan alaisena tai kun heille on neuvottu, miten laitetta käytetään turvallisesti ja he ovat ymmärtäneet laitteesta aiheutuvat vaarat.

Lapset eivät saa leikkiä laitteella.

Lapset eivät saa puhdistaa tai huoltaa laitetta, paitsi jos he ovat vähintään 15-vuotiaita ja aikuinen valvoo toimenpiteitä.

Pidä alle kahdeksanvuotiaat lapset poissa laitteen ja liitäntäjohton läheltä.

1.4 Turvallinen käyttö

⚠ VAROITUS – Tulipalovaara!

Valvomatta jätetty rasvassa tai öljyssä keittäminen keittotasolla voi olla vaarallista ja aiheuttaa tulipaloja.

- ▶ Älä jätä kuumia öljyjä ja rasvoja ilman valvontaa.
- ▶ Älä yritä sammuttaa tulta vedellä, vaan kytke laite pois päältä ja peitä sitten liekit esimerkiksi kannella tai sammutuspeitteellä.

Keittotaso kuumenee hyvin kuumaksi.

- ▶ Älä aseta palavia esineitä keittotasolle tai sen välittömään läheisyyteen.
- ▶ Älä säilytä tavaroita keittotason päällä.

Laite kuumenee.

- ▶ Älä säilytä palavia esineitä tai spraypulloja suoraan keittotason alla olevissa laatikoissa.

Keittotason suojukset voivat aiheuttaa tapaturmia; ne voivat ylikuumentua tai syttyä palamaan tai materiaali voi särkyä.

- ▶ Älä käytä keittotason suojuksia.
- Kytke keittotaso aina käytön jälkeen pääkytkimellä pois päältä.

- ▶ Älä odota, kunnes keittoalue kytkeytyy automaattisesti pois päältä, kun keittoalueella ei ole enää kattiloita ja pannuja.

Elintarvikkeet voivat syttyä palamaan.

- ▶ Keittämistä on valvottava. Lyhyttä toimenpidettä on valvottava jatkuvasti.

⚠ VAROITUS – Palovammavaara!

Laite ja laitteen osat, joita pääsee koskettamaan, kuumenevat käytön aikana, erityisesti mahdollisesti asennettuna oleva keittotason kehys.

- ▶ Varo koskettamasta lämmityselementtejä.
- ▶ Pidä alle 8-vuotiaat lapset poissa laitteen lähetyviltä.

Keittosyvennyksen suojaristikot voivat aiheuttaa onnettomuuksia.

- ▶ Älä käytä keittosyvennyksen suojaristikoita.
- Laite kuumenee käytön aikana.

- ▶ Anna laitteen jäähtyä ennen puhdistamista.
- Metalliset esineet kuumenevat keittotasolla hyvin nopeasti.

- ▶ Älä laita metallisia esineitä kuten veitsiä, haarukoita, lusikoita tai kansia keittotasolle.

⚠ VAROITUS – Sähköiskun vaara!

Epäasianmukaiset korjaukset ovat vaarallisia.

- ▶ Laitteen korjaustöitä saavat tehdä vain alan ammattilaiset.
- ▶ Laitteen korjaukseen saa käyttää vain alkuperäisiä varaosia.
- ▶ Jos laitteen verkkojohto vaurioituu, sen tilalle tulee vaihtaa erityinen liitäntäjohto, joita on saatavana valmistajalta tai valmistajan huoltopalvelun kautta.

Viallinen laite tai verkkojohto on vaarallinen.

- ▶ Älä käytä viallista laitetta.
- ▶ Jos pinnassa on säröjä, laite on kytkettävä pois päältä mahdollisen sähköiskun välttämiseksi. Tällöin laitetta ei pidä kytkeä pois päältä pääkytkimellä, vaan sulakerasiassa olevan sulakkeen kautta.

- ▶ Soita huoltopalveluun. → *Sivu 28*

Laitteeseen pääsevä kosteus voi aiheuttaa sähköiskun.

- ▶ Älä käytä laitteen puhdistukseen höyry- tai painepesuria.

Sähkölaitteiden johdon eriste voi sulaa laitteen kuumissa osissa.

- ▶ Varo, että sähkölaitteiden liitäntäjohto ei joudu kosketuksiin laitteen kuumien osien kanssa.

Metalliesineiden osuminen keittotason alaosassa olevaan puhaltimeen voi saada aikaan sähköiskun.

- ▶ Älä säilytä pitkiä, teräviä metalliesineitä keittotason alla olevissa laatikoissa.

⚠ VAROITUS – Loukkaantumisvaara!

Langattomassa lämpötilatunnistimessa on paristo, joka voi vaurioitua, jos se joutuu alttiiksi korkeille lämpötiloille.

- Poista tunnistin keittoastiasta äläkä säilytä sitä lämmönlähteen lähellä.

Lämpötilatunnistin voi olla hyvin kuuma, kun poistat sen kattilasta.

- Käytä irrottamisessa apuna patakinnasta tai keittiöpyyhettä.

Vesihauteessa kypsennettäessä keittotasoa ja keittoastia saattavat särkyä ylikuumentumisen vuoksi.

- Vesihauteessa oleva keittoastia ei saa koskettaa suoraan vedellä täytetyn kattilan pohjaa.
- Käytä vain kuumuutta kestäviä keittoastioita.

Jos laitteen pinnassa on halkeamia tai murtumia, se voi aiheuttaa viiltovammoja.

- Älä käytä laitetta, jos sen pinnassa on halkeamia tai murtumia.

⚠ VAROITUS – Vaara: Magnetismi!

Langaton lämpötilatunnistin on magneettinen. Se voi vaurioittaa elektronisia implantteja, esimerkiksi sydämentahdistimia tai insuliinipumppuja.

- Elektronisten implanttien käyttäjien on pysyteltävä vähintään 10 cm:n päässä magneettisista valitsimista.
- Älä pidä valitsinta vaatteiden taskuissa.

⚠ VAROITUS – Tukehtumisvaara!

Lapset saattavat leikkiessään esim. vetää pakkausmateriaaleja päähänsä tai kääriytyä niihin ja tukehtua.

- Pidä pakkausmateriaali poissa lasten ulottuvilta.
- Älä anna lasten leikkiä pakkausmateriaalilla.

Lapset voivat vetää henkeen tai niellä pieniä osia ja tukehtua niihin.

- Pidä pienet osat poissa lasten ulottuvilta.
- Älä anna lasten leikkiä pienillä osilla.

2 Esinevaurioiden välttäminen

Tässä luetellaan yleisimmät vaurioiden syyt ja annetaan vinkkejä niiden välttämiseen.

Vaurio	Syy	Toimenpide
Tahrat	Valvomatta jätetty kypsentaminen.	Valvo kypsentämistä.
Tahrat, simpukanmuotoiset säröt	Pinnalle kaatuneet elintarvikkeet, ennen kaikkea hyvin sokeripitoiset aineet.	Poista heti puhdistuslastalla.
Tahrat, simpukanmuotoiset säröt tai murtumat lasissa	Viallinen keittoastia, keittoastia, jossa on sulanut emalia, tai kupari- tai alumiinipohjainen keittoastia.	Käytä tarkoitukseen soveltuvia ja hyväkuntoisia keittoastioita.
Tahrat, värjäytymät	Tarkoitukseen soveltumattomat puhdistusmenetelmät.	Käytä vain puhdistusaineita, jotka soveltuvat keraamiselle lasille, ja puhdistat keittotasoa vain kylmänä.
Simpukanmuotoiset säröt tai murtumat lasissa	Iskut tai tasolle putoava keittoastia, keittotarvikkeet tai muut kovat tai terävät esineet.	Älä kolhaise lasia keittämisen yhteydessä tai päästä esineitä putoamaan keittotasolle.
Naarmut, värjäytymät	Karkeapohjaiset keittoastiat tai keittoastian siirtäminen keittotasolla astiaa nostamatta.	Tarkasta astiat. Nosta keittoastiaa, kun siirrät sitä.
Naarmut	Suola, sokeri tai hiekka.	Älä käytä keittotasoa työ- tai laskualustana.
Laitteen vauriot	Keittäminen jäätyneellä keittoastialla.	Älä käytä jäätyneitä keittoastiaa.
Laitteen vauriot	Älä aseta kuumia astioita ohjauspaneelille, näyttöalueille, keittotason kehykselle tai sivuilla oleville valolistoille.	Älä aseta kuumia astioita näille alueille.
Keittoastian tai laitteen vauriot	Keittäminen astia tyhjänä.	Älä aseta tyhjiä keittoastioita kuumalle keittoalueelle tai kuumenna astioita tyhjinä.
Lasivauriot	Sulanut materiaali kuumalla keittoalueella tai kuumat kattilankannet lasilla.	Älä laske leivinpaperia tai alumiinifoliota ja muoviasioita tai kattilankansia keittotasolle.
Ylikuumentuminen	Kuuma keittoastia ohjauspaneelin tai kehyksen päällä.	Älä aseta kuumia astioita näille alueille.

HUOMIO!

Tämän keittotason alaosassa on tuuletin.

- ▶ Jos keittotason alapuolella on laatikko, älä säilytä siinä pieniä tai teräviä esineitä, paperia tai astiapyyhkeitä. Esineet voivat joutua tuulettimen sisään ja vaurioittaa tuuletinta tai heikentää laitteen jäähdytystä.
- ▶ Laatikon sisällön ja puhaltimen tuloliitännän välisen etäisyyden pitää olla vähintään 2 cm.

3 Ympäristönsuojelu ja säästö

3.1 Pakkausmateriaalin hävittäminen

Pakkausmateriaalit ovat ympäristöystävällisiä ja kierrätyskelpoisia.

- ▶ Hävitä yksittäiset osat lajiteltuina.

3.2 Energiansäästö

Laitteesi kuluttaa vähemmän energiaa, kun noudatat näitä ohjeita.

Valitse keittoalue, joka sopii kattilan kokoon. Aseta keittoastia alueen keskelle.

Aseta keittoastia aina käytettävissä olevan keittoalueen rajojen sisälle.

Ohje: Keittoastioiden valmistajat ilmoittavat usein kattilan yläreunan läpimitan. Se on usein suurempi kuin pohjan läpimitta.

- Soveltumattomat keittoastiat sekä keittoalueet, joita astia ei peitä kokonaan, kuluttavat paljon energiaa.

Sulje kattilat sopivalla kannella.

- Jos et käytä kantta, laite kuluttaa huomattavasti enemmän energiaa.

Nosta kantta mahdollisimman harvoin.

- Kantta nostettaessa haihtuu runsaasti energiaa.

Käytä lasikantta.

- Lasikannen läpi näet kattilaan kantta nostamatta.

Käytä kattiloita ja pannuja, joissa on tasainen pohja.

- Epätasaiset pohjat lisäävät energiankulutusta.

Käytä elintarvikemäärälle sopivaa keittoastiaa.

- Jos suuret keittoastiat eivät ole täynnä, ne kuluttavat enemmän energiaa kuumentamiseen.

Kypsennä vähällä vedellä.

- Mitä enemmän vettä keittoastiassa on, sitä enemmän energiaa vaaditaan sen kuumentamiseen.

Kytke ajoissa pienemmälle tehoalueelle.

- Liian korkealla kypsennysteholla tuhlautuu energiaa.

Direktiivin (EU) 66/2014 mukaiset tuotetiedot löytyvät mukana toimitetusta laitepassista ja Internetistä laitteen tuotesivulta.

4 Soveltuva keittoastia

Induktiokäyttöön sopivassa keittoastiassa pitää olla ferromagneettinen pohja. Se tarkoittaa, että keittoastian pitää olla magneettinen ja suositellun kokoinen.

Keittotaso tunnistaa käytetyn keittoastian paikan, koon ja muodon automaattisesti keittoastian pohjan ferromagneettisen halkaisijan ja materiaalin mukaan.

Noudata keittoastian valmistajan ohjeita.

Käyttöön sopivat keittoastiat, joiden pohjan halkaisija on 90 mm - 340 mm.

4.1 Keittoastioiden koko ja ominaisuudet

Jotta keittoastia voidaan tunnistaa oikein, ota huomioon keittoastian koko ja materiaali. Kaikkien keittoastioiden pohjan pitää olla täysin tasainen ja sileä.

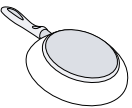
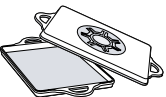
Astia	Materiaalit	Ominaisuudet
Suositteltu keittoastia 	Ruostumatonta terästä oleva keittoastia, jossa on monikerroksinen ns. sandwich-rakenne, joka jakaa lämmön hyvin.	Tämä keittoastia jakaa lämmön tasaisesti, kuumenee nopeasti ja varmistaa astian tunnistamisen.
	Ferromagneettinen keittoastia emaloitua terästä tai valurautaa, tai erityinen ruostumattomasta teräksestä valmistettu induktioastia.	Tämä keittoastia jakaa lämmön tasaisesti, ja se tunnistetaan varmasti.
Soveltuu 	Pohja ei ole täysin ferromagneettinen.	Jos ferromagneettinen alue on pienempi kuin keittoastian pohja, vain ferromagneettinen pinta kuumenee. Tällöin lämpö ei jakaudu tasaisesti.

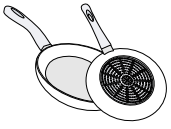

Keittoastia, jossa alumiinipitoinen pohja.

Tämä keittoastiapohjat pienentävät ferromagneettista pintaa, jolloin keittoastian välittyy vähemmän tehoa. Tämä astia saatetaan tunnistaa vain riittämättömästi tai sitä ei tunnisteta lainkaan, jolloin se ei kuumene riittävästi.

Ei sovellu

Keittoastia tavallisesta ohuesta teräksestä, lasista, savesta, kuparista tai alumiinista.

Huomautukset

- Älä käytä adapterilevyjä keittotason ja keittoastian välissä.
- Älä kuumenna tyhjää keittoastiaa äläkä käytä ohutpohjaista keittoastiaa, koska se voi kuumentua erittäin voimakkaasti.

5 Tutustuminen

5.1 Keittotaso

Keittotason koko pinnalla on induktiotoiminto. Aseta keittoastia haluamaasi paikkaan käytettävissä olevan keittotason rajojen sisälle. Keittotaso tunnistaa automaattisesti keittoastian paikan, koon ja muodon. Voit valmistaa keittotasolla ruokaa samanaikaisesti enintään 6 keittoastiassa.

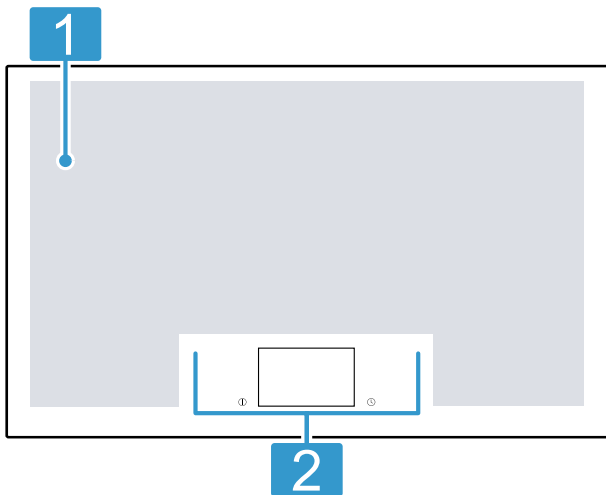

1 Käytettävissä oleva keittotaso

2 Ohjauspaneeli

5.2 Ohjauspaneeli

Yksityiskohdat, kuten väri ja muoto, voivat poiketa kuvasta.



Huomautukset

- Pidä ohjauspaneeli aina puhtaana ja kuivana.
- Älä aseta keittoastioita näyttöjen ja tunnistimien lähelle. Elektroniikka voi ylikuumentua.

Kosketusvalitsimet

Kun keittotaso lämpenee, sillä hetkellä käytettävissä olevien valitsimien symbolit syttyvät.

Valitsin	Toiminto
①	Pääkytkin
	Taukotoiminto

Valitsin	Toiminto
^	Telakkavalikko <ul style="list-style-type: none"> ▪ Info-valikko ▪ Lapsilukko ▪ Perusasetukset
🕒	countUp function
🔔	Hälytin
⚙️	powerMove Pro <ul style="list-style-type: none"> ▪ Keittotapojen valikko <ul style="list-style-type: none"> ▪ Tehotasot ▪ powerMove Pro ▪ cookingSensor ▪ Ruoka-avustin ▪ Keittoalue <ul style="list-style-type: none"> ▪ 1...9 Tehotasot ▪ powerBoost ▪ shortBoost ▪ Lämpimänäpito ▪ Poiskytkentäajastin

Valitsimet Home Connect -sovellusta käytettäessä

Kun yhteys Home Connect -sovellukseen on muodostettu, käytettävissä ovat seuraavat valitsimet:

Valitsin	Toiminto
📶	Liitettävyyys
🔗	cookConnect System
🔄	Liesituulettimen tunnistinohjaus
💡	Liesituulettimen valo

5.3 Kosketusnäyttö

Kosketusnäytön avulla voit käyttää laitetta helposti ja intuitiivisesti.

Päänäkymä

Näytössä näkyvät keittotasolla olevat keittoastiat ja senhetkiset asetukset päälle kytketylle keittoalueelle, esimerkiksi keittotapa, tehotasot ja aktiiviset aikatoiminnot.

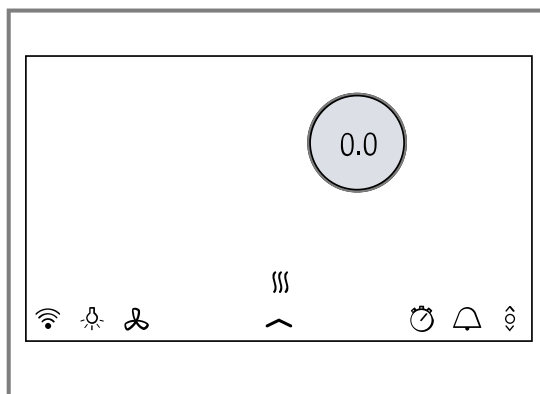

Säätöalue

Keittoalueen säätöalueella voit säätää tehotasot, kypsennysajat ja erilaiset keittotavat tälle keittoalueelle.

Voit valita haluamasi keittoalueen koskettamalla kyseistä näyttöä. Näyttöön ilmestyy valitun keittoalueen säätöalue.

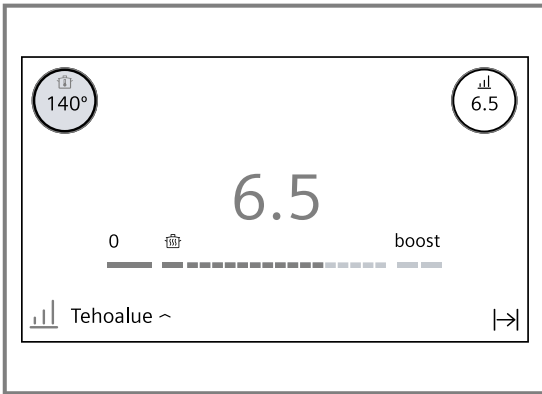

Tilarivi

Tätä kautta saat käyttöön tiettyjä toimintoja ja muita valikoita.

Tilarivillä näkyvät seuraavat lisävalinnat:

	Liitettävyyys
	Liesituulettimen valo
	cookConnect System
	Telakka-valikko
	countUp function
	Perusasetukset
	powerMove Pro

Telakka-valikko

Tätä kautta saat käyttöön tiettyjä toimintoja ja muita valikoita.

Telakka-valikon avaaminen

1. Napauta päänäkymän alaosassa kohtaa ja vedä ylöspäin.

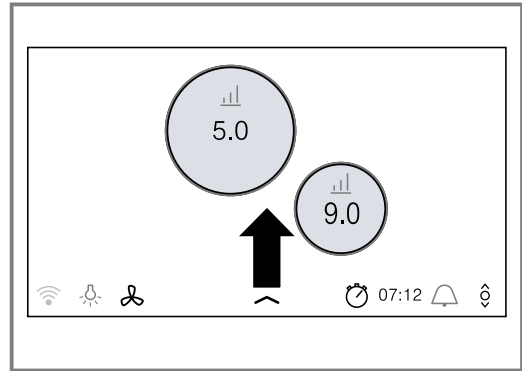

Telakka-valikossa ovat seuraavat toiminnot:

	Perusasetukset
	Lapsilukko
	Info-valikko

2. Kun haluat poistua telakka-valikosta, napauta ja vedä alaspäin.

Info-valikko

Voit hakea näyttöön tietoja laitteesta ja senhetkisistä toiminnoista.

Info-valikon avaaminen

1. Avaa telakkavalikko.
2. Kosketa .
- ✓ Näytössä näkyvät käytettävissä olevat valinnat.
3. Kun haluat palata päänäkymään, kosketa .

Huomautus: Voit lisäksi hakea näyttöön tietoja parhaillaan käytössä olevista toiminnoista. Kosketa sitä varten haluamasi toiminnon symbolia muutaman sekunnin ajan. Näyttöön ilmestyy Info-ikkuna, jossa kuvataan sillä hetkellä käytössä oleva toiminto.

Viestit ja ohjeet

Nämä auttavat sinua käyttämään laitetta oikein. Näytössä näkyvät tiedot laitteen tilan muutoksesta tai ilmoitukset, kun tarvitaan käyttäjän toimenpiteitä. Noudata näyttöruudussa olevia ohjeita.

Keittotapojen valikko

Keittotasossa on käytettävissä erilaisia keittotapoja.

Kun haluat ottaa keittotavan käyttöön, aseta aktiivinen keittotapa valitun keittoalueen ohjelmointialueella.

Symboli	Keittotapa	Toiminto
	Tehoalueet	Tehotason valinta jokaiselle keittoastialle.
	powerMove Pro	Lämpötilan säätö keittoastian paikan perusteella keittotasolla.
	cookingSensor	Keittäminen automaattisella lämpötilantunnistuksella langattoman keittotunnistimen avulla. Käytettävissä, kun langaton keittotunnistin on liitetty.
	Ruoka-avustin	Paistaminen ja keittäminen esivalitsemalla ruoat.

5.4 Keittoalueiden näytöt

Kun asetat astian keittotasolle, kosketusnäytössä palaa kyseisen keittoalueen näyttö.

Keittoalue	Tila
	Tunnistettu keittoalue <ul style="list-style-type: none"> Keittotasolla oleva astia tunnistettiin. Keittoalueen näyttö palaa. Valitse keittoalue napauttamalla näyttöä.
	Valittu keittoalue <ul style="list-style-type: none"> Näytössä oleva keittoalue on valittu. Voit säätää tehotason.
	Päälle kytketty keittoalue <ul style="list-style-type: none"> Näytössä oleva keittoalue on kytketty päälle. Valittu tehoalue palaa näytössä.
	Keittoalueella ei ole keittoastiaa <ul style="list-style-type: none"> Olet poistanut keittoastian keittotasolta. Aikaisemmin valitun tehotason väri muuttuu.
	Muut näytöt <ul style="list-style-type: none"> Et saa säädettyä valittua keittoaluetta. Saat lisätietoja napauttamalla . Mahdolliset syyt: <ul style="list-style-type: none"> Keittotasolla voidaan keittää samanaikaisesti enintään 6:ssa tasaisesti eri puolille tasoa asetetussa astiassa. Astia ei sovellu induktiokeittotasolle. Laitteen suurin mahdollinen ottoteho on ylittynyt.

Huomautus: Keittoalueiden näytöt voivat poiketa keittoastian todellisesta koosta ja muodosta. Se on normaalia, eikä se vaikuta keittotason toimintaan.

5.5 Valaistus activeLight

Keittotasossa on vasemmalla ja oikealla interaktiiviset valolistat. Valolistat näyttävät keittoastian paikan keittotasolla ja kyseisen keittoalueen tilan.

Voit aktivoida ja deaktivoida valolistat perusasetuksissa. → *Sivu 21*

Seuraavasta taulukosta löytyvät eri värien merkitykset:

Väri	Merkitys
Valkoinen	Keittoastia tunnistettu keittotasolla.
Sininen	Keittotason segmentti on aktivoitu.
Värialue sininen	Toiminto powerMove Pro on kytketty päälle. Siirrä keittoastiaa sinistä valolistaa myöten.
Oranssi	Toiminto cookingSensor on kytketty päälle.
Punainen	Jälkilämmön näyttö Huomautus: Jos punaiset valolistat keittotason molemmilla puolilla vilkkuvat, kyseessä on virhetoiminto.

5.6 Jälkilämmön näyttö

Keittotasossa on kaksi jälkilämmön näyttöä, jotka näyttävät, että keittoalue on vielä kuuma.

- Symboli  päänäkymässä. Jälkilämmön voimakkuudesta riippuen palaa yksi, kaksi tai kaikki kolme viivaa.
- Punaiset valolistat keittotason vasemmalla ja oikealla puolella. Nämä punaiset listat palavat jälkilämmön voimakkuudesta riippuen enemmän tai vähemmän kirkkaina.

Älä kosketa keittotasoa, kun jälkilämmön näytöt palavat, tai välittömästi niiden sammumisen jälkeen. Vaikka keittotaso olisi jo kytketty pois päältä, jälkilämmön näytöt palavat niin kauan kuin keittotaso on vielä kuuma.

6 Ennen ensimmäistä käyttöä

Noudata seuraavia suosituksia.

6.1 Ensimmäinen käyttöönotto

Kun otat laitteen ensimmäisen kerran käyttöön, näyttöön ilmestyy vakio-kieliasetus ensimmäisenä vaiheena keittotason asetusten tekemistä varten. Voit muuttaa asetuksia milloin tahansa perusasetuksissa. → *Sivu 21*

6.2 Home Connect -asetusten tekeminen

Kun haluat käynnistää yhteyden muodostamisen, valitse perusasetuksissa Home Connect ja noudata luvussa
→ "*Home Connect*", *Sivu 22* olevia ohjeita.

6.3 Keittäminen induktiotekniikalla

Induktiotekniikan käyttö ruoanlaitossa tuo perinteisiin keittotasoihin verrattuna mukanaan joitakin muutoksia ja koko joukon etuja kuten ajansäästön keitettäessä ja paistettaessa, energiansäästön sekä helpotusta hoitoon ja puhdistukseen. Myös lämmönhallinta on helpompaa, koska lämpö tuotetaan suoraan keittoastiassa.

7 Käytön perusteet

7.1 Keittotason kytkeminen päälle

- ▶ Kosketa ①.
Kuuluu varoitusääni ja kosketusnäyttö palaa.
- ✓ Keittotaso on käyttövalmis.

reStart

- ▶ Jos kytket laitteen uudelleen päälle 10 sekunnin kuluessa sen pois päältä kytkemisestä, keittotaso kytkeytyy käyttöön edellisillä asetuksilla. Voit kytkeä tämän toiminnon päälle perusasetuksissa. → *Sivu 21*

7.2 Keittotason kytkeminen pois päältä

- ▶ Kosketa ①, kunnes näytöt sammuvat.
- ✓ Kaikki keittoalueet on kytketty pois päältä.

Huomautus: Keittotaso kytkeytyy automaattisesti pois päältä, kun kaikki keittoalueet ovat yli 30 sekuntia pois päältä.

7.3 Keittoalueiden tehotason säätö

Keittoalueessa on 17 tehotasoa, jotka näytetään välillä 19 väliarvoineen. Valitse kypsennettävälle tuotteelle ja suunnitellulle kypsennysprosessille parhaiten sopiva tehotaso.

Vaatus: Keittotason pitää olla päällä.

1. Aseta keittoastia keittotasolle.
2. Napauta haluamaasi keittoalueen näyttöä.
- ✓ Näyttöön ilmestyy valitun keittoalueen säätöalue.
3. Pyyhkäise sormellasi säätöalueen yli ja kosketa haluamaasi tehotasoa.
- ✓ Tehotaso on asetettu.

7.4 Ruoanlaittovihjeitä

- Kun lämmität soseita, sosekeittoja ja saostettuja kastikkeita, sekoita silloin tällöin.
- Valitse esikuumennusta varten tehotaso 8-9.
- Kun kypsennät kannellisessa astiassa, laske tehotasoa kun kannen alta tulee höyryä. Höyryn poistuminen ei vaikuta kypsennystulokseen.

quickStart

- ▶ Jos asetat keittoastian keittotasolle ennen kuin kytket keittotason päälle, keittoastia tunnistetaan, kun painat pääkytkintä, ja keittoalueen näyttö ilmestyy kosketusnäyttöön.

Tehoalueen muuttaminen ja keittoalueen kytkeminen pois päältä

1. Valitse keittoalue.
2. Valitse haluamasi tehotaso tai aseta se ohjelmointialueella arvoon 0.
- ✓ Keittoalueen tehotaso muuttuu tai keittoalue kytkeytyy pois päältä ja jälkilämmön näyttö ilmestyy näyttöön.

Puuttuva keittoastia tai epäsopeva koko

Vaatus: Aseta keittoastia aina käytettävissä olevan keittoalueen rajojen sisälle.

- ▶ Jos keittoastia ei ole oikein paikallaan tai se on epäsopevaa materiaalia tai epäsopevan kokoinen, keittoalueen näytön vieressä näkyy symboli Δ . Siirrä keittoastiaa tai käytä toista keittoastiaa. Jos aktiivinen keittoastia nostetaan keittotasolta yli 30 sekunniksi, keittoalue kytkeytyy automaattisesti pois päältä.

Keittoalueen kytkeminen nopeasti pois päältä

- ▶ Kun painat keittoalueen näyttöä päänäytössä muutaman sekunnin ajan, tehotaso säättyä automaattisesti arvoon 0.0. Voit kytkeä tämän toiminnon pois päältä perusasetuksissa. → *Sivu 21*

- Sulje keittoastia kypsennyksen jälkeen kannella odottamaan ruoan tarjoilua.
- Kun kypsennät painekattilassa, noudata valmistajan ohjeita.

- Älä kypsennä elintarvikkeita liian pitkään, jotta ravintoarvot säilyvät hyvinä. Minuuttikellolla voit asettaa optimaalisen kypsennysajan.
- Älä päästä öljyä savuamaan.
- Ruskista elintarvikkeet paistamalla ne peräjälkeen pieninä annoksina.
- Jotkin keittoastiat voivat kuumentua kypsennettäessä hyvin kuumiksi. Käytä sen tähden patalappuja.
- Energiatehokasta keittämistä koskevia suosituksia löydät kohdasta
→ "Energiansäästö", Sivu 5

Suosituksia keittämiseen

Taulukosta löytyvät tiedot eri elintarvikkeille sopivista tehoasteista (☰☰☰). Kypsennysaika (⌚ min) voi vaihdella elintarvikkeen tyyppin, painon, paksuuden ja laadun mukaan.

	☰☰☰	⌚ min
Sulatus		
Suklaa, kuorrute	1 - 1.5	-
Voi, hunaja, liivate	1 - 2	-
Lämmittäminen ja lämpimänäpito		
Pata, esim. linssipata	1.5 - 2	-
Maito ¹	1.5 - 2.5	-
Ruokamakkarat ¹	3 - 4	-
Sulatus ja lämmittäminen		
Pinaatti, pakastettu	3 - 4	15 - 25
Gulassi, pakastettu	3 - 4	35 - 55
Kypsennys alle kiehumapisteessä		
Perunapyörökät ¹	4.5 - 5.5	20 - 30
Kala ¹	4 - 5	10 - 15
Valkoiset kastikkeet, esim. béchamelkastike	1 - 2	3 - 6
Vispatut kastikkeet, esim. béarnaise-, hollandaisekastike	3 - 4	8 - 12
Keittäminen, höyrykypsennys, haudutus		
Riisi, kaksinkertaisessa vesimäärässä	2.5 - 3.5	15 - 30
Riisipuuro	2 - 3	30 - 40
Kuoriperunat	4.5 - 5.5	25 - 35
Kuoritut perunat	4.5 - 5.5	15 - 30
Nuudelit ¹	6 - 7	6 - 10
Pataruoka	3.5 - 4.5	120 - 180
Keitot	3.5 - 4.5	15 - 60
Vihannekset	2.5 - 3.5	10 - 20
¹ Ilman kantta		

	☰☰☰	⌚ min
Vihannekset, pakaste	3.5 - 4.5	7 - 20
Pataruoka painekattilassa	4.5 - 5.5	-
Haudutus		
Rullapaisti	4 - 5	50 - 65
Patapaisti	4 - 5	60 - 100
Gulassi	3 - 4	50 - 60
Haudutus/paistaminen vähässä rasvassa¹		
Leike, paneroimaton tai paneroitu	6 - 7	6 - 10
Leike, pakaste	6 - 7	6 - 12
Kyljykset, paneroimattomat tai paneroidut	6 - 7	8 - 12
Pihvi (3 cm paksu)	7 - 8	8 - 12
Linnunrinta (2 cm paksu)	5 - 6	10 - 20
Linnunrinta, pakastettu	5 - 6	10 - 30
Frikadellit (3 cm paksut)	4.5 - 5.5	20 - 30
Hampurilaispihvit (2 cm paksut)	6 - 7	10 - 20
Kala ja kalafilee, paneroimaton	5 - 6	8 - 20
Kala ja kalafilee, paneroitu	6 - 7	8 - 20
Kala, paneroitu ja pakastettu esim. kalapuikot	6 - 7	8 - 15
Katkaravut	7 - 8	4 - 10
Tuoreiden vihannesten ja sienten paistaminen nopeasti rasvassa	7 - 8	10 - 20
Pannuruoat, vihannekset, liha suikaleina aasialaiseen tapaan	7 - 8	15 - 20
Pakasteruoat, esim. pannuruoat	6 - 7	6 - 10
Ohukaiset, paista yksitellen	6.5 - 7.5	-
Munakas (paista yksitellen)	3.5 - 4.5	3 - 10
Paistetut kananmunat	5 - 6	3 - 6
Friteeraus, 150-200vg per annos 1-2 litrassa öljyä, friteeraa annoksina¹		
Pakasteet, esim. ranskanperunat, kananugetit	8 - 9	-
Kroketit, pakaste	7 - 8	-
Liha, esim. broilerinpalat	6 - 7	-
Kala, paneroitu tai taikinakuoressa	6 - 7	-
Vihannekset, sienet, paneroidut, taikinakuoressa tai tempurassa	6 - 7	-
Pienleivonnaiset, esim. hillomunkit/berliininmunkit, hedelmät taikinakuoressa	4 - 5	-
¹ Ilman kantta		

8 Aikatoiminnot

Keittotasossa on erilaisia toimintoja kypsennysajan asettamista varten:

- Poiskytkentääjastin

- Hälytyn
- countUp function

8.1 Poiskytkentäajastin

Tällä toiminnolla voit ohjelmoida kypsennysajan yhdelle tai useammalle keittoalueelle. Kun aika on kulunut, keittoalue kytkeytyy automaattisesti pois päältä. Voit asettaa kypsennysajan 12 tuntiin 59 minuuttiin asti.

Käyttötavan Poiskytkentäajastin kytkeminen päälle

1. Valitse keittoalue ja tehotaso.
2. Kosketa säätöalueella kohtaa \rightarrow .
3. Aseta kypsennysaika säätöalueella.
 - Aseta tunnit napauttamalla kohtaa 00 h ja valitse aika säätöalueella.
 - Aseta minuutit napauttamalla kohtaa 00 min ja valitse aika säätöalueella.Voit asettaa minuutit 30 sekunnin välein 5 minuuttiin saakka. Sekunnit näkyvät minuuttinäytön yläpuolella.
4. Vahvista koskettamalla \triangleright .
 - ✓ Kypsennysaika alkaa kulua.
 - ✓ Kun kypsennysaika on kulunut loppuun, keittoalue kytkeytyy pois päältä ja kuuluu äänimerkki.

Huomautus: Jos keittoalueelle, jolla on aktivoituna cookingSensor, on ohjelmoitu kypsennysaika, ohjelmoitu kypsennysaika alkaa kulua, kun valittu lämpöteho on saavutettu.

Toiminnon Poiskytkentäajastin muuttaminen tai kytkeminen pois päältä

1. Valitse keittoalue ja kosketa \rightarrow .
2. Muuta kypsennysaikaa ohjelmointialueella tai kosketa \circ , jos haluat poistaa aika-asetuksen.
3. Vahvista valittu asetus koskettamalla symbolia \triangleright .
4. Palaa päänäyttöön napauttamalla \times .

8.2 Hälytin

Toiminnolla voit kytkeä hälyttimen päälle. Tämä toiminto on riippumaton keittoalueista ja muista asetuksista. Se ei kytke keittoalueita automaattisesti pois päältä.

Hälyttimen säätäminen

1. Paina \hookrightarrow .

2. Aseta haluamasi aika.
 - Aseta tunnit napauttamalla kohtaa 00 h ja valitse aika säätöalueella.
 - Aseta minuutit napauttamalla kohtaa 00 min ja valitse aika säätöalueella.Voit asettaa minuutit 30 sekunnin välein 5 minuuttiin saakka. Sekunnit näkyvät minuuttinäytön yläpuolella.
3. Paina \triangleright .
 - ✓ Kypsennysaika alkaa kulua.
 - ✓ Aika ilmestyy muutaman sekunnin kuluttua päänäkymään.
 - ✓ Kun aika on kulunut loppuun, kuuluu äänimerkki.
 - ✓ Aikanäytössä näkyy 00.00.
4. Kosketa \hookrightarrow .
 - ✓ Näytöt sammuvat
 - ✓ Äänimerkki sammuu.

HälytinMuuttaminen tai kytkeminen pois päältä

1. Kosketa \hookrightarrow .
2. Muuta aikaa ohjelmointialueella tai kosketa \circ , jos haluat poistaa aika-asetuksen.
3. Vahvista valittu asetus koskettamalla symbolia \triangleright .
4. Kun haluat palata päänäkymään, kosketa \times .

8.3 countUp function

Ajanotokellotoiminto näyttää ajan, joka on kulunut aktivoinnista lähtien.

Toiminnon countUp function kytkeminen päälle

- ▶ Kosketa \circ .
- ✓ Aika alkaa kulua.

Toiminnon countUp function kytkeminen pois päältä

1. Kosketa \circ .
2. Kosketa \circ . Aikanäyttö asettuu arvoon 00m 00s. Kun haluat kytkeä aikanäytön uudelleen päälle, kosketa \triangleright .
3. Jos haluat palata päänäkymään, kosketa kohtaa \leftarrow .

9 powerBoost

Tällä toiminnolla kuumennetaan suuremmat määrät vettä nopeammin kuin tehotasolla 9.

Toiminto on valittavissa, kun vaihtoehto boost näkyy keittoastian säätöalueella. Toiminto on käytettävissä vain kulloinkin yhdelle keittoastialle keittotason kummallakin puolella.

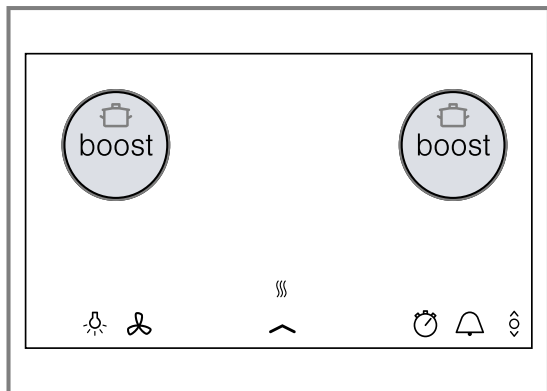

Kun toiminto on aktivoitu ja valitset toisen keittoalueen keittotason samalla puolella, laite deaktivoi toiminnon. Laite asettaa automaattisesti tehoalueen 9.0.

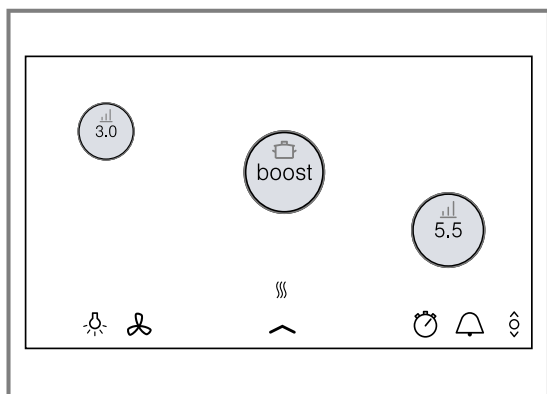

Jos toiminto on aktivoitu keittotason keskellä, voit muuttaa asetuksia muille keittoastioille keittotason oikealla ja vasemmalla puolelle.

9.1 Käyttötavan powerBoost kytkeminen päälle

1. Valitse keittoalue.
2. Valitse säätöalueella boost.
 - ✓ ja palavat.
3. Kosketa .
 - ✓ Toiminto on nyt kytketty päälle.

9.2 Käyttötavan powerBoost kytkeminen pois päältä

1. Valitse keittoalue.
2. Aseta säätöalueella toinen tehotaso.
 - ✓ Toiminto on kytketty pois päältä.

Huomautus: Tämä toiminto powerBoost voi kytkeytyä tietyissä olosuhteissa automaattisesti pois päältä keittotason sisällä olevien elektroniikkaelementtien suojaamiseksi.

10 shortBoost

Tällä toiminnolla voit kuumentaa keittoastian nopeammin kuin tehoalueella 9.0.

Valitse toiminnon deaktivoinnin jälkeen ruokiin sopiva jatkokypsennysteho.

Toiminto on valittavissa, kun vaihtoehto boost näkyy keittoastian säätöalueella. Toiminto on käytettävissä vain kulloinkin yhdelle keittoastialle keittotason kummallakin puolella.

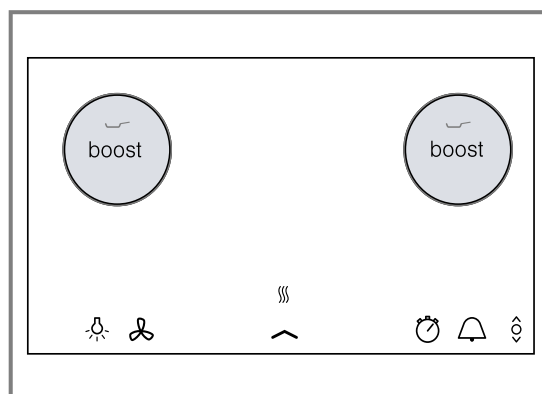

Jos valitset asetukset toiselle keittoalueella keittotason samalla puolella, Booster-toiminto deaktivoituu. Tehoalue 9.0 säätyy automaattisesti.

fi Lämpimänäpito

Jos toiminto on aktivoitu keittotason keskellä, voit tehdä asetuksia muille keittoastioille keittotason oikealla ja vasemmalla puolelle.

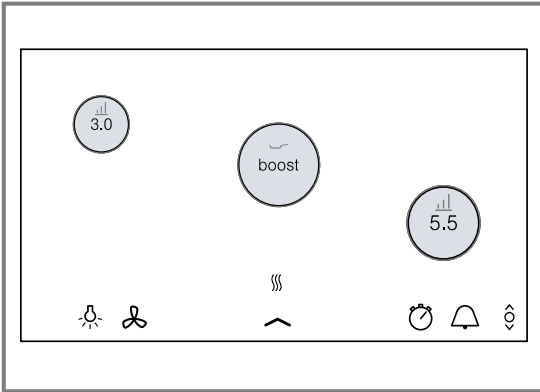



10.1 Käyttösuositukset

- Käytä vain kylmiä astioita.
- Käytä astioita, joiden pohja on aivan tasainen. Älä käytä ohutpohjaisia astioita.

- Älä kuumenna tyhjiä astioita tai öljyä, voita tai laardia ilman valvontaa.
- Älä laita astialle kantta.
- Lisätietoja keittoastian tyyppistä, koosta ja sijoittamisesta löydät luvusta Tarkoitukseen sopiva keittoastia. → *Sivu 5*

10.2 Toiminnon shortBoost kytkeminen päälle

1. Valitse keittoalue.
2. Valitse säätöalueella Boost.
3.  ja  palavat.
4. Paina .

10.3 Käyttötavan shortBoost kytkeminen pois päältä

- ▶ Napauta keittoalueen näyttöä ja valitse säätöalueella joku tehoalue.

Huomautus: Toiminto shortBoost kytkeytyy 30 sekunnin kuluttua automaattisesti pois päältä ja säätty sitten automaattisesti tehotasolle 9.0.

11 Lämpimänäpito

Tätä toimintoa voit käyttää suklaan tai voin sulattamiseen ja ruokien lämpimänä pitämiseen.

11.1 Toiminnon Lämpimänäpito kytkeminen päälle

1. Valitse keittoalue.
 2. Valitse säätöalueella matalin tehotaso.
- ✓  palaa.
 - ✓ Toiminto on nyt kytketty päälle.

11.2 Käyttötavan Lämpimänäpito kytkeminen pois päältä

1. Valitse keittoalue.
 2. Valitse säätöalueella toinen tehotaso.
- ✓  sammuu.
3. Toiminto on kytketty pois päältä.

12 flexMotion

Tällä toiminnolla voit siirtää asetetun tehotason tai lämpötehon ja toiminta-ajan, kun siirrät keittoastiaa keittotasolla.

Jos nostat astian keittotasolta tai siirrät astian pois, keittoalue ei kuumene enää.

Keittoalueen asetuksen pysyvät voimassa 30 sekunnin ajan.

Kun asetat keittoastian taas samaan paikkaan, asetukset pysyvät voimassa.

12.1 flexMotion

1. Aseta keittoastia uuteen paikkaan keittotasolla.

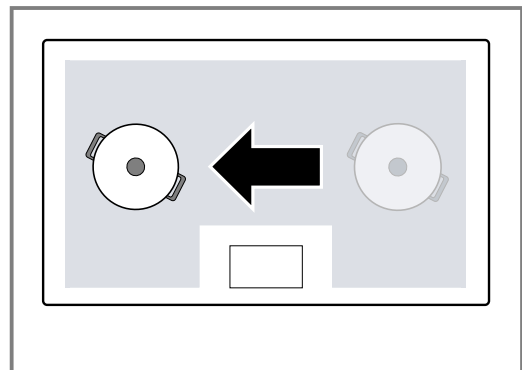

- ✓ Keittoalueen näytössä näkyy keittoastian uusi paikka ja tehoalue.
 - ✓ Näyttöön ilmestyy viesti.
2. Vahvista asetusten siirto.
- ✓ Asetukset on siirretty uudelle keittoalueelle.

13 cookingSensor







Tällä toiminnolla voit lämmittää, hauduttaa, keittää, kypsentää, keittää painekattilassa tai friteerata elintarvikkeita kattilassa runsaassa öljyssä valvotussa lämpötilassa.

Tämän toiminnon käyttämiseen tarvitset langattoman keittotunnistimen langatonta keittämistä varten.

Tämä toiminto on käytettävissä kaikilla keittoalueilla langattomalla keittotunnistimella tavanomaisessa keittoastiassa.

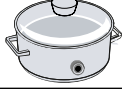
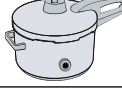
13.1 Lämpötehot

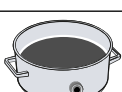
Lämpötehot ruokien valmistukseen.

Teho	Lämpötila	Toiminnot	Keittoastia
1	70 °C	Lämmittäminen ja lämpimänäpito	
2	85 °C	Haudutuskypsennys maidossa	
3	90 °C	Haudutuskypsennys vedessä	
4	100 °C	Keittäminen	
5	115 °C	Keittäminen painekattilassa	
6	160 °C	Friteeraus uppopaistolla matalassa lämpötilassa	
7	170 °C	Friteeraus uppopaistolla keskilämpötilassa	
8	180 °C	Friteeraus uppopaistolla korkeassa lämpötilassa	



13.2 Ohjeita koskien toimintoa cookingSensor

- Langaton keittotunnistin mittaa nesteen lämpötilan astiaan kiinnitetyn silikonilevyn kautta. Jotta mittaus tapahtuu oikein, silikonilevyn pitää olla kokonaan mitattavan nesteen peittämä.
- Langattoman keittotunnistimen kehyksen ja keittoastiaan kiinnitetyn silikonilevyn pitää olla täysin kuiva ennen kuin voit aloittaa keittämisen.
- Älä poista keittotunnistinta käynnissä olevan kypsennyksen kuluessa. Poista tunnistin keittämisen jälkeen varovasti, sillä tunnistin voi olla kuuma.
- Käytä kantta säästääksesi energiaa.
- Aseta keittoastia liedelle siten, että langaton keittotunnistin osoittaa ulospäin keittotason sivulle.

- Älä kohdisti langatonta keittotunnistinta toisen kuumen keittoastian suuntaan, jotta vältät ylikuumenemisen.

13.3 cookingSensor kytkeminen päälle

Vaatus: Liitä langaton keittotunnistin.

- Kiinnitä langaton keittotunnistin keittoastiaan.
 - Aseta haluamallesi keittoalueelle keittoastia, jossa on riittävästi nestettä, ja laita kansi päälle.
 - Valitse keittoalue, jolla on langattomalla keittotunnistimella varustettu keittoastia.
 - Kosketa aktiivista keittotapaa ja valitse lisävalinta  cookingSensor.
 - Kosketa sitten langattoman keittotunnistimen keskikohtaa.
 - Valitse sopiva lämpöteho tuotteelle, jonka haluat keittää.
- ✓ Toiminto on kytketty päälle.
- ✓ Lämpöteho ja  palavat. Lämpötilanäyttö muuttuu jatkuvasti punaisemmaksi, kunnes vesi tai öljy on saavuttanut halutun lämpötilan keitettävän ruoan lisäämiseksi. Kuulet äänimerkin.
- Poista kansi äänimerkin jälkeen ja lisää kypsennettävä tuote. Kypsennä kansi suljettuna.

13.4 cookingSensor kytkeminen pois päältä

- Valitse keittoalue.
 - Aseta kohtaan 0.
- ✓ Toiminto on kytketty pois päältä.
- Kun haluat poistua toiminnosta cookingSensor, siirry toiseen keittotapaan.

13.5 Suosituksia keittämiseen toiminnolla cookingSensor

Seuraavasta taulukosta löytyvät ihanteelliset lämpötehot valikoimalle ruokia. °C ja min riippuvat elintarvikkeen määrästä, tilasta ja laadusta.

Lämmittäminen ja lämpimänäpito

	°C	min
Gulassin lämmittäminen	70	10-20
Glögin lämmittäminen	70	5-15
Vihannekset kermakastikkeessa	70	15-20
Liemen sulatus	70	15-25

- Haudutuskypsennys maidossa

	°C	min
Perunat		
Perunapyörylät	85	30-40
Nuudelit ja vilja		
Polenta	85	3-8
Mannapuuro	85	5-10
Jälkiruoka		
Riisipuuro	85	40-50

	⌘ °C	⌚ min
Kaurapuuro	85	10-15
Suklaakiisseli	85	3-5
Muut		
Maidon lämmittäminen	85	3-10
Haudutuskypsennys vedessä.		
	⌘ °C	⌚ min
Liha		
Makkarat	90	10-20
Kala		
Haudutettu kala	90	15-20
Nuudelit ja vilja		
Riisi	90	25-35
Esikypsennetty riisi	90	25-35
Täysjyväriisi	90	45-55
Eksoottiset riisiruokat (Basmati, Thai)	90	8-12
Villiriisi	90	20-30
Kvinoa	90	10-12
Keitot		
Jauhekreemit	90	10-15
- Kuumentaminen kiehuvaaksi		
	⌘ °C	⌚ min
Liha		
Lihapyörökät	100	20-30
Kana	100	60-90
Vasikka	100	60-90
Munaruokat		
Keitetyt kananmunat	100	5-10
Vihannekset ja palkovihannekset		
Parsakaali	100	10-20
Kukkakaali	100	10-20
Pinaatti	100	5-10
Ruusukaali	100	30-40
Vihreät pavut	100	15-30
Kikherneet	100	60-90
Herneet	100	15-20
Linssit	100	45-60
Perunat		
Gnocchi	100	3-6
Perunat, keitetyt	100	30-45
Bataatit	100	30-45
Nuudelit ja vilja		
Durumvehnäpasta	100	7-10
Tuoreet pastatuotteet	100	3-5
Täysjyväpasta	100	7-10
Durumvehnäpasta, täytetty	100	15-20
Tuorepasta, täytetty	100	5-8
Kvinoa	100	10-12

	⌘ °C	⌚ min
Keitot		
Kotitekoiset liemet	100	60-90
Keitot jauheesta	100	5-10
Jälkiruoka		
Hilloke	100	15-25
Pakasteet		
Vihreät pavut	100	15-30
Keittäminen painekattilassa		
	⌘ °C	⌚ min
Liha		
Kana	115	15-25
Vasikka	115	15-25
Vihannekset ja palkovihannekset		
Vihannekset	115	3-6
Kikherneet	115	25-35
Linssit	115	10-20
Pavut	115	25-35
Perunat		
Perunat	115	10-20
Bataatit	115	10-20
Nuudelit ja vilja		
Riisi	115	6-8
Täysjyväriisi	115	12-18
Keitot		
Kotitekoinen liemi	115	20-30
Friteeraus runsaassa öljyssä matalassa lämpötilassa. Käytä kantta öljyn kuumentamiseen ja poista kansi, kun kypsennät elintarvikkeet.		
	⌘ °C	⌚ min
Perunat		
Patatas Bravas	160	8-12
Jälkiruoka		
Berliininmunkit, donitsit ja munkkirinkilät	160	5-10
Friteeraus runsaassa öljyssä keskilämpötilassa. Käytä kantta öljyn kuumentamiseen ja poista kansi, kun kypsennät elintarvikkeet.		
	⌘ °C	⌚ min
Liha		
Broilerinpalat	170	10-15
Lihapyörökät	170	10-15
Kala		
Kala taikinakuoressa, paneroitu	170	10-15
Vihannekset ja palkovihannekset		
Vihannekset taikinakuoressa, paneroidut	170	4-8
Herkkusienet, paneroidut tai taikinakuoressa	170	4-8

Friteeraus runsaassa öljyssä korkeassa lämpötilassa.

Käytä kantta öljyn kuumentamiseen ja poista kansi, kun kypsennät elintarvikkeet.

	°C	min
Pakasteet		
Ranskanperunat	180	4-8

13.6 Langaton keittotunnistin

Käyttääksesi toimintoa cookingSensor sinun on hankittava langaton keittotunnistin.

Voit hankkia langattoman keittotunnistimen huoltopalvelun kautta, verkkokaupastamme tai alan liikkeestä siemens-home.bsh-group.com .

Langattoman keittotunnistimen liittäminen

Yhdistääksesi langattoman keittotunnistimen ohjauspaneelin kanssa toimi seuraavasti:

1. Avaa telakkavalikko.
2. Avaa perusasetukset ja valitse valikkokohta Keittotunnistin.
3. Valitse vaihtoehto "Uuden keittotunnistimen lisääminen".
4. Kosketa 30 sekunnin kuluessa lyhyesti langattoman keittotunnistimen keskikohtaa.
 - Näyttöön ilmestyy muutaman sekunnin kuluttua tulos keittotunnistimen ja ohjauspaneelin yhdistämisestä.

Tulos

Virheetön liitäntä	cookingSensor on käytettävissä.
Virheellinen liitäntä	Tiedonsiirtovirhe <ul style="list-style-type: none"> ▪ Toista yhteyden muodostaminen. Jos tulos on edelleen /, ota yhteys huoltopalveluun.

Tulos

Virheellinen liitäntä	Tiedonsiirtovirhe <ul style="list-style-type: none"> ▪ Bluetooth-tiedonsiirtovirhe. Toista yhteyden muodostaminen. ▪ Et ole koskettanut keittotunnistimen keskikohtaa 30 sekunnin kuluessa keittoalueen valinnasta. Toista yhteyden muodostaminen. ▪ Langattoman keittotunnistimen paristo on tyhjä. Vaihda paristo, nollaa langaton keittotunnistin ja toista yhdistämistoimenpiteet.
-----------------------	---

- ✓ Kun keittotunnistin on liitetty oikein ohjauspaneeliin, keittotunnistin on käytettävissä.

Langattoman keittotunnistimen nollaaminen

1. Paina n. 8 - 10 sekunnin ajan keittotunnistimen keskikohtaa.
 - ✓ Langattoman keittotunnistimen LED-näyttö vilkahtaa tämän toiminnon kuluessa kolme kertaa.
 - ✓ Kun LED-valo syttyy kolmannen kerran, nollaus käynnistyy.
2. Älä paina nyt enää langattoman keittotunnistimen keskikohtaa.
 - ✓ Kun LED-valo sammuu, langaton keittotunnistin on nolattu.
3. Toista yhdistäminen kohdasta 2 lähtien.

Kiehumispisteen säätäminen

Veden kiehumispiste riippuu siitä, miten korkealla merenpinnasta asuinpaikkasi sijaitsee. Jos vesi kiehuu liian voimakkaasti tai liian miedosti, voit säätää kiehumispisteen. Toimi seuraavasti:

Valitse perusasetuksissa asetus "Kiehumispisteen säätämien". → *Sivu 21*

Perusasetukseksi on asetettu vakiona 200 - 400 m. Jos asuinpaikkasi korkeus merenpinnasta on tällä korkeudella, älä säädä kiehumispistettä. Muussa tapauksessa valitse asetus, joka vastaa asuinpaikan korkeutta merenpinnasta.

Huomautus: Lämpötila 4/100 °C riittää tehokkaaseen keittämiseen. Jos haluat keittää intensiivisemmin, valitse pienempi korkeus.

Ohje: Jos haluat asettaa lämpötilan tarkemmin, voit nostaa tai laskea sitä 1 °C - 5 °C verran. Napauta sitä varten valittua lämpötilaa ja valitse sen jälkeen +/- . Valitse sitten haluamasi lämpötila. Kun haluat keskeyttää toiminnon ja poistua valikosta, kosketa .

14 Ruoka-avustin

Tällä toiminnolla voidaan käsitellä kaiken tyyppisiä kypsennettäviä tuotteita. Laite valitsee optimaaliset asetukset puolestasi. Toiminnon cookingSensor reseptit ovat käytettävissä vasta, kun langaton keittotunnistin on liitetty.

14.1 Ruoka-avustimen kytkeminen päälle

1. Valitse keittoalue.
2. Kosketa aktiivista keittotapaa ja valitse .

3. Valitse haluamasi ohjelmaryhmä ja kypsennettävä tuote.
4. Noudata näytössä olevia ohjeita.

14.2 Ruoka-avustimen käytön keskeyttäminen

1. Valitse keittoalue.

2. Valitse aktiivinen keittotapa ja siirry toiseen keittotapaan.

- ✓ Toiminto on kytketty pois päältä.

15 Langaton keittotunnistin

Käyttääksesi toimintoa cookingSensor sinun on hankittava langaton keittotunnistin. Voit hankkia langattoman keittotunnistimen huoltopalvelun kautta, verkkokaupastamme tai alan liikkeestä siemens-home.bsh-group.com.

15.1 Toimitussisältö

Kun olet poistanut kaikki osat pakkauksesta, tarkasta, että niissä ei ole kuljetusvaurioita ja että kaikki osat ovat mukana.

- **A** Langaton keittotunnistin
- **B** Silikonilevy
- **C** Mallinne

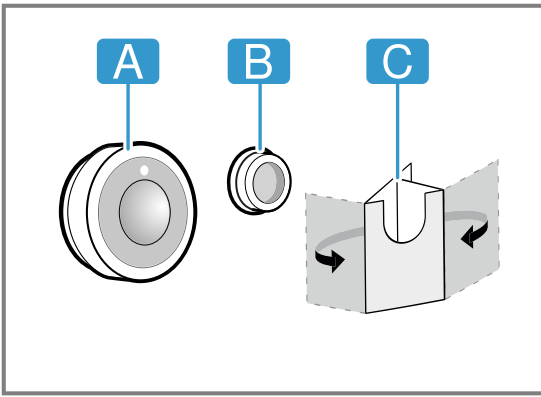

15.2 Silikonilevyn kiinnittäminen

Silikonilevy kiinnittää keittotunnistimen astiaan. Asettaminen keittoastiaan:

1. Keittoastiassa olevan liimapinnan pitää olla rasvaton. Puhdista astia, kuivaa se huolellisesti ja pyyhi liimapinta esimerkiksi alkoholilla.
2. Poista suojakalvo silikonilevystä. Liimaa silikonilevy mukana toimitetun mallinteen avulla asianmukaiselle korkeudelle keittoastian ulkopinnalle.

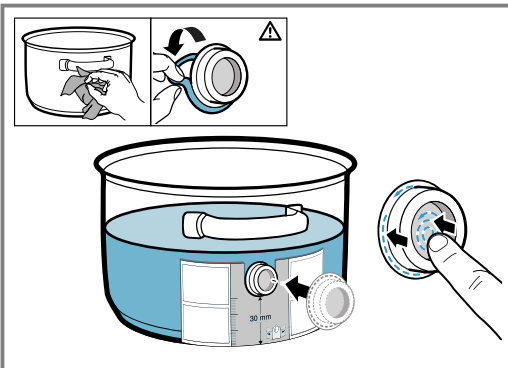

3. Paina silikonilevyn koko ulkopinta ja sisäpuolinen alue kattilaa vasten.
4. Anna liiman kuivua tunnin ajan. Älä käytä tai pese keittoastiaa tänä aikana.

Huomautus: Jos silikonilevy irtaoo, käytä uutta levyä. Voit hankkia tarvittaessa viiden silikonilevyn sarjan alan liikkeistä, huoltopalvelustamme tai virallisten nettisivujenne kautta siemens-home.bsh-group.com ilmoittamalla tuotenumeron 17007119. Kaikki liima-aineiden teho heikkenee varastoitessa. Välttääksesi tämän aseta silikonilevyt astioihin heti hankinnan jälkeen.

15.3 Langattoman keittotunnistimen kiinnittäminen

1. Varmista, että silikonilevy on täysin kuiva ennen kuin asetat keittotunnistimen paikalleen.
2. Aseta keittotunnistin silikonilevylle siten, että se sopii kunnolla paikalleen.

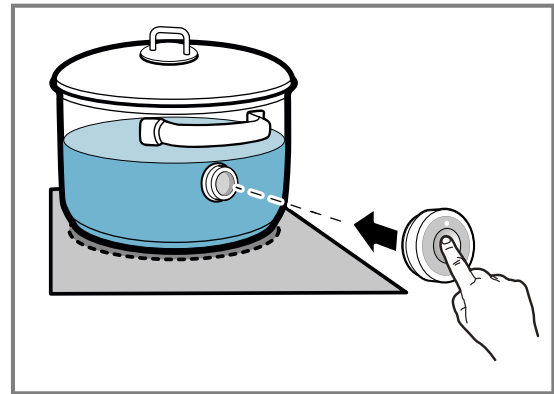

15.4 Pariston vaihto

Jos langattoman keittotunnistimen LED-valo ei syty painettaessa, paristo on tyhjä. Pariston vaihto:

1. Vedä silikonisuojaus pois keittotunnistimen kotelon alaosasta ja poista molemmat ruuvit ruuvimeisselillä.

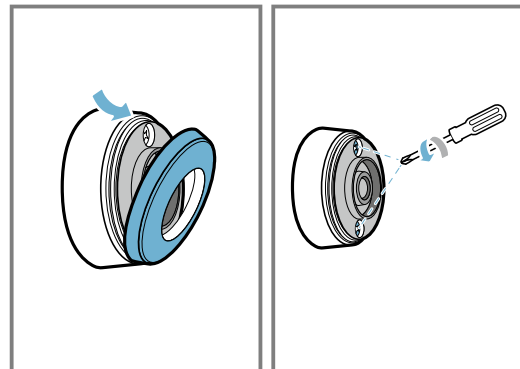

2. Avaa keittotunnistimen kansi ja poista paristo kannasta.

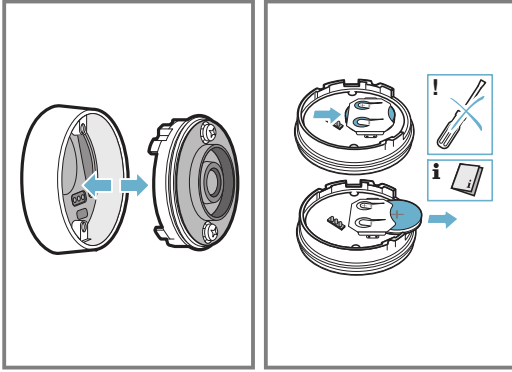

3. Aseta uusi paristo paikalleen ja kiinnitä tällöin huomio paristonapoja koskeviin ohjeisiin. Käytä vain korkealaatuisia tyyppiä CR2032 paristoja.

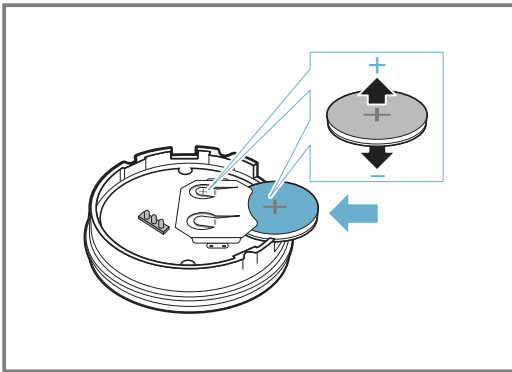

Huomautus: Älä käytä pariston poistamiseen mitään metalliesinettä. Älä kosketa pariston liittimiä.

4. Sulje keittotunnistimen lukitsin. Lukitsimen ruuvien kolojen pitää osua kotelon alaosaan syvennyksiin. Kiristä ruuvit ruuvimeisselillä ja kiinnitä silikonisuojaus keittotunnistimen kotelon alaosaan.

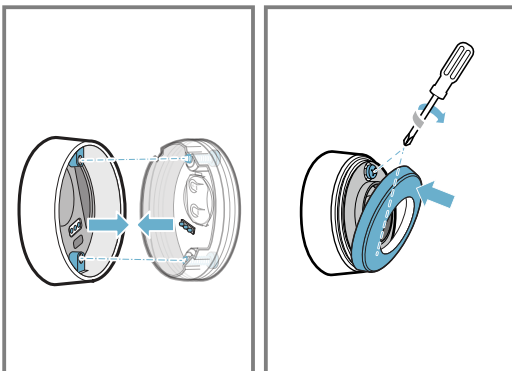

15.5 Puhdistus

Keittotunnistin

Puhdista kostealla liinalla. Älä laita tunnistinta astianpesukoneeseen äläkä kasta sitä.

Kun et käytä keittotunnistinta, poista se astiasta ja säilytä sitä puhtaassa, turvallisessa paikassa, etäällä lämmönlähteistä.

Silikonilevy

Puhdista ja kuivaa ennen keittotunnistimeen kiinnittämistä. Voidaan pestä astianpesukoneessa.

Huomautus: Älä laita astiaa, jossa on silikonilevy, pidemmäksi aikaa astianpesuaineliuokseen.

Langattoman keittotunnistimen tarkastuslasi

Pidä tarkastuslasi puhtaana ja kuivana. Toimi seuraavasti:

1. Poista lika ja rasvaroiskeet säännöllisesti.
2. Käytä puhdistamiseen liinaa tai vanupuikkoa ja ikkunanpesuainetta.

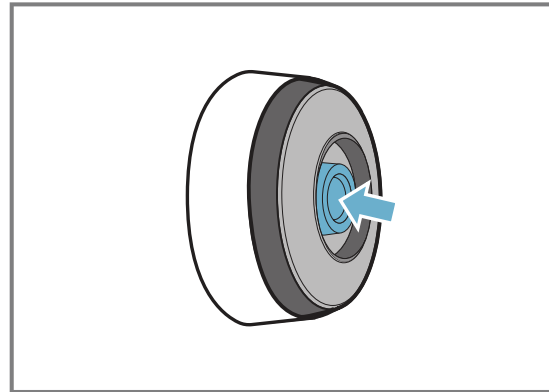

Huomautukset

- Älä käytä keittotason puhdistamiseen karkeita välineitä kuten harjasharjoja tai hankaussieniä äläkä käytä hankausaineita.
- Älä koske langatonta keittotunnistinta sormin, jotta et likaa tai naarmuta sitä.

15.6 Vaatimustenmukaisuusvakuutus

BSH Hausgeräte GmbH vahvistaa täten, että langattomalla keittotunnistintoiminnolla varustettu laite vastaa direktiivin 2014/53/EU vaatimuksia ja muita asiaankuuluvia määräyksiä.

Täydellinen direktiivin RED mukainen vaatimustenmukaisuusvakuutus löytyy sivulta siemens-home.bsh-group.com laitteen tuotesivulta lisädokumenttien kohdasta.

Logot ja merkki Bluetooth® ovat rekisteröityjä tavaramerkkejä, jotka omistaa Bluetooth SIG, Inc., ja BSH Hausgeräte GmbH käyttää näitä merkkejä lisenssillä. Kaikki muut merkit ja kauppanimet ovat kyseisten yritysten omistamia.

16 PowerMove Pro

Voit muuttaa tehotasoa kypsennyksen aikana siirtämällä keittoastiaa yksinkertaisesti eteenpäin ja taaksepäin.

Kun aktivoit tämän toiminnon, keittoastialle ennakoasetetut tehoalueet näkyvät näytössä. Voit valita astian paikasta riippuen yhden viidestä käytettävissä olevasta tehotasosta: , 3.0, 5.0, 7.0 ja 9.0.

Voit muuttaa ennakkoon asetettuja tehotasoja perusasetuksissa.

→ "Perusasetukset", Sivu 21

Huomautus: Jos valitset tehotason eikä toiminto aktivoitu, laitteen suurin mahdollinen ottoteho on ehkä saavutettu. Lisätietoja löydät kohdasta Tehonrajoitus.

→ "Perusasetukset", Sivu 21

16.1 PowerMove Pro -toiminnon kytkeminen päälle

1. Aseta keittoastia keittotasolle.
 2. Kosketa päänäkymässä . Näytössä voit valita haluamasi keittoalueen.
 3. Napauta haluamaasi keittoalueen näyttöä.
- ✓ Toiminto on kytketty päälle.

4. Siirrä keittoastiaa keittoalueella, kunnes haluamasi tehotaso on asetettu. Keittoalueen näytössä näkyy valittu tehotaso.

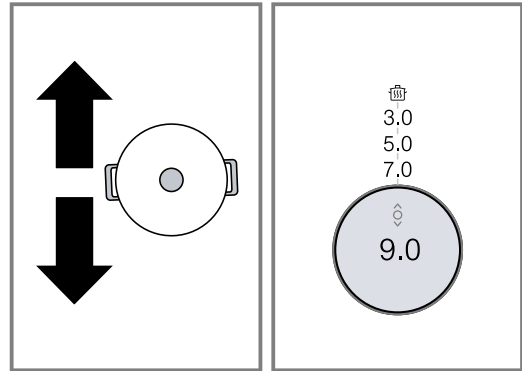

Huomautukset

- Jos toiminto ei ole käytettävissä haluamallasi keittoastialle, kuuluu äänimerkki eikä toiminto aktivoitu.
- Jos toiminto ei ole käytettävissä millekään liedelle asetetuista keittoastioista, symboli  ei ilmesty päänäyttöön.

Tehotason muuttaminen

Tehotasoja voidaan muuttaa keittämisen kuluessa. Jos haluat muuttaa tai valita jonkin muun tehotason ohjelmointialueella, napauta aluetta, jonka tehotasoa haluat muuttaa.

Huomautus: Kun deaktivoit toiminnon, tehotasot palavat ennakoasetettuihin arvoihin.

16.2 PowerMove Pro -toiminnon kytkeminen pois päältä

- ▶ Kosketa päänäytössä keittoalueiden näyttöä niin kauan, kunnes näytössä näkyy tehotaso 0.0.
- ✓ Keittoalue kytkeytyy pois päältä.
- ✓ Toiminto on kytketty pois päältä.

17 Lapsilukko

Keittotasossa on lapsilukko. Tällä varmistat, että lapset eivät voi kytkeä keittotasoa päälle.

17.1 Lapsilukon aktivointi

Vaatimukset

- Keittotaso on kytketty päälle.
 - Kaikki keittoalueet on kytketty pois päältä.
1. Avaa telakka-valikko.
 2. Napauta .
- ✓ Keittotaso on lukittu.

17.2 Käyttötavan Lapsilukko kytkeminen pois päältä

- ▶ Noudata näyttöruudussa olevia ohjeita.
- ✓ Lukitus on poistettu.

17.3 Automaattinen lapsilukko

Voit aktivoida lapsilukon myös automaattisesti aina, kun keittotaso kytketään pois päältä.

Ohjeet toiminnon päälle ja pois päältä kytkemisestä löydät luvusta Perusasetukset → Sivu 21.

18 Taukotoiminto

Valitut asetukset pysyvät voimassa sen aikaa, kun taukotoiminto on aktivoitu, mutta mitään tehotasoa ei käytetä ja asetettujen kypsennysaikojen kuluminen pysähtyy.

Jos olet aktivoinut hälyttimen tai ajanottokellon, ne toimivat edelleen. Kun taukotoiminto on aktivoituna, et voi muuttaa hälyttimen käyntiaikaa.

Lukitus ei vaikuta pääkytkimeen. Voit kytkeä keittotason aina pois päältä.

18.1 Taukotoiminnon kytkeminen päälle

► Paina **II**.

✓ Keittotaso pysyy lukittuna 30 minuutin ajan.

✓ Voit nyt puhdistaa kosketusnäytön pinnan ilman, että asetukset muuttuvat.

18.2 Toiminnon kytkeminen pois päältä

► Jos haluat kytkeä toiminnon pois päältä ennen kuin 30 minuuttia on kulunut, kosketa ensin **II** ja vahvista se sitten näytössä.

Huomautukset

- Jos toiminto ei kytkeydy pois päältä, keittotaso kytkeytyy 30 minuutin kuluttua automaattisesti pois päältä.
- Jos siirät keittoastiaa keittotasolla sinä aikana, kun toiminto on kytketty päälle, kaikki asetukset saattavat poistua.

19 Yksilöllinen turvakatkaisu

Jos keittoalue on pitkän aikaa käytössä etkä muuta asetuksia, turvatoiminto kytkeytyy päälle. Näyttöön ilmestyy viesti ja keittoalue ei kuumene enää. Kun haluat kytkeä näytön pois päältä ja tehdä keittoalueelle uudet asetukset, kosketa jotain valitsinta.

20 Perusasetukset

Voit säätää laitteen perusasetukset tarpeidesi mukaisiksi.

20.1 Yhteenveto perusasetuksista



Asetus	Kuvaus ja vaihtoehdot
Kieli	Näytön kielen muuttaminen.
Home Connect	Tällä toiminnolla voit yhdistää laitteen kotiverkkoon ja mobiiliin päätelaitteeseen.
cookConnect System	Tällä toiminnolla voit ohjata liesituulettimen tiettyjä toimintoja keittotason kautta.
Äänimerkit	Tällä toiminnolla voit valita varoitusäänet, jotka haluat laitteen antavan.
Varoitusäänen kesto	Tällä toiminnolla voit muuttaa varoitusäänen kestoa.
Äänimerkkien äänenvoimakkuus	Tällä toiminnolla voit muuttaa äänimerkkien äänenvoimakkuutta.
Valitsinäänet	Tällä toiminnolla voit määrittää, kuuluuko laitteesta ääniä, kun kosketat valitsimia kosketusnäytöllä.
Näytön kirkkaus	Näytön kirkkauden muuttaminen.
activeLight	activeLight-valon näytön aktivointi tai deaktivointi.
powerMove Plus	Tällä toiminnolla voit muuttaa Flex-alueen kolmen keittoalueen ennakoasetettuja tehotasoja.

Asetus	Kuvaus ja vaihtoehdot
Lapsilukko	Tällä toiminnolla voit lukita keittotason automaattisesti, jotta estät lapsia käyttämästä laitetta luvatta.
quickStop-toiminto	Mahdollistaa keittoalueen nopean kytkemisen pois päältä suoraan päänäytön kautta.
Tuotemerkki	Tällä toiminnolla voit määrittää, näkykö merkkilogo näytössä, kun kytket keittotason päälle.
reStart	Tällä toiminnolla voit määrittää, miten kauan laite pitää viimeksi käytetyt asetukset muistissa, kun kytket laitteen pois päältä.
Tehonrajoitus	Siten voit rajoittaa tarvittaessa keittotason kokonaistehon paikallisen sähköliitännän olosuhteiden mukaan. Käytävissä olevat asetukset riippuvat keittotason maksimitehosta. Tarkat tiedot löydät tyypikilvestä. Kun toiminto on kytketty päälle ja keittotaso saavuttaa asetetun tehorajan, näytössä näkyy _ etkä voi valita suurempaa tehotasoa.
Keittotunnistin	Uuden langattoman keittotunnistimen liittäminen.
Kiehumispisteen säätäminen	Laitteelle määritetään asuinpaikan korkeus merenpinnasta, jotta keittotunnistin toimii täsmällisemmin.
Keittoastiatesti	Tällä toiminnolla voit tarkastaa keittoastian laadun.

Asetus	Kuvaus ja vaihtoehdot
Laiteen tiedot	Tällä toiminnolla voit hakea näyttöön laitetta koskevia tietoja.
Tehdasasetukset	Kaikkien asetusten palauttaminen et tehdasasetuksiin.

20.2 Perusasetusten haku näyttöön

Vaatus: Kaikkien keittoalueiden pitää olla pois päältä.

1. Avaa telakkavalikko.
2. Kosketa .
3. Voit selaila käytettävissä olevien asetusten läpi sormella vetämällä.
4. Kun haluat hakea alavalikon näyttöön ja valita haluamasi vaihtoehdon, kosketa asetusta. Kun haluat palata edelliseen valikkoon, kosketa alavalikon sisällä .
5. Ennen kuin poistut perusasetuksista, tallenna asetukset vahvistusnäytöllä, tai keskeytä toiminto.
6. Poistu koskettamalla .

21 Home Connect

Tämä laite on verkotettavissa. Voit yhdistää laitteen mobiililaitteeseen ja sen avulla käyttää toimintoja Home Connect -sovelluksen kautta, muuttaa perusasetuksia tai valvoa laitteen käyttötilaa. Home Connect -palvelut eivät ole käytettävissä kaikissa maissa. Home Connect -toiminnon saatavuus riippuu kunkin maan Home Connect -palvelujen saatavuudesta. Lisätietoja löydät kohdasta: www.home-connect.com. Home Connect -sovellus ohjaa sinut koko kirjautumisprosessin läpi. Tee asetukset seuraamalla Home Connect -sovelluksen antamia ohjeita.

Ohjeet

- Noudata Home Connect -sovelluksen mukana toimitetuissa asiakirjoissa annettuja ohjeita.
- Ota huomioon myös Home Connect -sovelluksessa olevat ohjeet.

Huomautukset

- Noudata tässä käyttöohjeessa olevia turvallisuusohjeita ja varmista, että määräykset täyttyvät myös silloin, kun käytät laitetta Home Connect -sovelluksen kautta.
→ "Turvallisuus", Sivu 2
- Keittotasojen ei ole tarkoitettu käytettäväksi ilman valvontaa. Keittämistä täytyy valvoa.
- Käyttö laitteesta käsin on aina etusijalla. Tänä aikana laitetta ei voida käyttää Home Connect -sovelluksen kautta.
- Laite kuluttaa verkossa ollessaan valmiustilassa enintään 2 W.

21.1 Home Connect -asetusten tekeminen

Vaativuudet

- Laite on liitetty sähköverkkoon ja kytketty päälle.
- Sinulla on mobiililaitte, esimerkiksi älypuhelin, jossa on iOS- tai Android-käyttöjärjestelmän voimassa oleva versio.
- Mobiililaitte ja laite ovat kotiverkon WLAN-signaalin toimintaetäisyydellä.

1. Lataa Home Connect -sovellus.



2. Avaa Home Connect -sovellus ja skanna seuraava QR-koodi.



3. Noudata Home Connect -sovelluksessa olevia ohjeita.

21.2 Yhteenveto Home Connect -asetuksista

Voit muuttaa Home Connect -asetuksia ja verkkoasetuksia keittotason perusasetuksissa. Keittotason näytössä näkyy asetukset "Asetus avustimella", kun keittotasoa ei ole yhdistetty kotiverkkoon. Kaikki muut asetukset näkyvät keittotason näytössä, kun yhteys kotiverkkoon on olemassa.

Asetus	Kuvaus ja vaihtoehdot
Asetus avustimella	Voit kirjata keittotason kotiverkkoon automaattisesti tai manuaalisesti. <ul style="list-style-type: none"> ▪ Asetus avustimella (automaattinen yhteys kotiverkkoon).¹ ▪ Asetus avustimella: ei WPS-toimintoa (manuaalinen kirjautuminen kotiverkkoon).
Yhdistäminen sovellukseen	Voit yhdistää keittotason yhteen tai useampaan Home Connect -tiliin.
Asetus sovelluksen kautta	<ul style="list-style-type: none"> ▪ Pois: sovelluksessa näytetään vain keittotason ajankohtaiset tilat. ▪ Päällä¹: voit lähettää keittoasetukset sovelluksesta keittotasoon. Lähetetyt keittoasetukset pitää vahvistaa keittotasossa.
Wi-Fi	Voit kytkeä keittotason langattoman moduulin pois päältä ja katkaista siten yhteyden WLAN-verkkoon. <ul style="list-style-type: none"> ▪ Deaktivoitu: langaton moduuli kytketty pois päältä. ▪ Aktivoitu¹: langaton moduuli yhdistetty.

¹ Tehdasasetus

Asetus	Kuvaus ja vaihtoehdot
Verkkoyhteyden katkaiseminen	Voit poistaa tallennetut yhteydet kotiverkkoon. Verkkoyhteys katkeaa myös, kun palautat tehtaanasetuksiin.
Laiteinfo	Voit hakea näyttöön tietoja Home Connect -sovelluksesta ja verkosta.

¹ Tehdasasetus

21.3 WLAN-symboli

WLAN-näyttö päänäkyvässä muuttuu yhteyden tilasta ja laadusta sekä Home Connect -palvelimen käytettävyydestä riippuen.

Kun pidät symbolin painettuna vähintään 2 sekunnin ajan, näytössä näkyy symbolia koskeva kuvaus.

21.4 Asetusten muuttaminen Home Connect -sovelluksella

Home Connect -sovelluksella voit muuttaa keittoalueiden asetuksia ja lähettää ne keittotasoon.

Vaatimukset

- Keittotaso on yhdistetty kotiverkkoon ja Home Connect -sovellukseen.
- Jotta keittotasoon voidaan tehdä asetuksia Home Connect -sovelluksen kautta, perusasetuksen "Asetus sovelluksen kautta" pitää olla kytkettynä päälle. Laitteen toimitustilassa perusasetus on päälle kytkettynä. Jos asetusten siirto on deaktivoitu, Home Connect -sovelluksessa näytetään vain keittotason käyttötilat.

1. Tee asetus Home Connect -sovelluksessa ja lähetä se keittotasoon. Noudata Home Connect -sovelluksessa olevia ohjeita. Keittotasoon Home Connect -sovelluksesta lähetetyt asetukset on vahvistettava keittotasossa.
- ✓ Kun keittoasetukset siirretään keittoalueelle, näyttöön ilmestyy viesti.
2. Vahvista asetus napauttamalla "Ota käyttöön".
3. Jos et halua ottaa asetusta käyttöön, napauta "Hylkää".

21.5 Ohjelmistopäivitys

Ohjelmiston päivitystoiminnolla päivitetään laitteen ohjelmisto, esimerkiksi optimointi, virheiden korjaus, turvallisuuspäivitykset.

Edellytyksenä on, että olet rekisteröitynyt Home Connect -käyttäjäksi, olet asentanut sovelluksen mobiililaitteeseen ja olet muodostanut yhteyden Home Connect -palvelimeen.

Kun käytettävissä on uusi ohjelmistopäivitys, saat siitä tiedon Home Connect -sovelluksen kautta ja voit asentaa ohjelmistopäivityksen sovelluksen kautta. Kun lataus on onnistunut, voit käynnistää asennuksen Home Connect -sovelluksen kautta, kun olet WLAN-kotiverkossa (WiFi). Kun asennus on onnistunut, saat tiedon Home Connect -sovelluksen kautta.

Huomautukset

- Laitetta voidaan käyttää latauksen aikana. Sovellukseen tehdyistä henkilökohtaisista asetuksista riippuen ohjelmapäivitys voidaan ladata myös automaattisesti.
- Jos kyseessä on turvallisuuspäivitys, suosittelemme asentamaan sen mahdollisimman nopeasti.

21.6 Etädiagnoosi

Huoltopalvelu voi päästä käsiksi laitteeseesi, kun esität huoltopalvelulle tätä koskevan toiveen, laitteesi on yhdistetty Home Connect -palvelimeen ja etädiagnoosi on käytettävissä maassa, jossa käytät laitetta.

Ohje: Lisätietoja ja ohjeita etädiagnoosin käytettävyydestä maassanne löydät kohdasta Service/Support paikalliselta verkkosivulta: www.home-connect.com.

21.7 Tietosuoja

Ota huomioon tietosuoja koskevat huomautukset.

Kun laite yhdistetään internetiin liitettyyn kotiverkkoon ensimmäistä kertaa, se välittää seuraavat tiedot Home Connect -palvelimelle (ensirekisteröinti):

- Yksiselitteinen laitetunniste (koostuu laiteavaimesta ja asennetun Wi-Fi-kommunikaatiomodulin MAC-osoitteesta).
- Wi-Fi-kommunikaatiomodulin turvallisuussertifikaatti (liitännän informaatioteknistä varmistusta varten).
- Kodinkoneen ajankohtainen ohjelma- ja laiteversio.
- Aiemmin mahdollisesti tehdyn tehdasasetuksiin palautuksen tila.

Tämä ensirekisteröinti valmistelelee Home Connect -toimintojen käytön ja se pitää tehdä vasta sitten, kun haluat käyttää Home Connect -toimintoja ensimmäistä kertaa.

Huomautus: Ota huomioon, että Home Connect -toimintoja voidaan käyttää vain Home Connect -sovelluksen yhteydessä. Tietosuoja koskevia tietoja voit hakea näyttöön Home Connect -sovelluksessa.

22 Keittotasokohtainen tuuletinohjaus

Jos keittotaso ja liesituuletin ovat Home Connect -kelpoisia, yhdistä laitteet Home Connect -sovelluksessa. Yhdistä sitä varten molemmat laitteet Home Connect -sovellukseen ja noudata sovelluksessa olevia ohjeita.

Huomautukset

- Käyttö liesituulettimen kautta on aina etusijalla. Tänä aikana ei käyttö keittotasoperusteisen tuuletinohjauksen kautta ole mahdollista.
- Voit muodostaa yhteyden liesituulettiimeen vain Home Connect -sovelluksen kautta. Muita yhdistämistapoja ei tueta enää.

22.1 Home Connect -asetusten nollaaminen

Jos laitteen yhdistämisessä WLAN-kotiverkkoon (Wi-Fi) on ongelmia tai haluat yhdistää laitteen toiseen WLAN-kotiverkkoon (Wi-Fi), voit nollata Home Connect -asetukset.

Huomautus: Jos nollaat Home Connect -asetukset, myös yhteys mahdollisesti yhdistettyyn liesituulettiimeen katkeaa.

1. Avaa perusasetukset napauttamalla .
2. Valitse asetus "Liesituulettimen ohjaus cookConnect".
3. Napauta "Katkaise yhteys".

22.2 Liesituulettimen ohjaus keittotason kautta

Keittotason perusasetuksissa voidaan määrittää liesituulettimen käyttäytyminen keittotason tai yksittäisten keittoalueiden päälle- ja poiskytkemisen yhteydessä. Keittotason valitsimilla voidaan tehdä muita asetuksia.

22.3 Yhteenvedo liesituulettimen asetuksista

Keittotason perusasetuksissa voidaan määrittää liesituulettimen käyttäytyminen keittotason tai yksittäisten keittoalueiden päälle- ja poiskytkemisen yhteydessä. Asetukset näkyvät näytössä vain, kun laite on yhdistetty liesituulettiimeen.

Asetus ¹	Valikoima	Kuvaus
Liesituulettimen ohjaus (automaattinen käynnistys)	<ul style="list-style-type: none"> ▪ Kytetty pois päältä - Liesituuletin on tarvittaessa kytkettävä päälle manuaalisesti. ▪ Kytetty päälle automaattikäytölle² - Liesituuletin kytkeytyy automaattikäyttöön, kun keittoalue kytketään päälle. ▪ Kytetty päälle vakiokäytölle - Liesituuletin kytkeytyy päälle määritetylle teholle, kun keittoalue kytketään päälle. 	Voit määrittää, käynnistyykö tuuletin keittotason päälle kytkemisen jälkeen ja miten tuuletin käynnistyy.

¹ Laitteen varustuksesta riippuen

² Tehdasasetus (voi poiketa laitteen tyyppistä riippuen)

Liesituulettimen asetukset

1. Napauta säätöalueella kohtaa .
 - ✓ Näyttöön ilmestyy ennalta asetettu tuuletusteho.
2. Valitse tuuletusteho.
 - Voit valita tehojen 1, 2 ja 3 välillä.
 - Kun haluat asettaa intensiivitehon, napauta **int 1** tai **int 2**.

Tuulettimen kytkeminen pois päältä

1. Napauta säätöalueella kohtaa .
2. Valitse tuuletusteho 0.

Automaattikäytön kytkeminen päälle

1. Napauta säätöalueella kohtaa .
2. Valitse auto.
 - ✓ Tuuletin käynnistyy automaattisesti, kun höyryä alkaa muodostua.

Automaattikäytön kytkeminen pois päältä

1. Napauta säätöalueella kohtaa .
2. Valitse tuuletusteho 0.

Liesituulettimen valon asetukset

Voit kytkeä liesituulettimen valon päälle ja pois päältä keittotason ohjauspaneelin kautta.

- ▶ Kun haluat kytkeä valon päälle, napauta päänäytössä kohtaa .

Asetus ¹	Valikoima	Kuvaus
Tuulettimen jälkikäynti	<ul style="list-style-type: none"> ■ Tuuletin pois päältä. ■ Kytkeyty päälle automaattitilassa.² ■ Kytkeyty päälle tuulettimen vakio-jälkikäynnillä. ■ Ei tuuletinasetusten muutosta, kun keittotaso kytketään pois päältä. 	Voit määrittää, käykö tuuletin edelleen keittotason päälle kytkemisen jälkeen ja miten tuuletin käy.
Valo päälle -automaatiikka	<ul style="list-style-type: none"> ■ Pois ■ Päällä² - Valo kytkeytyy päälle, kun keittotaso kytketään päälle. 	Voit määrittää, kytkeytyykö liesituulettimen valo päälle automaattisesti keittotason kanssa.
Valo pois päältä -automaatiikka	<ul style="list-style-type: none"> ■ Pois² ■ Päällä – Valo kytkeytyy pois päältä, kun keittotaso kytketään pois päältä. 	Voit määrittää, kytkeytyykö liesituulettimen valo pois päältä automaattisesti keittotason kanssa.
Yhteyden katkaiseminen	-	Tällä asetuksella nollaat tallennetut yhteydet kotiverkkoon ja liesituulettimeen.

¹ Laitteen varustuksesta riippuen
² Tehdasasetus (voi poiketa laitteen tyyppistä riippuen)

23 Puhdistus ja hoito

Puhdista ja hoida laitetta huolellisesti, jotta se pysyy pitkään toimintakuntoisena.

23.1 Puhdistusaine

Sopivia puhdistusaineita ja puhdistuslustoja on saatavana huoltopalvelusta, alan liikkeistä tai verkkokaupasta siemens-home.bsh-group.com.

HUOMIO!

Sopimattomat puhdistusaineet voivat vahingoittaa laitteen pintoja.

- ▶ Älä koskaan käytä sopimatonta puhdistusainetta.
- ▶ Älä käytä puhdistusainetta keittotason ollessa vielä kuuma. Siitä voi jäädä jälkiä pintaan.

Sopimattomat puhdistusaineet

- Laimentamaton astianpesuaine
- Astianpesukoneeseen tarkoitettu pesuaine
- Hankausaineet
- Voimakkaat puhdistusaineet kuten uuninpuhdistusaine tai tahrannoistoina
- Hankaavat sienet
- Painepesuri tai höyrysuihku

23.2 Keittotason puhdistus

Puhdista keittotaso aina käytön jälkeen, jotta ruoantähteet eivät pala kiinni.

Vaatus: Keittotason pitää olla kylmä. Jos tahrat ovat sokeria, riisitärkkelystä, muovia tai alumiinifoliota, älä anna keittotason jäähtyä.

1. Poista runsas lika puhdistuslustoilla.
2. Puhdista keittotaso keraamisen lasin puhdistusaineella. Noudata puhdistusaineen pakkauksessa olevia puhdistusohjeita.

Ohjeet

- Keraamiselle lasille tarkoitettulla erikoispuhdistussienellä saat hyvän lopputuloksen.
- Kun pidät keittoastian pohjan puhtaana, keittotason pinta pysyy hyvässä kunnossa.

23.3 Keittotason kehksen puhdistus

Puhdista keittotason kehys, jos siinä näkyy käytön jälkeen likaa tai tahroja.

Huomautus: Älä käytä puhdistuslastaa.

1. Puhdista keittotason kehys kuumalla astianpesuaineliuksella ja pehmeällä liinalla. Huuhtelee uudet sieniliinat huolellisesti ennen käyttöä.
2. Kuivaa pehmeällä liinalla.

24 Toimintahäiriöiden korjaaminen

Voit poistaa itse laitteen pienet toimintahäiriöt. Tutustu häiriöiden korjaamisesta annettuihin ohjeisiin ennen kuin otat yhteyden huoltopalveluun. Näin vältät turhia kustannuksia.

⚠️ VAROITUS – Loukkaantumisvaara!

Epäasianmukaiset korjaukset ovat vaarallisia.

- ▶ Varsinaisia korjaustöitä saa suorittaa vain alan ammattihenkilöstö.
- ▶ Jos laite on rikki, ota yhteys huoltopalveluun.

⚠️ VAROITUS – Sähköiskun vaara!

Epäasianmukaiset korjaukset ovat vaarallisia.

- ▶ Laitteen korjaustöitä saavat tehdä vain alan ammattilaiset.
- ▶ Laitteen korjaukseen saa käyttää vain alkuperäisiä varaosia.
- ▶ Jos laitteen verkkojohto vaurioituu, sen tilalle tulee vaihtaa erityinen liitäntäjohto, joita on saatavana valmistajalta tai valmistajan huoltopalvelun kautta.

24.1 Varoitushuomautukset

Jos ilmenee ongelma, näyttöön ilmestyvät automaattisesti huomautukset, varoitukset tai vikaviestit. Poistaaksesi ongelman noudata kosketusnäytössä olevia ohjeita. Käänny tarvittaessa huoltopalvelun puoleen ja ilmoita tarkka vikakoodi.

Huomautukset

- Jos häiriö ilmenee, laite ei kytkeydy valmiustilaan.
- Keittotaso voi laskea tehotasoa väliaikaisesti laitteen elektronisten rakenneosien suojaamiseksi ylikuumenemiselta tai virtasykäyksiltä.

24.2 Huomautukset näyttöruudussa

Vika	Syy ja vianhaku
Keittotasoa ei saa kytkettyä päälle.	Virransaanti on keskeytynyt. <ul style="list-style-type: none"> ▶ Tarkasta muiden sähkölaitteiden avulla, onko kyseessä sähkökatko. Laitetta ei ole liitetty liitäntäkaavion mukaan. <ul style="list-style-type: none"> ▶ Liitä laite liitäntäkaavion mukaan. Häiriö elektroniikassa <ul style="list-style-type: none"> ▶ Jos et saa poistettua häiriötä, ota yhteys tekniseen huoltopalveluun.
Kosketusnäyttö ei reagoi tai se on jumittunut.	Ohjauspaneeli on kostea tai jokin esine peittää sen. <ul style="list-style-type: none"> ▶ Kuivaa ohjauspaneeli tai poista esine.
Keittoalueen tehoaluetta ei saa nostettua.	Keittotason kokonaisteho on rajoitettu. <ul style="list-style-type: none"> ▶ Muuta kokonaistehoa perusasetusten kohdassa Suurin mahdollinen ottoteho. ▶ Erittäin suuri keittoastia voi vaikuttaa tehotasoon keittotason samalla puoliskolla. Aseta keittoastia taas paikalleen.
Äänimerkki	Kosketusnäytön päällä on esine. <ol style="list-style-type: none"> 1. Poista esine ja tee keittotason asetukset uudelleen. 2. Älä aseta kuumaa keittoastiaa ohjauspaneelille.
Keittotaso reagoi epätavanomaisesti tai sitä ei saa enää käytettyä oikein.	Elektroniikassa on ilmennyt häiriö. <ol style="list-style-type: none"> 1. Kytke laite pois sähköverkosta kytkemällä sulake tai suojakytkin sulakerasiassa pois päältä. 2. Odota muutama sekunti ja liitä laite uudelleen.
Yksi keittoalue tai kaikki keittoalueet kytkeytyivät automaattisesti pois päältä.	Elektroniikka on ylikuumentunut ja yksi keittoalue tai kaikki keittoalueet ovat kytkeytyneet pois päältä. Ohjauspaneelin alueella on kuuma keittoastia. Keittoalue on kytkeytynyt elektroniikan suojaamiseksi pois päältä. Keittoalue ylikuumeni ja kytkeytyi työtason suojaamiseksi pois päältä.
Asetuksen siirtotoimintoa ei saa aktivoitua.	Häiriö elektroniikassa <ul style="list-style-type: none"> ▶ Kuittaa virheilmoitus koskettamalla jotain valitsinta. Käyttää laitetta tavanomaiseen tapaan, ilman toimintoa flexMotion. Ota yhteys huoltopalveluun.
E7010	Keittotaso ei saa muodostettua yhteyttä kotiverkkoon tai liesituulettiin. <ol style="list-style-type: none"> 1. Vahvasta virheilmoitus, kosketa sitä varten jotain tunnustinkenttää. Voit jatkaa keittämistä tavanomaiseen tapaan, ilman yhteyttä. 2. Jos ongelma ei poistu, ota yhteys tekniseen huoltopalveluun.

Vika	Syy ja vianhaku
E8202	Keittotunnistin on ylikuumentunut ja keittoalue on kytkeytynyt pois päältä. ▶ Odota, kunnes keittotunnistin on jäähtynyt riittävästi, ja aktivoi toiminto uudelleen.
E8203	Keittotunnistin on ylikuumentunut ja kaikki keittoalueet ovat kytkeytyneet pois päältä. ▶ Jos keittotunnistin ei ole käytössä, poista se astiasta ja säilytä sitä poissa muiden keittoalueiden ja lämmönlähteiden lähetyviltä. Kytke keittoalueet päälle.
E8204	Keittotunnistimen paristo on lähes tyhjä. Seuraava keittäminen voi keskeytyä tyhjän pariston takia. ▶ Vaihda paristo 3V CR2032. Lisätietoja löydät kappaleesta → "Pariston vaihto", Sivu 18
E8205	Yhteys keittotunnistimeen on katkennut. ▶ Kytke toiminto pois päältä ja aktivoi se uudelleen.
E8206	Keittotunnistin on rikki/viallinen. ▶ Ota yhteys tekniseen huoltopalveluun.
Langattoman keittotunnistimen näyttö ei pala.	Langaton keittotunnistin ei reagoi ja näyttö ei pala. ▶ Vaihda paristo 3V CR2032. Lisätietoja löydät kappaleesta → "Pariston vaihto", Sivu 18. ▶ Jos ongelma ei poistu, pidä keittotunnistimen symboli painettuna 8-10 sekunnin ajan ja yhdistä keittotunnistin uudelleen keittotason kanssa. Lisätietoja löydät kappaleesta → "Langattoman keittotunnistimen liittäminen", Sivu 17. ▶ Jos ongelma ei poistu, ota yhteys tekniseen huoltopalveluun.
Tunnistimen näyttö vilkahtaa kaksi kertaa.	Keittotunnistimen paristo on lähes tyhjä. Seuraava keittäminen voi keskeytyä tyhjän pariston takia. ▶ Vaihda paristo 3V CR2032. Lisätietoja löydät kappaleesta → "Pariston vaihto", Sivu 18.
Tunnistimen näyttö vilkahtaa kolme kertaa.	Yhteys keittotunnistimeen on katkennut. ▶ Pidä keittotunnistimen symboli painettuna 8-10 sekunnin ajan ja yhdistä uudelleen keittotason kanssa.
E 9000/E9010	Käyttöjännite on virheellinen ja se on tavanomaisen käyttöalueen ulkopuolella. ▶ Ota yhteys sähköyhtiöön.
U400/E9011	Keittotasoa ei ole liitetty oikein. ▶ Irrota keittotaso sähköverkosta. Liitä keittotaso liitäntäkaavion mukaan.
Keittoalueet eivät kuumene ja näyttössä näkyy DEMO MODE.	Esittelytila on aktivoitu. 1. Irrota keittotaso sähköverkosta ja liitä se uudelleen muutaman sekunnin kuluttua. 2. Deaktivoi esittelytila 3 minuutin kuluessa perusasetuksissa.

24.3 Laitteen normaalit äänet

Induktiolaitteesta voi toisinaan kuulu ääniä tai värinöitä kuten surinaa, sihinää, rätinää, tuulettimen ääntä tai rytmikkäitä ääniä.

25 Hävittäminen

25.1 Käytöstä poistetun laitteen hävittäminen

Ympäristön huomioivan hävittämisen avulla arvokkaita raaka-aineita voidaan käyttää uudelleen.

- ▶ Hävitä laite ympäristöystävällisesti. Tarkempia tietoja kierrätysmahdollisuuksista saat kodinkoneliikkeistä sekä paikkakuntasi jätehuollosta vastaavilta viranomaisilta.



Tämän laitteen merkintä perustuu käytettyjä sähkö- ja elektroniikkalaitteita (waste electrical and electronic equipment - WEEE) koskevaan direktiiviin 2012/19/EU. Tämä direktiivi määrittää käytettyjen laitteiden palautus- ja kierrätys-säännökset koko EU:n alueella.

25.2 Akun/paristojen hävittäminen

Akut/paristot on toimitettava ympäristöystävälliseen kierrätykseen. Älä hävitä akkuja/paristoja kotitalousjätteen mukana.

- ▶ Hävitä akut/paristot ympäristöystävällisesti.



Eurooppalaisen direktiivin 2006/66/EY mukaan vialliset tai käytetyt akut/paristot on kerättävä erikseen ja toimitettava ympäristöystävälliseen kierrätykseen.

26 Vaatimustenmukaisuusvakuutus

BSH Hausgeräte GmbH vahvistaa täten, että Home Connect -toiminnoilla varustettu laite vastaa direktiivin 2014/53/EU perusluonteisia vaatimuksia ja muita asiaankuuluvia määräyksiä.

Täydellinen RED vaatimustenmukaisuusvakuutus löytyy internetistä sivulta siemens-home.bsh-group.com laitteen tuotesivulta lisädokumenttien kohdasta.

2,4 GHz taajuusalue (2400–2483,5 MHz): maks. 100 mW

5 GHz taajuusalue (5150–5350 MHz + 5470–5725 MHz): maks. 100 mW



	BE	BG	CZ	DK	DE	EE	IE	EL	ES
	FR	HR	IT	CY	LI	LV	LT	LU	HU
	MT	NL	AT	PL	PT	RO	SI	SK	FI
	SE	NO	CH	TR	IS	UK (NI)			

5 GHz WLAN (Wi-Fi): käyttö vain sisätiloissa.

AL	BA	MD	ME	MK	RS	UK	UA
----	----	----	----	----	----	----	----

5 GHz WLAN (Wi-Fi): käyttö vain sisätiloissa.

27 Huoltopalvelu

Ekosuunnittelua koskevan asetuksen mukaisia toiminnan kannalta oleellisia osia on saatavilla huoltopalvelumme kautta vähintään 10 vuoden ajan laitteen markkinoille saattamisen jälkeen Euroopan talousalueella.

Huomautus: Huoltopalvelu on valmistajan takuun puitteissa maksuton.

Lisätietoja käyttömaan takuuajasta ja takuehdoista saat huoltopalvelustamme, jälleenmyyjältäsi tai verkkosivuiltamme.

Kun otat yhteyden huoltopalveluun, tarvitset laitteen mallinumeron (E-Nr.) ja valmistusnumeron (FD). Huoltopalvelun yhteystiedot löytyvät oheisesta huoltopalveluluettelosta tai internet-sivuiltamme.

27.1 Mallinumero (E-nro) ja valmistusnumero (FD)

Mallinumero (E-nro) ja valmistusnumero (FD) on merkitty koneen tyyppikilpeen.

Tyyppikilpi löytyy:

- laitepassista.
- keittotason alapuolelta.

Mallinumero (E-Nr.) löytyy myös keraamisesta lasista. Huoltopalveluluettelon (KI) ja valmistusnumeron (FD) voit hakea näyttöön myös kohdasta Perusasetukset → *Sivu 21*.

Merkitse laitteen tiedot ja huoltopalvelun puhelinnumero muistiin, niin löydät ne taas nopeasti.



A series of horizontal lines for writing, starting from the top of the page and extending to the bottom. The lines are evenly spaced and cover the majority of the page area.



A series of horizontal lines spanning the width of the page, providing a template for writing.

BSH Hausgeräte GmbH
Carl-Wery-Straße 34
81739 München, GERMANY
siemens-home.bsh-group.com

BSH Hausgeräte GmbH:n Siemens AG:n rekisteröimän tavaramerkkilisenssin alaisena valmistama



9001731841 (021124)
fi