

SIEMENS

EX8..KY...

Induksjonstopp



NO Bruksanvisning



Register your appliance on My Siemens
and discover exclusive services and offers.



Siemens Home Appliances

Du kan finne mer informasjon og forklaringer på Internett.
Skann QR-koden på tittelsiden.



Innholdsfortegnelse

1	Sikkerhet	2	17	Trådløs kokesensor	17
2	Unngå materielle skader	4	18	Matrett-assistent	19
3	Miljøvern og innsparing	5	19	Barnesikring	19
4	Egnet kokekar	5	20	Vaskebeskyttelse	19
5	Bli kjent med	6	21	Individuell sikkerhetsutkobling	20
6	Før første gangs bruk	8	22	Grunninnstillingene	20
7	Grunnleggende betjening	8	23	Kokekar-test	20
8	flexInduction	10	24	Home Connect	21
9	flexInduction Plus	11	25	Platetoppbasert ventilatorstyring	22
10	powerMove Plus	11	26	Rengjøring og pleie	23
11	Tidsfunksjoner	12	27	Utbedring av feil	24
12	powerBoost	12	28	Avfallsbehandling	26
13	shortBoost	13	29	Samsvarserklæring	26
14	Varmholdingsfunksjon	13	30	Kundeservice	26
15	flexMotion	13	31	Testretter	27
16	Matrett-assistent	13			

1 Sikkerhet

Følg sikkerhetsanvisningene nedenfor.

1.1 Generelle merknader

- Les nøye gjennom denne anvisningen.
- Oppbevar veiledningene, identifikasjonspapirene for maskinen og produktinformasjonen for senere bruk eller for en senere eier.
- Ikke koble til apparatet dersom det har transportskader.

1.2 Korrekt bruk

Apparater uten støpsel skal kun kobles til av autoriserte fagfolk. Garantien dekker ikke skader som skyldes feil tilkobling. Sikkerheten under bruken er kun garantert dersom monteringen foretas forskriftsmessig i henhold til monteringsanvisningen. Installatøren er ansvarlig for at apparatet fungerer som det skal på oppstillingsstedet.

Apparatet må kun brukes:

- for å tilberede mat og drikke.

- Under tilsyn. Følg med konstant under kortvarige tilberedninger.
- i private husholdninger og i lukkede rom hjemme.
- opp til høyde på maks 4000 m over havet.

Ikke bruk apparatet:

- Med ekstern timer eller separat fjernkontroll. Gjelder ikke dersom drift med apparater registrert iht. EN 50615 avsluttes.

Når du bruker kokesensorfunksjonen, stiller du inn den kokesonen som gryten med temperatursensoren står på.

Dersom du er bærer av et implantert medisinsk apparat (f.eks. en pacemaker eller defibrillator), må du høre med legen din om det samsvarer med rådsdirektiv 90/385/EF av 20. juni 1990 samt EN 45502-2-1 og EN 45502-2-2, og er valgt, implantert og programmert i henhold til VDE-AR-E 2750-10. Dersom disse forutsetningene er oppfylt og det brukes kjøkkenutstyr og kokekar som er ikke-metalliske og med håndtak som er ikke-metalliske, er

bruk av denne induksjonstoppen uproblematisk ved forskriftsmessig bruk.

1.3 Begrensning av brukerkretsen

Dette apparatet kan brukes av barn fra og med 8 år og av personer med redusert fysiske, sensoriske eller mentale evner eller mangel på erfaring og/eller kunnskap, dersom de blir overvåket eller har fått opplæring i en sikker bruk av apparatet og dessuten har forstått farene som kan resultere av feil bruk.

Barn må ikke få leke med apparatet. Rengjøring og brukervedlikehold må ikke gjennomføres av barn, med mindre de er minst 15 år gamle og er under oppsyn. Barn under 8 år må holdes unna apparatet og strømkabelen.

1.4 Sikker bruk

⚠ **ADVARSEL – Brannfare!**

Matlagning med fett eller olje på koketopper uten tilsyn kan være farlig og føre til brann.

- ▶ La aldri varm olje og varmt fett være uten oppsyn.
- ▶ Prøv aldri å slukke en brann med vann, men slå av apparatet og dekk deretter flammene med et lokk eller et brannteppe.

Koketoppen blir svært varm.

- ▶ Legg aldri brennbare gjenstander oppå kokeområdet eller i umiddelbar nærhet.
- ▶ Oppbevar aldri gjenstander oppå koketoppen.

Apparatet blir varmt.

- ▶ Ikke oppbevar brennbare gjenstander eller spraybokser i skuffen rett under kokesonen. Platetoppdeksler kan føre til ulykker som følge av f.eks. overoppheting, antennelse eller sprekker i materialet.

- ▶ Ikke bruk platetoppdeksler.

Slå av kokesonen med hovedbryteren etter hver bruk.

- ▶ Ikke vent til koketoppen slår seg av automatisk fordi det ikke er noen gryter eller panner på den.

Matvarer kan ta fyr.

- ▶ Følg med på matlagingsprosessen. Korte matlagingsprosesser skal følges med på i sin helhet.

⚠ **ADVARSEL – Forbrenningsfare!**

Under bruk blir apparatet og dets berørbare deler svært varme, særlig en eventuell ramme.

- ▶ Utvis forsiktighet og unngå å berøre varmelementene.

- ▶ Barn under 8 år må holdes unna. Beskyttelsesgitre for koketopper kan føre til ulykker.

- ▶ Det må kun brukes beskyttelsesgitre som er utviklet eller spesifisert av produsenten av apparatet.

Apparatet blir varmt under bruk.

- ▶ La apparatet kjøle seg ned før rengjøring. Gjenstander i metall blir svært raskt varme på kokesonen.

- ▶ Legg aldri gjenstander i metall som f.eks. kniver, gafler, skjeer eller lokk, på kokesonen.

⚠ **ADVARSEL – Fare for elektrisk støt!**

Ukyndige reparasjoner er farlig.

- ▶ Kun opplært fagpersonell skal utføre reparasjoner på maskinen.
- ▶ Det må kun brukes originale reservedeler til reparasjon av maskinen.
- ▶ Dersom det oppstår skader på strømledningen eller apparatets forbindelseskabel, må den skiftes ut med en spesiell strømledning eller spesiell forbindelseskabel for apparatet, som kan bestilles hos produsenten eller kundeservice.
- ▶ Dersom det oppstår skader på apparatets strømkabel, må den skiftes ut av opplært fagpersonell.

En vaskemaskin med skader eller en strømledning med skader er farlig.

- ▶ Bruk aldri apparatet hvis det har skader.
- ▶ Dersom det er sprekker i overflaten, må apparatet slås av på grunn av faren for elektrisk støt. Ikke gjør dette med hovedbryteren, men koble i stedet ut sikringen i sikringsskapet.
- ▶ Dra aldri i strømledningen når du skal koble vaskemaskinen fra strømmettet. Dra alltid i pluggen på strømledningen.
- ▶ Hvis apparatet eller strømledningen er skadet, må sikringen i sikringsskapet kobles ut umiddelbart.

- ▶ Ta kontakt med kundeservice. → *Side 26* Fuktighet som trenger inn, kan forårsake elektrisk støt.

- ▶ Ikke bruk dampstråle eller høytrykksspyler for å rengjøre apparatet.

Kabelisolasjonen på elektriske apparatet kan smelte ved kontakt med varme apparatdeler.

- ▶ La aldri tilkoblingsledningen til elektriske apparater komme i kontakt med varme apparatdeler.

Kontakt mellom metalliske gjenstander og viften på undersiden av platetoppen kan forårsake elektrisk støt.

- ▶ Ikke oppbevar lange, spisse metallgjenstander i skuffene under platetoppen.

⚠ ADVARSEL – Fare for personskade!

Gryter kan plutselig sprette opp på grunn av væske mellom bunnen av gryten og kokesonen.

- ▶ Hold alltid kokesoner og grytebunner tørre.
- ▶ Bruk aldri frosne kokekar.

Den trådløse temperatursensoren er utstyrt med et batteri som kan skades dersom det utsettes for høye temperaturer.

- ▶ Fjern sensoren fra kokekaret og hold den unna samtlige varmekilder.

Temperatursensoren kan være svært varm når du skal ta den av kokekaret.

- ▶ Bruk grytevotter eller et kjøkkenhåndkle når du skal ta den av.

Ved tilberedning i vannbad kan kokesonen og kokekaret sprekke på grunn av overoppheting.

- ▶ Kokekaret i vannbadet skal ikke være i direkte kontakt med bunnen på kasserollen som er fylt med vann.

▶ Bruk bare varmebestandige kokekar. Et apparat med opprevet eller knust overflate kan forårsake kuttskader.

- ▶ Ikke bruk apparatet dersom det har en opprevet eller knust overflate.

⚠ ADVARSEL – Fare: magnetisme!

Den trådløse temperatursensoren er magnetisk og kan påvirke og skade elektroniske implantater, f.eks. pacemakere eller insulinpumper.

- ▶ Personer med elektroniske implantater må holde en minsteavstand på 10 cm til det magnetiske betjeningselementet.
- ▶ Oppbevar aldri betjeningselementet i lommene på klærne.

⚠ ADVARSEL – Kvelningsfare!

Barn kan få emballasjen over hodet eller vikle seg inn i den og kveles.

- ▶ Hold emballasjen borte fra barn.
- ▶ Barn må ikke få leke med emballasjen. Barn kan puste inn eller svelge smådeler og bli kvalt.
- ▶ Hold smådeler borte fra barn.
- ▶ Ikke la barn leke med smådeler.

2 Unngå materielle skader

Her finner du de vanligste årsakene til materielle skader og tips om hvordan du kan unngå dem.

Skade	Årsak	Tiltak
Flekker	Tilberedning uten tilsyn.	Følg med under tilberedningen.
Flekker, avskalling	Sølte matvarer, særlig med høyt sukkerinnhold.	Må fjernes umiddelbart med en glasskrape.
Flekker, avskalling eller brudd i glasset	Defekte kokekar, kokekar med smeltet emalje eller kokekar med kobber- eller aluminiumsbunn.	Bruk egnede kokekar som er i god stand.
Flekker, misfarging	Uegnede rengjøringsmetoder.	Bruk kun rengjøringsmidler som er egnet til glasskeramikk, og rengjør koketoppen kun når den er kald.
Avskalling eller brudd i glasset	Støt eller fallende kokekar, koketilbehør eller andre harde eller spisse gjenstander.	Ikke slå på glasset eller la det falle gjenstander ned på koketoppen under tilberedning.
Riper, misfarging	Rue kokekarbunner eller flytting av kokekaret på koketoppen.	Kontroller kokekaret. Løft kokekaret når du skal flytte på det.
Riper	Salt, sukker eller sand.	Ikke bruk koketoppen som oppbevaringssted eller arbeidsflate.
Skader på apparatet	Koking med frosset kokekar.	Bruk aldri frosne kokekar.
Skader på kokekaret eller apparatet	Koking uten innhold/matvarer.	Du må aldri plassere eller varme opp kokekar uten innhold på en varm kokesone.
Glasskader	Smeltet materiale på den varme kokesonen eller varmt grytelokk på glasset.	Ikke legg bakepapir, aluminiumsfolie, plastbeholdere eller grytelokk på koketoppen.
Overopphetelse	Varmt kokekar på betjeningspanelet eller på rammen.	Aldri sett varme kokekar på disse områdene.

OBS

Denne platetoppen er utstyrt med en ventilator på undersiden.

- ▶ Dersom det finnes en skuff under platetoppen, må du ikke oppbevare små eller spisse gjenstander, papir

eller kjøkkenhåndklær i den. Disse gjenstandene kan suges inn og skade ventilatoren eller forringe kjøleeffekten.

- ▶ Mellom innholdet i skuffen og innløpet til viften må det være en minimumsavstand på 2 cm.

3 Miljøvern og innsparing

3.1 Avfallsbehandling av emballasje

Emballasjematerialene er miljøvennlige og resirkulerbare.

- ▶ Kildesortér de enkelte komponentene etter type avfall.

3.2 Energisparing

Dersom du følger disse anvisningene, forbraker maskinen enda mindre strøm.

Velg en kokesone som passer til grytestørrelsen. Sett kokekaret midt på kokesonen.

Bruk kokekar med en bunndiameter som stemmer overens med diameteren på kokesonen.

Tips: Kokekarprodusentene oppgir ofte diameteren på kokekarets overkant. Den er større enn bunndiameteren.

- ✓ Upassende kokekar, eller kokesoner som ikke er fullstendig tildekket, forbraker mye energi.

Sett på et lokk som passer til gryten.

- ✓ Når du koker uten lokk, trenger apparatet betydelig mer energi.

Ta av lokket så sjelden som mulig.

- ✓ Når du løfter på lokket, slipper mye energi ut.

Bruk glasslokk.

- ✓ Ved å bruke glasslokk kan du se ned i gryten, uten å måtte løfte på lokket.

Bruk gryter og panner med jevn bunn.

- ✓ Ujevne bunner øker energiforbruket.

Bruk kokekar som passer til mengden matvarer.

- ✓ Store kokekar med lite innhold forbraker mer energi til oppvarmingen.

Kok med lite vann.

- ✓ Jo mer vann som befinner seg i kokekaret, desto mer energi forbrukes til oppvarmingen.

Still inn et lavere effekttrinn i rett tid.

- ✓ Velger du for høyt viderekokingstrinn, sløser du med energi.

4 Egnet kokekar

Kokekar som er egnet til induksjon, må ha ferromagnetisk bunn, altså feste seg til en magnet, i tillegg må bunnen tilsvare størrelsen på kokesonen. Dersom et koke-

kar ikke registreres på en kokesone, må du stille det på kokesonen med nest minst diameter.

4.1 Kokekarenes størrelse og egenskaper

For at kokekaret skal registreres riktig, må du ta hensyn til kokekarets størrelse og materiale. Alle kokekarbunner må være helt jevne og glatte.

Bruk Kokekar-test til å teste om kokekaret er egnet.

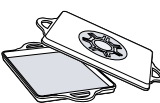
Kokekar	Materialer	Egenskaper
Anbefalte kokekar 	Kokekar i rustfritt stål og sandwich-utførelse som gir god varmfordeling. Ferromagnetiske kokekar av emaljert stål, støpejern eller spesielle induksjonskokekar i rustfritt stål.	Disse kokekarene fordeler varmen jevnt, blir fort varme og er enkle å registrere. Disse kokekarene fordeler varmen jevnt og lar seg enkelt registrere.
Egnet  	Bunnen er ikke fullstendig ferromagnetisk. Kokekarbunn med andeler av aluminium.	Dersom diameteren på det ferromagnetiske området er mindre enn kokekarbunnen, vil det kun være den ferromagnetiske flaten som varmes opp. Da vil ikke varmen fordeles jevnt. Disse kokekarbunnene reduserer den ferromagnetiske flaten, noe som gjør at det avgis mindre effekt til kokekaret. Det kan forekomme at slike kokekar registreres utilstrekkelig eller ikke i det hele tatt, og derfor blir de ikke tilstrekkelig varme.
Ikke egnet	Kokekar av vanlig, tynt stål, glass, leire, kobber eller aluminium.	

Merknader

- Ikke bruk adapterplater mellom koketoppen og kokekaret.

- Ikke varm opp tomme kokekar, og ikke bruk kokekar med tynn bunn ettersom de kan bli svært varme.

5 Bli kjent med

5.1 Betjeningsfelt

Enkelte detaljer, f.eks. farge og form, kan avvike fra bildet.

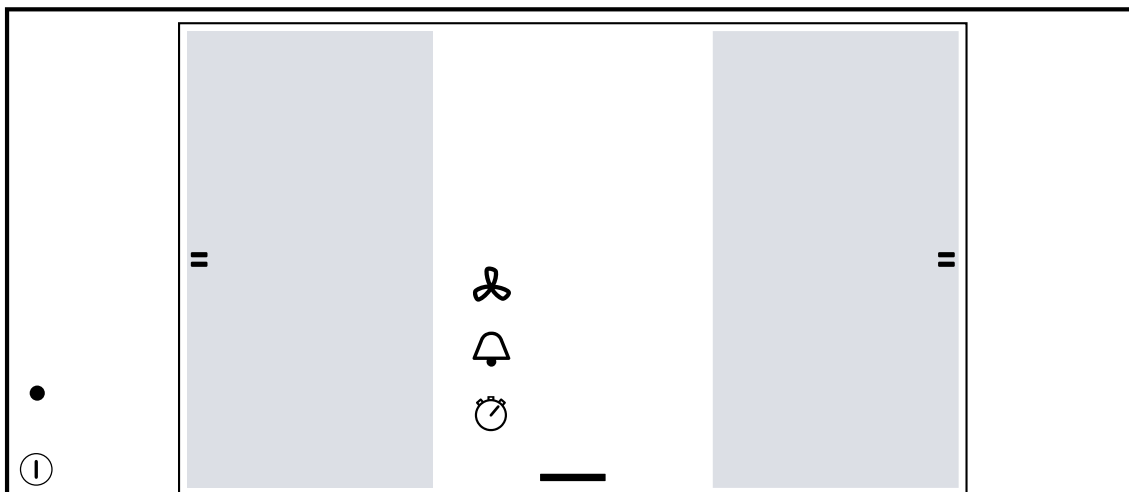

Merknader

- Pass på at betjeningsfeltet alltid er rent og tørt.
- Ikke sett kokekar i nærheten av displayer og knapper. Elektronikken kan bli overopphetet.

Berøringsknapper

Når koketoppen varmes opp, lyser symbolene til knappene som er tilgjengelige for øyeblikket.

Knapp	Funksjon
ⓘ	Hovedbryter
—	Dokkingmeny <ul style="list-style-type: none"> ⚙️ Grunninnstillinger 🧼 Vaskebeskyttelse 🔒 Barnesikring ℹ️ Info-meny
🕒	countUp function
🔔	Tidsur
≡	flexInduction
0...Boost	Innstillingsområde <ul style="list-style-type: none"> ⌚ Utkoblingstimer 1...9 effektrinn 🔥 Varmholdingsfunksjon 🔌 powerBoost 🔌 shortBoost
	Menyen Kokemoduser <ul style="list-style-type: none"> ⬇️ Effektrinn 🔌 cookingSensor 🔌 fryingSensor 🔌 powerMove Plus 🍽️ Matrettassistent

Knapp	Funksjon
📶	Tilkobling
🔗	cookConnect System
auto	Sensor-avtrekksstyring
💡	Belysning hette

5.2 Berøringsskjerm

Med berøringsskjermen kan du enkelt og intuitivt betjene apparatet.

Hovedvisning

Hovedvisningen viser en oversikt over kokesonene på koketoppen. I de aktive kokesonene vises kokemodus, effekttrinn og tidsfunksjoner.

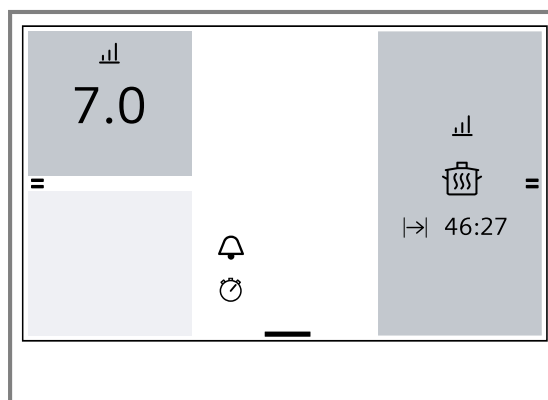

Knapper knyttet til Home Connect

Så snart det er opprettet forbindelse til Home Connect, står følgende knapper til disposisjon:

Innstillingsområde

Med denne funksjonen kan du stille inn effekttrinn, programmering av tilberedningstiden og forskjellige kokemoduser for valgt kokesone.

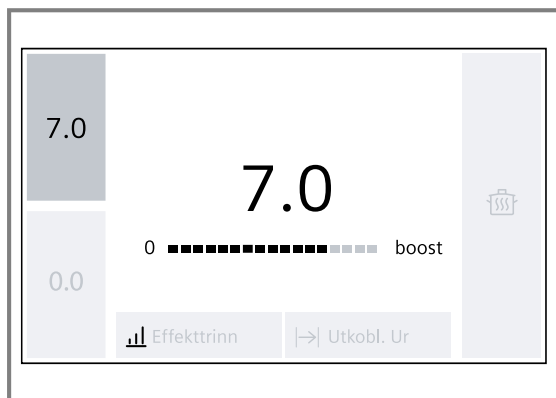

Dokkingmeny

Via dokkingmenyen kan du gå til bestemte funksjoner og andre menyer.

Åpne dokkingmenyen

1. Trykk på **—** i nedre område i hovedvisningen og sveip oppover.

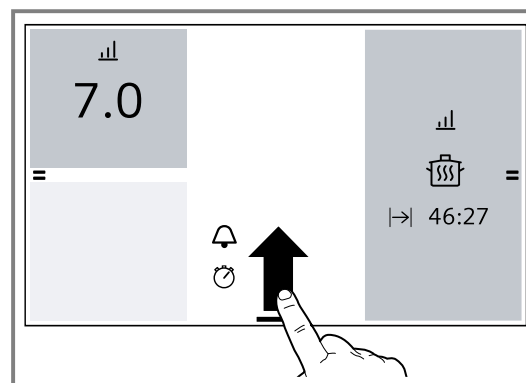

2. Du forlater dokkingmenyen ved å trykke på **—** og dra nedover.

Infomeny

Du kan åpne informasjon om apparatet og de aktuelle funksjonene.

Åpne infomenyen

1. Åpne dokkingmenyen.
2. Trykk på **□**.
- ✓ De tilgjengelige alternativene vises.
3. Trykk på **←** for å komme tilbake til hovedskjerm-bildet.

Merk: I tillegg kan du hente informasjon om de aktuelle funksjonene. Hold fingeren på symbolet for ønsket funksjon i noen sekunder. I displayet vises det et infovindu med beskrivelse av den aktuelle funksjonen.

Menyen Kokemoduser

Koketoppen er utstyrt med forskjellige kokemoduser.

For å få tilgang til disse, stilles den aktive kokemodusen inn i programmeringsområdet til valgt kokesone.

Symbol	Kokemodus	Funksjon
	Effekttrinn	Valg av koketrinn på kokesonen.
	powerMove	Regulerer temperaturen ut fra kokekarets plassering på kokesonen.
	fryingSensor	Stek med riktig temperatur.
	cookingSensor	Koking med automatisk temperaturregistrering ved hjelp av trådløs kokesensor. Tilgjengelig etter tilkobling til den trådløse kokesensoren.
	Matrettassistent	Steking og koking med forvalg av retter.

5.3 Fordeling av kokesonene

Den angitte effekten er målt med standardgryter som er beskrevet i IEC/EN 60335-2-6. Effekten kan variere alt etter kokekarstørrelse eller kokekarmateriale.

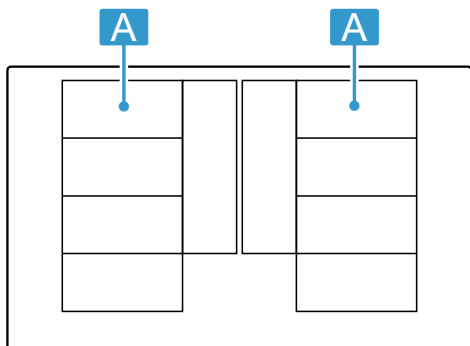

Område	Høyeste koketrinn	
A	Effekttrinn 9	2 200 W
	powerBoost	3 700 W
A	Effekttrinn 9	3 300 W
	powerBoost	3 700 W

Område	Høyeste koketrinn	
A	Effekttrinn 9	2 600 W
	powerBoost	3 700 W
A	Effekttrinn 9	3 300 W
	powerBoost	3 700 W

5.4 Kokesone

Før du begynner å lage mat, må du kontrollere at størrelsen på kokekaret passer til den kokesonene du vil lage mat på:

Område	Kokesonetype
	Kokesone med én krets
	Flex-sone → "flexInduction", Side 10
	Utvidet FlexZone → "flexInduction Plus", Side 11

5.5 Restvarmeindikator

Når kokesonene er slått av, lyser sonevisningene så lenge kokesonene er varme. Ikke ta på kokesonene når restvarmeindikatoren lyser, eller rett etter at den har sluttet å lyse.

6 Før første gangs bruk

Ta hensyn til følgende anbefalinger.

6.1 Førstegangs rengjøring

Fjern emballasjerester fra koketoppoverflaten og tørk av overflaten med en fuktig klut. Du finner en liste over anbefalte rengjøringsmidler på den offisielle nettsiden siemens-home.bsh-group.com. Ytterligere informasjon om vedlikehold og rengjøring. → Side 23

6.2 Matlaging med induksjon

Sammenlignet med konvensjonelle koketopper er matlaging med induksjon noe annerledes og byr på en rekke fordeler som tidsbesparelse ved koking og steking, strømsparing og lettere vedlikehold og rengjøring. Det gir bedre varmekontroll fordi varmen genereres rett i kokekaret.

6.3 Kokekar

Du finner en liste over anbefalte kokekar på den offisielle nettsiden siemens-home.bsh-group.com. Ytterligere informasjon om passende kokekar. → Side 5

6.4 Første gangs bruk

Når du slår apparatet på for første gang, vises standard-språkinnstilling som første trinn i konfigurasjonen av koketoppen i displayet. Du kan når som helst endre disse innstillingene i grunninnstillingene. → Side 20

6.5 Stille inn Home Connect

For å begynne på forbindelsesinnstillingene går du til grunninnstillingene, velger innstillingen Home Connect og følger veiledningen i kapittelet. → "Home Connect", Side 21

7 Grunnleggende betjening

7.1 Slå på koketoppen

- ▶ Trykk på . Du hører en varseltone, og berørings skjermen lyser.
- ✓ Koketoppen er klar til bruk.

reStart

- ▶ Hvis du slår apparatet på innen 10 minutter etter at det ble slått av, tas koketoppen i bruk med de forrige

innstillingene. Du kan slå på denne funksjonen i grunninnstillingene. → Side 20

7.2 Slå av koketoppen

- ▶ Trykk på til visningene slukner.
- ✓ Alle kokesonene er slått av.

Merk: Dersom alle kokesonene er slått av lenger enn 30 sekunder, slår koketoppen seg av.

7.3 Stille inn effekttrinn i kokesonene

Kokesonen har 17 effekttrinn som vises fra 1 til 9 med mellomverdier. Velg det effekttrinnet som passer best til matvaren og den planlagte tilberedningsprosessen.

1. Trykk på ønsket kokeseone.
- ✓ I displayet vises innstillingsområdet til valgt kokeseone.
2. Sveip over innstillingsområdet med fingeren og trykk på ønsket effekttrinn.
- ✓ Nå er effekttrinnet stilt inn.
3. Trykk på den aktiverte kokesonen en gang til for å gå tilbake til hovedskjermbildet.

Merk: Dersom det ikke står noe kokekar på kokesonen eller gryten ikke er egnet, blinker det valgte effekttrinnet. Etter en stund slås kokesonen av.

Endre koketrinn og slå av kokesonen

1. Velg kokeseone.
2. Velg ønsket effekttrinn eller still inn på 0 i programmeringsområdet.
- ✓ Effekttrinnet til kokesonen endres eller kokesonen slår seg av og restvarmeindikatoren vises.

Slå av kokesonen raskt

- ▶ Hvis du trykker noen sekunder på kokeseonevisningen i hoveddisplayet, stilles effekttrinnet automatisk på 0.0. Du kan slå av denne funksjonen i grunninnstillingene. → *Side 20*

7.4 Tilberedningstips

- Når du varmer opp pureer, kremede supper og tykke sauser, må du røre om av og til.
- Still inn koketrinn 8–9 ved forvarming.
- Dersom du bruker lokk ved tilberedningen, må du skru ned koketrinnet så snart det kommer ut damp. Tilberedningsresultatet påvirkes ikke av dampen.
- Sett et lokk på kokekaret etter at tilberedningen er avsluttet, og la det ligge på inntil du serverer retten.
- Følg produsentens anvisninger ved tilberedning i trykkoker.
- For å beholde næringsstoffene bør du ikke tilberede maten for lenge. Med varseluret kan du stille inn optimal tilberedningstid.
- Pass på at oljen ikke ryker.
- Skal varene brunes, bruner du dem i små porsjoner etter hverandre.
- Enkelte kokekar kan oppnå høye temperaturer under tilberedningen. Bruk derfor grytekluter.
- Anbefalinger om energieffektiv matlaging finner du under → *"Energisparing", Side 5*

Matlagingstipps

Tabellen viser hvilket effekttrinn (☰) som egner seg til de enkelte matvarene. Tilberedningstiden (⌚ min) kan variere avhengig av type, vekt, tykkelse og kvalitet på matvarene.

	☰	⌚ min
Smelting		
Sjokolade, kuertyre	1 - 1.5	-

	☰	⌚ min
Smør, honning, gelatin	1 - 2	-
Oppvarming og varmholding		
Gryterett, f.eks. linsegryte	1.5 - 2	-
Melk ¹	1.5 - 2.5	-
Wienerpølser ¹	3 - 4	-
Opptining og oppvarming		
Spinat, dypfrost	3 - 4	15 - 25
Gulasj, dypfrost	3 - 4	35 - 55
Trekking, småkoking		
Potetballer ¹	4.5 - 5.5	20 - 30
Fisk ¹	4 - 5	10 - 15
Hvite sauser, f.eks. béchamel-saus	1 - 2	3 - 6
Piskede sauser, f.eks. bernaise-saus, hollandaisesaus	3 - 4	8 - 12
Småkoking, damping, smørdamping		
Ris, med dobbelt vannmengde	2.5 - 3.5	15 - 30
Risengrynsgrot	2 - 3	30 - 40
Poteter med skall	4.5 - 5.5	25 - 35
Skrelte poteter	4.5 - 5.5	15 - 30
Pasta ¹	6 - 7	6 - 10
Gryterett	3.5 - 4.5	120 - 180
Supper	3.5 - 4.5	15 - 60
Grønnsaker	2.5 - 3.5	10 - 20
Grønnsaker, dypfryste	3.5 - 4.5	7 - 20
Gryterett i trykkoker	4.5 - 5.5	-
Surring		
Rullestek	4 - 5	50 - 65
Grytestek	4 - 5	60 - 100
Gulasj	3 - 4	50 - 60
Surre/steke med lite fett¹		
Snitsel, naturell eller panert	6 - 7	6 - 10
Snitsel, dypfrost	6 - 7	6 - 12
Koteletter, naturell eller panert	6 - 7	8 - 12
Biff (3 cm tykk)	7 - 8	8 - 12
Fjærkrebryst, 2 cm tykt	5 - 6	10 - 20
Fjærkrebryst, dypfrost	5 - 6	10 - 30
Karbonader (3 cm tykke)	4.5 - 5.5	20 - 30
Hamburger (2 cm tykke)	6 - 7	10 - 20
Fisk og fiskefilet, naturell	5 - 6	8 - 20
Fisk og fiskefilet, panert	6 - 7	8 - 20
Fisk, panert og dypfrost, f.eks. fiskepinner	6 - 7	8 - 15
Reker og krabber	7 - 8	4 - 10
Sautering av ferske grønnsaker og sopp	7 - 8	10 - 20
Panneretter, grønnsaker, kjøtt strimlet på asiatisk vis	7 - 8	15 - 20

¹ Uten lokk

	☰☷☺	⊖ min
Dypfryste retter, f.eks. panneretter	6 - 7	6 - 10
Pannekaker, stekes en etter en	6.5 - 7.5	-
Omelett (stekes en etter en)	3.5 - 4.5	3 - 10
Speilegg i olje	5 - 6	3 - 6
Fritering, 150–200 g per porsjon i 1–2 l olje, friteres porsjonsvis¹		

	☰☷☺	⊖ min
Dypfryste produkter, f.eks. pommes frites, kyllingnuggets	8 - 9	-
Kroketter, dypfrost	7 - 8	-
Kjøtt, f.eks. kyllingstykker	6 - 7	-
Fisk, panert eller innbakt	6 - 7	-
Grønnsaker, sopp, panert, innbakt eller tempura	6 - 7	-
Småbakst, f.eks. berlinerboller, innbakt frukt	4 - 5	-

8 flexInduction

Alt etter behov kan du bruke den fleksible kokesonen som én sammenhengende kokesone eller som to uavhengige kokesoner.

Den består av fire induktorer, som fungerer uavhengig av hverandre. Når den fleksible kokesonen er i bruk, aktiveres bare området som er dekket av kokekar.

8.1 Plassering av kokekar

Den fleksible kokesonen kan konfigureres på to måter, alt etter hva slags kokekar du bruker. For at du skal få god varmeregistrering og varmefordeling, bør du plassere kokekaret i midten, som vist på bildene.

Som en sammenhengende kokesone

Anbefalt for matlaging med kun ett kokekar.

- Plassering av kokekar avhengig av størrelse: Plassering av kokekar avhengig av størrelse:

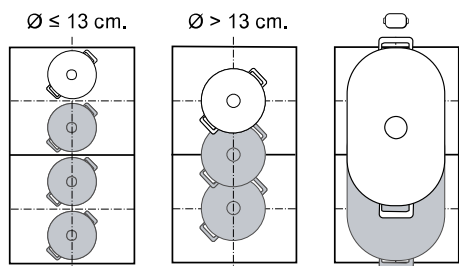

- Anbefalt, avlangt kokekar ☐:



Som to adskilte kokesoner

Anbefalt for matlaging med to kokekar.

Du kan bruke fremre og bakre sone adskilt og stille inn et eget effekttrinn for hver av dem.

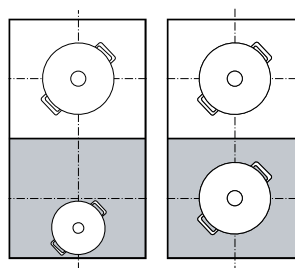

Obs

Ikke plasser kokekar midt mellom høyre og venstre soner. Ellers aktiveres ikke kokesonene riktig, og du oppnår ikke noe godt tilberedningsresultat.

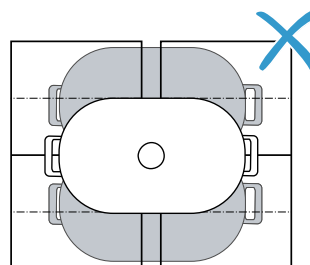

8.2 flexInduction koble fra

Som standard er kokesonen konfigurert slik at de to kokesonene er koblet sammen. For å koble kokesonene fra hverandre:

1. Velg en av de to kokesonene.
 2. Trykk på ☰☷☺.
- ✓ FlexZone er delt.

Merknader

- Du kan endre standardinnstillingen til FlexZone. I kapittelet Grunninnstillinger kan du lese om hvordan du endrer innstillingen → Side 20.
- Dersom du flytter på eller løfter kokekaret som står på den aktive kokesonen, vil kokesonen starte et automatisk søk, og det sist valgte effekttrinnet beholdes.

¹ Uten lokk

8.3 flexInduction koble til

- ▶ Trykk på .
- ✓ Kokesonene er koblet sammen og fungerer videre som en enhet.

9 flexInduction Plus

Med utvidet Flex Zone kan du koke med større kokekar, eller sette avlangt kokekar sideveis.

Utvidelsen slår seg alltid på i forbindelse med en av de to Flex Zone. Du kan ikke slå på utvidelsen separat.

9.1 Plasser kokekaret i samsvar med dets form og størrelse

Sett kokekaret midtstilt over bakre del av den fleksible kokesonene og utvidelsen av den.

Avhengig av størrelsen på kokekaret og det kokeområdet som dekkes, kan du bruke den fleksible kokesonene som to separate kokesoner eller som én sammenhengende kokesone:

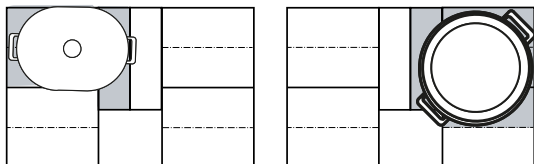

9.2 Aktivere flexInduction Plus

1. Sett kokekaret slik på kokesonene at det også står på den utvidede Flex Zone.
2. Velg kokesone og effekttrinn. Området for utvidet Flex Zone vises i displayet.
- ✓ Funksjonen er slått på.

Merk: Hvis utvidet Flex Zone ikke vises i displayet, må du løfte opp pannen og sette den tilbake på kokesonene.

9.3 Deaktivere flexInduction Plus

- ▶ Velg kokesone og still den på 0.
- ✓ Funksjonen er slått av.

10 powerMove Plus

Med denne funksjonen kan du endre effekttrinnet for et kokekar bare ved å forskyve det innenfor Flex Zone. Sonen er delt i tre områder med forskjellige effekttrinns.

10.1 Plassering og forskyvning av kokekaret

Bruk kun et kokekar. Kokeområdet avhenger av kokekaret som brukes, samt størrelsen og riktig plassering av det.

Hvert kokeområde har et forhåndsinnstilt effekttrinn:

- Fremre område = effekttrinn 9,0
- Midtre område = effekttrinn 5,0
- Bakre område = effekttrinn 

Du kan endre standardinnstillingen for de forhåndsinnstilte effekttrinnene. I kapittelet Grunninnstillinger kan du lese om hvordan du endrer innstillingen. → Side 20

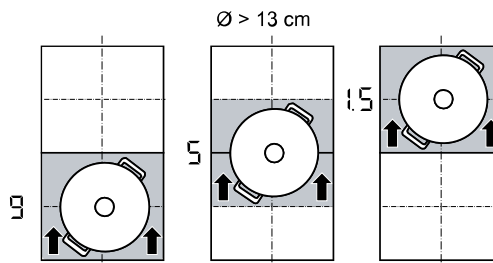
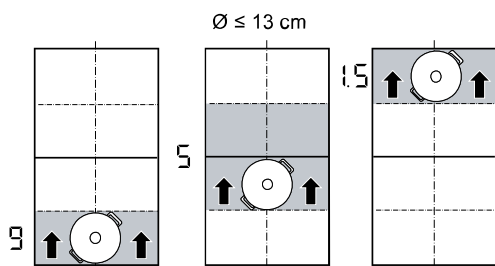

10.2 Aktivere powerMove Plus

Forutsetning: Sett kun ett kokekar på en Flex Zone.

1. Velg en av de to kokesonene i Flex Zone.
2. Trykk på den aktive kokemodusen.
3. Velge .
- ✓ Funksjonen er slått på.

Merk: Du kan endre effekttrinnene for områdene under matlagingen.

10.3 Deaktivere powerMove Plus

1. Velg en kokesone.
2. Trykk på den aktive kokemodusen og bytt til en annen kokemodus.
- ✓ Funksjonen er slått av.

11 Tidsfunksjoner

Koketoppen har diverse funksjoner for innstilling av tilberedningstid:

- Utkoblingstimer
- Tidsur
- countUp function

11.1 Utkoblingstimer

Med denne funksjonen kan du programmere tilberedningstid for en eller flere kokesoner. Kokesonen slår seg automatisk av etter at tiden er utløpt.

Slå på Utkoblingstimer

1. Velg kokesone og effekttrinn.
2. Trykk på I→I i innstillingsområdet.
3. Still inn tilberedningstiden i innstillingsområdet.
4. Bekreft ved å trykke på ▷.
- ✓ Tilberedningstiden begynner å telle ned.
- ✓ Når tilberedningstiden er utløpt, slås kokesonen av og du hører et lydsignal.

Merknader

- Når det er programmert en tilberedningstid på en kokesone hvor fryingSensor er aktivert, begynner den programmerte tilberedningstiden å telles ned så snart det valgte temperaturtrinnet er nådd.
- Dersom du programmerer en tilberedningstid for en kokesone og cookingSensor er aktivert, begynner ikke tilberedningstiden å gå før det valgte temperaturtrinnet er nådd.

Endre Utkoblingstimer eller slå av

1. Velg kokesone og trykk på I→I.
2. Endre tilberedningstiden i programmeringsområdet eller trykk på X for å slette tiden.
3. Bekreft den valgte innstillingen ved å trykke på ▷.
4. Gå tilbake til hovedskjermbildet ved å trykke på kokesonevisningen.

11.2 Tidsur

Med denne funksjonen kan du slå på et tidsur. Denne funksjonen er uavhengig av kokesonene og andre innstillinger. Den slår ikke av kokesonene automatisk.

Slå på Tidsur

1. Trykk på ↺.
2. Velg ønsket tid i programmeringsområdet.
3. Bekreft innstillingen ved å trykke på ▷.
- ✓ Tiden begynner å telle ned.
- ✓ Når tiden er utløpt, høres et lydsignal.
4. Trykk på ↺.
- ✓ Visningene slukner, og lydsignalet opphører.

Tidsur endre eller slå av

1. Trykk på ↺.
2. Endre tiden i programmeringsområdet eller trykk på X for å slette tiden.
3. Bekreft den valgte innstillingen ved å trykke på ▷.
4. Trykk på ← for å komme tilbake til hovedskjermbildet.

11.3 countUp function

Stoppeklokkefunksjonen viser tiden som har gått siden aktivering.

Slå på countUp function

- ▶ Trykk på ⌚.
- ✓ Tiden begynner å telle ned.

Sett countUp function på pause.

1. Trykk på ⌚ i hovedskjermbildet.
2. Trykk på III.
- ✓ Stoppeklokken stopper.
3. Trykk på ▷.
- ✓ Stoppeklokken fortsetter å telle ned.

Slå av countUp function

1. Trykk på ⌚.
2. Trykk på X. Tidsvisningen settes til 00m 00s. Trykk på ▷ for å slå tidsvisningen på igjen.
3. Trykk på ← for å komme tilbake til hovedskjermbildet.

12 powerBoost

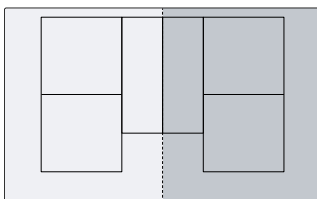

Med denne funksjonen varmes store mengder vann opp raskere enn med effekttrinn 9.

Denne funksjonen er tilgjengelig for alle kokesonene når den andre kokesonen i samme gruppe ikke er i bruk.



12.1 Slå på powerBoost

1. Velg kokesone.

2. Velg boost i innstillingsområdet.
- ✓  og  lyser.
3. Trykk på .
- ✓ Funksjonen er slått på.

12.2 Slå av powerBoost

1. Velg kokesone.
2. Still inn et annet effekttrinn i innstillingsområdet.
- ✓ Funksjonen er slått av.

Merk: I noen situasjoner blir funksjonen automatisk slått av for å beskytte de elektroniske komponentene inne i kretskortet.

13 shortBoost

Med denne funksjonen varmes pannen raskere enn ved effekttrinn 9.

Denne funksjonen er tilgjengelig for alle kokesonene når den andre kokesonen i samme gruppe ikke er i bruk.

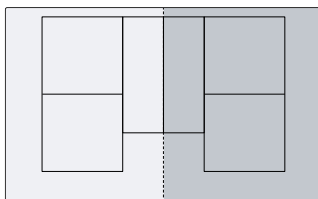

13.1 Anbefalinger for bruk

- Ikke legg lokk over pannen.
- Varm aldri opp tomme panner uten oppsyn.
- Bruk bare kalde panner.

- Bruk panner med helt rett bunn. Ikke bruk panner med tynn bunn.

13.2 Slå på shortBoost

1. Velg kokesone.
2. Velg boost i innstillingsområdet.
- ✓ og lyser.
3. Trykk på .
- ✓ Funksjonen er slått på.

13.3 Slå av shortBoost

1. Velg kokesone.
2. Still inn et annet effekttrinn i innstillingsområdet.
- ✓ Funksjonen er slått av.

Merk: For å unngå høye temperaturer slår denne funksjonen seg av automatisk etter 30 minutter.

14 Varmholdingsfunksjon

Du kan bruke denne funksjonen til å smelte sjokolade eller smør og holde matretter varme.

14.1 Slå på Varmholdingsfunksjon

1. Velg kokesone.
2. Velg det laveste effekttrinnet i innstillingsområdet.
- ✓ lyser.
- ✓ Funksjonen er slått på.

14.2 Slå av Varmholdingsfunksjon

1. Velg kokesone.
2. Still inn 0.
- Kokesonen og slås av.
- ✓ Funksjonen er slått av.

15 flexMotion

Med denne funksjonen kan du overføre koketrinn, innstilt tilberedningstid og valgt kokefunksjon fra en kokesone til en annen.

15.1 flexMotion

Forutsetning: Flytt kokekaret til en kokesone som ikke er slått på og ikke er forhåndsinnstilt, og som det ikke har stått noe annet kokekar på.

1. Flytt på kokekaret.

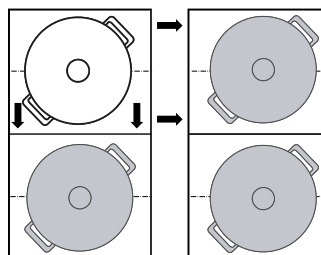

Kokekaret gjenkjennes. Etter noen sekunder vises alternativet for å bekrefte forhåndsinnstillingene for den nye kokesonen i displayet.

2. Bekreft innstillingene.
- ✓ Innstillingene er nå overført til den nye kokesonen.

16 Matrett-assistent

Kokeassistenten sørger for enkel tilberedning og utmerkede resultater.

Når du har valgt ønsket temperatur, måler sensorene kontinuerlig temperatur i kokekaret og holder den konstant under tilberedningsprosessen.

Fordeler

- Når valgt temperatur er nådd, holdes den automatisk konstant, slik at du sparer strøm.
- Oljen blir ikke overopphetet, og maten koker ikke over.

16.1 fryingSensor

Egner seg til tilberedning eller redusering av sauser, pannekaker eller steking av egg med smør, steking av grønnsaker eller biff inntil ønsket stekegrad, samtidig som temperaturen holdes under kontroll. Denne funksjonen er tilgjengelig på alle kokesoner som er merket med .

Temperaturtrinn

Temperaturtrinn for tilberedning av retter.

Trinn	Temperatur	Funksjoner
1	120 °C	Koking og redusering av sauser, steking av grønnsaker
2	140 °C	Bruning i olivenolje eller smør
3	160 °C	Steking av fisk og robuste matvarer
4	180 °C	Fritering av panerte, fryste og grillede matvarer
5	215 °C	Høytemperaturgrill og grillplate



Anbefalte kokekar

Til denne funksjonen er det utviklet spesialkokekar som gir optimale resultater.

Du får anbefalt kokekar hos kundeservice, faghandelen eller i nettbutikken vår siemens-home.bsh-group.com.

Merk: Du kan også bruke andre kokekar. Alt etter kokekarets egenskaper kan imidlertid oppnådd temperatur avvike fra valgt temperaturtrinn.

Slå på fryingSensor

1. Sett et tomt kokekar på kokesonen.
2. Velg en kokesone.
3. Trykk på den aktive kokemodusen og velg alternativet  fryingSensor.
4. Velg ønsket temperaturtrinn og trykk på kokesonen for å gå tilbake til hovedskjermbildet.
 - ✓ Funksjonen er slått på.
 - ✓ Kokesonens  blinker inntil stekefettet har nådd steketemperaturen. Du hører et lydsignal, og visningen slutter å blinke.
5. Ha stekefettet og deretter matvaren i stekepannen.

Slå av fryingSensor

1. Velg kokesone.
2. Still inn 0.
3. Du forlater funksjonen fryingSensor ved å bytte til en annen kokemodus.

Anbefalinger for matlaging med fryingSensor

Tabellen nedenfor viser ideelt temperaturtrinn for et utvalg av retter. Temperatur δ og tilberedningstid \ominus min avhenger av mengden, tilstanden og kvaliteten på matvarene.

	δ	\ominus min
Kjøtt		
Snitsel	4	6-10
Snitsel, panert	4	6-10
Filet	4	6-10

	δ	\ominus min
Koteletter	3	10-15
Cordon bleu, wienerschnitzel	4	10-15
Biff, blodig, 3 cm tykk	5	6-8
Biff, medium, 3 cm tykk	5	8-12
Biff, gjennomstekt, 3 cm tykk	4	8-12
T-benstek, blodig, 4,5 cm tykk	5	10-15
T-benstek, medium, 4,5 cm tykk	5	20-30
Fjærkrebryst, 2 cm tykt	3	10-20
Bacon	2	5-8
Kjøttdeig	4	6-10
Hamburger, 1,5 cm tykk	3	6-15
Kjøttkaker, 2 cm tykke	3	10-20
Pølser	3	8-20
Chorizo, fersk pølse	3	10-20
Grillspyd, kebab	3	10-20
Gyros	4	7-12

Fisk og sjømat

Fiskefilet	4	10-20
Fiskefilet, panert	4	10-20
Stekt fisk, hel	3	10-20
Sardiner	4	6-12
Scampi, reker	4	4-8
Blekksprut, sepiablekksprut	4	6-12

Eggeretter

Speilegg i smør	2	2-6
Speilegg	4	2-6
Eggerøre	2	4-9
Omelett	2	3-6
Arme riddere	3	4-8
Crêpes, blini, pannekaker, taco	5	1-3

Grønnsaker

Stekte poteter	5	6-12
Pommes frites	4	15-25
Røstipoteter	5	2-4
Løk, stekt hvitløk	2	2-10
Løkringer	3	5-10
Squash, aubergine, paprika	2	4-12
Grønn asparges	3	4-15
Sopp	4	10-15
Grønnsaker dampet i olje	1	10-20
Grønnsaker i tempuradeig	4	5-10

Dypfryste produkter

Kylling-nuggets	4	10-15
Fiskepinner	4	8-12
Pommes frites	5	4-8
Panneretter	3	6-10
Vårruller	4	10-30
Paier, kroketter	5	3-8

Sauser

	⌚	⌚ min
Tomatsaus	1	25-35
Béchamelsaus	1	10-20
Ostesaus	1	10-20
Søte sauser	1	15-25
Sauser, reduserte	1	25-35
Andre		
Stekt ost	3	7-10
Krutonger	3	6-10
Ristet brød	4	4-8
Tørre ferdigretter	1	5-10
Mandler, valnøtter, pinjekjerner, ristet	4	3-15
Popcorn	5	3-4

16.2 cookingSensor





Med denne funksjonen kan du varme opp, koke og gjennombehandle mat, også i trykkoker, og i en gryte med mye olje også fritere mat ved kontrollert temperatur.

For å kunne bruke disse funksjonene trenger du den trådløse kokesensoren til trådløs koking.

Denne funksjonen kan brukes på vanlige kokekar på alle kokesoner med trådløs kokesensor.

Temperaturtrinn

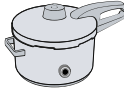
Temperaturtrinn for tilberedning av retter.

Trinn	Temperatur	Funksjoner	Kokekar
1	70 °C	Oppvarming og varmholding	
2	90 °C	Tilberedning	
3	100 °C	Oppkoking	
4	120 °C	Koking i trykkoker	
5	180 °C	Fritering	



Informasjon om funksjonen cookingSensor

- Den trådløse kokesensoren måler temperaturen i væsken gjennom silikonbunnen som er plassert i kokekaret. Korrekt måling krever at silikonbunnen er helt dekket av væsken som skal måles.
- Rammen på den trådløse kokesensoren og silikonbunnen i kokekaret må være helt tørre før du begynner med matlagingen.
- Ikke fjern den trådløse kokesensoren mens tilberedningen pågår. Vær forsiktig når du fjerner sensoren etter matlagingen. Den kan være svært varm.
- Bruk lokk for å spare strøm.
- Sett kokekaret slik at den trådløse kokesensoren vender ut mot kanten av koketoppen.

- Du må aldri rette den trådløse kokesensoren mot et annet varmt kokekar. Da kan det oppstå overoppheting.

Slå på cookingSensor

Forutsetning: Koble til den trådløse kokesensoren.

- Sett den trådløse kokesensoren på kokekaret.
- Sett et kokekar med nok væske på ønsket kokesone og legg på lokk.
- Velg den kokesonen som kokekaret med den trådløse kokesensoren står på.
- Trykk på  og velg  cookingSensor.
- Trykk deretter på midten av den trådløse kokesensoren.
- Velg temperaturtrinnet for matvaren som skal tilberedes.
 - ✓ Funksjonen er slått på.
 - ✓ Temperaturtrinnet og  lyser. Temperaturindikatoren lyser stadig sterkere rødt inntil vannet eller oljen har nådd tilsvarende temperatur for å legge i matvarene som skal kokes. Du hører et lydsignal.
- Ta av lokket etter signaltonen og tilsett matvarene. Tilbered med lokket på.

Slå av cookingSensor

- Velg kokesone.
- Sett på 0.
- ✓ Funksjonen er slått av.
- Du forlater cookingSensor ved å trykke på  og bytte til en annen kokemodus.

Anbefalinger for matlaging med cookingSensor

Tabellen nedenfor viser ideelt temperaturtrinn for et utvalg av retter. ⌚ °C og ⌚ min avhenger av mengden, tilstanden og kvaliteten på matvarene.

Oppvarming og varmholding

	⌚ °C	⌚ min
Oppvarming av gulasj	70	10-20
Varme opp gløgg	70	5-15

- trekking

	⌚ °C	⌚ min
--	------	-------

Kjøtt

Pølser	90	10-20
--------	----	-------

Fisk

Smørdampet fisk	90	15-20
-----------------	----	-------

Eggeretter

Posjerte egg	90	2-5
--------------	----	-----

Poteter

Potetballer	90	30-40
-------------	----	-------

Pasta og korn

Ris	90	25-35
Parboiled ris	90	25-35
Fullkornsriss	90	45-55
Ris, basmati, thailandsk	90	8-12
Villris	90	20-30
Polenta	90	3-8

	⌘ °C	⌚ min
Semulegrøt	90	5-10
Supper		
Instant-produkter	90	10-15
Dessert		
Risengrynsgrøt	90	40-50
Havregrøt	90	10-15
Sjokoladepudding	90	3-5
Andre		
Melk	90	3-10
- koking		
	⌘ °C	⌚ min
Kjøtt		
Karbonader/kjøttkaker	100	20-30
Kylling	100	60-90
Kalv	100	60-90
Eggeretter		
Kokte egg	100	5-10
Grønnsaker og belgfrukter		
Brokkoli	100	10-20
Blomkål	100	10-20
Rosenkål	100	30-40
Grønne bønner	100	15-30
Kikerter	100	60-90
Erter	100	15-20
Linser	100	45-60
Poteter		
Gnocchi	100	3-6
Poteter, kokte	100	30-45
Søtpotet	100	30-45
Pasta og korn		
Durumpasta	100	7-10
Fersk pasta	100	3-5
Fullkornspasta	100	7-10
Fyllt durumspasta	100	15-20
Fersk pasta, fyllt	100	5-8
Quinoa	100	10-12
Supper		
Hjemmelagde buljonger	100	60-90
Instant supper	100	5-10
Dessert		
Kompott	100	15-25
Dypfryste produkter		
Grønne bønner	100	15-30
Koking i trykkoker		
	⌘ °C	⌚ min
Kjøtt		
Kylling	120	15-25
Kalv	120	15-25

	⌘ °C	⌚ min
Grønnsaker og belgfrukter		
Grønnsaker	120	3-6
Kikerter	120	25-35
Linser	120	10-20
Bønner	120	25-35
Poteter		
Poteter	120	10-20
Søtpotet	120	10-20
Pasta og korn		
Ris	120	6-8
Fullkornsrís	120	12-18
Supper		
Hjemmelaget buljong	120	20-30
Fritering i olje		
Bruk lokk når du varmer opp oljen, og ta av lokket når du skal steke.		
	⌘ °C	⌚ min
Kjøtt		
Kylling i stykker	180	10-15
Karbonader/kjøttkaker	180	10-15
Fisk		
Innbakt fisk, panert	180	10-15
Grønnsaker og belgfrukter		
Innbakte grønnsaker, panerte	180	4-8
Champignon, panert eller innbakt	180	4-8
Dessert		
Berlinerboller, donuts og smultringer	180	5-10
Dypfryste produkter		
Pommes frites	180	4-8

16.3 Trådløs kokesensor

For å kunne bruke cookingSensor må du kjøpe en trådløs kokesensor.

Trådløs kokesensor kan kjøpes hos kundeservice, i nettbutikken eller hos en fagforhandler siemens-home.bsh-group.com.

Koble til den trådløse kokesensoren

Slik kobler du den trådløse kokesensoren til betjeningspanelet:

1. Åpne grunninnstillingene → *Side 20*
2. Velg innstillingen for kokesensor og alternativet "Legg til ny kokesensor".
3. Trykk kort i midten av den trådløse kokesensoren i løpet av 30 sekunder.
 - ▶ Etter noen få sekunder viser displayet resultatet av tilkoblingen mellom kokesensoren og betjeningspanelet.

Resultat

- ☑ Feilfri forbin- cookingSensor er tilgjengelig. delse

Resultat	
1	Feil på tilkoblingen
	Kommunikasjonsfeil – Gjenta tilkoblingsprosessen. Dersom resultatet fortsatt er 1, må du melde fra til kundeservice.
2	Feil på tilkoblingen
	Kommunikasjonsfeil – Bluetooth-kommunikasjonsfeil. Gjenta tilkoblingsprosessen. – Du trykket ikke i midten av den trådløse kokesensoren innen 30 sekunder etter at du valgte kokesone. Gjenta tilkoblingsprosessen. – Batteriet til den trådløse kokesensoren er tomt. Bytt batteri, tilbakestill den trådløse kokesensoren, og utfør tilkoblingsprosessen på nytt.

Tilbakestill trådløs kokesensor

- Trykk i midten av kokesensoren i ca. 8–10 sekunder.
- ✓ Mens du trykker, vil LED-indikatoren på den trådløse kokesensoren lyse opp tre ganger.
- ✓ Tilbakestillingen starter tredje gang LED-lampen lyser opp.

17 Trådløs kokesensor

For å kunne bruke cookingSensor må du kjøpe en trådløs kokesensor.

Trådløs kokesensor kan kjøpes hos kundeservice, i nettbutikken eller hos en fagforhandler siemens-home.bsh-group.com.

17.1 Leveringsinnhold

Etter fjerning av emballasjen må du kontrollere alle delene med henblikk på transportskader og forvisse deg om at ingen deler mangler.

- **A** Trådløs kokesensor
- **B** Silikonfeste
- **C** Sjablong

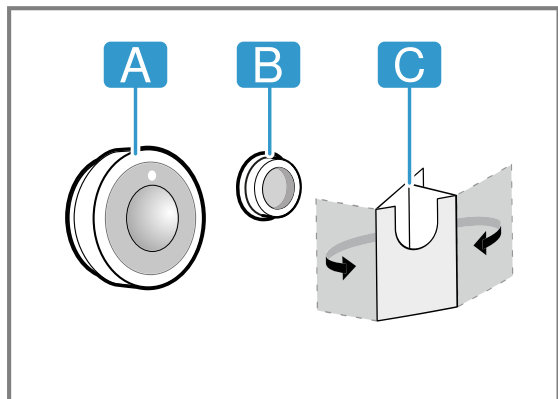

17.2 Lime på silikonfeste

Silikonfestet fester kokesensoren til kokekaret. For påsetting på kokekar:

- Limepunktet på kokekaret må være fettfritt. Rengjør kokekaret, tørk godt og rens limepunktet med f.eks. sprit.

- Nå må du ikke trykke lenger i midten av den trådløse kokesensoren.
- ✓ Når lampen slukner, er den trådløse kokesensoren tilbakestilt.
- Gjenta tilkoblingsprosessen fra og med punkt 2.

Stille inn kokepunkt

Kokepunktet for vann avhenger av høyden over havet der du bor. Dersom vannet koker for svakt eller for sterkt, kan du stille inn kokepunktet. Gjør følgende: Velg innstillingen "Still inn kokepunkt" i .

→ "Grunninnstillingene", Side 20

Grunninnstillingen er som standard stilt inn på 200–400 m. Du trenger ikke stille inn kokepunktet dersom du bor i denne høyden over havet. Ellers må du velge den innstillingen som tilsvarer høyden over havet der du bor.

Merk: Temperatur 3/100 °C holder for å koke effektivt. For en mer intensiv koking velger du en lavere høyde.

- Ta beskyttelsesfolien av silikonfestet. Lim silikonfestet i riktig høyde på utsiden av kokekaret ved hjelp av den medfølgende sjablongen.

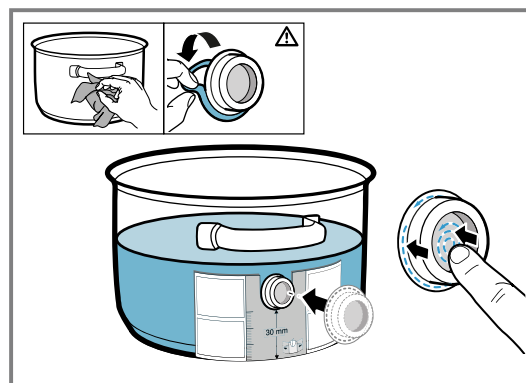

- Trykk på hele overflaten og din indre delen av silikonfestet.
- La limet tørke en times tid. Ikke bruk kokekaret eller vask det i løpet av denne tiden.

Merk: Når silikonfestet løsner, bruker du et nytt. Ved behov kan du kjøpe et sett på fem silikonfester hos en forhandler, hos vår kundeservice eller på vårt offisielle nettsted siemens-home.bsh-group.com under artikkelnummer 17007119.

Alle limtyper forringes med tiden. For å unngå dette må du sette silikonfestene på kokekarene straks etter kjøp.

17.3 Sette på trådløs kokesensor

- Pass på at silikonfestet er helt tørt før du setter på kokesensoren.

2. Plasser kokesensoren på silikonfestet slik at den sitter perfekt.

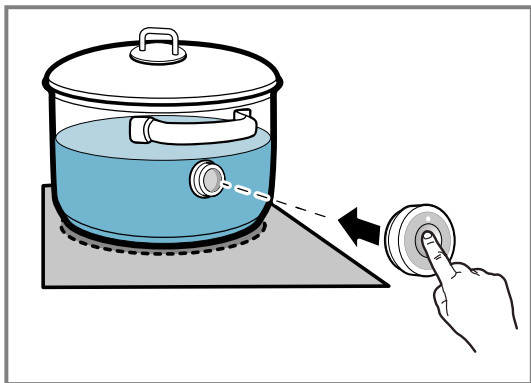

3. Sett inn et nytt batteri, og vær obs på batteripolene. Bruk bare kvalitetsbatterier av typen CR2032.

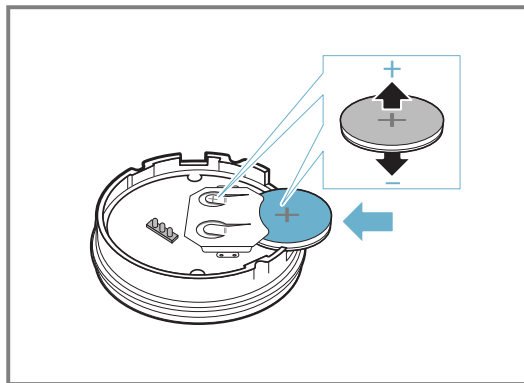

17.4 Bytte batteri

Dersom LED-lampen på den trådløse kokesensoren ikke lyser opp når du trykker, er batteriet utladet. Bytte batteri:

1. Trekk av silikondekselet fra underdelen av kokesensoren, og fjern de to skruene med en skrutrekker.

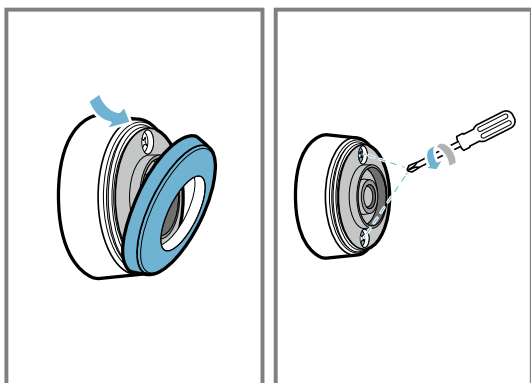

2. Åpne lokket til kokesensoren og ta batteriet ut av sokkelen.

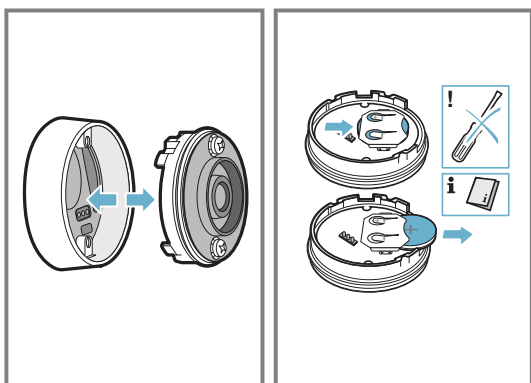

Merk: Ikke bruk gjenstander i metall når du skal ta ut batteriet. Ikke ta på batterikontaktene.

4. Lukk dekselet til kokesensoren. Utsparingene for skruene i dekselet skal stemme overens med fordypningene i underdelen. Stram skruene med en skrutrekker, og fest silikondekselet på underdelen av huset til kokesensoren.

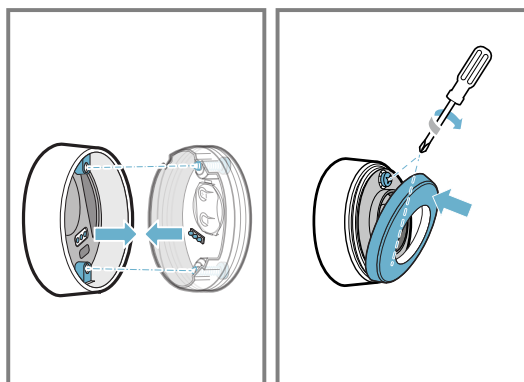

17.5 Rengjøring

Kokesensor

Rengjør den med en fuktig klut. Den må ikke settes i oppvaskmaskinen, og den må ikke bli våt. Når du ikke bruker kokesensoren, fjerner du den fra kokekaret og oppbevarer den på et rent og sikkert sted unna varmekilder.

Silikonfeste

Rengjør og tørk festet før du setter på kokesensoren. Egnert for oppvaskmaskin.

Merk: La ikke kokekar med silikonfeste ligge i såpevann over lengre tid.

Vinduet til den trådløse kokesensoren

Hold vinduet rent og tørt. Gjør følgende:

1. Fjern fettsprut og smuss regelmessig.

2. Rengjør med en myk klut eller bomullspinne og vinduspusemiddel.

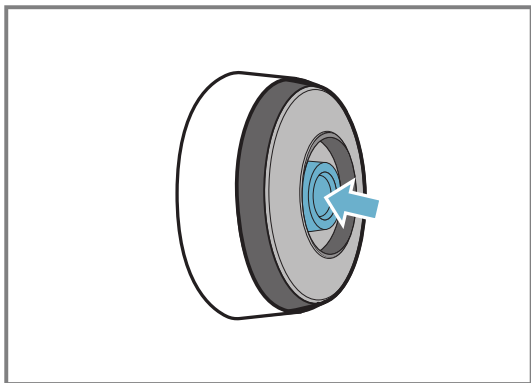

Merknader

- Ikke bruk harde og ru gjenstander som børster eller skuresvamber og ikke bruk skuremidler når du skal rengjøre koketoppen.

- For å unngå smuss og riper på vinduet til den trådløse kokesensoren bør du unngå å berøre den med fingrene.

17.6 Samsvarserklæring

Herved erklærer BSH Hausgeräte GmbH at apparatet med funksjonen trådløs kokesensor oppfyller grunnleggende krav og øvrige relevante bestemmelser i direktiv 2014/53/EU.

En utførlig samsvarserklæring iht. direktiv RED finner du på siemens-home.bsh-group.com på produktsiden for apparatet under overskriften Tilleggsdokumenter.

Logoene og merket Bluetooth® er registrerte varemerker som tilhører Bluetooth SIG, Inc., og BSH Hausgeräte GmbH bruker dem utelukkende og konsekvent på lisens. Alle andre merker og handelsnavn tilhører de enkelte selskapene.

18 Matrett-assistent

Med denne funksjonen kan du tilberede alle typer koke- eller stekevarer. Apparatet velger selv den optimale innstillingen.

Oppskriftene til funksjonen cookingSensor er tilgjengelige først når den trådløse kokesensoren er koblet til.

18.1 Slå på matrett-assistenten

1. Velg en kokesone.
2. Trykk på den aktive kokemodusen og velg .

3. Velg ønsket programgruppe og koke-/stekevarer.
4. Følg anvisningene i displayet.

18.2 Avbryte matrett-assistenten

1. Velg kokesone.
 2. Velg den aktive kokemodusen og bytt til en annen kokemodus.
- ✓ Funksjonen er slått av.

19 Barnesikring

Platetoppen er utstyrt med en barnesikring. Denne kan brukes for å hindre at barn slår på platetoppen.

19.1 Aktivere barnesikringen

Forutsetninger

- Koketoppen er slått på.
 - Alle kokesonene er slått av.
1. Åpne dokkingmenyen.
 2. Trykk på .
- ✓ Koketoppen er sperret.

19.2 Slå av Barnesikring

- ▶ Følg anvisningene i displayet.
- ✓ Sperren er opphevet.

19.3 Automatisk barnesikring

Du kan også aktivere barnesikringen automatisk hver gang du slår av koketoppen.

Mer informasjon om hvordan du slår funksjonen på og av, finner du i kapittelet Grunninnstillinger → Side 20.

20 Vaskebeskyttelse

Med denne funksjonen kan du sperre betjeningspanelet slik at du ikke endrer noen innstillinger under rengjøring. Låsingen har ingen innvirkning på hovedbryteren.

20.1 Slå på Vaskebeskyttelse

1. Åpne dokkingmenyen.

2. Trykk på . Du hører et lydsignal.
- ✓ Betjeningspanelet er låst i 30 sekunder.
 - ✓ Etter 30 sekunder høres et signal, og sperringen av betjeningspanelet opphører.

20.2 Slå av Vaskebeskyttelse

Følg anvisningene i displayet for å oppheve funksjonen før tiden.

21 Individuell sikkerhetsutkobling

Hvis en kokesone har stått på lenge uten at du har endret noen innstillinger, kobles sikkerhetsfunksjonen inn. Det vises en melding i displayet og kokesonen slutter å varme.

Trykk på en vilkårlig knapp for å slå av visningen og stille inn kokesonen på nytt.

22 Grunninnstillingene

Du kan tilpasse grunninnstillingene til apparatet etter dine personlige behov.

22.1 Oversikt over grunninnstillingene

Innstilling	Beskrivelse og alternativer
Språk	Endre apparatets displayspråk.
Home Connect	Med denne funksjonen kan du koble apparatet til hjemmenettverket og en mobil enhet.
cookConnect System	Med denne funksjonen kan du styre bestemte funksjoner for ventilatoren via koketoppen.
Lydsignaler	Med denne funksjonen kan du velge varseltonen apparatet skal bruke.
Varighet på varselsignalet	Med denne funksjonen kan du endre varigheten på varselsignalet.
Tastelyd	Med denne funksjonen kan du velge om apparatet skal lage lyd når du trykker på knappene på berøringsdisplayet.
Lysstyrke	Endre lysstyrken på displayet.
flexInduction	Med denne funksjonen kan du stille inn funksjonens innkoblingsmodus når koketoppen slås på: to uavhengige kokesoner eller én enkelt sone.
powerMove Plus	Med denne funksjonen kan du endre de forhåndsinnstilte effekttrinnene til de tre kokeområdene i Flex Zone.
Barnesikring	Med denne funksjonen kan du automatisk låse koketoppen for å hindre at barn kan slå på apparatet.
quickStop-funksjon	Gjør det mulig å slå av kokesonen raskt direkte i hoveddisplayet.
Merkelogo	Med denne funksjonen kan du stille inn om merkelogoen skal vises når du slår på koketoppen.
reStart	Med denne funksjonen kan du stille inn hvor lenge apparatet skal huske de sist brukte innstillingene etter at du slår av apparatet.

Innstilling	Beskrivelse og alternativer
Effektbegrensning	Dermed kan du ved behov begrense koketoppens totale effekt i samsvar med kravene i el-installasjonen. Hvilke innstillinger som er tilgjengelige, avhenger av koketoppens maksimale effekt. De nøyaktige opplysningene finner du på typeskiltet. Dersom funksjonen er slått på og koketoppen når den innstilte effektgrensen, vises _ og du kan ikke velge høyere effekttrinn.
Visning av energiforbruk	Viser det totale energiforbruket fra koketoppen ble slått på til den ble slått av i kWh. Visningens nøyaktighet avhenger bl.a. av spenningskvaliteten i strømmettet.
Kokesensor	Legg til en ny trådløs kokesensor.
Stille inn kokepunkt	Still inn høyden over havet på stedet du befinner deg slik at kokesensoren fungerer nøyaktig.
Kokekar-test	Med denne funksjonen kan du kontrollere kvaliteten på kokekaret.
Informasjon om apparatet	Med denne funksjonen kan du hente opp informasjon om apparatet.
Fabrikkinnstillinger	Tilbakestiller alle innstillingene til fabrikkinnstillinger.

22.2 Åpne grunninnstillingene

Forutsetning: Alle kokesonene må være slått av.

1. Åpne dokkingmenyen.
2. Trykk på .
3. Sveip med fingeren for å bla igjennom de tilgjengelige innstillingene.
4. Trykk på en innstilling for å åpne undermenyen og velge ønsket alternativ.
Trykk på ← i en undermeny for å komme tilbake til forrige meny.
5. Før du går ut av grunninnstillingene må du lagre eller avbryte innstillingene i bekreftelsesskjerm bildet.
6. Trykk på ← for å gå ut.

23 Kokekar-test

Kvaliteten på kokekaret har stor innvirkning på varigheten og resultatet av matlagingen. Med denne funksjonen kan du kontrollere kvaliteten på kokekaret.

Før du kontrollerer kokekaret, må du forsikre deg om at størrelsen på kokekarbunnen stemmer overens med størrelsen på kokesonen som skal brukes. Det er tilgjengelig via grunninnstillinger. → Side 20

23.1 Utføre Kokekar-test

Den fleksible kokesonen er stilt inn som én enkelt kokesone, slik at du kun kontrollerer ett enkelt kokekar.

1. Fyll kokekaret med ca. 200 ml vann og sett det midt på den kokesonen som samsvarer best med størrelsen på kokekarbunnen. Dette skal gjøres ved romtemperatur.

2. Åpne grunninnstillingene og velg alternativet "Test av kokekar".
3. Følg veiledningen i displayet.
- ✓ Etter 10 sekunder vises resultatet i kokesonedisplayet.

Merk: Slå på funksjonen ved å gå tilbake til grunninnstillingsmenyen og velge Kokekar-test.

24 Home Connect

Dette apparatet er nettverkskompatibelt. Koble apparatet til en mobil enhet for å betjene funksjonene via Home Connect-appen, tilpasse grunninnstillingene eller overvåke aktuell driftsstatus.

Home Connect-tjenestene er ikke tilgjengelige i alle land. Hvorvidt Home Connect-funksjonen er tilgjengelig eller ikke, avhenger av om Home Connect-tjenestene er tilgjengelige i ditt land. Du finner mer informasjon om dette på: www.home-connect.com.

Home Connect-appen leder deg gjennom hele registreringsprosessen. Gjør innstillinger ved å følge anvisningene i Home Connect-appen.

Tips: Følg også anvisningene i Home Connect-appen.

Merknader

- Følg sikkerhetsinstruksene i denne bruksanvisningen og sørg for at disse også følges dersom du styrer apparatet via Home Connect-appen.
→ "Sikkerhet", Side 2
- Betjening direkte på apparatet har alltid forrang. Når apparatet betjenes direkte, kan ikke Home Connect-appen brukes til betjening.
- I nettverkstilkoblet standby-modus trenger apparatet maks. 2 W.

24.1 Konfigurere Home Connect

Forutsetninger

- Apparatet må være koblet til strømmettet og slått på.
- Du må ha en mobil enhet med oppdatert versjon av operativsystemet iOS eller Android, f.eks en smarttelefon.
- Maskinen innenfor hjemmenettverkets (Wi-Fi) rekkevidde.
- Den mobile enheten og apparatet må være innen rekkevidde av det trådløse hjemmenettverket.

1. Skann den følgende QR-koden.



Via QR-koden kan du installere Home Connect-appen og koble til apparatet.

2. Følg veiledningen i Home Connect-appen.

24.2 Oversikt over Home Connect-innstillingene

I grunninnstillingene for koketoppen kan du tilpasse innstillinger for Home Connect og nettverksinnstillinger. Koketoppen viser innstillingen "Still inn med assistent" når koketoppen ikke er koblet på hjemmenettverket. Koketoppen viser alle de andre innstillingene hvis det allerede er blitt opprettet forbindelse til hjemmenettverket.

Innstilling	Beskrivelse og alternativer
Still inn med assistent	Du kan koble koketoppen til hjemmenettverket automatisk eller manuelt. <ul style="list-style-type: none"> ▪ Still inn med assistent (automatisk tilkobling til hjemmenettverket).¹ ▪ Still inn med assistent: ingen WPS-funksjon (manuell tilkobling til hjemmenettverket).
Koble til appen	Du kan knytte koketoppen til én eller flere Home Connect-kontoer.
Innstilling via app	<ul style="list-style-type: none"> ▪ Av: Appen viser kun aktuell status for koketoppen. ▪ På¹: Du kan sende innstillinger for tilberedning fra appen til koketoppen. Du må bekrefte de sendte innstillingene på koketoppen.
Wi-Fi	Du kan slå av koketoppens trådløse modul og dermed koble den fra det trådløse nettverket. <ul style="list-style-type: none"> ▪ Deaktivert: Trådløs modul er slått av. ▪ Aktivert¹: Trådløs modul tilkoblet.
Koble fra nettverket	Du kan slette de lagrede tilkoblingene til hjemmenettverket. Nettverkstilkoblingen slettes også hvis du tilbakestiller koketoppen til fabrikkinnstillinger.
Apparatinfo	Du kan vise informasjon om Home Connect og nettverket.

24.3 Symbol for trådløst nettverk

Symbolet for trådløst nettverk i hovedskjermbildet endrer seg avhengig av statusen og kvaliteten på tilkoblingen og Home Connect-serverens tilgjengelighet. Dersom du trykker vedvarende på symbolet i minst 2 sekunder, vil displayet vise en beskrivelse for symbolet.

¹ Fabrikkinnstilling

24.4 Deaktiver nettverksforbindelse

- ▶ Gå til grunninnstillingene og velg innstillingen "Koble fra nettverksforbindelse".
- ✓ Forbindelsen til WiFi (N) blir deaktivert.

24.5 Endre innstillinger via Home Connect-appen

Med Home Connect-appen kan du endre innstillingene for kokesonene og sende dem til koketoppen.

Forutsetninger

- Koketoppen er koblet til hjemmenettverket og Home Connect-appen.
 - For at du skal kunne stille inn koketoppen via Home Connect-appen, må grunninnstillingen "Innstilling via app" være aktivert. Ved levering er grunninnstillingen aktivert. Når overføring av innstillinger er deaktivert, er det kun driftsstatus for koketoppen som vises i Home Connect-appen.
1. Utfør innstillingene i Home Connect-appen og send dem til koketoppen.
Følg veiledningen i Home Connect-appen.
På koketoppen må du bekrefte innstillinger som du sender til koketoppen fra Home Connect-appen.
 - ✓ Når innstillinger for tilberedning overføres til en kokesone, vises det en melding på displayet.
 2. Bekreft innstillingen ved å trykke på "Bruk".
 3. Avvis innstillingen ved å trykke på "Forkast".

24.6 Programvareoppdatering

Med funksjonen programvareoppdatering oppdateres apparatets programvare, for eksempel for optimalisering, utbedring av feil, sikkerhetsrelevante oppdateringer og ekstra funksjoner og tjenester.

Forutsetningen er at du er registrert Home Connect-bruker, har installert appen på din mobile enhet og er tilkoblet Home Connect-serveren.

Så snart en programvareoppdatering er tilgjengelig, informerer Home Connect-appen deg om dette, og du kan starte programvareoppdateringen med appen. Etter fullført nedlasting kan du starte installasjonen fra Home Connect-appen når du er tilkoblet ditt trådløse hjemmenettverk (WiFi). Når installasjonen er ferdig, blir du informert om det via Home Connect-appen.

Merknader

- Programvareoppdateringen består av to trinn.

- Først må den lastes ned.
- Deretter installeres den på apparatet ditt.
- Du kan fortsatt bruke apparatet under nedlastingen. Programvareoppdateringer kan også lastes ned automatisk, avhengig av dine personlige innstillinger i appen.
- Installasjonen tar noen minutter. Du kan ikke bruke apparatet ditt mens installasjonen pågår.
- Ved sikkerhetsrelevante oppdateringer anbefales det å utføre installasjonen så raskt som mulig.

24.7 Fjerndiagnose

Kundeservice får tilgang til vaskemaskinen via fjerndiagnostisering hvis du henvender deg til dem med ønske om dette, vaskemaskinen er koblet til Home Connect serveren og fjerndiagnostisering er tilgjengelig i det landet hvor du bruker vaskemaskinen.

Tips: Nærmere informasjon samt opplysninger om hvorvidt fjerndiagnostisering er tilgjengelig i ditt land, finner du i service-/support-området på det lokale nettstedet: www.home-connect.com.

24.8 Personvern

Vær oppmerksom på informasjonen om personvern.

Første gang du kobler apparatet til en hjemmenettverk som er koblet til Internett, overfører apparatet ditt data i følgende kategorier til Home Connect serveren (førstegangsregistrering):

- Unik apparat-ID (består av apparatnøklene samt MAC-adressen til den monterte Wi-Fi-kommunikasjonsmodulen).
- Sikkerhetssertifikat for Wi-Fi-kommunikasjonsmodulen (for datateknisk sikring av forbindelsen).
- Programvare- og maskinvareversjonen til apparatet ditt.
- Status for en eventuell tidligere tilbakestilling til fabrikkinnstillingene.

Denne førstegangsregistreringen klargjør bruken av Home Connect-funksjonene og trengs første gang du vil bruke Home Connect-funksjonene.

Merk: Vær oppmerksom på at Home Connect-funksjonene kun kan brukes sammen med Home Connect-appen. Du finner informasjon om personvern i Home Connect-appen.

25 Platetoppbasert ventilatorstyring

Dersom både koketoppen og ventilatoren er Home Connect-kompatible, kan du koble dem sammen i Home Connect-appen. Da kobler du begge apparatene til Home Connect og følger veiledningen i appen.

Merknader

- Betjeningen på ventilatoren har alltid forrang. Mens apparatet betjenes direkte, kan ikke den koketoppbaserte ventilatorstyringen brukes.
- Du må bruke Home Connect-appen for å opprette forbindelse til ventilatoren.

25.1 Tilbakestille Home Connect-innstillingene

Hvis det oppstår problemer med å koble apparatet til det trådløse hjemmenettverket (Wi-Fi), eller hvis du vil logge apparatet inn på et annet trådløst hjemmenettverk (Wi-Fi), kan du tilbakestille Home Connect-innstillingene.

Merk: Når du tilbakestiller Home Connect-innstillingene, frakobles kanskje også forbindelsen til en ev. tilkoblet ventilator.

1. Åpne grunninnstillingene ved å trykke på .
2. Velg innstillingen "Ventilatorstyring".

3. Trykk på "Koble fra forbindelsen".

25.2 Styring av ventilatoren via koketoppen

I grunninnstillingene for koketoppen kan du stille inn hvordan ventilatoren skal reagere, avhengig av inn- og utkobling av koketoppen eller enkelte kokesoner. Du kan utføre ytterligere innstillinger ved hjelp av kokesonens betjeningslementer.

Innstilling av viften

- Trykk på  i innstillingsområdet.
- ✓ Displayet viser innstilt viftetrinn.
- Velg et viftetrinn.
Du kan velge mellom trinn 1, 2 og 3.
Still inn et intensivtrinn ved å trykke på **int 1** eller **int 2**.

Slå av viften

- Trykk på  i innstillingsområdet.
- Velg viftetrinn 0.

Slå på automatisk modus

- Trykk på  i innstillingsområdet.
- Velg auto.
- ✓ Ved damputvikling startes viften automatisk.

Slå av automatisk modus

- Trykk på  i innstillingsområdet.
- Velg viftetrinn 0.

Innstilling av hettens belysning

Du kan slå ventilatorens lys på og av på betjeningspanelet på koketoppen.

- ▶ Slå på lyset ved å trykke på  i hovedvisningen.

25.3 Oversikt over innstillingene for avtrekksstyringen

I grunninnstillingene for koketoppen kan du stille inn hvordan ventilatoren skal reagere, avhengig av inn- og utkobling av koketoppen eller enkelte kokesoner.

Displayet viser kun innstillingene når apparatet er koblet til en ventilator.

Innstilling ¹	Valg	Beskrivelse
Viftestyling (automatisk start)	<ul style="list-style-type: none"> Slått av - Ved behov må ventilatoren slås på manuelt. Slått på i automatisk modus² - Ventilatoren slås på i automatisk modus når en kokesone slås på. Slått på i standard modus - Ventilatoren slås på med et fast innstilt trinn når en kokesone slås på. 	Du kan stille inn om og hvordan viften skal starte når koketoppen slås på.
Etterutlufting	<ul style="list-style-type: none"> Vifte av. Slått på i automatisk modus.² Slått på med standard etterutlufting. Ingen endring i vifteinnstillingene når koketoppen slås av. 	Du kan stille inn om og hvordan viften skal fortsette å gå når koketoppen slås av.
Lys på automatisk	<ul style="list-style-type: none"> Av På² – Belysningen slås på når koketoppen slås på. 	Du kan stille inn om lyset i ventilatoren skal slås på automatisk sammen med koketoppen.
Lys av automatisk	<ul style="list-style-type: none"> Av² På – Belysningen slås av når koketoppen slås av. 	Du kan stille inn om lyset i ventilatoren skal slås av automatisk sammen med koketoppen.
Koble fra forbindelsen	-	Med denne innstillingen tilbakestiller du de lagrede tilkoblingene til hjemmenettverket og til ventilatoren.

26 Rengjøring og pleie

Rengjør og vedlikehold vaskemaskinen omhyggelig, slik at den holder seg funksjonsdyktig i lang tid.

26.1 Rengjøringsmiddel

Egnede rengjøringsmidler og glasskrape fås hos kundeservice, hos en forhandler eller i nettbutikken siemens-home.bsh-group.com.

¹ Avhengig av apparatets utstyr

² Fabrikkinnstilling (kan variere, avhengig av apparattype)

OBS

Uegnedede rengjøringsmidler kan skade apparatets overflater.

- ▶ Bruk aldri uegnede rengjøringsmidler.
- ▶ Ikke bruk rengjøringsmidler så lenge platetoppen fortsatt er varm. Det kan føre til merker på overflaten.

Uegnedede rengjøringsmidler

- Ufortynnet vaskemiddel
- Rengjøringsmiddel for oppvaskmaskiner
- Skuremidler
- Aggressive rengjøringsmidler som f.eks. stekeovns-spray eller flekkfjerner
- Skuresvamper
- Høytrykksspyler og dampstråle

26.2 Rengjøre platetoppen

Rengjør koketoppen hver gang den har vært i bruk, slik at rester av matvarer ikke brenner seg fast.

Forutsetning: Koketoppen må være kald. Det er kun dersom det er sukkerflekker, risstivelse, plast eller aluminiumsfolie på koketoppen at den ikke må avkjøles.

1. Fjern hardnakkert smuss med en glasskrape.
2. Rengjør koketoppen med et rensmiddel for glasskeramikk. Følg rengjøringsanvisningene på pakningen til rengjøringsmiddelet.

Tips

- Du oppnår gode rengjøringsresultater med en spesialsvamp for glasskeramikk.
- Hvis du holder bunnen av kokekaret rent, holder overflaten på koketoppen seg i god stand.

26.3 Rengjøring av platetoppamme

Dersom det er smuss eller flekker på platetoppammen etter bruk, må den rengjøres.

Merk: Ikke bruk glasskrape.

1. Rengjør platetoppammen med varmt såpevann og en myk klut. Vask nye svamper grundig før bruk.
2. Tørk deretter over med en myk klut.

27 Utbedring av feil

Du kan selv utbedre små feil på apparatet. Benytt deg av informasjonen om feilsøking før du tar kontakt med kundeservice. På den måten unngår du unødige kostnader.

⚠ ADVARSEL – Fare for personskade!

Ukyndige reparasjoner er farlig.

- ▶ Kun opplært fagpersonell skal utføre reparasjoner på apparatet.
- ▶ Ta kontakt med kundeservice dersom apparatet er defekt.
→ "Kundeservice", Side 26

⚠ ADVARSEL – Fare for elektrisk støt!

Ukyndige reparasjoner er farlig.

- ▶ Kun opplært fagpersonell skal utføre reparasjoner på maskinen.
- ▶ Det må kun brukes originale reservedeler til reparasjon av maskinen.
- ▶ Dersom det oppstår skader på strømledningen eller apparatets forbindelseskabel, må den skiftes ut med en spesiell strømledning eller spesiell forbindelseskabel for apparatet, som kan bestilles hos produsenten eller kundeservice.
- ▶ Dersom det oppstår skader på apparatets strømkabel, må den skiftes ut av opplært fagpersonell.

27.1 Advarsler

Dersom det oppstår et problem, vises automatisk informasjon, advarsler eller feilmeldinger i displayet. Følg anvisningene i berøringsdisplayet for å løse problemet. Ta om nødvendig kontakt med kundeservice og oppgi den nøyaktige feilkoden.

Merknader

- Dersom det oppstår en feil, går ikke apparatet i standby-modus.
- For å beskytte apparatets elektroniske komponenter mot overoppheting eller elektrisk støt kan platetoppen redusere effekttrinnet midlertidig.

27.2 Anvisninger i displayet

Feil	Årsak og feilsøking
Koketoppen slår seg ikke på.	Strømforsyningen er brutt. ▶ Kontroller om det er strømbrudd ved hjelp av andre elektriske apparater.
	Apparatet er ikke tilkoblet i henhold til koblingsskjemaet. ▶ Koble til apparatet i henhold til koblingsskjemaet.
	Feil i elektronikken ▶ Dersom du ikke klarer å utbedre feilen, må du kontakte teknisk kundeservice.
Berøringsdisplayet reagerer ikke eller er blokkert.	Betjeningspanelet er fuktig, eller det er tildekket av en gjenstand. ▶ Tørk av betjeningspanelet eller fjern gjenstanden.

Feil	Årsak og feilsøking
Kokesonens effekttrinn kan ikke økes.	Koketoppens totale effekt har blitt begrenset. <ul style="list-style-type: none"> ▶ Tilpass den totale effekten i grunninnstillingene, under Maksimalt effektopptak. ▶ Dersom kokekaret er svært stort, kan det påvirke det maksimale effekttrinnet på samme koketopphalvdel. Sett kokekaret på plass igjen.
Lydsignal	Det befinner seg en gjenstand på berøringsdisplayet. <ol style="list-style-type: none"> 1. Fjern gjenstanden og still inn koketoppen igjen. 2. Ikke sett varme kokekar på betjeningspanelet.
Koketoppen reagerer uvanlig eller lar seg ikke betjene normalt.	Det er oppstått en feil i elektronikken. <ol style="list-style-type: none"> 1. Slå av apparatet via hovedsikringen i huset eller den aktuelle sikringen i sikringsskapet. 2. Vent noen sekunder og koble apparatet til igjen.
En eller alle kokesonene ble slått av automatisk.	Elektronikken er overopphetet og har slått av én eller alle kokesoner. Et varmt kokekar står i området ved betjeningsfeltet. For å beskytte elektronikken er kokesonen blitt slått av. Kokesonen er overopphetet og er blitt slått av for å beskytte benkeplaten.
Funksjonen for innstillingsoverføring kan ikke aktiveres.	Feil i elektronikken <ul style="list-style-type: none"> ▶ Avslutt feilvisningen ved å trykke på en vilkårlig knapp. Lag mat som vanlig, uten å bruke funksjonen flexMotion. Kontakt kundeservice.
FlexPlus-kokesonen kan ikke aktiveres.	Feil i elektronikken <ul style="list-style-type: none"> ▶ Bekreft feilvisningen ved å trykke på en vilkårlig sensor. Du kan fortsatt lage mat med de øvrige kokesonene. Kontakt teknisk kundeservice.
<i>E7010</i>	Koketoppen klarer ikke å opprette forbindelse til hjemmenettverket eller ventilatoren. <ol style="list-style-type: none"> 1. Bekreft feilen ved å trykke på et vilkårlig sensorfelt. Du kan lage mat som vanlig, uten tilkobling. 2. Meld fra til teknisk kundeservice dersom problemet vedvarer.
<i>E8202</i>	Kokesensoren er overopphetet, og kokesonen er blitt slått av. <ul style="list-style-type: none"> ▶ Vent til kokesensoren er tilstrekkelig avkjølt, og aktiver funksjonen på nytt.
<i>E8203</i>	Kokesensoren er overopphetet, og alle kokesoner er blitt slått av. <ul style="list-style-type: none"> ▶ Når kokesensoren ikke er i bruk, må du ta den av kokekaret og oppbevare den på god avstand fra kokesoner og varmekilder. Slå på kokesonene.
<i>E8204</i>	Batteriet til kokesensoren er nesten tomt. Neste tilberedning kan bli avbrutt på grunn av utladet batteri. <ul style="list-style-type: none"> ▶ Bytt batteriet 3V CR2032. Du finner nærmere informasjon i avsnitt → "Bytte batteri", Side 18
<i>E8205</i>	Forbindelsen til kokesensoren er brutt. <ul style="list-style-type: none"> ▶ Slå av funksjonen og aktiver den igjen.
<i>E8206</i>	Kokesensoren er ødelagt/defekt. <ul style="list-style-type: none"> ▶ Kontakt teknisk kundeservice.
Visningen for den trådløse kokesensoren lyser ikke.	Den trådløse kokesensoren reagerer ikke og displayet lyser ikke. <ul style="list-style-type: none"> ▶ Bytt batteriet 3V CR2032. Du finner nærmere informasjon i avsnitt . → "Bytte batteri", Side 18 ▶ Dersom problemet vedvarer, må du trykke på symbolet på kokesensoren i 8–10 sekunder og koble kokesensoren til koketoppen på nytt. Du finner nærmere informasjon i avsnittet . → "Koble til den trådløse kokesensoren", Side 16 ▶ Meld fra til teknisk kundeservice dersom problemet vedvarer.
Lyset i sensoren blinker to ganger.	Batteriet til kokesensoren er nesten tomt. Neste tilberedning kan bli avbrutt på grunn av utladet batteri. <ul style="list-style-type: none"> ▶ Bytt batteriet 3V CR2032. Du finner nærmere informasjon i avsnitt . → "Bytte batteri", Side 18
Lyset i sensoren blinker tre ganger.	Forbindelsen til kokesensoren er brutt. <ul style="list-style-type: none"> ▶ Trykk på symbolet på kokesensoren i 8–10 sekunder og koble kokesensoren til koketoppen på nytt. → "Koble til den trådløse kokesensoren", Side 16
<i>E 9000/E9010</i>	Feil med driftsspenningen, og den befinner seg utenfor normalt driftsområde. <ul style="list-style-type: none"> ▶ Kontakt strømleverandøren.

Feil	Årsak og feilsøking
U400/E9011	Platetoppen er ikke riktig tilkoblet. ▶ Koble platetoppen fra strømmettet. Koble til platetoppen i henhold til koblings-skjemaet.
Kokesonene varmer ikke, og vises.	Demomodus er aktivert. 1. Koble koketoppen fra strømmettet og koble den til igjen etter noen sekunder. 2. Deaktiver demomodus i grunninnstillingene innen 3 minutter.

27.3 Normale lyder fra apparatet

Induksjonstopper kan av og til forårsake lyder eller vibrasjoner som summing, hvesing, knitring, viftestøy eller rytmisk støy.

28 Avfallsbehandling

28.1 Avfallsbehandling av gammelt apparat

Med miljøvennlig avfallsbehandling kan verdifulle råstoffer gjenvinnes.

1. Trekk ut strømkabelens støpsel.
2. Kapp av strømkabelen.
3. Kast apparatet på en miljøvennlig måte.
Du kan innhente informasjon om aktuelle muligheter for avfallsbehandling hos en spesialisert forhandler eller hos kommuneadministrasjonen der du bor.



Dette apparatet er klassifisert i henhold til det europeiske direktivet 2012/19/EU om avhending av elektrisk- og elektronisk utstyr (waste electrical and electronic equipment – WEEE). Direktivet angir rammene for innlevering og gjenvinning av innbytteprodukter.

29 Samsvarserklæring

Herved erklærer BSH Hausgeräte GmbH at apparatet med Home Connect-funksjonalitet overholder grunnleggende krav og øvrige bestemmelser i direktiv 2014/53/EU.

En utførlig RED-samsvarserklæring finner du, i tillegg til øvrige dokumenter, på produksiden for ditt apparat på internettadressen siemens-home.bsh-group.com.



2,4-GHz-bånd (2400–2483,5 MHz): maks. 100 mW

5 GHz-bånd (5150–5350 MHz + 5470–5725 MHz): maks. 50 mW

	BE	BG	CZ	DK	DE	EE	IE	EL	ES
	FR	HR	IT	CY	LI	LV	LT	LU	HU
	MT	NL	AT	PL	PT	RO	SI	SK	FI
	SE	NO	CH	TR	IS	UK (NI)			

5 GHz WLAN (Wi-Fi): Kun til innendørs bruk.

AL	BA	MD	ME	MK	RS	UK	UA
----	----	----	----	----	----	----	----

5 GHz WLAN (Wi-Fi): Kun til innendørs bruk.

30 Kundeservice

Innenfor EØS får du funksjonsrelevante original-reservedeler i samsvar med gjeldende økodesigndirektivet hos vår kundeservice i minst 10 år fra apparatet bringes ut på markedet.

Merk: I rammen av produsentens garantivilkår er bruk av kundeservice gratis.

Du finner detaljert informasjon om garantitid og garantivilkår i ditt land ved å skanne QR-koden i det vedlagte dokumentet om servicekontakter og garanti, hos kundeservice, forhandler eller på nettsiden vår.

Når du tar kontakt med kundeservice, trenger du produktnummer (E-Nr.) og produksjonsnummer (FD) for apparatet.

Du finner kontaktinformasjonen til kundeservice ved å skanne QR-koden i det vedlagte dokumentet om servicekontakter og garanti eller på nettsiden vår. Du finner informasjonen i henhold til forskrift EU 66/2014 og (EU) 2023/826 på nettet under siemens-home.bsh-group.com på produktsiden og servicesiden til apparatet ditt, i bruksanvisningen og tilleggsdokumenter.

31 Testretter

Disse innstillingsanbefalingene er beregnet på testinstillinger for å forenkle testingen av våre apparater. Testene er blitt utført med våre kokekarsett for induksjonstopper. Ved behov kan du kjøpe disse tilbehørssettene hos en forhandler, hos kundeservice eller i vår nettbutikk.

31.1 Smelte overtrekkssjokolade

Ingredienser: 150 g mørk sjokolade (55 % kakao).

- Kjele Ø 16 cm uten lokk
 - Koking: effekttrinn 1.5

31.2 Varme opp og holde linsegryte varm

Oppskrift iht. DIN 44550

Starttemperatur 20 °C

Oppvarming uten omrøring

- Kjele Ø 16 cm med lokk. Mengde: 450 g
 - Oppvarming: varighet på 1 min. og 30 sek., effekttrinn 9
 - Viderekoking: effekttrinn 1.5
- Kjele Ø 20 cm med lokk. Mengde: 800 g
 - Oppvarming: varighet på 2 min. og 30 sek., effekttrinn 9
 - Viderekoking: effekttrinn 1.5

31.3 Varme opp og holde linsegryte varm

F.eks.: linsediameter 5-7 mm. Starttemperatur 20 °C

Rør om etter 1 min. oppvarming

- Kjele Ø 16 cm med lokk. Mengde: 500 g
 - Oppvarming: varighet på ca. 1 min. 30 sek., effekttrinn 9
 - Viderekoking: effekttrinn 1.5
- Kjele Ø 20 cm med lokk. Mengde: 1 kg
 - Oppvarming: varighet på ca. 2 min. 30 sek., effekttrinn 9
 - Viderekoking: effekttrinn 1.5

31.4 Béchamelsaus

Melketemperatur: 7 °C

- Kasserolle Ø 16 cm uten lokk. Ingredienser: 40 g smør, 40 g mel, 0,5 l melk med 3,5 % og en klype salt

30.1 Produktnummer (E-Nr.) og produksjonsnummer (FD)

Du finner produktnummeret (E-Nr.) og produksjonsnummeret (FD) på apparatets typeskilt.

Typeskiltet finner du:

- på apparatpasset.
- på undersiden av platetoppen.

Produktnummeret (E-Nr.) står også på glasskeramikken. Du kan også vise kundeserviceindeksen (KI) og produksjonsnummeret (FD) i Grunninnstillinger → *Side 20*.

Du kan skrive ned opplysningene, slik at du har data for apparatet og telefonnummeret til kundeservice raskt tilgjengelig når du trenger dem.

Tilberede béchamelsaus

1. Smelt smør, rør inn mel og salt, og varm opp alt sammen.
 - ▶ Oppvarming: varighet 6 min., effekttrinn 2
2. Ha melken i melblandingen og kok opp under stadig omrøring.
 - ▶ Oppvarming: varighet på 6 min. og 30 sek., effekttrinn 7
3. Når béchamelsausen har kokt opp, fortsetter du å røre konstant i 2 minutter mens kasserollen står på kokesonen.
 - ▶ Viderekoking: effekttrinn 2

31.5 Koke risengrynsgrøt med lokk

Melketemperatur: 7 °C

1. Varm opp melken til kokepunktet. Ikke bruk lokk under oppvarmingen. Rør om etter 10 min oppvarming.
2. Still inn anbefalt effekttrinn, og ha ris, sukker og salt oppi melken.

Tilberedningstid inklusive oppkoking er ca. 45 min.

- Kasserolle Ø 16 cm. Ingredienser: 190 g rundkornet ris, 90 g sukker, 750 ml melk med 3,5 % fett og 1 g salt
 - Oppvarming: varighet på ca. 5 min. 30 sek., effekttrinn 8.5
 - Viderekoking: effekttrinn 3
- Kasserolle Ø 20 cm. Ingredienser: 250 g rundkornet ris, 120 g sukker, 1 l med 3,5 % fett og 1,5 g salt
 - Oppvarming: varighet på ca. 5 min. 30 sek., effekttrinn 8.5
 - Viderekoking: effekttrinn 3, rør om etter 10 min

31.6 Koking risengrynsgrøt uten lokk

Melketemperatur: 7 °C

1. Tilsett ingrediensene i melken, og varm opp under stadig omrøring.
2. Velg anbefalt effekttrinn når melken har nådd en temperatur på ca. 90 °C, og la den småkoke i ca. 50 min.
 - Kasserolle Ø 16 cm uten lokk. Ingredienser: 190 g rundkornet ris, 90 g sukker, 750 ml melk med 3,5 % fett og 1 g salt
 - Oppvarming: varighet på ca. 5 min. 30 sek., effekttrinn 8.5
 - Viderekoking: effekttrinn 3

no Testretter

- Kasserolle Ø 20 cm uten lokk. Ingredienser: 250 g rundkornet ris, 120 g sukker, 1 l melk med 3,5 % fett og 1,5 g salt
 - Oppvarming: varighet på ca. 5 min. 30 sek., effekttrinn 8.5
 - Viderekoking: effekttrinn 2.5

31.7 Koke ris

Oppskrift iht. DIN 44550

Vanntemperatur: 20 °C

- Kjele Ø 16 cm med lokk. Ingredienser: 125 g langkornet ris, 300 g vann og en klype salt
 - Oppvarming: varighet på ca. 2 min. 30 sek., effekttrinn 9
 - Viderekoking: effekttrinn 2
- Kjele Ø 20 cm med lokk. Ingredienser: 250 g langkornet ris, 600 g vann og en klype salt
 - Oppvarming: varighet på ca. 2 min. 30 sek., effekttrinn 9
 - Viderekoking: effekttrinn 2.5

31.8 Steke svinefilet

Starttemperatur på fileten: 7 °C

- Panne Ø 24 cm uten lokk. Ingredienser: 3 svinefileter, samlet vekt ca. 300 g, 1 cm tykke, og 15 g solsikkeolje
 - Oppvarming: varighet på ca. 1 min. 30 sek., effekttrinn 9
 - Viderekoking: effekttrinn 7

31.9 Tilberede crêpes

Oppskrift iht. DIN EN 60350-2

- Panne Ø 24 cm uten lokk. Ingredienser: 55 ml deig pr. crêpe
 - Oppvarming: varighet på 1 min. og 30 sek., effekttrinn 9
 - Viderekoking: effekttrinn 7

31.10 Fritere dypfryste pommes frites

- Kjele Ø 20 cm uten lokk. Ingredienser: 2 l solsikkeolje. For hver friteringsomgang: 200 g dypfryste pommes frites, 1 cm tykke.
 - Oppvarming: effekttrinn 9 inntil oljen når en temperatur på 180 °C.
 - Viderekoking: effekttrinn 9

NO Produsert av BSH Hausgeräte GmbH på merkevarelisens fra Siemens AG

BSH Hausgeräte GmbH

Carl-Wery-Straße 34

81739 München, GERMANY

siemens-home.bsh-group.com



9001731780 (050422) REG25

no