



Register your
new device on
MyBosch now and
get free benefits:
[bosch-home.com/
welcome](https://bosch-home.com/welcome)



Šilumos palaikymo stalčius

BI.7101...,
BI.9101...

[It] Naudotojo vadovas ir įrengimo instrukcijos

Daugiau informacijos ieškokite skaitmeniniame vartotojo vadove.



Turinys

NAUDOTOJO VADOVAS

1	Sauga	2
2	Kaip išvengti materialinės žalos	3
3	Aplinkosauga ir taupymas.....	3
4	Susipažinimas	4
5	Prieš pradėdami naudoti pirmą kartą	5
6	Indas	5
7	Svarbiausia informacija apie valdymą.....	5
8	Indo pašildymas	6
9	Puodelių pašildymas	6
10	Maisto laikymas šiltai	7
11	Mielinės tešlos arba jogurto ruošimas	7
12	Ruošimas žemoje temperatūroje	8
13	Kiti naudojimo būdai.....	8
14	Atitirpinimas	8
15	Viskas pavyks	9
16	Home Connect	11
17	Valymas ir priežiūra	12
18	Sutrikimų šalinimas	13
19	Klientų aptarnavimo tarnyba.....	15
20	Informacija apie laisvą ir atvirojo kodo programinę įrangą.....	15
21	Atitikties deklaracija	15
22	MONTAVIMO INSTRUKCIJA.....	16
22.5	Saugus montavimas	17

1 Sauga

Atkreipkite dėmesį į toliau pateiktus saugos nurodymus.

1.1 Bendrosios nuorodos

- Atidžiai perskaitykite šią instrukciją.

- Išsaugokite instrukciją bei informaciją apie produktą. Jų gali prireikti vėliau, be to, galėsite ją perduoti naujam prietaiso šeimininkui.
- Jei transportuojant prietaisas buvo pažeistas, nejunkite jo prie elektros tinklo.

1.2 Naudojimas pagal paskirtį

Naudokite prietaisą tik:

- patiekalams šiltai laikyti ir indams pašildyti.
- ruošdami patiekalus ir gėrimus.
- privačiame namų ūkyje ir uždaroje namų aplinkos patalpose,
- iki 4000 m aukščio virš jūros lygio;

Niekada nenaudokite prietaiso:

- mažuose laivuose ir transporto priemonėse;

1.3 Naudotojų rato apribojimas

8 metų ir vyresni vaikai ar asmenys, kurie dėl nepakankamų fizinių, jutiminių ar protinių gebėjimų arba nepakankamos patirties ar nežinojimo negali saugiai valdyti prietaiso gali juo naudotis tik prižiūrimi kito asmens arba jeigu jie yra supažindinti su saugiu prietaiso naudojimu bei suprantą iš to kylančius pavojus. Vaikams draudžiama žaisti su prietaisu.

Valymo ir naudotojo atliekamų techninės priežiūros darbų vaikai negali atlikti, nebent jiems jau sukako 15 metų ir jie bus prižiūrimi.

Jaunesni nei 8 metų vaikų neturėtų būti arti prietaiso ir jungimo laido.

1.4 Saugus naudojimas

ĮSPĖJIMAS – Gaisro pavojus!

Prietaiso vidus labai įkaista, degios medžiagos gali užsidegti.

- Prietaise niekada nelaikykite degių daiktų arba plastikinių indų.

ĮSPĖJIMAS – Pavojus nusideginti!

Naudojant priedai ir indai labai įkaista.

- Karštus priedus arba indus iš prietaiso visada imkite mūvėdami virtuvines pirštines.

Eksploduojant prietaiso vidus labai įkaista.

- Niekada nelieskite karšto prietaiso vidaus.
- Pasirūpinkite, kad vaikai laikytųsi saugiu atstumu.

Ekspluatuojant priekinio skydelio kita pusė labai įkaista.

- ▶ Norėdami atidaryti prietaisą, lieskite tik priekinio skydelio šoną arba apatinę pusę.

Naudojamas prietaisas įkaista.

- ▶ Prieš pradėdami valyti prietaisą, palaukite, kol jis atvės.

⚠ ĮSPĖJIMAS – Elektros smūgio pavojus!

Netinkamai atlikti remonto darbai kelia pavojų.

- ▶ Atlikti prietaiso remonto darbus leidžiama tik to mokytam personalui.
- ▶ Prietaisą remontuoti leidžiama tik su originaliomis atsarginėmis dalimis.
- ▶ Jei šio prietaiso el. tinklo arba prietaiso prijungimo kabelis pažeistas, jį reikia pakeisti specialiu el. tinklo prijungimo kabeliu arba specialiu prietaiso prijungimo kabeliu, kurį galite įsigyti iš gamintojo arba mūsų klientų aptarnavimo tarnyboje.

Apgadinta el. tinklo prijungimo kabelio izoliacija kelia pavojų.

- ▶ Saugokite, kad el. tinklo prijungimo kabelis niekada nesiliestų prie karštų prietaiso dalių arba kitų šilumos šaltinių.
- ▶ Saugokite, kad elektros kabelis niekada nesiliestų prie aštrių smaigalių ar briaunų.
- ▶ Elektros kabelio jokia būdu nesulenkite, neprispauskite ir nekeiskite jo konstrukcijos.

Įsiskverbusi drėgmė gali sukelti elektros smūgį.

- ▶ Nevalykite prietaiso garu arba aukštu slėgiu valančiais įrenginiais.

Apgadintas prietaisas arba apgadintas el. tinklo prijungimo kabelis kelia pavojų.

- ▶ Niekada nenaudokite apgadinto prietaiso.
- ▶ Norėdami atjungti prietaisą nuo elektros tinklo, niekada netraukite už el. tinklo prijungimo kabelio. Visada traukite už el. tinklo prijungimo kabelio el. tinklo kištuko.
- ▶ Jeigu prietaisas arba el. tinklo prijungimo kabelis apgadinti, tuojau pat ištraukite el. tinklo prijungimo kabelio el. tinklo kištuką arba išjunkite saugiklį saugiklių dėžutėje.
- ▶ Kreipkitės į klientų aptarnavimo tarnybą.
→ Psl. 15

⚠ ĮSPĖJIMAS – Pavojus uždusti!

Kyla pavojus, kad vaikai užsimaus arba užsivynios pakuotės medžiagas ant galvos ir uždus.

- ▶ Saugokite pakuotės medžiagas nuo vaikų.
- ▶ Neleiskite vaikams žaisti su pakuotės medžiagomis.

Vaikai gali įkvėpti arba praryti smulkių detalių ir uždusti.

- ▶ Saugokite smulkias detales nuo vaikų.
- ▶ Neleiskite vaikams žaisti su smulkiomis detalėmis.

2 Kaip išvengti materialinės žalos

DĖMESIO!

Per didelis svoris gali pažeisti prietaisą.

- ▶ Į prietaisą dėkite ne daugiau nei 25 kg.

Skystis gali pažeisti prietaisą.

- ▶ Prietaise nelaikykite patiekalų ir gėrimų. Dėl patiekalų drėgmės prasidėjusi korozija gali padaryti žalos.

3 Aplinkosauga ir taupymas

3.1 Pakuotės utilizavimas

Pakuotei naudojamos medžiagos yra nekenksmingos aplinkai, jas galima perdirbti.

- ▶ Atskiras dalis išmeskite išrūšiavę.

3.2 Energijos taupymas

Jei paisysite šių nuorodų, Jūsų prietaisas vartos mažiau elektros.

Norėdami tinkamai pašildyti indą, tolygiai padėkite indą prietaise.

Ruošiant patiekalus, pvz., žemos temperatūros režimu, šildymo stalčiuje, naudojama mažiau energijos nei ruošiant orkaitėje.

4 Susipažinimas

4.1 Valdymo skydelis

Valdymo skydelyje Jūs nustatote visas savo prietaiso funkcijas ir gaunate informacijos apie darbo būseną.

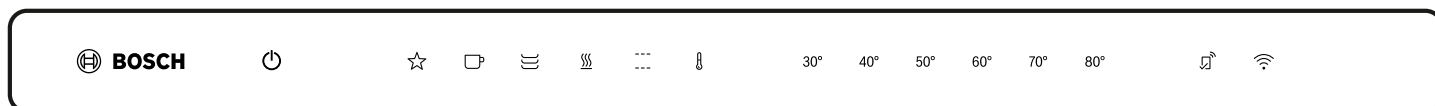

Jutikliniai laukeliai

Jutikliniai laukeliai yra lietimui jautrūs plotai. Norėdami pasirinkti funkciją, paspauskite atitinkamą laukelį.

Jutiklinis laukelis	Funkcija
	Prietaiso įjungimas arba išjungimas
	Parankinių pridėjimas ¹
	Puodelių pašildymas
	Indo pašildymas
	Maisto laikymas šiltai
	Ruošimas žemoje temperatūroje
	Temperatūros nustatymas
30–80 °C	Temperatūros pasirinkimas ²
	Home Connect susiejimo paleistis

¹ Yra tik tuomet, kai prietaisas susietas su Home Connect.

² Priklauso nuo parinkto darbo režimo.

Pastabos

- Jums palietus jutiklinį laukelį, prietaisas vykdo atitinkamą funkciją.
- Funkcijų, kurių tuo metu pasirinkti negalima, jutikliniai laukeliai nešviečia.

Rekomenduojama temperatūra ir temperatūros diapazonas

Atsižvelgiant į pasirinktą darbo režimą, prietaisas rodo galimą temperatūros diapazoną. Pasirinktas darbo režimas ir rekomenduojama temperatūra šviečia tam tikra spalva.

Įjungus šviečia paskutinį kartą nustatytas darbo režimas ir temperatūra.

Darbo režimas	Rekomenduojama temperatūra, °C	Nustatomasis temperatūros diapazonas, °C
Puodelių pašildymas	50	40 - 60
Indo pašildymas	60	50 - 70
Maisto laikymas šiltai	70	60 - 80
Ruošimas žemoje temperatūroje	80	70 - 80
Temperatūros diapazonas	50	30 - 80

- Tuo metu pasirinktos nuostatos šviečia tam tikra spalva.
- Pasirūpinkite, kad valdymo elementai visada būtų sausi. Drėgmė kenkia veikimui.

Indikatoriai

Indikatoriai valdymo skydelyje nurodo prietaiso veikimo būseną.

Indikatorius	Funkcija
šviečia baltai	Pasiekama Home Connect.
mirksi baltai	Prietaisas susiejamas su Home Connect.
šviečia tam tikra spalva	Prietaisas susietas su Home Connect.
mirksi tam tikra spalva	Sutriko ryšys su Home Connect.

Veikimo indikatorius yra prietaiso priekiniame skydelyje.

Veikimo indikatorius	Funkcija
Nešviečia	Prietaisas IŠJUNGTAS
Šviečia	Prietaisas ĮJUNGTAS
Mirksi	Įkaitinimo indikatorius
Mirksi greitai	Triktis

4.2 Šabo režimas

Pasirinkus šią funkciją prietaisas ilgai išlaiko 30–80 °C temperatūrą.

Patiekalus galite laikyti šiltai iki 74 valandų; Jums nereikės įjungti ar išjungti prietaiso. Atkreipkite dėmesį, kad lengvai gendančių maisto produktų negalima per ilgai palikti prietaise.

Jei veikiant šiai funkcijai prietaisas atidaromas, jis kaista toliau ir veikia ventiliatorius.

4.3 Apsauginis išjungimas

Jums apsaugoti prietaise integruota apsauginio išjungimo funkcija. Bet kuris kaitinimo procesas po 24 valandų nutraukiamas, jei per šį laiką neatliekate valdymo veiksmų. Visi indikatoriai išjungti. Prietaisui išsijungus pasigirsta garso signalas. Prietaisas lieka išjungtas ir po to, kai buvo nutrūkęs elektros tiekimas.

Veikiant šabo režimui apsauginis išjungimas deaktyvinamas.

5 Prieš pradėdant naudoti pirmą kartą



Paruoškite prietaisą naudojimui.

5.1 Prietaiso valymas prieš naudojant pirmą kartą ir įkaitinant

Pastaba. Kai įjungiame prietaisą pirmą kartą, jis paruošiamas naudoti maždaug per 60 sekundžių. Pasigirsta garso signalas. Iš kairės į dešinę ima šviesti po vieną jutiklinį laukelį.

Reikalavimas. Prietaise nėra jokių daiktų.

1. Paspauskite prietaiso priekinį skydelį.
 - ✓ Prietaisas atsidaro ir jį galima iki galo ištraukti per priekinio skydelio šoną ar apatinėje pusėje.

2. Prietaisą valykite drėgna servetėle ir neutraliu valikliu, pavyzdžiui, plovikliu ir vandeniu.
3. Paspauskite .
 - ✓ Pasigirsta garso signalas.
4. Paspauskite .
5. Paspauskite 80° ir uždarykite prietaisą.
 - ✓ Prietaisui kaistant mirksi veikimo indikatorius.
6. Kaitinkite prietaisą vieną valandą, nustatę 80 °C temperatūrą.

Gali susidaryti dūmų ir pasklisti kvapų. Tai yra normalu.

Gerai išvėdinkite statymo patalpą.

6 Indas

Vadovaukitės prietaiso pildymo nuorodomis. Į prietaisą galite dėti ne daugiau nei 25 kg. Atsižvelgiant į prietaiso aukštį, galima šildyti skirtingą skaičių indų.

6.1 Indas 29 cm aukščio prietaisams

29 cm aukščio prietaise galite pašildyti, pvz., meniu indus 12 asmenų.

Indas	Matmenys
12 meniu lėkščių	ø 27 cm
12 sriubos lėkščių	ø 13 cm
1 dubuo	ø 24 cm
1 dubuo	ø 21 cm
1 dubuo	ø 17 cm
2 mėsos lėkštės	32 x 20 cm

6.2 Indas 14 cm aukščio prietaisams

14 cm aukščio prietaise galite pašildyti, pvz., 6 asmenims skirtu meniu indus su patiekalais.

Indas	Matmenys
6 meniu lėkštės	ø 27 cm
6 sriubos lėkštės	ø 13 cm
1 dubuo	ø 20 cm
1 dubuo	ø 18 cm
1 dubuo	ø 14 cm
1 mėsos lėkštė	32 x 20 cm

7 Svarbiausia informacija apie valdymą

7.1 Prietaiso atidarymas

ĮSPĖJIMAS – Pavojus nusideginti!

Eksploatuojant priekinio skydelio kita pusė labai įkaista.

- ▶ Norėdami atidaryti prietaisą, lieskite tik priekinio skydelio šoną arba apatinę pusę.
- ▶ Paspauskite prietaiso priekinį skydelį.
- ✓ Prietaisas atsidaro ir jį galima iki galo ištraukti per priekinio skydelio šoną ar apatinėje pusėje.

7.2 Prietaiso uždarymas

- ▶ Stumkite prietaisą į vidų, kol jis užsifikuos.

7.3 Prietaiso įjungimas

1. Paspauskite .
 - ✓ Suveikia garsinis signalas.
2. Pasirinkite vieną iš darbo režimų.
 - ✓ Rekomenduojama temperatūra šviečia tam tikra spalva.

- ✓ Šviečia galimos temperatūros vertės.
- 3. Jei reikia, pasirinkite kitą temperatūros vertę.
- ✓ Pasirinkta temperatūra šviečia tam tikra spalva.
- 4. Uždarykite prietaisą.
- ✓ Prietaisui kaistant mirksi veikimo indikatorius.
- ✓ Šviečia veikimo indikatorius, prietaisas kaista, veikia ventiliatorius.

7.4 Prietaiso išjungimas

- ▶ Paspauskite .
- ✓ Suveikia garsinis signalas.









7.5 Temperatūros nustatymas

1. Paspauskite .
- ✓ Rekomenduojama temperatūra šviečia tam tikra spalva.
- ✓ Nustatoma temperatūra šviečia baltai.
2. Pasirinkite temperatūrą.
- ✓ Pasirinkta temperatūra šviečia tam tikra spalva.



7.6 Rekomenduojamos temperatūros pritaikymas

1. Pasirinkite darbo režimą.
2. Laikykite nuspaudę pasirinktos rekomenduojamos temperatūros simbolį, kol pasigirs garsinis signalas.
- ✓ Rekomenduojama temperatūra pakeista.

7.7 Šabo režimo paleidimas

1. Paspauskite .
- ✓ Pasigirsta garso signalas.
2. Paspauskite .
- ✓ Rekomenduojama temperatūra šviečia tam tikra spalva.
3. Nustatykite norimą temperatūrą nuo 30 iki 80 °C.
4. Vienu metu spauskite  ir .
- ✓  šviečia tam tikra spalva. 30° šviečia baltai.
5. Paspauskite 30°.
- ✓ 30° šviečia tam tikra spalva.
6. Paspauskite  ir laikykite, kol pasigirs signalas.
- ✓  šviečia baltai.
- ✓  ir nustatyta temperatūra šviečia tam tikra spalva. Indikatorijų ryškumas sumažėjęs.
7. Uždarykite prietaisą.
- ✓ Šviečia veikimo indikatorius, prietaisas kaista, veikia ventiliatorius.
- ✓ Jei veikiant šiai funkcijai prietaisas atidaromas, jis kaista toliau ir veikia ventiliatorius.

7.8 Šabo režimo išjungimas

1. Paspauskite .
- ✓ Šabo režimas išjungtas.
2. Norėdami išjungti prietaisą, dar kartą paspauskite .
- ✓ Pasigirsta garso signalas.

Patarimas. Jei prietaisą susiejote su Home Connect, programėlėje Home Connect galite užprogramuoti išjungimo laikmatį.

8 Indo pašildymas

Pašildytame inde patiekalai ilgiau išlieka šilti.

8.1 Indo pašildymo paleistis

1. Įdėkite indą į prietaisą.
 - Įsitikinkite, kad aukštos indų dalys ar lėkščių rietuvė neuždengia ventiliacijos angos prietaiso galinėje sienelėje, kitaip nebus užtikrinama tinkama šilto oro cirkuliacija.
 - Kad įkaitinimo trukmė būtų trumpesnė, indus paskirstykite ant viso prietaiso dugno.Įkaitinimo trukmė priklauso nuo indų medžiagos, storio, jų skaičiaus ir paskirstymo. Kai induose ruošiamas meniu 6 asmenims, įkaitinimo trukmė yra maždaug nuo 30 iki 40 minučių.
2. Paspauskite .
- ✓ Rekomenduojama temperatūra šviečia tam tikra spalva.

- ✓ Šviečia galimos temperatūros vertės.
- 3. Jei reikia, pasirinkite kitą temperatūros vertę.
- 4. Uždarykite prietaisą.
- ✓ Prietaisui kaistant mirksi veikimo indikatorius.
- ✓ Šviečia veikimo indikatorius, prietaisas kaista, veikia ventiliatorius.

8.2 Indo pašildymo pabaiga

ĮSPĖJIMAS – Pavojus nusideginti!

Naudojant priedai ir indai labai įkaista.

- ▶ Karštus priedus arba indus iš prietaiso visada imkite mūvėdami virtuvines pirštines.

1. Atidarykite prietaisą.
2. Išjunkite prietaisą.
3. Išimkite indą.

9 Puodelių pašildymas

Pašildytuose puodeliuose gėrimai ilgiau išlieka šilti.

9.1 Puodelių pašildymo paleistis

ĮSPĖJIMAS – Pavojus nusideginti!

Esant per aukštai temperatūrai kyla pavojus nudegti.

- ▶ Puodeliams visada nustatykite žemesnę nei 60 °C temperatūrą.

1. Sudėkite į prietaisą puodelius.
 - Kad šildymo trukmė būtų trumpesnė, puodelius paskirstykite ant viso prietaiso dugno. Trukmė priklauso nuo puodelių medžiagos, storio, jų skaičiaus ir paskirstymo.
2. Paspauskite .
 - ✓ Rekomenduojama temperatūra šviečia tam tikra spalva.
 - ✓ Šviečia galimos temperatūros vertės.
3. Jei reikia, pasirinkite kitą temperatūros vertę.
4. Uždarykite prietaisą.
 - ✓ Prietaisui kaistant mirksi veikimo indikatorius.

- ✓ Šviečia veikimo indikatorius, prietaisas kaista, veikia ventiliatorius.

9.2 Puodelių pašildymo pabaiga

ĮSPĖJIMAS – Pavojus nusideginti!

Naudojant priedai ir indai labai įkaista.

- ▶ Karštus priedus arba indus iš prietaiso visada imkite mūvėdami virtuvines pirštines.

1. Atidarykite prietaisą.
2. Išjunkite prietaisą.
3. Išimkite puodelius.

10 Maisto laikymas šiltai

Prietaise galite tam tikrą laiką šiltai laikyti maistą. Atkreipkite dėmesį į rekomenduojamas nuostatas.
→ "Nuostatos, rekomenduojamos norint šiltai laikyti maistą", Psl. 9

10.1 Maisto laikymo šiltai paleistis

1. Nepripildykite indo per daug, kad maistas neišsilietų.
2. Uždenkite maistą karščiui atsparia skaidria plėvele, aliuminio plėvele arba karščiui atspariu dangčiu.
3. Įdėkite indą į prietaisą.
4. Paspauskite .
 - ✓ Rekomenduojama temperatūra šviečia tam tikra spalva.
 - ✓ Šviečia galimos temperatūros vertės.

5. Jei reikia, pasirinkite kitą temperatūros vertę.
6. Uždarykite šildymo stalčių.
 - ✓ Prietaisui kaistant mirksi veikimo indikatorius.
 - ✓ Šviečia veikimo indikatorius, prietaisas kaista, veikia ventiliatorius.

10.2 Maisto laikymo šiltai pabaiga

ĮSPĖJIMAS – Pavojus nusideginti!

Naudojant priedai ir indai labai įkaista.

- ▶ Karštus priedus arba indus iš prietaiso visada imkite mūvėdami virtuvines pirštines.

1. Atidarykite prietaisą.
2. Išjunkite prietaisą.
3. Išimkite indą.

11 Mielinės tešlos arba jogurto ruošimas

Savo prietaisu galite patys paruošti mielinę tešlą arba paprastai pagaminti jogurtą. Atkreipkite dėmesį į rekomenduojamas nuostatas.
→ "Nuostatos, rekomenduojamos ruošiant mielinę tešlą arba jogurtą", Psl. 9

11.1 Mielinės tešlos ruošimas

1. Paruoškite mielinę tešlą.
2. Įdėkite mielinę tešlą į tinkamą indą.
3. Įdėkite indą į prietaisą.
4. Uždenkite indą drėgnu rankšluosčiu.
5. Įkaitinkite prietaisą iki nurodytos temperatūros ir nustatykite rekomenduojamą laiką.

11.2 Jogurto ruošimas

1. Kad jogurtas būtų standus, prieš kaitindami pieną įpilkite lieso pieno miltelių. Vienam litrui pieno naudokite iki dviejų valgomųjų šaukštų lieso pieno miltelių.
2. Pasterizuotą pieną ant kaitlentės įkaitinkite iki 90 °C, kad nesunaikintumėte jogurto bakterijų kultūrų.

UAT pieno, t. y. ultraaukštoje temperatūroje apdoroto pieno, kaitinti nereikia.

Naudojant šaltą pieną jogurtas bręs ilgiau.

3. Vandens vonelėje pieną atvėsinkite iki 40 °C, kad nesunaikintumėte jogurto bakterijų kultūrų.
4. Natūralų jogurtą, kuriame yra jogurto bakterijų kultūrų, sumaišykite su pienu. 100 ml pieno naudokite vieną arba du arbatinius šaukštelių jogurto.
5. Jei naudojate jogurto fermentus, atkreipkite dėmesį į nuorodas, pateiktas ant pakuotės.
6. Naudokite jogurto indelius su užsukamuoju dangteliu.
7. Jei yra dezinfekavimo funkcija, jogurto indelius 20–25 minutes dezinfekuokite kombinuotojoje garinėje orkaitėje nustatę 100 °C temperatūrą ir 100 % drėgmę.
8. Supilkite jogurto mišinį į dezinfekuotus jogurto indelius.
9. Uždarykite jogurto indelius užsukamuoju dangteliu.
10. Sudėkite jogurto indelius į prietaisą.
11. Pagamintą jogurtą įdėkite į šaldytuvą.

12 Ruošimas žemoje temperatūroje

Ruošimas žemoje temperatūroje yra idealus ruošimo metodas visiems jautriems mėsos gabalėliams, kurie turi išlikti rožinės spalvos arba yra ruošiami iki tam tikro lygio. Mėsa tampa labai sultinga ir švelni. Kadangi ruošiant žemoje temperatūroje ruošimas trunka gerokai ilgiau, turite daug laiko suplanuoti meniu. Žemoje temperatūroje ruošimą galima be baimės laikyti šiltai. Atkreipkite dėmesį į rekomenduojamas nuostatas.
→ "Nuostatos, rekomenduojamos ruošiant žemoje temperatūroje", Psl. 9

12.1 Patarimai ruošiant žemoje temperatūroje

Čia pateikiama patarimų, kaip tinkamai paruošti maistą žemoje temperatūroje.

- Naudokite tik šviežią, tinkamos kokybės mėsą. Pašalinkite visas sausgysles ir riebius kraštus. Ruošiant žemoje temperatūroje tirpstantys riebalai suteikia nemalonus skonius.
- Net ir didelių mėsos gabalų vartyti nereikia.
- Žemoje temperatūroje paruoštą mėsą galite iš karto pjaustyti. Jos palaikyti nereikia.
- Dėl ypatingo ruošimo metodo mėsa visada atrodo rožinės spalvos. Tačiau tai nereiškia, kad mėsa neiškepusi ar nepakankamai paruošta.
- Žemoje temperatūroje ruošta mėsa nėra tokia karšta kaip tradiciniu būdu kepama mėsa. Paruoštus patiekalus tiekite kuo karštesnius. Likus 20–30 minučių į prietaisą sudėkite ir lėkštes.
- Jei norite žemoje temperatūroje ruošimą laikyti šiltai, nustatykite 60 °C temperatūrą. Mažus mėsos gabalėlius galima laikyti daugiausia 45 minutes, o didelius mėsos gabalus – iki 2 valandų.

12.2 Ruošimo žemoje temperatūroje paleistis

1. Naudokite tik tinkamą stiklinį, porcelianinį arba keraminį indą su dangčiu, pvz., stiklinį keptuvą.

2. Jei neturite indo dangčio, uždenkite jį karščiui atsparia plėvele.
3. Pastatykite indą ant prietaiso dugno.
4. Norėdami pašildyti indą, paspauskite ☰.
5. Uždarykite prietaisą.
 - ✓ Prietaisui kaistant mirksi veikimo indikatorius.
 - ✓ Šviečia veikimo indikatorius, prietaisas kaista, veikia ventiliatorius.
6. Keptuvėje gerai įkaitinkite šiek tiek riebalų.
7. Apskrudinkite mėsą.
8. Sudėkite mėsą į pašildytą indą.
9. Uždenkite indą dangčiu arba karščiui atsparia plėvele.
10. Įdėkite indą su mėsa į prietaisą.
11. Paspauskite ☰.
 - ✓ Rekomenduojama temperatūra šviečia tam tikra spalva.
 - ✓ Šviečia galimos temperatūros vertės.
12. Jei reikia, pasirinkite kitą temperatūros vertę.
13. Uždarykite prietaisą.
 - ✓ Prietaisui kaistant mirksi veikimo indikatorius.
 - ✓ Šviečia veikimo indikatorius, prietaisas kaista, veikia ventiliatorius.

12.3 Ruošimo žemoje temperatūroje pabaiga

⚠ ĮSPĖJIMAS – Pavojus nusideginti!

Naudojant priedai ir indai labai įkaista.

- ▶ Karštus priedus arba indus iš prietaiso visada imkite mūvėdami virtuvines pirštines.
1. Atidarykite prietaisą.
 2. Išjunkite prietaisą.
 3. Išimkite indą.

13 Kiti naudojimo būdai

Prietaisą galima naudingai pritaikyti ir kitoms reikmėms.

Atkreipkite dėmesį į rekomenduojamas nuostatas.
→ "Nuostatos, rekomenduojamos kitiems ruošimo būdams", Psl. 10

14 Atitirpinimas

Šaldytus produktus savo prietaisu galite atitirpinti švelniau ir tolygiau nei mikrobangomis. Atkreipkite dėmesį į rekomenduojamas nuostatas.
→ "Rekomenduojamos atitirpinimo nuostatos", Psl. 11

14.1 Maisto atitirpinimas

⚠ ĮSPĖJIMAS – Žalos sveikatai pavojus!

Atitirpinant gyvūninės kilmės maisto produktus gali būti pernešami mikrobai.

- ▶ Atitirpindami gyvūninės kilmės maisto produktus būtinai išpilkite atitirpinant susikaupusį skystį.
- ▶ Įsitikinkite, kad atitirpinant susikaupusio skysčio nepateks ant kitų maisto produktų.

1. Prieš atitirpindami išimkite maisto produktą iš pakuočių.
2. Atitirpinkite tik tuo metu reikiamą kiekį.
3. Prabėgus pusei atitirpinimo laiko mėsą arba žuvį apverskite.
4. Gabalėliais užšaldytą maistą, pvz., uogas ar mėsos gabalėlius, atskirkite vieną nuo kito.

Pastabos

- Atitirpinimo trukmė priklauso nuo užšaldyto produkto dydžio, svorio ir formos. Užšaldykite maistą plokščiais gabalėliais arba atskirai, tuomet jie greičiau atitirps.
- Atitirpęs maistas tam tikromis aplinkybėmis nesilaiko ilgai ir sugenda greičiau nei šviežias maistas. Atitirpintą maistą nedelsdami apdorokite ir iki galo paruoškite.
- Žuvies nereikia atitirpinti iki galo. Ruošiant žuvį pakanka, kad suminkštėtų paviršius ir galėtų įsigerti prieskoniai.

15 Viskas pavyks

15.1 Nuostatos, rekomenduojamos norint šiltai laikyti maistą

Norėdami šiltai laikyti maistą, atkreipkite dėmesį į toliau pateiktas rekomenduojamas nuostatas. Laikykitės apžvalgoje nurodytos maksimalios trukmės, antraip maistas išsausės.

Patiekalas	Indo pašildymas	Temperatūra, °C	Trukmė minutėmis	Nuorodos
Virtas kiaušinis, kiaušiniene	taip	50	maks. 60	Uždenkite maistą
Skrudinamoji duona, bandelė	taip	60	maks. 60	
Jautrus maistas, pvz., ilgai troškinta žuvis	ne	60	maks. 60	Mėsą pjaustykite tik prieš tiekdami, uždenkite maistą
Patiekalai	taip	80	maks. 60	Uždenkite maistą
Gėrimai	taip	70	maks. 60	Uždenkite gėrimus

15.2 Nuostatos, rekomenduojamos ruošiant mielinę tešlą arba jogurtą

Atkreipkite dėmesį į šias rekomenduojamas nuostatas.

Patiekalas	Temperatūra, °C	Trukmė minutėmis	Nuorodos
Mielinė tešla	40	45–60	Išklokite dubenį, dubenėlį arba kepimo padėklą mieline tešla
Jogurtas	40	420	Uždarykite jogurto indelius dangteliais

15.3 Nuostatos, rekomenduojamos ruošiant žemoje temperatūroje

Toliau nurodytos nuostatos specialiai išbandytos su jūsių prietaisu.

Ruošimo žemoje temperatūroje režimą galima naudoti visiems minkštiems jautienos, kiaulienos, veršienos, ėrienos, žvėrienos ir paukštienos gabalėliams. Pakepi-

nimo ir papildomo ruošimo laikas priklauso nuo mėsos gabalėlių dydžio. Pakepinimo laikas taikytinas dedant į karštus riebalus.

Maži mėsos gabalėliai

Patiekalas	Pakepinimo ant kaitvietės trukmė	Papildomo ruošimo šildymo stalčiuje laikas	Temperatūra, °C
Gabalėliai arba juostelės	Iš visų pusių 1–2 min.	20–30 min.	80
Maži pjausniai, didkepsniai arba kepsneliai, apie 1–2 cm storio	1–2 min. kiekvieną pusę	35–50 min.	80

Vidutinio dydžio mėsos gabalėliai

Patiekalas	Pakepinimo ant kaitvietės trukmė	Papildomo ruošimo šildymo stalčiuje laikas	Temperatūra, °C
Filė, 400–800 g	Iš visų pusių 4–5 min.	75–120 min.	80
Ėrienos nugarinė, apie 450 g	2–3 min. kiekvieną pusę	50–60 min.	80
Liesi kepsniai, 800–1000 g	Iš visų pusių 6–8 min.	120–180 min.	80

Dideli mėsos gabalai

Patiekalas	Pakepinimo trukmė	Papildomo ruošimo šildymo stalčiuje laikas	Temperatūra, °C
Filė, 800–2000 g	Iš visų pusių 6–8 min.	120–210 min.	80
Jautienos pjausnys, 1–2 kg	Iš visų pusių 8–10 min.	180–210 min.	80

Kiti patiekalai

Patiekalas	Pakepinimo trukmė	Papildomo ruošimo šildymo stalčiuje laikas	Temperatūra, °C	Nuorodos
Ragu	Iš visų pusių 6–8 min.	15 val.	80 80	Keptuve su dangčiu
Aliejuje troškinta mėsa		20 val.	80	Keptuve su dangčiu, pvz., „Confit de canard“ (tradicinis Prancūzijos pietvakarių patiekalas)

15.4 Nuostatos, rekomenduojamos kitiems ruošimo būdams

Atkreipkite dėmesį į rekomenduojamas nuostatas.

Pašildymas

Patiekalas	Temperatūra, °C	Trukmė minutėmis	Nuorodos
Kiaušinių ir miltiniai patiekalai, pvz., prancūziški liečtiniai, blynėliai, tortilijos, sluoksniuoti kukurūzų plokščiai	80	10–60	Uždenkite maistą
Pyragai, pvz., trupininis pyragas, keksiukai	80	30–45	Uždenkite maistą

Lydimas

Patiekalas	Temperatūra, °C	Trukmė minutėmis	Nuorodos
Želatinos tirpinimas	80	10–15	Želatinos lakštus prieš tirpindami pamirkykite vandenyje, paskui nuvarvinkite vandenį.
Šokolado plytelės arba šokolado glaistas	60	30–45	Šokolado laužymas gabalėliais
Sviestas	80	30–45	Supjaustykite sviestą mažais kubeliais

Džiovinimas

Patiekalas	Temperatūra, °C	Trukmė minutėmis	Nuorodos
Šviežios žolelės	60	90	

Patiekalas	Temperatūra, °C	Trukmė minutėmis	Nuorodos
Morengai	80	150–180	Skersmuo 3–4 cm
Obuolių žiedai	70	420–480	Obuolius supjaustykite plo- nais griežinėliais arba žiedais

Aliejaus aromatizavimas

Patiekalas	Temperatūra, °C	Trukmė minutėmis	Nuorodos
Aromatizuotas aliejus	80	90–120	Pvz., alyvuogių aliejus su ci- trinomis, rozmariniais, aitrio- siomis paprikomis

Medvilninių rankšluosčių pašildymas

Staltiesės	Temperatūra, °C	Trukmė minutėmis	Nuorodos
Karšti medvilniniai rank- šluosčiai	80	60	Medvilninius rankšluosčius prieš šildydami sudrėkinkite ir suvyniokite. Padėkite me- dvilninius rankšluosčius ant lėkštės arba ruošimo ga- ruose padėklo. Įdėkite lėkš- tę arba ruošimo garuose padėklą į šildymo stalčių.

15.5 Rekomenduojamos atitirpinimo nuostatos

Norėdami atitirpinti maistą, atkreipkite dėmesį į toliau nurodytas rekomenduojamas nuostatas.

Patiekalas	Temperatūra, °C	Trukmė minutėmis
Jautrus šaldytas maistas, pvz., svies- tas, sūris, uogos	40	45–60
Duona, bandelės, prancūziškas bato- nas, pyragas	60	15–30
Mėsa, žuvis	60	30–60

16 Home Connect

Šis prietaisas palaiko kompiuterinius tinklus. Kad galėtumėte valdyti funkcijas Home Connect programėle, pritaikyti pagrindines nuostatas arba stebėti esamą darbo būseną, susiekite savo prietaisą su mobiliuoju galiniu prietaisu.

Home Connect paslaugos teikiamos ne visose šalyse. Home Connect funkcijos prieinamumas priklauso nuo to, ar Home Connect paslaugos teikiamos jūsų šalyje. Daugiau informacijos apie tai rasite: www.home-connect.com.

Programėlė Home Connect padės Jums, teikdama nurodymus per visą registravimosi procedūrą. Nustatykite vadovaudamiesi Home Connect programėlės instrukcijomis.

Patarimas. Taip pat atkreipkite dėmesį į nurodymus Home Connect programėlėje.

Pastabos

- Perskaitykite šioje naudojimo instrukcijoje pateiktus saugos nurodymus ir užtikrinkite, kad jų būtų laikomasi ir tada, kai valdote prietaisą Home Connect programėle.
→ "Sauga", Psl. 2
- Pačiame prietaise atliekamiems valdymo veiksams visada teikiamas pirmumas. Tuo metu valdyti Home Connect programėle negalima.
- Kai veikia parengties režimu tinkle, Jūsų prietaisas vartoja maks. 2 W energijos.

16.1 Programėlės Home Connect diegimas

1. Įdiekite programėlę Home Connect savo mobiliajame įrenginyje.
2. Paleiskite programėlę Home Connect ir sukonfigūruokite Home Connect prieigą.
Programėlė Home Connect padės jums teikdama nuorodas per visą registravimosi procedūrą.

16.2 Home Connect diegimas

Reikalavimai

- Prietaisas prijungtas prie elektros tinklo ir įjungtas.
 - Turite mobilųjį įrenginį su įdiegta naujausia operacinės sistemos „iOS“ arba „Android“ versija, pvz., išmanųjį telefoną.
 - Mobiliajame įrenginyje įdiegta programėlė Home Connect.
 - Prietaisas įrengimo vietoje prisijungęs prie namų WLAN („Wi-Fi“).
 - Mobilusis įrenginys ir prietaisas yra Jūsų namų WLAN signalo zonoje.
1. Atverkite programėlę Home Connect ir nuskaitykite toliau pateiktą QR kodą.



2. Vadovaukitės programėlėje Home Connect pateikiamomis instrukcijomis.

16.3 Programinės įrangos atnaujinimas

Naudojant programinės įrangos naujinimo funkciją atnaujinama Jūsų prietaiso programinė įranga, pvz., ji optimizuojama, ištaisomos klaidos, įdiegiami saugai svarbūs naujiniai, papildomos funkcijos ir paslaugos.

Tai galioja, jei esate registruotas Home Connect vartotojas, programėlė įdiegta jūsų mobiliajame įrenginyje ir prisijungta prie Home Connect serverio.

Kai tik atsiranda programinės įrangos naujinys, apie tai informuojama per programėlę Home Connect ir joje galite paleisti programinės įrangos naujinimą. Sėkmingai parsisiuntę galėsite paleisti naujinių diegimą programėlėje Home Connect, kai prisijungsite prie savo namų WLAN („Wi-Fi“). Apie sėkmingą įdiegimą informuojama programėlėje Home Connect.

Pastabos

- Programinės įrangos naujinimas vyksta dviem etapais.
 - Pirmajame etape ji parsisiunčiama.
 - Antrajame etape ji įdiegiama jūsų prietaise.

- Kol vyksta parsisiuntimas, galite toliau naudotis savo prietaisu. Atsižvelgiant į asmenines programėlės nuostatas, programinės įrangos naujiniai gali būti parsisiunčiami ir automatiškai.
- Diegimas trunka keletą minučių. Vykstant diegimui negalite naudotis prietaisu.
- Gavus su sauga susijusių naujinių, rekomenduojama juos įdiegti kuo greičiau.

16.4 Nuotolinė diagnozė

Naudodamasi nuotoline diagnoze, klientų aptarnavimo tarnyba gali prieiti prie Jūsų prietaiso, jeigu Jūs kreipėtės į ją su tokiu pageidavimu, Jūsų prietaisas yra susietas su Home Connect serveriu ir nuotolinės diagnostikos paslauga yra teikiama toje šalyje, kurioje Jūs naudojate prietaisą.

Patarimas. Daugiau informacijos bei nuorodų dėl nuotolinės diagnostikos prieinamumo Jūsų šalyje rasite vietinio tinklalapio techninės priežiūros / pagalbos srityje: www.home-connect.com.

16.5 Duomenų apsauga

Atkreipkite dėmesį į nuorodas dėl duomenų apsaugos. Jūsų prietaisas, pirmą kartą užmezgęs ryšį su namų tinklu, prijungtu prie interneto, Home Connect serveriui perduoda tokių kategorijų duomenis (pirmoji registracija):

- unikalioji prietaiso žyma (ją sudaro prietaiso kodai ir įrengto Wi-Fi ryšio modulio MAC adresas);
- Wi-Fi ryšio modulio saugos sertifikatas (IT priemonėmis užtikrinama ryšio apsauga);
- dabartinė Jūsų buitinio prietaiso programinės ir aparatinės įrangos versija;
- prieš tai galimai atlikto gamyklinių nuostatų atkūrimo būseną.

Šia pirmąją registraciją paruošiamos naudoti Home Connect funkcijos. Ją reikia atlikti tik tada, kai pirmą kartą norite naudotis Home Connect funkcijomis.

Pastaba. Atkreipkite dėmesį, kad Home Connect funkcijas galima naudoti tik kartu su programėle Home Connect. Informaciją apie duomenų apsaugą galite peržiūrėti programėlėje Home Connect.

17 Valymas ir priežiūra

Kad jūsų prietaisas ilgai gerai veiktų, rūpestingai jį valykite ir prižiūrėkite.

17.1 Valymo priemonės

Specialių valymo priemonių galite įsigyti specializuotoje parduotuvėse, klientų aptarnavimo tarnyboje arba interneto parduotuvėje.

DĖMESIO!

Netinkamos valymo priemonės gali apgadinti prietaiso paviršius.

- ▶ Nenaudokite aštrių arba šveičiamųjų valymo priemonių.
- ▶ Nenaudokite valymo priemonių, kurių sudėtyje yra daug alkoholio.
- ▶ Nenaudokite kietų šveitiklių arba valymo kempinių.

- ▶ Stiklo valiklį, stiklo gremžtuką arba nerūdijančiojo plieno valiklius naudokite tik tada, jeigu taip nurodyta prietaiso valymo instrukcijoje.
- ▶ Prieš naudodami kruopščiai išplaukite naujas drėgmę sugeriančias šluostes.

17.2 Prietaiso valymas

⚠ ĮSPĖJIMAS – Elektros smūgio pavojus!

Įsiskverbusi drėgmė gali sukelti elektros smūgį.

- ▶ Nevalykite prietaiso garu arba aukštu slėgiu valančiais įrenginiais.

⚠ ĮSPĖJIMAS – Pavojus nusideginti!

Naudojamas prietaisas įkaista.

- ▶ Prieš pradėdami valyti prietaisą, palaukite, kol jis atvės.

Reikalavimas. Prietaisas išjungtas.

1. Prietaisą valykite drėgna servetėle ir neutraliu valikliu, pavyzdžiui, plovikliu ir vandeniu.
2. Nusausinkite minkšta šluoste.

17.3 Nerūdijančiojo plieno paviršių valymas

1. Visada iškart pašalinkite kalkių, riebalų, krakmolo ir kiaušinių baltymų dėmes.
Po tokiomis dėmėmis gali prasidėti korozija.
2. Valykite vandeniu ir nedideliu kiekiu ploviklio.
3. Nusausinkite minkšta šluoste.

17.4 Stiklinės priekinės dalies valymas

- ▶ Stiklinę priekinę dalį valykite stiklo valikliu ir minkšta servetėle.

- Nenaudokite jokių braižančių šveičiamųjų kempinių ar stiklo grandiklių.

17.5 Stiklo plokštės valymas

1. Stiklo plokštę valykite stiklo valikliu ir minkšta servetėle.
– Nenaudokite jokių braižančių šveičiamųjų kempinių ar stiklo grandiklių.
2. Nusausinkite minkšta šluoste.

17.6 Valdymo skydelio valymas

1. Valdymo skydelį valykite drėgna servetėle ir neutraliu valikliu, pavyzdžiui, plovikliu ir vandeniu.
– Nenaudokite jokių braižančių šveičiamųjų kempinių ar stiklo grandiklių.
2. Nusausinkite minkšta šluoste.

18 Sutrikimų šalinimas

Nedideles prietaiso triktis galite pašalinti ir patys. Prieš kreipdamiesi į klientų aptarnavimo tarnybą perskaitykite informaciją apie trikčių šalinimą. Taip išvengsite nereikalingų išlaidų.

⚠ **ĮSPĖJIMAS – Sužeidimų pavojus!**

Netinkamai atlikti remonto darbai kelia pavojų.

- ▶ Atlikti prietaiso remonto darbus leidžiama tik išmokytam personalui.
- ▶ Jei prietaisas sugedęs, informuokite kl. apt. tarnybą.
→ "*Klientų aptarnavimo tarnyba*", Psl. 15

⚠ **ĮSPĖJIMAS – Elektros smūgio pavojus!**

Netinkamai atlikti remonto darbai kelia pavojų.

- ▶ Atlikti prietaiso remonto darbus leidžiama tik to mokytam personalui.
- ▶ Prietaisą remontuoti leidžiama tik su originaliomis atsarginėmis dalimis.
- ▶ Jei šio prietaiso el. tinklo arba prietaiso prijungimo kabelis pažeistas, jį reikia pakeisti specialiu el. tinklo prijungimo kabeliu arba specialiu prietaiso prijungimo kabeliu, kurį galite įsigyti iš gamintojo arba mūsų klientų aptarnavimo tarnyboje.

18.1 Trikčių indikatorius

Įvykus triktis veikimo indikatorius mirksi greitai. Suveikia garsinis signalas. Atidarius prietaisą, valdymo skydelyje šviečia priežastį nurodantys simboliai.

Norėdami išjungti garsinį signalą, palieskite vieną iš jutiklinių laukelių. Jei paskui paliesite ①, rodmuo užges.

18.2 Veikimo sutrikimai

Sutrikimas	Priežastis ir trikčių šalinimas
Prietaisas neveikia.	Saugiklių dėžutėje suveikė saugiklis. ▶ Saugiklių dėžutėje patikrinkite saugiklį.
	Nutrūko elektros tiekimas. ▶ Patikrinkite, ar patalpoje veikia apšvietimas ir kit prietaisai. 1. Atidarykite prietaisą. Jei buvo nutrūkęs elektros tiekimas, iš kairės į dešinę įsižiebia po vieną jutiklinį laukelį. Maždaug po 30 sekundžių rodmuo užgesa ir prietaisas yra parengtas naudoti. 2. Įjunkite pageidaujama darbo režimą.
Prietaisas įjungtas. Nešviečia eksploatavimo indikatorius.	Sugedo eksploatavimo indikatorius. ▶ Kreipkitės į → " <i>Klientų aptarnavimo tarnyba</i> ", Psl. 15.
Mirksi eksploatavimo indikatorius.	Prietaisas pradeda kaisti. ▶ Palaukite, kol prietaisas įkais.
Indas arba maistas nepašyla.	Nutrūko elektros tiekimas. ▶ Patikrinkite, ar patalpoje veikia apšvietimas ir kit prietaisai.

Sutrikimas	Priežastis ir trikčių šalinimas
Indas arba maistas nepašyla.	<p>Prietaisas išjungtas.</p> <ul style="list-style-type: none"> ▶ Įjunkite prietaisą. <p>Prietaisas ne iki galo uždarytas.</p> <ul style="list-style-type: none"> ▶ Uždarykite prietaisą. <p>Indas uždengia ventiliacijos plyšį, todėl prietaisas įjungia apsaugos nuo perkaitimo funkciją.</p> <ol style="list-style-type: none"> 1. Palaukite, kol prietaisas atauš. 2. Įsitikinkite, kad neuždengta ventiliacijos anga prietaiso galinėje sienelėje. 3. Išjunkite prietaisą pagrindiniu jungikliu, paskui vėl įjunkite. 4. Pasirinkite norimą darbo režimą ir temperatūrą. <ul style="list-style-type: none"> ▶ Jei problemos pašalinti nepavyksta, kreipkitės į klientų aptarnavimo tarnybą. → "Klientų aptarnavimo tarnyba", Psl. 15
Indas arba maistas pašyla nepakankamai.	<p>Nutrūko elektros tiekimas.</p> <ul style="list-style-type: none"> ▶ Patikrinkite, ar patalpoje veikia apšvietimas ir kit prietaisai. <p>Indas arba maistas buvo šildomi nepakankamai ilgai.</p> <ul style="list-style-type: none"> ▶ Indą arba maistą reikia šildyti ilgiau. <p>Prietaisas ne iki galo uždarytas.</p> <ul style="list-style-type: none"> ▶ Uždarykite prietaisą.
Prietaisas išsijungia. Šviečia ☹ ir ☹.	<p>Prietaisas perkaito.</p> <ol style="list-style-type: none"> 1. Palaukite, kol prietaisas atauš. 2. Įsitikinkite, kad neuždengta ventiliacijos anga prietaiso galinėje sienelėje. 3. Patikrinkite, ar įmontuota orkaitė veikia pirolizės režimu.
Prietaisas išsijungia. Suveikia garsinis signalas. Greitai mirksi ☹ ir ☹.	<p>Elektronikos klaida</p> <ol style="list-style-type: none"> 1. Atjunkite prietaisą nuo elektros tinklo. 2. Palaukite apie 30 sekundžių. 3. Vėl įjunkite prietaisą. <ul style="list-style-type: none"> ▶ Jei problemos pašalinti nepavyksta, kreipkitės į klientų aptarnavimo tarnybą. → "Klientų aptarnavimo tarnyba", Psl. 15
Prietaisas išsijungia. Suveikia garsinis signalas. Greitai mirksi ☹ ir ☹.	<p>Elektronikos klaida</p> <ol style="list-style-type: none"> 1. Atjunkite prietaisą nuo elektros tinklo. 2. Palaukite apie 30 sekundžių. 3. Vėl įjunkite prietaisą. <ul style="list-style-type: none"> ▶ Jei problemos pašalinti nepavyksta, kreipkitės į klientų aptarnavimo tarnybą. → "Klientų aptarnavimo tarnyba", Psl. 15
Prietaisas išsijungia. Visi indikatoriai išjungti.	<p>Apsauginio išjungimo funkcija išjungė prietaisą.</p> <ul style="list-style-type: none"> ▶ Vėl įjunkite prietaisą.
Šviečia indikatoriai. Prietaisas nekaista.	<p>Aktyvintas demonstracinis režimas.</p> <ul style="list-style-type: none"> ▶ Deaktyvinkite demonstracinį režimą. → Psl. 14
Tam tikra spalva mirksi rodmuo „Home Connect“.	<p>Elektrinio tinklo triktis</p> <ol style="list-style-type: none"> 1. Patikrinkite jungtį su namų tinklu, pvz., mobilųjį telefoną laikydami netoli prietaiso. 2. Iš naujo paleiskite maršruto parinktuvą. <ul style="list-style-type: none"> ▶ Jei problemos pašalinti nepavyksta, kreipkitės į klientų aptarnavimo tarnybą. → "Klientų aptarnavimo tarnyba", Psl. 15
Netinkamai išlygiuotas priekinis skydelis.	<p>Montuojant neišlygiuotas priekinis skydelis.</p> <ul style="list-style-type: none"> ▶ Sureguliuokite priekinį skydelį. → Psl. 19

18.3 Demonstracinis režimas

Jei aktyvintas demonstracinis režimas, indikatoriai šviečia, tačiau prietaisas nekaista.

Demonstracinio režimo deaktyvinimas

1. Trumpam atjunkite prietaisą nuo tinklo.
 - Ištraukite tinklo kištuką arba saugiklių dėžėje išjunkite pagrindinį saugiklį arba apsauginį jungiklį.

2. Per 3 minutes deaktyvinkite demonstracinį režimą.
 - Kartu spauskite ☹ ir ☹, kol pradės tam tikra spalva šviesti ☹ ir 30°.
 - Spauskite 30°, kol 30° pradės šviesti balta spalva.
3. Norėdami išsaugoti nuostatas, paspauskite ☹ ir laikykite, kol užges visi indikatoriai.

19 Klientų aptarnavimo tarnyba

Kaip reikalaujama Ekologinio projektavimo direktyvoje, prietaiso funkcijoms svarbių originalių atsarginių dalių Europos ekonominėje erdvėje mūsų klientų aptarnavimo tarnyboje galėsite įsigyti ne trumpiau kaip 10 metų nuo prietaiso pateikimo rinkai.

Pastaba. Kol taikoma gamintojo garantija, klientų aptarnavimo tarnybos paslaugos yra nemokamos.

Daugiau informacijos apie garantijos galiojimo laiką ir Jūsų šalyje galiojančias garantijos sąlygas gausite mūsų klientų aptarnavimo tarnyboje, iš savo prekybos atstovų arba rasite mūsų interneto svetainėje. Kreipiantis į klientų aptarnavimo tarnybą reikės nurodyti jūsų turimo prietaiso gaminio numerį (E-Nr.), pagaminimo numerį (FD) ir eilės numerį (Z-Nr.).

Klientų aptarnavimo tarnybos kontaktinius duomenis rasite pridedamame klientų aptarnavimo tarnybų sąrašė arba mūsų interneto svetainėje.

19.1 Gaminio numeris (E-Nr.), pagaminimo numeris (FD) ir eilės numeris (Z-Nr.)

Produkto numerį (E-Nr.), pagaminimo numerį (FD) ir eilės numerį (Z-Nr.) rasite savo prietaiso specifikacijų lentelėje.

Specifikacijų lentelę su numeriais rasite atidarę stalčių. Kad prietaiso duomenis ir klientų aptarnavimo tarnybos telefono numerį visada turėtumėte po ranka, duomenis galite užsirašyti.

20 Informacija apie laisvąją ir atvirojo kodo programinę įrangą

Šiame gaminyje yra programinės įrangos komponentų, kuriems autorių teisių savininkas suteikė laisvosios ir atvirojo kodo programinės įrangos licenciją. Atitinkama informacija apie licenciją įrašyta į būtiną prietaisą. Atitinkamą informaciją apie licenciją taip pat galima pasiekti naudojant Home Connect programėlę: „Profilis -> Teisinė informacija -> Informacija apie licencijas“. ¹ Informaciją apie licenciją galite atsisiųsti iš gaminio su prekės ženklu interneto svetainės. (Gaminio interneto svetainėje ieškokite savo turimo prietaiso modelio ir kitų dokumentų.) Kitas būdas gauti atitinka-

mą informaciją – užklausti el. pašto adresu ossrequest@bshg.com arba kreiptis į „BSH Hausgeräte GmbH“ adresu Carl-Wery-Str. 34, D-81739 Münchenas.

Pirminis kodas pateikiamas jo paprašius.

Užklausą siųskite adresu ossrequest@bshg.com arba „BSH Hausgeräte GmbH“, Carl-Wery-Str. 34, D-81739 München.

Tema: „OSSREQUEST“

Mokėstis už jūsų užklauso tvarkymą bus įtrauktas į jums pateiktą sąskaitą. Šis pasiūlymas galioja tris metus nuo pirkimo datos arba mažiausiai tokį laikotarpį, kai atitinkamam prietaisui siūlome techninę pagalbą ir atsargines dalis.

21 Atitikties deklaracija

BSH Hausgeräte GmbH patvirtina, kad prietaisas su funkcija Home Connect atitinka esminius reikalavimus ir susijusias nuorodas, pateiktas Direktyvoje 2014/53/EU.

Išsamią RED atitikties deklaraciją rasite internete adresu www.bosch-home.com, prietaiso gaminio puslapyje, prie papildomų dokumentų.



2,4 GHz juosta (2400–2483,5 MHz): maks. 100 mW
5 GHz juosta (5150–5350 MHz + 5470–5725 MHz): maks. 130 mW



BE	BG	CZ	DK	DE	EE	IE	EL	ES
FR	HR	IT	CY	LI	LV	LT	LU	HU
MT	NL	AT	PL	PT	RO	SI	SK	FI
SE	NO	CH	TR	IS	JK (NI)			

5 GHz WLAN („Wi-Fi“): skirtas naudoti tik patalpose.

AL	BA	MD	ME	MK	RS	JK	UA
----	----	----	----	----	----	----	----

5 GHz WLAN („Wi-Fi“): skirtas naudoti tik patalpose.

¹ Priklausomai nuo prietaiso įrangos

22 Montavimo instrukcija

Atkreipkite dėmesį į prietaiso montavimo informaciją.



22.1 Pristatomas komplektas

Išpakavę visas dalis patikrinkite, ar nėra transportuojant padarytų pažeidimų ir ar komplekte nieko netrūksta.

14 cm

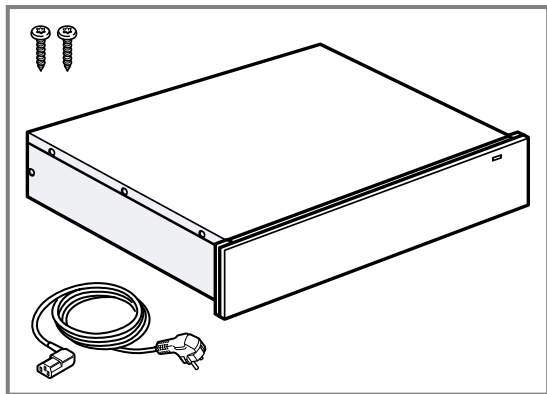

29 cm

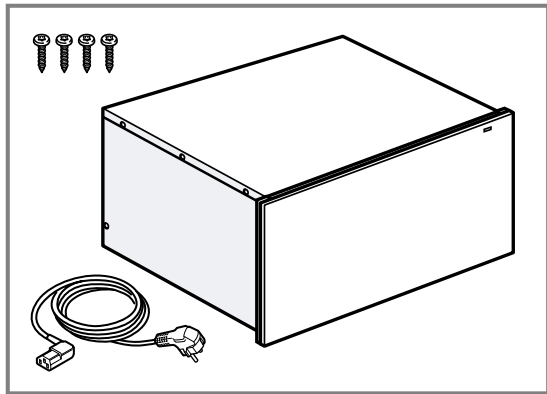

22.2 Prietaiso matmenys

Čia rasite prietaiso matmenis.

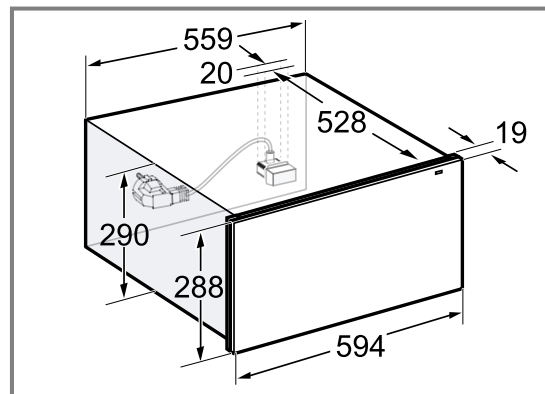
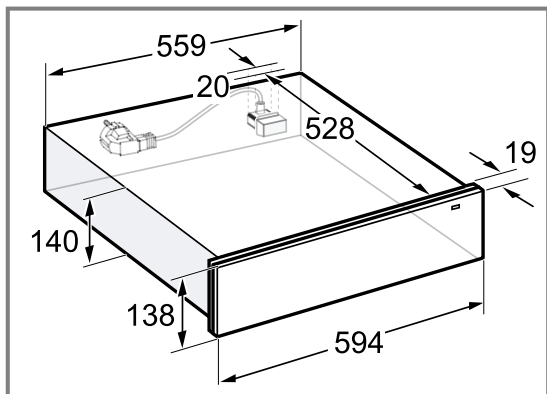

22.3 Montavimas spintoje

Čia rasite prietaiso matmenis.

14 cm

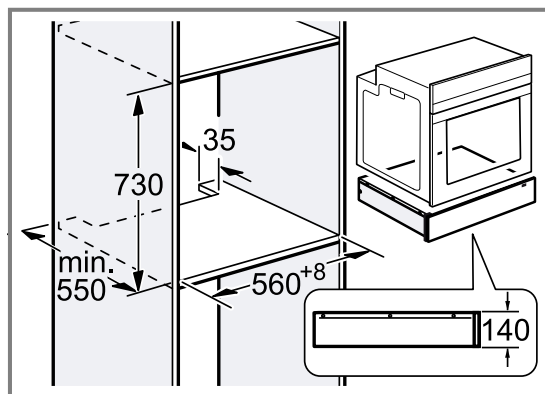
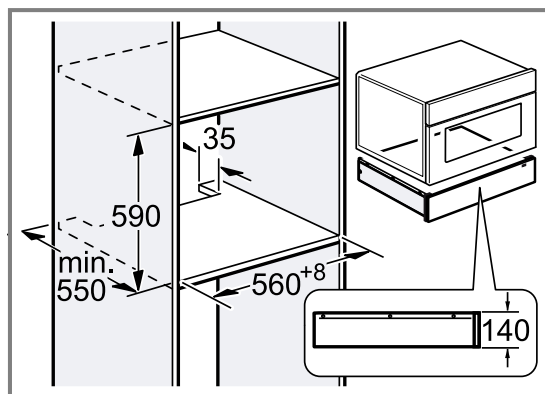
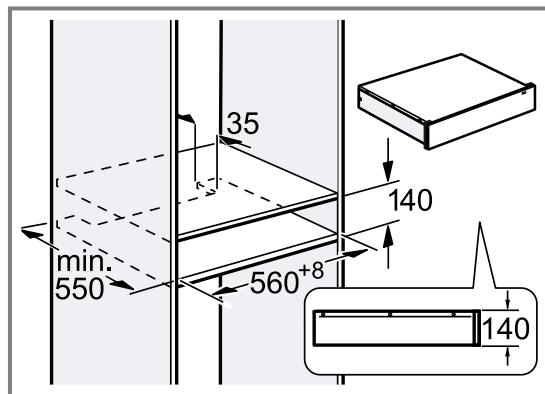

29 cm

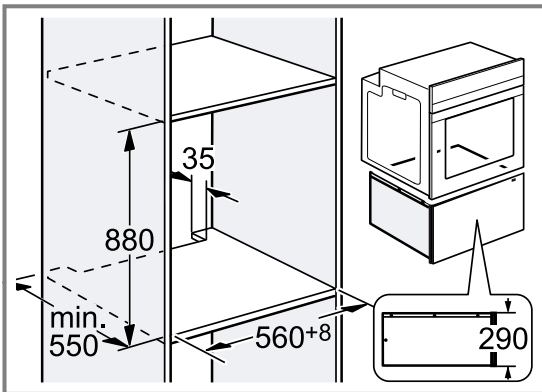
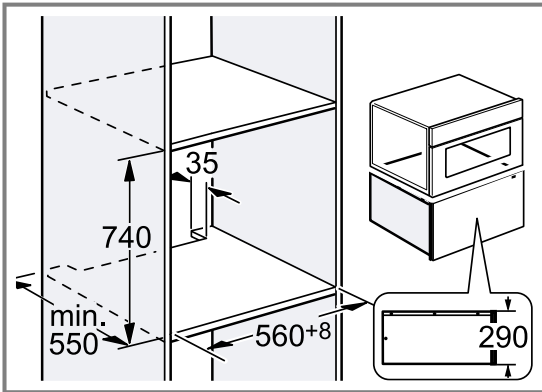
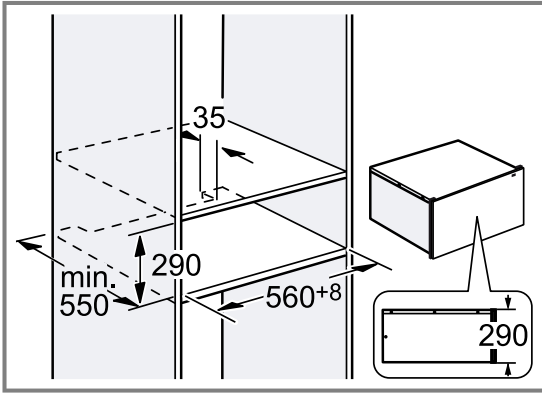

22.4 Nuorodos dėl elektros jungčių prijungimo

Kad saugiai prijungtumėte prietaiso elektros jungtis, atkreipkite dėmesį į šias nuorodas.

⚠ ĮSPĖJIMAS – Elektros smūgio pavojus!

Turi būti įmanoma bet kuriuo metu atjungti prietaisą nuo elektros tinklo. Prietaisą galima jungti tik prie lizdo su apsauginiu kontaktu, sumontuoto pagal reikalavimus.

- ▶ Prietaisą sumontavus, jungimo prie tinklo laido tinklo kištukas turi būti lengvai pasiekiamas.
- ▶ Jei tai neįmanoma, stacionariojoje elektros instaliacijoje būtina sumontuoti daugiapolį atskyrimo įtaisą, laikantis III viršįtampio kategorijai taikomų reikalavimų ir įrengimo sąlygų.
- ▶ Stacionariąją elektros instaliaciją gali įrengti tik kvalifikuotas elektrikas. Rekomenduojame prietaiso elektros srovės tiekimo grandinėje sumontuoti jungtuvą su apsauga nuo liekamosios srovės (RCD jungtuvą).

Prietaisas gali būti jungiamas tik komplekte esančiu jungiamuoju laidu. Prijunkite jungiamąjį laidą kitoje prietaiso pusėje.

Jungiamųjų laidų su įvairių modelių kištukais galite įsigyti klientų aptarnavimo tarnyboje.

Nenaudokite daugiakontakčių kištukų, kištukinių lizdų juostų ir ilgintuvų. Dėl perkrovos gresia gaisro pavojus.

⚠ 22.5 Saugus montavimas

Montuodami prietaisą laikykitės šių saugos nurodymų.

⚠ ĮSPĖJIMAS – Pavojus uždusti!

Kyla pavojus, kad vaikai užsimaus arba užsivynios pakuotės medžiagas ant galvos ir uždus.

- ▶ Saugokite pakuotės medžiagas nuo vaikų.
- ▶ Neleiskite vaikams žaisti su pakuotės medžiagomis.

⚠ ĮSPĖJIMAS – Gaisro pavojus!

Naudoti prailgintą el. tinklo prijungimo kabelį ir neapbruotus adapterius pavojinga.

- ▶ Nenaudokite ilginimo kabelių ir keliagubų kištukinių lizdų blokų.
- ▶ Naudokite tik gamintojo aprobuotus adapterius ir el. tinklo prijungimo linijas.
- ▶ Jeigu el. tinklo prijungimo kabelis per trumpas ir negalite gauti ilgesnio el. tinklo prijungimo kabelio, kreipkitės į elektrikus, kad atitinkamai įtaisytų namo instaliaciją.

⚠ ĮSPĖJIMAS – Elektros smūgio pavojus!

Apgadinta el. tinklo prijungimo kabelio izoliacija kelia pavojų.

- ▶ Saugokite, kad el. tinklo prijungimo kabelis niekada nesiliestų prie karštų prietaiso dalių arba kitų šilumos šaltinių.
- ▶ Saugokite, kad elektros kabelis niekada nesiliestų prie aštrių smaigalių ar briaunų.
- ▶ Elektros kabelio jokia būdu nesulenkite, neprispauskite ir nekeiskite jo konstrukcijos.

⚠ ĮSPĖJIMAS – Sužeidimų pavojus!

Transportuojant stalčius gali staiga atsidaryti.

- ▶ Prietaisą transportuokite taip, kad stalčius netikėtai neatsidarytų.

Montuojant gali būti pasiekiamos aštriabriaunės dalys.

- ▶ Mūvėkite apsaugines pirštines.

DĖMESIO!

Atidarant prietaisas gali pakrypti.

- ▶ Virš baldo, į kurį montuojamas prietaisas, tvirtai įmontuokite tarpinį dugną.
- ▶ Jei kartu montuojate orkaitę, virš orkaitės tvirtai įmontuokite tarpinį dugną.

22.6 Montavimas

Baldai, į kuriuos montuojami prietaisai

Čia pateiktos saugaus montavimo nuorodos.

DĖMESIO!

Uždengus ventilacijos plyšį ir oro įsiurbimo angas prietaisas perkaista.

- ▶ Neuždenkite ventilacijos plyšio ir oro įsiurbimo angų.

Montuojant už apdailos skydo prietaisas gali perkaisti.

- ▶ Nemontuokite prietaiso už apdailos skydo.

Atidarant prietaisas gali pakrypti.

- ▶ Virš baldo, į kurį montuojamas prietaisas, tvirtai įmontuokite tarpinį dugną.
- ▶ Jei kartu montuojate orkaitę, virš orkaitės tvirtai įmontuokite tarpinį dugną.

Spintoje, kurioje montuojamas prietaisas, už prietaiso negali būti galinės sienelės.

Derinimas su kitais prietaisais

Šildymo stalčių galite derinti daugiausia su vienu tos pačios prietaisų serijos prietaisu.

Tarp prietaisų nereikia jokio tarpinio dugno.

Montuojant po orkaitę, kombinuotąją garinę orkaitę ar garinę krosnelę apsaugos nuo virtimo nereikia.

Montuodami po automatinio kavos aparatu įmontuokite automatinio kavos aparato apsaugą nuo virtimo.

Prie šildymo stalčiaus apsaugą nuo virtimo reikia primontuoti pasirinkus toliau nurodytus derinius:

- Šildymo stalčius atskirai ir montuojant po tarpiniu dugnu
- Šildymo stalčius po mikrobangų krosnele
- Šildymo stalčius po kaitlente
- Šildymo stalčius su šildymo stalčiumi, bent viršutiniame prietaise
- Šildymo stalčius su įrankių stalčiumi, bent viršutiniame prietaise
- Šildymo stalčius su vakuumavimo stalčiumi, bent viršutiniame prietaise

Tinkamą apsaugą nuo virtimo galite įsigyti mūsų klientų aptarnavimo tarnyboje, mūsų interneto svetainėje arba internetinėje parduotuvėje.

→ "Apsaugos nuo virtimo montavimas", Psl. 18

Nemontuokite prietaiso virš garus generuojančio prietaiso, pvz., virš indaplovės, garinės orkaitės ar kombinuotosios garinės orkaitės.

Apsaugos nuo virtimo montavimas

Tinkamą apsaugą nuo virtimo (užsakymo numeris 12039458) galite įsigyti mūsų klientų aptarnavimo tarnyboje, mūsų interneto svetainėje arba internetinėje parduotuvėje.

1. Išmatuokite 518 mm atstumą nuo baldo priekinės briaunos ir pažymėkite abiejose baldo pusėse.

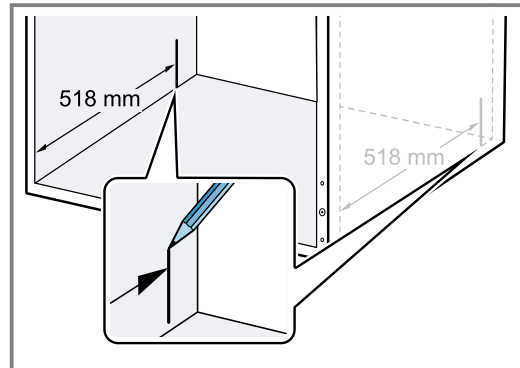

2. Pailgoje kiaurymėje už žymos prisukite abu kampinius.

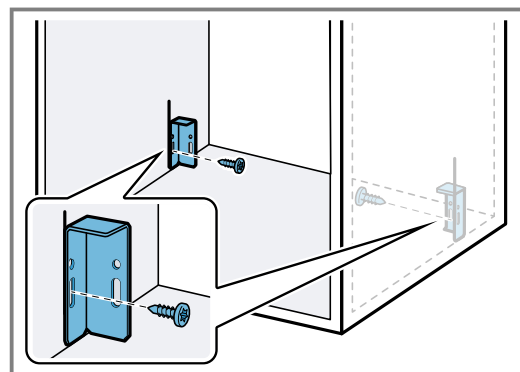

3. Padėkite prietaisą ant lygaus pagrindo.
4. Prietaiso galinėje pusėje išsukite abu apatinius varžtus.

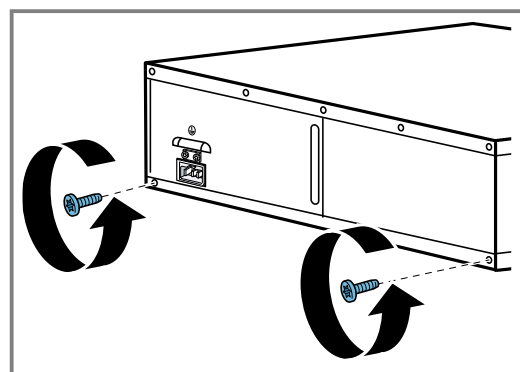

5. Prietaiso galinėje pusėje abiem varžtais prisukite abu metalinius laikiklius.
– Įsitinkinkite, kad metalinis laikiklis tiksliai sulygiuotas su prietaiso kraštu.

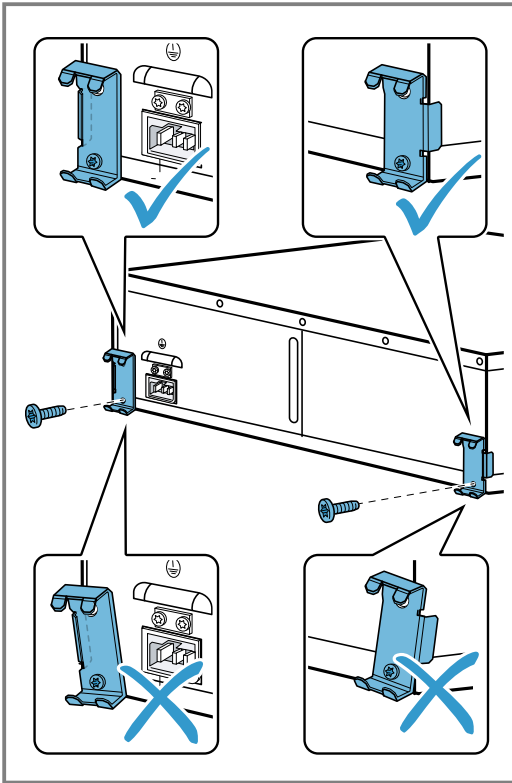

6. Įstumkite prietaisą į baldą, į kurį jis montuojamas, ir patikrinkite, ar apsauga nuo virtimo užsifiksuoja.

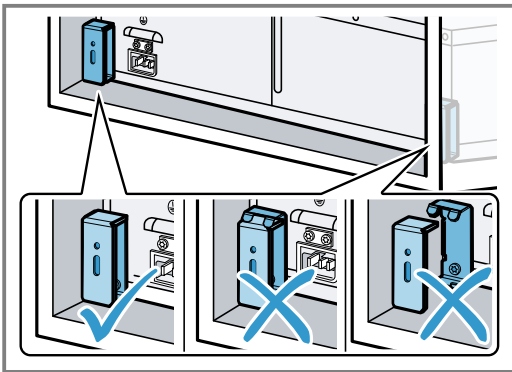

7. Jei reikia, pakoreguokite kampainių padėtį pailgojoje kiaurymėje.
8. Galutinai prisukite kampainį balde, į kurį montuojamas prietaisas.

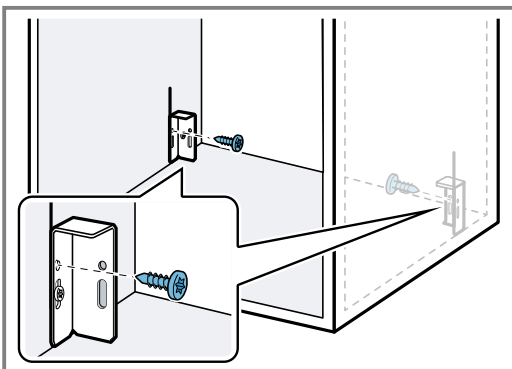

9. Gerai prijunkite prie prietaiso tinklo jungiamąjį laidą.
10. Įstumkite prietaisą į baldą, į kurį jis montuojamas.

- Neprispauskite tinklo jungiamojo laido.
11. Nuplėškite nuo priekinio skydelio lipniąją juostą.
12. Atsargiai atidarykite prietaisą ir patikrinkite, ar apsauga nuo virtimo veikia.

Prietaiso montavimas

⚠️ ĮSPĖJIMAS – Sužeidimų pavojus!

Atidarant prietaisas gali pakrypti.

► Montuodami be tarpinio dugno, prieš atidarydami prietaisą prispauskite jį sunkiu daiktu.

1. Visiškai prijunkite prie prietaiso tinklo jungiamąjį laidą.
2. Įstumkite prietaisą į baldą, į kurį jis montuojamas.
– Neprispauskite tinklo jungiamojo laido.
3. Prietaisą išlygiuokite per vidurį.
4. Nuplėškite nuo priekinio skydelio lipniąją juostą.
5. Atidarykite prietaisą.
6. Prietaisą priveržkite prie baldo, kuriame jis montuojamas.

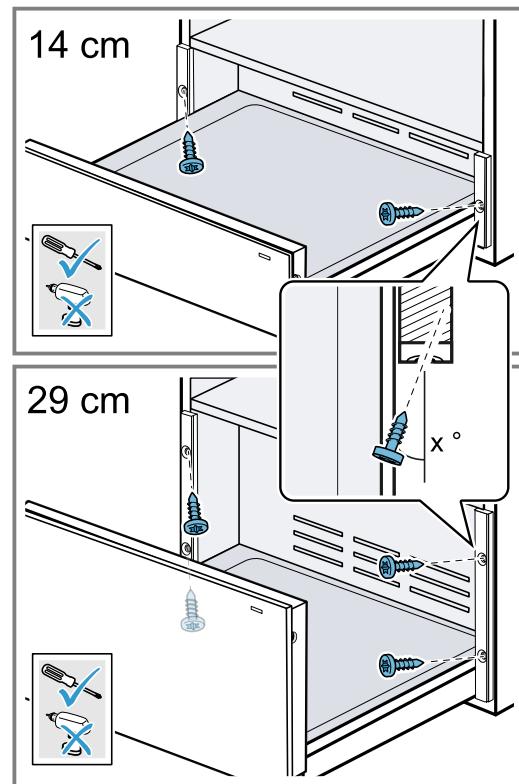

7. Prijunkite tinklo jungiamąjį laidą prie kištukinio lizdo su apsauginiu kontaktu. Tinklo jungiamasis laidas sumontavus negali liestis prie prietaiso galinės sienelės ir pagrindo.

Priekinio skydelio reguliavimas

Prireikus pareguliuokite priekinį skydelį aukštyn arba žemyn.

1. Atidarykite prietaisą.

2. Varžtus priekinio skydelio pusėje tik atsukite, neišsukite jų visiškai.

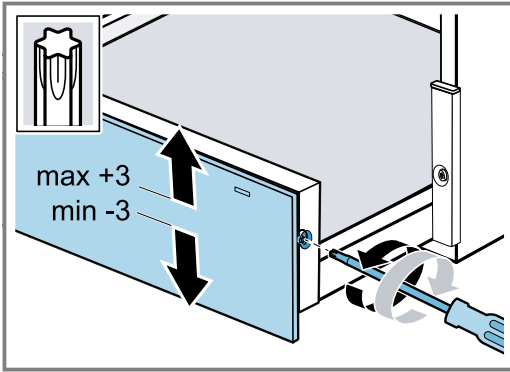

3. Pareguliuokite priekinį skydelį aukštyn arba žemyn. Galima reguliuoti maks. nuo -3 iki +3 mm.
4. Priveržkite varžtus.

Šildomojo stalčiaus derinimas su prietaisu

DĖMESIO!

Aštrūs prietaiso kraštai gali subraižyti šildymo stalčiaus priekinį skydelį.

- ▶ Stumdami prietaisą nepažeiskite šildymo stalčiaus priekinio skydelio.
1. Derinkite tik tinkamus vienodo prekės ženklo ir serijos prietaisus.
 2. Pirmiausia įmontuokite šildomąjį stalčių.
 3. Prietaisą ant šildomojo stalčiaus įstumkite į įmontavimo spintelę.
 4. Vadovaukitės prietaiso montavimo instrukcija.



A series of horizontal lines spanning the width of the page, intended for writing.



Blank lined paper with 21 horizontal lines for writing.



Thank you for buying a Bosch Home Appliance!

Register your new device on MyBosch now and profit directly from:

- **Expert tips & tricks for your appliance**
- **Warranty extension options**
- **Discounts for accessories & spare-parts**
- **Digital manual and all appliance data at hand**
- **Easy access to Bosch Home Appliances Service**

Free and easy registration – also on mobile phones:

www.bosch-home.com/welcome



Looking for help? You'll find it here.

Expert advice for your Bosch home appliances, help with problems or a repair from Bosch experts.

Find out everything about the many ways Bosch can support you:

www.bosch-home.com/service

Contact data of all countries are listed in the attached service directory.

BSH Hausgeräte GmbH

Carl-Wery-Straße 34

81739 München, GERMANY

www.bosch-home.com

A Bosch Company



9001729073 (040308)

It