



Register your
new device on
MyBosch now and
get free benefits:
[bosch-home.com/
welcome](https://bosch-home.com/welcome)



Stojeći štednjak

HLS59D3.1

[hr] Upute za upotrebu

Dodatne informacije potražite u Digitalnom korisničkom priručniku.



Sadržaj

1	Sigurnost	2
2	Izbjegavanje materijalnih šteta.....	5
3	Zaštita okoliša i ušteda.....	7
4	Prikladno posuđe za kuhanje	8
5	POSTAVLJANJE I PRIKLJUČIVANJE	8
6	Upoznavanje.....	10
7	Pribor	13
8	Prije prve uporabe.....	14
9	Rukovanje kuhalištem	15
10	CombiZone	16
11	Vremenske funkcije	16
12	PowerBoost	17
13	Zaštita za djecu	17
14	Osnovne postavke	17
15	Ispit posuđa.....	18
16	Osnovno rukovanje.....	19
17	Brzo zagrijavanje	19
18	Vremenske funkcije	19
19	Programi	21
20	Zaštita za djecu	22
21	Osnovne postavke	23
22	Čišćenje i održavanje.....	23
23	Pomoć pri čišćenju	26
24	Okvir vodilica	26
25	Vrata uređaja	27
26	Uklanjanje smetnji.....	29
27	Transport i zbrinjavanje.....	32
28	Servisna služba.....	32
29	Tako će to uspjeti.....	33

1 Sigurnost

Pridržavajte se sljedećih sigurnosnih napomena.

1.1 Namjenska uporaba

Za sigurnu i ispravnu uporabu uređaja pridržavajte se napomena u vezi s namjenskom uporabom.

Slike u ovim uputama služe u informativne svrhe.

Samo ovlašteni instalater smije priključiti uređaj bez utikača. U slučaju oštećenja zbog pogrešnog priključka nemate pravo na jamstvo. Uređaj upotrebljavajte samo na sljedeći način:

- za pripremu hrane i pića
- pod nadzorom. Kontrolirajte kratkotrajno kuhanje bez prekida.
- u privatnom kućanstvu i u zatvorenim prostorima kućnog okruženja
- do visine od 4000 m iznad nadmorske visine

Ne upotrebljavajte uređaj:

- na brodovima ili u vozilima.
- Kao grijanje prostorije.
- s vanjskim vremenskim programatorom ili daljinskim upravljačem.

Uređajem ne možete upravljati pomoću timera ili daljinskog upravljača.

Ako imate aktivni implantirani medicinski uređaj (npr. srčani stimulator ili defibrilator), u tom slučaju provjerite kod svojeg liječnika odgovara li isti direktivi Vijeća 90/385/EEZ od 20. lipnja 1990. kao i normi EN 45502-2-1 i EN 45502-2-2 i je li odabran, implantiran i programiran sukladno VDE-AR-E 2750-10. Ako su ovi preduvjeti ispunjeni i uz to ne koristite nemetalni kuhinjski pribor i posuđe s nemetalnim ručkama, korištenje ove indukcijske ploče za kuhanje je bezopasno kod namjenske uporabe.

Pribor uvijek pravilno gurnite u pećnicu.

1.2 Ograničenje kruga korisnika

Djeca starija od 8 godina i osobe sa smanjenim fizičkim, osjetilnim ili mentalnim sposobnostima ili nedostatkom iskustva i/ili znanja smiju se koristiti ovim uređajem samo pod nadzorom ili ako su upućene u sigurno rukovanje uređajem te razumiju opasnosti koje mogu nastati uslijed korištenja uređajem.

Djeca se ne smiju igrati uređajem.

Djeca ne smiju čistiti uređaj i obavljati korisničko održavanje uređaja osim ako imaju 15 ili više godina i ako su pod nadzorom.

Djecu mlađu od 8 godina držite na sigurnoj udaljenosti od uređaja i priključnog voda.

1.3 Sigurna uporaba

⚠ UPOZORENJE – Opasnost od požara!

Uređaj postaje vruć.

- ▶ Nikada ne čuvajte zapaljive predmete ili sprejeve u ladicama izravno ispod ploče za kuhanje.
- ▶ Nikada nemojte skladištiti niti upotrebljavati zapaljive predmete, poput sprejeva ili sredstva za čišćenje, ispod uređaja ili u njegovoj neposrednoj blizini.

Površina za kuhanje postaje jako vruća.

- ▶ Nikada ne stavljajte zapaljive predmete na površinu za kuhanje ili u neposrednoj blizini.
- ▶ Nikada ne odlažite predmete na površini za kuhanje.

Kuhanje na masti ili ulju na pločama za kuhanje bez nadzora može biti opasno i uzrokovati požar.

- ▶ Vrela ulja i masti nikada ne ostavljajte bez nadzora.
- ▶ Nikada ne pokušavajte ugasiti vatru vodom, nego isključite uređaj i zatim pokrijte plamen, npr. poklopcem ili pokrivačem za gašenje požara.

Pokrivala za ploču za kuhanje mogu dovesti do nezgoda, primjerice, zbog pregrijavanja, zapaljenja ili rasprskavajućih materijala.

- ▶ Nemojte koristiti pokrivala za ploču za kuhanje.

Pri otvaranju vrata uređaja nastaje propuh. Papir za pečenje može dodirivati grijaće elemente i može se zapaliti.

- ▶ Pri zagrijavanju i za vrijeme pečenja nikada nemojte staviti nepričvršćen papir za pečenje na pribor.
- ▶ Papir za pečenje uvijek prikladno odrežite i pritisnite posudom ili kalupom za pečenje. Zapaljivi predmeti u pećnici mogu se zapaliti.
- ▶ Nikada ne čuvajte zapaljive predmete u pećnici.

Živežne namirnice mogu se zapaliti.

- ▶ Treba nadzirati kuhanje. Stalno treba nadzirati kratki postupak.

Nakon svake uporabe ploču za kuhanje uključite i isključite glavnim prekidačem.

- ▶ Nemojte čekati da se ploča za kuhanje automatski isključi jer se na njoj ne nalaze posude i tave.

Ploča za kuhanje se sama isključuje i ne možete više s njom rukovati. Kasnije se nehotično može uključiti.

- ▶ Isključite osigurač u ormariću s osiguračima.
- ▶ Nazovite servisnu službu.

Nezapečeni ostaci hrane, masnoća i sok od pečenja mogu se zapaliti.

- ▶ Prije rada uklonite krupnu prljavštinu iz pećnice, s grijaćih elemenata i pribora.

Pregrijavanje uređaja može uzrokovati požar.

- ▶ Uređaj nikada ne ugrađujte iza dekorativnih vrata ili vrata elementa.

Uporaba produžnog mrežnog priključnog voda i nedopuštenih adaptera predstavlja izvor opasnosti.

- ▶ Nemojte upotrebljavati produžne kabele ili višestruke utičnice.
- ▶ Upotrebljavajte samo adaptere i mrežne priključne vodove koje je odobrio proizvođač.
- ▶ Ako je mrežni priključni vod prekratak i duži mrežni priključni vod nije raspoloživ, obratite se električaru i zatražite da prilagodi kućne instalacije.

⚠ UPOZORENJE – Opasnost od opekotina!

Tijekom uporabe uređaj i njegovi dodirljivi dijelovi postaju vrući, posebno okvir ploče za kuhanje ako postoji.

- ▶ Trebate paziti da ne dodirnete grijaće elemente.
- ▶ Djeca mlađa od 8 godina moraju se držati podalje.

Metalni predmeti zagrijavaju se jako brzo na ploči za kuhanje.

- ▶ Nikada nemojte odložite metalne predmete, npr. noževe, vilice, žlice i poklopce, na ploču za kuhanje.

Zaštitne rešetke ploče za kuhanje mogu uzrokovati nesreće.

- ▶ Nikada ne upotrebljavajte zaštitne rešetke ploče za kuhanje.

Pribor ili posuda postaje jako se zagrijava.

- ▶ Uvijek izvadite vrući pribor ili posudu koristeći kuhinjsku krpu.

Uređaj postaje vruć tijekom rada.

- ▶ Prije čišćenja ostavite uređaj da se ohladi. Alkoholne pare mogu se zapaliti u vrućoj pećnici.

- ▶ Upotrebljavajte samo male količine visokopostotnih alkoholnih pića u jelima.
- ▶ Oprezno otvorite vrata uređaja.

Uređaj i njegovi dodirljivi dijelovi postaju vrući tijekom uporabe.

- ▶ Trebate paziti da ne dodirnete grijaće elemente.
- ▶ Djeca mlađa od 8 godina moraju se držati podalje.

Alkoholne pare mogu se zapaliti u vrućoj pećnici. Vrata uređaja se mogu naglo otvoriti. Može izlaziti vruća para i veliki plamen.

- ▶ Upotrebljavajte samo male količine visokopostotnih alkoholnih pića u jelima.
- ▶ Ne zagrijavajte žestoka pića (≥ 15 % vol.) u nerazrijeđenom stanju (npr. za prelijevanje jela).
- ▶ Pažljivo otvorite vrata uređaja.

⚠ UPOZORENJE – Opasnost od strujnog udara!

Nestručni popravci su opasni.

- ▶ Popravke na uređaju smije vršiti samo obučeno stručno osoblje.
- ▶ Za popravak uređaja smiju se upotrebljavati samo originalni rezervni dijelovi.
- ▶ Ako je mrežni priključni vod ovog uređaja oštećen, kako bi se izbjegle opasnosti, može ga zamijeniti jedino proizvođač ili njegova servisna služba ili slična kvalificirana osoba.

Oštećeni uređaj ili oštećeni mrežni priključni vod predstavljaju izvor opasnosti.

- ▶ Oštećeni uređaj nikada nemojte puštati u rad.
- ▶ Nikada ne pokrećite uređaj s napuklom ili polomljenom površinom.
- ▶ Nazovite servisnu službu. → *Stranica 32*
- ▶ Prodor vlage može prouzročiti strujni udar.
- ▶ Za čišćenje uređaja ne upotrebljavajte parni ili visokotlačni čistač.

Na vrućim dijelovima uređaja može se rastopiti instalacija kabela električnih uređaja.

- ▶ Onemogućite kontakt priključnog kabela električnih uređaja s vrućim dijelovima uređaja.

Oštećena izolacija mrežnog priključnog voda predstavlja izvor opasnosti.

- ▶ Onemogućite kontakt mrežnog priključnog voda s izvorima topline ili vrućim dijelovima uređaja.
- ▶ Onemogućite kontakt mrežnog priključnog voda s oštrim vrhovima ili rubovima.
- ▶ Mrežni priključni vod nikada ne presavijajte te onemogućite svako prignječenje ili izmjenjivanje.

Ako isključite uređaj iz mreže, spojevi mogu uzrokovati preostale napone.

- ▶ Samo instalater smije priključiti uređaj.

⚠ UPOZORENJE – Opasnost od ozljede!

Šarke na vratima uređaja pomiču se prilikom otvaranja i zatvaranja vrata i mogu se zaglaviti.

- ▶ Ne posežite rukom u područje šarki.
- Izgrebeno staklo na vratima uređaja može se raspuknuti.
- ▶ Ne upotrebljavajte oštra abrazivna sredstva za čišćenje ili oštra metalna strugala za čišćenje stakla na vratima pećnice jer mogu izgrepsti površinu.

Sudaranje s otvorenim vratima uređaja može prouzročiti ozljede.

- ▶ Vrata uređaja moraju biti zatvorena za vrijeme i nakon rada uređaja.

Sastavni dijelovi unutar vrata uređaja mogu biti oštih rubova.

- ▶ Nosite zaštitne rukavice.

Uređaji i njegovi dodirni dijelovi mogu imati oštre rubove.

- ▶ Oprez pri rukovanju i čišćenju.
- ▶ Po mogućnosti nosite zaštitne rukavice.

Pri kuhanju u vodenoj kupelji ploča za kuhanje i posuda za kuhanje mogu puknuti zbog pregrijavanja.

- ▶ Posuda za kuhanje u vodenoj kupelji ne smije dodirivati dno posude napunjene vodom.
- ▶ Koristite samo posudu za kuhanje otpornu na toplinu.

Uređaj s pokidanom ili puknutom površinom može prouzročiti ozljede.

- ▶ Nemojte upotrebljavati uređaj ako ima pokidanu ili puknutu površinu.

⚠ UPOZORENJE – Opasnost od opekotina!

Teleskopske izvlačne vodilice postaju vruće za vrijeme rada uređaja.

- ▶ Prije dodirivanja ostavite vruće teleskopske izvlačne vodilice da se ohlade.
- ▶ Dodirnite vruće teleskopske izvlačne vodilice samo krpom.

⚠ UPOZORENJE – Opasnost od opekotina!

Dostupni dijelovi postaju vrući tijekom rada.

- ▶ Nikada ne dodirujte vruće dijelove.
- ▶ Ne dozvolite djeci pristup.

Prilikom otvaranja vrata uređaja može izaći vruća para. Ovisno o temperaturi paru ne možete vidjeti.

- ▶ Oprezno otvorite vrata uređaja.
- ▶ Ne dozvolite pristup djeci.

Zbog vode u vrućoj pećnici može nastati vruća vodena para.

- ▶ Vodu nikada ne ulijevajte u vruću pećnicu.

⚠ UPOZORENJE – Opasnost od gušenja!

Djeca mogu navući ambalažni materijal preko glave ili se njime zamotati te se na taj način ugušiti.

- ▶ Ambalažni materijal držite podalje od djece.
- ▶ Djeci nikada ne dopuštajte igranje s ambalažnim materijalom.

Djeca mogu udahnuti ili progutati sitne dijelove i na taj se način ugušiti.

- ▶ Sitne dijelove držite podalje od djece.
- ▶ Ne dopustite djeci igranje sa sitnim dijelovima.

⚠ UPOZORENJE – Opasnost od prevrtanja!

Ako stavite uređaj na podnožje, a da ga niste pričvrstili, on može skliznuti s podnožja.

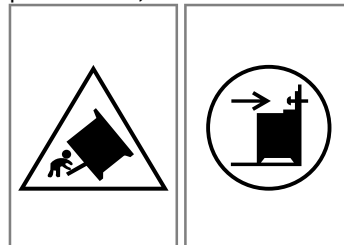

- ▶ Uređaj fiksno spojite s podnožjem.
- ▶ Upozorenje: Kako biste izbjegli prevrtanje uređaja, postavite napravu za kompenzaciju.
- ▶ Pridržavajte se uputa za montažu.

1.4 Podna ladica

⚠ UPOZORENJE – Opasnost od požara!

Površine ladice ispod štednjaka mogu postati jako vruće.

- ▶ U ladici čuvajte samo pribor za pećnicu.
- ▶ Nemojte čuvati zapaljive predmete u ladici ispod štednjaka.

1.5 Halogena žarulja

⚠ UPOZORENJE – Opasnost od opekotina!

Žarulje u pećnici postaju jako vruće. Još neko vrijeme nakon isključivanja postoji opasnost od opekline.

- ▶ Ne dodirujte stakleni poklopac.
- ▶ Pri čišćenju izbjegavajte kontakt s kožom.

⚠ UPOZORENJE – Opasnost od strujnog udara!

Kod zamjene žarulje su kontakti grla žarulje pod naponom.

- ▶ Prije zamjene žarulje provjerite je li uređaj isključen kako biste izbjegli mogući električni udar.

2 Izbjegavanje materijalnih šteta

2.1 Područje pećnice

Pri uporabi pećnice pridržavajte se odgovarajućih napomena.

POZOR!

Predmeti na dnu pećnice pri temperaturi iznad 50 °C uzrokuju akumulaciju topline. Vrijeme pečenja i prženja se više ne podudara i emajl se oštećuje.

- ▶ Ne stavljajte pribor niti papir za pečenje ili foliju bilo koje vrste na dno pećnice.
- ▶ Posude stavite na dno pećnice samo ako je namještena temperatura ispod 50 °C.

Zbog aluminijske folije može doći do trajne promjene boje na staklu vrata.

- ▶ Aluminijska folija u pećnici ne smije doći u kontakt sa staklom na vratima.

Vodena para nastaje ako ima vode u vrućoj pećnici. Uslijed promjene temperature mogu nastati oštećenja.

- ▶ Vodu nikada ne ulijevajte u vruću pećnicu.
- ▶ Nikada ne stavljajte posude s vodom na dno pećnice.

Vlaga dulje vremena u pećnici uzrokuje koroziju.

- ▶ Nakon korištenja obrišite pećnicu.
- ▶ U zatvorenoj pećnici nemojte dugo čuvati vlažne namirnice.
- ▶ U pećnici nemojte čuvati hranu.

Hlađenje s otvorenim vratima uređaja s vremenom oštećuje pročelja susjednih elemenata.

- ▶ Nakon rada na visokim temperaturama pećnicu ostavite da se ohladi samo kada je zatvorena.
- ▶ Ništa nemojte prignječiti vratima uređaja.
- ▶ Samo nakon rada s puno vlage ostavite pećnicu da se ohladi kada je otvorena.

Voćni sok koji kapa s lima za pečenje ostavlja mrlje koje se više ne mogu ukloniti.

- ▶ Kod jako sočnog voćnog kolača nemojte prepuniti lim za pečenje.
- ▶ Ako je moguće, upotrebljavajte dublju univerzalnu tavu.

Sredstvo za čišćenje pećnice u toploj pećnici oštećuje emajl.

- ▶ Nikada ne koristite sredstvo za čišćenje pećnice u toploj pećnici.
- ▶ Prije sljedećeg zagrijavanja potpuno uklonite ostatke iz pećnice i s vrata uređaja.

Ako je brtva jako zaprljana, vrata uređaja se ne mogu više dobro zatvoriti za vrijeme rada uređaja. Pročelja susjednih elemenata bi se mogla oštetiti.

- ▶ Pobrinite se da brtva bude uvijek čista.
- ▶ Nikada nemojte raditi s uređajem ako je brtva oštećena ili bez brtve.

Korištenjem vrata uređaja kao površine za sjedenje ili odlaganje mogu se oštetiti vrata uređaja.

- ▶ Nemojte sjediti na otvorena vrata uređaja niti stavljati ili vješati nešto na njih.
- ▶ Nemojte odlagati posude ili pribor na vrata uređaja.

Ako nosite ili pomičete uređaj držeći ručku poklopca, onda ručka može puknuti i uzrokovati oštećenja na šarkama. Ručka poklopca nije konstruirana za težinu uređaja.

- ▶ Nemojte nositi ili pomicati uređaj držeći ručku poklopca.

Lim za pečenje ili univerzalna tava mogu se deformirati tijekom roštiljanja zbog visokih temperatura i pri vađenju se može oštetiti emajl.

- ▶ Lim za pečenje ili univerzalnu tavu nemojte staviti na višu razinu od razine 3 kod roštiljanja.
- ▶ Iznad razine 3 možete roštiljati samo na rešetki.

2.2 Ploča za kuhanje

Pri uporabi uređaja pridržavajte se odgovarajućih napomena.

Izbjegavanje materijalnih šteta

Ovdje možete pronaći najčešće uzroke oštećenja i savjete kako ih možete izbjeći.

Oštećenje	Uzrok	Mjera
Mrlje	Kuhanje bez nadzora.	Promatrajte kuhanje.
Mrlje, stvaranje mjehurića	Prosute namirnice, prije svega one s velikim udjelom šećera.	Odmah uklonite strugalom za staklo.
Mrlje, stvaranje mjehurića ili lomovi u staklu	Oštećena posuda za kuhanje, posuda za kuhanje s rastaljenim emajlom ili s bakrenim ili aluminijskim dnom.	Upotrebljavajte prikladnu posudu za kuhanje u dobrom stanju.
Mrlje, promjene boje	Neprikladne metode čišćenja.	Upotrebljavajte isključivo sredstva za čišćenje koja su prikladna za staklokeramiku i čistite isključivo hladnu ploču za kuhanje.
Stvaranje mjehurića ili lomovi u staklu	Udarci ili pad posude, pribor za kuhanje ili drugi tvrdi ili šiljasti predmeti.	Tijekom kuhanja ne udarajte staklo ili pazite da predmeti ne padnu na ploču za kuhanje.
Ogrebotine, promjene boje	Hrapava dna posuda ili pomicanje posude na ploči za kuhanje.	Provjerite posude. Podignite posudu pri pomicanju.
Ogrebotine	Sol, šećer ili pijesak.	Ploču za kuhanje ne koristite kao radnu površinu ili površinu za odlaganje.
Oštećenja na uređaju	Kuhanje u zamrznutom posudu za kuhanje.	Nikad nemojte upotrebljavati zamrznuto posude za kuhanje.

Oštećenje	Uzrok	Mjera
Oštećenja na posudi za kuhanje ili uređaju	Kuhanje bez namirnica.	Nikada ne stavljajte posudu bez namirnica na vruću zonu za kuhanje niti ne zagrijavajte.
Oštećenja stakla	Rastopljeni materijal na vrućoj zoni za kuhanje ili vrući poklopac posude na staklu.	Ne stavljajte papir za pečenje ili aluminijsku foliju niti plastične posude ili poklopac posude na ploču za kuhanje.
Pregrijavanje	Vruća posuda za kuhanje na upravljačkoj ploči ili na okviru.	Nikada nemojte odložiti vruću posudu za kuhanje na ta područja.

2.3 Područje ladice

Pri uporabi ladice pridržavajte se odgovarajućih napomena.

POZOR!

Ne stavljajte vruće predmete u ladicu ispod štednjaka. Ladica ispod štednjaka može se oštetiti.

- ▶ Ne stavljajte vruće predmete u ladicu ispod štednjaka.

Ne stavljajte pribor za pećnicu u ladicu ispod štednjaka koji prelazi visinu ladice. U protivnom mogu nastati oštećenja na uređaju.

- ▶ Ne stavljajte pribor za pećnicu u ladicu ispod štednjaka koji prelazi visinu ladice.

3 Zaštita okoliša i ušteda

3.1 Zbrinjavanje ambalaže u otpad

Ambalažni materijali su ekološki neškodljivi i mogu se reciklirati.

- ▶ Pojedinačne sastavne dijelove zbrinite na otpad odvojene po vrstama.

3.2 Ušteda energije

Ako slijedite sljedeće upute, vaš će uređaj trošiti manje struje.

Zagrijte uređaj samo ako je to navedeno u receptu ili preporukama za namještanje.

- Ako ne zagrijavate uređaj, uštedjet ćete do 20 % energije.

Upotrebljavajte tamne, crno lakirane ili emajlirane kalupe za pečenje.

- Takvi kalupi za pečenje dobro apsorbiraju toplinu.

Vrata uređaja za vrijeme rada po mogućnosti otvarajte što rjeđe.

- Temperatura u pećnici se održava i uređaj ne treba dogrijati.

Više jela pecite odmah jedno za drugim ili istovremeno.

- Pećnica je zagrijana nakon prvog pečenja. Zbog toga se skraćuje vrijeme pečenja sljedećeg kolača.

U slučaju duljeg vremena kuhanja isključite uređaj 10 minuta prije kraja vremena kuhanja.

- Preostala toplina je dovoljna za kuhanje jela do kraja.

Izvadite pribor iz pećnice koji vam nije potreban.

- Nepotrebni dijelovi pribora ne moraju se zagrijavati.

Prije pripreme ostavite smrznute namirnice da se odmrznu.

- Štedi se energija za odmrzavanje namirnica.

Napomena:

Uređaju je potrebno:

- u stanju pripravnosti s uključenim zaslonom maks. 1 W

Ušteda energije

Ako slijedite sljedeće upute, vaš će uređaj trošiti manje struje.

Zonu kuhanja odaberite prema veličini posude. Posude za kuhanje postavite u sredini.

Upotrebljavajte posude čiji promjer dna odgovara promjeru kuhališta.

Savjet: Proizvođači posuđa obično navode gornji promjer lonca. On je često veći od promjera dna.

- Neodgovarajuće posude za kuhanje ili zone kuhanja koje nisu potpuno prekrivene troše više energije.

Posude uvijek poklopite odgovarajućim poklopcem.

- Kad kuhate bez poklopca, uređaju je potrebno znatno više energije.

Što rjeđe podižite poklopac.

- Kad podižete poklopac, izlazi puno energije.

Koristite stakleni poklopac.

- Kroz stakleni poklopac možete gledati u posudu bez podizanja poklopca.

Upotrebljavajte lonce i tave s ravnim dnom.

- Neravna dna povećavaju potrošnju energije.

Upotrebljavajte posude za kuhanje koje odgovara količini namirnica.

- Velikom posudu za kuhanje s malo sadržaja potrebno je više energije za zagrijavanje.

Kuhajte s malom količinom vode.

- Ukoliko je više vode u posudu za kuhanje, utoliko će biti potrebno više energije za zagrijavanje.

Na vrijeme vratite na niži stupanj za kuhanje.

- Previsokim stupnjem za nastavak kuhanja rasipate energiju.

4 Prikladno posuđe za kuhanje

Posuda za kuhanje prikladna za indukcijsko kuhanje mora imati feromagnetsko dno, dakle mora je privući magnet. Osim toga, dno mora odgovarati veličini zone za kuhanje. Ako posuda za kuhanje nije prepoznata na nekoj zoni za kuhanje, stavite je na zonu za kuhanje sa sljedećim manjim promjerom.

4.1 Veličina i karakteristike posuda za kuhanje

Da biste pravilno prepoznali posudu za kuhanje, morate uzeti u obzir veličinu i materijal posude za kuhanje. Svako dno posude za kuhanje mora biti potpuno ravno i glatko.

S pomoću Ispit posuda provjerite je li posuda za kuhanje prikladna. Dodatne informacije možete pronaći na → "Ispit posuđa", Stranica 18.

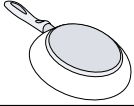
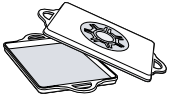
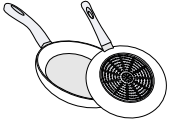
Posuđe za kuhanje	Materijali	Karakteristike
Preporučena posuda za kuhanje	Posuda za kuhanje od nehrđajućeg čelika u sendvič izvedbi koja dobro raspoređuje toplinu.	Ova posuda za kuhanje ravnomjerno raspoređuje toplinu, brzo se zagrijava i osigurava prepoznavanje.
	Feromagnetsko posuđe od emajliranog čelika ili lijevanog željeza ili posebno indukcijsko posuđe od nehrđajućeg čelika.	Ova posuda za kuhanje brzo se zagrijava i osigurava prepoznavanje.
Prikladno	Dno nije potpuno feromagnetsko.	Ako je promjer feromagnetskog područja manji od dna posude za kuhanje, zagrijava se samo feromagnetska površina. Stoga se toplina ne raspoređuje ravnomjerno.
	Dno posude za kuhanje s udjelom aluminijska.	Ova dna posuda za kuhanje smanjuju feromagnetsku površinu, stoga se može predati manje snage posudi za kuhanje. Eventualno će se to posuđe samo nedovoljno prepoznati ili se neće uopće prepoznati i stoga se neće dovoljno zagrijati.
	Posuđe od normalnog tankog čelika, stakla, gline, bakra ili aluminijska.	
Nije prikladno		

Napomene

- U pravilu ne upotrebljavajte adapterske ploče između ploče za kuhanje i posude.
- Ne zagrijavajte praznu posudu niti ne upotrebljavajte posudu s tankim dnom jer se može vrlo jako zagrijati.

5 Postavljanje i priključivanje

Gdje i kako da najbolje postavite svoj uređaj, možete saznati ovdje. Osim toga možete saznati i kako priključiti uređaj na strujnu mrežu.

5.1 Električni priključak

Električni priključak mora izvesti ovlašteni instalater. Pri državajte se propisa nadležnog distributera električne energije.

- Vaš uređaj je predviđen za fiksno priključivanje na električnu mrežu s postojećim kabelom. Nikada nemojte ukloniti kabel na uređaju ili zamijeniti kabelom sa ili bez utikača u slučaju oštećenja.
- Ako je mrežni priključni vod ovog uređaja oštećen, kako bi se izbjegle opasnosti, može ga zamijeniti jedino proizvođač ili njegova servisna služba ili slična kvalificirana osoba.
- Ako se uređaj neispravno priključi, u slučaju oštećenja gubi se pravo na jamstvo.

Informacije o električnom priključku od strane servisne službe:

- Uređaj priključite prema podacima navedenim na označnoj pločici.

- Uređaj priključite samo na električni priključak koji zadovoljava važeće propise. Utičnica mora biti dostupna kako biste mogli isključiti uređaj iz električne mreže u slučaju potrebe.
- Pobrinite se da postoji višepolni sustav razdvajanja.
- Iz sigurnosnih razloga priključite ovaj uređaj samo na uzemljeni priključak. Ako priključak zaštitnog vodiča ne zadovoljava propise, nije osigurana zaštita od električnih opasnosti.
- Za priključivanje uređaja upotrebljavajte kabel tipa H 05 VV-F ili druge kabele jednakih vrijednosti.

Informacije o električnom priključku od strane instalatera:

- Ako nakon postavljanja utikač nije dostupan, na strani instalacije mora postojati svepolni razdvajач s otvorom kontakta od najmanje 3 mm. Pri priključivanju pomoću utikača to nije potrebno jer je on dostupan korisniku.
- Električna sigurnost: Štednjak je uređaj klase zaštite I i smije se upotrebljavati samo s priključkom zaštitnog vodiča.
- Za priključivanje uređaja upotrebljavajte kabel tipa H 05 VV-F ili druge kabele jednakih vrijednosti.

Važne informacije o električnom priključku

Poštujte sljedeće napomene i uvjerite se da:

⚠ UPOZORENJE – Opasnost od strujnog udara!

U slučaju kontakta s dijelovima pod naponom postoji opasnost od strujnog udara.

- ▶ Mrežni utikač dodirujte samo suhim rukama.
- ▶ Nikada nemojte izvući mrežni utikač iz utičnice za vrijeme rada.
- ▶ Mrežni vod uvijek povlačite za utikač, a nikada za vod jer bi se u suprotnom mogao oštetiti.
- mrežni utikač i utičnica međusobno odgovaraju.
- utikač mora uvijek biti dostupan.
- je presjek voda dostatan.
- da mrežni vod nije savijen, prignječen, promijenjen ili prerezan.
- promjenu mrežnog voda, ukoliko je potrebno, smije vršiti samo ovlašteni električar. Zamjenski mrežni vod moguće je nabaviti u servisnoj službi.
- Ne koristite višepolne utikače ili spojke i produžne kabele.
- je sustav za uzemljenje propisno instaliran.
- u slučaju korištenja zaštitne strujne sklopke koristite samo onu vrstu koja ima ovu oznaku . Samo ovaj znak jamči ispunjavanje trenutno važećih propisa.
- da mrežni vod ne dolazi u dodir s izvorima topline.

5.2 Postavljanje uređaja

Postavite uređaj na ravnu površinu.

Nikada nemojte postaviti uređaj iza dekorativnih vrata ili vrata elementa. Postoji opasnost od pregrijavanja.

Namještanje visine dna uređaja

Namjestite visinu dna prema funkcijama svojeg uređaja.

Namještanje visine uređaja s fiksnim ladicama

Ako vaš uređaj ima fiksne ladice, namjestite visinu dna svojeg uređaja na sljedeći način.

Napomena:

Uređaj ima nogice podesive po visini. Na taj način možete podignuti uređaj za oko 15 mm od poda.

- Nogice se nalaze na prednjoj strani i stražnjoj strani s donje strane uređaja.
- Podignite ili spustite nogice tako da okrećete nogice imbus ključem sve dok uređaj ne bude u vodoravnom položaju.

Namještanje visine dna uređaja s izvadivom ladicom

Ako vaš uređaj nema nogice podesive po visini i ladica se može izvaditi, namjestite visinu dna svojeg uređaja na sljedeći način.

1. Izvucite ladicu u postolju i podignite prema gore. Na postolju iznutra nalaze se prednje i stražnje nogice za namještanje.

2. Nogice za namještanje okrećite imbus ključem prema gore ili dolje sve dok štednjak ne bude u vodoravnom položaju.

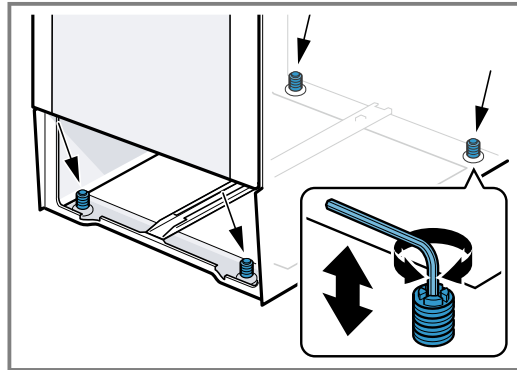

3. Umetnite ladicu u postolje.

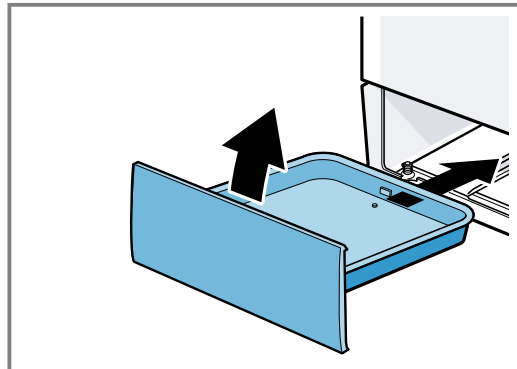

Susjedni elementi

Susjedni elementi ne smiju biti od zapaljivih materijala. Granične fronte elemenata moraju biti otporne na temperaturu do najmanje 90°C.

Pričvršćivanje na zid

Kako se uređaj ne bi prevrnuo, morate ga pričvrstiti na zid pomoću isporučениh kutnika. Pridržavajte se uputa za montažu kako biste pričvrstili uređaj na zid.

5.3 Demontaža uređaja

Isključite uređaj iz električne mreže.

⚠ UPOZORENJE – Opasnost od strujnog udara!

Ako isključite uređaj iz mreže, spojevi mogu uzrokovati preostale napone.

- ▶ Samo instalater smije priključiti uređaj.

6 Upoznavanje

6.1 Vaš uređaj

Ovdje ćete naći pregled sastavnih dijelova svog uređaja.

Napomena: Ovisno o tipu uređaja neke pojedinosti na slici mogu se razlikovati, primjerice boja ili oblik.

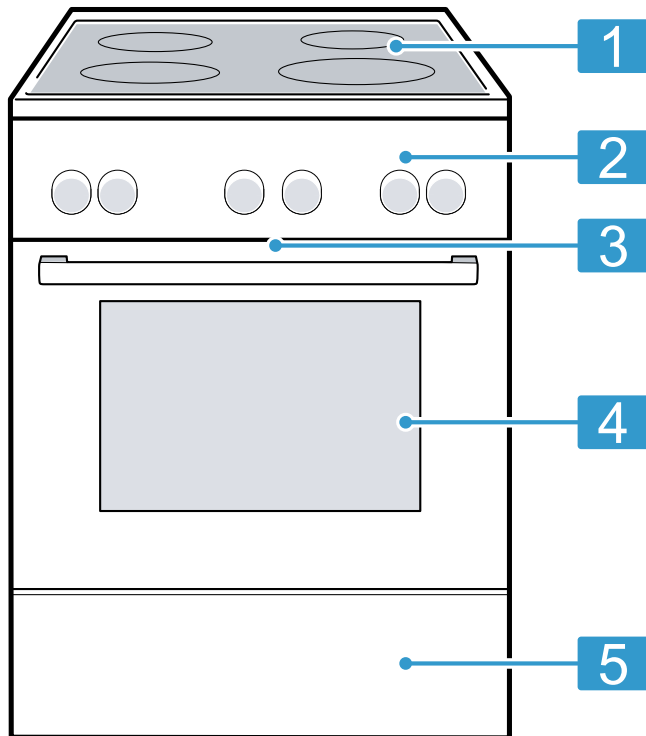

Objašnjenje	
1	Ploča za kuhanje
2	Upravljačke ploče
3	Rashladni ventilator ¹
4	Vrata uređaja
5	Ladica ispod štednjaka ¹

¹ Ovisno o opremi uređaja

6.2 Upravljačke ploče

Putem upravljačke ploče namještate sve funkcije svog uređaja i dobivate informacije o radnom stanju.

Upravljački elementi



Putem upravljačkih elemenata namještate sve funkcije svog uređaja i dobivate informacije o radnom stanju.

Upravljački element	Objašnjenje
Tipke i zaslon	Tipke su površine koje su osjetljive na dodir. Kako biste odabrali neku funkciju, samo lagano pritisnite odgovarajuće polje. Na zaslonu se prikazuju simboli aktivnih funkcija i vremenske funkcije. → "Tipke i zaslon", Stranica 11
Birač funkcija	Pomoću birača funkcija namještate vrstu grijanja i druge funkcije. Birač funkcija možete iz nultog položaja ◯ okretati udesno i ulijevo. Birač funkcija je upustiv ovisno o tipu uređaja. Za uvlačenje ili izvlačenje u nultom položaju ◯ pritisnite birač funkcija. → "Vrste grijanja i funkcije", Stranica 11
Birač temperature	Pomoću birača temperature namještate temperaturu za vrstu grijanja i birate postavke za druge funkcije. Birač temperature možete iz nultog položaja ● okretati samo udesno do kraja, ne dalje. Birač temperature je upustiv ovisno o tipu uređaja. Za uvlačenje ili izvlačenje u nultom položaju ● pritisnite birač temperature. → "Temperatura i stupnjevi za namještanje", Stranica 11
Prekidač kuhališta	Pomoću 4 prekidača kuhališta namještate snagu grijanja pojedinih kuhališta. Simbol iznad odgovarajućeg prekidača pokazuje vam koje kuhalište namještate.

Tipke i zaslon







Tipkama možete namjestiti različite funkcije svog uređaja. Na zaslonu možete vidjeti postavke.

Kada je aktivna neka funkcija, odgovarajući simbol svijetli na zaslonu. Simbol ☹ svijetli samo kada mijenjate vrijeme.

Simbol	Funkcija	Korištenje
	Zaštita za djecu	Aktiviranje ili deaktiviranje zaštite za djecu.
	Vremenske funkcije	Odabir vremena ☹, alarma ⌚, trajanja ⌚ i kraja ⌚. Kako biste odabrali pojedine vremenske funkcije, pritisnite ⌚ nekoliko puta. Crvena traka iznad ili ispod odgovarajućeg simbola pokazuje za koju funkciju će se prikazati postavka na zaslonu.
kg	Težina	Odabir težine za programe.
–	Minus	Smanjenje namještenih vrijednosti.
+	Plus	Povećanje namještenih vrijednosti.



Vrste grijanja i funkcije

Kako biste uvijek pronašli pravu vrstu grijanja za svoje jelo, objasniti ćemo vam razlike i područja primjene.

Simbol	Vrsta grijanja	Korištenje i način rada
	3D vrući zrak	Pečenje ili prženje na jednoj ili više razina. Ventilator ravnomjerno raspoređuje toplinu prstenastog grijača na stražnjoj stijenci pećnice.
	Blagi vrući zrak	Pažljivo kuhanje odabranih jela bez zagrijavanja na jednoj razini. Ventilator ravnomjerno raspoređuje toplinu prstenastog grijača na stražnjoj stijenci pećnice. Namirnica se u fazama priprema s preostalom toplinom. Odaberite temperaturu između 120 °C i 230 °C. Držite vrata uređaja zatvorena za vrijeme pečenja. Ova vrsta grijanja koristi se za određivanje potrošnje energije i razreda energetske učinkovitosti.
	Stupanj za pizzu	Priprema pizze ili jela kojima je potrebno puno topline s donje strane. Donji grijač i prstenasti grijač griju stražnju stijenku pećnice.
	Donje zagrijavanje	Dodatno pečenje namirnica ili kuhanje u vodenoj kupelji. Vrućina dopire s donje strane.
	Roštilj, velika površina	Roštiljanje tankih namirnica za roštilj npr. odrezaka, kobasica ili tosta. Gratiniranje namirnica. Zagrijava se cijela površina ispod grijača za roštiljanje.
	Roštilj i ventilator	Pečenje peradi, cijele ribe ili većih komada mesa. Grijač za roštiljanje i ventilator uključuju i isključuju se izmjenično. Ventilator kovitla vrući zrak oko jela.
	Gornje i donje zagrijavanje	Tradicionalno pečenje ili prženje na jednoj razini. Ova vrsta zagrijavanja posebice je prikladna za kolače sa sočnim nadjevom. Vrućina dopire ravnomjerno s gornje i s donje strane. Ova vrsta grijanja koristi se za određivanje potrošnje energije u konvencionalnom načinu rada.

Ostale funkcije

Ovdje ćete naći pregled ostalih funkcija uređaja.

Simbol	Funkcija	Korištenje
	Brzo zagrijavanje	Brzo zagrijavanje pećnice bez pribora. → "Brzo zagrijavanje", Stranica 19
	Programi	Uporaba programiranih vrijednosti namještanja različitih jela. → "Programi", Stranica 21
	Žarulja u pećnici	Osvjetljenje pećnice bez grijanja. → "Osvjetljenje", Stranica 13

Temperatura i stupnjevi za namještanje

Za vrste grijanja i funkcije postoje različite postavke.

Napomena: U slučaju namještene temperature iznad 250 °C uređaj snižava temperaturu nakon otprilike 10 minuta na otprilike 240 °C. Ako vaš uređaj ima vrstu grijanja gornje i donje zagrijavanje ili donje zagrijavanje, onda se temperatura neće sniziti.

Simbol	Funkcija	Korištenje
●	Nulti položaj	Uređaj ne grije.
50 - 275	Raspon temperature	Namještanje temperature u °C u pećnici.
1, 2, 3 ili I, II, III	Stupnjevi roštiljanja	Namještanje stupnjeva roštiljanja ovisno o tipu uređaja za roštilj, za veliku površinu i roštilj ili za malu površinu. 1 = slabi 2 = srednji 3 = jaki
	Programi	Namještanje funkcije programa.

Indikator zagrijavanja

Uređaj vam pokazuje kada grije.

Linija ispod zaslona popunjava se crveno u 3 koraka s lijeva na desno što se pećnica više zagrijava. Tijekom faza zagrijavanja pećnice linija se smanjuje za jedan korak.

Kada zagrijevate pećnicu, optimalan trenutak za stavljanje jela je postignut čim se sva 3 polja popune crveno.

Napomena: Zbog termičke tromosti prikazana se temperatura može malo razlikovati od stvarne temperature u unutrašnjosti pećnice.

Kuhanje s indukcijom

Indukcijsko kuhanje u usporedbi s dosadašnjim pločama za kuhanje donosi neke promjene i niz prednosti poput uštede vremena pri kuhanju i pečenju, uštede energije te lakše njege i lakšeg čišćenja. Također pruža bolju kontrolu topline jer toplina nastaje izravno u posudi za kuhanje.

Raspodjela zona za kuhanje

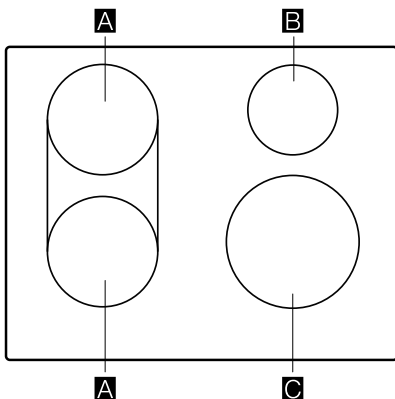

Navedena snaga je izmjerena sa standardnim posudama koje su opisane u normi IEC/EN 60335-2-6. Snaga se može razlikovati ovisno o veličini ili materijalu posude za kuhanje.

Zona za kuhanje	Veličina	Maksimalna snaga	
A	Ø 18 cm	Stupanj snage 9	1800 W
		PowerBoost	3100 W
	18 x 18 cm	Stupanj snage 9	3600 W
B	Ø 14,5 cm	Stupanj snage 9	1400 W
		PowerBoost	2200 W

	Ø 21 cm	Stupanj snage 9	2200 W
		PowerBoost	3700 W

Upravljačka ploča

Pojedini detalji poput boje ili oblika mogu se razlikovati od slike.

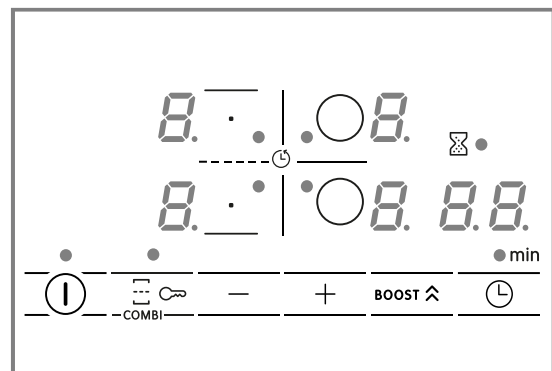

Dodirna polja

Senzor	Funkcija
	Glavni prekidač
	Odabir zone za kuhanje
	CombiZone
-/+	Odabir postavki
BOOST	PowerBoost
	Vremenske funkcije
	Zaštita za djecu

Indikatori

Indikator	Funkcija
	Radno stanje
	Stupnjevi za kuhanje
	Preostala toplina
	PowerBoost
	Vremenske funkcije

Dodirna polja i indikatori

Pri dodiru simbola aktivira se odgovarajuća funkcija.

- Pobrinite se da je upravljačka ploča čista i suha. Vлага djeluje na funkcioniranje.
- Posudu za kuhanje ne stavljajte blizu indikatora i senzora. Elektronika se može pregrijati.

Zona za kuhanje

Prije nego što počnete s kuhanjem, provjerite odgovara li veličina posude zoni za kuhanje na kojoj želite kuhati:

Područje	Vrsta kuhališta
○	Jednostruka zona za kuhanje
⊗	Kombinirano kuhalište Ostale informacije naći ćete u poglavlju → "CombiZone", Stranica 16.

Indikator preostale topline

Ploča za kuhanje ima za svaku zonu za kuhanje jedan indikator preostale topline. Ne dodirujte zonu za kuhanje sve dok svijetli indikator preostale topline.

Indikator	Značenje
H	Zona za kuhanje je vruća.
h	Zona za kuhanje je topla.

6.3 Pećnica

Funkcije u pećnici olakšavaju rad vašeg uređaja.

Okvir vodilica

U okvir vodilica možete staviti pribor na različite razine. Pećnica ima 5 razina. Razine se broje odozdo prema gore.

Možete izvaditi okvir vodilica, npr. radi čišćenja.
→ "Okvir vodilica", Stranica 26

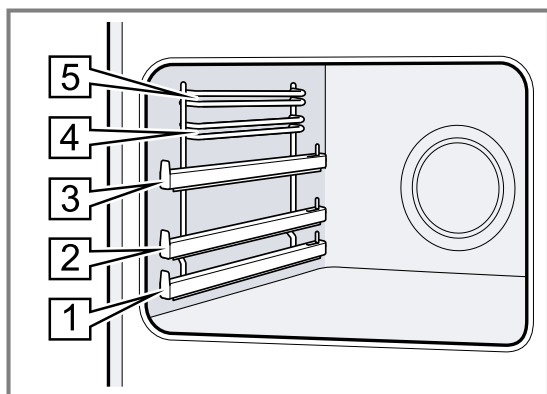

Samočisteće površine

Stražnja stijenka pećnice ima sposobnost samočišćenja. Samočisteće površine obložene su poroznim, mat keramičkim slojem i imaju hrapavu površinu. Dok uređaj radi, samočisteće površine upijaju kapljice masnoće od pečenja ili roštiljanja i rastvaraju ih.

Ako se samočisteće površine više dovoljno ne čiste za vrijeme rada, ciljano zagrijte pećnicu.

→ "Čišćenje samočistećih površina u pećnici", Stranica 25

Osvjetljenje

Žarulja u pećnici osvjetljava pećnicu.

Kod većine vrsta grijanja i funkcija je svjetlo uključeno za vrijeme rada. Kada završite rad pomoću birača funkcija, svjetlo se isključuje.

Uz pomoć položaja žarulja u pećnici na biraču funkcija možete uključiti svjetlo bez grijanja.

Rashladni ventilator

Rashladni ventilator se uključuje i isključuje ovisno o temperaturi uređaja. Topli zrak izlazi iznad vrata pećnice.

POZOR!

Ne prekrivajte ventilacijske otvore iznad vrata uređaja. Uređaj će se pregrijati.

► Ventilacijski otvori moraju biti slobodni.

Kako bi se uređaj brže ohladio nakon rada, rashladni ventilator radi još neko vrijeme nakon kraja rada.

Vrata uređaja

Ako vrata uređaja otvorite za vrijeme rada uređaja, rad se nastavlja.

Kondenzat

Tijekom kuhanja u pećnici i na vratima uređaja može se pojaviti kondenzat. Kondenzat je normalna pojava i ne utječe na rad uređaja. Obrišite kondenzat nakon kuhanja.

7 Pribor

Upotrebljavajte samo originalni pribor. Usklađen je s vašim uređajem.

Napomena: Pribor se zbog vrućine može deformirati. Deformacija ne utječe na funkciju. Kada se pribor ohladi, deformacija nestaje.

Ovisno o tipu uređaja isporučeni pribor može biti različit.

Dodatna oprema	Uporaba
Rešetka	<ul style="list-style-type: none"> ■ Kalupi za pečenje ■ Kalupi za nabujke ■ Posuđe ■ Meso, npr. pečenje ili komadi za roštilj ■ Smrznuta jela
Univerzalna tava	<ul style="list-style-type: none"> ■ Sočni kolači ■ Keksi ■ Kruh ■ Velika pečenja ■ Smrznuta jela ■ Prikupljanje tekućine koja kaplje, npr. masnoće prilikom roštiljanja na roštilju.
Lim za pečenje	<ul style="list-style-type: none"> ■ Kolači na limu ■ Kolač od miješanog tijesta, jednostavni

7.1 Uporaba pribora

Pribor pravilno gurnite u pećnicu. Samo tako možete izvući pribor do polovice, a da se ne prevrne.

1. Pribor umetnite između vodećih šipki jedne razine.

Rešetka roštilja	Stavite rešetku roštilja u pećnicu s udubljenjem okrenutim prema dolje.
------------------	--

Lim npr. univerzalna tava ili lim za pečenje	Umetnite lim s kosim rubom prema poklopcu uređaja.
--	--

2. Izvucite izvlačne vodilice kako biste stavili pribor na razinama s izvlačnim vodilicama.

Rešetka ili lim	Pribor stavite tako da rub pribora dosjeda iza spojnice na izvlačnoj vodilici.
-----------------	---

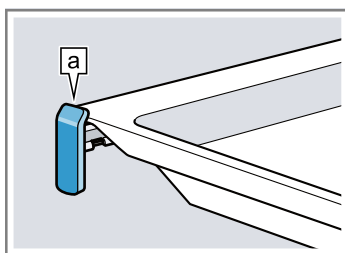

Napomena: Do kraja izvučene izvlačne vodilice će se uglaviti. Izvlačne vodilice gurnite s malim pritiskom natrag u pećnicu.

3. Gurnite pribor do kraja tako da ne dodiruje vrata uređaja.

Napomena: Iz pećnice izvadite pribor koji nećete koristiti tijekom rada.

7.2 Ostali pribor

Ostali pribor možete kupiti kod servisne službe, u specijaliziranim trgovinama ili na internetu.

Opsežnu ponudu za vaš uređaj naći ćete na internetu ili u našim prospektima:

www.bosch-home.com

Pribor je specifičan za uređaj. Molimo Vas da kod kupovine navedete točnu oznaku (E-br.) Vašeg uređaja. Koji je pribor raspoloživ za vaš uređaj, možete saznati u internetskoj trgovini ili kod servisne službe.

8 Prije prve uporabe

Namjestite postavke za prvo puštanje u rad. Očistite uređaj i pribor.

8.1 Prvo stavljanje u rad

Namjestite postavke za prvo stavljanje u rad.

Savjet: U glavnim postavkama → *Stranica 17* po potrebi možete odrediti ograničenje ukupne snage ploče za kuhanje na temelju zahtjeva odgovarajuće električne instalacije.

Namještanje vremena na satu

Nakon priključivanja uređaja ili nakon nestanka struje na zaslonu treperi vrijeme na satu. Vrijeme na satu je namješteno na "12:00" sati. Namjestite trenutno vrijeme na satu.

Zahtjev: Birač funkcija mora biti u nultom položaju 0.

1. Pritiskom na tipku ili namjestite vrijeme na satu.
 2. Pritisnite .
- ✓ Na zaslonu se prikazuje namješteno vrijeme.

Savjet: U osnovnim postavkama → *Stranica 17* možete odrediti hoće li se na zaslonu prikazivati vrijeme na satu.

8.2 Čišćenje uređaja prije prve uporabe

Prije nego što u svojoj pećnici prvi put pripremate hranu, očistite pećnicu i pribor.

1. Izvadite pribor i ostatke ambalaže kao što su kuglice stiropora iz pećnice.
2. Prije zagrijavanja obrišite ravne površine u pećnici mekom, vlažnom krpom.
3. Prozračite prostoriju dok se uređaj zagrijava.

9 Rukovanje kuhalištem

Ovdje možete saznati sve što je bitno za rukovanje svojim kuhalištem.

9.1 Uključivanje i isključivanje ploče za kuhanje

- ▶ Ploču za kuhanje uključite i isključite glavnim prekidačem . Ploča za kuhanje se isključuje automatski kada su sve zone za kuhanje isključene duže od 20 sekundi.

ReStart

- ▶ Ako uređaj uključite u prvih 4 sekunde nakon isključivanja, ploča za kuhanje će raditi s prethodnim postavkama.

9.2 Namještanje zona za kuhanje

Kako biste odabrali željeni stupanj snage koji se može odabrati, dodirnite **+** ili **-**. Svaki stupanj snage ima i međustupanj. Isti je označen točkom.

Stupanj snage

1	Najniži stupanj snage
9	Najviši stupanj snage

Odabir zone za kuhanje i stupnja snage

1. Za odabir zone za kuhanje dodirnite .
 2. Tijekom sljedećih 10 sekundi odaberite stupanj snage:
 - Dodirnite **+** kako biste pozvali stupanj snage 9.
 - Dodirnite **-** kako biste pozvali stupanj snage 4.
- ✓ Stupanj snage je namješten.

Napomena: Ako se na zoni za kuhanje ne nalazi posuda za kuhanje ili nije prikladna, onda treperi odabrani stupanj snage. Zona za kuhanje se nakon određenog vremena isključuje.

QuickStart

- ▶ Ako prije uključivanja stavite posudu na ploču za kuhanje, posuda će se prepoznati pri uključivanju i automatski će se odabrati odgovarajuća zona za kuhanje. Zatim tijekom sljedećih 20 sekundi odaberite stupanj snage jer će se ploča za kuhanje isključiti.

4. Namjestite vrstu grijanja i temperaturu.
→ "Osnovno rukovanje", *Stranica 19*

Vrsta grijanja	3D-vrući zrak 
Temperatura	Maksimum
Trajanje	1 sat

5. Isključite uređaj nakon navedenog trajanja.
6. Pričekajte dok se pećnica ohladi.
7. Očistite ravne površine sapunicom i krpom za pranje posuđa.
8. Pribor očistite sapunicom i krpom ili mekanom četkom.



Promjena stupnja snage i isključivanje zone za kuhanje

1. Odaberite zonu za kuhanje.
2. Dodirujte **+** ili **-** dok se ne pojavi željeni stupanj snage. Namjestite  kako biste isključili zonu za kuhanje.

Brzo isključivanje zone za kuhanje

Simbol zone za kuhanje držite pritisnut u trajanju od 3 sekunde. Zona za kuhanje se isključuje.

9.3 Preporuke za kuhanje

U tablici je prikazano koji je stupanj snage () prikladan za koju namirnicu. Vrijeme kuhanja ( min) može varirati ovisno o vrsti, težini, debljini i kvaliteti namirnice. Za prethodno zagrijavanje namjestite stupanj snage 8 - 9.

		 min
Topljenje		
Maslac, med, želatina	1 - 2	-
Zagrijavanje i održavanje topline		
Kuhane hrenovke ¹	3 - 4	-
Odmrzavanje i zagrijavanje		
Smrznuti špinat	3 - 4	15 - 25
Kuhanje, prokuhavanje na laganoj vatri		
Okruglice od krumpira ¹	4. - 5.	20 - 30
Pjenasti umaci, npr. umak Bernaise, umak Holandez	3 - 4	8 - 12
Vrenje, kuhanje na pari, pirjanje		
Riža s dvostrukom količinom vode	2. - 3.	15 - 30
Krumpir kuhan u ljusci	4. - 5.	25 - 35
Tjestenina ¹	6 - 7	6 - 10
Juhe	3. - 4.	15 - 60
Povrće	2. - 3.	10 - 20
Varivo u ekspres loncu	4. - 5.	-

¹ Bez poklopca

² Zagrijati na stupnju kuhanja 8 - 8.

	☰☰☰	⊖ min
Dinstanje		
Pirjano pečenje	4 - 5	60 - 100
Gulaš ²	3 - 4	50 - 60
Pirjanje/pečenje s malo masti ¹		
Odresci, naravni ili panirani	6 - 7	6 - 10
Odresci (debljine 3 cm)	7 - 8	8 - 12
Prsa od peradi (debljine 2 cm)	5 - 6	10 - 20
Hamburger (debljine 2 cm)	6 - 7	10 - 20
Riba i riblji fileti, panirani	6 - 7	8 - 20
Račići i kozice	7 - 8	4 - 10

¹ Bez poklopca
² Zagrijati na stupnju kuhanja 8 - 8.

	☰☰☰	⊖ min
Sotiranje svježeg povrća i gljiva	7 - 8	10 - 20
Duboko zamrznuta jela, npr. jela iz tave	6 - 7	6 - 10
Omlet (peći zasebno)	3. - 4.	3 - 10
Prženje, 150-200 g po porciji u 1-2 l ulja, prženje u porcijama ¹		
Duboko zamrznuti proizvodi, npr. pomfrit, pileći nuggets	8 - 9	-
Povrće, gljive, panirane ili u pivskom tijestu ili tempuri	6 - 7	-
Sitno pecivo, npr. krafne, voće u pivskom tijestu	4 - 5	-

¹ Bez poklopca
² Zagrijati na stupnju kuhanja 8 - 8.

10 CombiZone

Omogućuje kombinaciju dviju zona za kuhanje iste veličine pri čemu se na objema zonama uključuje isti stupanj snage. Posebno je namijenjena za kuhanje u duguljastoj posudi za kuhanje.

Funkcija omogućuje kuhanje s posudom za kuhanje koja zauzima jednu zonu za kuhanje i koju možete pomicati s jedne zone na drugu radi veće udobnosti. U tom slučaju obje zone zadržavaju isti stupanj za kuhanje i iste postavke.

10.1 Stavljanje posude za kuhanje

Koristite posudu za kuhanje koja odgovara zoni za kuhanje.

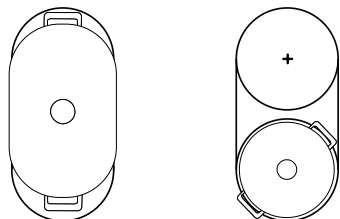

10.2 Aktiviranje funkcije CombiZone

1. Odaberite jednu od zona za kuhanje i namjestite stupanj za kuhanje.
 2. Dodirnite ☰☰☰.
- ✓ ● svijetli i stupanj za kuhanje prikazuje se na indikatorima obje zone za kuhanje.

10.3 Deaktiviranje funkcije CombiZone

- ▶ Dodirnite ☰☰☰.
- ✓ Obje zone za kuhanje dalje rade kao dvije odvojene zone za kuhanje.

11 Vremenske funkcije

Vaša ploča za kuhanje ima različite funkcije za namještanje vremena kuhanja:

- Timer za isključivanje
- Alarmni sat

11.1 Timer za isključivanje

Omogućuje programiranje vremena kuhanja za neko kuhalište i njegovo automatsko isključivanje nakon isteka namještenog vremena.

Programiranje vremena kuhanja

1. Dodirnite ⊖.
- ✓ Indikator ● zone za kuhanje svijetli.
2. Pomoću simbola + ili — odaberite vrijeme kuhanja.
- ✓ Vrijeme započinje teći.

Napomene

- Možete automatski namjestiti isto vrijeme kuhanja za sve zone za kuhanje. Ostale informacije naći ćete u poglavlju → "Osnovne postavke", Stranica 17.
- Ako kod kombinirane zone za kuhanje odaberete funkciju CombiZone, namješteno vrijeme je isto za obje zone za kuhanje.



Promjena ili brisanje vremena kuhanja

1. Odaberite zonu za kuhanje.
2. Dodirnite ⊖.
3. Kako biste promijenili vrijeme kuhanja, dodirnite + ili — ili namjestite na ☰☰☰.

11.2 Alarmni sat



Omogućuje aktiviranje alarmnog sata od 0 do 99 min. Ova funkcija je neovisna o zonama za kuhanje i ostalim postavkama. Ne isključuje automatski kuhališta.

Namještanje kuhinjskog alarma



1. Odaberite kuhalište i dvaput dodirnite .
 - ✓ • svijetli uz .

2. Odaberite željeno vrijeme pritiskom na tipku $+$ ili $-$.
 - ✓ Započinje odbrojavanje vremena.

Promjena ili brisanje vremena alarma

1. Nekoliko puta dodirnite  sve dok ne zasvijetli indikator • uz .
2. Kako biste promijenili vrijeme kuhanja, dodirnite $+$ ili $-$ ili namjestite na .

12 PowerBoost

Omogućuje brže zagrijavanje veće količine vode nego na stupnju za kuhanje . Ova funkcija je raspoloživa za sve zone za kuhanje ako neka druga zona za kuhanje ne radi. U suprotnom trepere na indikatoru kuhališta **b** i .

Za uključivanje ili isključivanje pritisnite **BOOST** .

Napomena: U području kombinirane zone možete aktivirati funkciju PowerBoost samo ako dvije zone za kuhanje koristite kao dvije odvojene zone za kuhanje.

13 Zaštita za djecu



























Ploča za kuhanje ima zaštitu za djecu. Tako se sprječava da djeca uključe ploču za kuhanje. Isključite ploču za kuhanje kako biste mogli uključiti funkciju. Dodirnom  4 sekunde ona se uključuje ili isključuje.

Ako želite automatski aktivirati zaštitu za djecu pri svakom isključivanju ploče za kuhanje, ostale informacije naći ćete u poglavlju Osnovne postavke → *Stranica 17*.

14 Osnovne postavke

Možete namjestiti osnovne postavke uređaja prema svojim potrebama.

14.1 Pregled osnovnih postavki

Indikator	Postavka	Vrijednost
 1	Zaštita za djecu	 - Ručno. ¹  - Automatski.  - Isključeno.
 2	Zvučni signali	 - Signal potvrde i pogreške su isključeni.  - Uključen je samo signal pogreške.  - Uključen je samo signal potvrde.  - Svi zvučni signali su uključeni ¹ .
 5	Automatsko isključivanje zone za kuhanje.	 - isključen. ¹  1-99 - Zaposnik do automatskog isključivanja.
 6	Trajanje zvučnog signala za kraj timera	 - 10 sekundi ¹  - 30 sekundi  - 1 minuta
 7	Ograničenje snage Po potrebi omogućuje ograničenje ukupne snage ploče za kuhanje, ako je potrebno, zbog zahtjeva električne instalacije. Raspoložive postavke ovise o maksimalnoj snazi ploče za kuhanje. Točne podatke ćete naći na označnoj pločici. Kada je funkcija aktivna i ploča za kuhanje je dosegla namještanu granicu snage, prikazuje se  i ne možete odabrati viši stupanj snage.	 - Isključeno. Maksimalna snaga ploče za kuhanje ¹ .  - 1000 W najmanja snaga.  - 1500 W ...  - 3000 W preporučeno za 13 A.  - 3500 W preporučeno za 16 A.  - 4000 W  - 4500 W preporučeno za 20 A. ...  - Maksimalna snaga ploče za kuhanje.

¹ Tvornička postavka

Indikator	Postavka	Vrijednost
⌘ 9	Vrijeme biranja zone za kuhanje	0 - Neograničeno: Možete namjestiti posljednje odabranu zonu za kuhanje bez ponovnog odabira. ¹ 1 - Ograničeno: Posljednje odabranu zonu za kuhanje možete namjestiti unutar 10 sekundi nakon odabira. Zatim morate ponovno odabrati zonu za kuhanje prije namještanja.
⌘ 12	Ispit posuđa Pomoću ove funkcije možete provjeriti kvalitetu posuđa.	0 - Nije prikladno. 1 - Nije optimalno. 2 - Prikladno.
⌘ 23	Automatsko upravljanje kod ograničenja snage	0 - Deaktivirano: Ne prikazuje ograničenje snage, osim ⌘ 7 je aktivirano. ¹ 1 - Uključeno: Uvijek prikazuje ograničenje snage.
⌘ 0	Povratak na tvorničke postavke	0 - Individualne postavke ¹ . 1 - Tvorničke postavke.

¹ Tvornička postavka

14.2 Za pristup osnovnim postavkama

Zahtjev: Ploča za kuhanje mora biti isključena.

1. Dodirnite ① kako biste uključili ploču za kuhanje.
2. U roku od sljedećih 10 sekundi dodirnite ⌘ u trajanju od 4 sekunde.

Informacije o proizvodu	Indikator
Popis servisnih službi (SS)	0 1
Tvornički broj	Fd
Tvornički broj 1	02.
Tvornički broj 2	05

- ✓ Prva četiri indikatora navode informacije o proizvodu. Dodirnite simbole + ili - kako bi se pojavili pojedinačni indikatori.

3. Za pristup osnovnim postavkama dodirnite ⌘.
- ✓ ⌘ i 1 svijetle naizmjenice te 0 kao zadana vrijednost.
4. Pritišćite ⌘ sve dok se ne pojavi željena postavka.
5. Odaberite željenu vrijednost pritiskom na tipku + ili -.
6. Dodirnite ⌘ u trajanju od 4 sekunde.
- ✓ Postavke su pohranjene.

14.3 Izlaz iz osnovnih postavki

- ▶ Dodirnite ① kako biste izašli iz osnovnih postavki i isključili ploču za kuhanje.

15 Ispit posuđa

Kvaliteta posuđa jako utječe na brzinu i rezultat kuhanja. Pomoću ove funkcije možete provjeriti kvalitetu posuđa. Prije provjere uvjerite se da promjer dna posude odgovara promjeru korištene zone za kuhanje. Pristupiti se može putem osnovnih postavki.
→ *Stranica 17*

15.1 Postupak za provjeru posuđa

1. Stavite posudu na sobnoj temperaturi u koju ste prethodno dodali oko 200 ml vode na sredinu zone za kuhanje koja najbolje odgovara promjeru dna posude.
2. Pozovite osnovne postavke i odaberite ⌘ 12.
3. Dodirnite + ili -. U zonama za kuhanje treperi indikator -.
- ✓ Funkcija je sada aktivirana.
- ✓ Nakon 20 sekundi pojavljuje se rezultat na indikatorima zone za kuhanje.

15.2 Provjera rezultata

U sljedećoj tablici možete provjeriti rezultat kvalitete i brzine kuhanja:

Rezultat	
0	Posuda za kuhanje nije prikladna za zonu za kuhanje i stoga se ne zagrijava. ¹
1	Posuda za kuhanje se sporije zagrijava od očekivanog i kuhanje nije optimalno. ¹
2	Posuda za kuhanje se dobro zagrijava i kuhanje se odvija normalno.

¹ Ako ne postoji manja zona za kuhanje, ispitajte posudu na toj zoni za kuhanje.

Dodirnite + ili - kako biste aktivirali funkciju.

16 Osnovno rukovanje

16.1 Uključivanje uređaja

- ▶ Birač funkcija okrenite u položaj izvan nultog položaja .
- ✓ Uređaj je uključen.

16.2 Isključivanje uređaja

- ▶ Birač funkcija okrenite u nulti položaj .
- ✓ Uređaj je isključen.

16.3 Vrste grijanja i temperatura

1. Biračem funkcija namjestite vrstu grijanja.
 2. Biračem temperature namjestite temperaturu ili stupanj roštiljanja.
- ✓ Nakon nekoliko sekundi uređaj počinje s grijanjem.

3. Kada je vaše jelo gotovo, isključite uređaj.

Savjeti

- Najprikladniju vrstu grijanja za svoje jelo možete pronaći u opisu vrsta grijanja.
- Na uređaju možete namjestiti trajanje i kraj rada. → "Vremenske funkcije", *Stranica 19*

Promjena vrste grijanja

Vrstu grijanja možete promijeniti u svako vrijeme.

- ▶ Biračem funkcija namjestite željenu vrstu grijanja.

Promjena temperature

Temperaturu možete promijeniti u svako vrijeme.

- ▶ Biračem temperature namjestite željenu temperaturu.

17 Brzo zagrijavanje

Radi uštede vremena možete skratiti trajanje zagrijavanja pomoću brzog zagrijavanja. Brzo zagrijavanje koristite kod namještenih temperatura iznad 100 °C.

Nakon brzog zagrijavanja najbolje koristite sljedeće vrste grijanja:

- 3D-vrući zrak 
- Gornje i donje zagrijavanje 

17.1 Namještanje brzog zagrijavanja

Kako biste dobili ujednačeni rezultat pečenja u pećnici, jelo stavite u pećnicu tek kada je brzo zagrijavanje završeno.





1. Biračem funkcija namjestite brzo zagrijavanje .
 2. Biračem temperature namjestite željenu temperaturu.
- ✓ Brzo zagrijavanje se pokreće nakon nekoliko sekundi.
 - ✓ Kada je završeno brzo zagrijavanje, javlja se zvučni signal i indikator zagrijavanja se ugasi.
3. Biračem funkcija namjestite prikladnu vrstu grijanja.
 4. Stavite jelo u pećnicu.

18 Vremenske funkcije

Vaš uređaj ima različite vremenske funkcije kojima možete upravljati radom uređaja.





18.1 Pregled vremenskih funkcija



Tipkom  birate različite vremenske funkcije.

Vremenska funkcija	Korištenje
Alarmni sat 	Alarmni sat možete namjestiti neovisno o radu uređaja. Ne utječe na uređaj.
Trajanje 	Kada ste namjestili trajanje rada, uređaj prestaje grijati automatski nakon isteka trajanja.
Kraj 	Za trajanje možete namjestiti vrijeme u koje će završiti rad uređaja. Uređaj se uključuje automatski tako da se rad završi u željeno vrijeme.
Vrijeme na satu 	Namjestite vrijeme na satu.

18.2 Namještanje alarmnog sata

Alarmni sat radi neovisno o radu uređaja. Alarmni sat možete namjestiti kada je uključen i isključen uređaj do 23 sata i 59 minuta. Alarmni sat ima svoj signal tako da možete čuti je li isteklo vrijeme na alarmnom satu ili namješteno trajanje.

1. Pritišćite tipku  sve dok se na zaslonu ne označi .
2. Vrijeme alarma namjestite pritiskom na tipku  ili .

Tipka	Preporučena vrijednost
	5 minuta
	10 minuta

Vrijeme na alarmnom satu može se namjestiti do 10 minuta u koracima od 30 sekundi. Što je vrijednost veća, to su dulji vremenski koraci.

- ✓ Alarmni sat se uključuje nakon nekoliko sekundi i započinje odbrojavanje vremena alarma.
 - ✓ Kada je vrijeme alarma isteklo, javlja se zvučni signal i na zaslonu je vrijeme alarma na nuli.
3. Nakon isteka vremena alarma:

- Pritisnite bilo koju tipku kako biste isključili alarmni sat.

Promjena vremena alarma

Vrijeme alarma možete promijeniti u svakom trenutku.

Zahtjev: Na zaslonu je označeno ☒.

- ▶ Tipkom — ili + promijenite vrijeme alarma.
- ✓ Uređaj preuzima promjenu nakon nekoliko sekundi.

Prekid vremena alarma

Vrijeme alarma možete prekinuti u svakom trenutku.

Zahtjev: Na zaslonu je označeno ☒.

- ▶ Tipkom — vrijeme alarma vratite na nulu.
- ✓ Uređaj preuzima promjenu nakon nekoliko sekundi i ☒ se gasi.

18.3 Namještanje trajanja

Trajanje rada možete namjestiti do 23 sata i 59 minuta.

Zahtjev: Neka vrsta grijanja i neka temperatura ili neki stupanj su namješteni.

1. Pritišćite tipku ☹ sve dok se na zaslonu ne označi ☹.
2. Pritiskom na tipku — ili + namjestite trajanje.

Dodatni program	Preporučena vrijednost
—	10 minuta
+	30 minuta

Trajanje možete namjestiti do jednog sata u koracima od minute, a zatim u koracima od 5 minuta.

- ✓ Nakon nekoliko sekundi uređaj počinje s grijanjem i vidi se odbrojavanje trajanja.
 - ✓ Kada je trajanje isteklo, javlja se zvučni signal i na zaslonu je trajanje na nuli.
3. Kada je isteklo trajanje:
 - Pritisnite bilo koju tipku kako biste prijevremeno poništili zvučni signal.
 - Pritisnite tipku + kako biste ponovno namjestili trajanje.
 - Kada je vaše jelo gotovo, isključite uređaj.

Promjena trajanja

Trajanje možete promijeniti u svakom trenutku.

Zahtjev: Na zaslonu je označeno ☹.

- ▶ Tipkom — ili + promijenite trajanje.
- ✓ Uređaj preuzima promjenu nakon nekoliko sekundi.

Prekid trajanja

Trajanje možete prekinuti u svakom trenutku.

Zahtjev: Na zaslonu je označeno ☹.

- ▶ Tipkom — trajanje vratite na nulu.
- ✓ Uređaj preuzima promjenu nakon nekoliko sekundi i dalje grije bez trajanja.

18.4 Namještanje kraja

Vrijeme u koje će završiti trajanje možete pomaknuti do 23 sata i 59 minuta.

Napomene

- Kraj se ne može namjestiti kod vrsta grijanja s funkcijom roštilja.
- Kako biste postigli dobar rezultat pečenja, nemojte više pomaknuti kraj ako je uređaj počeo raditi.
- Ne ostavljajte namirnice predugo u pećnici kako se ne bi pokvarile.

Zahtjevi

- Neka vrsta grijanja i neka temperatura ili neki stupanj su namješteni.
- Namješteno je trajanje.

1. Pritišćite tipku ☹ sve dok se na zaslonu ne označi ☹.
2. Pritisnite tipku — ili +.
 - ✓ Na zaslonu se prikazuje izračunati kraj.
3. Pritiskom na tipku — ili + pomaknite kraj.
 - ✓ Uređaj preuzima postavku nakon nekoliko sekundi i na zaslonu se prikazuje namješteni kraj.
 - ✓ Kada je postignuto izračunato vrijeme početka, uređaj počinje s grijanjem i vidi se odbrojavanje trajanja.
 - ✓ Kada je trajanje isteklo, javlja se zvučni signal i na zaslonu je trajanje na nuli.
4. Kada je isteklo trajanje:
 - Pritisnite bilo koju tipku kako biste prijevremeno poništili zvučni signal.
 - Pritisnite tipku + kako biste ponovno namjestili trajanje.
 - Kada je vaše jelo gotovo, isključite uređaj.

Promjena vremena kraja

Kako biste postigli dobar rezultat pečenja, možete promijeniti namješteno vrijeme kraja samo do početka rada uređaja i odbrojavanja trajanja.

Zahtjev: Na zaslonu je označeno ☹.

- ▶ Pritiskom na tipku — ili + pomaknite kraj.
- ✓ Uređaj preuzima promjenu nakon nekoliko sekundi.

Prekid vremena kraja

Namješteno vrijeme kraja možete izbrisati u svakom trenutku.

Zahtjev: Na zaslonu je označeno ☹.

- ▶ Tipkom — vratite vrijeme kraja na trenutno vrijeme s namještenim trajanjem.
- ✓ Uređaj preuzima promjenu nakon nekoliko sekundi i počinje s grijanjem. Vidi se odbrojavanje trajanja.

18.5 Namještanje vremena na satu

Nakon priključivanja uređaja ili nakon nestanka struje na zaslonu treperi vrijeme na satu. Vrijeme na satu je namješteno na "12:00" sati. Namjestite trenutno vrijeme na satu.

Zahtjev: Birač funkcija mora biti u nultom položaju 0.

1. Pritiskom na tipku — ili + namjestite vrijeme na satu.
 2. Pritisnite ☹.
- ✓ Na zaslonu se prikazuje namješteno vrijeme.

Savjet: U osnovnim postavkama → *Stranica 17* možete odrediti hoće li se na zaslonu prikazivati vrijeme na satu.

19 Programi

Vaš uređaj pomaže vam s programima prilikom pripreme različitih jela i automatski odabire optimalne postavke.

19.1 Prikladno posuđe za programe

Koristite posuđe otporno na toplinu koje je prikladno za temperature do 300 °C.

Najbolje je prikladno stakleno posuđe ili posuđe od staklokeramike. Pečenje treba prekriti dno posude do oko 2/3.

Posuđe od sljedećeg materijala nije prikladno:

- svijetli, sjajni aluminij
- neglazirana glina
- plastika ili plastična rešetka

19.2 Tablica programa

Brojevi programa dodijeljeni su određenim jelima. Možete namjestiti težinu u rasponu između 0,5 kg i 2,5 kg.

Br.	Jelo	Posuđe	Težina za namještanje	Dodavanje tekućine	Razina	Napomene
01	Pile, nepunjeno spremno za pečenje, začinjeno	Posuda za pečenje sa staklenim poklopcem	Težina pileta	ne	2	Stavite u posudu s prsima okrenutim prema gore.
02	Pureća prsa po komad, začinjena	Posuda za pečenje sa staklenim poklopcem	Težina purećih prsa	Prekrijte dno posude za pečenje, eventualno dodajte do 250 g povrća.	2	Meso nemojte prethodno zapeći.
03	Varivo s povrćem vegetarijansko	Visoka posuda za pečenje s poklopcem	Ukupna težina	prema receptu	2	Povrće s duljim vremenom kuhanja, npr. mrkve, izrežite na manje komade nego povrće s kratkim vremenom kuhanja, npr. rajčice.
04	Gulaš govedina ili svinjetina izrezana na kockice s povrćem	Visoka posuda za pečenje s poklopcem	Ukupna težina	prema receptu	2	Meso stavite na dno posude i prekrijte povrćem. Meso nemojte prethodno zapeći.
05	Pečenje od mljevenog mesa, svježe mljeveno meso od govedine, svinjetine ili janjetine	Posuda za pečenje s poklopcem	Težina pečenja	ne	2	-
06	Pirjano govede pečenje npr. ribeye odrezak, lopatica, orah ili pirjana govedina na kiselo	Posuda za pečenje s poklopcem	Težina mesa	Meso prekrijte skoro potpuno tekućinom.	2	Meso nemojte prethodno zapeći.
07	Juneća rolada punjena povrćem ili mesom	Posuda za pečenje s poklopcem	Težina svih punjenih rolada	Rolade prekrijte, npr. juhom ili vodom	2	Meso nemojte prethodno zapeći.
08	Janjeći but, dobro pečen bez kosti, začinjen	Posuda za pečenje s poklopcem	Težina mesa	Prekrijte dno posude za pečenje, eventualno dodajte do 250 g povrća.	2	Meso nemojte prethodno zapeći.

Br.	Jelo	Posuđe	Težina za namještanje	Dodavanje tekućine	Razina	Napomene
09	Teleće pečenje, nemasno npr. file ili orah	Posuda za pečenje s poklopcem	Težina mesa	Prekrijite dno posude za pečenje, eventualno dodajte do 250 g povrća.	2	Meso nemojte prethodno zapeći.
10	Pečena svinjska vratina bez kosti, začinjena	Posuda za pečenje sa staklenim poklopcem	Težina mesa	Prekrijite dno posude za pečenje, eventualno dodajte do 250 g povrća.	2	Meso nemojte prethodno zapeći.

19.3 Priprema jela za program



Koristite svježe namirnice, najbolje na temperaturi hladnjaka.

1. Izvažite namirnice.
Težina namirnica potrebna je za ispravno namještanje programa.
2. Stavite namirnice u posudu.
3. Stavite posudu na rešetku.
Uvijek stavite posudu u hladnu pećnicu.

19.4 Namještanje programa

Uređaj odabire optimalnu vrstu grijanja, temperaturu i trajanje. Samo morate namjestiti težinu.

Napomene

- Težinu možete namjestiti samo u predviđenom rasponu.
 - Nakon pokretanja programa više ne možete promijeniti program i težinu.
1. Biračem funkcija namjestite .
 2. Biračem temperature namjestite programe  odn. maksimalnu temperaturu.

3. Pritiskom na tipku — ili + namjestite željeni program.
4. Pritisnite kg.
5. Pritiskom na tipku — ili + namjestite težinu vašeg jela. Uvijek namjestite sljedeću veću težinu.
 - Na zaslonu se prikazuje izračunato trajanje. Ne možete promijeniti trajanje.
 - Kod nekih programa možete pomaknuti kraj rada pritiskom na .
 - "Namještanje kraja", *Stranica 20*
 - Pritisnite kg kako biste promijenili program.
- ✓ Nakon nekoliko sekundi program se pokreće i započinje odbrojavanje trajanja.
- ✓ Kada je program završen, javlja se zvučni signal i na zaslonu je trajanje na nuli.
6. Kada je program završen:
 - Pritisnite bilo koju tipku kako biste prijevremeno poništili zvučni signal.
 - Pritisnite + kako biste namjestili trajanje za naknadno pečenje. Uređaj i dalje grije s postavkama programa.
 - Kada je vaše jelo gotovo, isključite uređaj.





20 Zaštita za djecu

Zaštitite svoj uređaj kako djeca ne bi nehotično uključila uređaj ili promijenila postavke.

Napomene

- Mogućnost namještanja zaštite za djecu možete aktivirati u osnovnim postavkama → *Stranica 17*.
- Nakon nestanka struje zaštita za djecu nije više aktivirana.

20.1 Aktiviranje i deaktiviranje zaštite za djecu

- Zahtjev:** Birač funkcija mora biti u nultom položaju .
- ▶ Kako biste aktivirali zaštitu za djecu, pritisnite i držite tipku  dok se na zaslonu ne pojavi .
 - Kako biste deaktivirali zaštitu za djecu, pritisnite i držite tipku  dok se na zaslonu ne ugasi .

21 Osnovne postavke

Možete namjestiti osnovne postavke uređaja prema svojim potrebama.

21.1 Pregled osnovnih postavki





Ovdje ćete naći pregled osnovnih postavki i tvorničkih postavki. Osnovne postavke ovise o opremi vašeg uređaja.

Indikator	Osnovna postavka	Izbor
c2	Trajanje signala nakon isteka određenog trajanja ili vremena alarma	1 = 10 sekundi 2 = 30 sekundi ¹ 3 = 2 minute
c3	Zvučni signal kod pritiska na neku tipku	0 = isključen 1 = uključen ¹
c4	Vrijeme nastavka ventilacije	1 = kratko 2 = srednje 3 = dugo ¹ 4 = vrlo dugo
c5	Vrijeme čekanja do pohranjivanja postavke	1 = 3 sekunde ¹ 2 = 6 sekundi 3 = 10 sekundi
c6	Mogućnost namještanja zaštite za djecu → "Zaštita za djecu", Stranica 22	0 = ne 1 = da ¹

¹ Tvornička postavka (može se razlikovati ovisno o tipu uređaja)

21.2 Promjena osnovne postavke

Zahtjev: Uređaj je isključen.

1. Pritisnite i držite pritisnutu tipku  u trajanju oko 4 sekunde.
- ✓ Na zaslonu se pojavljuje prva osnovna postavka, npr. c1.
2. Postavku promijenite pritiskom na tipku  ili .
3. Tipkom  prelazite na sljedeću osnovnu postavku.

4. Za spremanje promjena pritisnite i držite pritisnutu tipku  oko 4 sekunde.

Napomena: Nakon nestanka struje osnovne se postavke vraćaju na tvorničke postavke.

21.3 Odustajanje od promjene osnovnih postavki

- ▶ Okrenite birač funkcija.
- ✓ Sve se promjene odbacuju i neće se spremirati.

22 Čišćenje i održavanje

Kako bi vam uređaj dugo ostao funkcionalan, pažljivo ga čistite i održavajte.

22.1 Sredstva za čišćenje

Kako ne biste oštetili različite površine na uređaju, upotrebljavajte prikladna sredstva za čišćenje.

UPOZORENJE – Opasnost od strujnog udara!

Prodor vlage može prouzročiti strujni udar.

- ▶ Za čišćenje uređaja ne upotrebljavajte parni ili visokotlačni čistač.

POZOR!

Neprikladna sredstva za čišćenje mogu oštetiti površine uređaja.

- ▶ Nemojte upotrebljavati agresivna ili abrazivna sredstva za čišćenje.

- ▶ Nemojte upotrebljavati sredstva za čišćenje s velikim udjelom alkohola.
- ▶ Nemojte upotrebljavati tvrde jastučice za ribanje ili spužve za čišćenje.
- ▶ Nemojte upotrebljavati posebna sredstva za čišćenje kada je uređaj još topao.

Sredstvo za čišćenje pećnice u toploj pećnici oštećuje emajl.

- ▶ Nemojte upotrebljavati sredstvo za čišćenje pećnice u toploj pećnici.
- ▶ Prije sljedećeg zagrijavanja potpuno uklonite ostatke iz pećnice i s vrata uređaja.

Nove spužve sadrže ostatke od proizvodnje.

- ▶ Nove spužve prije uporabe temeljito isperite.

Primjerena sredstva za čišćenje

Za čišćenje različitih površina na uređaju upotrebljavajte samo prikladna sredstva.

Pridržavajte se uputa za čišćenje uređaja.
→ "Čišćenje uređaja", Stranica 25

Uređaj

Površina	Primjerena sredstva za čišćenje	Napomene
Plemeniti čelik	<ul style="list-style-type: none"> ▪ Vruća sapunica ▪ Specijalno sredstvo za njegu plemenitog čelika za tople površine 	Kako biste izbjegli koroziju, odmah uklonite ostatke kamenca, masti, škroba i bjelančevina s površina od plemenitog čelika. Sredstvo za njegu plemenitog čelika nanosite u tankom sloju.
Emajl, plastika, lakirane ili sitotiskane površine npr. upravljačka ploča	<ul style="list-style-type: none"> ▪ Vruća sapunica 	Nemojte koristiti sredstva za čišćenje stakala ili strugače za staklo.
Gumbi	<ul style="list-style-type: none"> ▪ Vruća sapunica 	Očistite spužvicom i obrišite mekom krpom. Ne skidajte i ne čistite ribanjem.
Staklokeramička ploča za kuhanje	<ul style="list-style-type: none"> ▪ Sredstvo za čišćenje staklokeramike 	Pridržavajte se napomena za čišćenje na ambalaži sredstva za čišćenje. Tvrđokornu prljavštinu uklonite strugalom za staklo.
Ladica ispod štednjaka	<ul style="list-style-type: none"> ▪ Vruća sapunica 	Očistite spužvicom.

Poklopac uređaja

Područje	Primjerena sredstva za čišćenje	Napomene
Stakla na vratima	<ul style="list-style-type: none"> ▪ Vruća sapunica 	Ne koristite strugalo za staklo niti spiralu od nehrđajućeg čelika. Savjet: Za temeljito čišćenje skinite stakla na vratima. → "Vrata uređaja", Stranica 27
Poklopac vrata	<ul style="list-style-type: none"> ▪ Od plemenitog čelika: Sredstvo za čišćenje plemenitog čelika: ▪ Od plastike: Vruća sapunica 	Nemojte koristiti sredstva za čišćenje stakala ili strugače za staklo. Savjet: Za temeljito čišćenje pokrivne ploče skinite poklopac. → "Vrata uređaja", Stranica 27
Ručka na vratima	<ul style="list-style-type: none"> ▪ Vruća sapunica 	Kako biste izbjegli tvrdokornu prljavštinu, odmah uklonite sredstvo za uklanjanje kamenca s ručke na vratima.
Brtva na vratima	<ul style="list-style-type: none"> ▪ Vruća sapunica 	Ne skidajte i ne čistite ribanjem.

Ploča za kuhanje

Područje	Primjerena sredstva za čišćenje	Napomene
Emajlirane površine	<ul style="list-style-type: none"> ▪ Vruća sapunica ▪ Voda s octom ▪ Sredstvo za čišćenje pećnice 	Kod velikih zaprljanja namočite i koristite četku ili spiralu od nehrđajućeg čelika. Kako bi se ploča za kuhanje mogla osušiti nakon čišćenja, ostavite otvoren poklopac uređaja. Napomene <ul style="list-style-type: none"> ▪ Emajl će zagorjeti na jako visokim temperaturama zbog čega će nastati neznatne razlike u boji. To ne utječe na funkcionalnost uređaja. ▪ Rubovi tankih limova za pečenje ne mogu se u potpunosti emajlirati i mogu biti hrapavi. No to ne utječe negativno na zaštitu od korozije. ▪ Zbog ostataka namirnica nastaje bijeli sloj na emajliranim površinama. Sloj nije opasan za zdravlje. To ne utječe na funkcionalnost uređaja. Sloj možete ukloniti limunskom kiselinom.
Samočisteće površine	-	Pridržavajte se uputa za samočisteće površine. → "Čišćenje samočistećih površina u pećnici", Stranica 25

Područje	Primjerena sredstva za čišćenje	Napomene
Stakleni pokrov na žarulji pećnice	<ul style="list-style-type: none"> ▪ Vruća sapunica 	U slučaju jakog zaprljanja koristite sredstvo za čišćenje pećnice.
Okvir vodilica	<ul style="list-style-type: none"> ▪ Vruća sapunica 	Kod velikih zaprljanja namočite i koristite četku ili spiralu od nehrđajućeg čelika. Savjet: Za čišćenje izvadite okvir vodilica. → "Okvir vodilica", Stranica 26
Izvlačni sustav	<ul style="list-style-type: none"> ▪ Vruća sapunica 	Kod velikih zaprljanja koristite četku. Kako ne biste skinuli mazivo, izvlačne vodilice čistite umetnute. Ne perite u perilici posuđa. Savjet: Za čišćenje izvadite izvlačni sustav. → "Okvir vodilica", Stranica 26
Pribor	<ul style="list-style-type: none"> ▪ Vruća sapunica ▪ Sredstvo za čišćenje pećnice 	Kod velikih zaprljanja namočite i koristite četku ili spiralu od nehrđajućeg čelika. Emajlirani pribor je prikladan za pranje u perilici posuđa.

22.2 Čišćenje uređaja

Kako biste izbjegli oštećenja na uređaju, očistite uređaj samo kako je navedeno i s prikladnim sredstvima za čišćenje.

⚠ UPOZORENJE – Opasnost od opekotina!

Uređaj i njegovi dodirljivi dijelovi postaju vrući tijekom uporabe.

- ▶ Trebate paziti da ne dodirnete grijaće elemente.
- ▶ Djeca mlađa od 8 godina moraju se držati podalje.

⚠ UPOZORENJE – Opasnost od požara!

Nezapečeni ostaci hrane, masnoća i sok od pečenja mogu se zapaliti.

- ▶ Prije rada uklonite krupnu prljavštinu iz pećnice, s grijaćih elemenata i pribora.

Zahtjev: Pridržavajte se napomena za sredstva za čišćenje.

→ "Sredstva za čišćenje", Stranica 23

1. Uređaj očistite vrućom sapunicom i krpom za pranje posuđa.
 - Kod nekih površina možete koristiti alternativna sredstva za čišćenje.
 - "Primjerena sredstva za čišćenje", Stranica 24
2. Obrišite mekom krpom.

22.3 Čišćenje upravljačkih elemenata

⚠ UPOZORENJE – Opasnost od strujnog udara!

Prodrla vlaga može uzrokovati strujni udar.

- ▶ Nemojte izvući upravljački gumb kako biste ga očistili.
- ▶ Ne koristite vlažne spužve.

1. Pridržavajte se informacija o sredstvima za čišćenje.
2. Očistite vlažnom spužvom i vrućom sapunicom.
3. Obrišite mekom krpom.

22.4 Čišćenje samočistećih površina u pećnici

Stražnja stijenka pećnice ima sposobnost samočišćenja. Samočisteće površine obložene su poroznim, mat keramičkim slojem i imaju hrapavu površinu. Dok uređaj radi, samočisteće površine upijaju kapljice masno-

će od pečenja ili roštiljanja i rastvaraju ih. Ako se samočisteće površine više dovoljno ne čiste za vrijeme rada, ciljano zagrijte pećnicu.

POZOR!

Ako redovito ne čistite samočisteće površine, mogu nastati oštećenja na površinama.

- ▶ Ako su vidljive tamne mrlje na samočistećim površinama, zagrijte pećnicu.
- ▶ Ne koristite sredstvo za čišćenje pećnice ili abrazivna pomagala za čišćenje. Ako sredstvo za čišćenje pećnice ipak dođe na samočisteće površine, odmah očistite vodom i spužvastom krpom. Ne ribajte.

1. Izvadite pribor i posuđe iz pećnice.
2. Izvadite okvire vodilica iz pećnice.
→ "Okvir vodilica", Stranica 26
3. Krupnu prljavštinu očistite toplom sapunicom i mekanom krpom:
 - s emajliranih površina
 - s unutarnje strane poklopca uređaja
 - sa staklenog poklopca žarulje u pećnici
 Tako ćete izbjeći tvrdokorne mrlje.
4. Izvadite predmete iz pećnice. Pećnica mora biti prazna.
5. Biračem funkcija namjestite **3D-vrući zrak**.
6. Biračem temperature namjestite maksimalnu temperaturu.
- ✓ Nakon nekoliko sekundi uređaj počinje s grijanjem.
7. Nakon 1 sata isključite uređaj.
8. Kada se uređaj dovoljno ohladio, pećnicu obrišite vlažnom krpom.

Napomena: Na samočistećim površinama mogu nastati crvenkaste mrlje. To nije hrđa, nego ostaci hrane koja sadrži sol. Sastojci namirnica kao što su šećer i bjelančevine ne rastvaraju se s površinskog sloja i mogu se zalijepiti za površinu. Ove mrlje nisu opasne po zdravlje i ne ograničavaju sposobnost čišćenja samočistećih površina.

9. Stavite okvire vodilica.
→ "Okvir vodilica", Stranica 26

22.5 Moguće mrlje

Kako bi se izbjegle ove mrlje, ploču za kuhanje očistite vlažnom krpom i obrišite suhom krpom.

Oštećenje	Uzrok	Mjera
Mrlje	Ostaci kamenca i vode	Ploču za kuhanje očistite tek kada se ohladi. Upotrebjavajte prikladno sredstvo za čišćenje staklokeramičkih ploča za kuhanje.
Mrlje	Šećer, škrob ili plastika	Odmah očistite. Rabite strugalo za staklo.

22.6 Čišćenje ploče za kuhanje

Ploču za kuhanje očistite nakon svake uporabe kako ostaci od hrane ne bi zagorjeli.

Zahtjev: Ploča za kuhanje mora biti hladna. Samo u slučaju mrlja od šećera, rižinog škroba, plastike ili aluminijske folije nemojte ostaviti ploču za kuhanje da se ohladi.

1. Tvrdokornu prljavštinu uklonite strugalom za staklo.
2. Ploču za kuhanje očistite sredstvom za čišćenje staklokeramike.
Pridržavajte se napomena za čišćenje na ambalaži sredstva za čišćenje.

Savjeti

- Specijalnom spužvom za staklokeramiku možete postići dobre rezultate čišćenja.
- Ako dno posuda za kuhanje održavate čistim, površina ploče za kuhanje ostat će u dobrom stanju.

22.7 Čišćenja okvira ploče za kuhanje

Okvir ploče za kuhanje očistite ako se na njemu nalazi prljavština ili mrlje nakon uporabe.

Napomena: Nemojte rabiti strugalo za staklo.

1. Okvir ploče za kuhanje očistite toplom sapunicom i mekanom krpom.
Nove spužve prije uporabe temeljito isperite.
2. Obrišite mekom krpom.

23 Pomoć pri čišćenju

Pomoć pri čišćenju brza je alternativa povremenom čišćenju pećnice. Pomoć pri čišćenju namače nečistoće isparavanjem sapunice. Tako lakše možete ukloniti prljavštinu.





23.1 Namještanje pomoći pri čišćenju

UPOZORENJE – Opasnost od opekotina!

Zbog vode u vrućoj pećnici može nastati vruća vodena para.

- ▶ Vodu nikada ne ulijevajte u vruću pećnicu.

Zahtjev: Pećnica mora biti potpuno hladna.

1. Izvadite pribor iz pećnice.
 2. U 0,4 l vode dodajte kap sredstva za pranje posuda i izlijte po sredini dna pećnice.
Ne upotrebjavajte destiliranu vodu.
 3. Biračem funkcija namjestite vrstu grijanja **donje zagrijavanje** .
 4. Biračem temperature namjestite 80 °C.
 5. Pritišćite tipku  sve dok se na zaslonu ne označi .
 6. Pritiskom na tipku  ili  namjestite trajanje na 4 minute.
- ✓ Nakon nekoliko sekundi uređaj počinje s grijanjem i vidi se odbrojavanje trajanja.

- ✓ Kada je trajanje isteklo, javlja se zvučni signal i na zaslonu je trajanje na nuli.
- 7. Isključite uređaj i ostavite da se ohladi oko 20 minuta.

23.2 Čišćenje pećnice nakon uporabe

POZOR!

Ako pećnica ostane predugo vlažna, nastaje korozija.

- ▶ Po završetku funkcije pomoći pri čišćenju obrišite pećnicu i ostavite da se osuši u potpunosti.

Zahtjev: Pećnica je hladna.

1. Otvorite vrata uređaja i preostalu vodu sakupite upijajućom spužvastom krpom.
2. Glatke površine u pećnici očistite spužvicom ili mekom četkom. Tvrdoorne ostatke uklonite spiralom za ribanje od plemenitog čelika.
3. Rubove od kamenca uklonite krpom namočenom u octu. Obrišite čistom vodom i osušite mekanom krpom, također ispod brtve vrata.
4. Ako je pećnica dovoljno čista:
 - Ostavite otvorena vrata uređaja u zaustavnom položaju oko 30° oko 1 sat kako bi se pećnica ohladila.
 - Kako bi se pećnica brže osušila, zagrijte uređaj s otvorenim vratima oko 5 minuta s **3D-vrućim zrakom**  i 50 °C.

24 Okvir vodilica

Možete izvaditi okvir vodilica kako biste temeljito očistili okvir vodilica i pećnicu.

24.1 Vađenje okvira vodilica

⚠ UPOZORENJE – Opasnost od opekotina!

Okviri vodilica mogu postati jako vrući.

- ▶ Nikada ne dodirujte okvire vodilica ako su vrući.
- ▶ Ostavite uređaj da se ohladi.
- ▶ Djeca mora biti na sigurnoj udaljenosti.

1. Podignite okvir vodilica prema gore i izvadite.

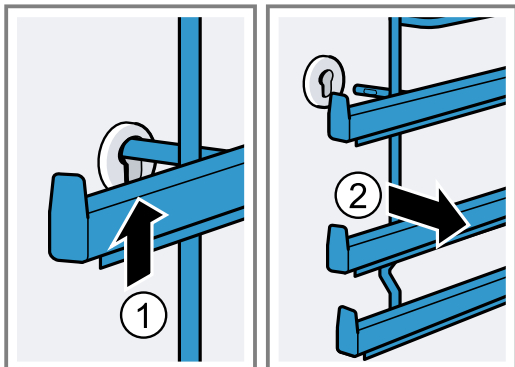

2. Zatim pritisnite čitav okvir prema naprijed i izvadite.

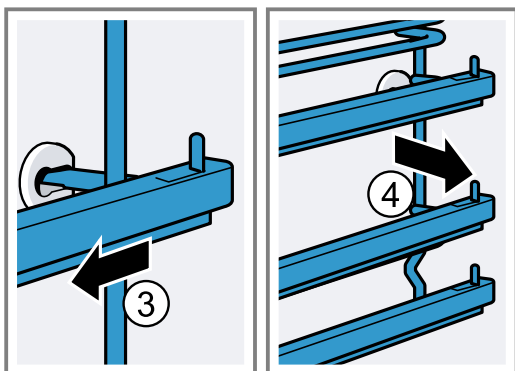

24.2 Stavljanje okvira vodilica

1. Najprije utaknite okvir vodilica u stražnji otvor, lagano pritisnite prema natrag

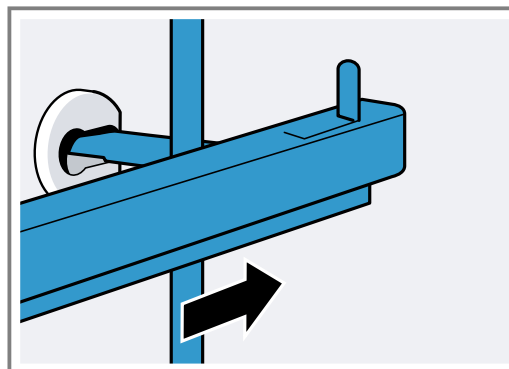

2. i utaknite u prednji otvor.

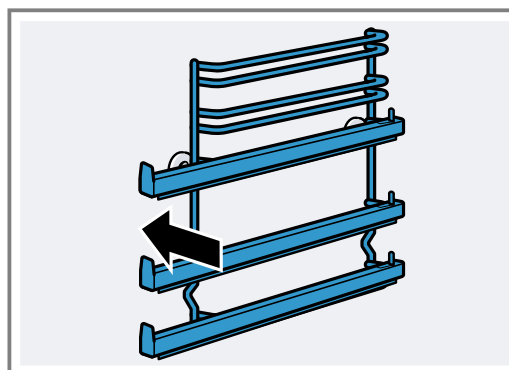

Okviri vodilica pristaju s desne ili lijeve strane. Razine 1 i 2 nalaze se dolje, a razine 3, 4 i 5 gore. Izvučite izvlačnu vodilicu prema naprijed.

25 Vrata uređaja

Obično je dovoljno da očistite vanjsku stranu vrata uređaja. Ako su vrata uređaja jako zaprljana izvana i unutra, možete skinuti vrata uređaja i očistiti ih.

25.1 Šarke na vratima

⚠ UPOZORENJE – Opasnost od ozljede!

Ako šarke nisu osigurane, možete ih zatvoriti velikom silom.

- ▶ Kada otvorite vrata uređaja, provjerite jesu li zaporne poluge zatvorene ili otvorene do kraja.

1. Šarke na vratima pećnice imaju zaporne poluge. Kada su zaporne poluge sklopljene, vrata pećnice su osigurana.

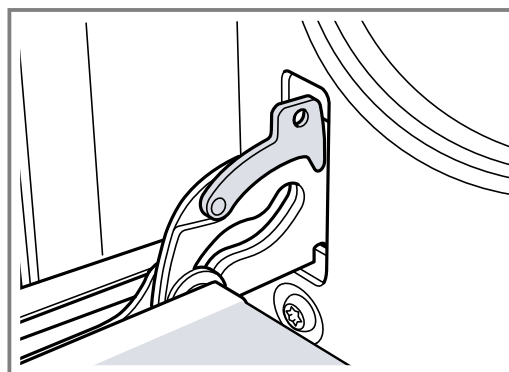

Ne možete ih skinuti.

2. Kada su zaporne poluge za skidanje vrata pećnice rasklopljene, šarke su osigurane.

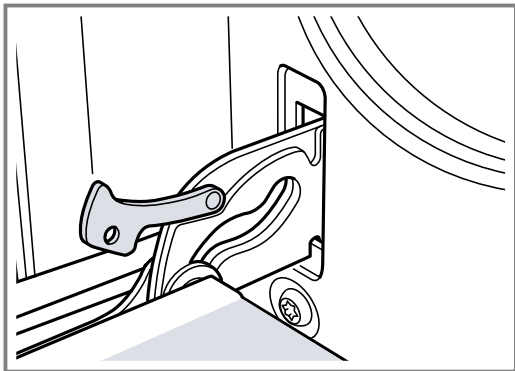

Šarke se ne mogu zaklopiti.

25.2 Skidanje vrata uređaja

1. Otvorite vrata pećnice do kraja.
2. Rasklopite zapornu polugu na lijevoj i desnoj šarki.

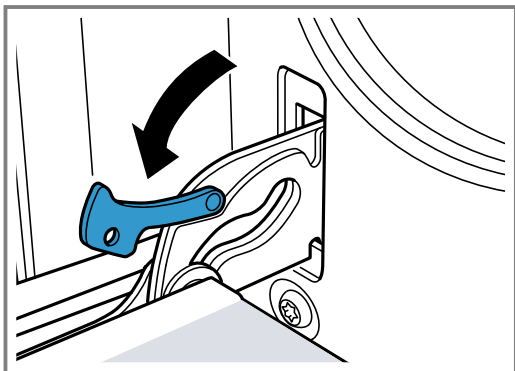

3. Zatvorite vrata pećnice do graničnika. S obje ruke uhvatite s lijeve i desne strane. Vrata još malo pritorite i izvucite ih.

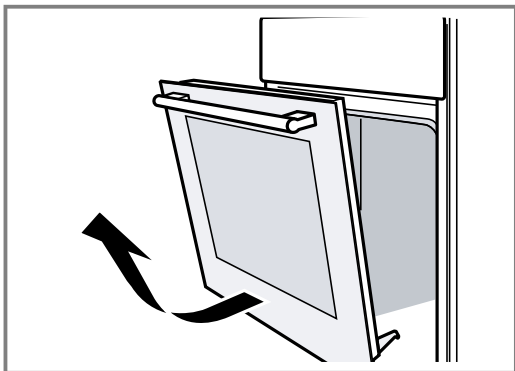

25.3 Skidanje stakla na vratima

Za bolje čišćenje možete skinuti stakla na vratima pećnice.

⚠ UPOZORENJE – Opasnost od ozljede!

Izgrebano staklo na vratima uređaja može se raspuknuti.

- ▶ Ne upotrebljavajte oštra abrazivna sredstva za čišćenje ili oštra metalna strugala za čišćenje stakla na vratima pećnice jer mogu izgrepsti površinu.

Komponente u vratima uređaja mogu imati oštre rubove.

- ▶ Nosite rukavice.

1. Skinite vrata pećnice.
→ "Skidanje vrata uređaja", Stranica 28
2. S ručkom prema dolje položite ih na krpu.
3. Za skidanje gornjeg poklopca vrata pećnice prstima pritisnite spojnicu s lijeve i desne strane. Izvucite poklopac i skinite ga.

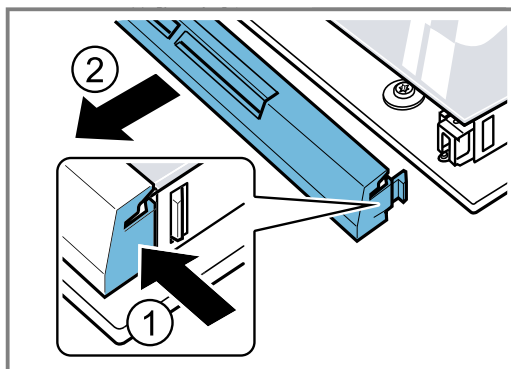

4. Podignite najgornje staklo i izvucite ga.

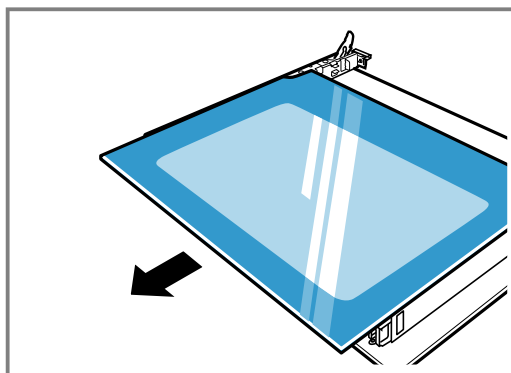

5. Podignite staklo i izvucite ga.

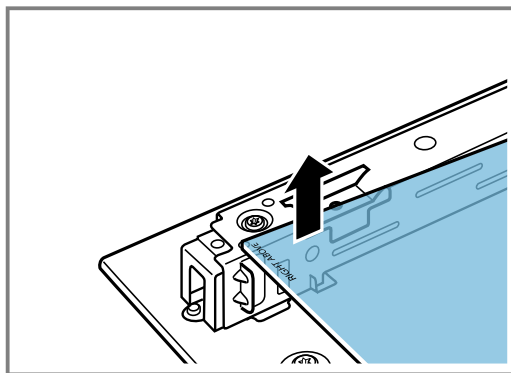

25.4 Postavljanje stakla na vratima

Pri postavljanju stakala pazite da je natpis "Right above" u gornjem desnom kutu.

1. Umetnite staklo koso prema natrag.

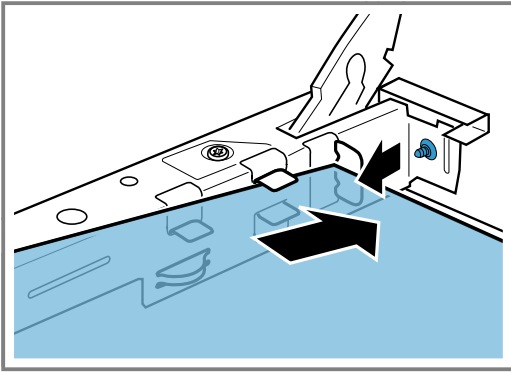

2. Najgornje staklo držite za oba držača i umetnite ga koso prema natrag.

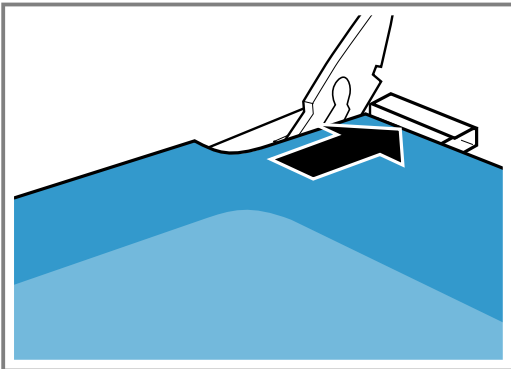

Uvucite staklo u oba otvora na donjoj strani. Glatka površina stakla mora biti s vanjske strane.

3. Stavite poklopac gore na vrata pećnice i pritisnite. Spojnice se moraju uglaviti na objema stranama.
4. Objesite vrata pećnice.
→ "Stavljanje vrata uređaja", Stranica 29

Napomena: Pećnicu koristite tek kada su stakla ispravno ugrađena.

25.5 Stavljanje vrata uređaja

Stavite vrata pećnice obrnutim redosljedom.

⚠ UPOZORENJE – Opasnost od ozljede!

Vrata pećnice mogu nenamjerno ispasti ili se šarka može naglo zatvoriti.

- ▶ U tom slučaju nemojte držati šarku. Nazovite servisnu službu.

1. Pri stavljanju vrata pećnice pazite da uvučete obje šarke u smjeru otvora.

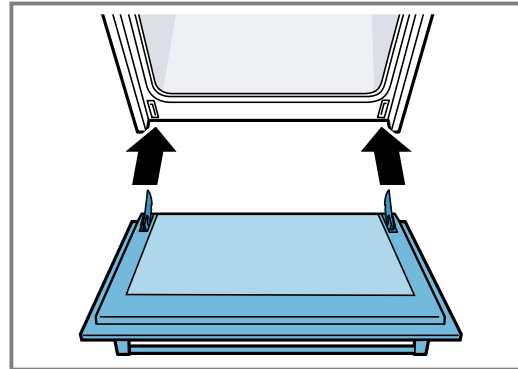

2. Urez na šarki mora se uglaviti na objema stranama.

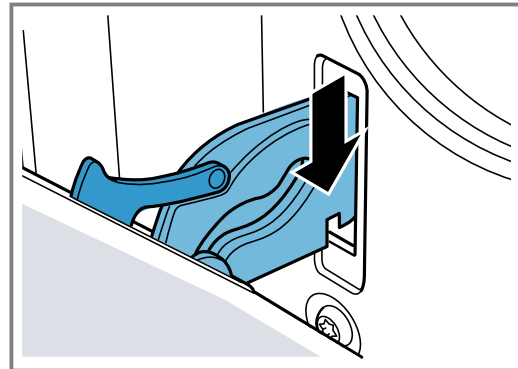

3. Ponovno zaklopite obje zaporne poluge.

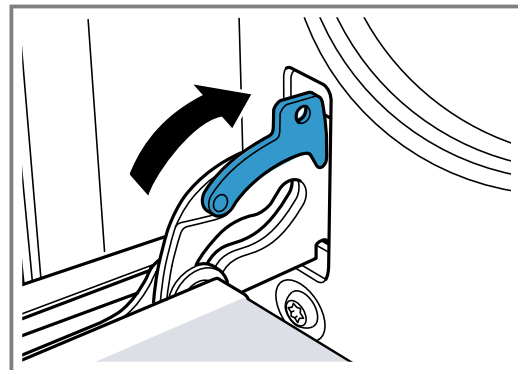

4. Zatvorite vrata uređaja.

25.6 Dodatna sigurnost vrata

Postoje dodatni zaštitni uređaji koji sprječavaju kontakt s vratima pećnice. Ako se djeca zadržavaju u blizini pećnice, postavite te zaštitne uređaje. Možete kupiti ovaj poseban pribor 11023590 kod servisne službe.

⚠ UPOZORENJE – Opasnost od opekotina!

Kod duljeg vremena pečenja vrata pećnice mogu postati jako vruća.

- ▶ Za vrijeme rada pećnice nadzirite malu djecu.

26 Uklanjanje smetnji

Manje smetnje na svom uređaju možete samostalno ukloniti. Iskoristite informacije za uklanjanje smetnji prije nego što se obratite servisnoj službi. Tako ćete izbjeći nepotrebne troškove.

⚠ UPOZORENJE – Opasnost od ozljede!

Nestručni popravci su opasni.

- ▶ Popravke na uređaju smije vršiti samo obučeno stručno osoblje.
- ▶ Ako je uređaj neispravan, nazovite servisnu službu.
→ "Servisna služba", Stranica 32

⚠ UPOZORENJE – Opasnost od strujnog udara!

Nestručni popravci su opasni.

- ▶ Popravke na uređaju smije vršiti samo obučeno stručno osoblje.
- ▶ Za popravak uređaja smiju se upotrebljavati samo originalni rezervni dijelovi.
- ▶ Ako je mrežni priključni vod ovog uređaja oštećen, kako bi se izbjegle opasnosti, može ga zamijeniti jedino proizvođač ili njegova servisna služba ili slična kvalificirana osoba.

⚠ UPOZORENJE – Opasnost od požara!

Ploča za kuhanje se sama isključuje i ne možete više s njom rukovati. Kasnije se nehotično može uključiti.

- ▶ Isključite osigurač u ormariću s osiguračima.
- ▶ Nazovite servisnu službu.

26.1 Funkcionalne smetnje

Kvar	Uzrok i rješavanje problema
Uređaj ne funkcionira.	<p>Mrežni utikač iz mrežnog priključnog voda nije utaknut.</p> <ul style="list-style-type: none"> ▶ Priključite uređaj na strujnu mrežu. <hr/> <p>Osigurač u ormariću s osiguračima je iskočio.</p> <ul style="list-style-type: none"> ▶ Provjerite osigurač u ormariću s osiguračima. <hr/> <p>Opskrba strujom je prekinuta.</p> <ul style="list-style-type: none"> ▶ Provjerite funkcionira li rasvjeta ili drugi uređaji u prostoriji. <hr/> <p>Smetnja u elektronicima</p> <ol style="list-style-type: none"> 1. Isključite uređaj iz električne mreže na najmanje 30 sekundi tako da isključite osigurač. 2. Vratite osnovne postavke na tvorničke postavke. → "Osnovne postavke", Stranica 17
Uređaj se neće potpuno isključiti nakon isteka trajanja.	<p>Nakon isteka trajanja uređaj prestaje grijati. Žarulja u pećnici i rashladni ventilator se ne isključuju. Ventilator na stražnjoj stijenci pećnice radi dalje kod vrsta grijanja s ventilatorom.</p> <ul style="list-style-type: none"> ▶ Birač funkcija okrenite u nulti položaj. ✓ Uređaj je isključen. ✓ Žarulja u pećnici i ventilator na stražnjoj stijenci su isključeni. ✓ Rashladni ventilator se isključuje automatski kada je uređaj hladan.
Na zaslonu treperi vrijeme na satu.	<p>Opskrba strujom je prekinuta.</p> <ul style="list-style-type: none"> ▶ Ponovno namjestite vrijeme na satu. → "Namještanje vremena na satu", Stranica 20
Vrijeme se ne prikazuje na zaslonu kada je uređaj isključen.	<p>Osnovna postavka je promijenjena.</p> <ul style="list-style-type: none"> ▶ Promijenite osnovnu postavku za prikaz vremena. → "Osnovne postavke", Stranica 17
Na zaslonu svijetli ∞ i uređaj se ne može namjestiti.	<p>Aktivirana je zaštita za djecu.</p> <ul style="list-style-type: none"> ▶ Deaktivirajte zaštitu za djecu pritiskom na ∞. → "Zaštita za djecu", Stranica 22
Na zaslonu se prikazuje poruka sa slovom E, npr. E05-32.	<p>Smetnja u elektronicima</p> <ol style="list-style-type: none"> 1. Pritisnite ☹. <ul style="list-style-type: none"> - Eventualno ponovno namjestite vrijeme na satu. ✓ Poruka pogreške nestaje ako se smetnja pojavila samo jednom. 2. Ako se poruka pogreške ponovno pojavi, nazovite servisnu službu. Navedite točnu poruku pogreške i E-br. svog uređaja. → "Servisna služba", Stranica 32

26.2 Napomene na kontrolnoj ploči

Kvar	Uzrok i rješavanje problema
Indikator ne svijetli.	Dovod struje je prekinut. <ul style="list-style-type: none"> ▶ Pomoću drugih električnih uređaja provjerite je li došlo do nestanka struje.
	Uređaj nije priključen prema spojnoj shemi. <ul style="list-style-type: none"> ▶ Priključite uređaj prema spojnoj shemi.
	Smetnja u elektronici <ul style="list-style-type: none"> ▶ Ako ne možete ukloniti smetnju, obavijestite tehničku servisnu službu.
Indikatori trepere.	Upravljačka ploča je vlažna ili se na njoj nalazi predmet. <ul style="list-style-type: none"> ▶ Osušite upravljačku ploču ili maknite predmet.
Prikaz - treperi na indikatorima zona za kuhanje.	Pojavila se smetnja u elektronici. <ul style="list-style-type: none"> ▶ Za potvrdu smetnje kratko rukom prekrijte upravljačku ploču.
<i>F2, F4</i>	Elektronika je pregrijana i isključila je jednu ili sve zone za kuhanje. <ul style="list-style-type: none"> ▶ Pričekajte dok se elektronika dovoljno ne ohladi. Zatim dodirnite bilo koju tipku na upravljačkoj ploči.
<i>F5</i> + stupanj snage i zvučni signal	Vruća posuda za kuhanje nalazi se u području upravljačke ploče. Zbog toga se elektronika može pregrijati. <ul style="list-style-type: none"> ▶ Maknite posudu za kuhanje. Indikator pogreške će se ugasi nakon kraćeg vremena. Možete nastaviti s kuhanjem.
<i>F5</i> i zvučni signal	Vruća posuda za kuhanje nalazi se u području upravljačke ploče. Radi zaštite elektronike zona za kuhanje se isključila. <ul style="list-style-type: none"> ▶ Maknite posudu za kuhanje. Pričekajte nekoliko sekundi. Dodirnite bilo koju površinu za upravljanje. Kada se ugasi indikator pogreške, možete nastaviti kuhati.
<i>F1/F6</i>	Zona za kuhanje je pregrijana i isključila se radi zaštite radne površine. <ul style="list-style-type: none"> ▶ Pričekajte dok se elektronika dovoljno ne ohladi i zatim uključite zonu za kuhanje.
<i>F8</i>	Zona za kuhanje je radila duže vrijeme i bez prekida. <ul style="list-style-type: none"> ▶ Aktivirano je automatsko sigurnosno isključivanje. Dodirnite bilo koji simbol kako biste isključili indikator i kako biste ponovno mogli namjestiti zonu za kuhanje.
<i>E 9000/E90 10</i>	Radni napon je pogrešan i izvan normalnog područja rada. <ul style="list-style-type: none"> ▶ Kontaktirajte distributera električne energije.

26.3 Upozorenja

Napomene

- Ako se na indikatorima pojavi *E*, pritisnite i držite pritisnut senzor odgovarajuće zone za kuhanje i očitajte kôd smetnje.
- Ako kôd smetnje nije naveden u tablici, isključite ploču za kuhanje iz električne mreže, pričekajte 30 sekundi i onda je ponovno priključite. Ako se prikaz ponovno pojavi, obavijestite tehničku servisnu službu i navedite točan kôd smetnje.
- Ako se pojavi pogreška, uređaj se ne prebacuje u stanje mirovanja.
- Radi zaštite elektroničkih dijelova uređaja od pregrijavanja ili strujnih udara ploča za kuhanje može privremeno smanjiti stupanj snage.

26.4 Normalni zvukovi vašeg uređaja

Ponekad indukcijski uređaj može uzrokovati zvukove ili vibracije poput zujanja, piskanja, pucketanja, buke ventilatora ili ritmičkih zvukova.

26.5 Zamjena žarulje u pećnici

Ako je osvjetljenje u pećnici neispravno, zamijenite žarulju u pećnici.

Napomena: Halogene žarulje od 25 W koje su termički postojane na 230 V možete dobiti kod servisne službe ili u specijaliziranim trgovinama. Koristite samo takve žarulje. Uхватite nove halogene žarulje samo čistom, suhom krpom. Na taj način se produljuje životni vijek žarulje.

⚠ UPOZORENJE – Opasnost od opekotina!

Uređaj i njegovi dodirljivi dijelovi postaju vrući tijekom uporabe.

- ▶ Trebate paziti da ne dodirnete grijaće elemente.
- ▶ Djeca mlađa od 8 godina moraju se držati podalje.

⚠ UPOZORENJE – Opasnost od strujnog udara!

Kod zamjene žarulje su kontakti grla žarulje pod naponom.

- ▶ Prije zamjene žarulje provjerite je li uređaj isključen kako biste izbjegli mogući električni udar.

Zahtjevi

- Uređaj je isključen iz električne mreže.
 - Pećnica je hladna.
 - Postoji nova halogena žarulja za zamjenu.
1. Položite kuhinjsku krpu u pećnicu kako biste izbjegli oštećenja.
 2. Odvijte stakleni poklopac ulijevo.

3. Izvucite halogenu žarulju bez okretanja.

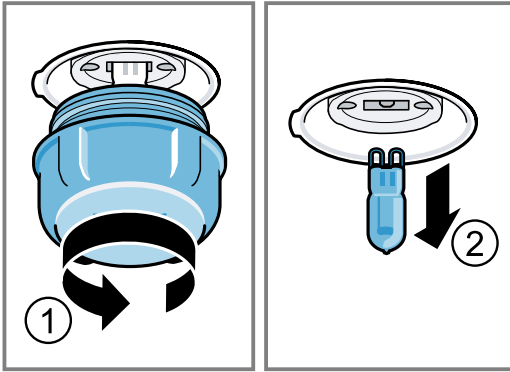

4. Umetnite novu halogenu žarulju i čvrsto je pritisnite u grlo. Pazite na položaj zatika.
5. Ovisno o tipu uređaja stakleni poklopac je opremljen brtvenim prstenom. Stavite brtveni prsten.
6. Pričvrstite stakleni poklopac.
7. Izvadite kuhinjsku krpu iz pećnice.
8. Priključite uređaj na električnu mrežu.

27 Transport i zbrinjavanje

Ovdje može saznati kako pripremiti svoj uređaj za transport. Osim toga, možete saznati kako zbrinuti stare uređaje.

27.1 Zbrinjavanje starih uređaja u otpad

Ekološki prikladnim zbrinjavanjem otpada mogu se ponovo iskoristiti vrijedne sirovine.

- Uređaj zbrinite na ekološki prihvatljiv način. Informacije o aktualnim načinima zbrinjavanja možete dobiti od svog specijaliziranog trgovca ili se raspitajte u komunalnoj ili lokalnoj gradskoj upravi.



Ovaj je uređaj označen u skladu s europskom smjernicom 2012/19/EU o otpadnim električnim i elektronskim uređajima (waste electrical and electronic equipment - WEEE). Smjernica određuje okvir za povratak i zbrinjavanje otpadnih uređaja valjan u cijeloj Europskoj Uniji.

27.2 Transport uređaja

Čuvajte originalnu ambalažu uređaja. Transportirajte uređaj samo u originalnoj ambalaži. Pazite na strelice za transport na ambalaži.

1. Sve pomične dijelove u uređaju i na njemu pričvrstite ljepljivom trakom koju možete skinuti bez tragova.
2. Kako biste izbjegli oštećenje uređaja, gurnite sve dijelove pribora poput limova za pečenje s tankim kartonom na rubovima u odgovarajuće pretince.
3. Kako biste spriječili nalet na unutarnju stranu stakla na vratima, stavite karton ili slično između prednje i stražnje strane.
4. Vrata i ako postoji gornji poklopac pričvrstite ljepljivom trakom na strane uređaja.

Ako originalna ambalaža više ne postoji

1. Kako bi se osigurala dovoljna zaštita od eventualnih oštećenja pri transportu, zapakirajte uređaj u zaštitnu dodatnu ambalažu.
2. Transportirajte uređaj u uspravnom položaju.
3. Nemojte držati uređaj za ručku na vratima ili stražnje priključke jer se mogu oštetiti.
4. Ne stavljajte teške predmete na uređaj.

28 Servisna služba

Originalne rezervne dijelove koji su bitni za funkcioniranje uređaja u skladu s odgovarajućom Direktivom o ekološkom dizajnu Direktivom možete dobiti od naše korisničke službe tijekom perioda od najmanje 10 godina od stavljanja vašeg uređaja na tržište na Europskom gospodarskom području.

Napomena: Angažiranje servisne službe besplatno je u okviru uvjeta jamstva proizvođača.

Detaljne informacije o vremenu jamstva i uvjetima jamstva možete pronaći kod naše servisne službe, svog dobavljača ili na našoj internetskoj stranici.

Kada se obraćate servisnoj službi, potreban vam je proizvodni broj (E-Nr.) i tvornički broj (FD) uređaja.

Kontakt-podatke servisne službe naći ćete ovdje odn. u priloženom popisu servisnih službi na našoj internetskoj stranici.

Ovaj proizvod sadrži svjetlo razreda energetske učinkovitosti G.

28.1 Proizvodni broj (E-Nr.) i tvornički broj (FD)

Proizvodni broj (E-Nr.) i tvornički broj (FD) možete pronaći na tipskoj pločici uređaja.

Natpisnu pločicu s brojevima naći ćete kada otvorite vrata uređaja.

Kako biste podatke o svom uređaju i broj telefona servisne službe brzo ponovno pronašli, možete ih zabilježiti.

29 Tako će to uspjeti

Za različita jela ovdje možete pronaći odgovarajuće postavke te najbolji pribor i najbolje posuđe. Preporuke su optimalno prilagođene vašem uređaju.

Detaljne tablice za pečenje u vašem uređaju i savjete za pečenje u vašem uređaju možete pronaći u uputama na internetu:

www.bosch-home.com

29.1 Napomene o pripremi

Pridržavajte se ovih informacija pri pripremi jela.

- Temperatura i trajanje ovise o količini i receptu. Stoga su navedena područja za namještanje. Najprije odaberite nižu vrijednost.
- Namještene vrijednosti vrijede za umetanje jela u hladnu pećnicu. Umetnite pribor u pećnicu tek nakon zagrijavanja.
- Izvadite pribor iz pećnice koji vam nije potreban.
- Pazite da pravilno umetnete pribor.

29.2 Napomene za pečenje



Koristite navedene razine pri pečenju.

Pečenje na jednoj razini	Razina
Tjestenina koja se diže/pecivo odn. kalup na rešetki	2
Tanka tjestenina/pecivo odn. na limu za pečenje	2 - 3

Pečenje na više razina	Razina
Univerzalna tava	3
Lim za pečenje	1
Kalupi na rešetki:	Razina
prva rešetka	3
druga rešetka	1

Pečenje na tri razine	Razina
Limovi za pečenje	5
Univerzalna tava	3
Limovi za pečenje	1

29.4 Odabir jela

Jelo	Pribor / posuđe	Razina	Vrsta grijanja	Temperatura u °C / stupanj roštiljanja	Trajanje u minutama
Kolač od miješanog tijesta, jednostavni	Kalup u obliku vijenca ili pravokutni kalup	2		160-180	50-60
Kolač od miješanog tijesta, jednostavni, 2 razine	Kalup u obliku vijenca ili pravokutni kalup	3+1		140-160	60-80
Voćna torta ili torta od sira s podlogom od prhkog tijesta	Kalup s bočnim otvaranjem Ø 26 cm	2		160-180	70-90

¹ Uređaj prethodno zagrijati.

² Na početku dodati tekućinu u posudu, komad pečenja treba biti min. do 2/3 u tekućini

³ Jelo okrenite nakon 2/3 vremena.

⁴ Univerzalnu tavu stavite ispod rešetke.

⁵ Ne okrećite namirnicu. Dno prekrijte vodom.

Napomene

- Za pečenje na više razina koristite vrući zrak. Jela umetnuta istovremeno u pećnicu ne moraju biti gotova u isto vrijeme. U tom slučaju možete izvaditi kuhano jelo i dalje kuhati drugo jelo. Ako je potrebno, možete promijeniti položaj i smjer limova za pečenje.
- Kalupe stavite jedan pored drugog ili pomaknuto jedan iznad drugog u pećnicu. Istovremenom pripremom jela možete uštedjeti energiju.
- Za dobivanje optimalnog rezultata pečenja u pećnici preporučujemo Vam tamne metalne kalupe za pečenje.

29.3 Napomene za pečenje i roštiljanje

Namještene vrijednosti vrijede za umetanje nenapunjene peradi spremne za pečenje, mesa ili ribe na temperaturi hladnjaka u hladnu pećnicu.























POZOR!

Namirnice koje sadrže kiselinu mogu oštetiti rešetku

- ▶ Ne stavljajte namirnice koje sadrže kiselinu, npr. voće ili namirnice za pečenje začinjene marinadom koja sadrži kiselinu, izravno na rešetku.
- Što je perad, meso ili riba veća, to je niža temperatura i time duže vrijeme pečenja.
- Perad, meso i ribu okrenite nakon otprilike 1/2 do 2/3 navedenog vremena.
- Dodajte peradi u posudi malo tekućine. Dno posude pokrijte s malo tekućine do visine od oko 1-2 cm.
- Kada okrećete perad, pazite da su prsa odnosno koža okrenuta prema dolje.
- Komade mesa za roštilj okrenite hvataljkama za meso. Ako vilicom ubodete meso, meso gubi sok i postaje suho.
- Odreske posolite tek nakon roštiljanja. Sol izvlači vodu iz mesa.

Napomena za osobe alergične na nikal

U rijetkim slučajevima mali tragovi nikla mogu dospjeti u hranu.

Jelo	Pribor / posuđe	Razina	Vrsta grijanja	Temperatura u °C / stupanj roštiljanja	Trajanje u minutama
Biskvitna torta, 6 jaja	Kalup s bočnim otvaranjem Ø 28 cm	2		160-170	35-45
Biskvitna rolada	Univerzalna tava	2		170-190 ¹	15-20
Kolač od prhkog tijesta sa sočnim nadjevom	Univerzalna tava	2		160-180	60-90
Muffini	Lim za pečenje muffina na rešetci	2		170-190	20-40
Čajni kolačići	Univerzalna tava	3		150-170	25-35
Keksi	Univerzalna tava	3		140-160	20-30
Keksi, 2 razine	Univerzalna tava + Lim za pečenje	3+1		130-150	25-35
Keksi, 3 razine	2x Lim za pečenje + Univerzalna tava	5+3+1		130-150	30-40
Kruh, 1000°g, u pravokutnom kalupu i nepečen u kalupu	Univerzalna tava ili pravokutni kalup	2		200-220	35-50
Pizza, svježa	Univerzalna tava	3		170-190	20-30
Pizza, svježa s tankim tijestom	Univerzalna tava	2		250-270 ¹	15-25
Quiche, pita	Kalup za tart	2		190-210	35-45
Nabujak, pikantni, svježi, kuhani sastojci	Kalup za nabujke	2		200-220	30-60
Pile, 1,3 kg, nepunjeno	Otvoreno posuđe	2		200-220	60-70
Mali komadi pileline, po 250 g	Otvoreno posuđe	3		220-230	30-35
Guska, nepunjena, 3 kg	Otvoreno posuđe	2		170-190	120-140
Svinjsko pečenje bez kože, npr. vratina, 1,5 kg	Otvoreno posuđe	1		180-200	140-160
Govedi file, srednje pečen, 1 kg	Otvoreno posuđe	3		210-220	45-55
Pirjano govede pečenje, 1,5 kg	Zatvoreno posuđe	2		200-220	100-120 ²
Rostbif, srednje pečen, 1,5 kg	Otvoreno posuđe	2		200-220	60-70
Hamburger, visine 3-4 cm	rešetka	4		3 ³	25-30 ⁴
Janjeći but bez kosti, srednje pečen, 1,5 kg	Otvoreno posuđe	2		170-190	70-80 ⁵
Riba, na žaru, cijela 300 g, npr. pastrva	rešetka	2		2	20-25 ⁴

¹ Uređaj prethodno zagrijati.

² Na početku dodati tekućinu u posudu, komad pečenja treba biti min. do 2/3 u tekućini

³ Jelo okrenite nakon 2/3 vremena.

⁴ Univerzalnu tavu stavite ispod rešetke.

⁵ Ne okrećite namirnicu. Dno prekrijte vodom.

29.5 Jogurt

U svojem uređaju možete i sami pripremati jogurt.

Priprema jogurta

1. Izvadite pribor i okvire vodilica iz pećnice.
2. Zagrijte 1 litru mlijeka sa 3,5 % mliječne masti na ploči za kuhanje na 90 °C i ostavite da se ohladi na 40 °C. Trajno mlijeko zagrijte samo do 40 °C.

3. 30 g jogurta umiješajte u mlijeko.
4. Masu ulijte u male posude, npr. male staklenke s poklopcem.
5. Posude prekrijte folijom, npr. folijom za održavanje svježine.
6. Posude stavite na dno pećnice.
7. Namjestite uređaj prema preporuci za namještanje.
8. Nakon pripreme jogurt ostavite da se ohladi u hladnjaku.

Jogurt

Jelo	Pribor / posuđe	Razina	Vrsta grijanja / funkcija	Temperatura u °C	Trajanje, minute
Jogurt	Šalica / staklenka	Dno pećnice		-	4-5 sati

29.6 Probna jela

Tablice su sastavljene za ispitne institute kako bi se olakšalo ispitivanje uređaja u skladu s normom EN 60350-1.

Pečenje

Pridržavajte se ovih informacija pri pečenju probnih jela.

Opće napomene

- Namještene vrijednosti vrijede za umetanje jela u hladnu pećnicu.
- Pridržavajte se napomena za prethodno zagrijavanje u tablicama. Namještene vrijednosti vrijede bez brzog zagrijavanja.
- Za pečenje najprije koristite nižu temperaturu od onih navedenih.

Razine

Visine umetanja kod pečenja na jednoj razini:

- Univerzalna tava / lim za pečenje: razina 3
- Kalupi na rešetki: razina 2

Napomena: Kolači na limovima za pečenje ili u kalupi ma umetnuti istovremeno u pećnicu ne moraju biti gotovi u isto vrijeme.

Visine umetanja kod pečenja na dvije razine:

- Univerzalna tava: razina 3
Lim za pečenje: razina 1

- Kalupi na rešetki:
prva rešetka: razina 3
druga rešetka: razina 1





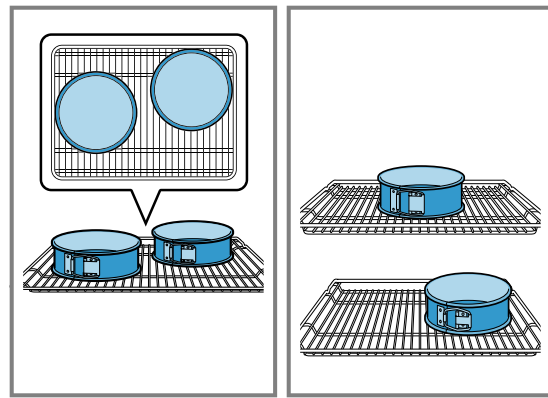

Visine umetanja kod pečenja na tri razine:

- Lim za pečenje: razina 5
Univerzalna tava: razina 3
Lim za pečenje: razina 1

Pečenje s dva kalupa s bočnim otvaranjem:





Ako vaš uređaj može peći na više razina, kalupe stavite jedan pored drugog ili pomaknuto jedan iznad drugog u pećnicu.

**Pečenje**

Jelo	Pribor / posuđe	Razina	Vrsta grijanja	Temperatura u °C	Trajanje, minute
Štrcano pecivo	Univerzalna tava	3		140-150	30-40
Štrcano pecivo	Univerzalna tava	3		140-150	30-40
Štrcano pecivo, 2 razine	Univerzalna tava + Lim za pečenje	3+1		140-150 ¹	30-45
Štrcano pecivo, 3 razine	2x Lim za pečenje + Univerzalna tava	5+3+1		130-140 ¹	40-55
Kolačić	Univerzalna tava	3		150 ¹	25-35
Kolačić	Univerzalna tava	3		150 ¹	25-35
Kolačić, 2 razine	Univerzalna tava + Lim za pečenje	3+1		150 ¹	25-35

¹ Uređaj prethodno zagrijte 5 minuta. Kod uređaja s funkcijom brzog zagrijavanja ne upotrebljavajte ovu funkciju za zagrijavanje.

² Uređaj prethodno zagrijte. Kod uređaja s funkcijom brzog zagrijavanja ne upotrebljavajte ovu funkciju za zagrijavanje.

Jelo	Pribor / posuđe	Razina	Vrsta grijanja	Temperatura u °C	Trajanje, minute
Kolačić, 3 razine	2x Lim za pečenje + Univerzalna tava	5+3+1		140 ¹	35-45
Vodeni biskvit	Kalup s bočnim otvaranjem Ø 26 cm	2		160-170 ²	30-40
Vodeni biskvit	Kalup s bočnim otvaranjem Ø 26 cm	2		170	30-40
Vodeni biskvit, 2 razine	Kalup s bočnim otvaranjem Ø 26 cm	3+1		150-160 ²	30-45

¹ Uređaj prethodno zagrijte 5 minuta. Kod uređaja s funkcijom brzog zagrijavanja ne upotrebljavajte ovu funkciju za zagrijavanje.

² Uređaj prethodno zagrijte. Kod uređaja s funkcijom brzog zagrijavanja ne upotrebljavajte ovu funkciju za zagrijavanje.

Roštiljanje

Jelo	Pribor / posuđe	Razina	Vrsta grijanja	Temperatura u °C / stupanj roštiljanja	Trajanje u minutama
Tost prepeći	rešetka	5		3	0,2-1,5





Thank you for buying a Bosch Home Appliance!

Register your new device on MyBosch now and profit directly from:

- **Expert tips & tricks for your appliance**
- **Warranty extension options**
- **Discounts for accessories & spare-parts**
- **Digital manual and all appliance data at hand**
- **Easy access to Bosch Home Appliances Service**

Free and easy registration – also on mobile phones:

www.bosch-home.com/welcome



Looking for help? You'll find it here.

Expert advice for your Bosch home appliances, help with problems or a repair from Bosch experts.

Find out everything about the many ways Bosch can support you:

www.bosch-home.com/service

Contact data of all countries are listed in the attached service directory.

BSH Hausgeräte GmbH

Carl-Wery-Straße 34

81739 München, GERMANY

www.bosch-home.com

A Bosch Company



9001724450 (040325)

hr