

SIEMENS

SIEMENS

Accessory drawer

Cassetto accessori

Шухляда для приладдя

VI710E1B1, VI910E1B1

en	User manual and installation instructions	2	uk	Керівництво з експлуатації та інструкції зі встановлення	13
it	Manuale utente e istruzioni d'installazione	7			



Register your product on My Siemens and discover exclusive services and offers.
siemens-home.bsh-group.com/welcome

The future moving in.

Siemens Home Appliances

Table of contents

INFORMATION FOR USE

1	Safety	2
2	Preventing material damage	2
3	Environmental protection and saving energy	3
4	Basic operation	3
5	Cleaning and servicing	3
6	Customer Service	3
7	INSTALLATION INSTRUCTIONS	4

1 Safety

Observe the following safety instructions.

1.1 General information

- Read this instruction manual carefully.
- Keep the instruction manual and the product information safe for future reference or for the next owner.
- Do not install the appliance if it has been damaged in transit.

1.2 Intended use

Only use this appliance:

- To store cookware.
- In private households and in enclosed spaces in a domestic environment.

1.3 Restriction on user group

This appliance may be used by children aged 8 or over and by people who have reduced physical, sensory or mental abilities or inadequate experience and/or knowledge, provided that they are supervised or have been instructed on how to use the appliance safely and have understood the resulting dangers.

Do not let children play with the appliance. Children must not perform cleaning or user maintenance unless they are at least 15 years old and are being supervised.

Keep children under the age of 8 years away from the appliance and power cable.

1.4 Safe use

WARNING – Risk of suffocation!

Children may put packaging material over their heads or wrap themselves up in it and suffocate.

- ▶ Keep packaging material away from children.
- ▶ Do not let children play with packaging material.

Children may breathe in or swallow small parts, causing them to suffocate.

- ▶ Keep small parts away from children.
- ▶ Do not let children play with small parts.

WARNING – Risk of harm to health!

The silicone mat is not food-safe.

- ▶ Do not store any food in the accessory drawer.
- ▶ Do not allow food to come into contact with the silicone mat.

2 Preventing material damage

ATTENTION!

Excessive weight may damage the appliance.

- ▶ The appliance has a maximum load capacity of 25 kg.

Moisture may damage the appliance.

- ▶ Do not use the appliance to store food and drinks. The humidity of the food may cause corrosion damage.

The silicone mat is not heat-resistant.

- ▶ Do not use the silicone mat in a warming drawer or in an oven.

3 Environmental protection and saving energy

3.1 Disposing of packaging

The packaging materials are environmentally compatible and can be recycled.

- ▶ Sort the individual components by type and dispose of them separately.

4 Basic operation

4.1 Opening the appliance

- ▶ Press on the appliance's panel.
- ✓ The appliance opens and can be pulled out.

4.2 Closing the appliance

- ▶ Slide the appliance in until it engages.

5 Cleaning and servicing

To keep your appliance working efficiently for a long time, it is important to clean and maintain it carefully.

5.1 Cleaning products

You can obtain suitable cleaning products from after-sales service or the online shop.

ATTENTION!

Unsuitable cleaning products may damage the surfaces of the appliance.

- ▶ Do not use harsh or abrasive detergents.
- ▶ Do not use cleaning products with a high alcohol content.
- ▶ Do not use hard scouring pads or cleaning sponges.
- ▶ Only use glass cleaners, glass scrapers or stainless steel care products if recommended in the cleaning instructions for the relevant part.
- ▶ Wash sponge cloths thoroughly before use.

5.2 Cleaning the appliance

ATTENTION!

Heat may damage the silicone mat.

- ▶ Do not clean the silicone mat in the dishwasher.

1. Remove the silicone mat.

2. Clean the appliance and silicone mat with a damp cloth and neutral cleaning agents, such as washing-up liquid and water.

3. Dry with a soft cloth.

4. Place the silicone mat into the dried appliance.

5.3 Cleaning the stainless steel surfaces

1. Always remove limescale, grease, starch or albumin stains immediately. Corrosion may form under such stains.
2. Clean with water and some washing-up liquid.
3. Dry with a soft cloth.

5.4 Cleaning the glass front

- ▶ Clean the glass front using a glass cleaning product and a soft cloth.
 - Do not use any abrasive sponges that may scratch or any glass scrapers.

6 Customer Service

Function-relevant genuine spare parts according to the corresponding Ecodesign Order can be obtained from Customer Service for a period of at least 10 years from the date on which your appliance was placed on the market within the European Economic Area.

Note: Under the terms of the manufacturer's warranty the use of Customer Service is free of charge.

Detailed information on the warranty period and terms of warranty in your country is available from our after-sales service, your retailer or on our website.

If you contact Customer Service, you will require the product number (E-Nr.) and the production number (FD) of your appliance.

The contact details for Customer Service can be found in the enclosed Customer Service directory or on our website.

6.1 Product number (E-Nr.) and production number (FD)

You can find the product number (E-Nr.) and the production number (FD) on the appliance's rating plate. Make a note of your appliance's details and the Customer Service telephone number to find them again quickly.

7 Installation instructions

Observe this information when installing the appliance.



7.1 Scope of delivery

After unpacking all parts, check for any transport damage and for completeness of delivery.

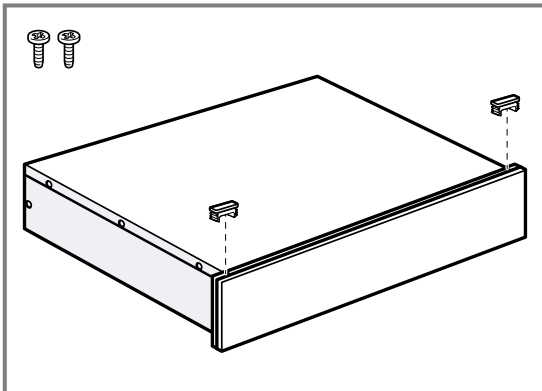

7.2 Appliance dimensions

You will find the dimensions of the appliance here

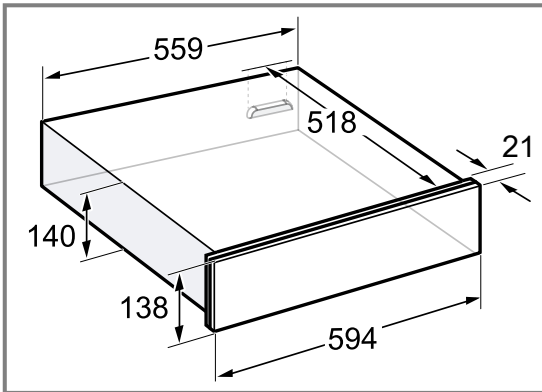

7.3 Installation in the cabinet

You will find the dimensions of the appliance here

14 cm

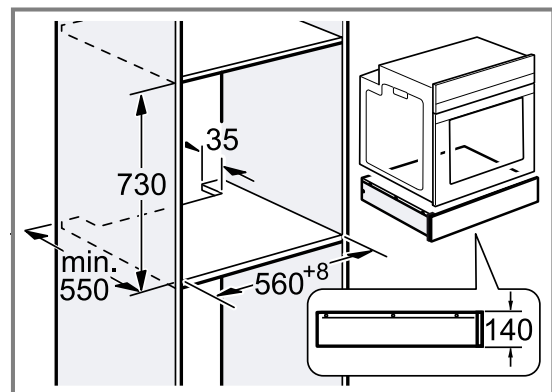
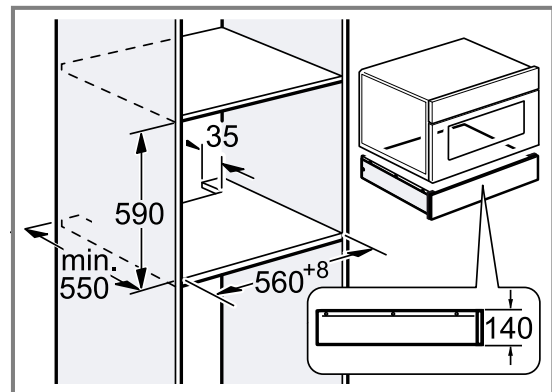
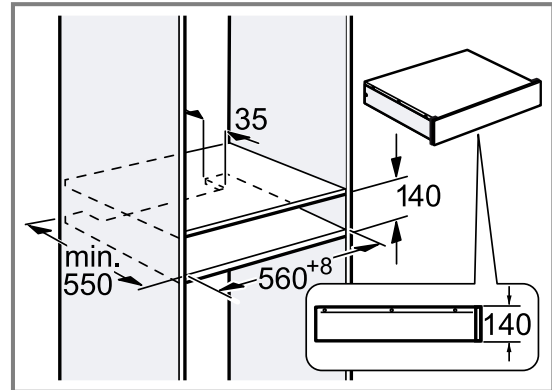

7.4 Safe installation

Follow these safety instructions when installing the appliance.

WARNING – Risk of suffocation!

Children may put packaging material over their heads or wrap themselves up in it and suffocate.

- ▶ Keep packaging material away from children.
- ▶ Do not let children play with packaging material.

WARNING – Risk of injury!

Sharp-edged parts may be accessible during installation.

- ▶ Wear protective gloves.

7.5 Installation

Fitted units

This is where you can find information about safe installation.

ATTENTION!

When the door is opened, the appliance may tip over.

- ▶ Above the appliance, provide a fixed intermediate floor in the fitted unit.
- ▶ When combined with an oven, provide a fixed intermediate floor above the oven.

If no intermediate floor is possible above the appliance or above the oven, install tilt protection for the appliance → *Page 5*. Suitable tilt protection can be obtained from customer service, on our website or in the online shop.

Combining with other appliances

You can combine the accessory drawer with a maximum of one more appliance from the same appliance series.

No intermediate floor is required between the appliances.

When installing appliances under an oven, combi-steam oven or steam oven, no tilt protection is required.

When installing under the fully automatic coffee machine, install the tilt protection for the fully automatic coffee machine.

For the following combinations, install tilt protection on the accessory drawer:

- Accessory drawer separately, including when installing below an intermediate floor
- Accessory drawer under microwave
- Accessory drawer under hob
- Accessory drawer with accessory drawer, at least on the upper appliance
- Accessory drawer with warming drawer, at least on the upper appliance
- Accessory drawer with vacuum-sealing drawer, at least on the upper appliance

Suitable tilt protection can be obtained from customer service, on our website or in the online shop.

→ "*Fitting tilt protection*", *Page 5*

Fitting tilt protection

Suitable tilt protection (order number: 12039458) can be obtained from customer service, on our website or in the online shop.

1. Measure a clearance of 518 mm from the front edge of the unit and mark it on both sides in the fitted unit.

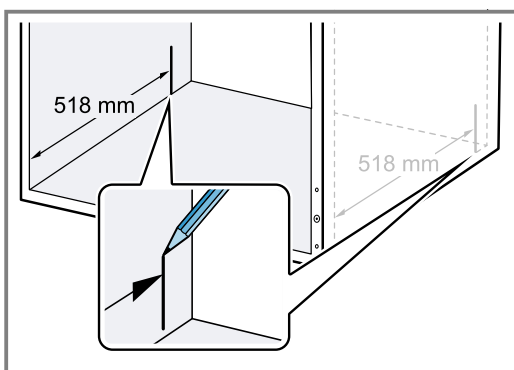

2. Screw the two brackets into the elongated hole on the mark.

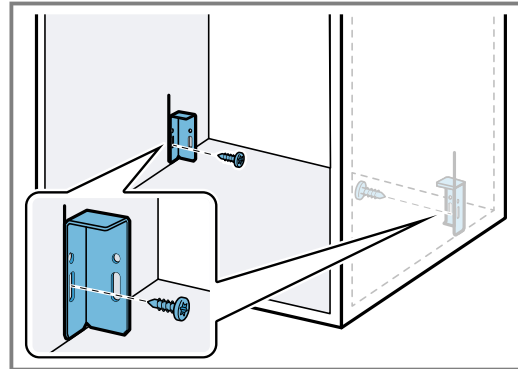

3. Place the appliance on a flat surface.
4. Unscrew the two lower screws on the back of the appliance.

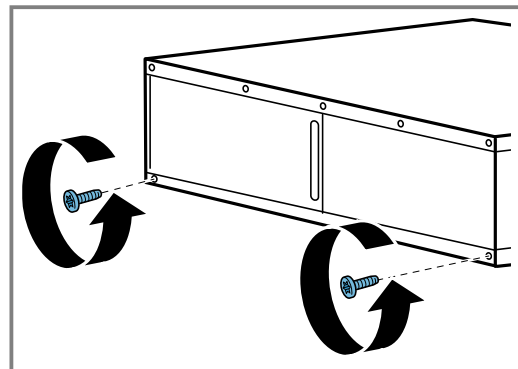

5. Use the two screws to tighten the two metal retainers on the back of the appliance.
 - Ensure that the metal retainers are aligned exactly with the edge of the appliance.

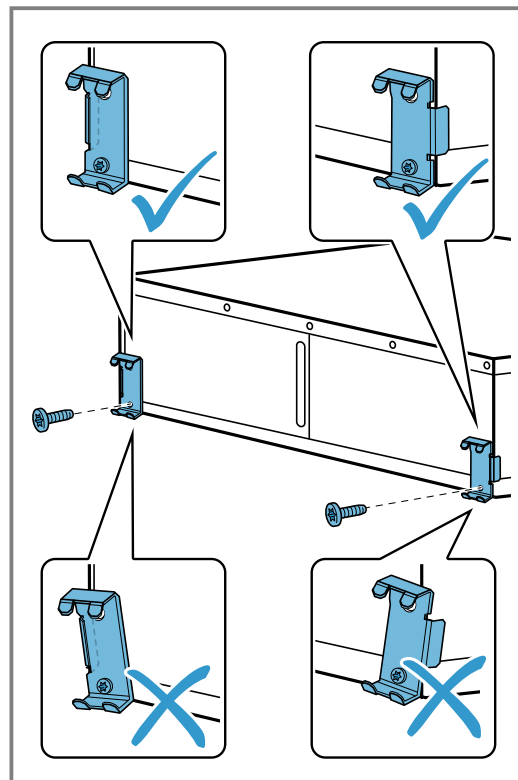

6. Slide the appliance into the fitted unit and check whether the tilt protection engages.

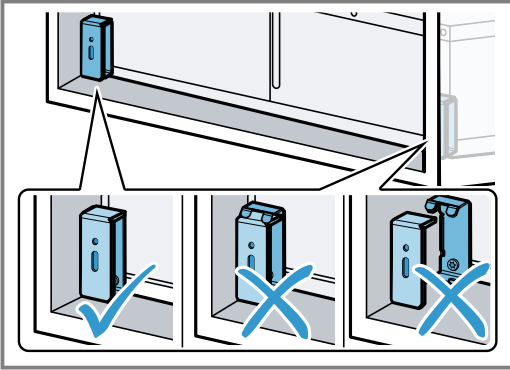

7. If required, correct the position of the bracket with the elongated hole.
8. Finally, screw the brackets to the fitted unit.

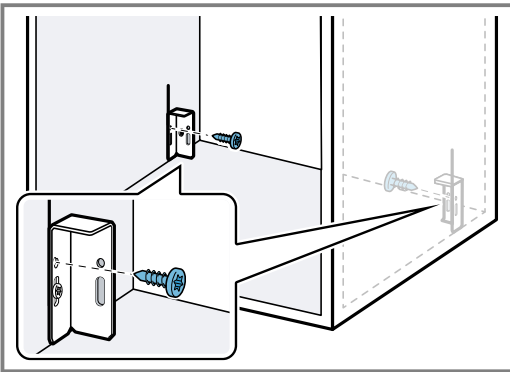

9. Push the appliance into the fitted unit.
10. Remove the adhesive strip from the appliance front.
11. Open the appliance carefully and check whether the tilt protection is working.

Installing the appliance

1. Push the appliance all the way into the fitted unit.
2. Centre the appliance.
3. Remove the adhesive strip from the appliance front.
4. Open the appliance.
5. Screw the appliance to the fitted unit.

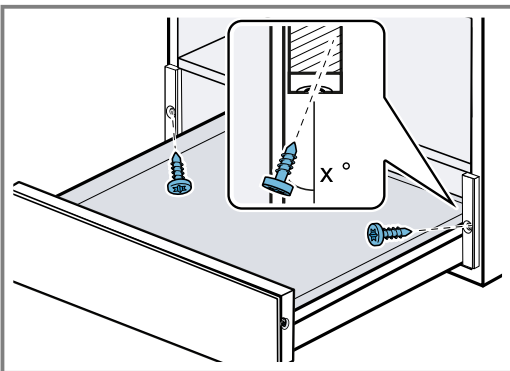

6. Fit the two plastic covers on the left and right of the profile.

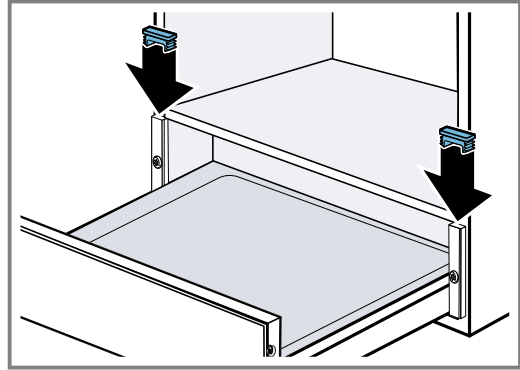

Adjusting the appliance front

Adjust the appliance front upwards or downwards if necessary.

1. Open the appliance.
2. Undo the screws on the side of the panel.

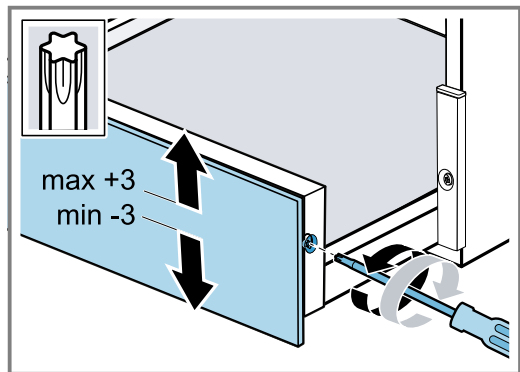

3. Align the appliance front upwards or downwards. Alignments of maximum -3 to +3 mm are possible.
4. Tighten the screws.

Combining the accessory drawer with another appliance

ATTENTION!

Sharp edges on the appliance may damage the panel of the accessory drawer.

- ▶ Do not damage the accessory drawer cover when sliding the appliance in.

1. Only combine suitable appliances of the same brand and series.
2. First fit the accessory drawer.
3. Slide the appliance onto the accessory drawer into the built-in cabinet.
4. Observe the installation instructions for the appliance.

Indice

MANUALE UTENTE

1	Sicurezza	7
2	Prevenzione di danni materiali	7
3	Tutela dell'ambiente e risparmio	8
4	Comandi di base	8
5	Pulizia e cura	8
6	Servizio di assistenza clienti	8
7	ISTRUZIONI PER IL MONTAGGIO	9



1 Sicurezza

Osservare le seguenti avvertenze di sicurezza.

1.1 Avvertenze generali

- Leggere attentamente le presenti istruzioni.
- Conservare le istruzioni e le informazioni sul prodotto per il successivo utilizzo o per il futuro proprietario.
- Non montare l'apparecchio se ha subito danni durante il trasporto.

1.2 Uso corretto

Utilizzare l'apparecchio soltanto:

- per conservare la stoviglia;
- in case private e in locali chiusi in ambito domestico;

1.3 Limitazione di utilizzo

Questo apparecchio può essere utilizzato da bambini di età pari o superiore a 8 anni e da persone con ridotte facoltà fisiche, sensoriali o mentali o prive di sufficiente esperienza e/o

conoscenza se sorvegliati o già istruiti in merito all'utilizzo sicuro dell'apparecchio e se hanno compreso i rischi da esso derivanti.

I bambini non devono giocare con l'apparecchio.

La pulizia e la manutenzione di competenza dell'utente non devono essere eseguite da bambini, a meno che non abbiano un'età di 15 anni o superiore e non siano sorvegliati. Tenere lontano dall'apparecchio e dal cavo di alimentazione i bambini di età inferiore agli 8 anni.

1.4 Utilizzo sicuro

⚠ AVVERTENZA – Pericolo di soffocamento!

I bambini potrebbero mettersi in testa il materiale di imballaggio o avvolgersi nello stesso, rimanendo soffocati.

- ▶ Tenere lontano il materiale di imballaggio dai bambini.
- ▶ Vietare ai bambini di giocare con materiali d'imballaggio.

I bambini possono inspirare o ingoiare le parti piccole, rimanendo soffocati.

- ▶ Tenere i bambini lontano dalle parti piccole.
- ▶ Non lasciare che i bambini giochino con le parti piccole.

⚠ AVVERTENZA – Pericolo di danni alla salute!

Il tappetino di silicone non è adatto per gli alimenti.

- ▶ Non conservare gli alimenti nel cassetto degli accessori.
- ▶ Non far entrare in contatto gli alimenti con il tappetino di silicone.

2 Prevenzione di danni materiali

ATTENZIONE!

Un peso eccessivo può danneggiare l'apparecchio.

- ▶ Il peso massimo che si può caricare sull'apparecchio è pari a 25 kg.

L'umidità può danneggiare l'apparecchio.

- ▶ Non utilizzare l'apparecchio per la conservazione di cibi e bevande. L'umidità degli alimenti può causare danni da corrosione.

Il tappetino di silicone non è resistente al calore.

- ▶ Non utilizzare il tappetino di silicone all'interno di uno scaldavivande o un forno.

3 Tutela dell'ambiente e risparmio

3.1 Smaltimento dell'imballaggio

I materiali dell'imballaggio sono rispettosi dell'ambiente e possono essere riutilizzati.

- ▶ Smaltire le singole parti distintamente secondo il tipo di materiale.

4 Comandi di base

4.1 Apertura dell'apparecchio

- ▶ Premere sul pannello dell'apparecchio.
- ✓ L'apparecchio si apre ed è possibile estrarlo.

4.2 Chiusura dell'apparecchio

- ▶ Inserire l'apparecchio fino all'innesto.

5 Pulizia e cura

Per mantenere a lungo l'apparecchio in buone condizioni, sottoporlo a una cura e a una manutenzione scrupolose.

5.1 Detergenti

I detergenti adatti sono disponibili presso il servizio clienti o il punto vendita online.

ATTENZIONE!

I detersivi non appropriati possono danneggiare le superfici dell'apparecchio.

- ▶ Non usare prodotti corrosivi o abrasivi.
- ▶ Non utilizzare detergenti a elevato contenuto di alcol,
- ▶ Non utilizzare spugnette dure o abrasive.
- ▶ Utilizzare detergenti per i vetri, raschietti o prodotti per l'acciaio inox solo se consigliati all'interno delle indicazioni per la pulizia del rispettivo pezzo.
- ▶ Lavare accuratamente i panni di spugna prima di utilizzarli.

5.2 Pulizia dell'apparecchio

ATTENZIONE!

Il calore può danneggiare il tappetino di silicone.

- ▶ Non lavare il tappetino di silicone in lavastoviglie.

1. Rimuovere il tappetino di silicone.
2. Pulire l'apparecchio e il tappetino di silicone con un panno umido e un detergente neutro, come il detersivo per piatti e l'acqua.
3. Asciugare con un panno morbido.
4. Collocare il tappetino di silicone nell'apparecchio asciutto.

5.3 Pulizia delle superfici in acciaio inox

1. Rimuovere subito le macchie di calcare, grasso, amido e albume. Macchie di questo tipo possono corrodere la superficie.
2. Per la pulizia, usare acqua e un po' di detersivo per piatti.
3. Asciugare con un panno morbido.

5.4 Pulizia della parte frontale di vetro

- ▶ Pulire la parte frontale con un detergente per i vetri e un panno morbido.
 - Non usare spugne abrasive o raschietti per vetro.

6 Servizio di assistenza clienti

I ricambi originali rilevanti per il funzionamento secondo il corrispondente regolamento Ecodesign sono reperibili presso il nostro servizio di assistenza clienti per un periodo di almeno 10 anni a partire dalla messa in circolazione dell'apparecchio all'interno dello Spazio economico europeo.

Nota: L'intervento del servizio di assistenza clienti è gratuito nell'ambito delle condizioni di garanzia del produttore.

Informazioni dettagliate sulla durata della garanzia e sulle condizioni di garanzia in ciascun Paese sono reperibili presso il nostro servizio di assistenza clienti, presso il proprio rivenditore o sul nostro sito Internet.

Quando si contatta il servizio di assistenza clienti sono necessari il codice prodotto (E-Nr.) e il codice di produzione (FD) dell'apparecchio.

I dati di contatto del servizio di assistenza clienti sono disponibili nell'elenco dei centri di assistenza allegato o sul nostro sito Internet.

6.1 Codice prodotto (E-Nr.) e codice di produzione (FD)

Il codice prodotto (E-Nr.) e il codice di produzione (FD) sono riportati sulla targhetta identificativa dell'apparecchio.

Annotare i dati dell'apparecchio e il numero di telefono del servizio di assistenza clienti per ritrovarli rapidamente.

7 Istruzioni per il montaggio

Osservare queste informazioni durante il montaggio dell'apparecchio.



7.1 Contenuto della confezione

Dopo il disimballaggio controllare che siano presenti tutti i componenti e che non presentino danni dovuti al trasporto.

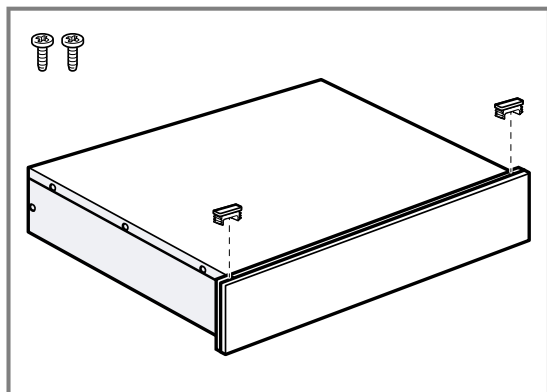

7.2 Dimensioni apparecchio

Qui sono riportate le dimensioni dell'apparecchio

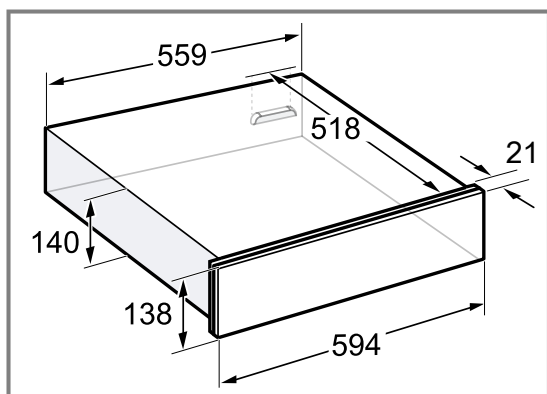

7.3 Montaggio nell'armadio

Qui sono riportate le dimensioni dell'apparecchio

14 cm

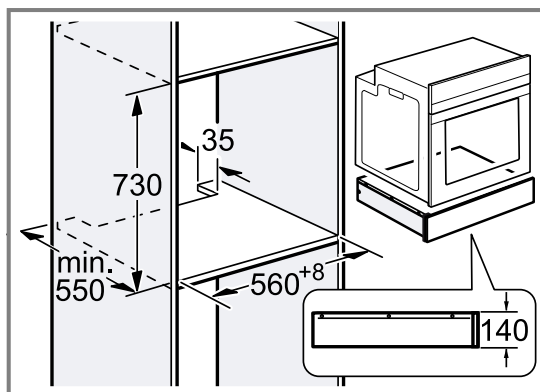
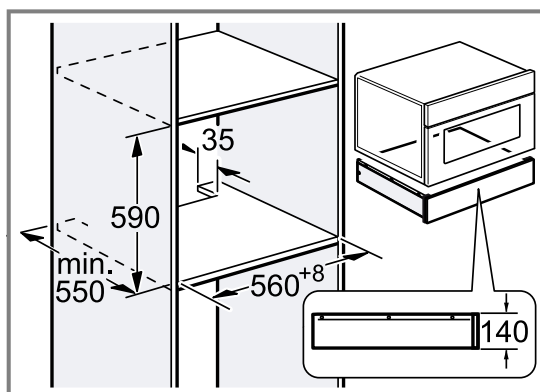
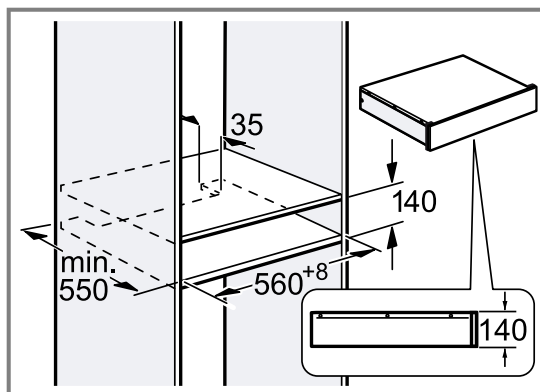

7.4 Montaggio sicuro

Osservare le presenti avvertenze di sicurezza durante il montaggio dell'apparecchio.

AVVERTENZA – Pericolo di soffocamento!

I bambini potrebbero mettersi in testa il materiale di imballaggio o avvolgersi nello stesso, rimanendo soffocati.

- ▶ Tenere lontano il materiale di imballaggio dai bambini.
- ▶ Vietare ai bambini di giocare con materiali d'imballaggio.

AVVERTENZA – Pericolo di lesioni!

Durante il montaggio possono essere accessibili parti appuntite.

- ▶ Indossare guanti protettivi.

7.5 Montaggio

Mobile da incasso

Qui sono riportate le avvertenze per un montaggio sicuro.

ATTENZIONE!

All'apertura l'apparecchio potrebbe ribaltarsi.

- ▶ Sopra l'apparecchio prevedere un ripiano intermedio fissato all'interno del mobile da incasso.
- ▶ In caso di combinazione con un forno, prevedere un ripiano intermedio fissato sopra il forno.

Nel caso in cui non sia possibile installare un ripiano intermedio sopra l'apparecchio o il forno, montare una protezione antiribaltamento sull'apparecchio → *Pagina 10*. È possibile ordinare una protezione antiribaltamento adeguata presso il servizio clienti, sul nostro sito web o nel negozio online.

Combinazione con altri apparecchi

È possibile combinare il cassetto accessori con al massimo un altro apparecchio della stesse serie.

Tra gli apparecchi non è necessario inserire un ripiano intermedio.

Per l'installazione sotto un forno, un forno CombiVapore o una vaporiera, non è necessario utilizzare una protezione antiribaltamento.

Per l'installazione sotto la macchina automatica per il caffè, montare la relativa protezione antiribaltamento.

Per le combinazioni seguenti, montare una protezione antiribaltamento sul cassetto accessori:

- Cassetto accessori singolo, anche se installato sotto un ripiano intermedio
- Cassetto accessori sotto al microonde
- Cassetto accessori sotto al piano cottura
- Cassetto accessori con cassetto accessori, almeno sull'apparecchio superiore
- Cassetto accessori con scaldavivande, almeno sull'apparecchio superiore
- Cassetto accessori con cassetto per sottovuoto, almeno sull'apparecchio superiore

È possibile ordinare una protezione antiribaltamento adeguata presso il servizio clienti, sul nostro sito web o nel negozio online.

→ *"Montaggio della protezione antiribaltamento", Pagina 10*

Montaggio della protezione antiribaltamento

È possibile ordinare una protezione antiribaltamento adeguata (numero d'ordine: 12039458) presso il servizio clienti, sul nostro sito web o nel negozio online.

1. Misurare una distanza di 518 mm dal bordo anteriore del mobile e segnare su entrambi i lati nel mobile da incasso.

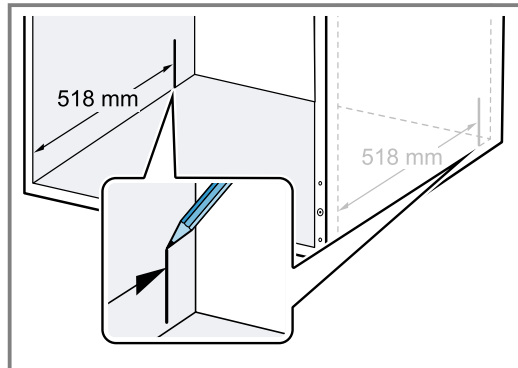

2. Avvitare le due squadrette in corrispondenza della marcatura nel foro oblungo.

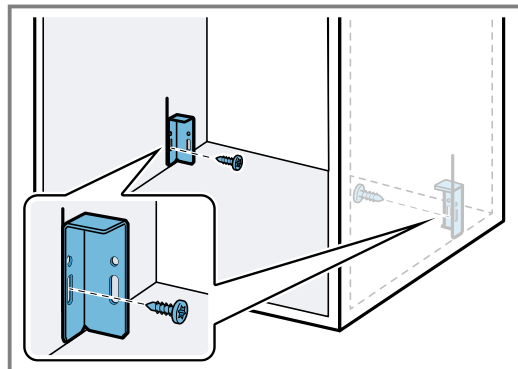

3. Disporre l'apparecchio su una superficie piana.
4. Svitare le due viti inferiori nella parte posteriore dell'apparecchio.

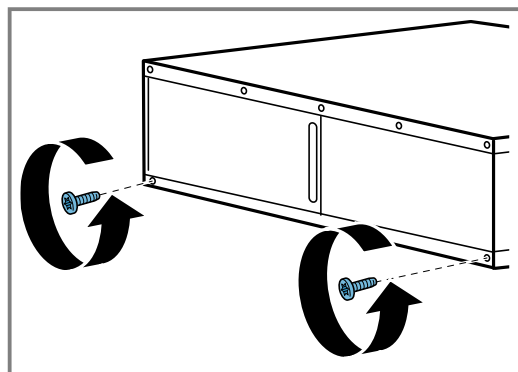

5. Serrare i due supporti metallici nella parte posteriore dell'apparecchio utilizzando le due viti.
- Assicurarsi che i supporti metallici siano allineati esattamente allo spigolo dell'apparecchio.

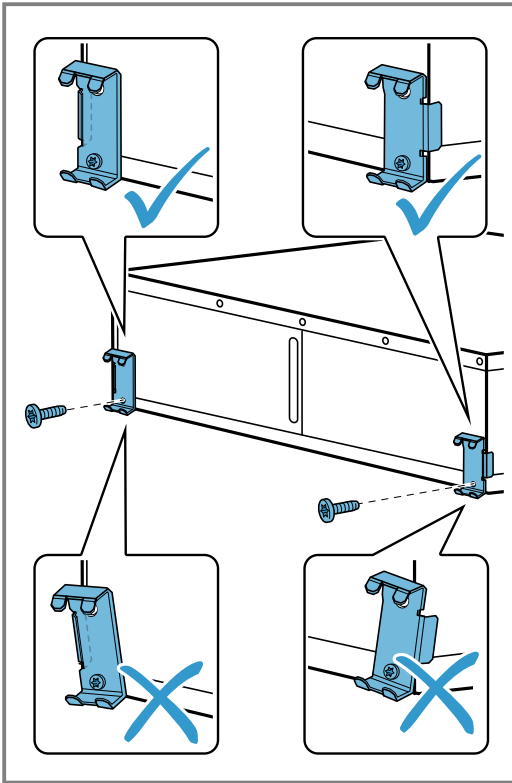

6. Spingere l'apparecchio nel mobile da incasso e verificare che la protezione antiribaltamento si innesti.

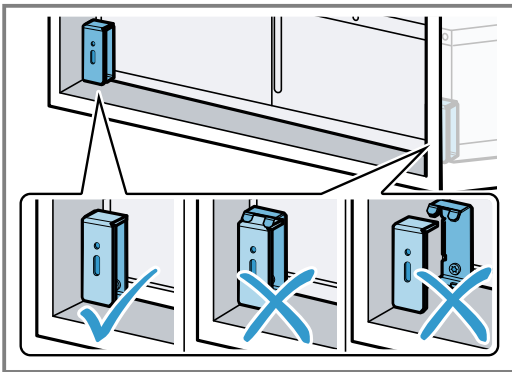

7. Se necessario, correggere la posizione delle squadrette con il foro oblungo.
8. Avvitare definitivamente le squadrette nel mobile da incasso.

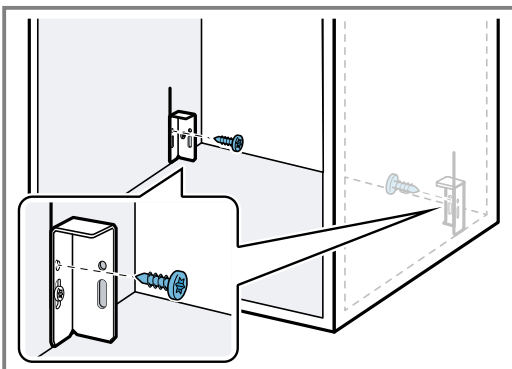

9. Spingere l'apparecchio nel mobile da incasso.

10. Rimuovere il nastro adesivo nel frontale dell'apparecchio.
11. Aprire attentamente l'apparecchio e verificare che la protezione antiribaltamento funzioni.

Montaggio dell'apparecchio

1. Spingere l'apparecchio nel mobile da incasso.
2. Centrare l'apparecchio.
3. Rimuovere il nastro adesivo nel frontale dell'apparecchio.
4. Aprire l'apparecchio.
5. Avvitare l'apparecchio nel mobile da incasso.

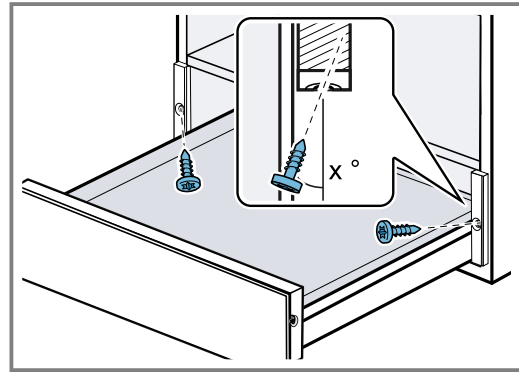

6. Innestare le due coperture in plastica a sinistra e a destra sul profilo.

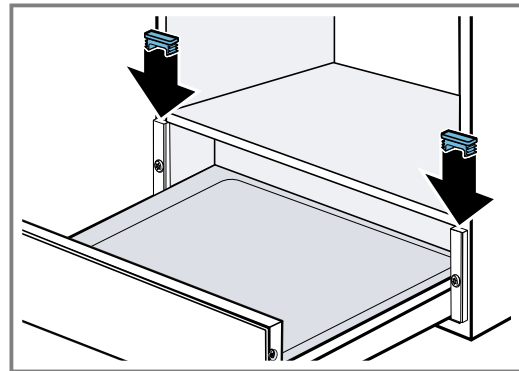

Regolazione del frontale dell'apparecchio

Se necessario, regolare verso l'alto o verso il basso il frontale dell'apparecchio.

1. Aprire l'apparecchio.
2. Allentare le viti sul lato del pannello.

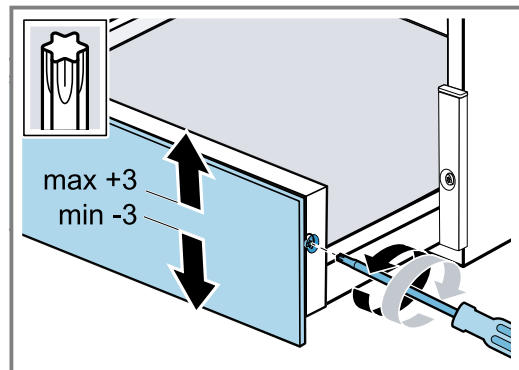

3. Orientare verso l'alto o verso il basso il frontale dell'apparecchio. È possibile un allineamento massimo da -3 a +3 mm.
4. Serrare le viti.

Combinazione del cassetto accessori con un altro apparecchio

ATTENZIONE!

I bordi affilati dell'apparecchio possono danneggiare il pannello comandi del cassetto accessori.

- ▶ In fase di inserimento dell'apparecchio prestare attenzione a non danneggiare il pannello comandi del cassetto accessori.
1. Combinare solo apparecchi idonei dello stesso marchio e della stessa serie.
 2. Per prima cosa, incassare il cassetto accessori.
 3. Inserire l'apparecchio nel mobile ad incasso sul cassetto accessori.
 4. Rispettare le istruzioni per il montaggio dell'apparecchio.

Вміст

КЕРІВНИЦТВО З ЕКСПЛУАТАЦІЇ

1	Безпека	13
2	Як уникнути матеріальних збитків.....	13
3	Охорона довкілля й ощадливе користування.....	14
4	Основні відомості про користування.....	14
5	Чищення та догляд	14
6	Сервісні центри	14
7	ІНСТРУКЦІЯ З МОНТАЖУ	15



1 Безпека

Дотримуйтеся наступних правил техніки безпеки.

1.1 Загальні вказівки

- Будь ласка, уважно прочитайте цю інструкцію.
- Збережіть інструкцію й інформацію про прилад для пізнішого користування або для наступного власника приладу.
- Не встановлюйте прилад, якщо його пошкоджено під час транспортування.

1.2 Використання за призначенням

Користуйтеся приладом лише за таких умов:

- для зберігання посуду.
- у приватних домогосподарствах і в закритих приміщеннях побутового призначення.

1.3 Обмеження кола користувачів

Діти віком від 8 років, а також особи з обмеженими фізичними, сенсорними або розумовими здібностями чи з браком досвіду та/або знань можуть користуватися цим приладом тільки під наглядом або після отримання вказівок із безпечного користування приладом і після того, як вони усвідомили можливі пов'язані з цим небезпеки.

Дітям заборонено гратися з приладом.

Дітям можна чистити й обслуговувати прилад лише з 15-річного віку й під наглядом дорослих.

Прилад і кабель живлення слід берегти від дітей віком до 8 років.

1.4 Безпечна експлуатація

⚠ УВАГА! – Небезпека удушення!

Діти можуть натягти пакувальні матеріали собі на голову або загорнутися в них і задихнутися.

- ▶ Бережіть пакувальні матеріали від дітей.
- ▶ Не дозволяйте дітям гратися з пакувальним матеріалом.

Діти можуть удихнути чи проковтнути дрібні деталі й унаслідок цього задихнутися.

- ▶ Бережіть дрібні деталі від дітей.
- ▶ Не дозволяйте дітям гратися з дрібними деталями.

⚠ УВАГА! – Небезпека шкоди здоров'ю!

Силіконовий килимок небезпечний для харчових продуктів.

- ▶ Не зберігайте продукти у шухляді для приладдя.
- ▶ Не допускайте контакту продуктів із силіконовим килимком.

2 Як уникнути матеріальних збитків

УВАГА!

Надто велика вага може пошкодити прилад.

- ▶ Не навантажуйте прилад більше допустимої ваги 25 кг.

Волога може призвести до пошкодження приладу.

- ▶ Не використовуйте прилад для зберігання страв і напоїв. Вологість страв може спричинити корозійне пошкодження.

Силіконовий килимок не термостійкий.

- ▶ Не використовуйте силіконовий килимок у шафі для підігрівання або духовій шафі.

3 Охорона довкілля й ощадливе користування

3.1 Утилізація упаковки

Пакувальні матеріали екологічно безпечні і можуть використовуватися повторно.

- ▶ Окремі складники потрібно розсортувати й утилізувати роздільно.

4 Основні відомості про користування

4.1 Відкривання приладу

- ▶ Натисніть на панель приладу.
- ✓ Прилад відкриється, його можна буде висунути.

4.2 Закривання приладу

- ▶ Вставте прилад до фіксації.

5 Чищення та догляд

Щоб прилад працював довго, слід ретельно чистити його й доглядати за ним.

5.1 Засоби для очищення

Відповідні очисні засоби можна придбати у сервісному центрі або в онлайн-магазині.

УВАГА!

Непридатні засоби для чищення можуть пошкодити поверхні приладу.

- ▶ Не застосовуйте гострі чи абразивні засоби для чищення.
- ▶ Не застосовуйте засоби чищення, що мають високий вміст спирту.
- ▶ Не застосовуйте жорсткі або металеві губки.
- ▶ Дозволяється використовувати засоби для очищення скла, шкребки для скла або засоби для догляду за високоякісною сталлю лише у разі, якщо вони рекомендовані у вказівках з очищення відповідної деталі.
- ▶ Перед використанням ретельно промивайте губки.

5.2 Чищення приладу

УВАГА!

Тепло може пошкодити силіконовий килимок.

- ▶ Не мийте силіконовий килимок в посудомийній машині.

1. Вийміть силіконовий килимок.
2. Очистіть прилад і силіконовий килимок вологим рушником з м'яким миючим засобом, наприклад, сумішшю води і миючого засобу.
3. Після цього витріть поверхню насухо м'яким рушником.
4. Покладіть силіконовий килимок у сухий прилад.

5.3 Очищення поверхонь з високоякісної сталі

1. Завжди негайно видаляйте плями вапна, жиру, крохмалю і яєчного білка. Під такими плямами може утворюватися корозія.
2. Для очищення використовуйте воду з невеликою кількістю миючого засобу.
3. Після цього витріть поверхню насухо м'яким рушником.

5.4 Очищення скляної передньої панелі

- ▶ Почистіть скляну передню панель за допомогою засобу для очищення скла та м'якої ганчірки.
 - Не застосовуйте жорсткі губки або шкребки для скла.

6 Сервісні центри

Важливі для безпеки оригінальні запасні частини, що відповідають Директиві ЄС щодо екологічного проектування, можна придбати в нашій сервісній службі впродовж щонайменше 10 років з моменту виходу приладу на ринок Європейського економічного простору.

Зауваження: Робота сервісного центру в гарантійних випадках безкоштовна.

Докладніші відомості про термін і умови гарантії у вашій країні можна отримати в сервісній службі, у дилера й на нашому сайті.

Звертаючись до сервісного центру, назвіть номер виробу (E-Nr.) і заводський номер (FD) приладу. Виробник: "БСХ Хаузгерете ГмбХ" вул. Карл-Вері-Штрассе, 34, м. Мюнхен, 81739, Німеччина. Вироблено згідно Ліцензії щодо використання торгової марки із Сіменс АГ
Імпортер: ТОВ "БСХ Побутова Техніка" вул. Радищева, 10/14 корп.Б, м. Київ, Україна

Контактні дані сервісного центру можна знайти в додленому довіднику або на нашому сайті.

6.1 Номер виробу (E-Nr.) і заводський номер (FD)

Номер виробу (E-Nr.) і заводський номер (FD) приладу наведено на заводській табличці.

Щоб мати змогу швидко знайти відомості про прилад і телефонний номер сервісного центру, ці дані можна записати.

7 Інструкція з монтажу

Під час монтажу приладу зважайте на цю інформацію.



7.1 Комплект поставки

Перевірте після розпакування всі деталі на предмет можливого пошкодження під час транспортування, а також комплектність поставки.

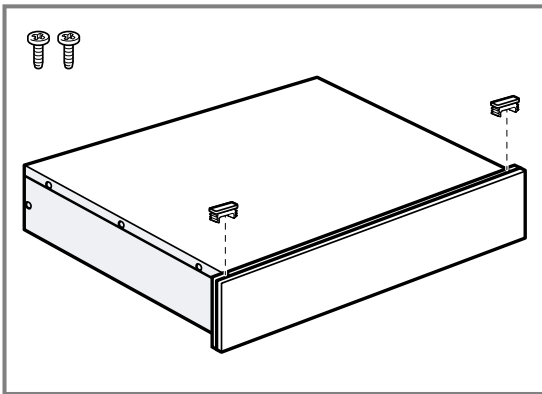

7.2 Габарити приладу

Тут вказані габаритні розміри приладу.

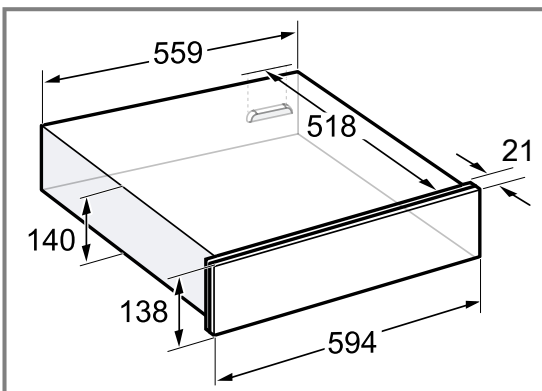

7.3 Встановлення у шафі

Тут вказані габаритні розміри приладу.

14 см

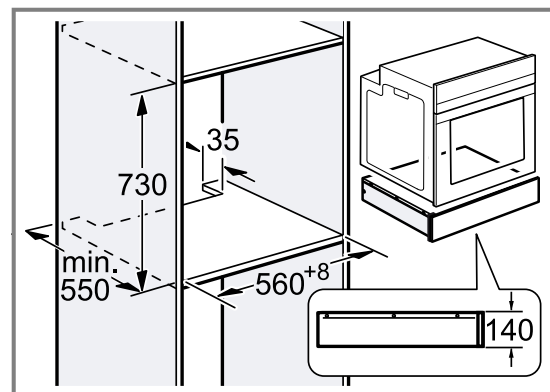
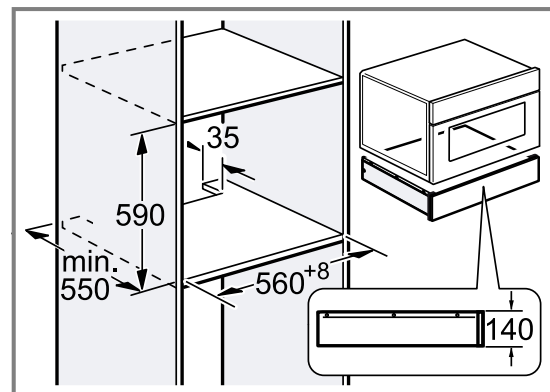
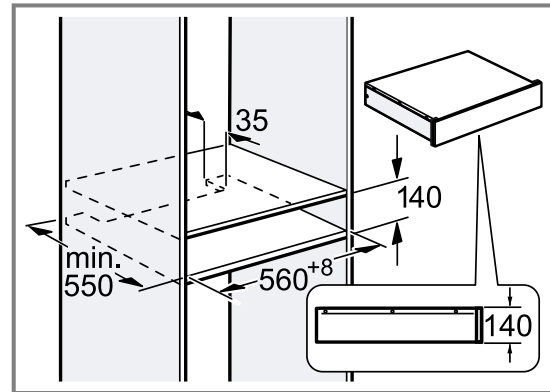

7.4 Безпечний монтаж

Під час монтажу приладу дотримуйтеся цих правил техніки безпеки.

УВАГА! – Небезпека удушення!

Діти можуть натягти пакувальні матеріали собі на голову або загорнутися в них і задихнутися.

- ▶ Бережіть пакувальні матеріали від дітей.
- ▶ Не дозволяйте дітям гратися з пакувальним матеріалом.

УВАГА! – Небезпека травмування!

Деталі з гострими краями можуть виступати при монтажі.

- ▶ Щоб уникнути травмування, монтаж слід виконувати у захисних рукавицях.

7.5 Монтаж

Меблі для вбудовування

Тут ви знайдете вказівки щодо безпечного вбудовування.

УВАГА!

Прилад може перекинутися при відкриванні.

- ▶ Встановіть в меблях для вбудовування над приладом стійку проміжну полицю.
- ▶ При комбінуванні з духовою шафою над духовою шафою необхідно встановити стійку проміжну полицю.

Якщо над приладом або духовою шафою неможливо встановити проміжну полицю, встановіть на прилад захист від перекидання → *Стор. 16*. Відповідний захист від перекидання можна придбати через сервісну службу, на нашому веб-сайті або в інтернет-магазині.

Поєднання з іншими приладами

Можна поєднувати шафу для приладдя з максимум ще одним приладом з тієї ж самої серії.

Між приладами не потрібна перегородка.

При вбудовуванні під духовою шафою, шафою-пароваркою або паровою шафою не потрібен захист від перекидання.

Встановіть при монтажі під автоматичною кавомашиною захист від перекидання кавомашини.

В разі наступних комбінацій монтуйте захист від перекидання на шухляді для приладдя:

- окремо встановлена шухляда для приладдя, також при вбудовуванні під проміжною полицею
- шухляда для приладдя під мікрохвильовою піччю
- шухляда для приладдя під варильною поверхнею
- шухляда для приладдя з шафою для приладдя, встановлена принаймні на верхньому приладі
- шухляда для приладдя з шафою для підігрівання, встановлена принаймні на верхньому приладі
- шухляда для приладдя з вакуумним пакувальником, встановлена принаймні на верхньому приладі

Відповідний захист від перекидання можна придбати через сервісну службу, на нашому веб-сайті або в інтернет-магазині.

→ "Монтаж захисту від перекидання", *Стор. 16*

Монтаж захисту від перекидання

Відповідний захист від перекидання (номер для замовлення: 12039458) можна придбати через сервісну службу, на нашому веб-сайті або в інтернет-магазині.

1. Відміряйте відстань 518 мм від переднього краю меблів і поставте мітку з обох боків меблів для вбудовування.

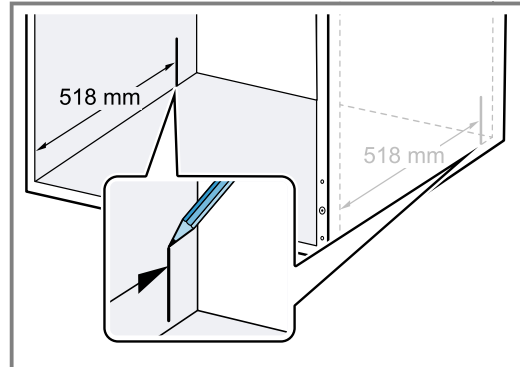

2. Надійно пригвинтіть обидва кутки по мітках в прорізах.

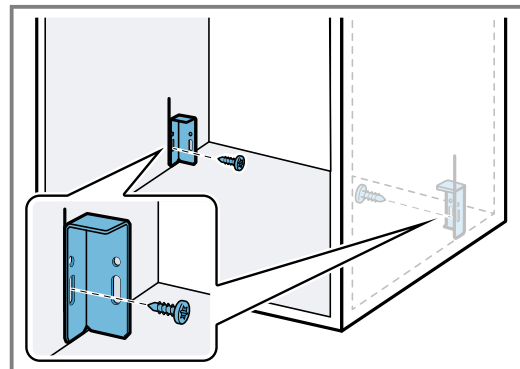

3. Поставте прилад на рівну поверхню.
4. Вигвинтіть обидва нижніх гвинти на задній стінці приладу.

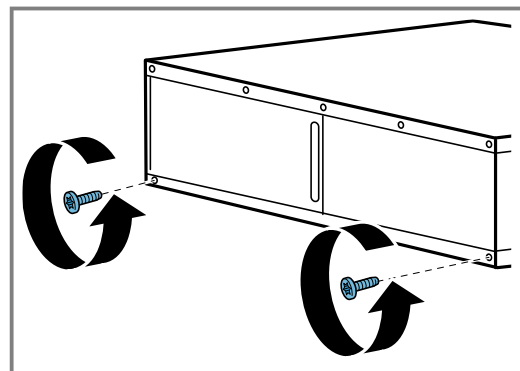

5. Пригвинтіть обидва металеві тримачі на задню стінку приладу обома гвинтами.
– Переконайтеся, що металеві тримачі вирівняні точно по краю приладу.

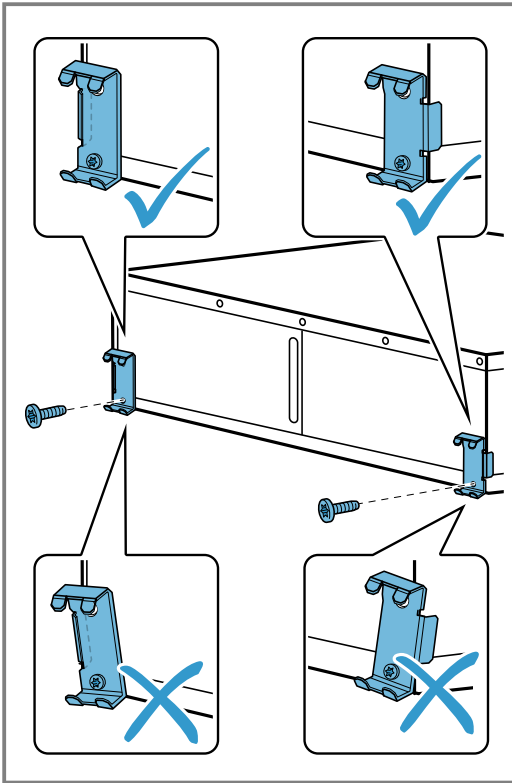

6. Вставте прилад в меблі для вбудування і перевірте, що захист від перекидання зафіксувався.

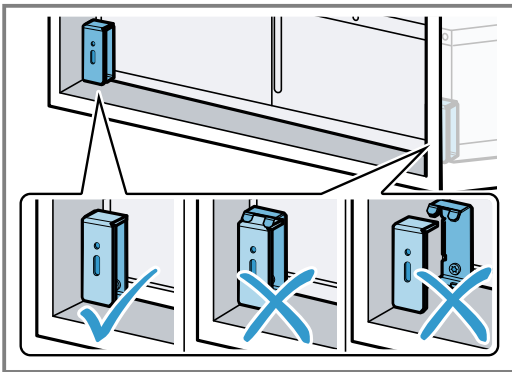

7. За потреби скоригуйте положення кутків в прорізах.
8. Наприкінці пригвинтіть кутки в меблях для вбудування.

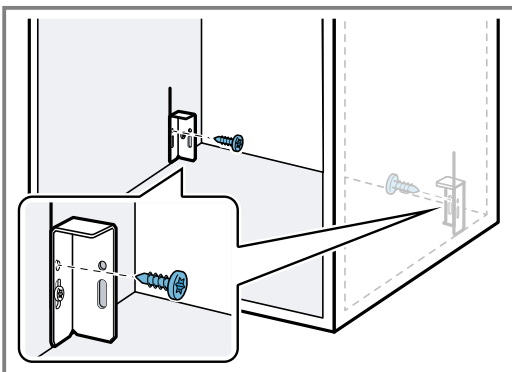

9. Вставте прилад в меблі для вбудування.

10. Видаліть клейку стрічку з передньої панелі приладу.
11. Обережно відкрийте прилад і перевірте, що захист від перекидання працює.

Монтаж приладу

1. Вставте прилад в меблі для вбудування.
2. Вирівняйте прилад по центру.
3. Видаліть клейку стрічку з передньої панелі приладу.
4. Відчиніть прилад.
5. Щільно пригвинтіть прилад у меблі для вбудування.

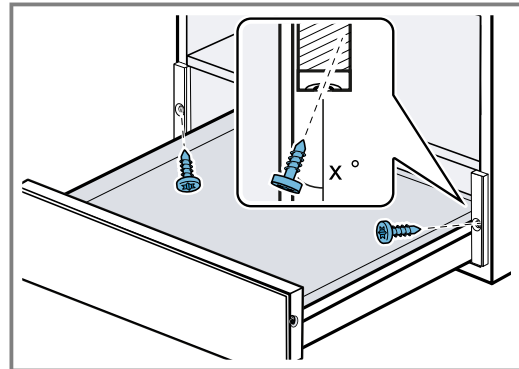

6. Встановіть на профіль обидві пластикові накладки зліва і справа.

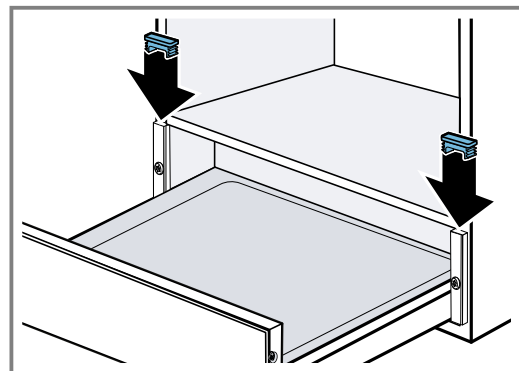

Регулювання передньої панелі приладу

За потреби відрегулюйте передню панель приладу вгору або вниз.

1. Відчиніть прилад.
2. Відпустіть гвинти на боці панелі.

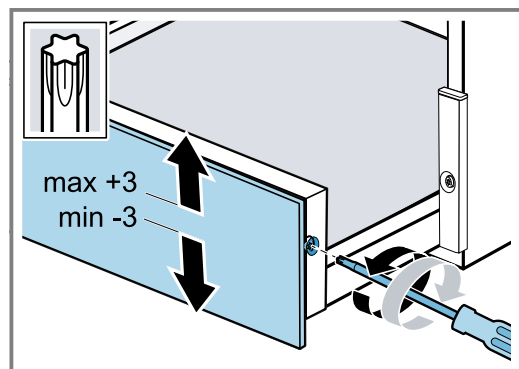

3. Вирівняйте передню панель приладу, рухаючи її вгору або вниз. Вирівнювання можливе в діапазоні від -3 до +3 мм.
4. Затягніть гвинти.

Комбінування шухляди для приладдя з іншим приладом

УВАГА!

Гострі краї приладу можуть пошкодити панель шухляди для приладдя.

- ▶ Під час встановлення приладу не пошкодьте панель шухляди для приладдя.
- 1. Комбінуйте лише відповідні прилади тієї ж марки і серії.
- 2. Спочатку вбудуйте шухляду для приладдя.
- 3. Вставте прилад на шафу для приладдя у шафу для вбудовування.
- 4. Дотримуйтесь інструкцій з монтажу приладу.

BSH Hausgeräte GmbH
Carl-Wery-Straße 34
81739 München, GERMANY
siemens-home.bsh-group.com

Valid within Great Britain:
Imported to Great Britain by
BSH Home Appliances Ltd.
Grand Union House
Old Wolverton Road
Wolverton, Milton Keynes
MK12 5PT
United Kingdom

Manufactured by BSH Hausgeräte GmbH under the trademark licence of Siemens AG
Prodotto da BSH Hausgeräte GmbH con la licenza di marchio di Siemens AG
Виготовлено компанією BSH Hausgeräte GmbH за ліцензією на товарний знак Siemens AG



9001701044 (030104)
en, it, uk