

SIEMENS

BE732.1.1., BE932.1.1.

Microwave Oven



EL	Εγχειρίδιο χρήστη και οδηγίες εγκατάστασης	2
TR	Kullanım kılavuzu ve kurulum talimatları	34



Πίνακας περιεχομένων

ΕΓΧΕΙΡΙΔΙΟ ΧΡΗΣΤΗ

1	Ασφάλεια	2	12	Λειτουργίες χρόνου	15
2	Αποφυγή υλικών ζημιών	6	13	Ασφάλεια παιδιών	17
3	Προστασία περιβάλλοντος και οικονομία	7	14	Βασικές ρυθμίσεις	17
4	Γνωριμία	7	15	humidClean	18
5	Εξαρτήματα	9	16	Καθαρισμός και φροντίδα	18
6	Πριν την πρώτη χρήση	9	17	Αποκατάσταση βλαβών	20
7	Βασικός χειρισμός	10	18	Απόσυρση	21
8	Μικροκύματα	10	19	Υπηρεσία εξυπηρέτησης πελατών	22
9	Συνδυασμένη λειτουργία με μικροκύματα	12	20	Έτσι πετυχαίνει	22
10	Γκριλ	13	21	ΟΔΗΓΙΕΣ ΣΥΝΑΡΜΟΛΟΓΗΣΗΣ	30
11	Φαγητά	14	21.2	Ασφαλής συναρμολόγηση	30

1 Ασφάλεια

Προσέξτε τις ακόλουθες υποδείξεις ασφαλείας.

1.1 Ορισμός των προειδοποιητικών λέξεων

Εδώ θα βρείτε τη σημασία των προειδοποιητικών λέξεων που χρησιμοποιούνται σε αυτές τις οδηγίες.

ΠΡΟΕΙΔΟΠΟΙΗΣΗ

Προσέξτε αυτές τις υποδείξεις, για να αποφύγετε τυχόν σοβαρούς ή θανατηφόρους τραυματισμούς.

ΠΡΟΣΟΧΗ

Προσέξτε αυτές τις υποδείξεις, για να αποφύγετε ζημιές στη συσκευή ή άλλες υλικές ζημιές.

Σημείωση: Υποδεικνύει σημαντικές πληροφορίες.

1.2 Γενικές υποδείξεις

- Διαβάστε προσεκτικά αυτές τις οδηγίες.
- Φυλάξτε τις οδηγίες καθώς και τις πληροφορίες προϊόντος για μετέπειτα χρήση ή για τον επόμενο κάτοχο της συσκευής.
- Μη συνδέετε τη συσκευή σε περίπτωση ζημιάς κατά τη μεταφορά.

1.3 Χρήση σύμφωνα με τον σκοπό προορισμού

Αυτή η συσκευή προορίζεται μόνο για την τοποθέτηση. Προσέξτε τις ειδικές οδηγίες συναρμολόγησης.

Μόνο αδειούχο προσωπικό επιτρέπεται να συνδέσει συσκευές χωρίς φισ. Σε περίπτωση ζημιών λόγω λάθους σύνδεσης, δεν υφίσταται κανένα δικαίωμα εγγύησης.

Μόνο με τη σωστή τοποθέτηση σύμφωνα με τις οδηγίες τοποθέτησης διασφαλίζεται η ασφάλεια κατά τη χρήση. Ο εγκαταστάτης είναι υπεύθυνος για την άψογη λειτουργία στη θέση τοποθέτησης.

Χρησιμοποιείτε τη συσκευή μόνο:

- για την παρασκευή φαγητών και ροφημάτων.
- κάτω από επιτήρηση. Επιβλέπετε τις σύντομες διαδικασίες βρασμού χωρίς διακοπή.
- Στο σπίτι και σε παρόμοιες εφαρμογές όπως π.χ.: Σε κουζίνες για υπαλλήλους σε καταστήματα, γραφεία και άλλους εμπορικούς τομείς, στα αγροτικά κτήματα, από πελάτες σε ξενοδοχεία και άλλες οικιστικές εγκαταστάσεις, στα bed and breakfast.
- μέχρι ένα ύψος από 4.000 m πάνω από την επιφάνεια της θάλασσας.

Αυτή η συσκευή ανταποκρίνεται στο πρότυπο EN 55011 ή CISPR 11. Είναι ένα προϊόν της ομάδας 2, κατηγορία B. Ομάδα 2 σημαίνει, ότι δημιουργούνται μικροκύματα με σκοπό τη θέρμανση των τροφίμων. Κατηγορία B δηλώνει, ότι η συσκευή είναι κατάλληλη για οικιακή χρήση.

1.4 Περιορισμός ομάδας χρηστών

Αυτή η συσκευή μπορεί να χρησιμοποιείται από παιδιά από 8 ετών και άνω και από πρόσωπα

με μειωμένες φυσικές, αισθητήριες ή νοητικές ικανότητες καθώς και έλλειψη εμπειρίας και/ή γνώσης, αν επιβλέπονται ή έχουν κατατοπιστεί σχετικά με την ασφαλή χρήση της συσκευής και έχουν κατανοήσει τους κινδύνους που απορρέουν από αυτή.

Τα παιδιά δεν επιτρέπεται να παίζουν με τη συσκευή.

Ο καθαρισμός και η συντήρηση από το χρήστη δεν επιτρέπεται να πραγματοποιηθούν από παιδιά, εκτός εάν είναι 15 ετών και άνω και επιτηρούνται.

Κρατάτε τα παιδιά που είναι κάτω των 8 ετών μακριά από τη συσκευή και το καλώδιο σύνδεσης.

1.5 Ασφαλής χρήση

Τοποθετείτε τα εξαρτήματα πάντοτε σωστά μέσα στον χώρο μαγειρέματος.

→ "Εξαρτήματα", Σελίδα 9

⚠ ΠΡΟΕΙΔΟΠΟΙΗΣΗ – Κίνδυνος πυρκαγιάς!

Τα αποθηκευμένα στον χώρο μαγειρέματος εύφλεκτα αντικείμενα μπορούν να αναφλεγούν.

- ▶ Μη φυλάγετε ποτέ εύφλεκτα αντικείμενα στον χώρο μαγειρέματος.
- ▶ Όταν αρχίζει να εμφανίζεται καπνός, πρέπει να απενεργοποιηθεί η συσκευή ή να τραβηχθεί το φιν από την πρίζα του ρεύματος και να κρατηθεί η πόρτα κλειστή, για να σβήσετε τις ενδεχομένως εμφανιζόμενες φλόγες.

Τα υπολείμματα φαγητών, το λίπος και ο χυμός από το ψητό μπορούν να αναφλεγούν.

- ▶ Πριν από τη λειτουργία απομακρύνετε τη χοντρή ρύπανση από τον χώρο μαγειρέματος, τα θερμαντικά στοιχεία και από τα εξαρτήματα.

⚠ ΠΡΟΕΙΔΟΠΟΙΗΣΗ – Κίνδυνος εγκαύματος!

Κατά τη διάρκεια της χρήσης ζεσταίνεται η συσκευή και τα εξαρτήματα που ακουμπιούνται.

- ▶ Δώστε προσοχή, για την αποφυγή της επαφής με τα θερμαντικά στοιχεία.
- ▶ Τα μικρά παιδιά, κάτω των 8 ετών, πρέπει να κρατιούνται μακριά από τη συσκευή.

Τα εξαρτήματα ή τα μαγειρικά σκεύη ζεσταίνονται πάρα πολύ.

- ▶ Απομακρύνετε τα καυτά μαγειρικά σκεύη ή εξαρτήματα από το χώρο μαγειρέματος πάντοτε με μια πιάστρα κουζίνας.

Οι ατμοί του οιοπνεύματος μπορούν να αναφλεγούν μέσα στον ζεστό χώρο μαγειρέματος.

Η πόρτα της συσκευής μπορεί να ανοίξει

απότομα. Ζεστός ατμός και φλόγες μπορεί να εξέλθουν.

- ▶ Χρησιμοποιείτε μόνο μικρές ποσότητες από δυνατά οιοπνευματώδη ποτά στα φαγητά.
- ▶ Μην θερμαίνετε οιοπνευματώδη ποτά ($\geq 15\%$ vol.) σε μη αραιωμένη κατάσταση (π.χ. για να περιχύσετε τα φαγητά).
- ▶ Ανοίξτε προσεκτικά την πόρτα της συσκευής.

⚠ ΠΡΟΕΙΔΟΠΟΙΗΣΗ – Κίνδυνος ζεματίσματος!

Τα προσιτά μέρη/εξαρτήματα ζεσταίνονται πολύ κατά τη λειτουργία.

- ▶ Μην ακουμπάτε ποτέ τα καυτά μέρη/εξαρτήματα.
- ▶ Κρατάτε τα παιδιά μακριά.

Κατά το άνοιγμα της πόρτας της συσκευής μπορεί να εξέλθει καυτός ατμός. Ο ατμός, ανάλογα με τη θερμοκρασία, δε φαίνεται.

- ▶ Ανοίγετε προσεκτικά την πόρτα της συσκευής.
- ▶ Κρατάτε τα παιδιά μακριά.

Με το νερό στον καυτό χώρο μαγειρέματος μπορεί να δημιουργηθεί καυτός υδρατμός.

- ▶ Μη χύνετε ποτέ νερό μέσα στον καυτό χώρο μαγειρέματος.

⚠ ΠΡΟΕΙΔΟΠΟΙΗΣΗ – Κίνδυνος τραυματισμού!

Το γρατσουνισμένο γυαλί της πόρτας της συσκευής μπορεί να ραγίσει.

- ▶ Μη χρησιμοποιείτε ισχυρά καθαριστικά τριψίματος ή κοφτερές μεταλλικές ξύστρες για τον καθαρισμό του τζαμιού της πόρτας της συσκευής, επειδή μπορεί να γρατσουνίσουν την επιφάνεια.

Οι μεντεσέδες της πόρτας της συσκευής κινούνται κατά το άνοιγμα και το κλείσιμο της πόρτας και μπορεί να μαγκωθείτε.

- ▶ Μην απλώνετε τα χέρια σας στην περιοχή των μεντεσέδων.

⚠ ΠΡΟΕΙΔΟΠΟΙΗΣΗ – Κίνδυνος ηλεκτροπληξίας!

Οι ακατάλληλες επισκευές είναι επικίνδυνες.

- ▶ Μόνο εκπαιδευμένο γι' αυτό, ειδικευμένο προσωπικό επιτρέπεται να πραγματοποιήσει επισκευές στη συσκευή.
- ▶ Μόνο γνήσια ανταλλακτικά επιτρέπεται να χρησιμοποιηθούν για την επισκευή της συσκευής.

- ▶ Όταν το καλώδιο σύνδεσης στο δίκτυο του ρεύματος ή το καλώδιο σύνδεσης συσκευής αυτής της συσκευής υποστεί ζημιά, πρέπει να αντικατασταθεί από ένα ειδικό καλώδιο σύνδεσης στο δίκτυο του ρεύματος ή από

ένα ειδικό καλώδιο σύνδεσης συσκευής, το οποίο διατίθεται από τον κατασκευαστή ή την υπηρεσία εξυπηρέτησης πελατών του.

- ▶ Εάν το καλώδιο σύνδεσης στο δίκτυο του ρεύματος αυτής της συσκευής υποστεί ζημιά, πρέπει να αντικατασταθεί από εκπαιδευμένο, ειδικευμένο προσωπικό.

Μια χαλασμένη μόνωση του καλωδίου σύνδεσης είναι επικίνδυνη.

- ▶ Μη φέρνετε ποτέ το καλώδιο σύνδεσης σε επαφή με καυτά μέρη συσκευών ή πηγές θερμότητας.
- ▶ Μην αφήνετε ποτέ το καλώδιο σύνδεσης στο δίκτυο να έρθει σε επαφή με αιχμηρές μύτες ή κοφτερές ακμές.
- ▶ Μην τσακίζετε, μη συνθλίβετε ή μη μετατρέπετε ποτέ το καλώδιο σύνδεσης στο δίκτυο.

Μια εισχώρηση υγρασίας μπορεί να προκαλέσει ηλεκτροπληξία.

- ▶ Μη χρησιμοποιείτε συσκευές εκτόξευσης ατμού ή συσκευές καθαρισμού υψηλής πίεσης, για να καθαρίσετε τη συσκευή.

Μια συσκευή ή ένα καλώδιο σύνδεσης που έχουν υποστεί ζημιά είναι επικίνδυνα.

- ▶ Μη χρησιμοποιείτε ποτέ μια κατεστραμμένη συσκευή.
- ▶ Μη λειτουργείτε ποτέ μια συσκευή με ραγισμένη ή σπασμένη επιφάνεια.
- ▶ Μην τραβάτε ποτέ το καλώδιο σύνδεσης, για να αποσυνδέσετε τη συσκευή από το δίκτυο του ρεύματος. Τραβάτε πάντοτε το φισ του καλωδίου σύνδεσης.
- ▶ Όταν η συσκευή ή το καλώδιο σύνδεσης έχει ζημιά, τραβήξτε αμέσως το φισ του καλωδίου σύνδεσης ή κατεβάστε την ασφάλεια στο κιβώτιο των ασφαλειών.
- ▶ Καλέστε την υπηρεσία εξυπηρέτησης πελατών. → Σελίδα 22

⚠ **ΠΡΟΕΙΔΟΠΟΙΗΣΗ – Κίνδυνος ασφυξίας!**

Τα παιδιά μπορεί να περάσουν τα υλικά της συσκευασίας πάνω από το κεφάλι ή να τυλιχτούν σ' αυτά και να πάθουν ασφυξία.

- ▶ Κρατάτε τα υλικά συσκευασίας μακριά από τα παιδιά.
- ▶ Μην αφήνετε τα παιδιά να παίζουν με τα υλικά συσκευασίας.

Τα παιδιά μπορεί να εισπνεύσουν ή να καταπιούν μικρά κομμάτια και έτσι να πάθουν ασφυξία.

- ▶ Κρατάτε τα μικρά κομμάτια μακριά από τα παιδιά.
- ▶ Μην αφήνετε τα παιδιά να παίζουν με μικρά κομμάτια.

1.6 Φούρνος μικροκυμάτων

ΔΙΑΒΑΣΤΕ ΠΡΟΣΕΚΤΙΚΑ ΤΙΣ ΣΗΜΑΝΤΙΚΕΣ ΥΠΟΔΕΙΞΕΙΣ ΑΣΦΑΛΕΙΑΣ ΚΑΙ ΦΥΛΑΞΤΕ ΤΙΣ ΓΙΑ ΠΕΡΑΙΤΕΡΩ ΧΡΗΣΗ

⚠ **ΠΡΟΕΙΔΟΠΟΙΗΣΗ – Κίνδυνος πυρκαγιάς!**

Η μη ενδεδειγμένη χρήση της συσκευής είναι επικίνδυνη και μπορεί να προκαλέσει ζημιές. Για παράδειγμα μπορούν να αναφλεγούν οι ζεστές παντόφλες, τα ζεστά σακουλάκια με σπόρους και δημητριακά ακόμα και μετά από ώρες.

- ▶ Μη στεγνώνετε ποτέ φαγητά ή ρούχα με τη συσκευή.
- ▶ Μη ζεσταίνετε ποτέ παντόφλες, μαξιλάρια σπόρων ή δημητριακών, σφουγγάρια, υγρά πανιά καθαρισμού και παρόμοια με τη συσκευή.
- ▶ Χρησιμοποιείτε τη συσκευή μόνο για την παρασκευή φαγητών και ποτών.

Τα τρόφιμα καθώς και οι συσκευασίες και τα σκεύη τους μπορεί να αναφλεγούν.

- ▶ Μη ζεσταίνετε ποτέ τρόφιμα σε συσκευασίες διατήρησης θερμοκρασίας.
- ▶ Μη ζεσταίνετε ποτέ χωρίς επιτήρηση τρόφιμα σε σκεύη από πλαστικό, χαρτί ή άλλα εύφλεκτα υλικά.
- ▶ Μη ρυθμίζετε ποτέ μια πολύ μεγάλη βαθμίδα ισχύος ή πολύ μεγάλο χρόνο μικροκυμάτων. Προσανατολιστείτε στα στοιχεία σε αυτές τις οδηγίες χρήσης.
- ▶ Μη στεγνώνετε ποτέ τρόφιμα στον φούρνο μικροκυμάτων.
- ▶ Μην ξεπαγώνετε ή ζεστάνετε ποτέ τρόφιμα με μικρή περιεκτικότητα νερού, όπως π.χ. ψωμί, με πολύ υψηλή ισχύ ή χρόνο μικροκυμάτων.

Το λάδι φαγητού μπορεί να αναφλεγεί.

- ▶ Μη ζεσταίνετε ποτέ μόνο του το λάδι φαγητού στον φούρνο μικροκυμάτων.

Τα αποθηκευμένα στον φούρνο μικροκυμάτων αντικείμενα ή σκεύη μπορούν να αναφλεγούν.

- ▶ Πριν θέσετε τη συσκευή σε λειτουργία, βεβαιωθείτε, ότι δεν υπάρχουν αντικείμενα ή σκεύη στον χώρο μαγειρέματος που δεν είναι κατάλληλα για χρήση σε φούρνο μικροκυμάτων.
- ▶ Μη χρησιμοποιείτε τον χώρο μαγειρέματος για την αποθήκευση εύφλεκτων αντικειμένων, μαγειρικών σκευών ή τροφίμων και παρομοίων, όταν ο φούρνος μικροκυμάτων δε βρίσκεται σε λειτουργία.

⚠ ΠΡΟΕΙΔΟΠΟΙΗΣΗ – Κίνδυνος έκρηξης!

Τα υγρά ή άλλα τρόφιμα σε σφικτά κλεισμένα σκεύη μπορεί να εκραγούν εύκολα.

- ▶ Μη ζεστάνετε ποτέ υγρά ή άλλα τρόφιμα σε σφικτά κλεισμένα σκεύη.

⚠ ΠΡΟΕΙΔΟΠΟΙΗΣΗ – Κίνδυνος εγκαύματος!

Τα τρόφιμα με σκληρό κέλυφος ή πέτσα μπορεί να εκραγούν κατά τη διάρκεια, αλλά και μετά από το ζέσταμα.

- ▶ Μη μαγειρεύετε ποτέ αυγά στο κέλυφος ή μη ζεστάνετε ποτέ σφικτοβρασμένα αυγά στο κέλυφος.
- ▶ Μη μαγειρεύετε ποτέ οστρακοειδή ή μαλακόστρακα.
- ▶ Σε περίπτωση τηγανητήν αυγών ή αυγών σε ποτήρι, τρυπάτε προηγουμένως τον κρόκο.
- ▶ Σε περίπτωση τροφίμων με σκληρή φλούδα ή πέτσα, όπως π.χ. μήλα, ντομάτες, πατάτες ή λουκάνικα, μπορεί το κέλυφος να σκάσει. Πριν το ζέσταμα τρυπάτε τη φλούδα ή την πέτσα.

Η θερμότητα στις βρεφικές τροφές δεν κατανέμεται ομοιόμορφα.

- ▶ Μη ζεσταίνετε ποτέ βρεφικές τροφές μέσα σε κλειστά δοχεία.
- ▶ Απομακρύνετε πάντοτε το καπάκι ή το θήλαστρο.
- ▶ Μετά το ζέσταμα κουνάτε ή ανακατεύετε πάντοτε καλά.
- ▶ Ελέγχετε τη θερμοκρασία, προτού να δοθεί η τροφή στο παιδί.

Τα ζεστά φαγητά εκλύουν θερμότητα. Έτσι μπορούν τα μαγειρικά σκεύη να ζεσταθούν πολύ.

- ▶ Απομακρύνετε τα μαγειρικά σκεύη ή τα εξαρτήματα από το χώρο μαγειρέματος πάντοτε με μια πιάστρα κουζίνας.

Σε περίπτωση αεροστεγώς κλεισμένων τροφίμων, μπορεί να σκάσει η συσκευασία.

- ▶ Προσέχετε πάντοτε τα στοιχεία πάνω στη συσκευασία.
- ▶ Βγάζετε τα φαγητά πάντοτε με πιάστρες κουζίνας από τον χώρο μαγειρέματος.

Τα προσιτά μέρη/εξαρτήματα ζεσταίνονται πολύ κατά τη λειτουργία.

- ▶ Μην ακουμπάτε ποτέ τα καυτά μέρη/εξαρτήματα.
- ▶ Κρατάτε τα παιδιά μακριά.

Η μη ενδεδειγμένη χρήση της συσκευής είναι επικίνδυνη. Για παράδειγμα οι υπερθερμασμένες παντόφλες, τα υπερθερμασμένα μαξιλάρια σπόρων ή δημητριακών, σφουγγάρια,

υγρά πανιά καθαρισμού και άλλα παρόμοια μπορούν να οδηγήσουν σε εγκαύματα.

- ▶ Μη στεγνώνετε ποτέ φαγητά ή ρούχα με τη συσκευή.
- ▶ Μη ζεσταίνετε ποτέ παντόφλες, μαξιλάρια σπόρων ή δημητριακών, σφουγγάρια, υγρά πανιά καθαρισμού και παρόμοια με τη συσκευή.
- ▶ Χρησιμοποιείτε τη συσκευή μόνο για την παρασκευή φαγητών και ποτών.

⚠ ΠΡΟΕΙΔΟΠΟΙΗΣΗ – Κίνδυνος ζεματίσματος!

Κατά το ζέσταμα υγρών μπορεί να προκληθεί επιβράδυνση του βρασμού. Αυτό σημαίνει, ότι η θερμοκρασία βρασμού επιτυγχάνεται, χωρίς να εμφανιστούν οι τυπικές φυσαλίδες ατμού. Συνιστάται προσοχή ακόμη και σε περίπτωση ελάχιστης μόνο ανακίνησης του σκεύους. Το καυτό υγρό μπορεί ξαφνικά να βράσει και να πιτσιλίσει.

- ▶ Κατά το ζέσταμα τοποθετείτε πάντοτε ένα κουτάλι μέσα στο σκεύος. Έτσι εμποδίζεται η επιβράδυνση του βρασμού.

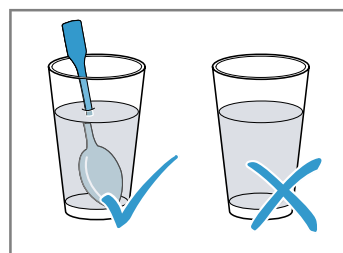
**⚠ ΠΡΟΕΙΔΟΠΟΙΗΣΗ – Κίνδυνος τραυματισμού!**

Το ακατάλληλο μαγειρικό σκεύος μπορεί να ραγίσει. Τα μαγειρικά σκεύη από πορσελάνη και κεραμικό υλικό μπορεί να έχουν πολύ μικρές τρύπες στις λαβές και στα καπάκια. Πίσω από αυτές τις τρύπες υπάρχει ένας κενός χώρος. Η υγρασία που έχει εισχωρήσει στον κενό χώρο μπορεί να σπάσει τα μαγειρικά σκεύη.

- ▶ Χρησιμοποιείτε μόνο μαγειρικά σκεύη, κατάλληλα για μικροκύματα.

Σκεύη και δοχεία από μέταλλο ή σκεύη με μεταλλική διακόσμηση μπορούν σε περίπτωση καθαρής λειτουργίας μικροκυμάτων να οδηγήσουν στη δημιουργία σπινθήρων. Η συσκευή καταστρέφεται.

- ▶ Σε περίπτωση καθαρής λειτουργίας μικροκυμάτων μη χρησιμοποιείτε ποτέ μεταλλικά δοχεία.
- ▶ Χρησιμοποιείτε μόνο σκεύη κατάλληλα για μικροκύματα ή τα μικροκύματα σε συνδυασμό με έναν τρόπο ψησίματος.

⚠ ΠΡΟΕΙΔΟΠΟΙΗΣΗ – Κίνδυνος ηλεκτροπληξίας!

Η συσκευή λειτουργεί με υψηλή τάση.

- ▶ Μην αφαιρέσετε ποτέ το περίβλημα.

⚠ ΠΡΟΕΙΔΟΠΟΙΗΣΗ – Κίνδυνος σοβαρής βλάβης για την υγεία!

Ο ανεπαρκής καθαρισμός μπορεί να καταστρέψει την επιφάνεια της συσκευής, να μειώσει τη διάρκεια ζωής και να οδηγήσει σε επικίνδυνες καταστάσεις, όπως για παράδειγμα διαρροή ενέργειας μικροκυμάτων.

- ▶ Καθαρίζετε τακτικά τη συσκευή και απομακρύνετε αμέσως τα υπολείμματα τροφίμων.
 - ▶ Διατηρείτε τον χώρο μαγειρέματος, τη στεγανοποίηση της πόρτας, την πόρτα και τον μεντεσέ πάντα καθαρά.
- "Καθαρισμός και φροντίδα", Σελίδα 18

Μη λειτουργείτε ποτέ τη συσκευή, όταν η πόρτα του χώρου μαγειρέματος ή η στεγανοποίηση της πόρτας έχουν υποστεί ζημιά. Μπορεί να εξέλθει ενέργεια μικροκυμάτων.

- ▶ Μη χρησιμοποιείτε ποτέ τη συσκευή, όταν η πόρτα του χώρου μαγειρέματος, η στεγανοποίηση της πόρτας ή το πλαστικό πλαίσιο της πόρτας έχουν υποστεί ζημιά.
- ▶ Αναθέτετε την επισκευή μόνο στο τμήμα εξυπηρέτησης πελατών.

Στις συσκευές χωρίς κάλυμμα περιβλήματος εξέρχεται ενέργεια μικροκυμάτων.

- ▶ Μην αφαιρείτε ποτέ το κάλυμμα περιβλήματος.
- ▶ Σε περίπτωση εργασιών συντήρησης ή επισκευής καλέστε την υπηρεσία τεχνικής εξυπηρέτησης πελατών.

2 Αποφυγή υλικών ζημιών

2.1 Γενικά

ΠΡΟΣΟΧΗ

Οι ατμοί του οινοπνεύματος μπορούν να αναφλεγούν μέσα στον καυτό χώρο μαγειρέματος και να οδηγήσουν σε μια μόνιμη ζημιά στη συσκευή. Λόγω μιας εκρηκτικής ανάφλεξης η πόρτα της συσκευής μπορεί να ανοίξει απότομα και ενδεχομένως να πέσει κάτω. Τα τζάμια της πόρτας μπορεί να σπάσουν και να θρυμματιστούν. Λόγω της προκύπτουσας υποπίεσης ο χώρος μαγειρέματος μπορεί να παραμορφωθεί πολύ προς τα μέσα.

- ▶ Μην θερμαίνετε οινοπνευματώδη ποτά ($\geq 15\%$ vol.) σε μη αραιωμένη κατάσταση (π.χ. για να περιχύσετε τα φαγητά).

Όταν βρίσκεται νερό στον καυτό χώρο μαγειρέματος, δημιουργείται υδρατμός. Λόγω της αλλαγής της θερμοκρασίας μπορούν να προκύψουν ζημιές.

- ▶ Μην χύνετε ποτέ νερό μέσα στον καυτό χώρο μαγειρέματος.

Η υγρασία στον χώρο μαγειρέματος για παρατεταμένο χρονικό διάστημα οδηγεί σε διάβρωση.

- ▶ Μετά από κάθε μαγείρεμα, σκουπίζετε το συμπύκνωμα. Μετά από μια λειτουργία με υψηλές θερμοκρασίες αφήνετε τον χώρο μαγειρέματος να κρυώνει μόνο κλειστός.
- ▶ Μην αποθηκεύετε υγρά τρόφιμα για παρατεταμένο χρονικό διάστημα στον κλειστό χώρο μαγειρέματος.
- ▶ Μην αποθηκεύετε φαγητά στον χώρο μαγειρέματος.
- ▶ Μην μαγκώνετε τίποτα στην πόρτα της συσκευής.

Εάν η στεγανοποίηση είναι πολύ λερωμένη, δεν κλείνει πλέον σωστά η πόρτα της συσκευής κατά τη λειτουργία. Οι γειτονικές προσόψεις των ντουλαπιών μπορεί να υποστούν ζημιά.

- ▶ Διατηρείτε τη στεγανοποίηση πάντα καθαρή.
- ▶ Μη λειτουργείτε τη συσκευή ποτέ με χαλασμένη στεγανοποίηση ή χωρίς στεγανοποίηση.

Η χρήση της πόρτας της συσκευής ως κάθισμα ή επιφάνεια εναπόθεσης, μπορεί να προκαλέσει ζημιά στην πόρτα.

- ▶ Μην κάθεστε, μην κρατιέστε ή μη στηρίζετε από την πόρτα της συσκευής.

2.2 Φούρνος μικροκυμάτων

Προσέχετε αυτές τις υποδείξεις, όταν χρησιμοποιείτε τον φούρνο μικροκυμάτων.

ΠΡΟΣΟΧΗ

Εάν ακουμπήσει μέταλλο πάνω στα τοιχώματα του χώρου μαγειρέματος δημιουργούνται σπινθήρες, που μπορεί να προκαλέσουν ζημιά στη συσκευή ή να καταστρέψουν το εσωτερικό τζάμι της πόρτας.

- ▶ Ένα μεταλλικό σώμα, π.χ. το κουτάλι στο ποτήρι, πρέπει να απέχει το λιγότερο 2 cm από τα τοιχώματα του χώρου μαγειρέματος και την εσωτερική πλευρά της πόρτας.

Σε μια καθαρή λειτουργία μικροκυμάτων η σχάρα δεν είναι κατάλληλη ως επιφάνεια εναπόθεσης. Μπορεί να δημιουργηθούν σπινθήρες και ο χώρος μαγειρέματος να υποστεί ζημιά.

- ▶ Σε περίπτωση χρήσης μια καθαρής λειτουργίας μικροκυμάτων τοποθετήστε το σκεύος στον πάτο του χώρου μαγειρέματος.

Τα αλουμινένια μπολ στη συσκευή μπορεί να δημιουργήσουν σπινθήρες. Στη συσκευή προκαλούνται ζημιές με τη δημιουργία ηλεκτρικών σπινθήρων.

- ▶ Μη χρησιμοποιείτε αλουμινένια μπολ στη συσκευή. Η λειτουργία της συσκευής χωρίς φαγητά στον χώρο μαγειρέματος οδηγεί σε υπερφόρτωση.

- ▶ Μην ξεκινήσετε ποτέ τον φούρνο μικροκυμάτων χωρίς φαγητά. στον χώρο μαγειρέματος. Εξάιρεση αποτελεί

για σύντομη δοκιμή μαγειρικού σκεύους.

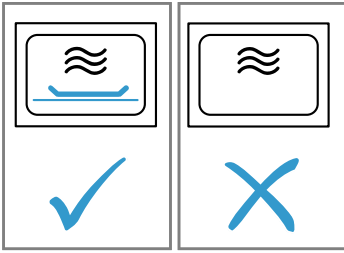

Η πολλαπλή διαδοχική παρασκευή από πόπ-κορν μικροκυμάτων με μια πολύ μεγάλη ισχύ μικροκυμάτων, μπορεί να οδηγήσει σε ζημιά του χώρου μαγειρέματος.

- ▶ Μεταξύ των παρασκευών αφήνετε τη συσκευή να κρυώσει για μερικά λεπτά.
- ▶ Μη ρυθμίζετε ποτέ μια πολύ μεγάλη ισχύ μικροκυμάτων.
- ▶ Χρησιμοποιείτε το πολύ 600 W.
- ▶ Τοποθετείτε τη σακούλα ποπ-κορν πάντοτε πάνω σε ένα γυάλινο πιάτο.

Το ακατάλληλο σκεύος μπορεί να οδηγήσει σε ζημιές.

- ▶ Κατά τη χρήση του γκριλ ή της συνδυασμένης λειτουργίας μικροκυμάτων χρησιμοποιείτε μόνο σκεύη, που αντέχουν στις υψηλές θερμοκρασίες.

3 Προστασία περιβάλλοντος και οικονομία

3.1 Απόσυρση συσκευασίας

Τα υλικά συσκευασίας είναι φιλικά προς το περιβάλλον και επαναχρησιμοποιούμενα.

- ▶ Αποσύρετε τα επιμέρους εξαρτήματα ξεχωριστά, ανάλογα με το είδος.

3.2 Εξοικονόμηση ενέργειας

Αν ακολουθήσετε αυτές τις υποδείξεις, η συσκευή σας θα καταναλώνει λιγότερο ρεύμα.

Ανοίγετε την πόρτα της συσκευής κατά τη διάρκεια της λειτουργίας, όσο το δυνατό λιγότερο.

- ✓ Η θερμοκρασία στον χώρο μαγειρέματος διατηρείται και η συσκευή δεν πρέπει να επαναθερμάνει.

Ζέσταμα δύο φλιτζανιών υγρό ταυτόχρονα.

- ✓ Το ζέσταμα πολλών τροφίμων ταυτόχρονα απαιτεί λιγότερη ενέργεια από το ζέσταμα πολλών τροφίμων το ένα μετά το άλλο.

Απενεργοποιήστε την οθόνη ενδείξεων στις βασικές ρυθμίσεις.

- ✓ Η συσκευή στη λειτουργία εξοικονόμησης ενέργειας εξοικονομεί ενέργεια.

Σημειώσεις

- Η οθόνη ενδείξεων στη λειτουργία εξοικονόμησης ενέργειας μειώνει αυτόματα τη φωτεινότητα στη βαθμίδα 1.
- Σύμφωνα με την Οδηγία οικολογικού σχεδιασμού 2023/826 της ΕΕ, αυτή η συσκευή βρίσκεται σε διαφορετική κατάσταση, όταν είναι απενεργοποιημένη. Αυτό χαρακτηρίζεται στη συνέχεια ως λειτουργία εξοικονόμησης ρεύματος.
- Ακόμη και όταν η κύρια λειτουργία δεν είναι ενεργοποιημένη, η συσκευή απαιτεί ενέργεια για:
 - Ανίχνευση του πατήματος των πλήκτρων αισθητήρα
 - Παρακολούθηση του ανοίγματος της πόρτας
 - Επεξεργασία της ώρας (χωρίς ένδειξη)
 Εξ ορισμού, δεν υπάρχει ούτε "κατάσταση απενεργοποίησης" ούτε "κατάσταση ετοιμότητας", γι' αυτό χρησιμοποιείται ο όρος λειτουργία εξοικονόμησης ρεύματος. Για τη μέτρηση της λειτουργίας εξοικονόμησης ρεύματος πρέπει να χρησιμοποιείται το EN IEC 60350-1:2023.

4 Γνωριμία

4.1 Πεδίο χειρισμού

Μέσω του πεδίου χειρισμού ρυθμίζετε όλες τις λειτουργίες της συσκευής σας και λαμβάνετε πληροφορίες για την κατάσταση λειτουργίας.

Ανάλογα με τον τύπο της συσκευής μπορεί να διαφέρουν οι λεπτομέρειες στην εικόνα, π.χ. χρώμα και σχήμα.

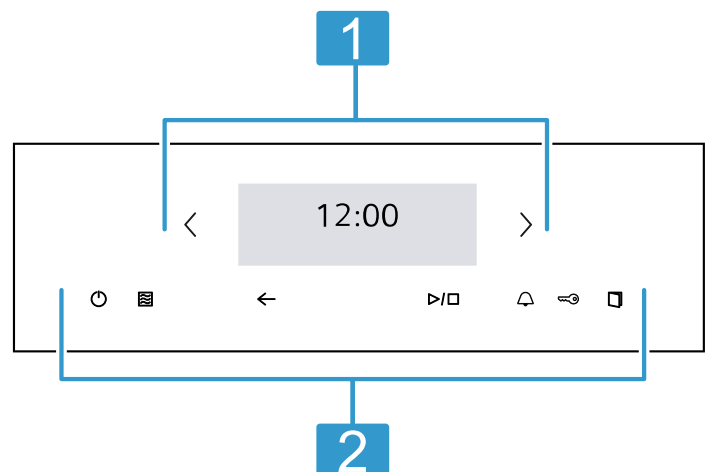

Οθόνη αφής









- 1** Η οθόνη αφής αποτελεί τόσο στοιχείο ένδειξης όσο και στοιχείο χειρισμού.
→ "Οθόνη αφής", Σελίδα 8

Πεδία αφής

- 2** Με τα πεδία αφής ρυθμίζετε απευθείας διάφορες λειτουργίες.
→ "Πεδία αφής", Σελίδα 8

4.2 Πεδία αφής

Τα πεδία αφής είναι ευαίσθητες στην αφή επιφάνειες. Για να επιλέξετε μια λειτουργία, πατήστε ελαφρά πάνω στο αντίστοιχο σύμβολο.

Πεδίο αφής	Λειτουργία
	Ενεργοποίηση ή απενεργοποίηση της συσκευής. → "Βασικός χειρισμός", Σελίδα 10
	Απευθείας πρόσβαση στα μικροκύματα → "Μικροκύματα", Σελίδα 10
	Επιστροφή κατά μία ρύθμιση προς τα πίσω.
	Εκκίνηση ή διακοπή της λειτουργίας. → "Βασικός χειρισμός", Σελίδα 10
	Επιλογή του ρολογιού συναγερμού. → "Ρύθμιση του ρολογιού συναγερμού", Σελίδα 16
	Ενεργοποίηση ή απενεργοποίηση της ασφάλειας παιδιών.
	Άνοιγμα της πόρτας της συσκευής
	Πλοήγηση στην οθόνη αφής προς τα αριστερά.
	Πλοήγηση στην οθόνη αφής προς τα δεξιά.

4.3 Οθόνη αφής

Στην οθόνη αφής βλέπετε τις τρέχουσες δυνατότητες επιλογής και τις πραγματοποιηθείσες ρυθμίσεις για την τρέχουσα λειτουργία.

4.5 Τρόποι ψησίματος και λειτουργίες

Για να βρίσκετε πάντοτε τον σωστό τρόπο ψησίματος για το φαγητό σας, σας εξηγούμε εδώ τις διαφορές και τις περιοχές εφαρμογής.

Όνομα	Ισχύς/Βαθμίδες	Χρήση
Φούρνος μικροκυμάτων	90/180/360/600/"boost"	Για το ξεπάγωμα, μαγείρεμα και ζέσταμα φαγητών και υγρών. → "Μικροκύματα", Σελίδα 10
Γκριλ	Βαθμίδες ψησίματος στο γκριλ: ■ 1 = ελαφρά ■ 2 = μέτρια ■ 3 = δυνατά	Ψήσιμο λεπτών κομματιών ψητού για γκριλ, όπως λουκάνικα ή τοστ. Φαγητά ογκρατέν. → "Γκριλ", Σελίδα 13
Συνδυασμένη λειτουργία με μικροκύματα	90/180/360 W + Βαθμίδες ψησίματος στο γκριλ 1/2/3	Ψήσιμο σουφλέ και ογκρατέν. Τα φαγητά ροδοκοκκινίζουν. → "Συνδυασμένη λειτουργία με μικροκύματα", Σελίδα 12

Για την επιλογή ενός εκ των σημείων, πατήστε ελαφρά το αντίστοιχο πεδίο κειμένου.

Περιοχή ρυθμίσεων





Η περιοχή ρυθμίσεων απεικονίζεται με τη μορφή πλακιδίων.

Τα ξεχωριστά πλακίδια σας δείχνουν τρέχουσες δυνατότητες επιλογής και ήδη πραγματοποιηθείσες ρυθμίσεις. Για να επιλέξετε μια λειτουργία, πατήστε το αντίστοιχο πλακίδιο.

Πληροφορίες απεικονίζονται επίσης με τη μορφή πλακιδίων.

Για να ξεφυλλίσετε σε περίπτωση πολλών πλακιδίων προς τα αριστερά ή τα δεξιά, χρησιμοποιήστε τα πλήκτρα πλοήγησης < και >.

Πιθανά σύμβολα σε πλακίδια

Σύμβολο	Σημασία
	Ξεφύλλισμα σε περίπτωση μεγάλου περιεχομένου στο πλακίδιο.
	Μείωση ή αύξηση της τιμής ρύθμισης.
	Επαναφορά της τιμής ρύθμισης.
	Κλείσιμο του πλακιδίου.

4.4 Πλήκτρο για το αυτόματο άνοιγμα της πόρτας

Όταν πατήσετε το πλήκτρο για το αυτόματο άνοιγμα της πόρτας, ανοίγει η πόρτα της συσκευής. Μπορείτε να ανοίξετε εντελώς την πόρτα της συσκευής με το χέρι.

Σημειώσεις

- Σε περίπτωση μιας διακοπής ρεύματος δε λειτουργεί το αυτόματο άνοιγμα της πόρτας. Μπορείτε να ανοίξετε την πόρτα της συσκευής με το χέρι.
- Όταν ανοίξετε την πόρτα της συσκευής κατά τη διάρκεια της λειτουργίας, σταματά η λειτουργία.
- Όταν κλείσετε την πόρτα της συσκευής, δε συνεχίζει αυτόματα η λειτουργία. Ξεκινήστε τη λειτουργία.
- Όταν η συσκευή είναι απενεργοποιημένη για μεγαλύτερο χρονικό διάστημα, ανοίγει η πόρτα της συσκευής σε περίπτωση πατήματος του πλήκτρου ανοίγματος της πόρτας με μικρή καθυστέρηση.

Όνομα	Ισχύς/Βαθμίδες	Χρήση
Φαγητά		Για πολλά φαγητά υπάρχουν προγραμματισμένες εκ των προτέρων ρυθμίσεις.
Καθαρισμός		Επιλογή της λειτουργίας καθαρισμού για τον χώρο μαγειρέματος. → "humidClean", Σελίδα 18
Βασικές ρυθμίσεις		Προσαρμογή των βασικών ρυθμίσεων. → "Βασικές ρυθμίσεις", Σελίδα 17

4.6 Χώρος μαγειρέματος

Οι λειτουργίες του χώρου μαγειρέματος διευκολύνουν τη λειτουργία της συσκευής σας.

Αυτοκαθαριζόμενες επιφάνειες

Η οροφή στον χώρο μαγειρέματος είναι αυτοκαθαριζόμενη. Οι αυτοκαθαριζόμενες επιφάνειες είναι επιστρωμένες με ένα πορώδες, ματ κεραμικό και έχουν μια τραχιά επιφάνεια. Όταν η συσκευή είναι σε λειτουργία, απορροφούν οι αυτοκαθαριζόμενες επιφάνειες πιτσιλισματα λαδιού από το ψήσιμο ή το ψήσιμο στο γκριλ και τα αποδομούν.

Φωτισμός του χώρου μαγειρέματος

Όταν ανοίξετε την πόρτα της συσκευής, ενεργοποιείται ο φωτισμός του χώρου μαγειρέματος. Όταν η πόρτα της συσκευής είναι για περισσότερο από 15 λεπτά ανοιχτή, απενεργοποιείται ο φωτισμός του χώρου μαγειρέματος. Στους περισσότερους τρόπους ψήσιματος και λειτουργίες, ο φωτισμός του χώρου μαγειρέματος είναι κατά τη λειτουργία αναμμένος. Όταν τελειώσει η λειτουργία, απενεργοποιείται ο φωτισμός του χώρου μαγειρέματος.

Ανεμιστήρας ψύξης

Ο ανεμιστήρας ψύξης ενεργοποιείται και απενεργοποιείται σε περίπτωση που χρειάζεται. Ο ζεστός αέρας διαφεύγει από τις σχισμές αερισμού πάνω από την πόρτα της συσκευής.

ΠΡΟΣΟΧΗ

Η κάλυψη των σχισμών αερισμού προκαλεί μια υπερθέρμανση της συσκευής.



- ▶ Μην καλύπτετε τις σχισμές αερισμού.

Για να κρυώσει μετά από μια λειτουργία γρηγορότερα ο χώρος μαγειρέματος, λειτουργεί ο ανεμιστήρας ψύξης ακόμα για λίγο χρόνο. Όταν η συσκευή λειτουργεί στη λειτουργία μικροκυμάτων, παραμένει η συσκευή κρύα, ο ανεμιστήρας ψύξης ενεργοποιείται όμως παρόλα αυτά. Ο ανεμιστήρας ψύξης μπορεί να συνεχίσει να λειτουργεί, ακόμα και όταν η λειτουργία μικροκυμάτων έχει ήδη τερματιστεί.

4.7 Συμπύκνωμα



Κατά το μαγείρεμα μπορεί στον χώρο μαγειρέματος και στην πόρτα της συσκευής να εμφανιστεί συμπύκνωμα. Η εμφάνιση συμπυκνώματος είναι φυσιολογική και δεν επηρεάζει αρνητικά τη λειτουργία της συσκευής. Μετά το μαγείρεμα, σκουπίστε το συμπύκνωμα.

4.8 Πόρτα της συσκευής

Μπορείτε να ανοίξετε την πόρτα της συσκευής με . Όταν ανοίξετε την πόρτα της συσκευής κατά τη διάρκεια μιας τρέχουσας λειτουργίας, σταματάει η λειτουργία. Όταν η πόρτα της συσκευής είναι κλειστή, μπορείτε να συνεχίσετε τη λειτουργία με /.

5 Εξαρτήματα

Χρησιμοποιείτε γνήσια εξαρτήματα. Είναι προσαρμοσμένα στη δική σας συσκευή. Ανάλογα με τον τύπο της συσκευής μπορεί τα συμπαραδιδόμενα εξαρτήματα να διαφέρουν.

Εξαρτήματα	Χρήση
Σχάρα 	<ul style="list-style-type: none"> ▪ Σχάρα ακατάλληλη για τη μέγιστη ισχύ μικροκυμάτων ▪ Σχάρα για ψήσιμο στο γκριλ και ογκρατέν ▪ Σχάρα ως επιφάνεια εναπόθεσης για σκεύη
Γυάλινο μπολ 	<ul style="list-style-type: none"> ▪ Προστασία πιτσιλισματος κατά το ψήσιμο στο γκριλ απευθείας στη σχάρα ▪ Τοποθετήστε τη σχάρα μέσα στο γυάλινο μπολ ▪ Κατάλληλα για μικροκύματα

6 Πριν την πρώτη χρήση

Εκτελέστε τις ρυθμίσεις για την πρώτη θέση σε λειτουργία. Καθαρίστε τη συσκευή και τα εξαρτήματα.

6.1 Πρώτη θέση σε λειτουργία

Προτού μπορέσετε να χρησιμοποιήσετε τη συσκευή σας, πρέπει να πραγματοποιήσετε ρυθμίσεις για την πρώτη θέση σε λειτουργία.

Ρύθμιση της γλώσσας

1. Πατήστε .
2. Επιλέξτε την επιθυμητή γλώσσα.
3. Πατήστε το \rightarrow .

Ρύθμιση της ώρας

Προϋπόθεση: Η οθόνη ενδείξεων δείχνει 12:00. Οι ώρες αναβοσβήνουν.

1. Με + και - ρυθμίστε τις ώρες.
2. Πατήστε τα λεπτά.
3. Με + και - ρυθμίστε τα λεπτά.
4. Πατήστε \rightarrow .

Ρύθμιση της ημερομηνίας

Προϋπόθεση: Η οθόνη ενδείξεων δείχνει μια ημερομηνία. Η ημέρα αναβοσβήνει.

1. Με + και - ρυθμίστε την ημέρα.
2. Πατήστε τον μήνα.
3. Με + και - ρυθμίστε τον μήνα.
4. Πατήστε το έτος.

5. Με + και - ρυθμίστε το έτος.

6. Πατήστε το "Τέλος".

✓ Εμφανίζεται μια υπόδειξη, ότι η πρώτη θέση σε λειτουργία έχει ολοκληρωθεί.

6.2 Καθαρισμός της συσκευής πριν την πρώτη χρήση

Προτού παρασκευάσετε για πρώτη φορά με τη συσκευή ένα φαγητό, καθαρίστε τον χώρο μαγειρέματος και τα εξαρτήματα.

1. Βεβαιωθείτε, ότι στον χώρο μαγειρέματος δε βρίσκονται υπολείμματα συσκευασίας, εξαρτήματα ή άλλα αντικείμενα.
2. Καθαρίστε τις λείες επιφάνειες στον χώρο μαγειρέματος με ένα μαλακό, υγρό πανί.
3. Κλείστε την πόρτα της συσκευής.
4. Εξαερώστε την κουζίνα, όση ώρα θερμαίνει η συσκευή.
5. Ρυθμίστε το γκριλ στη βαθμίδα 3.
6. Ρυθμίστε τη διάρκεια σε 15 λεπτά.
7. Αφήστε τη συσκευή να κρυώσει.
8. Όταν έχει κρυώσει ο χώρος μαγειρέματος, καθαρίστε τις λείες επιφάνειες με διάλυμα απορρυπαντικού πιάτων και ένα πανί καθαρισμού.

6.3 Καθαρισμός των εξαρτημάτων

▶ Καθαρίστε τα εξαρτήματα καλά με διάλυμα απορρυπαντικού πιάτων και ένα μαλακό πανί καθαρισμού.

7 Βασικός χειρισμός

7.1 Ενεργοποίηση της συσκευής

- ▶ Πατήστε .
- ✓ Η συσκευή βρίσκεται σε ετοιμότητα λειτουργίας.

7.2 Απενεργοποίηση της συσκευής

- ▶ Πατήστε .
- ✓ Η συσκευή διακόπτει τις τρέχουσες λειτουργίες.
- ✓ Η οθόνη ενδείξεων δείχνει την ώρα για λίγα λεπτά.

7.3 Έναρξη της λειτουργίας

- ▶ Πατήστε \triangleright/\square .

7.4 Διακοπή της λειτουργίας

1. Ανοίξτε την πόρτα της συσκευής ή πατήστε \triangleright/\square .
- ✓ Η λειτουργία σταματά.
2. Για να συνεχίσετε τη λειτουργία, κλείστε την πόρτα της συσκευής και πατήστε \triangleright/\square .
- ✓ Η λειτουργία συνεχίζεται.

7.5 Διακοπή της λειτουργίας

- ▶ Πατήστε .
- ✓ Η συσκευή διακόπτει τις τρέχουσες λειτουργίες.

8 Μικροκύματα

Με τα μικροκύματα μπορείτε να μαγειρέψετε, να ζεστάνετε ή να ξεπαγώσετε ιδιαίτερα γρήγορα τα φαγητά.

Σε περίπτωση χρήσης μια καθαρής λειτουργίας μικροκυμάτων τοποθετήστε το σκεύος στον πάτο του χώρου μαγειρέματος.

8.1 Ισχύς μικροκυμάτων

Εδώ θα βρείτε μια επισκόπηση της ισχύος των μικροκυμάτων και μια σύσταση για τη χρήση τους.

Ισχύς μικροκυμάτων σε W	Μέγιστη διάρκεια σε ώρες	Χρήση
90 W	1:30	Ξεπάγωμα ευαίσθητων φαγητών.
180 W	1:30	Ξεπάγωμα φαγητών και συνέχιση του μαγειρέματος.

Ισχύς μικροκυμάτων σε W	Μέγιστη διάρκεια σε ώρες	Χρήση
360 W	1:30	Μαγείρεμα κρέατος και ψαριού ή ζέσταμα ευαίσθητων φαγητών.
600 W	1:30	Ζέσταμα και μαγείρεμα φαγητών.
boost	0:30	Ζέσταμα υγρών.

Σημειώσεις

- Για την προστασία της συσκευής η μέγιστη ισχύς μικροκυμάτων "boost" μειώνεται στα πρώτα λεπτά σταδιακά στα 600 W. Η μέγιστη ισχύς είναι ξανά διαθέσιμη μετά από έναν χρόνο ψύξης.
- Οι ισχύες μικροκυμάτων δεν αντιστοιχούν στην πραγματική απορροφούμενη ισχύ της συσκευής.

8.2 Σκεύη και εξαρτήματα κατάλληλα για μικροκύματα

Για να θερμάνετε ομοιόμορφα τα φαγητά σας και για να μην προκαλέσετε ζημιά στη συσκευή σας, χρησιμοποιείτε κατάλληλα μαγειρικά σκεύη και εξαρτήματα.

Σημείωση: Προτού χρησιμοποιήσετε σκεύη για μικροκύματα, προσέξτε τα στοιχεία του κατασκευαστή. Εκτελέστε σε περίπτωση αμφιβολίας μια δοκιμή σκεύους.

→ "Δοκιμή των σκευών για την καταλληλότητά τους για μικροκύματα", Σελίδα 11

Κατάλληλα για μικροκύματα

Σκεύη και εξαρτήματα	Λόγος
Σκεύη από υλικό ανθεκτικό στη θερμότητα και κατάλληλο για μικροκύματα: <ul style="list-style-type: none"> ■ Γυαλί ■ Υαλοκεραμικό υλικό ■ Πορσελάνη ■ Ανθεκτικό στη θερμοκρασία πλαστικό ■ Πλήρως εφυσλωμένο κεραμικό χωρίς ρωγμές 	Τα μικροκύματα διαπερνούν αυτά τα υλικά. Τα μικροκύματα δεν καταστρέφουν σκεύη που είναι ανθεκτικά στη θερμότητα.
Μεταλλικά μαχαιροπίρουνα	Σημείωση: Για να αποφύγετε την επιβράδυνση του βρασμού, μπορείτε να χρησιμοποιήσετε μεταλλικά μαχαιροπίρουνα, π.χ. ένα κουτάλι στο βάζο.

ΠΡΟΣΟΧΗ

Εάν ακουμπήσει μέταλλο πάνω στα τοιχώματα του χώρου μαγειρέματος δημιουργούνται σπινθήρες, που μπορεί να προκαλέσουν ζημιά στη συσκευή ή να καταστρέψουν το εσωτερικό τζάμι της πόρτας.

- ▶ Ένα μεταλλικό σώμα, π.χ. το κουτάλι στο ποτήρι, πρέπει να απέχει το λιγότερο 2 cm από τα τοιχώματα του χώρου μαγειρέματος και την εσωτερική πλευρά της πόρτας.

Μη κατάλληλα για μικροκύματα

Σκεύη και εξαρτήματα	Λόγος
Μεταλλικά σκεύη	Τα μικροκύματα δε διαπερνούν το μέταλλο. Τα φαγητά δε ζεσταίνονται σχεδόν καθόλου.

Σκεύη και εξαρτήματα	Λόγος
Σκεύη με χρυσαφένια ή ασημένια διακόσμηση	Τα μικροκύματα μπορεί να καταστρέψουν χρυσαφένιες ή ασημένιες διακοσμήσεις. Συμβουλή: Όταν ο κατασκευαστής εγγυηθεί, ότι τα σκεύη είναι κατάλληλα για μικροκύματα, μπορείτε να τα χρησιμοποιήσετε.

8.3 Δοκιμή των σκευών για την καταλληλότητά τους για μικροκύματα

Ελέγξτε τα σκεύη για την καταλληλότητά τους για μικροκύματα με μια δοκιμή σκευών. Μόνο σε μια δοκιμή σκευών επιτρέπεται να λειτουργήσετε τη συσκευή στη λειτουργία μικροκυμάτων χωρίς φαγητά.



⚠ ΠΡΟΕΙΔΟΠΟΙΗΣΗ – Κίνδυνος ζεματίσματος!

Τα προσιτά μέρη/εξαρτήματα ζεσταίνονται πολύ κατά τη λειτουργία.

- ▶ Μην ακουμπάτε ποτέ τα καυτά μέρη/εξαρτήματα.
- ▶ Κρατάτε τα παιδιά μακριά.

1. Τοποθετήστε το άδειο σκεύος μέσα στον χώρο μαγειρέματος.
2. Θέστε τη συσκευή για ½ - 1 λεπτό στη μέγιστη ισχύ μικροκυμάτων.
3. Ξεκινήστε τη λειτουργία.
4. Ελέγξτε αρκετές φορές το σκεύος:
 - Όταν το μαγειρικό σκεύος είναι κρύο ή έχει τη θερμοκρασία του χεριού, τότε είναι κατάλληλο για τον φούρνο μικροκυμάτων.
 - Όταν το μαγειρικό σκεύος είναι καυτό ή δημιουργούνται σπινθήρες, διακόψτε τη δοκιμή του μαγειρικού σκεύους. Το σκεύος είναι ακατάλληλο για τα μικροκύματα.

8.4 QuickStart

1. Πατήστε το .
2. Ξεκινήστε τη λειτουργία με /.
- ✓ Η προρρυθμισμένη ισχύς μικροκυμάτων ξεκινά για 1 λεπτό.

Σημείωση: Την προρρύθμιση της ισχύος μικροκυμάτων, μπορείτε να την αλλάξετε στις βασικές ρυθμίσεις.

→ Σελίδα 17

8.5 Ρύθμιση των μικροκυμάτων

Σημείωση

Προσέξτε τη σωστή χρήση των μικροκυμάτων:

- Προσέξτε τις υποδείξεις ασφαλείας. → Σελίδα 4
- Προσέξτε τις υποδείξεις για την αποφυγή των υλικών ζημιών. → Σελίδα 6
- Προσέξτε τις υποδείξεις για τα κατάλληλα για μικροκύματα σκεύη και εξαρτήματα.

1. Πατήστε  ή "Φούρνος μικροκυμάτων".

2. Πατήστε το "Ισχύς μικροκυμάτων".
3. Επιλέξτε την επιθυμητή ισχύ μικροκυμάτων.
4. Πατήστε το "Παραλαβή".
5. Πατήστε το "Διάρκεια".
6. Ρυθμίστε την επιθυμητή διάρκεια.
→ "Ρύθμιση της διάρκειας", Σελίδα 16
Με ☉ μπορείτε να επαναφέρετε τη ρυθμισμένη διάρκεια.
7. Πατήστε το "Παραλαβή".
8. Εάν είναι επιθυμητός ένας χρόνος λήξης, ρυθμίστε τον χρόνο λήξης.
 - ▶ Πατήστε το "Λήξη".
 - ▶ Ρυθμίστε τον επιθυμητό χρόνο.
 - ▶ Πατήστε το "Παραλαβή".Η συσκευή ενεργοποιείται αυτόματα και απενεργοποιείται στον προεπιλεγμένο χρόνο λήξης.
9. Ξεκινήστε τη λειτουργία με ▷/□.

✓ Μετά τη λήξη της διάρκειας ηχεί ένα σήμα.

Συμβουλή: Για να χρησιμοποιήσετε τη συσκευή σας ιδανικά, προσανατολιστείτε στα στοιχεία στις συστάσεις ρύθμισης.

→ "Ετσι πετυχαίνει", Σελίδα 22

8.6 Αλλαγή της ισχύος μικροκυμάτων

Μπορείτε να αλλάξετε την ισχύ μικροκυμάτων κατά τη διάρκεια της λειτουργίας.

1. Πατήστε τη ρυθμισμένη ισχύ μικροκυμάτων.
2. Επιλέξτε την επιθυμητή ισχύ μικροκυμάτων.
Εάν η ρυθμισμένη διάρκεια ξεπερνά τη μέγιστη διάρκεια της ισχύος μικροκυμάτων, μειώνει η συσκευή τη διάρκεια αυτόματα.
3. Πατήστε το "Παραλαβή".

8.7 Αλλαγή της διάρκειας

Μπορείτε να αλλάξετε τη διάρκεια κατά τη διάρκεια της λειτουργίας.

1. Πατήστε τη ρυθμισμένη διάρκεια.
2. Ρυθμίστε την επιθυμητή διάρκεια.
3. Πατήστε το "Παραλαβή".

8.8 Συνέχιση του μαγειρέματος φαγητών

Μετά το πέρας της διάρκειας μπορείτε να συνεχίσετε το μαγείρεμα ενός φαγητού.

1. Πατήστε το "Προσθήκη έξτρα χρόνου μαγειρέματος".
2. Ρυθμίστε την επιθυμητή διάρκεια.
→ "Ρύθμιση της διάρκειας", Σελίδα 16
Με ☉ μπορείτε να επαναφέρετε τη ρυθμισμένη διάρκεια.
3. Πατήστε το "Παραλαβή".
4. Ξεκινήστε τη λειτουργία με ▷/□.

8.9 Διακοπή της λειτουργίας

1. Ανοίξτε την πόρτα της συσκευής ή πατήστε ▷/□.
 - ✓ Η λειτουργία σταματά.
2. Για να συνεχίσετε τη λειτουργία, κλείστε την πόρτα της συσκευής και πατήστε ▷/□.
 - ✓ Η λειτουργία συνεχίζεται.

8.10 Διακοπή της λειτουργίας

- ▶ Πατήστε ☹.
- ✓ Η συσκευή διακόπτει τις τρέχουσες λειτουργίες.

9 Συνδυασμένη λειτουργία με μικροκύματα

Για να μειώσετε τη διάρκεια μαγειρέματος ή όταν θέλετε να ζεστανετε και να ροδοκοκκινήσετε συγχρόνως φαγητά, μπορείτε να χρησιμοποιήσετε το γκριλ σε συνδυασμό με μικροκύματα.

Οι ακόλουθες βαθμίδες ισχύος μικροκυμάτων είναι διαθέσιμες:

- 90 W
- 180 W
- 360 W

9.1 Ρύθμιση της προσθήκης μικροκυμάτων

Προϋπόθεση: Η συσκευή είναι ενεργοποιημένη.

1. Πατήστε το "Γκριλ".
2. Πατήστε το "Βαθμίδα".
 - ▶ Επιλέξτε την επιθυμητή βαθμίδα ψησίματος στο γκριλ.
 - ▶ Πατήστε το "Παραλαβή".
3. Πατήστε το "Προσθ. λειτ. μικροκυμμάτων".
 - ▶ Επιλέξτε την επιθυμητή ισχύ μικροκυμάτων.
 - ▶ Πατήστε το "Παραλαβή".
- ✓ Στην οθόνη ενδείξεων εμφανίζεται μια προρρυθμισμένη διάρκεια.
4. Όταν πρέπει να αλλάξει η προρρυθμισμένη διάρκεια, πατήστε "Διάρκεια".
 - ▶ Ρυθμίστε την επιθυμητή διάρκεια.
 - ▶ Πατήστε το "Παραλαβή".

5. Εάν είναι επιθυμητός ένας χρόνος λήξης, πατήστε "Λήξη".

- ▶ Ρυθμίστε τον επιθυμητό χρόνο.
- ▶ Πατήστε το "Παραλαβή".

✓ Η συσκευή ενεργοποιείται αυτόματα και απενεργοποιείται στον προεπιλεγμένο χρόνο λήξης.

6. Ξεκινήστε τη λειτουργία με ▷/□.

✓ Μετά τη λήξη της διάρκειας ηχεί ένα σήμα.

9.2 Αλλαγή της βαθμίδας ψησίματος στο γκριλ

Μπορείτε να αλλάξετε τη βαθμίδα ψησίματος στο γκριλ κατά τη διάρκεια της λειτουργίας.

1. Πατήστε τη ρυθμισμένη βαθμίδα ψησίματος στο γκριλ.
2. Ρυθμίστε την επιθυμητή βαθμίδα ψησίματος στο γκριλ.
3. Πατήστε το "Παραλαβή".

9.3 Αλλαγή της ισχύος μικροκυμάτων

Μπορείτε να αλλάξετε την ισχύ μικροκυμάτων κατά τη διάρκεια της λειτουργίας.

1. Πατήστε τη ρυθμισμένη ισχύ μικροκυμάτων.
2. Επιλέξτε την επιθυμητή ισχύ μικροκυμάτων.
Εάν η ρυθμισμένη διάρκεια ξεπερνά τη μέγιστη διάρκεια της ισχύος μικροκυμάτων, μειώνει η συσκευή τη διάρκεια αυτόματα.

3. Πατήστε το "Παραλαβή".

9.4 Αλλαγή της διάρκειας

Μπορείτε να αλλάξετε τη διάρκεια κατά τη διάρκεια της λειτουργίας.

1. Πατήστε τη ρυθμισμένη διάρκεια.
2. Ρυθμίστε την επιθυμητή διάρκεια.
3. Πατήστε το "Παραλαβή".

9.5 Συνέχιση του μαγειρέματος φαγητών

Μετά το πέρας της διάρκειας μπορείτε να συνεχίσετε το μαγείρεμα ενός φαγητού.

1. Πατήστε το "Προσθήκη έξτρα χρόνου μαγειρέματος".

2. Ρυθμίστε την επιθυμητή διάρκεια.
→ "Ρύθμιση της διάρκειας", Σελίδα 16
Με ☹ μπορείτε να επαναφέρετε τη ρυθμισμένη διάρκεια.
3. Πατήστε το "Παραλαβή".
4. Ξεκινήστε τη λειτουργία με ▷/□.

9.6 Διακοπή της λειτουργίας

1. Ανοίξτε την πόρτα της συσκευής ή πατήστε ▷/□.
✓ Η λειτουργία σταματά.
2. Για να συνεχίσετε τη λειτουργία, κλείστε την πόρτα της συσκευής και πατήστε ▷/□.
✓ Η λειτουργία συνεχίζεται.

9.7 Διακοπή της λειτουργίας

- ▶ Πατήστε ☹.
- ✓ Η συσκευή διακόπτει τις τρέχουσες λειτουργίες.

10 Γκριλ

Με το γκριλ μπορείτε να ροδοκοκκινίσετε ή να γκρατινάρετε τα φαγητά σας. Το γκριλ μπορείτε να το χρησιμοποιήσετε μόνο του ή συνδυασμένο με τα μικροκύματα.

10.1 Βαθμίδες ψησίματος στο γκριλ

Οι ακόλουθες βαθμίδες ψησίματος στο γκριλ είναι διαθέσιμες.

Βαθμίδα ψησίματος Φαγητά στο γκριλ

1 (χαμηλή)	<ul style="list-style-type: none"> ■ Ψηλά σουφλέ ■ Σουφλέ
2 (μέτρια)	<ul style="list-style-type: none"> ■ Χαμηλά σουφλέ ■ Ψάρι
3 (υψηλή)	<ul style="list-style-type: none"> ■ Λουκάνικα ■ Τοστ

10.2 Διάταξη απενεργοποίησης ασφαλείας

Για την προστασία σας, η συσκευή είναι εξοπλισμένη με μια διάταξη απενεργοποίησης ασφαλείας. Η συσκευή απενεργοποιείται αυτόματα, όταν βρίσκεται για μεγάλο χρονικό διάστημα σε λειτουργία.

Η χρονική διάρκεια μέχρι την απενεργοποίηση εξαρτάται από τη ρύθμιση:

- Γκριλ: 90 λεπτά

10.3 Ρύθμιση του γκριλ

Προϋπόθεση: Η συσκευή είναι ενεργοποιημένη.

1. Πατήστε το "Γκριλ".
2. Πατήστε το "Βαθμίδα".
3. Επιλέξτε την επιθυμητή βαθμίδα ψησίματος στο γκριλ.
4. Πατήστε το "Παραλαβή".
5. Εάν είναι επιθυμητή μια διάρκεια, ρυθμίστε τη διάρκεια.
 - ▶ Πατήστε το "Διάρκεια".
 - ▶ Ρυθμίστε την επιθυμητή διάρκεια.
 - ▶ Πατήστε το "Παραλαβή".

6. Εάν είναι επιθυμητός ένας χρόνος λήξης, ρυθμίστε τον χρόνο λήξης.
 - ▶ Πατήστε το "Λήξη".
 - ▶ Ρυθμίστε τον επιθυμητό χρόνο.
 - ▶ Πατήστε το "Παραλαβή".
 Η συσκευή ενεργοποιείται αυτόματα και απενεργοποιείται στον προεπιλεγμένο χρόνο λήξης.
7. Ξεκινήστε τη λειτουργία με ▷/□.
✓ Μετά τη λήξη της διάρκειας ηχεί ένα σήμα.

10.4 Αλλαγή της βαθμίδας ψησίματος στο γκριλ

Μπορείτε να αλλάξετε τη βαθμίδα ψησίματος στο γκριλ κατά τη διάρκεια της λειτουργίας.

1. Πατήστε τη ρυθμισμένη βαθμίδα ψησίματος στο γκριλ.
2. Ρυθμίστε την επιθυμητή βαθμίδα ψησίματος στο γκριλ.
3. Πατήστε το "Παραλαβή".

10.5 Αλλαγή της διάρκειας

Μπορείτε να αλλάξετε τη διάρκεια κατά τη διάρκεια της λειτουργίας.

1. Πατήστε τη ρυθμισμένη διάρκεια.
2. Ρυθμίστε την επιθυμητή διάρκεια.
3. Πατήστε το "Παραλαβή".

10.6 Συνέχιση του μαγειρέματος φαγητών

Μετά το πέρας της διάρκειας μπορείτε να συνεχίσετε το μαγείρεμα ενός φαγητού.

1. Πατήστε το "Προσθήκη έξτρα χρόνου μαγειρέματος".
2. Ρυθμίστε την επιθυμητή διάρκεια.
→ "Ρύθμιση της διάρκειας", Σελίδα 16
Με ☹ μπορείτε να επαναφέρετε τη ρυθμισμένη διάρκεια.
3. Πατήστε το "Παραλαβή".
4. Ξεκινήστε τη λειτουργία με ▷/□.

10.7 Διακοπή της λειτουργίας

1. Ανοίξτε την πόρτα της συσκευής ή πατήστε ▷/□.
- ✓ Η λειτουργία σταματά.
2. Για να συνεχίσετε τη λειτουργία, κλείστε την πόρτα της συσκευής και πατήστε ▷/□.
- ✓ Η λειτουργία συνεχίζεται.

10.8 Διακοπή της λειτουργίας

- ▶ Πατήστε ○.
- ✓ Η συσκευή διακόπτει τις τρέχουσες λειτουργίες.

11 Φαγητά

Με τον τρόπο λειτουργίας "Φαγητά" η συσκευή σας υποστηρίζει κατά την παρασκευή διαφόρων φαγητών και επιλέγει αυτόματα τις ιδανικές ρυθμίσεις.

11.1 Αυτόματη απενεργοποίηση

Μπορείτε να μαγειρέψετε με άνεση, χάρη στην αυτόματη λειτουργία απενεργοποίησης.

Για τη λήψη ενός ιδανικού αποτελέσματος, αφαιρέστε το φαγητό μετά το τέλος του προγράμματος.

11.2 Υποδείξεις για τις ρυθμίσεις για τα φαγητά

Για την επίτευξη ενός ιδανικού αποτελέσματος μαγειρέματος, προσέξτε αυτές τις υποδείξεις:

- Χρησιμοποιείτε μόνο άψογα τρόφιμα.
- Αφαιρέστε τα τρόφιμα από τη συσκευασία και ζυγίστε τα. Όταν δεν μπορείτε να ρυθμίσετε το ακριβές βάρος στη συσκευή, στρογγυλοποιήστε το προς τα πάνω ή προς τα κάτω.
- Χρησιμοποιείτε μόνο κατάλληλα για μικροκύματα σκεύη, ανθεκτικά στη θερμοκρασία, π.χ. από γυαλί ή κεραμικό.
- Τοποθετήστε τα τρόφιμα μέσα στον κρύο χώρο μαγειρέματος.

Ξεπάγωμα

- Κατεψύχετε και αποθηκεύετε τρόφιμα επίπεδα και σε μερίδες στους -18 °C.
- Τοποθετήστε τα κατεψυγμένα τρόφιμα σε ένα ρηχό σκεύος, π.χ. ένα γυάλινο πιάτο ή ένα πιάτο πορσελάνης.
- Τα τρόφιμα μπορεί μετά το τέλος του προγράμματος να μην είναι ακόμη εντελώς ξεπαγωμένα. Τα τρόφιμα μπορούν όμως παρόλα αυτά να επεξεργαστούν καλά περαιτέρω.
- Αφήστε το ξεπαγωμένο φαγητό να ηρεμήσει ακόμη 10 μέχρι 30 λεπτά στην απενεργοποιημένη συσκευή, για την εξισορρόπηση της θερμοκρασίας.
- Κατά το ξεπάγωμα από κρέας ή πουλερικά δημιουργείται υγρό. Κατα το γύρισμα, αφαιρέστε το υγρό. Μη χρησιμοποιήσετε περαιτέρω τα υγρά ή μην τα αφήσετε να έρθουν σε επαφή με άλλα τρόφιμα.
- Απομακρύνετε μετά το γύρισμα τον ήδη ξεπαγωμένο κιμά.
- Τοποθετήστε το ολόκληρο πουλερικό πρώτα με τη μεριά του στήθους και τα κομμάτια πουλερικών με τη μεριά της πέτσας πάνω στο σκεύος.

Λαχανικά

- Φρέσκα λαχανικά: Κόψτε τα λαχανικά σε ομοιόμορφα μεγάλα κομμάτια. Ανά 100 g προσθέστε μια κουταλιά νερό.

- Κατεψυγμένα λαχανικά: Κατάλληλα είναι μόνο ζεματισμένα, μη βρασμένα λαχανικά. Τα κατεψυγμένα λαχανικά με σάλτσα σαντιγί δεν είναι κατάλληλα. Προσθέστε 1 έως 3 κουταλιές νερό. Για σπανάκι και κόκκινο λάχανο μην προσθέσετε νερό.

Πατάτες

- Βραστές πατάτες χωρίς φλούδα: Κόψτε τες σε ομοιόμορφα μεγάλα κομμάτια. Ανά 100 g προσθέστε δύο κουταλιές νερό και λίγο αλάτι.
- Πατάτες βραστές με φλούδα: Χρησιμοποιήστε πατάτες ίδιου πάχους. Πλύντε τις και τρυπήστε τη φλούδα. Βάλτε τις πατάτες, όταν είναι ακόμα υγρές, μέσα σ' ένα μαγειρικό σκεύος χωρίς νερό.
- Πατάτες φούρνου: Χρησιμοποιήστε πατάτες ίδιου πάχους. Πλύντε τες, στεγνώστε τες και τρυπήστε τη φλούδα.

Ρύζι

- Μη χρησιμοποιείτε καστανό ρύζι ή ρύζι σε σακούλα μαγειρέματος.
- Προσθέστε δύο μέχρι δυόμισι φορές την ποσότητα του ρυζιού σε νερό.

Πουλερικά

- Χρησιμοποιείτε μόνο κομμάτια κοτόπουλου σε θερμοκρασία ψυγείου.
- Τρυπήστε την πέτσα σε μερικά σημεία με ένα πιρούνι.
- Τοποθετείτε τα κομμάτια κοτόπουλου με την πλευρά της πέτσας προς τα πάνω στη σχάρα. Τοποθετήστε τη σχάρα μέσα στο γυάλινο μπολ. Έτσι συλλέγεται το υγρό που στάζει.

Λαζάνια

- Κατάλληλότερα είναι τα κατεψυγμένα λαζάνια μέχρι ένα ύψος από περίπου 3 cm.
- Αφαιρέστε τα λαζάνια από τη συσκευασία και τοποθετήστε τα σε ένα σκεύος κατάλληλο για μικροκύματα.
- Όταν παρασκευάζετε κατεψυγμένα λαζάνια σε μερίδες μεγαλύτερες των 700 g, τοποθετείτε το σκεύος πάνω σε ένα αναποδογυρισμένο πιάτο, κατάλληλο για μικροκύματα.

11.3 Ρύθμιση προγράμματος

Προϋπόθεση: Η συσκευή είναι ενεργοποιημένη.

1. Πατήστε το "Φαγητά".
2. Επιλέξτε ένα πρόγραμμα.
3. Πατήστε το "Βάρος".
4. Με + και - ρυθμίστε το βάρος.
5. Πατήστε το "Παραλαβή".
6. Εάν είναι επιθυμητός ένας χρόνος λήξης, ρυθμίστε τον χρόνο λήξης.
 - ▶ Πατήστε το "Λήξη".
 - ▶ Ρυθμίστε τον επιθυμητό χρόνο.

- ▶ Πατήστε το "Παραλαβή".
Η συσκευή ενεργοποιείται αυτόματα και απενεργοποιείται στον προεπιλεγμένο χρόνο λήξης.
- 7. Τοποθετήστε το φαγητό μέσα στον χώρο μαγειρέματος.
- 8. Κλείστε την πόρτα της συσκευής.
- 9. Πατήστε ▷/□.
- ✓ Μετά τη λήξη της διάρκειας ηχεί ένα σήμα.

Σημείωση: Σε μερικά προγράμματα εμφανίζονται κατά τη διάρκεια της παρασκευής υποδείξεις στην οθόνη ενδείξεων. Ακολουθήστε τις υποδείξεις.

Συνέχιση του μαγειρέματος φαγητών

Μετά το πέρας της διάρκειας μπορείτε να συνεχίσετε το μαγείρεμα ενός φαγητού.

1. Πατήστε το "Προσθήκη έξτρα χρόνου μαγειρέματος".

2. Ρυθμίστε την επιθυμητή διάρκεια.
→ "Ρύθμιση της διάρκειας", Σελίδα 16
Με ☹ μπορείτε να επαναφέρετε τη ρυθμισμένη διάρκεια.
3. Πατήστε το "Παραλαβή".
4. Ξεκινήστε τη λειτουργία με ▷/□.

Διακοπή της λειτουργίας

1. Ανοίξτε την πόρτα της συσκευής ή πατήστε ▷/□.
✓ Η λειτουργία σταματά.
2. Για να συνεχίσετε τη λειτουργία, κλείστε την πόρτα της συσκευής και πατήστε ▷/□.
✓ Η λειτουργία συνεχίζεται.

Διακοπή της λειτουργίας

- ▶ Πατήστε ○.
- ✓ Η συσκευή διακόπτει τις τρέχουσες λειτουργίες.

11.4 Επισκόπηση των φαγητών

Φαγητό	Κατάλληλα τρόφιμα	Περιοχή βάρους σε kg	Σκεύος/Εξαρτήματα
Ψωμί, ξεπάγωμα ¹	Ψωμί, ολόκληρο, στρογγυλό ή μακρουλό, ψωμί σε φέτες, απλό κέικ, γλυκό με μαγιά, γλυκό φρούτων, γλυκό χωρίς γλάσο, σαντιγί ή ζελατινή	0,20-1	Ρηχό, ανοιχτό σκεύος
Κρέας, ξεπάγωμα ¹	Ψητό, λεπτά κομμάτια κρέατος, κοτόπουλο, κιμάς	0,20-2	Ρηχό, ανοιχτό σκεύος
Ψάρι, ξεπάγωμα ¹	Ολόκληρο ψάρι, φιλέτο ψαριού, μπριζόλα ψαριού	0,10-1	Ρηχό, ανοιχτό σκεύος
Λαχανικά, φρέσκα ²	π.χ. κουνουπίδι, μπρόκολο, καρότα, γογγυλοκράμβη, πράσο, πιπεριές, κολοκυθάκια	0,15-1	Κλειστό σκεύος
Λαχανικά, κατεψυγμένα ²	π.χ. κουνουπίδι, μπρόκολο, καρότα, γογγυλοκράμβη, κόκκινο λάχανο, σπανάκι	0,15-1	Κλειστό σκεύος
Ρύζι ²	Ρύζι για πιλάφι	0,05-0,3	Ψηλό, κλειστό σκεύος
Βραστάς πατάτες χωρίς φλούδα ²	Πατάτες με ή χωρίς φλούδα, κομμάτια πατατών ίδιου μεγέθους	0,20-1	Κλειστό σκεύος
Πατάτες φούρνου ¹	Πατάτες με φλούδα, από 200-250 g	0,20-1,5	Σχάρα σε γυάλινο μπολ
Λαζάνια, κατεψυγμένα	Λαζάνια ή παρόμοιο κατεψυγμένο σουφλέ	0,30-1	Ανοιχτό σκεύος
Κομμάτ. κοτόπουλου, φρέσκα	Επάνω μπουτί κοτόπουλου, κάτω μπουτί κοτόπουλου, μπουτί κοτόπουλου	0,50-1	Σχάρα σε γυάλινο μπολ

12 Λειτουργίες χρόνου

Η συσκευή σας διαθέτει λειτουργίες χρόνου, με τις οποίες μπορείτε να ρυθμίσετε τη διάρκεια και τη λήξη της λειτουργίας καθώς και το ρολόι συναγερμού.

Λειτουργίες χρόνου	Χρήση
Διάρκεια ⏸	Όταν ρυθμίσετε για τη λειτουργία μια διάρκεια, σταματά η συσκευή μετά τη λήξη της διάρκειας αυτόματα να θερμαίνει.

Λειτουργίες χρόνου	Χρήση
Λήξη →	Για τη διάρκεια μπορείτε να ρυθμίσετε μια ώρα, στην οποία λήγει η λειτουργία. Η συσκευή ξεκινά αυτόματα, έτσι ώστε η λειτουργία να είναι έτοιμη την επιθυμητή ώρα.
Ρολόι συναγερμού ⏰	Μπορείτε να ρυθμίσετε το ρολόι συναγερμού ανεξάρτητα από τη λειτουργία. Δεν επηρεάζει τη συσκευή.

¹ Προσέξτε το σήμα για το γύρισμα.

² Προσέξτε το σήμα για το ανακάτεμα.

12.1 Ρύθμιση της διάρκειας

Μπορείτε να ρυθμίσετε τη διάρκεια για τη λειτουργία με το "boost" μέχρι 30 λεπτά. Τη διάρκεια για όλες τις περαιτέρω βαθμίδες μπορείτε να τη ρυθμίσετε μέχρι 90 λεπτά.

Προϋπόθεση: Ένας τρόπος λειτουργίας και μια βαθμίδα έχουν ρυθμιστεί.

1. Πατήστε το "Διάρκεια".
2. Με + και – ρυθμίστε τα δευτερόλεπτα ή επιλέξτε μια προκαθορισμένη τιμή στην οθόνη ενδείξεων.
3. Για να ρυθμίσετε τα λεπτά, πατήστε τα λεπτά.
4. Με + και – ρυθμίστε τα λεπτά ή επιλέξτε μια προκαθορισμένη τιμή στην οθόνη ενδείξεων.
5. Ξεκινήστε τη λειτουργία με ▷/□.

Συνέχιση του μαγειρέματος φαγητών

Μετά το πέρας της διάρκειας μπορείτε να συνεχίσετε το μαγείρεμα ενός φαγητού.

1. Πατήστε το "Προσθήκη έξτρα χρόνου μαγειρέματος".
2. Ρυθμίστε την επιθυμητή διάρκεια.
→ "Ρύθμιση της διάρκειας", Σελίδα 16
Με ☉ μπορείτε να επαναφέρετε τη ρυθμισμένη διάρκεια.
3. Πατήστε το "Παραλαβή".
4. Ξεκινήστε τη λειτουργία με ▷/□.

Αλλαγή της διάρκειας

Μπορείτε να αλλάξετε οποιαδήποτε στιγμή τη διάρκεια.

1. Πατήστε τη διάρκεια.
2. Με + και – ρυθμίστε τα δευτερόλεπτα ή επιλέξτε μια προκαθορισμένη τιμή στην οθόνη ενδείξεων.
3. Για να ρυθμίσετε τα λεπτά, πατήστε τα λεπτά.
4. Με + και – ρυθμίστε τα λεπτά ή επιλέξτε μια προκαθορισμένη τιμή στην οθόνη ενδείξεων.
5. Πατήστε το "Παραλαβή".

Διακοπή της διάρκειας

Μπορείτε να διακόψετε οποτεδήποτε τη διάρκεια.

1. Πατήστε τη διάρκεια.
2. Επαναφέρετε τη διάρκεια με ☉.
Σε περίπτωση τρόπων λειτουργίας, που απαιτούν πάντοτε μια διάρκεια, επαναφέρει η συσκευή τη διάρκεια στην προρρυθμισμένη τιμή.
3. Πατήστε το "Παραλαβή".

12.2 Ρύθμιση του χρόνου λήξης

Μπορείτε να αλλάξετε την ώρα, στην οποία θα πρέπει να λήξει η διάρκεια της λειτουργίας, για μέχρι και 24 ώρες.

Σημειώσεις

- Για την απόκτηση ενός καλού αποτελέσματος μαγειρέματος, μην αλλάξετε άλλο την ώρα, όταν έχει ήδη ξεκινήσει η λειτουργία.
- Για να μη χαλάνε τα τρόφιμα, μην τα αφήνετε για πολύ μέσα στον χώρο μαγειρέματος.

Προϋποθέσεις

- Ένας τρόπος λειτουργίας και μια βαθμίδα έχουν ρυθμιστεί.
 - Μια διάρκεια είναι ρυθμισμένη.
1. Πατήστε το "Λήξη".
 2. Προσαρμόστε την ώρα με + ή –.
Όταν χρειάζεται, επαναφέρετε την τιμή ρύθμισης με ☉.

3. Πατήστε το ▷/□.

- ✓ Η οθόνη ενδείξεων δείχνει την ώρα έναρξης. Η συσκευή βρίσκεται σε θέση αναμονής.
 - ✓ Όταν έχει επιτευχθεί η ώρα έναρξης, ξεκινά η λειτουργία και η διάρκεια αρχίζει να τρέχει.
 - ✓ Όταν η διάρκεια λήξει, ηχεί ένα σήμα. Στην οθόνη ενδείξεων εμφανίζεται μια υπόδειξη, ότι η λειτουργία έχει τερματιστεί.
4. Όταν η διάρκεια έχει λήξει, εκτελέστε μια από τις ακόλουθες ενέργειες:
 - ▶ Όταν χρειάζεται, μπορείτε να πραγματοποιήσετε περαιτέρω ρυθμίσεις και να ξεκινήσετε τη λειτουργία εκ νέου.
 - ▶ Όταν το φαγητό είναι έτοιμο, απενεργοποιήστε τη συσκευή με το ☉.

Αλλαγή του χρόνου λήξης

Για την απόκτηση ενός καλού αποτελέσματος μαγειρέματος, αλλάξτε την ρυθμισμένη ώρα μόνο, προτού ξεκινήσει η λειτουργία και αρχίζει να τρέχει η διάρκεια.

1. Πατήστε τον χρόνο λήξης.
2. Αλλάξτε την ώρα με + ή –.
3. Πατήστε το "Παραλαβή".

Διακοπή του χρόνου λήξης

Μπορείτε να διαγράψετε οποτεδήποτε τη ρυθμισμένη ώρα.

1. Πατήστε τον χρόνο λήξης.
2. Επαναφέρετε την ώρα με ☉.
3. Πατήστε το "Παραλαβή".

12.3 Ρύθμιση του ρολογιού συναγερμού

Μπορείτε να ορίσετε έναν χρόνο στο ρολόι συναγερμού, μετά τη λήξη του οποίου ηχεί ένα σήμα. Μπορείτε να ρυθμίσετε έναν χρόνο στο ρολόι συναγερμού το πολύ μέχρι 24 ώρες. Η λειτουργία τρέχει ανεξάρτητα από τη λειτουργία της συσκευής και τις άλλες λειτουργίες χρόνου. Το σήμα του ρολογιού συναγερμού είναι διαφορετικό από τα άλλα σήματα.

1. Πατήστε το ☼.
- ✓ Τα λεπτά αναβοσβήνουν.
2. Με + και – ρυθμίστε τα λεπτά.
3. Για να ρυθμίσετε τις ώρες, πατήστε τις ώρες.
4. Με + και – ρυθμίστε τις ώρες.
5. Για να ρυθμίσετε τα δευτερόλεπτα, πατήστε τα δευτερόλεπτα.
6. Με + και – ρυθμίστε τα δευτερόλεπτα.
7. Πατήστε το "Έναρξη".
- ✓ Το ρολόι συναγερμού ξεκινά.
- ✓ Σε ορισμένες ενδείξεις της οθόνης ενδείξεων, το ρολόι συναγερμού συνεχίζει να λειτουργεί στο παρασκήνιο. Για την εμφάνιση του ρολογιού συναγερμού, πατήστε ☼.

Τερματισμός του ρολογιού συναγερμού

Προϋπόθεση: Ένα σήμα ηχεί.

- ▶ Πατήστε ένα οποιοδήποτε πεδίο.
- ✓ Το ρολόι συναγερμού είναι απενεργοποιημένο.

Αλλαγή του ρολογιού συναγερμού

1. Πατήστε το ☼.
2. Πατήστε "Stop".
- ✓ Τα λεπτά αναβοσβήνουν.

3. Με + και – ρυθμίστε τα λεπτά.
4. Για να ρυθμίσετε τις ώρες, πατήστε τις ώρες.
5. Με + και – ρυθμίστε τις ώρες.
6. Για να ρυθμίσετε τα δευτερόλεπτα, πατήστε τα δευτερόλεπτα.
7. Με + και – ρυθμίστε τα δευτερόλεπτα.
8. Πατήστε το "Εναρξη".

13 Ασφάλεια παιδιών

Ασφαλίστε τη συσκευή σας, για να μην ενεργοποιηθούν αθέλητα τα παιδιά τη συσκευή ή αλλάξουν τις ρυθμίσεις.

13.1 Ενεργοποίηση της ασφάλειας παιδιών

- ▶ Κρατήστε πατημένο το πλήκτρο ⇒ για περίπου 4 δευτερόλεπτα.
- ✓ Τα στοιχεία χειρισμού είναι κλειδωμένα.
- ✓ Όταν είναι ρυθμισμένος ένας χρόνος ρολογιού συναγερμού, αυτός συνεχίζει να τρέχει. Όσο είναι ενεργοποιημένη η ασφάλεια παιδιών, δεν μπορείτε να αλλάξε-

Διακοπή του ρολογιού συναγερμού

1. Όταν το ρολόι συναγερμού τρέχει στο παρασκήνιο, επιλέξτε προηγουμένως το ρολόι συναγερμού με Δ .
2. Πατήστε το \ominus .

τε τον χρόνο του ρολογιού συναγερμού. Για να τερματίσετε τα ηχητικά σήματα, π.χ. Β. μετά το πέρας του χρόνου του ρολογιού συναγερμού, πατήστε οποιοδήποτε πλήκτρο.

13.2 Απενεργοποίηση της ασφάλειας παιδιών

1. Κρατήστε πατημένο το πλήκτρο ⇒ για περίπου 4 δευτερόλεπτα.
2. Τα στοιχεία χειρισμού είναι ξεκλειδωμένα.

14 Βασικές ρυθμίσεις

Μπορείτε να προσαρμόσετε τις βασικές ρυθμίσεις της συσκευής σας στις προσωπικές σας ανάγκες.

14.1 Επισκόπηση των βασικών ρυθμίσεων

Εδώ θα βρείτε μια επισκόπηση των βασικών ρυθμίσεων και των ρυθμίσεων εργοστασίου. Οι βασικές ρυθμίσεις εξαρτώνται από τον εξοπλισμό της συσκευής σας.

Σημειώσεις

- Οι αλλαγές των ρυθμίσεων για τη γλώσσα, τον ήχο πλήκτρου και τη φωτεινότητα της ένδειξης ισχύουν αμέσως. Όλες οι άλλες ρυθμίσεις ισχύουν, μόλις τις αποθηκεύσετε.
- Οι αλλαγές σας στις βασικές ρυθμίσεις διατηρούνται επίσης και μετά από μια διακοπή ρεύματος για λίγο χρόνο.

Βασικές ρυθμίσεις	Επιλογή
Γλώσσα	Βλέπε Επιλογή στη συσκευή
Ώρα	"Ώρα" σε 24-ωρη μορφή
Ημερομηνία	"Ημερομηνία" με τη μορφή HH.MM.EEEE

Οθόνη ενδείξεων	Επιλογή
Φωτεινότητα	<ul style="list-style-type: none"> ■ Βαθμίδες 1 μέχρι 8¹
"Ώρα", ένδειξη της λειτουργίας εξοικονόμησης ενέργειας	<ul style="list-style-type: none"> ■ On (αυτή η ρύθμιση αυξάνει την κατανάλωση ενέργειας) ■ on, χρονικά περιορισμένη¹ ■ Off
"Ώρα", παράσταση	<ul style="list-style-type: none"> ■ Ψηφιακά + Ημερομηνία¹ ■ Ψηφιακά ■ Αναλογικά

Οθόνη ενδείξεων	Επιλογή
Προσαρμογή	<ul style="list-style-type: none"> ■ Οριζόντια και κάθετη ευθυγράμμιση της οθόνης ενδείξεων.

Ήχος	Επιλογή
Ήχος πλήκτρου	<ul style="list-style-type: none"> ■ On¹ ■ Off
Ηχητικό σήμα	<ul style="list-style-type: none"> ■ Πολύ σύντομη διάρκεια ■ Μικρή διάρκεια ■ Μεσαία διάρκεια¹ ■ Μεγάλη διάρκεια

Ρυθμίσεις συσκευής	Επιλογή
Φωτισμός	<ul style="list-style-type: none"> ■ On¹ ■ Off
Ισχύς μικροκυμάτων προ-ρυθμισ.	<ul style="list-style-type: none"> ■ 90 W ■ 180 W ■ 360 W ■ 600 W ■ boost

Εξατομίκευση	Επιλογή
Λογότυπο μάρκας	<ul style="list-style-type: none"> ■ Ενδείξεις¹ ■ Μη ένδειξη
Λειτουργία μετά την ενεργοποίηση	<ul style="list-style-type: none"> ■ Κύριο μενού¹ ■ Φούρνος μικροκυμάτων ■ Φαγητά ■ Γκριλ
Περασμένος χρόνος μαγ.	<ul style="list-style-type: none"> ■ Ενδείξεις¹ ■ Μη ένδειξη
Ασφάλεια παιδιών	<ul style="list-style-type: none"> ■ Διαθέσιμη ■ Απενερ.

¹ Ρυθμίσεις εργοστασίου (ανάλογα με τον τύπο της συσκευής μπορεί να διαφέρουν)

Ρυθμίσεις εργοστασίου	Επιλογή
Ρυθμίσεις εργοστασίου	<ul style="list-style-type: none"> ▪ Επαναφορά ▪ Διακοπή
Πληροφορ. συσκευής	<ul style="list-style-type: none"> ▪ Ένδειξη "Πληροφορ. συσκευής"

14.2 Αλλαγή των βασικών ρυθμίσεων

Προϋπόθεση: Η συσκευή είναι ενεργοποιημένη.

1. Πατήστε το "Βασικές ρυθμίσεις".
2. Πατήστε την επιθυμητή βασική ρύθμιση.
3. Αλλάξτε στην οθόνη ενδείξεων τις επιθυμητές ρυθμίσεις.
4. Με ← επιστρέψτε στην επισκόπηση ή στο κύριο μενού.

14.3 Αλλαγή της ώρας

Μπορείτε να αλλάξετε την ώρα στις βασικές ρυθμίσεις.

Προϋπόθεση: Η συσκευή είναι ενεργοποιημένη.

1. Πατήστε το "Βασικές ρυθμίσεις".
2. Πατήστε τη βασική ρύθμιση "Ωρα".
- ✓ Η οθόνη ενδείξεων δείχνει τη ρυθμισμένη τιμή. Οι ώρες αναβοσβήνουν.
3. Με + και – ρυθμίστε τις ώρες.
4. Πατήστε τα λεπτά.
5. Με + και – ρυθμίστε τα λεπτά.
6. Πατήστε το "Παραλαβή".
7. Με ← επιστρέψτε στην επισκόπηση ή στο κύριο μενού.

15 humidClean

Η υποστήριξη καθαρισμού αποτελεί μια γρήγορη εναλλακτική λύση για τον ενδιάμεσο καθαρισμό του χώρου μαγειρέματος. Η υποστήριξη καθαρισμού μουλιάζει τη ρύπανση μέσω της εξάτμισης διαλύμματος απορρυπαντικού πιάτων. Στη συνέχεια, μπορεί η ρύπανση να απομακρυνθεί ευκολότερα.

ΠΡΟΣΟΧΗ

Ένας μη ενδεδειγμένος καθαρισμός, μπορεί να προκαλέσει ζημιά στη συσκευή.

- ▶ Μη χύνετε ποτέ υγρό στον χώρο μαγειρέματος.

15.1 Ρύθμιση της υποστήριξης καθαρισμού

Προϋπόθεση: Η συσκευή είναι ενεργοποιημένη.

1. Πατήστε το "humidClean".
2. Ακολουθήστε τις οδηγίες στην οθόνη ενδείξεων.
3. Πατήστε το "Παραλαβή".
4. Πατήστε το ▷/□.
- ✓ Μετά το πέρας της διάρκειας ηχεί ένα σήμα.
5. Ακολουθήστε τις οδηγίες στην οθόνη ενδείξεων.

16 Καθαρισμός και φροντίδα

16.1 Υλικά καθαρισμού

Χρησιμοποιείτε μόνο κατάλληλα υλικά καθαρισμού.

⚠ ΠΡΟΕΙΔΟΠΟΙΗΣΗ – Κίνδυνος ηλεκτροπληξίας!

Μια εισχώρηση υγρασίας μπορεί να προκαλέσει ηλεκτροπληξία.

- ▶ Μη χρησιμοποιείτε συσκευές εκτόξευσης ατμού ή συσκευές καθαρισμού υψηλής πίεσης, για να καθαρίσετε τη συσκευή.

ΠΡΟΣΟΧΗ

Τα ακατάλληλα υλικά καθαρισμού καταστρέφουν τις επιφάνειες της συσκευής.

- ▶ Μη χρησιμοποιείτε κανένα ισχυρό απορρυπαντικό ή υλικά τριψίματος.
- ▶ Μη χρησιμοποιείτε ισχυρά αλκοολούχα υλικά καθαρισμού.
- ▶ Μη χρησιμοποιείτε κανένα σκληρό σύρμα τριψίματος ή σφουγγάρι καθαρισμού.
- ▶ Μη χρησιμοποιείτε κανένα ειδικό καθαριστικό για τον ζεστό καθαρισμό.
- ▶ Χρησιμοποιείτε υγρά καθαρισμού τζαμιών, ξύστρες γυαλιού ή μέσα φροντίδας ανοξειδώτου χάλυβα μόνο, όταν αυτά συνιστώνται στις οδηγίες καθαρισμού για το αντίστοιχο εξάρτημα.

Το αλάτι στα καινούργια πανιά σπογγώδους υφής μπορεί να καταστρέψει τις επιφάνειες.

- ▶ Πριν τη χρήση, πλένετε καλά τα νέα σφουγγαρόπανα.

Ποια υλικά καθαρισμού είναι κατάλληλα για τις ξεχωριστές επιφάνειες και τα ξεχωριστά εξαρτήματα, το μαθαίνετε στις αντίστοιχες οδηγίες καθαρισμού.

16.2 Καθαρισμός της συσκευής

Καθαρίζετε τη συσκευή όπως προβλέπεται, για να μην υποστούν ζημιά τα ξεχωριστά εξαρτήματα και οι ξεχωριστές επιφάνειες από έναν λάθος καθαρισμό ή από ακατάλληλα υλικά καθαρισμού.

⚠ ΠΡΟΕΙΔΟΠΟΙΗΣΗ – Κίνδυνος εγκαύματος!

Κατά τη διάρκεια της χρήσης ζεσταίνεται η συσκευή και τα εξαρτήματα που ακουμπιούνται.

- ▶ Δώστε προσοχή, για την αποφυγή της επαφής με τα θερμαντικά στοιχεία.
- ▶ Τα μικρά παιδιά, κάτω των 8 ετών, πρέπει να κρατιούνται μακριά από τη συσκευή.

⚠ ΠΡΟΕΙΔΟΠΟΙΗΣΗ – Κίνδυνος πυρκαγιάς!

Τα υπολείμματα φαγητών, το λίπος και ο χυμός από το ψητό μπορούν να αναφλεγούν.

- ▶ Πριν από τη λειτουργία απομακρύνετε τη χοντρή ρύπανση από τον χώρο μαγειρέματος, τα θερμαντικά στοιχεία και από τα εξαρτήματα.

⚠ ΠΡΟΕΙΔΟΠΟΙΗΣΗ – Κίνδυνος τραυματισμού!

Το γρατσουπισμένο γυαλί της πόρτας της συσκευής μπορεί να ραγίσει.

- ▶ Μη χρησιμοποιείτε ισχυρά καθαριστικά τριψίματος ή κοφτερές μεταλλικές ξύστρες για τον καθαρισμό του τζαμιού της πόρτας της συσκευής, επειδή μπορεί να γρατσουπίσουν την επιφάνεια.
1. Προσέξτε τις υποδείξεις για τα υλικά καθαρισμού.
 2. Προσέξτε τις υποδείξεις για τον καθαρισμό των εξαρτημάτων της συσκευής ή των επιφανειών.
 3. Όταν δεν αναφέρεται κάτι διαφορετικό:
 - ▶ Καθαρίστε τα εξαρτήματα της συσκευής με ζεστό διάλυμα απορρυπαντικού πιάτων και ένα πανί καθαρισμού.
 - ▶ Στεγνώνετε με ένα μαλακό πανί.

16.3 Καθαρισμός του χώρου μαγειρέματος**ΠΡΟΣΟΧΗ**

Ο ακατάλληλος καθαρισμός μπορεί να προκαλέσει ζημιά στον χώρο μαγειρέματος.

- ▶ Μη χρησιμοποιείτε σπρέι φούρνου, υλικά τριψίματος ή άλλα δυνατά απορρυπαντικά φούρνου.

1. Προσέξτε τις υποδείξεις για τα υλικά καθαρισμού.
2. Καθαρίστε με ζεστό διάλυμα απορρυπαντικού πιάτων ή ξιδόνερο.
3. Σε περίπτωση μεγάλης ρύπανσης, χρησιμοποιείτε απορρυπαντικό φούρνου κατάλληλο για επιφάνειες ανοξειδωτού χάλυβα.
Χρησιμοποιείτε τα απορρυπαντικά φούρνου μόνο στον κρύο χώρο μαγειρέματος.
Συμβουλή: Για την απομάκρυνση δυσάρεστων οσμών, ζεσάνετε ένα φλιτζάνι νερό με μερικές σταγόνες χυμό λεμονιού για 1 μέχρι 2 λεπτά με τη μέγιστη ισχύ μικροκυμάτων. Για την αποφυγή της επιβράδυνσης του βρασμού, τοποθετείτε πάντοτε ένα κουτάλι μέσα στο σκεύος.
4. Σκουπίστε τον χώρο μαγειρέματος με ένα μαλακό πανί.
5. Αφήστε τον χώρο μαγειρέματος να στεγνώσει με ανοιχτή την πόρτα.

16.4 Αναγέννηση των αυτοκαθαριζόμενων επιφανειών στον χώρο μαγειρέματος

Η οροφή στον χώρο μαγειρέματος είναι αυτοκαθαριζόμενη. Οι αυτοκαθαριζόμενες επιφάνειες είναι επιστρωμένες με ένα πορώδες, ματ κεραμικό και έχουν μια τραχιά επιφάνεια. Όταν η λειτουργία γκριλ είναι σε λειτουργία, απορροφούν οι αυτοκαθαριζόμενες επιφάνειες πιτσιλίσματα λαδιού από το ψήσιμο ή το ψήσιμο στο γκριλ και αποδοθούν υπολείμματα λίπους. Όταν χρησιμοποιείτε κυρίως τη λειτουργία μικροκυμάτων, ενεργοποιείτε σε τακτικά χρονικά διαστήματα τη λειτουργία γκριλ, για να καθαρίσετε την οροφή.

ΠΡΟΣΟΧΗ

Καθαριστικό φούρνου πάνω στις αυτοκαθαριζόμενες επιφάνειες προκαλεί ζημιά σε αυτές.

- ▶ Μη χρησιμοποιείτε καθαριστικό φούρνου πάνω στις αυτοκαθαριζόμενες επιφάνειες. Εάν όμως έρθει απορρυπαντικό φούρνου σε επαφή με αυτές τις επιφάνειες, σκουπίστε το αμέσως με νερό και ένα απορροφητικό πανί ή σφουγγάρι. Μην τρίβετε τις επι-

φάνειες και μη χρησιμοποιείτε κανένα σκληρό υλικό για τον καθαρισμό.

Προϋποθέσεις

- Ο χώρος μαγειρέματος είναι άδειος.
 - Η συσκευή είναι ενεργοποιημένη.
1. Πατήστε το "Γκριλ".
 2. Πατήστε το "Βαθμίδα".
 3. Επιλέξτε την υψηλότερη βαθμίδα ψησίματος στο γκριλ.
 4. Πατήστε το "Παραλαβή".
 5. Πατήστε το "Διάρκεια".
 6. Ρυθμίστε την επιθυμητή διάρκεια.
Η διάρκεια που απαιτείται για τον καθαρισμό εξαρτάται από την ποσότητα των υπολειμμάτων λίπους. Ξεκινήστε με μια διάρκεια από 20 λεπτά.
 7. Πατήστε το "Παραλαβή".
 8. Ξεκινήστε τη λειτουργία με ▷/□.
Εξαερώστε την κουζίνα, όση ώρα θερμαίνει η συσκευή.
 - ✓ Κατά τη διάρκεια της λειτουργίας είναι δυνατή η δημιουργία καπνού. Αυτό είναι κάτι το κανονικό και σταματά μετά από λίγο.
 - ✓ Μετά τη λήξη της διάρκειας ηχεί ένα σήμα.
 9. Εάν στο τέλος της διάρκειας είναι ακόμη ορατή η δημιουργία καπνού, επιμηκύνετε τη διάρκεια.

16.5 Καθαρισμός των εξαρτημάτων

1. Προσέξτε τις υποδείξεις για τα υλικά καθαρισμού.
2. Μουλιάστε τα καμένα υπολείμματα φαγητών με ένα υγρό πανί καθαρισμού και ζεστό διάλυμα απορρυπαντικού πιάτων.
3. Καθαρίστε τα εξαρτήματα καλά με ζεστό διάλυμα απορρυπαντικού πιάτων και ένα πανί καθαρισμού ή μια βούρτσα καθαρισμού.
4. Καθαρίζετε τη σχάρα με καθαριστικά ανοξειδωτού χάλυβα ή στο πλυντήριο των πιάτων.
Σε περίπτωση μεγάλης ρύπανσης χρησιμοποιήστε ένα ανοξειδωτο σύρμα κουζίνας ή απορρυπαντικό φούρνου.
5. Στεγνώστε με ένα μαλακό πανί.

16.6 Καθαρισμός των τζαμιών της πόρτας**ΠΡΟΣΟΧΗ**

Ο ακατάλληλος καθαρισμός μπορεί να προκαλέσει ζημιά στα τζάμια της πόρτας.

- ▶ Μη χρησιμοποιείτε ξύστρες γυαλιού.

1. Προσέξτε τις υποδείξεις για τα υλικά καθαρισμού.
2. Καθαρίστε τα τζάμια της πόρτας με ένα υγρό πανί καθαρισμού και υγρό καθαρισμού τζαμιών.
Σημείωση: Οι σκιές στα τζάμια της πόρτας, που φαίνονται σαν γρατσουπιές, είναι αντανακλάσεις φωτός του φωτισμού του χώρου μαγειρέματος.
3. Στεγνώστε με ένα μαλακό πανί.

16.7 Καθαρισμός της στεγανοποίησης της πόρτας**ΠΡΟΣΟΧΗ**

Ο ακατάλληλος καθαρισμός μπορεί να προκαλέσει ζημιά στη στεγανοποίηση της πόρτας.

- ▶ Μη χρησιμοποιείτε μεταλλικές ξύστρες ή ξύστρες γυαλιού για τον καθαρισμό.
- ▶ Μη χρησιμοποιείτε μέσα καθαρισμού που χαράζουν.

1. Προσέξτε τις υποδείξεις για τα υλικά καθαρισμού.
2. Καθαρίστε τη στεγανοποίηση της πόρτας με ζεστό διάλυμα απορρυπαντικού πιάτων και ένα μαλακό πανί καθαρισμού.
3. Στεγνώστε με ένα μαλακό πανί.

16.8 Καθαρισμός της μπροστινής πλευράς της συσκευής

ΠΡΟΣΟΧΗ

Ο ακατάλληλος καθαρισμός μπορεί να προκαλέσει ζημιά στην μπροστινή πλευρά της συσκευής.

- ▶ Μη χρησιμοποιείτε υγρά καθαρισμού τζαμιών, μεταλλικές ξύστρες ή ξύστρες γυαλιού για τον καθαρισμό.
- ▶ Για την αποφυγή διάβρωσης στις μπροστινές πλευρές ανοξείδωτου χάλυβα, απομακρύνετε αμέσως τους λεκέδες από άλατα ασβεστίου, λίπος, κορν φλάουρ και τους λεκέδες από ασπράδι αυγού.
- ▶ Στις επιφάνειες ανοξείδωτου χάλυβα χρησιμοποιείτε ειδικά μέσα φροντίδας ανοξείδωτου χάλυβα για ζεστές επιφάνειες.

1. Προσέξτε τις υποδείξεις για τα υλικά καθαρισμού.

2. Καθαρίζετε την μπροστινή πλευρά της συσκευής με ζεστό διάλυμα απορρυπαντικού πιάτων και με ένα πανί καθαρισμού.

Σημείωση: Μικρές διαφορές χρώματος στην μπροστινή πλευρά της συσκευής εμφανίζονται από τα διάφορα υλικά, π.χ. γυαλί, πλαστικό ή μέταλλο.

3. Στις μπροστινές πλευρές της συσκευής από ανοξείδωτο χάλυβα, επαλείψτε πολύ λεπτά τα μέσα φροντίδας ανοξείδωτου χάλυβα με ένα μαλακό πανί. Τα υλικά φροντίδας ανοξείδωτου χάλυβα μπορείτε να τα προμηθευτείτε στην υπηρεσία εξυπηρέτησης πελατών ή στα ειδικά καταστήματα.
4. Στεγνώστε με ένα μαλακό πανί.

16.9 Καθαρισμός του πεδίου χειρισμού

ΠΡΟΣΟΧΗ

Ο ακατάλληλος καθαρισμός μπορεί να προκαλέσει ζημιά στο πεδίο χειρισμού.

- ▶ Μη σκουπίζετε ποτέ υγρά το πεδίο χειρισμού.

1. Προσέξτε τις υποδείξεις για τα υλικά καθαρισμού.
2. Καθαρίστε το πεδίο χειρισμού με ένα πανί από μικροΐνες ή με ένα μαλακό, υγρό πανί.
3. Στεγνώστε με ένα μαλακό πανί.

17 Αποκατάσταση βλαβών

Τις μικρότερες βλάβες στη συσκευή σας μπορείτε να τις αποκαταστήσετε οι ίδιοι. Χρησιμοποιήστε τις πληροφορίες για την αποκατάσταση βλαβών, προτού έρθετε σε επαφή με την υπηρεσία εξυπηρέτησης πελατών. Έτσι αποφεύγετε άσκοπα έξοδα.

⚠ ΠΡΟΕΙΔΟΠΟΙΗΣΗ – Κίνδυνος τραυματισμού!

Οι ακατάλληλες επισκευές είναι επικίνδυνες.

- ▶ Μόνο εκπαιδευμένο, ειδικευμένο προσωπικό επιτρέπεται να πραγματοποιήσει επισκευές στη συσκευή.
- ▶ Όταν η συσκευή είναι ελαττωματική καλέστε την υπηρεσία εξυπηρέτησης πελατών.
→ "Υπηρεσία εξυπηρέτησης πελατών", Σελίδα 22

⚠ ΠΡΟΕΙΔΟΠΟΙΗΣΗ – Κίνδυνος ηλεκτροπληξίας!

Οι ακατάλληλες επισκευές είναι επικίνδυνες.

- ▶ Μόνο εκπαιδευμένο γι' αυτό, ειδικευμένο προσωπικό επιτρέπεται να πραγματοποιήσει επισκευές στη συσκευή.
- ▶ Μόνο γνήσια ανταλλακτικά επιτρέπεται να χρησιμοποιηθούν για την επισκευή της συσκευής.
- ▶ Όταν το καλώδιο σύνδεσης στο δίκτυο του ρεύματος ή το καλώδιο σύνδεσης συσκευής αυτής της συσκευής υποστεί ζημιά, πρέπει να αντικατασταθεί από ένα ειδικό καλώδιο σύνδεσης στο δίκτυο του ρεύματος ή από ένα ειδικό καλώδιο σύνδεσης συσκευής, το οποίο διατίθεται από τον κατασκευαστή ή την υπηρεσία εξυπηρέτησης πελατών του.
- ▶ Εάν το καλώδιο σύνδεσης στο δίκτυο του ρεύματος αυτής της συσκευής υποστεί ζημιά, πρέπει να αντικατασταθεί από εκπαιδευμένο, ειδικευμένο προσωπικό.

17.1 Δυσλειτουργίες

Βλάβη	Αιτίες και αντιμετώπιση προβλημάτων
Η συσκευή δε λειτουργεί.	<p>Το φις του καλωδίου σύνδεσης στο δίκτυο του ρεύματος δεν είναι συνδεδεμένο.</p> <ul style="list-style-type: none"> ▶ Συνδέστε τη συσκευή στο δίκτυο του ρεύματος.
	<p>Η ασφάλεια στο κιβώτιο ασφαλειών έπεσε.</p> <ul style="list-style-type: none"> ▶ Ελέγξτε την ασφάλεια στο κιβώτιο των ασφαλειών.
	<p>Η παροχή ρεύματος έχει διακοπεί.</p> <ul style="list-style-type: none"> ▶ Ελέγξτε, εάν λειτουργεί ο φωτισμός χώρου ή οι άλλες συσκευές στον χώρο.
	<p>Λειτουργική βλάβη</p> <ol style="list-style-type: none"> 1. Κατεβάστε την ασφάλεια στο κιβώτιο των ασφαλειών. 2. Μετά από περίπου 10 δευτερόλεπτα ανεβάστε την ξανά <ul style="list-style-type: none"> ✓ Εάν η βλάβη ήταν μια μόνο φορά, σβήνει το μήνυμα.

Βλάβη	Αιτίες και αντιμετώπιση προβλημάτων
Η συσκευή δε λειτουργεί.	3. Εάν το μήνυμα εμφανιστεί εκ νέου, καλέστε την υπηρεσία εξυπηρέτησης πελατών. Δώστε κατά την κλήση το ακριβές μήνυμα σφάλματος. → "Υπηρεσία εξυπηρέτησης πελατών", Σελίδα 22
Ο φούρνος μικροκυμάτων δε λειτουργεί.	Η πόρτα δεν είναι εντελώς κλειστή. ▶ Ελέγξτε, εάν υπολείμματα φαγητών ή ξένα σώματα είναι μαγκωμένα στην πόρτα.
Τα φαγητά δε ζεσταίνονται.	Η λειτουργία παρουσίασης είναι ενεργοποιημένη στις βασικές ρυθμίσεις. 1. Αποσυνδέστε τη συσκευή από το δίκτυο του ρεύματος, κατεβάζοντας για λίγο την ασφάλεια στο κιβώτιο ασφαλειών. 2. Απενεργοποιήστε τη λειτουργία παρουσίασης εντός 5 λεπτών στις βασικές ρυθμίσεις. → Σελίδα 17
Ο φωτισμός του χώρου μαγειρέματος δε λειτουργεί.	Διάφορες αιτίες είναι δυνατές. ▶ Καλέστε την . → "Υπηρεσία εξυπηρέτησης πελατών", Σελίδα 22
Η λειτουργία μικροκυμάτων διακόπτεται.	Λειτουργική βλάβη 1. Επαναφέρετε τη συσκευή. ▶ Κρατήστε είτε πατημένο το πλήκτρο ☺ το λιγότερο για 10 δευτερόλεπτα. ▶ Ή κατεβάστε την ασφάλεια στο κιβώτιο ασφαλειών. Μετά από περίπου 10 δευτερόλεπτα ανεβάστε ξανά την ασφάλεια. ✓ Εάν η βλάβη ήταν μια μόνο φορά, σβήνει το μήνυμα. 2. Εάν το μήνυμα εμφανιστεί εκ νέου, καλέστε την υπηρεσία εξυπηρέτησης πελατών. Δώστε κατά την κλήση το ακριβές μήνυμα σφάλματος. → "Υπηρεσία εξυπηρέτησης πελατών", Σελίδα 22
Τα φαγητά ζεσταίνονται αργότερα απ' ό,τι μέχρι τώρα.	Η ισχύς μικροκυμάτων είναι ρυθμισμένη πολύ μικρή. ▶ Ρυθμίστε μια υψηλότερη ισχύ μικροκυμάτων. Στη συσκευή τοποθετήθηκε μια μεγαλύτερη ποσότητα απ' ό,τι συνήθως. ▶ Ρυθμίστε μια μεγαλύτερη διάρκεια. Για τη διπλή ποσότητα χρειάζεστε τον διπλάσιο χρόνο. Τα φαγητά είναι πιο κρύα από ότι συνήθως. ▶ Γυρίστε τα φαγητά ή ανακατέψτε ενδιάμεσα τα φαγητά.
Η ώρα δεν εμφανίζεται, όταν η συσκευή είναι απενεργοποιημένη	Μετά από λίγο χρόνο η οθόνη ενδείξεων απενεργοποιείται. Καμία ενέργεια απαραίτητη.

17.2 Υποδείξεις στο πεδίο ενδείξεων

Βλάβη	Αιτίες και αντιμετώπιση προβλημάτων
Στην οθόνη ενδείξεων εμφανίζεται μήνυμα με ""D"" ή ""E"".	Λειτουργική βλάβη 1. Επαναφέρετε τη συσκευή. ▶ Κρατήστε είτε πατημένο το πλήκτρο ☺ το λιγότερο για 10 δευτερόλεπτα. ▶ Ή κατεβάστε την ασφάλεια στο κιβώτιο ασφαλειών. Μετά από περίπου 10 δευτερόλεπτα ανεβάστε ξανά την ασφάλεια. ✓ Εάν η βλάβη ήταν μια μόνο φορά, σβήνει το μήνυμα. 2. Εάν το μήνυμα εμφανιστεί εκ νέου, καλέστε την υπηρεσία εξυπηρέτησης πελατών. Δώστε κατά την κλήση το ακριβές μήνυμα σφάλματος. → "Υπηρεσία εξυπηρέτησης πελατών", Σελίδα 22

18 Απόσυρση

18.1 Απόσυρση παλιάς συσκευής

Με την απόσυρση σύμφωνα με τους κανόνες προστασίας του περιβάλλοντος, μπορούν να επαναποκτηθούν πολύτιμες πρώτες ύλες.

1. Τραβήξτε το φις του καλωδίου σύνδεσης στο δίκτυο του ρεύματος.

2. Κόψτε το καλώδιο σύνδεσης στο δίκτυο του ρεύματος.

3. Αποσύρετε τη συσκευή σύμφωνα με τους κανόνες προστασίας του περιβάλλοντος.

Πληροφορίες σχετικά με τους επίκαιρους τρόπους απόσυρσης θα βρείτε στο ειδικό κατάστημα ή στην αρμόδια τοπική Δημοτική Αρχή σας.



Αυτή η συσκευή χαρακτηρίζεται σύμφωνα με την ευρωπαϊκή οδηγία 2012/19/ΕΕ περί ηλεκτρικών και ηλεκτρονικών συσκευών (waste electrical and electronic equipment - WEEE).

Η οδηγία προκαθορίζει τα πλαίσια για μια απόσυρση και αξιοποίηση των παλιών συσκευών με ισχύ σ' όλη την ΕΕ.

19 Υπηρεσία εξυπηρέτησης πελατών

Σχετικά με τη λειτουργία γνήσια ανταλλακτικά, σύμφωνα με την αντίστοιχη διάταξη οικολογικού σχεδιασμού, μπορείτε να προμηθευτείτε από την υπηρεσία εξυπηρέτησης πελατών της εταιρείας μας για τη διάρκεια το λιγότερο 10 ετών από τη θέση σε κυκλοφορία της συσκευής σας εντός του Ευρωπαϊκού Οικονομικού Χώρου.

Επιπλέον, θα μπορείτε να προμηθευτείτε από την υπηρεσία εξυπηρέτησης πελατών της εταιρείας μας περαιτέρω σχετικά με τη λειτουργία και με δυνατότητα αποθήκευσης γνήσια ανταλλακτικά μέχρι και 15 έτη από τη θέση σε κυκλοφορία της συσκευής σας.

Για περισσότερες πληροφορίες, παρακαλούμε να απευθυνθείτε στην υπηρεσία εξυπηρέτησης των πελατών μας. Λεπτομερείς πληροφορίες για τον χρόνο εγγύησης και τους όρους εγγύησης στη χώρα σας θα λάβετε μέσω του κωδικού QR στο συνημμένο έγγραφο για τις επαφές σέρβις και τους όρους εγγύησης από την υπηρεσία εξυπηρέτησης πελατών της εταιρείας μας, τον έμπορό σας ή την ιστοσελίδα μας.

Τα στοιχεία επικοινωνίας της υπηρεσίας εξυπηρέτησης πελατών θα βρείτε μέσω του κωδικού QR στο συνημμένο έγγραφο για τις επαφές σέρβις και τους όρους εγγύησης ή στην ιστοσελίδα μας.

Αυτό το προϊόν περιλαμβάνει πηγές φωτός της κατηγορίας ενεργειακής απόδοσης D. Οι πηγές φωτός είναι δια-

θέσιμες ως ανταλλακτικό και επιτρέπεται να αντικατασταθούν μόνο από εκπαιδευμένο για αυτό ειδικευμένο προσωπικό.

Οι πληροφορίες σύμφωνα με τον κανονισμό (ΕΥ) 2023/826 βρίσκονται online κάτω από [siemens-home.bsh-group.com](https://www.siemens-home.bsh-group.com) στη σελίδα προϊόντος και στη σελίδα σέρβις της συσκευής σας στις οδηγίες χρήσης και στα πρόσθετα έγγραφα.

19.1 Αριθμός προϊόντος (E-Nr.) και αριθμός κατασκευής (FD)

Όταν επικοινωνείτε με την υπηρεσία εξυπηρέτησης πελατών, χρειάζεστε τον αριθμό προϊόντος (E-Nr.) και τον αριθμό κατασκευής (FD), που μπορείτε να βρείτε στην πινακίδα τύπου της συσκευής.

Την πινακίδα τύπου με τους αριθμούς θα τη βρείτε, ανοίγοντας την πόρτα της συσκευής.

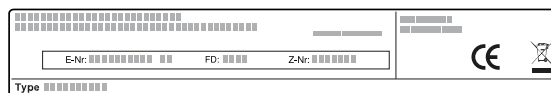

Για να βρείτε ξανά γρήγορα τα στοιχεία της συσκευής σας και τον αριθμό τηλεφώνου της υπηρεσίας εξυπηρέτησης πελατών, μπορείτε να τα σημειώσετε.

20 Έτσι πετυχαίνει

Για διάφορα φαγητά θα βρείτε εδώ τις κατάλληλες ρυθμίσεις καθώς και τα καλύτερα εξαρτήματα και μαγειρικά σκεύη. Τις συστάσεις τις έχουμε προσαρμόσει ιδανικά για τη συσκευή σας.

20.1 Αυτός είναι ο καλύτερος τρόπος, για να προχωρήσετε

Συμβουλή

Υποδείξεις παρασκευής

- Οι συστάσεις ρύθμισης ισχύουν πάντοτε για τον κρύο και άδειο χώρο μαγειρέματος.
- Τα στοιχεία χρόνου στις επισκοπήσεις είναι ενδεικτικές τιμές. Εξαρτώνται από την ποιότητα και τη σύσταση των τροφίμων.

⚠ ΠΡΟΕΙΔΟΠΟΙΗΣΗ – Κίνδυνος εγκαύματος!

Τα τρόφιμα με σκληρό κέλυφος ή πέτσα μπορεί να εκραγούν κατά τη διάρκεια, αλλά και μετά από το ζέσταμα.

- ▶ Μη μαγειρεύετε ποτέ αυγά στο κέλυφος ή μη ζεστάνετε ποτέ σφιχτοβρασμένα αυγά στο κέλυφος.
- ▶ Μη μαγειρεύετε ποτέ οστρακοειδή ή μαλακόστρακα.
- ▶ Σε περίπτωση τηγανητήν αυγών ή αυγών σε ποτήρι, τρυπάτε προηγουμένως τον κρόκο.
- ▶ Σε περίπτωση τροφίμων με σκληρή φλούδα ή πέτσα, όπως π.χ. μήλα, ντομάτες, πατάτες ή λουκάνικα, μπο-

ρεί το κέλυφος να σκάσει. Πριν το ζέσταμα τρυπάτε τη φλούδα ή την πέτσα.

ΠΡΟΣΟΧΗ

Τα όξινα τρόφιμα μπορούν να καταστρέψουν τη δικτυωτή σχάρα

- ▶ Μην βάζετε όξινα τρόφιμα, όπως π.χ. φρούτα ή ψητό για γκριλ καρυκευμένο με όξινη μαρινάδα απευθείας πάνω στη σχάρα.

Σημείωση: Σημείωση για άτομα αλλεργικά στο νικέλιο

Σε σπάνιες περιπτώσεις, μικρά ίχνη νικελίου μπορεί να περάσουν στα τρόφιμα.

1. Πριν τη χρήση απομακρύνετε τα σκεύη που δεν είναι απαραίτητα από τον χώρο μαγειρέματος.
 2. Επιλέξτε ένα επιθυμητό φαγητό από τις συστάσεις ρύθμισης.
 3. Βάλτε το φαγητό σε ένα κατάλληλο σκεύος.
 4. Τοποθετήστε το σκεύος στη μέση επάνω στον πάτο του χώρου μαγειρέματος.
- Έτσι τα μικροκύματα φτάνουν τα φαγητά από όλες τις πλευρές.

5. Ρυθμίστε τη συσκευή αντίστοιχα με τις συστάσεις ρύθμισης.
Ρυθμίστε πρώτα τη μικρότερη διάρκεια. Όταν είναι απαραίτητο, αυξήστε τη διάρκεια.
6. Όταν αφαιρείτε ζεστά σκεύη από τον χώρο μαγειρέματος, χρησιμοποιείτε πάντοτε μια πιάστρα.

Η διάρκεια εξαρτάται από τα σκεύη και τη θερμοκρασία, τη σύσταση και την ποσότητα των τροφίμων. Γι' αυτόν το λόγο δίνονται στους πίνακες όρια τιμών. Αρχίστε με τη χαμηλότερη τιμή και ρυθμίστε την, εάν είναι απαραίτητο, την επόμενη φορά σε μια υψηλότερη τιμή. Εάν χρησιμοποιείτε άλλες ποσότητες, από αυτές που δίνονται στους πίνακες, ακολουθήστε τον εμπειρικό κανόνα: Διπλάσια ποσότητα - σχεδόν διπλάσια διάρκεια, μισή ποσότητα - μισή διάρκεια.

20.2 Ξεπάγωμα, ζέσταμα και μαγείρεμα με μικροκύματα

Συστάσεις ρύθμισης για το ξεπάγωμα, ζέσταμα και μαγείρεμα με μικροκύματα.

Ξεπάγωμα με μικροκύματα

Σημείωση

Υποδείξεις παρασκευής

- Κατεψύχετε τα φαγητά επίπεδα.
- Χρησιμοποιείτε ανοιχτά μαγειρικά σκεύη, κατάλληλα για μικροκύματα.
- Τοποθετήστε το σκεύος επάνω στον πάτο του χώρου μαγειρέματος.
- Γυρίστε ή ανακατέψτε τα φαγητά ενδιάμεσα 2 έως 3 φορές. Κατά το γύρισμα αφαιρέστε το υγρό από το ξεπάγωμα.
- Κατά το ξεπάγωμα από κρέας ή πουλερικά δημιουργείται υγρό. Κατά το γύρισμα, αφαιρέστε το υγρό. Μην το χρησιμοποιήσετε περαιτέρω ή μην το αφήσετε να έρθει σε επαφή με άλλα τρόφιμα.
- Απομακρύνετε μετά το γύρισμα τον ήδη ξεπαγωμένο κιμά.
- Κατά το γύρισμα χωρίστε τα ξεπαγωμένα κομμάτια μεταξύ τους.
- Αφήστε το ξεπαγωμένο φαγητό να ηρεμήσει ακόμη 10 μέχρι 30 λεπτά στην απενεργοποιημένη συσκευή, για την εξισορρόπηση της θερμοκρασίας.

Φαγητά	Βάρος	Ισχύς μικροκυμάτων	Διάρκεια
Κρέας ολόκληρο, με και χωρίς κόκκαλα ¹	800 g	1. 180 W 2. 90 W	1. 8 λεπτά 2. 10-15 λεπτά
Κρέας ολόκληρο, με και χωρίς κόκκαλα ¹	1.000 γρ.	1. 180 W 2. 90 W	1. 10 λεπτά 2. 15-20 λεπτά
Κρέας ολόκληρο, με και χωρίς κόκκαλα ¹	1.500 g	1. 180 W 2. 90 W	1. 15 λεπτά 2. 20-25 λεπτά
Κρέας σε κομμάτια ή φέτες ^{1,2}	200 g	1. 180 W 2. 90 W	1. 3-5 λεπτά 2. 3-5 λεπτά
Κρέας σε κομμάτια ή φέτες ^{1,2}	500 γρ.	1. 180 W 2. 90 W	1. 5 λεπτά 2. 5-10 λεπτά
Κρέας σε κομμάτια ή φέτες ^{1,2}	800 g	1. 180 W 2. 90 W	1. 5-10 λεπτά 2. 5-10 λεπτά
Κιμάς, ανάμεικτος ^{1,2}	200 g	90 W	8-10 λεπτά
Κιμάς, ανάμεικτος ^{1,2}	500 γρ.	1. 180 W 2. 90 W	1. 3 λεπτά 2. 8-10 λεπτά
Κιμάς, ανάμεικτος ^{1,2}	1.000 γρ.	1. 180 W 2. 90 W	1. 10 λεπτά 2. 10-15 λεπτά
Πουλερικά ή κομμάτια πουλερικών ^{1,2}	600 γρ.	1. 180 W 2. 90 W	1. 5 λεπτά 2. 10-15 λεπτά
Πουλερικά ή κομμάτια πουλερικών ^{1,2}	1.200 g	1. 180 W 2. 90 W	1. 10-15 λεπτά 2. 10-15 λεπτά
Φιλέτο ψαριού, μπριζόλα ψαριού ή φέτες ψαριού ^{1,2}	400 γρ.	1. 180 W 2. 90 W	1. 3 λεπτά 2. 10-15 λεπτά
Ψάρι, ολόκληρο ¹	300 γρ.	1. 180 W 2. 90 W	1. 2 λεπτά 2. 3-5 λεπτά
Ψάρι, ολόκληρο ¹	600 γρ.	1. 180 W 2. 90 W	1. 5 λεπτά 2. 8-10 λεπτά

¹ Γυρίστε πολλές φορές το φαγητό.

² Κατά το γύρισμα χωρίστε τα ξεπαγωμένα κομμάτια μεταξύ τους.

Φαγητά	Βάρος	Ισχύς μικροκυμάτων	Διάρκεια
Λαχανικά, π.χ. αρακάς ¹	300 γρ.	180 W	5-10 λεπτά
Φρούτα, π.χ. φραμπουάζ ¹	300 γρ.	180 W	6-9 λεπτά
Φρούτα, π.χ. φραμπουάζ ¹	500 γρ.	1. 180 W 2. 90 W	1. 6-8 λεπτά 2. 5-10 λεπτά
Βούτυρο, λιώσιμο ²	125 γρ.	1. 180 W 2. 90 W	1. 1 λεπτό 2. 1-2 λεπτά
Βούτυρο, λιώσιμο ²	250 γρ.	1. 180 W 2. 90 W	1. 1 λεπτό 2. 2-4 λεπτά
Ψωμί, ολόκληρο ³	500 γρ.	1. 180 W 2. 90 W	1. 3 λεπτά 2. 5-10 λεπτά
Ψωμί, ολόκληρο ³	1.000 γρ.	1. 180 W 2. 90 W	1. 5 λεπτά 2. 9-10 λεπτά
Γλυκό, στεγνό, π.χ. κέικ ^{4,5}	500 γρ.	90 W	5-10 λεπτά
Γλυκό, στεγνό, π.χ. κέικ ^{4,5}	750 γρ.	1. 180 W 2. 90 W	1. 3-5 λεπτά 2. 4 λεπτά
Γλυκό, ζουμερό, π.χ. γλυκό φρούτων, γλυκό μωζαχάρας ⁴	500 γρ.	1. 180 W 2. 90 W	1. 3 λεπτά 2. 3-5 λεπτά
Γλυκό, ζουμερό, π.χ. γλυκό φρούτων, γλυκό μωζαχάρας ⁴	750 γρ.	1. 180 W 2. 90 W	1. 4 λεπτά 2. 5-10 λεπτά

Ζέσταμα ή μαγείρεμα κατεψυγμένων φαγητών με μικροκύματα

Προσέξτε τις συστάσεις ρύθμισης για το ζέσταμα με μικροκύματα.

Σημείωση

Υποδείξεις παρασκευής

- Χρησιμοποιείτε κλειστά μαγειρικά σκεύη, κατάλληλα για μικροκύματα. Μπορείτε επίσης να χρησιμοποιήσετε ένα πιάτο ή ένα καπάκι μικροκυμάτων για κάλυψη. Αφαιρέστε τα έτοιμα φαγητά από τη συσκευασία.
- Κατανέμετε τα φαγητά μέσα στο μαγειρικό σκεύος σε μικρό κατά το δυνατόν ύψος. Τα λεπτά φαγητά μαγειρεύονται γρηγορότερα απ' ό,τι τα χοντρά.
- Τοποθετήστε το σκεύος επάνω στον πάτο του χώρου μαγειρέματος.
- Τα φαγητά αποδίδουν θερμότητα στα μαγειρικά σκεύη. Το μαγειρικό σκεύος μπορεί να ζεσταθεί πάρα πολύ. Χρησιμοποιείτε πιάστρες κουζίνας.
- Γυρίστε ή ανακατέψτε τα φαγητά ενδιάμεσα πολλές φορές.
- Αφήστε το φαγητό να ηρεμήσει για 2 έως 5 λεπτά μετά το μαγείρεμα.
- Η χαρακτηριστική γεύση των φαγητών διατηρείται σε μεγάλο βαθμό. Χρησιμοποιείτε οικονομικά το αλάτι και τα μπαχαρικά.
- Αφαιρέστε τα λαζάνια από τη συσκευασία και τοποθετήστε τα σε ένα σκεύος κατάλληλο για μικροκύματα.
- Καταλληλότερα είναι τα κατεψυγμένα λαζάνια μέχρι ένα ύψος από περίπου 3 cm.
- Για ιδανικά αποτελέσματα, συνιστούμε να ζεσταίνετε τα υτρώφιμα ή τα έτοιμα φαγητά στα 600 Watt. Εάν η συσκευασία αναφέρει μια μεγαλύτερη ισχύ μικροκυμάτων, αυξήστε τον χρόνο.

Φαγητά	Βάρος	Ισχύς μικροκυμάτων	Διάρκεια
Μενού, φαγητό μερίδας, έτοιμο φαγητό (2-3 συστατικά)	300-400 g	600 W	8-13 λεπτά
Σούπα	400 g	600 W	8-12 λεπτά
Γιαχνί	500 g	600 W	10-15 λεπτά
Φέτες κρέατος ή κομμάτια κρέατος σε σάλτσα, π.χ. γκούλας	500 g	600 W	10-15 λεπτά
Ψάρι, π.χ. κομμάτια φιλέτου ⁶	400 g	600 W	10-15 λεπτά

¹ Ανακατέψτε ενδιάμεσα προσεκτικά το φαγητό.

² Αφαιρέστε εντελώς τη συσκευασία.

³ Γυρίστε πολλές φορές το φαγητό.

⁴ Ξεπαγώνετε μόνο γλυκά χωρίς γλάσο, σαντιγί, ζελατίνη ή κρέμα.

⁵ Χωρίστε τα κομμάτια του γλυκού μεταξύ τους.

⁶ Προσθέστε λίγο υγρό στο φαγητό.

Φαγητά	Βάρος	Ισχύς μικροκυμάτων	Διάρκεια
Σουφλέ, π.χ. λαζάνια, καννε- λώνια (περίπου 3 cm ψηλά)	450 g	600 W	12-15 λεπτά
Συνοδευτικά, π.χ. ρύζι, μακαρονάκια ¹	250 g	600 W	3-7 λεπτά
Συνοδευτικά, π.χ. ρύζι, μακαρονάκια ¹	500 g	600 W	8-12 λεπτά
Λαχανικά, π.χ. αρακάς, μπρόκολο, καρότα ¹	300 g	600 W	7-10 λεπτά
Λαχανικά, π.χ. αρακάς, μπρόκολο, καρότα ¹	600 g	600 W	14-17 λεπτά
Αλεσμένο σπανάκι ²	450 g	600 W	9-12 λεπτά

Συμβουλές για το επόμενο ξεπάγωμα, ζέσταμα και μαγείρεμα με μικροκύματα

Ακολουθήστε αυτές τις συμβουλές για καλά αποτελέσματα κατά την απόψυξη, το ζέσταμα και το μαγείρεμα με μικροκύματα.

Πρόβλημα	Συμβουλή
Το φαγητό σας είναι πολύ στεγνό.	<ul style="list-style-type: none"> Μειώστε τη διάρκεια ή επιλέξτε μια χαμηλότερη ισχύ μικροκυμάτων. Σκεπάστε το φαγητό και προσθέστε κι περισσότερο υγρό.
Μετά την παρέλευση του χρόνου το φαγητό σας δεν ξεπάγωσε, δε ζεστάθηκε ή δεν ψήθηκε.	Αυξήστε τη διάρκεια. Οι μεγαλύτερες ποσότητες και τα χοντρά φαγητά χρειάζονται περισσότερο χρόνο.

Πρόβλημα	Συμβουλή
Μετά την παρέλευση του χρόνου το φαγητό σας δεν είναι ακόμη έτοιμο από μέσα, αλλά είναι εξωτερικά πολύ ζεστό.	<ul style="list-style-type: none"> Ανακατεύετε ενδιάμεσα. Μειώστε την ισχύ μικροκυμάτων και αυξήστε τη διάρκεια.
Μετά το ξεπάγωμα το κρέας ή τα πουλερικά σας δεν έχουν αποψυχθεί ακόμη εσωτερικά, αλλά έχουν ήδη ψηθεί εξωτερικά.	<ul style="list-style-type: none"> Μειώστε την ισχύ μικροκυμάτων. Ένα μεγάλο κομμάτι για ξεπάγωμα γυρίστε το πολλές φορές.

20.3 Ζέσταμα

Με τη συσκευή σας μπορείτε να ζεστάνετε φαγητά.

Ζέσταμα με μικροκύματα

Προσέξτε τις συστάσεις ρύθμισης για το ζέσταμα με μικροκύματα.

⚠ ΠΡΟΕΙΔΟΠΟΙΗΣΗ – Κίνδυνος ζεματισματος!

Κατά το ζέσταμα υγρών μπορεί να προκληθεί επιβράδυνση του βρασμού. Αυτό σημαίνει, ότι η θερμοκρασία βρασμού επιτυγχάνεται, χωρίς να εμφανιστούν οι τυπικές φυσαλίδες ατμού. Συνιστάται προσοχή ακόμη και σε περίπτωση ελάχιστης μόνο ανακίνησης του σκεύους. Το καυτό υγρό μπορεί ξαφνικά να βράσει και να πιτσιλίσει.

- ▶ Κατά το ζέσταμα τοποθετείτε πάντοτε ένα κουτάλι μέσα στο σκεύος. Έτσι εμποδίζεται η επιβράδυνση του βρασμού.

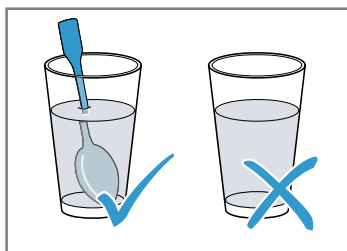

ΠΡΟΣΟΧΗ

Εάν ακουμπήσει μέταλλο πάνω στα τοιχώματα του χώρου μαγειρέματος δημιουργούνται σπινθήρες, που μπορεί να προκαλέσουν ζημιά στη συσκευή ή να καταστρέψουν το εσωτερικό τζάμι της πόρτας.

- ▶ Ένα μεταλλικό σώμα, π.χ. το κουτάλι στο ποτήρι, πρέπει να απέχει το λιγότερο 2 cm από τα τοιχώματα του χώρου μαγειρέματος και την εσωτερική πλευρά της πόρτας.

Σημείωση

Υποδείξεις παρασκευής

- Χρησιμοποιείτε κλειστά μαγειρικά σκεύη, κατάλληλα για μικροκύματα. Μπορείτε επίσης να χρησιμοποιήσετε ένα πιάτο ή ένα καπάκι μικροκυμάτων για κάλυψη. Αφαιρέστε τα έτοιμα φαγητά από τη συσκευασία.

¹ Προσθέστε λίγο υγρό στο φαγητό.

² Μαγειρέψτε το φαγητό χωρίς προσθήκη νερού.

- Τοποθετήστε το σκεύος επάνω στον πάτο του χώρου μαγειρέματος.
- Γυρίστε ή ανακατέψτε τα φαγητά ενδιάμεσα πολλές φορές.
- Αφήστε το φαγητό να ηρεμήσει για 2 έως 5 λεπτά μετά το μαγείρεμα.
- Τα φαγητά αποδίδουν θερμότητα στα μαγειρικά σκεύη. Το μαγειρικό σκεύος μπορεί να ζεσταθεί πάρα πολύ. Χρησιμοποιείτε πιάστρες κουζίνας.
- Για ιδανικά αποτελέσματα, συνιστούμε να ζεσταίνετε τα υτρώφιμα ή τα έτοιμα φαγητά στα 600 Watt. Εάν η συσκευασία αναφέρει μια μεγαλύτερη ισχύ μικροκυμάτων, αυξήστε τον χρόνο.

Φαγητά	Βάρος	Ισχύς μικροκυμάτων	Διάρκεια
Μερίδα έτοιμου φαγητού, κρύα	1 μερίδα	600 W	5-8 λεπτά
Ποτά ^{1,2,3}	125 ml	boost	40-50 δευτερόλεπτα
Ποτά ^{1,2,3}	200 ml	boost	1-2 λεπτά
Ποτά ^{1,2,3}	500 ml	boost	2-3 λεπτά
Βρεφικές τροφές, π.χ. μπουκαλάκια για γάλα ^{4,5,3}	50 ml	600 W	περίπου 20-30 δευτερόλεπτα
Βρεφικές τροφές, π.χ. μπουκαλάκια για γάλα ^{4,5,3}	100 ml	600 W	30-40 δευτερόλεπτα
Βρεφικές τροφές, π.χ. μπουκαλάκια για γάλα ^{4,5,3}	200 ml	600 W	50-60 δευτερόλεπτα
Σούπα, 1 φλιτζάνι ⁶	από 175 g	600 W	2-3 λεπτά
Σούπα, 2 φλιτζάνια ⁶	από 175 g	600 W	3-4 λεπτά
Κρέας σε σάλτσα ⁷	500 g	600 W	7-10 λεπτά
Γιαχνί ⁶	400 g	600 W	4-5 λεπτά
Γιαχνί ⁶	800 g	600 W	7-8 λεπτά
Λαχανικά, 1 μερίδα ⁶	150 g	600 W	2-3 λεπτά
Λαχανικά, 2 μερίδες ⁶	300 g	600 W	3-4 λεπτά

20.4 Μαγείρεμα

Με τη συσκευή σας μπορείτε να μαγειρέψετε φαγητά.

Μαγείρεμα με μικροκύματα

Σημείωση

Υποδείξεις παρασκευής

- Τοποθετήστε το σκεύος επάνω στον πάτο του χώρου μαγειρέματος.
- Κατανέμετε τα φαγητά μέσα στο μαγειρικό σκεύος σε μικρό κατά το δυνατόν ύψος. Τα λεπτά φαγητά μαγειρεύονται γρηγορότερα απ' ό,τι τα χοντρά.
- Χρησιμοποιείτε κλειστά μαγειρικά σκεύη, κατάλληλα για μικροκύματα. Μπορείτε επίσης να χρησιμοποιήσετε ένα πιάτο ή ένα καπάκι μικροκυμάτων για κάλυψη. Αφαιρέστε τα έτοιμα φαγητά από τη συσκευασία.
- Η χαρακτηριστική γεύση των φαγητών διατηρείται σε μεγάλο βαθμό. Χρησιμοποιείτε οικονομικά το αλάτι και τα μπαχαρικά.
- Αφήστε το φαγητό να ηρεμήσει για 2 έως 5 λεπτά μετά το μαγείρεμα.
- Τα φαγητά αποδίδουν θερμότητα στα μαγειρικά σκεύη. Το μαγειρικό σκεύος μπορεί να ζεσταθεί πάρα πολύ. Χρησιμοποιείτε πιάστρες κουζίνας.
- Για ιδανικά αποτελέσματα, συνιστούμε να ζεσταίνετε τα υτρώφιμα ή τα έτοιμα φαγητά στα 600 Watt. Εάν η συσκευασία αναφέρει μια μεγαλύτερη ισχύ μικροκυμάτων, αυξήστε τον χρόνο.

¹ Βάλτε ένα κουτάλι στο ποτήρι.

² Μην υπερθερμαίνετε τα αλκοολούχα ποτά.

³ Ελέγξτε οπωσδήποτε τη θερμοκρασία.

⁴ Ζεσταίνετε τις βρεφικές τροφές χωρίς θηλή ή καπάκι.

⁵ Μετά το ζέσταμα κουνάτε πάντοτε το φαγητό καλά.

⁶ Ελέγξτε ενδιάμεσα το φαγητό.

⁷ Χωρίστε τις φέτες του κρέατος μεταξύ τους.

Φαγητά	Βάρος	Ισχύς μικροκυμάτων	Διάρκεια
Ολόκληρο κοτόπουλο, φρέσκο, χωρίς εντόσθια ¹	1.200 g	600 W	25–30 λεπτά
Φιλέτο ψαριού, φρέσκο ²	400 g	600 W	6-11 λεπτά
Λαχανικά, φρέσκα ^{3,2,4}	250 g	600 W	5-9 λεπτά
Λαχανικά, φρέσκα ^{3,2,4}	500 g	600 W	10-15 λεπτά
Πατάτες ^{3,2,4}	250 g	600 W	7-9 λεπτά
Πατάτες ^{3,2,4}	500 g	600 W	10-12 λεπτά
Πατάτες ^{3,2,4}	750 g	600 W	15-20 λεπτά
Ρύζι ^{5,4}	125 g	1. 600 W 2. 180 W	1. 4-5 λεπτά 1. 12-15 λεπτά
Ρύζι ^{5,4}	250 g	1. 600 W 2. 180 W	1. 6-8 λεπτά 1. 15-18 λεπτά
Γλυκά φαγητά, π.χ. πουτίγκα (στιγμής) ⁴	500 ml	600 W	5-8 λεπτά
Κομπόστα φρούτων ⁴	500 g	600 W	9-12 λεπτά

Πουτίγκα από σκόνη πουτίγκας

⚠️ ΠΡΟΕΙΔΟΠΟΙΗΣΗ – Κίνδυνος εγκαύματος!

Τα ζεστά φαγητά εκλύουν θερμότητα. Έτσι μπορούν τα μαγειρικά σκεύη να ζεσταθούν πολύ.

- ▶ Απομακρύνετε τα μαγειρικά σκεύη ή τα εξαρτήματα από το χώρο μαγειρέματος πάντοτε με μια πιάστρα κουζίνας.
- 1. Ανακατέψτε ένα πακετάκι σκόνης πουτίγκας με τη ζάχαρη και λίγο γάλα σε ένα ψηλό μπολ κατάλληλο για

μικροκύματα σύμφωνα με τις οδηγίες της συσκευασίας, έτσι ώστε να μην υπάρχουν σβώλοι.

2. Προσθέστε το υπόλοιπο γάλα και ανακατέψτε ξανά.
3. Τοποθετήστε το μπολ μέσα στον χώρο μαγειρέματος και κλείστε την πόρτα της συσκευής.
4. Ρυθμίστε τη συσκευή αντίστοιχα με τις συστάσεις ρύθμισης.
5. Μετά από 3 λεπτά ανακατέψτε για πρώτη φορά. Στη συνέχεια ανακατεύετε κάθε ένα λεπτό, μέχρι να επιτευχθεί η επιθυμητή συνεκτικότητα. Η διάρκεια εξαρτάται από τη θερμοκρασία του γάλακτος και το δοχείο που χρησιμοποιείται.

Ποπ-κορν για τον φούρνο μικροκυμάτων

⚠️ ΠΡΟΕΙΔΟΠΟΙΗΣΗ – Κίνδυνος εγκαύματος!

Σε περίπτωση αεροστεγώς κλεισμένων τροφίμων, μπορεί να σκάσει η συσκευασία.

- ▶ Προσέχετε πάντοτε τα στοιχεία πάνω στη συσκευασία.
- ▶ Βγάζετε τα φαγητά πάντοτε με πιάστρες κουζίνας από τον χώρο μαγειρέματος.

ΠΡΟΣΟΧΗ

Η πολλαπλή διαδοχική παρασκευή από πόπ-κορν μικροκυμάτων με μια πολύ μεγάλη ισχύ μικροκυμάτων, μπορεί να οδηγήσει σε ζημιά του χώρου μαγειρέματος.

- ▶ Μεταξύ των παρασκευών αφήνετε τη συσκευή να κρυώσει για μερικά λεπτά.
- ▶ Μη ρυθμίζετε ποτέ μια πολύ μεγάλη ισχύ μικροκυμάτων.
- ▶ Χρησιμοποιείτε το πολύ 600 W.
- ▶ Τοποθετείτε τη σακούλα ποπ-κορν πάντοτε πάνω σε ένα γυάλινο πιάτο.

Σημείωση

Υποδείξεις παρασκευής

- Τοποθετήστε το σκεύος επάνω στον πάτο του χώρου μαγειρέματος.
- Χρησιμοποιείτε ρηχά, ανθεκτικά στη θερμότητα, γυάλινα σκεύη. Μη χρησιμοποιείτε πιάτα από πορσελάνη ή πολύ βαθιά πιάτα.
- Τοποθετήστε τη σακούλα ποπ-κορν με τη μαρκαρισμένη πλευρά προς τα κάτω πάνω στο σκεύος.
- Ανάλογα με την ποσότητα, προσαρμόστε τη διάρκεια.
- Για να μην καεί το πόπ-κορν, αφαιρέστε μετά από 1 λεπτό και 30 δευτερόλεπτα για λίγο τη σακούλα του πόπ-κορν και κουνήστε την. Προσοχή το πόπ-κορν είναι καυτό.

¹ Γυρίστε το φαγητό μετά το 1/2 του συνολικού χρόνου.

² Προσθέστε λίγο υγρό στο φαγητό.

³ Κόψτε σε ομοιόμορφα μεγάλα κομμάτια.

⁴ Ανακατέψτε ενδιάμεσα προσεκτικά το φαγητό.

⁵ Προσθέστε τη διπλάσια ποσότητα υγρού.

Φαγητά	Βάρος	Ισχύς μικροκυμάτων	Διάρκεια
Ποπ-κορν για τον φούρνο μικροκυμάτων ¹	1 σακούλα ανά 100 g	600 W	2,5-3,5 λεπτά

20.5 Ψήσιμο στο γκριλ

Ψήνετε στο γκριλ φαγητά, που θέλετε να γίνουν τραγανά.

Σημείωση

Υποδείξεις παρασκευής

- Μην προθερμάνετε.
- Χρησιμοποιείτε κομμάτια κρέατος για γκριλ με όμοιο βάρος και το ίδιο χοντρό. Έτσι ροδίζουν τα κομμάτια κρέατος για γκριλ ομοιόμορφα και δε στεγνώνουν.
- Τοποθετείτε τα κομμάτια του κρέατος για ψήσιμο στο γκριλ απευθείας πάνω στη σχάρα. Τοποθετήστε τη σχάρα στο γυάλινο μπολ. Το λίπος και ο χυμός του ψητού που στάζουν συλλέγονται.
- Γυρνάτε τα κομμάτια κρέατος για γκριλ με μια τσιμπίδα του γκριλ. Εάν τρυπήσετε το κρέας μ' ένα πιρούνι, τότε το κρέας χάνει χυμό και στεγνώνει.
- Αλατίζετε το ψητό μόνο μετά το ψήσιμο στο γκριλ. Το αλάτι αφαιρεί νερό από το κρέας.
- Το κόκκινο κρέας, π.χ. βοδινό, ροδίζει γρηγορότερα από το ανοιχτόχρωμο κρέας, π.χ. μοσχαρίσιο ή χοιρινό. Τα κομμάτια κρέατος για γκριλ από ανοιχτόχρωμο κρέας ή ψάρι είναι συχνά στην εξωτερική επιφάνεια μόνο ελαφρώς ροδισμένα, στο εσωτερικό παρόλ' αυτά καλοψημένα και ζουμερά.
- Το θερμαντικό σώμα του γκριλ ενεργοποιείται και απενεργοποιείται συνεχώς. Αυτό είναι κανονικό. Πόσο συχνά συμβαίνει αυτό, εξαρτάται από τη ρυθμισμένη βαθμίδα ψησίματος.
- Κατά το ψήσιμο στο γκριλ μπορεί να δημιουργηθεί καπνός.

Φαγητά	Ποσότητα	Βάρος	Βαθμίδα ψησίματος στο γκριλ	Διάρκεια
Μπριζόλες σβέρκου, περίπου 2 cm χοντρές	3-4 κομμάτια	περίπου από 220 g	3 (δυνατά)	1η πλευρά περίπου 15 λεπτά 2η πλευρά: Περίπου 10-15 λεπτά
Λουκάνικα σχάρας	4-6 κομμάτια	περίπου από 100 g	3 (δυνατά)	1η πλευρά περίπου 20-25 λεπτά 2η πλευρά περίπου 10-20 λεπτά
Μπριζόλα ψαριού ²	2-3 κομμάτια	από περίπου 150 g	3 (δυνατά)	1η πλευρά περίπου 10 λεπτά 2η πλευρά: Περίπου 15-20 λεπτά
Ψάρι, ολόκληρο, π.χ. πέστροφα ²	2-3 κομμάτια	περίπου από 260 g	3 (δυνατά)	1η πλευρά περίπου 15 λεπτά 2η πλευρά: Περίπου 10-15 λεπτά
Ψωμί τοστ (προψησίμο)	2-6 φέτες		3 (δυνατά)	1η πλευρά περίπου 4-5 λεπτά 2η πλευρά περίπου 2-3 λεπτά
Τοστ γκρατινέ	2-6 φέτες		3 (δυνατά)	Ανάλογα την επίστρωση: 5-10 λεπτά

20.6 Ψήσιμο στο γκριλ συνδυασμένο με μικροκύματα

Για να μειώσετε τη διάρκεια μαγειρέματος, μπορείτε να χρησιμοποιήσετε το γκριλ σε συνδυασμό με μικροκύματα.

¹ Τοποθετείτε τη σακούλα ποπ-κορν πάντοτε πάνω σε ένα γυάλινο πιάτο. Προσέξτε τα στοιχεία του κατασκευαστή.

² Προηγουμένως αλείψτε τη σχάρα με λάδι.

Ψήσιμο στο γκριλ συνδυασμένο με μικροκύματα

Σημείωση

Υποδείξεις παρασκευής

- Τοποθετήστε το σκεύος πάνω στη σχάρα.
- Χρησιμοποιήστε για το ψήσιμο μια ψηλή φόρμα. Κατά την παρασκευή σε κλειστό σκεύος, παραμένει ο χώρος μαγειρέματος καθαρότερος.
- Τοποθετείτε το κοτόπουλο, τα κομμάτια κοτόπουλου και το στήθος πάπιας με την πλευρά της πέτσας προς τα πάνω.
- Τρυπήστε την πέτσα σε μερικά σημεία με ένα πιρούνι.
- Χρησιμοποιείτε για τα σουφλέ και τα ογκρατέν ένα μεγάλο, ρηχό σκεύος.
Σε ένα στενό, ψηλό σκεύος χρειάζονται τα φαγητά περισσότερο χρόνο και ψήνονται στην επάνω επιφάνεια πάρα πολύ.
- Αφήνετε τα σουφλέ και τα ογκρατέν να ηρεμήσουν για 5 λεπτά στην απενεργοποιημένη συσκευή.
- Ελέγξτε, εάν το σκεύος χωράει στον χώρο μαγειρέματος. Το σκεύος δεν επιτρέπεται να είναι πολύ μεγάλο.
- Πριν την κοπή του κρέατος, αφήνετέ το να ηρεμήσει για 5-10 λεπτά.
Έτσι μοιράζεται ο χυμός του κρέατος ομοιόμορφα και δεν χύνεται κατά το κόψιμο.
- Ρυθμίζετε πάντοτε τον μέγιστο χρόνο μαγειρέματος.
Μετά το πέρας του συντομότερου από τους αναφερόμενους χρόνους, ελέγξτε το φαγητό.
- Αφαιρέστε τα λαζάνια από τη συσκευασία και τοποθετήστε τα σε ένα σκεύος κατάλληλο για μικροκύματα.
- Όταν παρασκευάζετε κατεψυγμένα λαζάνια με ένα ύψος από περίπου 4-5 cm, τοποθετείτε το σκεύος πάνω σε ένα αναποδογυρισμένο πιάτο, κατάλληλο για μικροκύματα.

Φαγητά	Βάρος	Βαθμίδα ψησίματος στο γκριλ	Ισχύς μικροκυμάτων	Διάρκεια
Χοιρινό ψητό, π.χ. μπριζόλα σβέρκου ¹	περίπου 750 g	1 (ελαφρά)	360 W	35-40 λεπτά
Ψητός κιμάς, μέγ. 7 cm ύψος	περίπου 750 γρ.	2 (μέτρια)	360 W	20-25 λεπτά
Κοτόπουλο, κομμένο στη μέση ²	περίπου 1200 g	3 (δυνατά)	360 W	35-40 λεπτά
Κομμάτια κοτόπουλου, π.χ.κοτόπουλο στα τέσσερα ²	περίπου 800 g	3 (δυνατά)	360 W	20-25 λεπτά
Στήθος πάπιας ²	περίπου 800 g	3 (δυνατά)	180 W	20-25 λεπτά
Παστίσιο (από προμαγειρεμένα υλικά) ³	περίπου 1000 g	1 (ελαφρά)	360 W	25-30 λεπτά
Λαζάνια, κατεψυγμένα (περίπου 3 cm ψηλά)	350-450 g	3 (δυνατά)	360 W	12-15 λεπτά
Λαζάνια, κατεψυγμένα (περίπου 4-5 cm ψηλά)	600-1.000 g	3 (δυνατά)	360 W	25-30 λεπτά
Πατάτες ογκρατέν (από ωμές πατάτες), μέγ. 3 cm ύψος	περίπου 1000 g	2 (μέτρια)	360 W	25-30 λεπτά
Ψάρι, ογκρατέν	περίπου 600 g	3 (δυνατά)	360 W	15λεπτά
Σουφλέ μυζήθρας, μέγ. 5 cm ύψος	περίπου 850 g	1 (ελαφρά)	360 W	20-25 λεπτά

20.7 Φαγητά δοκιμών

Αυτές οι επισκοπήσεις δημιουργήθηκαν για εργαστήρια δοκιμών, για τη διευκόλυνση του ελέγχου της συσκευής

κατά το πρότυπο 60350-1:2013 ή IEC 60350-1:2011 και κατά το πρότυπο 60705:2012, IEC 60705:2010.

¹ Γυρίστε μετά από 15 λεπτά.

² Μη γυρίσετε το φαγητό.

³ Πασπαλίστε το φαγητό με τυρί.

Μαγείρεμα με μικροκύματα

Φαγητό	Ισχύς μικροκυμάτων σε W	Διάρκεια σε λεπτά	Υπόδειξη
Μείγμα αυγών-γάλακτος, 1.000 g	1. 600 W 2. 180 W	1. 11-12 λεπτά 2. 8-10 λεπτά	Φόρμα πυρέξ
Παντεσπάνι, 475 g	600 W	7-9 λεπτά	Φόρμα πυρέξ Ø 22 cm
Ψητός κιμάς, 900 g	600 W	20-25 λεπτά	Φόρμα πυρέξ Ø 28 cm μακρουλή
Κυρίως πιάτο, κρύο, 1 μερίδα	600 W	5-6 λεπτά	Καπάκι μικροκυμάτων

Ξεπάγωμα με μικροκύματα

Φαγητό	Ισχύς μικροκυμάτων σε W	Διάρκεια σε λεπτά	Υπόδειξη
Κρέας, 500 g	1. 180 W 2. 90 W	1. 5-6 λεπτά 2. 6-9 λεπτά	Φόρμα Πυρέξ, Ø 24 cm

Μαγείρεμα με μικροκύματα και γκριλ

Φαγητό	Ισχύς μικροκυμάτων σε W	Διάρκεια σε λεπτά	Υπόδειξη
Πατάτες ογκρατέν, 1.100 g	360 W + Βαθμίδα ψησίματος στο γκριλ 2	25-35 λεπτά	Στρογγυλή φόρμα πυρέξ Ø 22 cm
Κέικ	-		Δε συνίσταται

21 Οδηγίες συναρμολόγησης

Προσέξτε αυτές τις πληροφορίες κατά τη συναρμολόγηση της συσκευής.

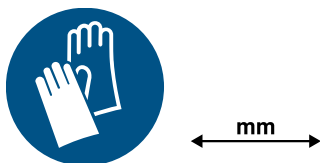

21.1 Υλικά παράδοσης

Μετά το ξεπακετάρισμα ελέγξτε όλα τα μέρη για ενδεχόμενες ζημιές μεταφοράς καθώς και για την πληρότητα της παράδοσης.

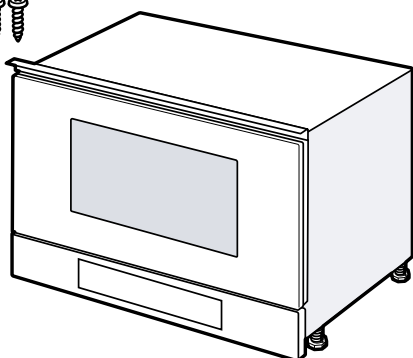

21.2 Ασφαλής συναρμολόγηση

Προσέξτε αυτές τις υποδείξεις ασφαλείας, όταν χρησιμοποιείτε τη συσκευή.

- Μόνο με τη σωστή τοποθέτηση σύμφωνα με τις οδηγίες τοποθέτησης διασφαλίζεται η ασφάλεια κατά τη χρήση. Ο εγκαταστάτης είναι υπεύθυνος για την άψογη λειτουργία στη θέση τοποθέτησης.
- Ελέγξτε τη συσκευή μετά την αφαίρεση της συσκευασίας. Σε περίπτωση ζημιάς κατά τη μεταφορά μην τη συνδέσετε.
- Απομακρύνετε τα υλικά συσκευασίας και τις κολλητικές μεμβράνες από τον χώρο μαγειρέματος και την πόρτα, πριν τη θέση σε λειτουργία.
- Προσέξτε τα φύλλα συναρμολόγησης για την εγκατάσταση των εξαρτημάτων.
- Τα εντοιχιζόμενα ντουλάπια πρέπει να είναι ανθεκτικά στη θερμοκρασία μέχρι τους 95 °C, οι γειτονικές προσόψεις ντουλαπιών μέχρι τους 70 °C.
- Μην τοποθετήσετε τη συσκευή πίσω από μια διακοσμητική πόρτα ή πόρτα ντουλαπιού. Υπάρχει κίνδυνος υπερθέρμανσης.
- Πραγματοποιήστε τις εργασίες κοπής των ανοιγμάτων στο ντουλάπι πριν την τοποθέτηση της συσκευής. Αφαιρέστε τα απόβλητα (πριονίδια, γρέζια). Η λειτουργία των ηλεκτρικών εξαρτημάτων μπορεί να επηρεαστεί αρνητικά.

- Μόνο αδειούχο προσωπικό επιτρέπεται να συνδέσει συσκευές χωρίς φως. Σε περίπτωση ζημιών λόγω λάθους σύνδεσης, δεν υφίσταται κανένα δικαίωμα εγγύησης.

⚠ **ΠΡΟΕΙΔΟΠΟΙΗΣΗ – Κίνδυνος τραυματισμού!**

Εξαρτήματα, τα οποία κατά τη διάρκεια της συναρμολόγησης είναι προσιτά, μπορεί να είναι κοφτερά και να οδηγήσουν σε τραυματισμούς.

- ▶ Φοράτε προστατευτικά γάντια.

⚠ **ΠΡΟΕΙΔΟΠΟΙΗΣΗ – Κίνδυνος πυρκαγιάς!**

Η χρήση ενός επεκταμένου καλωδίου σύνδεσης στο δίκτυο ρεύματος και μη εγκεκριμένων προσαρμογών, είναι επικίνδυνη.

- ▶ Μη χρησιμοποιείτε κανένα καλώδιο επέκτασης (μπαλαντέζα) ή πολύπριζο.
- ▶ Χρησιμοποιείτε μόνο προσαρμογείς και καλώδια σύνδεσης στο δίκτυο του ρεύματος, που έχουν εγκριθεί από τον κατασκευαστή.
- ▶ Εάν το καλώδιο σύνδεσης στο δίκτυο του ρεύματος είναι πολύ κοντό και δεν είναι διαθέσιμο κανένα μακρύτερο καλώδιο σύνδεσης στο δίκτυο του ρεύματος, επικοινωνήστε με έναν αδειούχο ηλεκτρολόγο για να προσαρμόσει την εγκατάσταση του σπιτιού.

21.3 Εντοιχιζόμενα ντουλάπια

Αυτή η συσκευή προορίζεται μόνο για την εντοιχιζόμενη τοποθέτηση. Αυτή η συσκευή δεν προορίζεται ως επιτραπέζια συσκευή ή για τη χρήση εντός ενός ντουλαπιού.

Το εντοιχιζόμενο ντουλάπι δεν επιτρέπεται να έχει πίσω από τη συσκευή κανένα πίσω τοίχωμα. Το ελάχιστο ύψος τοποθέτησης ανέρχεται στα 850 mm.

Δεν επιτρέπεται να καλυφθούν οι σχισμές αερισμού και τα ανοίγματα αναρρόφησης.

Η συσκευή πρέπει μετά την τοποθέτηση να είναι τοποθετημένη με ασφάλεια και να μην μπορεί να ανατραπεί.

21.4 Ηλεκτρική σύνδεση

Για την ασφαλή ηλεκτρική σύνδεση της συσκευής, προσέξτε αυτές τις υποδείξεις.

- Η συσκευή αντιστοιχεί στην κατηγορία προστασίας I και επιτρέπεται να λειτουργεί μόνο με σύνδεση αγωγού προστασίας (γείωση).
- Η ασφάλιση πρέπει να ανταποκρίνεται στα στοιχεία ισχύος στην πινακίδα τύπου και να πραγματοποιείται σύμφωνα με τις τοπικές προδιαγραφές.
- Σε όλες τις εργασίες συναρμολόγησης, η συσκευή πρέπει να βρίσκεται εκτός τάσης.
- Η συσκευή επιτρέπεται να συνδεθεί μόνο με το συνημμένο καλώδιο σύνδεσης.
- Το καλώδιο σύνδεσης πρέπει να συνδεθεί στην πίσω πλευρά της συσκευής. Ένα καλώδιο σύνδεσης μήκους 5 μέτρων, είναι διαθέσιμο στην υπηρεσία εξυπηρέτησης πελατών.

- Το καλώδιο σύνδεσης επιτρέπεται να αντικατασταθεί μόνο με ένα γνήσιο καλώδιο. Αυτό είναι διαθέσιμο από την υπηρεσία εξυπηρέτησης πελατών.

Ηλεκτρική σύνδεση της συσκευής

Σημείωση: Η συσκευή επιτρέπεται να συνδεθεί μόνο σε μια πρίζα σούκο που είναι εγκατεστημένη σύμφωνα με τους κανονισμούς.

1. Συνδέστε στη συσκευή το φως της συσκευής του καλωδίου σύνδεσης στο δίκτυο.
Ελέγξτε, να είναι καλά τοποθετημένο το φως της συσκευής.
2. Τοποθετήστε το φως της συσκευής σε μια πρίζα κοντά στη συσκευή.
Όταν η συσκευή είναι τοποθετημένη, πρέπει το φως του καλωδίου σύνδεσης στο δίκτυο του ρεύματος να είναι ελεύθερα προσιτό. Σε περίπτωση που η ελεύθερη πρόσβαση στο φως δεν είναι δυνατή, πρέπει στη μόνιμη ηλεκτρική εγκατάσταση να τοποθετηθεί μια διάταξη διακοπής σύμφωνα με τους κανονισμούς εγκατάστασης.

21.5 Τοποθέτηση σε ένα επάνω ντουλάπι

Προσέξτε τις διαστάσεις τοποθέτησης και τις αποστάσεις ασφαλείας στο επάνω ντουλάπι.

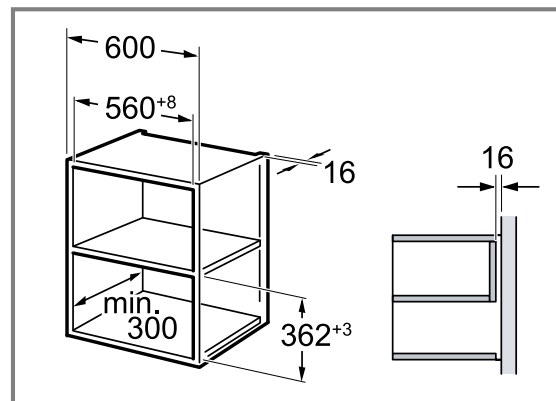

Τοποθετείτε τη συσκευή μόνο τόσο ψηλά, ώστε να μπορούν να απομακρύνονται τα εξαρτήματα χωρίς πρόβλημα.

Αφαιρέστε τα πόδια στήριξης.

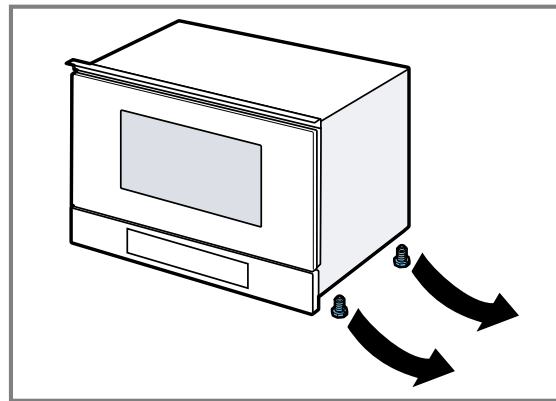

21.6 Τοποθέτηση σε ένα ψηλό ντουλάπι

Προσέξτε τις διαστάσεις τοποθέτησης και τις αποστάσεις ασφαλείας στο ψηλό ντουλάπι.

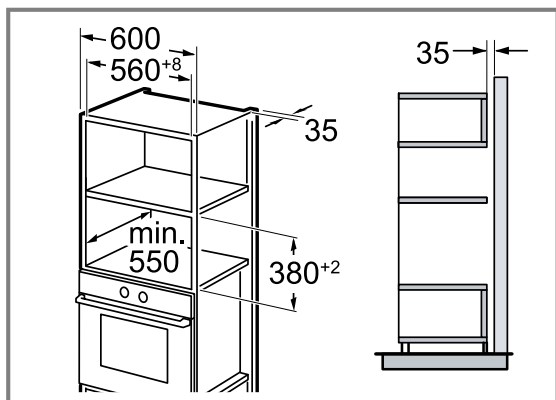

Τοποθετείτε τη συσκευή μόνο τόσο ψηλά, ώστε να μπορούν να απομακρύνονται τα εξαρτήματα χωρίς πρόβλημα.

Ρυθμίστε τα πόδια στήριξης.

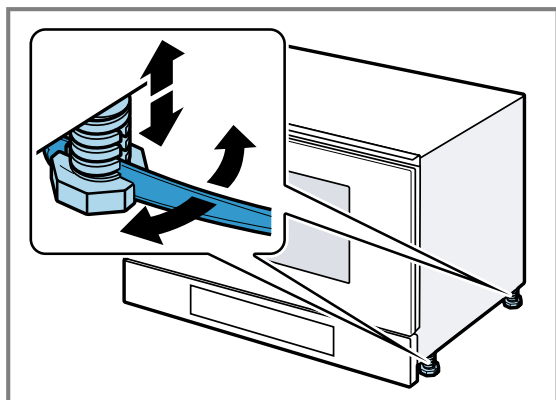

21.7 Τοποθέτηση της συσκευής

1. Σπρώξτε τη συσκευή εντελώς μέσα.

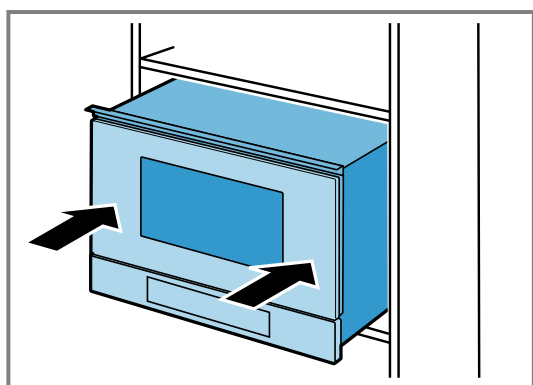

Μη τσακίσετε, μαγκώσετε ή περάσετε το καλώδιο σύνδεσης επάνω από κοφτερές ακμές.

2. Ελέγξτε την απόσταση προς τις γειτονικές συσκευές.

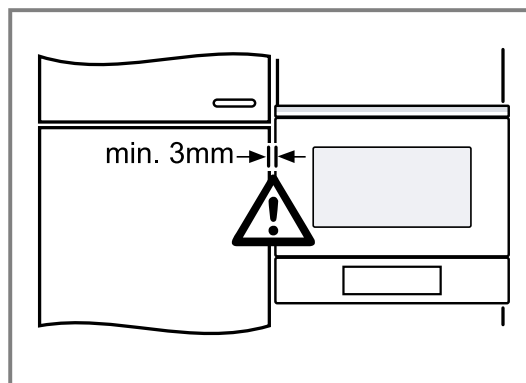

3. **ΠΡΟΣΟΧΗ** – Κατά το άνοιγμα της πόρτας της συσκευής μπορεί η συσκευή να ανατραπεί προς τα εμπρός.

► Κατά το άνοιγμα της πόρτας της συσκευής κρατήστε τη συσκευή στη θέση της.

Ανοίξτε την πόρτα της συσκευής αργά.

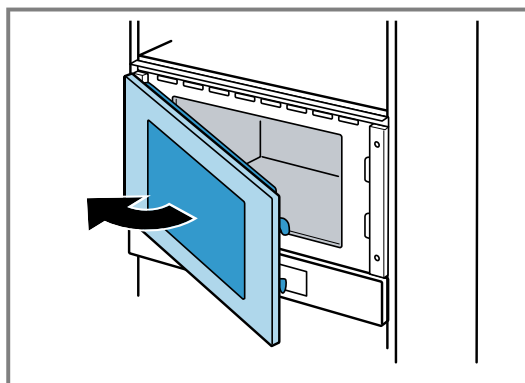

4. Βιδώστε τη συσκευή στην απέναντι πλευρά των μεντεσέδων στο ντουλάπι.

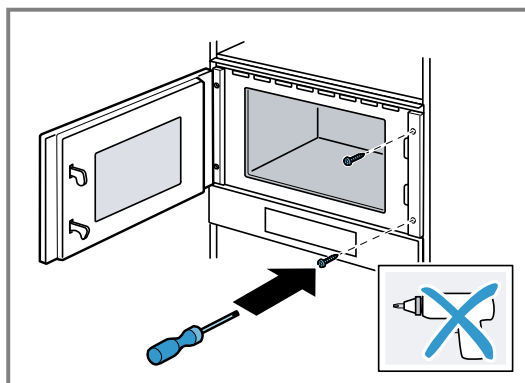

5. Προτρύψτε τις οπές για την κοχλιοσύνδεση στην πλευρά των μεντεσέδων στο ντουλάπι.

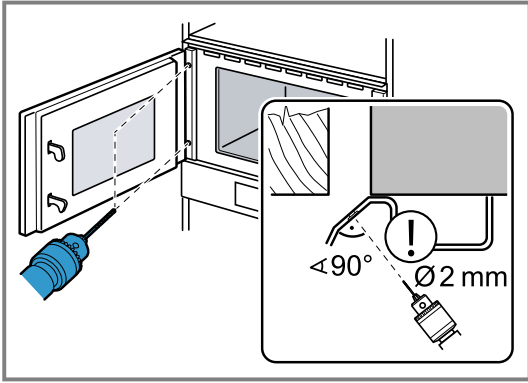

Καλύψτε τους μεντεσέδες της πόρτας. Χρησιμοποιήστε ένα τρυπάνι ξύλου με 2 mm διάμετρο.

6. Απομακρύνετε τα απόβλητα από τον χώρο μαγειρέματος.
7. Βιδώστε τη συσκευή στην πλευρά των μεντεσέδων στο ντουλάπι.

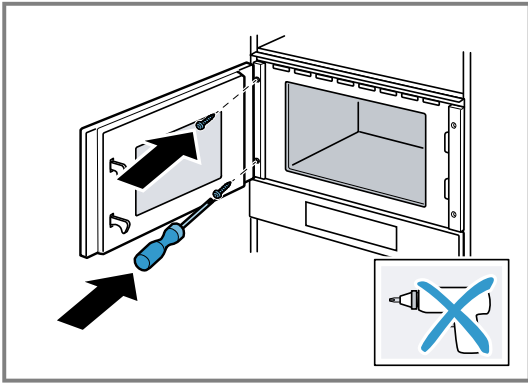

8. Απομακρύνετε τα υλικά συσκευασίας και τις κολλητικές μεμβράνες από τον χώρο μαγειρέματος και την πόρτα.

21.8 Σε περίπτωση κουζινών χωρίς λαβή με κάθετη ράβδο λαβής:

1. Τοποθετήστε και από τις δύο πλευρές ένα κατάλληλο κομμάτι πλήρωσης, για να καλύψετε πιθανές κοφτερές ακμές και να εξασφαλίσετε μια σίγουρη συναρμολόγηση.

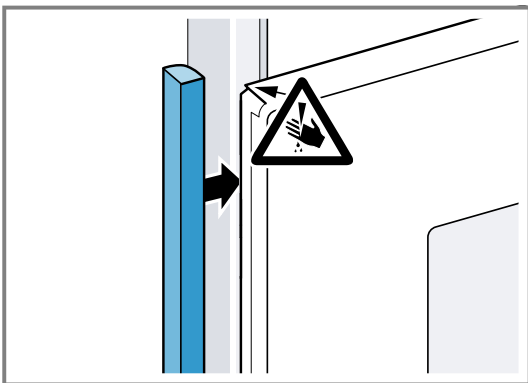

2. Στερεώστε το κομμάτι πλήρωσης στο ντουλάπι.

3. Προτρύψτε το κομμάτι πλήρωσης και το ντουλάπι, για την αποκατάσταση μιας κοχλιοσύνδεσης (ρακόρ).

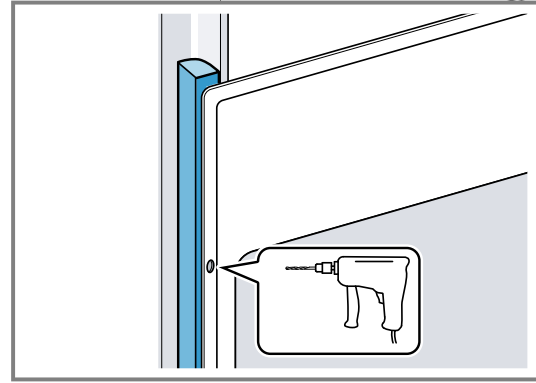

4. Στερεώστε τη συσκευή με μια κατάλληλη βίδα.

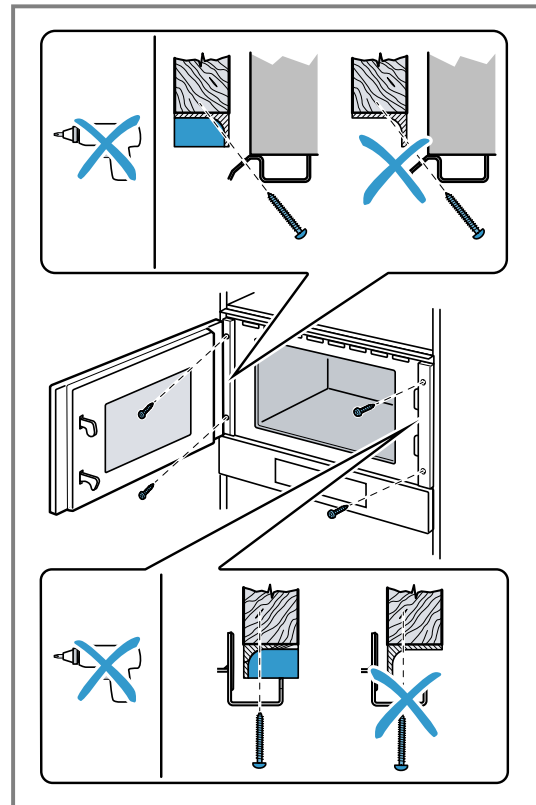

21.9 Αφαίρεση της συσκευής

1. Θέστε τη συσκευή εκτός τάσης.
2. Λύστε τις βίδες στερέωσης.
3. Ανασηκώστε ελαφρά τη συσκευή και τραβήξτε την εντελώς έξω.

İçindekiler tablosu

KULLANIM KILAVUZU

1	Güvenlik	34
2	Maddi hasarların önlenmesi	37
3	Çevrenin korunması ve tasarruf	38
4	Cihazı tanıma	39
5	Aksesuar	40
6	İlk Kullanım öncesi	41
7	Temel Kullanım	41
8	Mikrodalga	41
9	Mikrodalganın kombine çalışması	43
10	Izgara	44
11	Yemekler	44

12	Zaman fonksiyonları	46
13	Çocuk kilidi	47
14	Temel ayarlar	47
15	humidClean	49
16	Cihazı temizleme ve bakımını yapma	49
17	Arızaları giderme	50
18	Atığa verme	52
19	Müşteri hizmetleri	52
20	Pişirme önerileri	53
21	MONTAJ KILAVUZU	60
21.2	Güvenli montaj	61

1 Güvenlik

Aşağıdaki güvenlik ile ilgili uyarıları dikkate alınız.

1.1 İşaret sözcüklerinin tanımlaması

Burada bu kılavuzda kullanılan işaret sözcüklerinin anlamını bulabilirsiniz.

UYARI

Olası ağır veya ölümcül yaralanmaları önlemek için bu uyarıları dikkate alınız.

DİKKAT

Cihazda hasarları veya maddi hasarları önlemek için bu uyarıları dikkate alınız.

Not: Burada önemli bilgiler ile ilgili uyarı verilir.

1.2 Genel uyarılar

- Bu kılavuzu dikkatlice okuyunuz.
- Kılavuzu ve ürün bilgilerini, ileride kullanmak için veya cihazın muhtemel bir sonraki sahibi için saklayın.
- Nakliye hasarı varsa cihaz bağlantılarını kurmayınız.

1.3 Amaca uygun kullanım

Bu cihaz yalnızca ankastre montaj için tasarlanmıştır. Özel montaj kılavuzunu dikkate alın.

Sadece eğitimli bir uzman personel soket olmadan cihazların bağlantısını yapabilir. Hatalı bağlantıdan kaynaklanan hasarlarda garanti hakkı ortadan kalkar.

Kullanım güvenliği sadece montaj kılavuzuna göre yapılmış uzman bir montaj neticesinde sağlanır. Kurulum yerinde cihazın sorunsuz çalışmasından montajı yapan sorumludur.

Cihazı sadece şu amaçla kullanınız:

- yiyecek ve içecek hazırlamak için kullanın.
- gözünüzü cihazdan ayırmadan kullanınız. Kısa süreli pişirme işlemlerinde sürekli olarak dikkat ediniz.
- evde ve benzeri uygulamalarda, örneğin: Mağazada, ofiste ve diğer ticari alanlarda çalışanlar için mutfaklarda; çiftliklerde; otel ve diğer yaşam alanlarındaki müşterilerde; kahvaltı pansiyonlarında.
- deniz seviyesinden en fazla 4000 m yüksekliğe kadar kullanın.

Bu cihaz EN 55011 veya CISPR 11 standardına uygundur. Ürün sınıflandırması Grup 2, Sınıf B biçimindedir. Grup 2, mikrodalgaların besin maddelerinin ısıtılması amacıyla üretildiğini göstermektedir. Sınıf B ise, cihazın ev içi kullanıma uygun olduğunu göstermektedir.

1.4 Kullanıcı grubu konusunda kısıtlama

Bu cihaz, 8 yaşında ve daha büyük çocuklar tarafından, fiziksel, algısal veya zihinsel yetenekleri düşük kişiler veya yeterli tecrübesi ve / veya bilgisi olmayan kişiler tarafından ancak denetim altında veya cihazın güvenli

kullanımı ve buna bağlı tehlikeleri anlamış olmaları şartıyla kullanılabilir.

Çocukların cihaz ile oynamasına izin vermeyiniz.

Temizleme ve kullanıcının yapabileceği bakım işleri çocuklar tarafından yapılmamalıdır; 15 yaşında veya daha büyük çocukların, bir yetişkin gözetimi altında olmaları şartıyla bu işlemleri yapmalarına izin verilebilir.

8 yaşından küçük çocukları cihazdan ve bağlantı kablosundan uzak tutun.

1.5 Emniyetli kullanım

Aksesuar her zaman pişirme bölümünün içine doğru şekilde itilmelidir.

→ "Aksesuar", Sayfa 40

⚠ **UYARI – Yangın tehlikesi!**

Pişirme bölümünün üzerine koyulan yanıcı cisimler alev alabilir.

- ▶ Yanıcı cisimler asla pişirme bölümünde muhafaza edilmemelidir.
- ▶ Duman çıkmaya başlarsa cihaz kapatılmalı veya fişi çekilmeli ve ortaya çıkabilecek olası alevleri havasız bırakarak söndürmek için kapı kapalı tutulmalıdır.

Sıvı yemek artıkları, yağ ve et suyu tutuşabilir.

- ▶ İşletim öncesinde kaba kirler pişirme bölümünden, ısıtıcı parçalardan ve aksesuarlardan temizlenmelidir.

⚠ **UYARI – Yanma tehlikesi!**

Cihaz ve dokunulabilir kısımları kullanım esnasında sıcaktır.

- ▶ Sıcak bileşenlere dokunmaktan kaçınmaya dikkat edilmelidir.
- ▶ 8 yaşın altındaki çocuklar uzak tutulmalıdır. Aksesuar veya kap çok ısınır.
- ▶ Sıcak aksesuar veya kaplar daima bir mutfak eldiveniyle pişirme bölümünden çıkarılmalıdır.

Alkol buharı sıcak pişirme bölümünde tutuşabilir. Cihaz kapısı kendiliğinden açılabilir.

Sıcak buhar ve alev dışarı çıkabilir.

- ▶ Yiyeceklerde sadece küçük bir miktar yüksek oranda alkol içeren içecek kullanılmalıdır.
- ▶ Seyreltilmemiş alkollü içecekleri (hacmen $\geq 15\%$) ısıtmayınız (örn. yiyeceklerin üzerine dökmek için).
- ▶ Cihaz kapısını dikkatle açınız.

⚠ **UYARI – Haşlanma tehlikesi!**

Çalıştırma sırasında temas edilen yerler sıcak olur.

- ▶ Kesinlikle sıcak yerlere dokunulmamalıdır.

- ▶ Çocuklar uzak tutulmalıdır.

Cihaz kapısının açılması sırasında sıcak buhar çıkışı olabilir. Sıcaklık durumuna göre buhar görünmeyebilir.

- ▶ Cihaz kapısını dikkatle açınız.

- ▶ Çocukları uzak tutulmalıdır.

Pişirme bölümündeki su nedeniyle sıcak su buharı ortaya çıkabilir.

- ▶ Sıcak pişirme bölümüne kesinlikle su dökülmemelidir.

⚠ **UYARI – Yaralanma tehlikesi!**

Cihaz kapağı camlarındaki çizikler zamanla çatlağa dönüşebilir.

- ▶ Cihaz kapağındaki camı temizlemek için aşındırıcı veya keskin metal kazıyıcı kullanılmamalıdır, aksi takdirde yüzeyler çizilebilir.

Cihaz kapısının menteşeleri, kapıyı açıp kapatma sırasında hareket eder ve bu sırada sıkışabilirler.

- ▶ Menteşelerin olduğu bölüm tutulmamalıdır.

⚠ **UYARI – Elektrik çarpması tehlikesi!**

Usulüne aykırı onarımlar tehlike teşkil eder.

- ▶ Sadece bunun eğitimini almış uzman personel cihazda onarımlar yapabilir.
- ▶ Cihazın onarımı sırasında sadece orijinal yedek parçalar kullanılmalıdır.
- ▶ Bu cihazın şebeke bağlantı kablosu veya cihaz bağlantı kablosu hasar görürse, üreticiden veya müşteri hizmetlerinden temin edebileceğiniz özel bir şebeke bağlantı kablosuyla veya cihaz bağlantı kablosuyla değiştirilmek zorundadır.
- ▶ Bu cihazın elektrik kablosu zarar görürse eğitimli uzman personel tarafından değiştirilmesi gerekir.

Hasarlı bir elektrik kablosu izolasyonu tehlike teşkil eder.

- ▶ Şebeke bağlantı kablosunun cihazın sıcak parçaları veya ısı kaynakları ile temas etmesine asla izin vermeyiniz.
- ▶ Şebeke bağlantı kablosunun keskin uçlar veya kenarlar ile temas etmesine asla izin vermeyiniz.
- ▶ Şebeke bağlantı kablosunu asla bükmeyiniz, ezmeyiniz veya değiştirmeyiniz.

Cihaza nem girmesi elektrik çarpmasına neden olabilir.

- ▶ Cihazı temizlemek için buharlı temizleyiciler veya yüksek basınçlı temizleyiciler kullanmayın.

Kendisi veya şebeke bağlantı kablosu hasar görmüş olan bir cihaz tehlikelidir.

- ▶ Hasarlı cihazlar kesinlikle kullanılmamalıdır.
- ▶ Yüzeyi çatlamış olan veya kırık olan bir cihazı kesinlikle kullanmayın.
- ▶ Cihazı elektrik şebekesinden ayırmak için kesinlikle şebeke bağlantı kablosundan tutularak çekilmemelidir. Her zaman şebeke bağlantı kablosunun fişinden tutularak çekilmelidir.
- ▶ Cihaz veya şebeke bağlantı kablosu arızalıysa fiş derhal çekilmeli veya sigorta kutusundan sigorta kapatılmalıdır.
- ▶ Müşteri hizmetleri ile iletişime geçilmelidir. → Sayfa 52

⚠ **UYARI – Boğulma tehlikesi!**

Çocuklar ambalaj malzemelerini başlarının üzerine geçirebilir ve ambalaj malzemesine dolanarak boğulabilir.

- ▶ Ambalaj malzemesini çocuklardan uzak tutun.
- ▶ Çocukların ambalaj malzemeleri ile oynamasına izin vermeyin.

Çocuklar küçük parçaları soluyabilir veya yutabilir ve bunun sonucunda boğulabilir.

- ▶ Küçük parçaları çocuklardan uzak tutun.
- ▶ Çocukların küçük parçalarla oynamasına izin vermeyin.

1.6 Mikrodalga

ÖNEMLİ GÜVENLİK UYARILARI - DİKKATLİCE OKUYUNUZ VE DAHA SONRA KULLANMAK İÇİN SAKLAYINIZ

⚠ **UYARI – Yangın tehlikesi!**

Cihazın usulüne uygun kullanılmaması tehlikelidir ve hasara neden olabilir. Örneğin ısınmış terlikler, çekirdek veya tahıl yastıkları saatler sonra da tutuşabilir.

- ▶ Yiyecekler veya kıyafetler asla cihazda kurutulmamalıdır.
- ▶ Terlikleri, tahıl veya tahıl yastıklarını, süngerleri, nemli temizlik bezlerini ve benzer eşyaları asla cihazla ısıtmayınız.
- ▶ Cihaz yalnızca yiyecek ve içecek hazırlamak için kullanılmalıdır.

Yiyecekler ile ambalajları ve kapları alev alabilir.

- ▶ Yiyecekler asla sıcak tutan ambalajlarda ısıtılmamalıdır.
- ▶ Yiyecekler asla plastik, kağıt veya diğer yanıcı malzemelerden üretilmiş kaplarda gözetimsiz olarak ısıtılmamalıdır.

- ▶ Kesinlikle aşırı yüksek bir mikrodalga kademesi veya süresi ayarlamayınız. Bu kullanım kılavuzundaki talimatlara uyulmalıdır.
- ▶ Yiyecekler asla mikrodalgada kurutulmamalıdır.
- ▶ Örneğin ekmek gibi su oranı düşük yiyecekler asla yüksek mikrodalga kademesinde ve çok uzun bir süre boyunca buz çözme veya ısıtma işlemine tabi tutulmamalıdır.

Yemeklik yağ tutuşabilir.

- ▶ Yemeklik yağ asla mikrodalgada tek başına ısıtılmamalıdır.

Mikrodalga içerisinde muhafaza edilen nesnelere veya mutfak gereçleri alev alabilir.

- ▶ Cihazı çalıştırmadan önce, pişirme bölümünde mikrodalga ile kullanıma uygun olmayan nesne veya mutfak gereçleri bulunmadığından emin olunuz.
- ▶ Mikrodalga çalışır durumda değilken pişirme bölümünü yanıcı nesnelere, mutfak gereçlerini veya yiyecekleri vb. muhafaza etmek için kullanmayınız.

⚠ **UYARI – Patlama tehlikesi!**

İçinde sıvı veya diğer gıda maddeleri bulunan sıkıca kapatılmış kaplar kolayca patlayabilir.

- ▶ Sıvılar veya diğer gıda maddeleri asla sıkıca kapatılmış kaplarda ısıtılmamalıdır.

⚠ **UYARI – Yanma tehlikesi!**

Sert kabuklu veya derili gıda maddeleri ısıtma işlemi sırasında veya sonrasında patlayabilir.

- ▶ Kabuklu yumurtalar asla pişirilmemeli veya katı pişirilmiş yumurtalar kabuğuyla ısıtılmamalıdır.
- ▶ Kabuklu deniz ürünleri pişirilmemelidir.
- ▶ Bardakta pişecek yumurtalarda veya sahanda yumurtada, önce yumurtanın sarısı delinmelidir.
- ▶ Örneğin elma, domates, patates veya sosis gibi sert kabuklu veya derili yiyeceklerde kabuk patlayabilir. Bu tür gıda maddelerini ısıtmadan önce, kabuklarında veya derilerinde bir delik açılmalıdır.

Bebek mamasında ısı eşit oranda dağılmaz.

- ▶ Bebek maması asla kapalı kap içerisinde ısıtılmamalıdır.
- ▶ Kapak veya emzik her zaman çıkarılmalıdır.
- ▶ Mama, ısıtıldıktan sonra iyice karıştırılmalı veya çalkalanmalıdır.
- ▶ Mama çocuğa verilmeden önce sıcaklık kontrol edilmelidir.

Isıtılan yemekler etrafa ısı yayar. Kap ısınabilir.

- ▶ Kapağı veya aksesuarı daima bir mutfak eldiveniyle pişirme alanından çıkartınız.
- Hava geçirmeyecek şekilde paketlenmiş gıdalarda ambalaj patlayabilir.
- ▶ Ambalaj üzerindeki bilgileri daima dikkate alınız.
- ▶ Yiyecekleri pişirme bölümünden daima fırın eldivenleri ile çıkarınız.

Çalıştırma sırasında temas edilen yerler sıcak olur.

- ▶ Kesinlikle sıcak yerlere dokunulmamalıdır.
 - ▶ Çocuklar uzak tutulmalıdır.
- Cihazın usulüne uygun şekilde kullanılmaması tehlikelidir. Örneğin aşırı ısınan terlikler, çekirdek veya tahıl yastıkları, süngerler, nemli temizleme bezleri ve benzeri cisimler yangınlara neden olabilir.
- ▶ Yiyecekler veya kıyafetler kesinlikle cihazda kurutulmamalıdır.
 - ▶ Terlikler, çekirdek veya tahıl yastıkları, süngerler, nemli temizleme bezleri veya benzeri cisimler kesinlikle cihazda ısıtılmamalıdır.
 - ▶ Cihaz yalnızca yiyecek ve içecek hazırlamak için kullanılmalıdır.

⚠ **UYARI – Haşlanma tehlikesi!**

Sıvıların ısıtılması esnasında kaynama gecikebilir. Yani, sıvılar kaynama sıcaklığına ulaşır ancak bu sırada standart buhar kabarcıkları yükselmez. Kap hafifçe sallansa bile dikkatli olunması önerilir. Sıcak sıvı aniden taşabilir ve sıçrayabilir.

- ▶ Isıtma işlemi sırasında kapağın içerisine daima bir kaşık koyulmalıdır. Böylece kaynama gecikmesi engellenir.

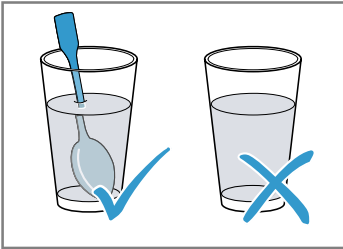

⚠ **UYARI – Yaralanma tehlikesi!**

Uygun olmayan kaplar kırılabilir. Porselen ve seramik kapların kulplarının ve kapaklarının içinde çok küçük delikler olabilir. Bu deliklerin arkasında bir boşluk bölümü yer almaktadır. Boşluk bölümüne giren nem, kapağın çatlamasına neden olabilir.

- ▶ Sadece mikrodalga fırına uygun kaplar kullanınız.

Metal kaplar ve tencereler veya metal içeren kaplar, saf mikrodalga modunda kıvılcım oluşumuna neden olabilir. Cihaz hasar görebilir.

- ▶ Sadece mikrodalganın kullanılması sırasında asla metal kaplar kullanmayınız.
- ▶ Sadece mikrodalgaya uygun kapları kullanınız veya mikrodalga fonksiyonunu başka bir ısıtma türüyle birlikte kullanınız.

⚠ **UYARI – Elektrik çarpması tehlikesi!**

Cihaz yüksek gerilimle çalışmaktadır.

- ▶ Gövdeyi kesinlikle çıkarmayınız.

⚠ **UYARI – Ciddi sağlık tehlikesi!**

Yetersiz temizlik; cihazın yüzeyine zarar verebilir, kullanım ömrünü kısaltabilir ve mikrodalga enerjisi sızıntısı gibi tehlikeli durumlara yol açabilir.

- ▶ Cihazı düzenli olarak temizleyiniz ve gıda maddesi kalıntılarını derhal temizleyiniz.
- ▶ Pişirme bölümü, kapak contası, kapak ve menteşe daima temiz tutulmalıdır.
- "Cihazı temizleme ve bakımını yapma", Sayfa 49

Pişirme bölümü kapağı veya kapak contası hasarlı ise, cihaz asla çalıştırılmamalıdır.

Mikrodalga enerjisi dışarı çıkabilir.

- ▶ Pişirme bölümü kapağı, kapak contası veya kapağın plastik çerçevesi hasarlı ise; cihaz asla çalıştırılmamalıdır.
- ▶ Sadece müşteri hizmetleri tarafından onarılmalıdır.

Gövde kapağı olmayan cihazlarda mikrodalga enerjisi dışarı çıkar.

- ▶ Gövde kapağı asla çıkarılmamalıdır.
- ▶ Bakım ve onarım işleri için müşteri hizmetleriyle iletişime geçilmelidir.

2 Maddi hasarların önlenmesi

2.1 Genel

DİKKAT

Alkol buharı sıcak pişirme bölümünde tutuşabilir ve cihazda kalıcı hasarlara neden olabilir. Patlama

nedeniyle cihaz kapısı kendiliğinden açılabilir ve bazı durumlarda yerinden çıkarak düşebilir. Kapı camları patlayabilir ve parçalanabilir. Oluşan vakum nedeniyle

pişirme bölümünün şekli içeriye doğru büyük ölçüde bozulabilir.

- ▶ Seyreltilmemiş alkollü içecekleri (hacmen \geq %15) ısıtmayınız (örn. yiyeceklerin üzerine dökmek için).
- Piştirme bölümünde su bulunması halinde su buharı oluşur. Sıcaklık değişimi nedeniyle hasarlar meydana gelebilir.
- ▶ Sıcak piştirme bölümüne kesinlikle su dökülmemelidir. Piştirme bölümünde uzun süreli nem korozyona neden olur.
 - ▶ Her piştirme işleminden sonra yoğuşma suyu temizlenmelidir. Yüksek sıcaklıklarla yapılan çalışmalar sonrasında, piştirme bölümü yalnızca kapalı şekilde soğutulmalıdır.
 - ▶ Kapalı piştirme bölümünde uzun süre nemli gıda maddesi muhafaza edilmemelidir.
 - ▶ Piştirme bölümünde yiyecek muhafaza edilmemelidir.
 - ▶ Cihaz kapısını herhangi bir şey sıkıştırılmamalıdır.
- Contanın aşırı kirli olması halinde cihaz kapağı artık tam olarak kapanmaz. Yandaki mobilyaların panelleri hasar görebilir.
- ▶ Contayı daima temiz tutunuz.
 - ▶ Cihazı asla hasarlı bir contayla veya contasız olarak çalıştırmayınız.
- Cihaz kapısının oturma yüzeyi veya tezgah olarak kullanılması nedeniyle cihaz kapısı hasar görebilir.
- ▶ Cihaz kapısına eşya koyulmamalı, oturulmamalı, kapiya asılmamalı veya yaslanılmamalıdır.

2.2 Mikrodalga

Mikrodalgayı kullanırken bu uyarıları dikkate alınız.

DİKKAT

Metalin piştirme bölümü duvarına temas etmesi halinde, cihaza veya kapağın iç camına zarar veren kıvılcıklar ortaya çıkar.

- ▶ Metaller, örn. camın içindeki kaşıklar piştirme bölümü duvarlarından ve kapağın iç kısmından en az 2 cm uzakta olmalıdır.

Sadece mikrodalga işleviyle çalıştığında, izgaraya yemek yerleştirmek doğru değildir. Bu durum kıvılcım oluşumuna neden olabilir ve piştirme bölümüne zarar verir.

- ▶ Piştirme kaplarını sadece mikrodalga çalışmasında piştirme bölümü zeminine yerleştiriniz. Cihazdaki alüminyum kaplar kıvılcım oluşumuna neden olabilir. Kıvılcım oluşumu cihaza zarar verir.
- ▶ Cihazda alüminyum kaplar kullanılmamalıdır. Cihazın, piştirme bölümünde yiyecek olmadan çalıştırılması; aşırı yüklenmeye neden olur.
- ▶ Mikrodalga asla piştirme bölümünde yemek olmadan çalıştırılmamalıdır. Bunun tek istisnası kısa süreli kap testidir.

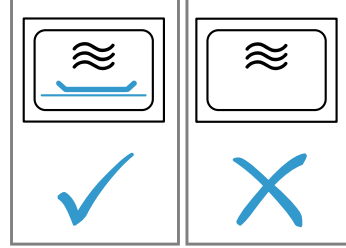

Çok yüksek mikrodalga gücü ile doğrudan, arka arkaya pek çok kez mikrodalga tipi patlamış mısır hazırlanması piştirme bölümünde hasara neden olabilir.

- ▶ Hazırlamalar arasında cihaz birkaç dakika soğumaya bırakılmalıdır.
 - ▶ Mikrodalga gücü kesinlikle çok yüksek ayarlanmamalıdır.
 - ▶ Maksimum 600 Watt kullanılmalıdır.
 - ▶ Patlamış mısır torbası her zaman bir cam tabağın içine koyulmalıdır.
- Uygun olmayan kaplar hasara yol açabilir.
- ▶ Izgara veya mikrodalga kombine modunda sadece yüksek sıcaklıklara dayanıklı kaplar kullanılmalıdır.

3 Çevrenin korunması ve tasarruf

3.1 Ambalajı atığa verme

Ambalaj malzemeleri çevre dostudur ve geri dönüştürülebilir.

- ▶ Münferit parçalar türlerine göre ayrılarak imha edilmelidir.

3.2 Enerji tasarrufu

Aşağıdaki bilgilere uyarsanız cihazınız daha az elektrik tüketir.

Çalışma sırasında cihaz kapağı mümkün olduğunca seyrek açılmalıdır.

- ▶ Piştirme bölümündeki sıcaklık korunur ve cihazın yeniden ısıtılmasına gerek kalmaz.

Sıvı dolu iki fincan aynı anda ısıtılmalıdır.

- ▶ Aynı anda birden fazla yemeğin ısıtılması, yemeklerin art arda ısıtılmasından daha az enerji harcar.

Ekranı temel ayarlardan kapatınız.

- ✓ Cihaz, düşük güç modunda enerji tasarrufu sağlar.

Notlar

- Ekran, düşük güç modunda parlaklığı otomatik olarak 1. seviyeye düşürür.
- AB Ekotasarım Direktifi 2023/826 kapsamında, bu cihaz kapatıldığında farklı bir duruma sahiptir. Bu durum aşağıda elektrik tasarruf modu olarak bahsedilmiştir.
- Ana fonksiyon etkin olmadığında dahi, cihazın enerji ihtiyacı bulunmaktadır:
 - Sensör tuşlarının onaylanmasının tespiti
 - Kapı açmayı izleme
 - Saatin düzenlenmesi (göstergesiz)

Bu sebeple, tanım gereği, ne "Kapalı" ne de "Bekleme" durumu mevcuttur. Güç tasarrufu modu terimi tercih edilmektedir. Güç tasarrufu modunun değerlendirilmesi amacıyla EN IEC 60350-1:2023 standardını kullanınız.

4 Cihazı tanıma

4.1 Kumanda paneli

Kumanda alanı üzerinden cihazınızın tüm fonksiyonlarını ayarlayabilir ve işletim durumu ile ilgili bilgiler alabilirsiniz.

Cihaz tipine bağlı olarak resimde bazı detaylar farklı olabilir, örn. renk ve biçim.

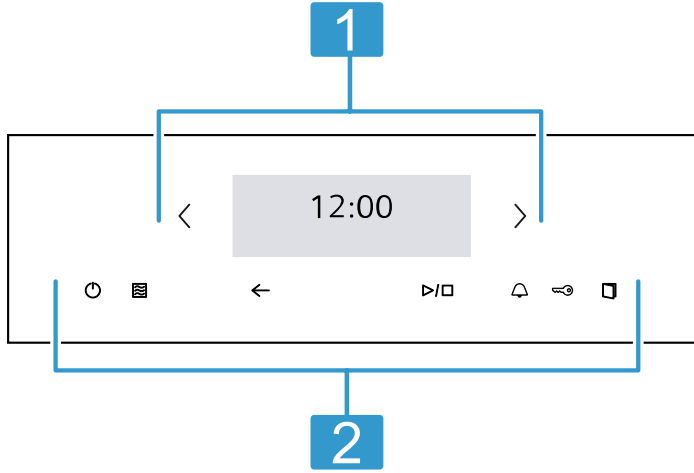

Dokunmatik ekran

- 1** Dokunmatik ekran, hem gösterge hem de kumanda elemanıdır.
→ "Dokunmatik ekran", Sayfa 39

Dokunmatik alanlar

- 2** Çeşitli fonksiyonları doğrudan ayarlamak için dokunmatik alanları kullanabilirsiniz.
→ "Dokunmatik alanlar", Sayfa 39

4.2 Dokunmatik alanlar

Dokunmatik alanlar, dokunmaya karşı duyarlı alanlardır. Bir fonksiyon seçmek için ilgili alana dokununuz.

Dokunmatik alan	Fonksiyon
⏻	Cihazın açılması veya kapatılması. → "Temel Kullanım", Sayfa 41
📖	Mikrodalga fırına doğrudan erişim → "Mikrodalga", Sayfa 41
←	Bir ayar geri gidilmesi.
▶/□	Çalışmanın başlatılması veya iptal edilmesi. → "Temel Kullanım", Sayfa 41
🔔	Alarmı seçme. → "Alarmın ayarlanması", Sayfa 47

4.5 Isıtma türleri ve fonksiyonlar

Yemeğiniz için her zaman uygun ısıtma türünü bulabilmeniz amacıyla burada size farkları ve kullanım alanlarını anlatacağız.

Ad	Güç/kademeler	Kullanımı
Mikrodalga	90/180/360/600/"boost"	Yiyecek ve sıvılarda buz çözme, pişirme ve ısıtma için. → "Mikrodalga", Sayfa 41

Dokunmatik alan	Fonksiyon
🔒	Çocuk kilidinin etkinleştirilmesi veya devre dışı bırakılması.
📖	Cihazın kapağının açılması
←	Dokunmatik ekranda sola doğru gitme
→	Dokunmatik ekranda sağa doğru gitme

4.3 Dokunmatik ekran

Dokunmatik ekranlarda seçenekleri ve güncel fonksiyon ile ilgili yapılan ayarları görebilirsiniz. Öğelerden birini seçmek için ilgili metin alanına dokunulmalıdır.

Ayar alanı

Ayar alanı kutucuklarla gösterilmiştir. Münferit kutucuklar, güncel seçim olanaklarını ve önceden yapılan ayarları gösterir. Bir fonksiyonu seçmek için ilgili kutucuğa dokunulmalıdır. Bilgiler de kutucuklarla gösterilmiştir. Birden fazla kutucuk arasında sola veya sağa doğru gezinmek için, < ve > navigasyon tuşları kullanılmalıdır.

Kutucuklardaki olası semboller

Sembol	Anlamı
^	Uzun içerikte kutucukta gezinme.
v	
—	Ayar değerini azaltma veya arttırma.
+	
↻	Ayar değerini sıfırlama.
X	Kutucuğu kapatma.

4.4 Otomatik kapak açma düzeneği

Otomatik kapak açma düzeneğine bastığınızda, cihaz kapağı açılır. Cihaz kapağını elinizle tamamen açabilirsiniz.

Notlar

- Elektrik kesintisi durumunda, otomatik kapı açma düzeneği çalışmaz. Kapağı elle açabilirsiniz.
- Çalışma sırasında cihaz kapağını açarsanız, çalışma durur.
- Cihaz kapağını kapattığınızda, çalışma otomatik olarak devam etmez. Çalışmayı başlatınız.
- Cihaz uzun süre kapalı kalırsa, kapağı açma tuşuna basıldığında cihaz kapağı gecikmeli olarak açılır.

Ad	Güç/kademeler	Kullanımı
Izgara	Izgara kademeleri: ▪ 1 = zayıf ▪ 2 = orta ▪ 3 = güçlü	Sosis veya tost gibi yassı yiyeceklerin ızgarada kızartılması. Yiyeceklerin gratine edilmesi. → "Izgara", Sayfa 44
Mikrodalga'nın kombine çalışması	90/180/360 W + Izgara kademeleri 1/2/3	Suflelerin ve gratenlerin pişirilmesi. Yiyecekler kızartılır. → "Mikrodalga'nın kombine çalışması", Sayfa 43
Yemekler		Çok sayıda yemek için önceden programlanmış ayarları bulabilirsiniz.
Temizleme		Pişirme bölümü için temizleme fonksiyonunu seçme. → "humidClean", Sayfa 49
Temel ayarlar		Temel ayarları uyarlama. → "Temel ayarlar", Sayfa 47

4.6 Pişirme bölümü

Pişirme bölümündeki fonksiyonlar cihazınızı çalıştırmayı kolaylaştırır.

Kendi kendini temizleyen yüzeyler

Pişirme bölümündeki tavan kendi kendine temizlenebilir. Kendi kendine temizlenen yüzeyler yoğun gözenekli, mat bir seramik kaplanmıştır ve pürüzlü bir yüzeye sahiptir. Cihaz çalışırken kendi kendini temizleyen yüzeyler pişirme, kızartma ve ızgara sonucunda sıçrayan yağları çözer.

Pişirme bölümü aydınlatması

Cihaz kapağını açarsanız, pişirme bölümü aydınlatması açılır. Cihazın kapağı yaklaşık 15 dakikadan daha uzun süre açık kalırsa pişirme bölümü aydınlatması söner. Çok sayıda ısıtma türünde ve fonksiyonda pişirme bölümü aydınlatması çalışma sırasında açıktır. Çalışma sonlandığında, pişirme bölümü aydınlatması kapanır.

Soğutma fanı

Bu soğutma fanı, gerektiğinde çalışır ve durur. Sıcak hava cihaz kapağındaki havalandırma deliklerinden dışarı çıkar.

DİKKAT

Havalandırma deliklerinin kapatılması cihazın aşırı ısınmasına neden olur.



► Havalandırma delikleri kapatılmamalıdır.

Pişirme bölümünün çalışma işleminden sonra hızlı bir şekilde soğuması için soğutma fanı belirli bir süre boyunca çalışır. Cihaz mikrodalga modunda çalışırken soğuk kalır, soğutma fanı buna rağmen çalışır. Mikrodalga modu sonlandırıldığında da soğutma fanı çalışmaya devam edebilir.

4.7 Yoğuşma suyu

Pişirme sırasında pişirme bölümünde ve cihaz kapağında yoğuşma suyu oluşabilir. Yoğuşma suyu normaldir ve cihazın fonksiyonunu etkilemez. Pişirme işleminden sonra yoğuşma suyu temizlenmelidir.

4.8 Cihaz kapağı

Cihaz kapağını  ile açabilirsiniz. Çalışma sırasında cihazın kapağını açarsanız, çalışma durur. Cihaz kapağı kapalı olduğunda  ile çalışmaya devam edebilirsiniz.

5 Aksesuar

Orijinal aksesuarlar kullanınız. Bunlar cihazınıza özel tasarlanmıştır. Cihaz tipine bağlı olarak birlikte teslim edilen aksesuarlar farklı olabilir.

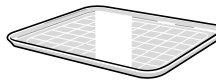
Aksesuarlar	Kullanımı
Tel ızgara	 <ul style="list-style-type: none"> ▪ Tel ızgara maksimum mikrodalga gücü için uygun değildir ▪ Izgara ve graten yapmak için tel ızgara ▪ Kap altlığı olarak tel ızgara
Cam kase	 <ul style="list-style-type: none"> ▪ Doğrudan tel ızgara üzerinde ızgara yaparken sıçrama koruması ▪ Tel ızgaranın cam kase için yerleştirilmesi ▪ Mikrodalgaya uygun

6 İlk Kullanım öncesi

İlk çalıştırma için ayarları gerçekleştirin. Cihazı ve aksesuarı temizleyin.

6.1 İlk kez çalıştırma

Cihazınızı kullanmaya başlamadan önce, ilk çalıştırma için ayarlamalar yapmanız gerekir.

Dilin ayarlanması

1.  tuşuna basınız.
2. İstediğiniz dili seçiniz.
3. → seçeneğine basınız.

Saatin ayarlanması

Gereklilik: Ekranda 12:00 gösterilir. Saatler yanıp söner.

1. + ve – üzerine basarak saatler ayarlanmalıdır.
2. Dakikalara basılmalıdır.
3. + ve – ile dakikalar ayarlanmalıdır.
4. → üzerine basılmalıdır.

Tarihin ayarlanması

Gereklilik: Ekranda bir tarih gösterilir. Gün yanıp söner.

1. + ve – ile gün ayarlanmalıdır.
2. Ay üzerine basılmalıdır.
3. + ve – ile ay ayarlanmalıdır.
4. Yıl üzerine basılmalıdır.

5. + ve – ile yıl ayarlanmalıdır.
6. "Sonlandır" seçeneğine basınız.
- ✓ İlk çalıştırmanın tamamlandığına dair bir uyarı gösterilir.

6.2 Cihazın ilk kullanımdan önce temizlenmesi

Cihazla ilk kez yemek hazırlamadan önce pişirme bölümünü ve aksesuarını temizleyiniz.

1. Pişirme bölümünde ambalaj artıkları, aksesuar veya diğer cisimlerin bulunmadığından emin olunmalıdır.
2. Pişirme bölümündeki pürüzsüz yüzeyler yumuşak, nemli bir bezle temizlenmelidir.
3. Cihaz kapağı kapatılmalıdır.
4. Cihazın ısıtma işlemi devam ettiği sürece oda havalandırılmalıdır.
5. Izgara, kademe 3'e ayarlanmalıdır.
6. Süre 15 dakikaya ayarlanmalıdır.
7. Cihaz soğumaya bırakılmalıdır.
8. Pişirme bölümü soğuduktan sonra, düz yüzeyler deterjanlı su ve bulaşık bezi ile temizlenmelidir.

6.3 Aksesuarların temizlenmesi

- ▶ Aksesuarı deterjanlı su ve yumuşak bir bulaşık beziyle iyice temizleyiniz.

7 Temel Kullanım

7.1 Cihazın açılması

- ▶  tuşuna basınız.
- ✓ Cihaz çalışmaya hazırdır.



7.2 Cihazın kapatılması

- ▶  tuşuna basınız.
- ✓ Cihaz devam eden fonksiyonları iptal eder.
- ✓ Ekranda birkaç dakika için saat gösterilir.

7.3 Çalışmanın başlatılması

- ▶  tuşuna basınız.

7.4 Çalışmanın yarıda kesilmesi

1. Cihaz kapağı açılmalı veya  üzerine basılmalıdır.
- ✓ Çalışma işlemi durdurulur.
2. Çalışmanın devam etmesi için cihaz kapağı kapatılmalı ve  üzerine basılmalıdır.
- ✓ Çalışma devam eder.

7.5 Çalışmanın iptal edilmesi

- ▶  tuşuna basınız.
- ✓ Cihaz devam eden fonksiyonları iptal eder.

8 Mikrodalga

Mikrodalgayla yemekleri çok daha hızlı pişirebilir, ısıtabilir veya yemeklerin buzunu çözebilirsiniz.

Pişirme kaplarını sadece mikrodalga çalışmasında pişirme bölümü zeminine yerleştiriniz.

8.1 Mikrodalga kademeleri

Burada mikrodalga güçlerine genel bir bakış ve kullanımları için bir öneri bulacaksınız.

Watt cinsinden mikrodalga kademesi	Saat cinsinden maksimum süre	Kullanımı
90 W	1:30	Hassas yiyeceklerin buzunun çözülmesi.

Watt cinsinden mikrodalga kademesi	Saat cinsinden maksimum süre	Kullanımı
180 W	1:30	Yiyeceklerin buzunu çözme ve pişirmeye devam etme.
360 W	1:30	Et ve balığın pişirilmesi veya hassas yiyeceklerin ısıtılması.
600 W	1:30	Yiyecekleri ısıtma ve pişirme.
boost	00:30	Sıvıları ısıtma.

Notlar

- Cihazı korumak için ilk dakikalarda maksimum mikrodalga gücü "boost" kademesi olarak 600 Watt'a kadar azaltılır. Maksimum güç, bir soğuma süresinin ardından yeniden kullanılabilir.
- Mikrodalga gücü cihazın fiili güç tüketimi ile uyuşmuyor.

8.2 Mikrodalgaya uygun kap ve aksesuarlar

Yiyeceklerinizin eşit şekilde ısıtılması ve cihazınızın hasar görmemesi için uygun kap ve aksesuarları kullanınız.

Not: Mikrodalgada kullanmadan önce, kap üreticisinin verdiği bilgileri dikkate alınız. Emin olmamanız halinde, bir kap testi gerçekleştiriniz.

→ "Kabın mikrodalgaya uygunluk bakımından test edilmesi", Sayfa 42

Mikrodalgaya uygun

Kaplar ve Aksesuarlar	Nedeni
Isıya dayanıklı ve mikrodalgaya uygun malzemeden üretilen kaplar:	Bu materyaller ısıyı geçirir. Mikrodalgalar ısıya dayanıklı kaplara zarar vermez.
<ul style="list-style-type: none"> ▪ Cam ▪ Cam seramik ▪ Porselen ▪ Isıya dayanıklı plastik ▪ Açıklık bulunmayan, tamamen cam kaplı seramik 	
Metal çatal bıçak	Not: Kaynama gecikmesini önlemek için metal çatal bıçak kullanabilirsiniz, örn. bardak içinde bir kaşık.

DİKKAT

Metalin pişirme bölümü duvarına temas etmesi halinde, cihaza veya kapağın iç camına zarar veren kıvılcıklar ortaya çıkar.

- ▶ Metaller, örn. camın içindeki kaşıklar pişirme bölümü duvarlarından ve kapağın iç kısmından en az 2 cm uzakta olmalıdır.

Mikrodalgaya uygun değil

Kaplar ve Aksesuarlar	Nedeni
Metal kaplar	Metal mikrodalgaları geçirmez. Yemekler iyi ısınmaz.
Altın veya gümüş dekorlu kaplar	Mikrodalgalar altın ve gümüş dekorlara zarar verebilir.

Kaplar ve Aksesuarlar	Nedeni
	İpucu: Üretici kapların mikrodalgada kullanılabileceğini belirtmişse, bu kapları kullanabilirsiniz.

8.3 Kabın mikrodalgaya uygunluk bakımından test edilmesi

Kabı, mikrodalgaya uygunluk bakımından test ediniz. Cihazı içinde yiyecek olmadan mikrodalga modunda yalnızca kap testi sırasında çalıştırabilirsiniz.

⚠ UYARI – Haşlanma tehlikesi!

Çalıştırma sırasında temas edilen yerler sıcak olur.

- ▶ Kesinlikle sıcak yerlere dokunulmamalıdır.
- ▶ Çocuklar uzak tutulmalıdır.

1. Boş kabı pişirme bölümüne yerleştiriniz.
2. Cihazı ½ - 1 dakika boyunca maksimum mikrodalga gücüne ayarlayınız.
3. İşletimi başlatınız.
4. Kabın birkaç kez kontrol edilmesi:
 - Kap soğuk veya el yakmayacak sıcaklıkta ise, mikrodalgaya uygundur.
 - Kap sıcaksa veya kıvılcım oluşuyorsa, kap testi iptal edilmelidir. Kap mikrodalgaya uygun değildir.

8.4 QuickStart

1. seçeneğine basınız.
2. ile çalışma başlatılmalıdır.
- ✓ Önceden ayarlanmış mikrodalga gücü 1 dakika için başlatılır.

Not: Varsayılan mikrodalga güç ayarını temel ayarlardan değiştirebilirsiniz. → Sayfa 47

8.5 Mikrodalğanın ayarlanması

Not

Mikrodalgayı doğru kullandığınızdan emin olunuz:

- Güvenlik uyarılarına dikkat edilmelidir. → Sayfa 36
- Maddi hasarları önleme uyarılarına dikkat edilmelidir. → Sayfa 38
- Mikrodalgaya uygun kap ve aksesuarlara yönelik uyarılar dikkate alınmalıdır.

1. veya "Mikrodalga" üzerine basılmalıdır.
2. "Mikrodalga gücü" seçeneğine basınız.
3. İstenen mikrodalga kapasitesi seçilmelidir.
4. "Onayla" seçeneğine basınız.
5. "Süre" seçeneğine basınız.
6. İstenen süre ayarlanmalıdır. → "Sürenin ayarlanması", Sayfa 46
 ile ayarlanan süreyi sıfırlayabilirsiniz.

7. "Onayla" seçeneğine basınız.
8. Bitiş zamanı isteniyorsa, bitiş zamanı ayarlanmalıdır.
 - ▶ "Bitiş" seçeneğine basınız.
 - ▶ İstediğiniz süreyi ayarlayınız.
 - ▶ "Onayla" seçeneğine basınız.
 Cihaz otomatik olarak açılır ve önceden seçilen bitiş zamanında kapanır.

9. ▷/□ ile çalışma başlatılmalıdır.

✓ Süre dolduktan sonra bir sinyal sesi duyulur.

İpucu: Cihazınızdan en iyi şekilde yararlanmak için önerilen ayarlardaki talimatları izleyin.

→ "Pişirme önerileri", Sayfa 53

8.6 Mikrodalga gücünün değiştirilmesi

Mikrodalga kapasitesini çalışma sırasında değiştirebilirsiniz.

1. Ayarlanan mikrodalga gücüne basılmalıdır.
2. İstenen mikrodalga kapasitesi seçilmelidir. Ayarlanan süre mikrodalga kapasitesinin maksimum süresini aşarsa, cihaz süreyi otomatik olarak azaltır.
3. "Onayla" seçeneğine basınız.

8.7 Sürenin değiştirilmesi

Süreyi çalışma sırasında değiştirebilirsiniz.

1. Ayarlanan sürenin üzerine basılmalıdır.
2. İstenen süre ayarlanmalıdır.
3. "Onayla" seçeneğine basınız.

8.8 Yemeklerin tekrar pişirilmesi

Yemeği süre dolduktan sonra pişirmeye devam edebilirsiniz.

1. "Ekstra pişirme süresi ekle" seçeneğine basınız.
2. İstenen süre ayarlanmalıdır.
 - "Sürenin ayarlanması", Sayfa 46
 - ☺ ile ayarlanan süreyi sıfırlayabilirsiniz.
3. "Onayla" seçeneğine basınız.
4. ▷/□ ile çalışma başlatılmalıdır.

8.9 Çalışmanın yarıda kesilmesi

1. Cihaz kapağı açılmalı veya ▷/□ üzerine basılmalıdır.
- ✓ Çalışma işlemi durdurulur.
2. Çalışmanın devam etmesi için cihaz kapağı kapatılmalı ve ▷/□ üzerine basılmalıdır.
- ✓ Çalışma devam eder.

8.10 Çalışmanın iptal edilmesi

- ▶ ☺ tuşuna basınız.
- ✓ Cihaz devam eden fonksiyonları iptal eder.

9 Mikrodalğanın kombine çalışması

Pişirme süresini kısaltmak veya yemekleri ısıtmak ve aynı anda kızartmak istiyorsanız, ızgarayı mikrodalga ile birlikte kullanabilirsiniz.

Aşağıdaki mikrodalga kapasiteleri seçilebilir:

- 90 W
- 180 W
- 360 W

9.1 Mikrodalga desteğinin ayarlanması

Gereklilik: Cihaz açılmıştır.

1. "Izgara" seçeneğine basınız.
2. "Kademe" seçeneğine basınız.
 - ▶ İstenen ızgara kademesi seçilmelidir.
 - ▶ "Onayla" seçeneğine basınız.
3. "Mikrodalga ekle" seçeneğine basınız.
 - ▶ İstenen mikrodalga kapasitesi seçilmelidir.
 - ▶ "Onayla" seçeneğine basınız.
- ✓ Ekranda önceden ayarlanmış bir süre görüntülenir.
4. Önceden ayarlanan sürenin değiştirilmesi gerekiyorsa "Süre" üzerine basılmalıdır.
 - ▶ İstenen süre ayarlanmalıdır.
 - ▶ "Onayla" seçeneğine basınız.
5. Bitiş zamanı isteniyorsa "Bitiş" üzerine basılmalıdır.
 - ▶ İstediğiniz süreyi ayarlayınız.
 - ▶ "Onayla" seçeneğine basınız.
- ✓ Cihaz otomatik olarak açılır ve önceden seçilen bitiş zamanında kapanır.
6. ▷/□ ile çalışma başlatılmalıdır.
- ✓ Süre dolduktan sonra bir sinyal sesi duyulur.

9.2 Izgara kademesinin değiştirilmesi

Izgara kademesini çalışma sırasında değiştirebilirsiniz.

1. Ayarlanan ızgara kademesi üzerine basılmalıdır.
2. İstenen ızgara kademesi ayarlanmalıdır.
3. "Onayla" seçeneğine basınız.

9.3 Mikrodalga gücünün değiştirilmesi

Mikrodalga kapasitesini çalışma sırasında değiştirebilirsiniz.

1. Ayarlanan mikrodalga gücüne basılmalıdır.
2. İstenen mikrodalga kapasitesi seçilmelidir. Ayarlanan süre mikrodalga kapasitesinin maksimum süresini aşarsa, cihaz süreyi otomatik olarak azaltır.
3. "Onayla" seçeneğine basınız.

9.4 Sürenin değiştirilmesi

Süreyi çalışma sırasında değiştirebilirsiniz.

1. Ayarlanan sürenin üzerine basılmalıdır.
2. İstenen süre ayarlanmalıdır.
3. "Onayla" seçeneğine basınız.

9.5 Yemeklerin tekrar pişirilmesi

Yemeği süre dolduktan sonra pişirmeye devam edebilirsiniz.

1. "Ekstra pişirme süresi ekle" seçeneğine basınız.
2. İstenen süre ayarlanmalıdır.
 - "Sürenin ayarlanması", Sayfa 46
 - ☺ ile ayarlanan süreyi sıfırlayabilirsiniz.
3. "Onayla" seçeneğine basınız.
4. ▷/□ ile çalışma başlatılmalıdır.

9.6 Çalışmanın yarıda kesilmesi

1. Cihaz kapağı açılmalı veya ▷/□ üzerine basılmalıdır.
- ✓ Çalışma işlemi durdurulur.
2. Çalışmanın devam etmesi için cihaz kapağı kapatılmalı ve ▷/□ üzerine basılmalıdır.
- ✓ Çalışma devam eder.

9.7 Çalışmanın iptal edilmesi

- ▶ ⏸ tuşuna basınız.
- ✓ Cihaz devam eden fonksiyonları iptal eder.

10 Izgara

Izgarayı yemeğinizi kızartmak veya pişirmek için kullanabilirsiniz. Izgarayı tek başına veya mikrodalga ile kombine biçimde kullanabilirsiniz.

10.1 Izgara kademeleri

Aşağıdaki izgara kademeleri kullanıma hazırdır.

Izgara kademesi	Yemekler
1 (zayıf)	<ul style="list-style-type: none"> ▪ Kabarık güveçler ▪ Sufleler
2 (orta)	<ul style="list-style-type: none"> ▪ Düz güveçler ▪ Balık
3 (güçlü)	<ul style="list-style-type: none"> ▪ Sosis ▪ Tost

10.2 Emniyet kapatması

Korunmanız için bu cihaz bir emniyet kapanma teçhizatı ile donatılmıştır. Daha uzun süre çalışır durumda kalırsa, ünite otomatik olarak kapanır.

Kapatma için beklenecek süre, ayara bağlı olarak değişir:

- Izgara: 90 dakika

10.3 Izgaranın ayarlanması

Gereklilik: Cihaz açılmıştır.

1. "Izgara" seçeneğine basınız.
2. "Kademe" seçeneğine basınız.
3. İstenen izgara kademesi seçilmelidir.
4. "Onayla" seçeneğine basınız.
5. İstenen bir süre varsa, süre ayarlanmalıdır.
 - ▶ "Süre" seçeneğine basınız.
 - ▶ İstenen süre ayarlanmalıdır.
 - ▶ "Onayla" seçeneğine basınız.
6. Bitiş zamanı isteniyorsa, bitiş zamanı ayarlanmalıdır.
 - ▶ "Bitiş" seçeneğine basınız.
 - ▶ İstediğiniz süreyi ayarlayınız.
 - ▶ "Onayla" seçeneğine basınız.

Cihaz otomatik olarak açılır ve önceden seçilen bitiş zamanında kapanır.

7. ▷/□ ile çalışma başlatılmalıdır.
- ✓ Süre dolduktan sonra bir sinyal sesi duyulur.

10.4 Izgara kademesinin değiştirilmesi

Izgara kademesini çalışma sırasında değiştirebilirsiniz.

1. Ayarlanan izgara kademesi üzerine basılmalıdır.
2. İstenen izgara kademesi ayarlanmalıdır.
3. "Onayla" seçeneğine basınız.

10.5 Sürenin değiştirilmesi

Süreyi çalışma sırasında değiştirebilirsiniz.

1. Ayarlanan sürenin üzerine basılmalıdır.
2. İstenen süre ayarlanmalıdır.
3. "Onayla" seçeneğine basınız.

10.6 Yemeklerin tekrar pişirilmesi

Yemeği süre dolduktan sonra pişirmeye devam edebilirsiniz.

1. "Ekstra pişirme süresi ekle" seçeneğine basınız.
2. İstenen süre ayarlanmalıdır.
 - "Sürenin ayarlanması", Sayfa 46
 - ⏸ ile ayarlanan süreyi sıfırlayabilirsiniz.
3. "Onayla" seçeneğine basınız.
4. ▷/□ ile çalışma başlatılmalıdır.

10.7 Çalışmanın yarıda kesilmesi

1. Cihaz kapağı açılmalı veya ▷/□ üzerine basılmalıdır.
- ✓ Çalışma işlemi durdurulur.
2. Çalışmanın devam etmesi için cihaz kapağı kapatılmalı ve ▷/□ üzerine basılmalıdır.
- ✓ Çalışma devam eder.

10.8 Çalışmanın iptal edilmesi

- ▶ ⏸ tuşuna basınız.
- ✓ Cihaz devam eden fonksiyonları iptal eder.

11 Yemekler

Cihazınız "Yemekler" çalışma moduyla farklı yemekler hazırlarken sizi destekler ve optimum ayarları otomatik olarak seçer.

11.1 Otomatik kapanma

Otomatik kapanma fonksiyonu sayesinde rahatça yemek pişirebilirsiniz.

Optimum bir sonuç elde etmek için yemek program bitişinden sonra çıkarınız.

11.2 Yemeklere yönelik ayarlara ilişkin uyarılar

Optimum pişirme sonucu elde etmek için bu uyarıları dikkate alınız:

- Yalnızca iyi durumdaki besinleri kullanınız.
- Yiyeceği ambalajından çıkarınız ve tartınız. Tam ağırlığı ayarlayamıyorsanız bir üst veya bir alt sayıya yuvarlayınız.
- Yalnızca mikrodalgaya uygun, ısıya dayanıklı kaplar kullanılmalıdır, örn. cam veya seramik.
- Gıda maddelerini soğuk pişirme bölümüne yerleştiriniz.

Buz çözme

- Yiyecekler yatay ve porsiyonlar halinde -18 °C dondurulmalı ve saklanmalıdır.
- Dondurulmuş gıda maddeleri düz kaplara, örn. cam veya porselen tabaklara koyulmalıdır.
- Programın sonunda yiyeceklerin buzu tamamen çözülmemiş olabilir. Ancak yiyecekler yine de işlenmeye devam edebilir.
- Buzu çözülmüş gıdayı cihaz kapalı olduğu halde 10 ilâ 30 dakika cihaz içerisinde dinlendirerek sıcaklığın eşit olarak dağılmasını sağlayınız.
- Et ve kümes hayvanlarının buzu çözülürken sıvı oluşur. Çevirirken sıvılar temizlenmelidir. Sıvı tekrar kullanılmamalı veya yiyeceklerle temas etmemelidir.
- Çevirdikten sonra buzu çözülmüş kıymanın çözülme sıvısını boşaltınız.
- Bütün tavuklar önce göğüs tarafı alta gelecek şekilde ve tavuk parçaları ise deri tarafları alta gelecek şekilde kaba yerleştirilmelidir.

Sebze

- Taze sebze: Eşit büyüklükte parçalara bölünüz. Her 100 g için bir yemek kaşığı su ilave edilmelidir.
- Dondurulmuş sebze: Sadece haşlanmış, önceden pişirilmemiş sebzeler için uygundur. Krema soslu derin dondurulmuş sebze, bu program için uygun değildir. 1 ila 3 yemek kaşığı kadar su ilave edilmelidir. Ispanak ve kırmızı lahana için su eklenmemelidir.

Patates

- Haşlanmış patates: Eşit büyüklükte parçalar halinde kesilmelidir. Her 100 g için iki yemek kaşığı su ve biraz tuz eklenmelidir.
- Kabuğu ile haşlanmış patates: Eşit büyüklükte patatesler kullanılmalıdır. Yıkanmalı ve kabuğu birkaç yerden delinmelidir. Patatesler nemli iken bir kaba, susuz koyulmalıdır.
- Fırında patates: Eşit kalınlıkta patatesler kullanılmalıdır. Patatesler yıkanmalı, kurutulmalı ve kabuğu birkaç yerden delinmelidir.

Sade Pilav

- Doğal pirinç veya haşlanmış pirinç kullanılmamalıdır.
- Pirince iki ila iki buçuk katı kadar su eklenmelidir.

Kümes hayvanı

- Yalnızca buzdolabında saklanmış tavuk parçaları kullanılmalıdır.
- Derisi çatala gelişi güzel delinmelidir.
- Tavuk parçaları derili taraf yukarıya gelecek şekilde tel ızgaranın üzerine yerleştirilmelidir. Tel ızgara, cam kasenin içine yerleştirilmelidir. Bu sayede aşağı damlayan sıvı toplanmış olur.

Lazanya

- En uygun olan, derin dondurulmuş yakl. 3 cm yüksekliğinde lazanyadır.
- Lazanyayı ambalajından çıkarınız ve mikrodalgaya uygun bir kaba koyunuz.
- Eğer derin dondurulmuş lazanyayı 700 g üzeri porsiyonlar halinde hazırlıyorsanız, kabı ters çevrilmiş, mikrodalgaya uygun bir tabağın üzerine koyunuz.

11.3 Programın ayarlanması

Gereklilik: Cihaz açık.

1. "Yemekler" seçeneğine basınız.
2. Bir program seçilmelidir.
3. "Ağırlık" seçeneğine basınız.
4. + ve – ile ağırlık ayarlanmalıdır.
5. "Onayla" seçeneğine basınız.
6. Bitiş zamanı isteniyorsa, bitiş zamanı ayarlanmalıdır.
 - ▶ "Bitiş" seçeneğine basınız.
 - ▶ İsteddiğiniz süreyi ayarlayınız.
 - ▶ "Onayla" seçeneğine basınız.
 Cihaz otomatik olarak açılır ve önceden seçilen bitiş zamanında kapanır.
7. Yemekler pişirme bölümüne yerleştirilmelidir.
8. Cihaz kapağını kapatınız.
9. ▷/□ tuşuna basınız.
- ✓ Süre dolduktan sonra bir sinyal sesi duyulur.

Not: Bazı programlarda hazırlık sırasında göstergede çevirme veya karıştırma uyarıları görünür. Uyarılara uyunuz.

Yemeklerin tekrar pişirilmesi

Yemeği süre dolduktan sonra pişirmeye devam edebilirsiniz.

1. "Ekstra pişirme süresi ekle" seçeneğine basınız.
2. İstenen süre ayarlanmalıdır.
 - "Sürenin ayarlanması", Sayfa 46
 - ☺ ile ayarlanan süreyi sıfırlayabilirsiniz.
3. "Onayla" seçeneğine basınız.
4. ▷/□ ile çalışma başlatılmalıdır.

Çalışmanın yarıda kesilmesi

1. Cihaz kapağı açılmalı veya ▷/□ üzerine basılmalıdır.
- ✓ Çalışma işlemi durdurulur.
2. Çalışmanın devam etmesi için cihaz kapağı kapatılmalı ve ▷/□ üzerine basılmalıdır.
- ✓ Çalışma devam eder.

Çalışmanın iptal edilmesi

- ▶ ○ tuşuna basınız.
- ✓ Cihaz devam eden fonksiyonları iptal eder.

11.4 Yemeklere genel bakış

Yemek	Uygun yiyecek	Ağırlık aralığı, kg cinsinden	Kap/Aksesuar
Ekmeğin buzunu çözme ¹	Ekmeğin, tüm, yuvarlak ya da uzunlamasına, dilimli ekmeğin, kuru pasta, mayalı pasta, meyveli pasta kaplamasız, jelatinsiz veya kremasız kek	0,20-1	Yassı, açık kap
Et buzunu çözme ¹	Kızartma, düz et parçaları, tavuk, kıyma	0,20-2	Yassı, açık kap
Balığın buzunu çözme ¹	Bütün balık, balık filetosu, balık pizolası	0,10-1	Yassı, açık kap
Sebze, taze ²	örn. karnabahar, brokoli, havuç, alabaş, pırasa, biber, kabak	0,15-1	Üzeri kapalı kaplar
Sebze, dondurulmuş ²	örn. karnabahar, brokoli, havuç, alabaş, kırmızı lahana, ıspanak	0,15-1	Üzeri kapalı kaplar
Pirinç ²	Uzun pirinç	0,05-0,3	Yüksek, üzeri kapalı kap
Haşlanmış patates ²	Kabuklu veya kabuksuz patates, eşit büyüklükte patates dilimleri	0,20-1	Üzeri kapalı kaplar
Fırında patates ¹	Kabuklu patates, her biri 200-250 g	0,20-1,5	Cam kap üzerinde tel ızgara
Lazanya, dondurulmuş	Lazanya veya benzeri dondurulmuş yiyecek	0,30-1	Üzeri açık kaplar
Tavuk parçası, taze	Tavuk göğsü, tavuk budu	0,50-1	Cam kap üzerinde tel ızgara

12 Zaman fonksiyonları

Cihazınız süreyi, çalışma bitişini ve alarmı ayarlayabildiğiniz zaman fonksiyonlarına sahiptir.

Zaman fonksiyonları	Kullanımı
Süre ↵	Çalışması için bir süre ayarlanmış olmanız halinde, bu süre dolduktan sonra cihaz ısınmayı durdurur.
Bitiş →	Süre için çalışmanın sona ereceği saati ayarlayabilirsiniz. Çalışmanın istenen zamanda bitmesi için cihaz otomatik olarak başlatılır.
Çalar saat ⌚	Çalar saati işletimden bağımsız olarak ayarlayabilirsiniz. Cihazı etkilemez.

12.1 Sürenin ayarlanması

"boost" ile çalışma süresini 30 dakikaya kadar ayarlayabilirsiniz. Diğer tüm kademeler için süreyi 90 dakikaya kadar ayarlayabilirsiniz.

Gereklilik: Bir ısıtma türü ve bir kademe ayarlanmıştır.

- "Süre" seçeneğine basınız.
- + ve - ile saniyeler ayarlanmalı veya ekranda önceden belirlenmiş bir değer seçilmelidir.
- Dakikaları ayarlamak için dakikaların üzerine basılmalıdır.
- + ve - ile dakikalar ayarlanmalı veya ekranda önceden belirlenmiş bir değer seçilmelidir.
- ▷/◻ ile çalışma başlatılmalıdır.

Yemeklerin tekrar pişirilmesi

Yemeği süre dolduktan sonra pişirmeye devam edebilirsiniz.

- "Ekstra pişirme süresi ekle" seçeneğine basınız.
- İstenen süre ayarlanmalıdır.
→ "Sürenin ayarlanması", Sayfa 46
↺ ile ayarlanan süreyi sıfırlayabilirsiniz.
- "Onayla" seçeneğine basınız.
- ▷/◻ ile çalışma başlatılmalıdır.

Sürenin değiştirilmesi

Süreyi istediğiniz zaman değiştirebilirsiniz.

- Sürenin üzerine basılmalıdır.
- + ve - ile saniyeler ayarlanmalı veya ekranda önceden belirlenmiş bir değer seçilmelidir.
- Dakikaları ayarlamak için dakikaların üzerine basılmalıdır.
- + ve - ile dakikalar ayarlanmalı veya ekranda önceden belirlenmiş bir değer seçilmelidir.
- "Onayla" seçeneğine basınız.

Sürenin iptal edilmesi

Süreyi istediğiniz zaman iptal edebilirsiniz.

- Sürenin üzerine basılmalıdır.
- Süre ↺ ile sıfırlanmalıdır.
Her zaman bir süre gerektiren çalışma modları için cihaz, süreyi önceden ayarlanmış değere sıfırlar.
- "Onayla" seçeneğine basınız.

¹ Çevirme sinyaline dikkat ediniz.

² Karıştırma sinyaline dikkat ediniz.

12.2 Bitiş zamanının ayarlanması

Çalışma süresinin sona ereceği saati 24 saate kadar ileri alabilirsiniz.

Notlar

- Yemeklerinizin iyi pişmesi için, eğer çalışma zaten başlatılmışsa süreyi artık ileri almayınız.
- Yiyeceklerin bozulmasını önlemek için pişirme bölümünde çok uzun süre bırakmayınız.

Gereklilikler

- Bir ısıtma türü ve bir kademe ayarlanmıştır.
 - Bir süre ayarlanmıştır.
1. "Bitiş" seçeneğine basınız.
 2. Saat + veya - ile ertelenmelidir. Gerekirse ayar değerini 0 ile sıfırlayınız.
 3. ▷/□ seçeneğine basınız.
 - ✓ Ekranda başlama zamanı görüntülenir. Cihaz bekleme konumundadır.
 - ✓ Başlama zamanına erişildiğinde, cihaz çalışmaya başlar ve süre işler.
 - ✓ Süre dolduğunda bir sinyal sesi duyulur. Ekranda, çalışmanın durdurulduğuna yönelik bir uyarı görünür.
 4. Süre dolduğunda aşağıdakilerden birini yapın:
 - ▶ Gerekirse başka ayarlar yapabilir veya çalışmayı yeniden başlatabilirsiniz.
 - ▶ Yemek hazır olduğunda cihaz 0 ile kapatılmalıdır.

Bitiş zamanının değiştirilmesi

Yemeklerinizin iyi pişmesi için ayarlanmış olan saati sadece çalışma başlayıncaya ve süre işlemeye başlayıncaya kadar değiştirebilirsiniz.

1. Bitiş zamanı üzerine basılmalıdır.
2. Saat + veya - ile değiştirilmelidir.
3. "Onayla" seçeneğine basınız.

Bitiş zamanının iptal edilmesi

Ayarlanmış olan saati istediğiniz zaman değiştirebilirsiniz.

1. Bitiş zamanı üzerine basılmalıdır.
2. Saat 0 ile sıfırlanmalıdır.
3. "Onayla" seçeneğine basınız.

12.3 Alarmin ayarlanması

Süre dolduğunda bir sinyalin duyulduğu bir alarm zamanı belirleyebilirsiniz. Alarm zamanını maksimum 24°saate ayarlayabilirsiniz. Fonksiyon, çalışmadan ve diğer zaman fonksiyonlarından bağımsız olarak çalışır. Alarm sinyali diğer sinyallerden farklıdır.

1. ⏏ seçeneğine basınız.
- ✓ Dakikalar yanıp söner.
2. + ve - ile dakikalar ayarlanmalıdır.
3. Saatleri ayarlamak için saatlerin üzerine basılmalıdır.
4. + ve - ile saatler ayarlanmalıdır.
5. Saniyeleri ayarlamak için saniyelerin üzerine basılmalıdır.
6. + ve - ile saniyeler ayarlanmalıdır.
7. "Başlat" seçeneğine basınız.
- ✓ Alarm çalışmaya başlar.
- ✓ Bazı ekran göstergelerinde alarm arka planda çalışmaya devam eder. Alarmı görüntülemek için ⏏ üzerine basılmalıdır.

Alarmin sonlandırılması

Gereklilik: Bir sinyal duyulur.

- ▶ Herhangi bir alana basılmalıdır.
- ✓ Alarm kapatılmıştır.

Alarmin değiştirilmesi

1. ⏏ seçeneğine basınız.
2. "Stop" üzerine basılmalıdır
- ✓ Dakikalar yanıp söner.
3. + ve - ile dakikalar ayarlanmalıdır.
4. Saatleri ayarlamak için saatlerin üzerine basılmalıdır.
5. + ve - ile saatler ayarlanmalıdır.
6. Saniyeleri ayarlamak için saniyelerin üzerine basılmalıdır.
7. + ve - ile saniyeler ayarlanmalıdır.
8. "Başlat" seçeneğine basınız.

Çalar saatin iptal edilmesi

1. Çalar saat arka planda akarken, öncesinde çalar saat ⏏ ile seçilmelidir.
2. 0 seçeneğine basınız.

13 Çocuk kilidi

Çocukların yanlışlıkla çalıştırmamaları veya ayarları değiştirmemeleri için cihazınız bir çocuk kilidi ile donatılmıştır.

değiştirilemez. Sinyal seslerini durdurmak için, örneğin alarm süresi geçtikten sonra, herhangi bir tuşa basınız.

13.1 Çocuk kilidinin etkinleştirilmesi

- ▶ Tuşa ≈ yakl. 4 saniye basılı tutulmalıdır.
- ✓ Kumanda elemanları kilitletir.
- ✓ Bir alarm zamanı ayarlandığında bu devam eder. Çocuk kilidi aktif olduğu sürece, alarm süresi

13.2 Çocuk kilidinin devre dışı bırakılması

1. Tuşa ≈ yakl. 4 saniye basılı tutulmalıdır.
2. Kumanda elemanlarının kilidi açılır.

14 Temel ayarlar

Cihazınızın temel ayarlarını ihtiyacınıza göre ayarlayabilirsiniz.

14.1 Temel ayarlara genel bakış

Burada temel ayarlara ve fabrika ayarlarına yönelik bir genel bakış bulabilirsiniz. Temel ayarlar, cihazınızın donanımına bağlıdır.

Notlar

- Dil, tuş sesi ve ekran parlaklığı ayarlarında yapılan değişiklikler hemen etkili olur. Diğer tüm ayarlar, siz ayarları kaydedinceye kadar etkinleşmez.
- Bir elektrik kesintisinden sonra temel ayarlara yönelik değişiklikler bir süre için korunur.

Temel ayarlar	Seçim
Dil	Bkz. Cihazdaki seçenekler
Saat	"Saat" 24 saat formatında
Tarih	"Tarih" GG.AA.YYYY formatında

Ekran	Seçim
Parlaklık	▪ 1 ila 8 arası kademeler ¹
"Saat", düşük güç modu göstergesi	▪ Açık (bu ayar güç tüketimini artırır) ▪ açık, sınırlı süre ¹ ▪ Kapalı
"Saat", görüntüleme	▪ Dijital + tarih ¹ ▪ Dijital ▪ Analog
Ayarlama	▪ Ekranın yatay ve dikey hizalanması.

Ses	Seçim
Tuş sesi	▪ Açık ¹ ▪ Kapalı
Sinyal sesi	▪ Çok kısa ▪ Kısa süre ▪ Orta süre ¹ ▪ Uzun süre

Cihaz ayarları	Seçim
Aydınlatma	▪ Açık ¹ ▪ Kapalı
Mikrodalga gücü Ön ayar	▪ 90 W ▪ 180 W ▪ 360 W ▪ 600 W ▪ boost

Kişiselleştirme	Seçim
Marka logosu	▪ Göster ¹ ▪ Gösterme
Açma sonrasında çalıştırma	▪ Ana menü ¹ ▪ Mikrodalga ▪ Yemekler ▪ Izgara
Geçen pişme süresi	▪ Göster ¹ ▪ Gösterme
Çocuk emniyeti	▪ Kullanılabilir ▪ İptal

Fabrika ayarları	Seçim
Fabrika ayarları	▪ Sıfırlama ▪ İptal
Cihaz bilgisi	▪ "Cihaz bilgisi" görüntüleme

14.2 Temel ayarların değiştirilmesi

Gereklilik: Cihaz açılmıştır.

1. "Temel ayarlar" seçeneğine basınız.
2. İstlenen temel ayara basılmalıdır.
3. Ekranda istlenen ayarlar değiştirilmelidir.
4. ← ile genel bakışa veya ana menüye dönmelidir.

14.3 Saatin değiştirilmesi

Saati temel ayarlarda değiştirebilirsiniz.

Gereklilik: Cihaz açılmıştır.

1. "Temel ayarlar" seçeneğine basınız.
2. Temel ayar "Saat" üzerine basılmalıdır.
- ✓ Ekranda ayarlanan değer görüntülenir. Saatler yanıp söner.
3. + ve – ile saatler ayarlanmalıdır.
4. Dakikalara basınız.
5. + ve – ile dakikalar ayarlanmalıdır.
6. "Onayla" seçeneğine basınız.
7. ← ile genel bakışa veya ana menüye dönmelidir.

¹ Fabrika ayarıdır (cihaz tipine göre farklı olabilir)

15 humidClean

Temizlik desteği pişirme bölümünü arada bir temizlemek için hızlı bir alternatiftir. Temizlik desteği deterjanlı suyun buharlaşmasıyla kirleri yumuşatır. Böylelikle kirler daha kolay çıkartılabilir.

DİKKAT

- Yanlış temizlik cihaza zarar verebilir.
- ▶ Pişirme bölümüne asla sıvı dökmeyiniz.

15.1 Temizlik desteğinin ayarlanması

Gereklilik: Cihaz açılmıştır.

1. "humidClean" seçeneğine basınız.
2. Ekrandaki talimatı takip ediniz.
3. "Onayla" seçeneğine basınız.
4. ▷/□ seçeneğine basınız.
- ✓ Süre dolduktan sonra bir sinyal sesi duyulur.
5. Ekrandaki talimatı takip ediniz.

16 Cihazı temizleme ve bakımını yapma

16.1 Temizlik malzemeleri

Sadece uygun temizlik maddelerini kullanın.

⚠ UYARI – Elektrik çarpması tehlikesi!

Cihaza nem girmesi elektrik çarpmasına neden olabilir.

- ▶ Cihazı temizlemek için buharlı temizleyiciler veya yüksek basınçlı temizleyiciler kullanmayın.

DİKKAT

Uygun olmayan temizlik malzemeleri cihazın yüzeyine zarar verir.

- ▶ Keskin veya aşındırıcı temizlik maddesi kullanmayınız.
- ▶ Yüksek oranda alkol içeren temizlik maddeleri kullanılmamalıdır.
- ▶ Sert ovma süngerleri veya bulaşık süngerleri kullanılmamalıdır.
- ▶ Sıcak temizleme için özel deterjanlar kullanılmamalıdır.
- ▶ Cam temizleyici, cam kazıyıcı veya paslanmaz çelik bakım malzemeleri ancak ilgili parçanın temizleme kılavuzunda buna ilişkin bir öneride bulunulduysa kullanılmalıdır.

Yeni sünger bezlerdeki tuz ilgili yüzeylere zarar verebilir.

- ▶ Yeni temizleme bezleri kullanılmadan önce iyice yıkanmalıdır.

Özel yüzey ve parçalar için hangi temizleme malzemelerinin uygun olduğunu ilgili temizlik talimatlarından öğrenebilirsiniz.

16.2 Cihazın temizlenmesi

Farklı parça ve yüzeylerin yanlış temizleme veya uygun olmayan temizleme maddeleri nedeniyle zarar görmemesi için cihazı belirtildiği şekilde temizleyiniz.

⚠ UYARI – Yanma tehlikesi!

Cihaz ve dokunulabilir kısımları kullanım esnasında sıcaktır.

- ▶ Sıcak bileşenlere dokunmaktan kaçınmaya dikkat edilmelidir.
- ▶ 8 yaşın altındaki çocuklar uzak tutulmalıdır.

⚠ UYARI – Yangın tehlikesi!

Sıvı yemek artıkları, yağ ve et suyu tutuşabilir.

- ▶ İşletim öncesinde kaba kirler pişirme bölümünden, ısıtıcı parçalardan ve aksesuarlardan temizlenmelidir.

⚠ UYARI – Yaralanma tehlikesi!

Cihaz kapağı camlarındaki çizikler zamanla çatlağa dönüşebilir.

- ▶ Cihaz kapağındaki camı temizlemek için aşındırıcı veya keskin metal kazıyıcı kullanılmamalıdır, aksi takdirde yüzeyler çizilebilir.

1. Temizlik maddelerine ilişkin uyarılara dikkat ediniz.
2. Cihaz bileşenlerinin veya yüzeylerin temizlenmesine yönelik uyarılara dikkate alınmalıdır.
3. Eğer aksi belirtilmediyse:
 - ▶ Cihaz bileşenlerini sıcak deterjanlı su ve bulaşık bezi ile temizleyiniz.
 - ▶ Yumuşak bir bezle kurulaştırınız.

16.3 Pişirme bölümünün temizlenmesi

DİKKAT

Usulüne uygun olmayan temizlik pişirme bölümüne zarar verebilir.

- ▶ Fırın spreyi, ovalama maddeleri veya diğer aşındırıcı fırın temizleyicilerini kullanmayınız.

1. Temizlik maddelerine ilişkin uyarılara dikkat ediniz.
2. Sıcak sabunlu su veya sirkeli su ile temizlenmelidir.
3. Aşırı kirlenme durumunda, paslanmaz çelik yüzeylere uygun fırın temizleme maddesi kullanılmalıdır. Fırın temizleme maddesi yalnızca pişirme bölümü soğukken kullanılmalıdır.

İpucu: Rahatsız edici kokuları gidermek için bir fincan suya birkaç damla limon eklenerek en yüksek mikrodalga kademesinde 1 - 2 dakika ısıtılmalıdır. Kaynamanın gecikmesi için kabın içine bir kaşık koyulmalıdır.
4. Pişirme bölümü yumuşak bir bezle silinmelidir.
5. Pişirme bölümü, kapağı açık şekilde kurumaya bırakılmamalıdır.

16.4 Pişirme bölümündeki kendi kendini temizleyen yüzeylerin temizlenmesi

Pişirme bölümündeki tavan kendi kendine temizlenebilir. Kendi kendini temizleyen yüzeyler yoğun gözenekli, mat bir seramik ile kaplanmıştır ve pürüzlü bir yüzeye sahiptir. Izgara fonksiyonu çalışırken kendi kendini temizleyen yüzeyler pişirme, kızartma ve ızgara sonucunda sıçrayan yağ kalıntılarını çözer. Ağırıklı olarak mikrodalga fonksiyonunu kullanıyorsanız, tavanı

temizlemek için ızgara fonksiyonunu düzenli aralıklarla çalıştırınız.

DİKKAT

Fırın temizleyicisi kendi kendini temizleyen yüzeylere hasar verir.

- ▶ Kendi kendini temizleyen yüzeylere fırın temizleyicisi uygulanmamalıdır. Bu yüzeylere fırın temizleyicisi temas ederse yüzeyleri hemen su ve bulaşık bezi ile temizleyiniz. Lütfen yüzeyleri ovalamayınız ve aşındırıcı temizleme yardımcı maddeleri kullanmayınız.

Gereklilikler

- Pişirme bölümü boş.
- Cihaz açılmıştır.
- 1. "Izgara" seçeneğine basınız.
- 2. "Kademe" seçeneğine basınız.
- 3. En yüksek ızgara kademesi seçilmelidir.
- 4. "Onayla" seçeneğine basınız.
- 5. "Süre" seçeneğine basınız.
- 6. İstenen süre ayarlanmalıdır.
Temizlik için gereken süre yağ artıklarının miktarına bağlıdır. 20 dakikalık bir süreyle başlayınız.
- 7. "Onayla" seçeneğine basınız.
- 8. ▶/□ ile çalışmayı başlatınız.
Cihazın ısıtma işlemi devam ettiği sürece odayı havalandırınız.
- ✓ Çalışma sırasında duman oluşması mümkündür. Bu normaldir ve giderek azalır.
- ✓ Süre dolduktan sonra bir sinyal sesi duyulur.
- 9. Sürenin sonunda hala duman görülüyorsa süreyi uzatınız.

16.5 Aksesuarların temizlenmesi

1. Temizlik maddelerine ilişkin uyarılara dikkat ediniz.
2. Yanmış yemek artıkları nemli bir bezle ve sıcak deterjanlı suyla silinmelidir.
3. Aksesuarları sıcak sabunlu su ve bulaşık bezi veya bulaşık fırçası ile temizleyiniz.
4. Izgara, paslanmaz çelik temizleyicisi ile veya bulaşık makinesinde temizlenmelidir.
Aşırı kirlenme durumunda, paslanmaz çelik tel veya fırın temizleme maddesi kullanılmalıdır.
5. Yumuşak bir bezle kurulanmalıdır.

16.6 Kapak camlarının temizlenmesi

DİKKAT

Usulüne uygun olmayan temizlik kapak camına zarar verebilir.

- ▶ Cam kazıyıcı kullanmayınız.

1. Temizlik maddelerine ilişkin uyarılara dikkat ediniz.
2. Kapak camları nemli bir bez ve cam temizleyicisi ile temizlenmelidir.

Not: Kapak camlarındaki leke gibi görünen gölgeler, pişirme bölümü aydınlatmasının ışık yansımalarıdır.

3. Yumuşak bir bezle kurulanmalıdır.

16.7 Kapı contasının temizlenmesi

DİKKAT

Usulüne uygun olmayan temizlik, kapak contasına hasar verebilir.

- ▶ Temizlik için metal kazıyıcı veya cam kazıyıcı kullanılmamalıdır.
- ▶ Ovalama gerektiren deterjan veya temizlik malzemesi kullanılmamalıdır.

1. Temizlik maddelerine ilişkin uyarılara dikkat ediniz.
2. Kapı contası sıcak deterjanlı su ve yumuşak bir bezle temizlenmelidir.
3. Yumuşak bir bezle kurulanmalıdır.

16.8 Cihazın ön tarafının temizlenmesi

DİKKAT

Usulüne uygun olmayan temizlik, cihazın ön kısmına zarar verebilir.

- ▶ Temizlik için cam temizleyici, metal kazıyıcı veya cam kazıyıcı kullanmayınız.
- ▶ Paslanmaz çelik cephelerde korozyonu önlemek için kireç lekelerini, yağ lekelerini, nişasta lekelerini ve protein lekelerini hemen çıkarınız.
- ▶ Paslanmaz çelik yüzeylerde, sıcak yüzeylere özel paslanmaz çelik bakım malzemesi kullanılmalıdır.

1. Temizlik maddelerine ilişkin uyarılara dikkat ediniz.
2. Cihazın ön tarafı sıcak deterjanlı su ve bezle temizlenmelidir.

Not: Cihazın ön yüzeyindeki küçük renk farkları örneğin cam, plastik veya metal gibi farklı malzemelerden kaynaklanmaktadır.

3. Paslanmaz çelik cihaz cephelerinde, paslanmaz çelik bakım ürünlerini yumuşak bir bezle çok ince bir tabaka halinde uygulayınız.
Paslanmaz çelik bakım malzemesini müşteri hizmetlerinden veya yetkili satıcıdan temin edebilirsiniz.
4. Yumuşak bir bezle kurulanmalıdır.

16.9 Kumanda panelinin temizlenmesi

DİKKAT

Usulüne uygun olmayan temizlik kumanda paneline zarar verebilir.

- ▶ Kumanda panelini asla ıslak silmeyiniz.

1. Temizlik maddelerine ilişkin uyarılara dikkat ediniz.
2. Kumanda panelini mikrofiber bir bezle veya yumuşak ve nemli bir bezle temizleyiniz.
3. Yumuşak bir bezle kurulanmalıdır.

17 Arızaları giderme

Cihazınızdaki küçük arızaları kendiniz giderebilirsiniz. Müşteri hizmetlerine başvurmadan önce arıza gidermeye ilişkin verilen bilgilerden yararlanınız. Bu sayede gereksiz masrafı önlemiş olursunuz.

⚠ UYARI – Yaralanma tehlikesi!

Usulüne aykırı onarımlar tehlike teşkil eder.

- ▶ Sadece eğitimini almış uzman personel cihazda onarımlar yapabilir.
- ▶ Cihazın arızalanması halinde müşteri hizmetlerini arayın.
→ "Müşteri hizmetleri", Sayfa 52

⚠ UYARI – Elektrik çarpması tehlikesi!

Usulüne aykırı onarımlar tehlike teşkil eder.

- ▶ Sadece bunun eğitimini almış uzman personel cihazda onarımlar yapabilir.
- ▶ Cihazın onarımı sırasında sadece orijinal yedek parçalar kullanılmalıdır.
- ▶ Bu cihazın şebeke bağlantı kablosu veya cihaz bağlantı kablosu hasar görürse, üreticiden veya müşteri hizmetlerinden temin edebileceğiniz özel bir şebeke bağlantı kablosuyla veya cihaz bağlantı kablosuyla değiştirilmelidir.
- ▶ Bu cihazın elektrik kablosu zarar görürse eğitimli uzman personel tarafından değiştirilmesi gerekir.

17.1 Fonksiyon arızaları

Hata	Neden ve sorun giderme
Cihaz çalışmıyor.	<p>Şebeke bağlantı kablosunun elektrik fişi takılı değil.</p> <ul style="list-style-type: none"> ▶ Cihazı elektrik şebekesine bağlayınız. <p>Sigorta kutusundaki sigorta atmış.</p> <ul style="list-style-type: none"> ▶ Sigorta kutusundaki ilgili sigortayı kontrol ediniz. <p>Elektrik beslemesi kesildi.</p> <ul style="list-style-type: none"> ▶ Oda aydınlatmasının veya odadaki diğer cihazların çalışıp çalışmadığını kontrol ediniz. <p>Fonksiyonel arıza</p> <ol style="list-style-type: none"> 1. Sigorta, sigorta kutusundan kapatılmalıdır. 2. Sigorta yakl. 10 saniye sonra yeniden açılmalıdır. ✓ Arıza bir defaya mahsus ise mesaj kapanır. 3. Mesaj yeniden görüntülenirse müşteri hizmetlerini arayınız. Aradığınızda hata mesajını eksiksiz olarak belirtiniz. → "Müşteri hizmetleri", Sayfa 52
Mikrodalga fırın çalışmıyor.	<p>Kapak tamamen kapalı değil.</p> <ul style="list-style-type: none"> ▶ Cihaz kapağının arasına yemek artıklarının veya yabancı bir maddenin girip girmediği kontrol ediniz.
Yiyecekler ısınmıyor.	<p>Temel ayarlarda demo modu etkinleştirilmiştir.</p> <ol style="list-style-type: none"> 1. Sigortayı sigorta kutusundan kapatarak cihazın elektrik bağlantısını kesiniz. 2. Demo modu 5 dakika içinde temel ayarlardan devre dışı bırakılmalıdır. → Sayfa 47
Pişirme bölümü aydınlatması çalışmıyor.	<p>Farklı sebepler söz konusu olabilir.</p> <ul style="list-style-type: none"> ▶ arayınız. <p>→ "Müşteri hizmetleri", Sayfa 52</p>
Mikrodalga çalışması duruyor.	<p>Fonksiyonel arıza</p> <ol style="list-style-type: none"> 1. Cihaz sıfırlanmalıdır. ▶ Bunun için birinci seçenek  tuşunun en az 10 saniye basılı tutulmasıdır. ▶ İkinci seçenek olarak ise sigorta, sigorta kutusundan kapatılmalıdır. Sigorta yakl. 10 saniye sonra yeniden açılmalıdır. ✓ Arıza bir defaya mahsus ise mesaj kaybolur. 2. Mesaj yeniden görüntülenirse müşteri hizmetlerini arayınız. Aradığınızda hata mesajını eksiksiz olarak belirtiniz. → "Müşteri hizmetleri", Sayfa 52
Yemekler eskiye oranla daha yavaş ısınıyor.	<p>Mikrodalga gücü çok düşük ayarlanmış.</p> <ul style="list-style-type: none"> ▶ Daha yüksek bir mikrodalga gücünü ayarlayınız. <p>Cihazın içine olması gerekenden daha fazla miktarda yemek konulmuş.</p> <ul style="list-style-type: none"> ▶ Daha uzun bir süre ayarlayınız. <p>İki katı miktar, iki katı süre gerektirir.</p> <p>Yemekler öncelilere göre daha soğuktu.</p> <ul style="list-style-type: none"> ▶ Yiyecekleri ters çeviriniz veya ara sıra karıştırınız.
Cihaz kapalıyken saat görüntülenmiyor.	<p>Ekran kısa bir süre sonra kapanır.</p> <p>Herhangi bir işlem uygulamaya gerek yoktur.</p>

17.2 Gösterge alanındaki uyarılar

Hata	Neden ve sorun giderme
Ekranda "D" veya "E" ile mesaj görüntüleniyor.	<p>Fonksiyonel arıza</p> <ol style="list-style-type: none"> Cihaz sıfırlanmalıdır. <ul style="list-style-type: none"> Bunun için birinci seçenek  tuşunun en az 10 saniye basılı tutulmasıdır. İkinci seçenek olarak ise sigorta, sigorta kutusundan kapatılmalıdır. Sigorta yakl. 10 saniye sonra yeniden açılmalıdır. Arıza bir defaya mahsus ise mesaj kaybolur. <p>2. Mesaj yeniden görüntülenirse müşteri hizmetlerini arayınız. Aradığınızda hata mesajını eksiksiz olarak belirtiniz. → "Müşteri hizmetleri", Sayfa 52</p>

18 Atığa verme

18.1 Eski cihazları atığa verme

Çevreye duyarlı bir imha işlemiyle çok değerli ham maddeler yeniden kullanılmak üzere değerlendirilebilir.

- Elektrik kablosunun elektrik fişini çekin.
- Elektrik kablosunu kesip ayırın.
- Cihazı çevreye zarar vermeyecek şekilde imha ediniz. Güncel imha yol ve yöntemleri hakkında bilgi edinmek için lütfen yetkili satıcınıza veya bağlı olduğunuz belediyeye ya da şehir idaresine başvurunuz.



Bu ürün T.C. Çevre, Şehircilik ve İklim Değişikliği Bakanlığı tarafından yayımlanan "Elektrikli ve Elektronik Eşyalarda Bazı Zararlı Maddelerin Kullanımının Kısıtlanmasına İlişkin Yönetmeliği"nde belirtilen zararlı ve yasaklı maddeleri içermez".

AEEE yönetmeliğine uygundur. Bu ürün, geri dönüşümlü ve tekrar kullanılabilir nitelikteki yüksek kaliteli parça ve malzemelerden üretilmiştir. Bu nedenle, ürünü, hizmet ömrünün sonunda evsel veya diğer atıklarla birlikte atmayın. Elektrikli ve elektronik cihazların geri dönüşümü için bir toplama noktasına götürün. Bu toplama noktalarını bölgenizdeki yerel yönetime sorun. Kullanılmış ürünleri geri kazanıma vererek çevrenin ve doğal kaynakların korunmasına yardımcı olun. Ürünü atmadan önce çocukların güvenliği için elektrik fişini kesin ve kilit mekanizmasını kırarak çalışmaz duruma getirin.

19 Müşteri hizmetleri

İlgili Ürünlerin Çevreye Duyarlı Tasarımına İlişkin Yönetmeliği uyarınca fonksiyon ile ilgili orijinal yedek parçaları, cihazınız piyasaya çıkarıldıktan sonra en az 10 yıl süresince müşteri hizmetlerimizden temin edebilirsiniz.

Ek olarak, cihazınızın piyasa sunumunu takiben 15 yıla kadar süreyle, müşteri hizmetlerimiz aracılığıyla fonksiyonel açıdan uygun ve stoklanabilir orijinal yedek parçaları temin etme imkanına sahipsiniz. Daha fazla bilgi için lütfen müşteri hizmetlerimize başvurunuz.

Ülkenizde geçerli olan garanti süresi ve garanti koşulları ile ilgili ayrıntılı bilgileri ekteki belgede yer alan QR kodu aracılığıyla servis iletişim kişilerine ve garanti koşullarına, ekteki müşteri hizmetleri listesinden, müşteri hizmetlerimizden, yetkili satıcımızdan veya Web sitemizden alabilirsiniz.

İthalatçı Firma: BSH Ev Aletleri ve Sanayi Ticaret A.Ş.
Fatih Sultan Mehmet Mah. Balkan Cad. No:51
Ümraniye-İstanbul-Türkiye
Tel : 0216 528 90 00
Fax : 0216 528 99 99

Üretici Firma : BSH Hausgeräte GmbH
Carl-Wery Straße 34
81739 München, Germany
siemens-home.bsh-group.com
Phone: 0049 89 4590-01

Müşteri hizmetlerinin iletişim verilerini ekteki belgede yer alan QR kodu aracılığıyla servis iletişim kişilerine ve garanti koşullarına, ekteki müşteri hizmetleri listesinden veya Web sitemizde bulabilirsiniz.

Bu ürün, enerji verimlilik sınıfı D'ye sahip ışık kaynakları içerir. Işık kaynakları, yedek parça olarak sunulur ve sadece bu yönde eğitim almış uzman personel tarafından değiştirilmelidir.

Tüm yetkili servis istasyonlarının iletişim bilgilerine aşağıdaki web sitemizden ulaşabilirsiniz.

<https://yetkiliservis.siemens-home.bsh-group.com/>
Ayrıca yetkili servis istasyonlarına ait bilgiler, ilgili bakanlık tarafından oluşturulan www.servis.gov.tr adresli web sitesinde yer almaktadır.

SGM-2024/5 yönetmeliğine uygun bilgileri, cihazınızın ürün sayfasında ve servis sayfasında siemens-home.bsh-group.com altında çevrimiçi olarak ilgili kullanım talimatlarında ve ek belgelerde bulabilirsiniz.

19.1 Ürün numarası (E-Nr.) ve imalat numarası (FD)

Müşteri hizmetlerine başvurduğunuzda, cihazınızın etiketinde yer alan ürün numarasını (E-Nr.) ve imalat numarasını (FD) hazır bulundurun. Numaraların yer aldığı tip plaketi, cihazın kapağını açtığınızda görebilirsiniz.

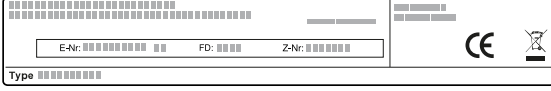

Cihaz bilgilerinizi ve müşteri hizmetlerinin telefon numarasını hızlıca bulabilmeniz için bilgileri not etmenizi öneririz.

19.2 Garanti Şartları

Kullanım Süresi: 10 YIL (Ürünün fonksiyonunu yerine getirebilmesi için gerekli yedek parça bulundurma süresi).

Malın ayıplı olduğunun anlaşılması durumunda tüketici, 6502 sayılı Tüketicinin Korunması Hakkında Kanunun 11 inci maddesinde yer alan;

- Sözleşmeden dönme
- Satış bedelinden indirim isteme,
- Ücretsiz onarılmasını isteme,
- Satılanın ayıpsız bir misli ile değiştirilmesini isteme,

haklarından birini kullanabilir.

Tüketici, garantiden doğan haklarının kullanılması ile ilgili olarak çıkabilecek uyuşmazlıklarda yerleşim yerinin bulunduğu veya tüketici işleminin yapıldığı yerdeki Tüketici Hakem Heyetine veya Tüketici Mahkemesine başvurabilir.

20 Pişirme önerileri

Burada çeşitli yemeklere ilişkin uygun ayarları, en iyi aksesuar ve kapları bulabilirsiniz. Öneriler cihazınız için optimum şekilde uyarlanmıştır.

20.1 Yapılması gerekenler

İpucu

Hazırlık bilgileri

- Ayar önerileri her zaman, soğuk ve boş pişirme bölümünde pişirme için geçerlidir.
- Genel bakışlarda bildirilmiş olan süreler kılavuz değerlerdir. Bu değerler yiyeceklerin kalitesine ve özelliğine bağlıdır.

⚠ UYARI – Yanma tehlikesi!

Sert kabuklu veya derili gıda maddeleri ısıtma işlemi sırasında veya sonrasında patlayabilir.

- ▶ Kabuklu yumurtalar asla pişirilmemeli veya katı pişirilmiş yumurtalar kabuğuyla ısıtılmamalıdır.
- ▶ Kabuklu deniz ürünleri pişirilmemelidir.
- ▶ Bardakta pişecek yumurtalarda veya sahanda yumurtada, önce yumurtanın sarısı delinmelidir.
- ▶ Örneğin elma, domates, patates veya sosis gibi sert kabuklu veya derili yiyeceklerde kabuk patlayabilir. Bu tür gıda maddelerini ısıtmadan önce, kabuklarında veya derilerinde bir delik açılmalıdır.

DİKKAT

Asitli yiyecekler tel rafa zarar verebilir

- ▶ Örn. meyve veya asitli malzemelerle marinize edilerek çeşnilendirilmiş ızgaralık malzemeleri doğrudan tel ızgaranın üstüne koymayınız.

Mikrodalga ile buz çözme

Not

Hazırlık bilgileri

- Yemekler yassı bir şekilde dondurulmalıdır.
- Açık, mikrodalgaya uygun kaplar kullanılmalıdır.
- Kapları pişirme bölümünün tabanı üzerine yerleştiriniz.
- Yemekleri arada bir 2 ila 3 kez karıştırınız veya çeviriniz. Çevirirken çözülme sıvısı temizlenmelidir.
- Et ve kümes hayvanlarının buzu çözülürken sıvı oluşur. Çevirirken sıvılar temizlenmelidir. Bu sıvılar tekrar kullanılmamalı veya yiyeceklerle temas etmemelidir.
- Çevirdikten sonra buzu çözülmüş kıymanın çözülme sıvısını boşaltınız.

Not: Nikelle alerjisi olan kişiler için uyarı

Nadir durumlarda eser miktarda nikel yiyeceklere bulaşabilir.

1. Kullanmadan önce, ihtiyacınız olmayan kaplarını pişirme bölümünden çıkarınız.
2. Önerilen ayarlardan istediğiniz yemeği seçiniz.
3. Yiyecekleri uygun kaplara koyunuz.
4. Kapları pişirme bölümünün tabanı üzerine yerleştiriniz. Mikrodalga fırını böylece yemeklerin her tarafına ulaşabilir.
5. Cihaz ayar önerilerine göre ayarlanmalıdır. Önce daha kısa süreyi ayarlayınız. Gerekirse süreyi uzatınız.
6. Sıcak kabı pişirme bölümünden çıkartırken her zaman bir mutfak eldiveni kullanınız.

20.2 Mikrodalga ile buz çözme, ısıtma ve pişirme

Mikrodalga ile buz çözme, ısıtma ve pişirmeye yönelik ayar önerileri.

Pişirme süresi kaba, sıcaklığa, yiyeceğin miktarına ve yapısına bağlıdır. Bunun için aralıklar tablolarda verilmiştir. Düşük değerle başlayın ve gerekirse bir sonraki seferde daha yüksek bir değer ayarlayın. Tablolarda belirtilenden farklı miktarlar kullanırsanız, temel kuralı izleyin: miktarın iki katı - neredeyse iki katı süre, miktarın yarısı - sürenin yarısı.

- Çevirirken çözölen parçalar birbirinden ayrılmalıdır.
- Buzu çözölmüş gıdayı cihaz kapalı olduđu halde 10 ilâ 30 dakika cihaz içerisinde dinlendirerek sıcaklığın eşit olarak dağılmasını sağlayınız.

Yemekler	Ağırlık	Mikrodalga gücü	Süre
Bütün et, kemikli ve kemiksiz ¹	800 g	1. 180 W 2. 90 W	1. 8 dak. 2. 10-15 dak.
Bütün et, kemikli ve kemiksiz ¹	1000 g	1. 180 W 2. 90 W	1. 10 dak. 2. 15-20 dak.
Bütün et, kemikli ve kemiksiz ¹	1500 g	1. 180 W 2. 90 W	1. 15 dak. 2. 20-25 dak.
Parçalanmış veya dilimlenmiş et ^{1,2}	200 g	1. 180 W 2. 90 W	1. 3-5 dak. 2. 3-5 dak.
Parçalanmış veya dilimlenmiş et ^{1,2}	500 g	1. 180 W 2. 90 W	1. 5 dak. 2. 5-10 dak.
Parçalanmış veya dilimlenmiş et ^{1,2}	800 g	1. 180 W 2. 90 W	1. 5-10 dak. 2. 5-10 dak.
Kıyma karışık ^{1,2}	200 g	90 W	8-10 Dak.
Kıyma karışık ^{1,2}	500 g	1. 180 W 2. 90 W	1. 3 dak. 2. 8-10 dak.
Kıyma karışık ^{1,2}	1000 g	1. 180 W 2. 90 W	1. 10 dak. 2. 10-15 dak.
Kümes hayvanı veya kümes hayvanı parçaları ^{1,2}	600 g	1. 180 W 2. 90 W	1. 5 dak. 2. 10-15 dak.
Kümes hayvanı veya kümes hayvanı parçaları ^{1,2}	1200 g	1. 180 W 2. 90 W	1. 10-15 dak. 2. 10-15 dak.
Balık filetosu, balık pizolası veya balık dilimleri ^{1,2}	400 g	1. 180 W 2. 90 W	1. 3 dak. 2. 10-15 dak.
Bütün balık ¹	300 g	1. 180 W 2. 90 W	1. 2 dak. 2. 3-5 dak.
Bütün balık ¹	600 g	1. 180 W 2. 90 W	1. 5 dak. 2. 8-10 dak.
Sebze, örn. bezelye ³	300 g	180 W	5-10 Dak.
Meyve, örn. frambuaz ³	300 g	180 W	6-9 dak.
Meyve, örn. frambuaz ³	500 g	1. 180 W 2. 90 W	1. 6-8 dak. 2. 5-10 dak.
Tereyağı, yumuşatma ⁴	125 g	1. 180 W 2. 90 W	1. 1 dak. 2. 1-2 dak.
Tereyağı, yumuşatma ⁴	250 g	1. 180 W 2. 90 W	1. 1 dak. 2. 2-4 dak.
Bütün ekmek ¹	500 g	1. 180 W 2. 90 W	1. 3 dak. 2. 5-10 dak.
Bütün ekmek ¹	1000 g	1. 180 W 2. 90 W	1. 5 dak. 2. 9-10 dak.
Pasta, kuru, örn. kuru pasta ^{5,6}	500 g	90 W	5-10 Dak.
Pasta, kuru, örn. kuru pasta ^{5,6}	750 g	1. 180 W 2. 90 W	1. 3-5 dak. 2. 4 dak.
Pasta, yumuşak, örn. meyveli kek, süzme yoğurtlu kek ⁵	500 g	1. 180 W 2. 90 W	1. 3 dak. 2. 3-5 dak.

¹ Yemek birkaç kez çevrilmelidir.

² Çevirirken çözölen parçalar birbirinden ayrılmalıdır.

³ Yemek ara sıra dikkatlice karıştırılmalıdır.

⁴ Ambalaj tamamen çıkarılmalıdır.

⁵ Yalnızca kaplamasız, kaymaksız, jelatinsiz veya kremasız pastaların buzu çözölmelidir.

⁶ Pasta parçaları birbirinden ayrılmalıdır.

Yemekler	Ağırlık	Mikrodalga gücü	Süre
Pasta, yumuşak, örn. meyveli kek, süzme yoğurtlu kek ¹	750 g	1. 180 W 2. 90 W	1. 4 dak. 2. 5-10 dak.

Dondurulmuş yiyeceklerin mikrodalga ile ısıtılması veya pişirilmesi

Mikrodalga ile ısıtma için önerilen ayarlara dikkat ediniz.

Not

Hazırlık bilgileri

- Kapalı, mikrodalgaya uygun kaplar kullanılmalıdır. Üzerini örtmek için bir tabağı veya mikrodalga davlumbazını kullanabilirsiniz. Hazır yiyecekler ambalajından çıkarılmalıdır.
- Yiyecekler kabın üzerinde dağıtılmalıdır. Yassı yiyecekler, yüksek yiyeceklerden daha hızlı pişer.
- Kapları pişirme bölümünün tabanı üzerine yerleştiriniz.
- Yemekler sıcaklıklarını kaplara geçirir. Kap çok ısınabilir. Mutfak eldiveni kullanınız.
- Yiyecekleri arada birkaç kez çeviriniz veya karıştırınız.
- Yiyecekleri pişirdikten sonra 2 ila 5 dakika dinlendiriniz.
- Yiyeceklerin kendi tatları büyük ölçüde korunacaktır. Fazla tuz veya baharat kullanılmamalıdır.
- Lazanyayı ambalajından çıkarınız ve mikrodalgaya uygun bir kaba koyunuz.
- En uygun olan, derin dondurulmuş yakl. 3 cm yüksekliğinde lazanyadır.
- En iyi sonuçlar için yiyecekleri veya hazır gıdaları 600 Watt'ta ısıtmanızı öneririz. Pakette daha yüksek mikrodalga gücü belirtilmişse süreyi uzatınız.

Yemekler	Ağırlık	Mikrodalga gücü	Süre
Menü, tencere yemeği, hazır yemek (2-3 bileşenli)	300-400 g	600 W	8 - 13 dak.
Çorba	400 g	600 W	8 - 12 dak.
Tencere yemekleri	500 g	600 W	10 - 15 dak.
Soslu et dilimleri ya da et parçaları, örn. gulaş	500 g	600 W	10 - 15 dak.
Balık, örn. fileto parçaları ²	400 g	600 W	10 - 15 dak.
Güveçler, örn. lazanya, Cannelloni (yakl. 3 cm yüksekliğinde)	450 g	600 W	12 - 15 dak.
Garnitürler, örn. pirinç, makarna ²	250 g	600 W	3 - 7 dak.
Garnitürler, örn. pirinç, makarna ²	500 g	600 W	8 - 12 dak.
Sebze, örn. bezelye, brokoli, havuç ²	300 g	600 W	7 - 10 dak.
Sebze, örn. bezelye, brokoli, havuç ²	600 g	600 W	14 - 17 dak.
Dondurulmuş ıspanak ³	450 g	600 W	9 - 12 dak.

Sonraki mikrodalga ile buz çözme, ısıtma ve pişirmeye yönelik ipuçları

Mikrodalga ile buz çözme, ısıtma ve pişirmede iyi sonuçlar almak için bu ipuçlarını dikkate alınız.

İstek	İpucu
Yemeğiniz çok kuru.	<ul style="list-style-type: none"> ▪ Süre kısaltılmalı veya daha düşük bir mikrodalga kademesi seçilmelidir. ▪ Yemeğin üzerini kapatınız ve daha fazla sıvı ilave ediniz.

İstek	İpucu
Sürenin dolmasına rağmen yemeğinizin buzunu çözülmedi, ısınmadı veya pişmedi.	Süre uzatılmalıdır. Daha büyük miktarlar ve yüksek yiyecekler daha uzun süre pişmelidir.
Sürenin dolmasına rağmen dışı aşırı ısınırsa da yemeğiniz hazır değil.	<ul style="list-style-type: none"> ▪ Arada bir karıştırınız. ▪ Mikrodalga kademesi düşürülmeli ve süre uzatılmalıdır.

¹ Yalnızca kaplamasız, kaymaksız, jelatinsiz veya kremasız pastaların buzunu çözülmalıdır.

² Yemeğe biraz sıvı eklenmelidir.

³ Yemek su eklenmeden pişirilmelidir.

İstek	İpucu
Buz çözme işleminin ardından kümes hayvanının veya etin dışı pişiyor ancak içinin buzunu çözülüyor.	<ul style="list-style-type: none"> Mikrodalga kademesi düşürülmelidir. Buzu çözülecek büyük yiyecekler birkaç kez çevrilmelidir.

Mikrodalga ile ısıtma

Mikrodalga ile ısıtma için önerilen ayarlara dikkat ediniz.

⚠ UYARI – Haşlanma tehlikesi!

Sıvıların ısıtılması esnasında kaynama gecikebilir. Yani, sıvılar kaynama sıcaklığına ulaşır ancak bu sırada standart buhar kabarcıkları yükselmez. Kap hafifçe sallansa bile dikkatli olunması önerilir. Sıcak sıvı aniden taşabilir ve sıçrayabilir.

- Isıtma işlemi sırasında kabın içerisine daima bir kaşık koyulmalıdır. Böylece kaynama gecikmesi engellenir.

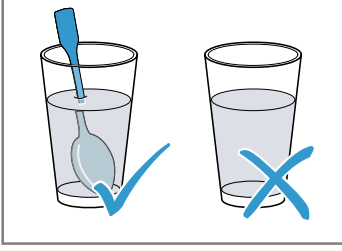

DİKKAT

Metalin pişirme bölümü duvarına temas etmesi halinde, cihaza veya kapağın iç camına zarar veren kıvılcıklar ortaya çıkar.

- Metaller, örn. camın içindeki kaşıklar pişirme bölümü duvarlarından ve kapağın iç kısmından en az 2 cm uzakta olmalıdır.

Not

Hazırlık bilgileri

- Kapalı, mikrodalgaya uygun kaplar kullanılmalıdır. Üzerini örtmek için bir tabağı veya mikrodalga davlumbazını kullanabilirsiniz. Hazır yiyecekler ambalajından çıkarılmalıdır.
- Kapları pişirme bölümünün tabanı üzerine yerleştiriniz.
- Yiyecekleri arada birkaç kez çeviriniz veya karıştırınız.
- Yiyecekleri pişirdikten sonra 2 ila 5 dakika dinlendiriniz.
- Yemekler sıcaklıklarını kaplara geçirir. Kap çok ısınabilir. Mutfak eldiveni kullanınız.
- En iyi sonuçlar için yiyecekleri veya hazır gıdaları 600 Watt'ta ısıtmanızı öneririz. Pakette daha yüksek mikrodalga gücü belirtilmişse süreyi uzatınız.

Yemekler	Ağırlık	Mikrodalga gücü	Süre
Sulu yemek, soğutulmuş	1 Porsiyon	600 W	5 - 8 dak.
İçecekler ^{1,2,3}	125 ml	boost	40-50 sn.
İçecekler ^{1,2,3}	200 ml	boost	1 - 2 dak.
İçecekler ^{1,2,3}	500 ml	boost	2 - 3 dak.
Bebek maması, örn. biberonda süt ^{4,5,3}	50 ml	600 W	yakl. 20-30 sn.
Bebek maması, örn. biberonda süt ^{4,5,3}	100 ml	600 W	30-40 sn.
Bebek maması, örn. biberonda süt ^{4,5,3}	200 ml	600 W	50-60 sn.
Çorba, 1 kase ⁶	her biri 175 g	600 W	2 - 3 dak.
Çorba, 2 kase ⁶	her biri 175 g	600 W	3 - 4 dak.

¹ Cama bir kaşık koyulmalıdır.

² Alkollü içecekler ısıtılmamalıdır.

³ Mutlaka sıcaklığı kontrol ediniz.

⁴ Bebek mamaları emzik veya kapak olmadan ısıtılmamalıdır.

⁵ Isıttıktan sonra yemek daima iyice çalkalanmalıdır.

⁶ Yemek ara sıra kontrol edilmelidir.

20.3 Isıtmak

Cihazınız ile yiyecekleri ısıtabilirsiniz.

Yemekler	Ağırlık	Mikrodalga gücü	Süre
Soslu et ¹	500 g	600 W	7 - 10 dak.
Sebze yemeği ²	400 g	600 W	4 - 5 dak.
Sebze yemeği ²	800 g	600 W	7 - 8 dak.
Sebze, 1 porsiyon ²	150 g	600 W	2 - 3 dak.
Sebze, 2 porsiyon ²	300 g	600 W	3 - 4 dak.

20.4 Pişirme

Cihazınızla yemek pişirebilirsiniz.

Mikrodalga ile pişirme

Not

Hazırlık bilgileri

- Kapları pişirme bölümünün tabanı üzerine yerleştiriniz.
- Yiyecekler kabın üzerinde dağıtılmalıdır. Yassı yiyecekler, yüksek yiyeceklerden daha hızlı pişer.
- Kapalı, mikrodalgaya uygun kaplar kullanılmalıdır. Üzerini örtmek için bir tabağı veya mikrodalga davlumbazını kullanabilirsiniz. Hazır yiyecekler ambalajından çıkarılmalıdır.
- Yiyeceklerin kendi tatları büyük ölçüde korunacaktır. Fazla tuz veya baharat kullanılmamalıdır.
- Yiyecekleri pişirdikten sonra 2 ila 5 dakika dinlendiriniz.
- Yemekler sıcaklıklarını kaplara geçirir. Kap çok ısınabilir. Mutfak eldiveni kullanınız.
- En iyi sonuçlar için yiyecekleri veya hazır gıdaları 600 Watt'ta ısıtmanızı öneririz. Pakette daha yüksek mikrodalga gücü belirtilmişse süreyi uzatınız.

Yemekler	Ağırlık	Mikrodalga gücü	Süre
Bütün tavuk, taze, içi boş ³	1200 g	600 W	25 - 30 dak.
Balık fileto, taze ⁴	400 g	600 W	6 - 11 dak.
Sebze, taze ^{5,4,6}	250 g	600 W	5 - 9 dak.
Sebze, taze ^{5,4,6}	500 g	600 W	10 - 15 dak.
Patates ^{5,4,6}	250 g	600 W	7 - 9 dak.
Patates ^{5,4,6}	500 g	600 W	10 - 12 dak.
Patates ^{5,4,6}	750 g	600 W	15 - 20 dak.
Pilav ^{7,6}	125 g	1. 600 W 2. 180 W	1. 4 - 5 dak. 1. 12 - 15 dak.
Pilav ^{7,6}	250 g	1. 600 W 2. 180 W	1. 6 - 8 dak. 1. 15 - 18 dak.
Tatlılar, örn. puding (toz halinde) ⁶	500 ml	600 W	5 - 8 dak.
Meyve kompostosu ⁶	500 g	600 W	9 - 12 dak.

Puding tozundan puding

⚠ UYARI – Yanma tehlikesi!

Isıtılan yemekler etrafa ısı yayar. Kap ısınabilir.

- ▶ Kabı veya aksesuarı daima bir mutfak eldiveniyle pişirme alanından çıkartınız.

1. Bir poşet puding tozunu paketin üzerindeki talimatlara göre şeker ve biraz sütle mikrodalga fırına uygun yüksek bir kaptan topaklaşmayacak şekilde karıştırınız.

2. Kalan sütü ekleyiniz ve tekrar karıştırınız.
3. Kabı pişirme bölümüne yerleştiriniz ve cihazın kapağını kapatınız.
4. Cihaz, ayar önerilerine göre ayarlanmalıdır.
5. 3 dakika sonra ilk defa karıştırınız. Ardından istenen kıvama gelene kadar her seferinde bir dakika karıştırınız.
Süre, sütün sıcaklığına ve kullanılan kaba bağlıdır.

¹ Et dilimleri birbirinden ayrılmalıdır.

² Yemek ara sıra kontrol edilmelidir.

³ Yemek toplam sürenin 1/2'sinden sonra çevrilmelidir.

⁴ Yemeğe biraz sıvı eklenmelidir.

⁵ Eşit büyüklükte parçalara kesilmelidir.

⁶ Yemek ara sıra dikkatlice karıştırılmalıdır.

⁷ İki katı kadar sıvı eklenmelidir.

Mikrodalga tipi patlamış mısır

⚠ UYARI – Yanma tehlikesi!

Hava geçirmeyecek şekilde paketlenmiş gıdalarda ambalaj patlayabilir.

- ▶ Ambalaj üzerindeki bilgileri daima dikkate alın.
- ▶ Yiyecekleri pişirme bölümünden daima fırın eldivenleri ile çıkarınız.

DİKKAT

Çok yüksek mikrodalga gücü ile doğrudan, arka arkaya pek çok kez mikrodalga tipi patlamış mısır hazırlanması pişirme bölümünde hasara neden olabilir.

- ▶ Hazırlamalar arasında cihaz birkaç dakika soğumaya bırakılmalıdır.
- ▶ Mikrodalga gücü kesinlikle çok yüksek ayarlanmamalıdır.
- ▶ Maksimum 600 Watt kullanılmalıdır.
- ▶ Patlamış mısır torbası her zaman bir cam tabağın içine koyulmalıdır.

Not

Hazırlık bilgileri

- Kapları pişirme bölümünün tabanı üzerine yerleştiriniz.
- Yassı, ısıya dayanıklı kaplar kullanılmalıdır. Porselen veya çok kavisli tabaklar kullanılmamalıdır.
- Patlamış mısır paketi, işaretli tarafı alta gelecek şekilde kabın üzerine koyulmalıdır.
- Miktarla göre süre ayarlanmalıdır.
- Patlamış mısırın yanmaması için patlamış mısır torbası 1 dakika 30 saniye sonra çıkarılmalı ve çalkalanmalıdır. Dikkat, patlamış mısır sıcak.

Yemekler	Ağırlık	Mikrodalga gücü	Süre
Mikrodalga tipi patlamış mısır ¹	1 paket her biri 100 g	600 W	2,5-3,5 dak.

20.5 Izgara

Çıtır çıtır olmasını istediğiniz yiyecekleri ızgara yapınız.

Not

Hazırlık bilgileri

- Ön ısıtma yapılmamalıdır.
- Benzer ağırlık ve kalınlıktaki yiyecekler kullanılmalıdır. Böylelikle yiyecekler eşit şekilde kızarır ve kurumaları önlenir.
- Izgara yapılacak olan yiyecekleri doğrudan tel ızgaranın üzerine diziniz. Tel ızgara, cam kaseinin içine yerleştirilmelidir. Damlayan yağ ve kızartma suyu toplanacaktır.
- Yiyecekler bir ızgara maşası ile çevrilmelidir. Çatal ile eti deldiğiniz takdirde, et suyunu yitirecek ve kuruyacaktır.
- Yiyecek ızgara yapıldıktan sonra tuzlanmalıdır. Tuz, etin suyunu alır.
- Örn. sığır eti gibi koyu renk etler daha hızlı kızarıırken, dana eti gibi açık renk etler daha yavaş kızaracaktır. Açık renk et veya balık gibi ızgara parçalarında sadece üst kısım açık kahverengi olurken, içi pişer ve yumuşak olur.
- Izgara yüzeyi sürekli açılıp kapanır. Bu normaldir. Bunun sıklığı, ayarlanmış ızgara kademesine göre değişir.
- Izgara sırasında duman oluşabilir.

Yemekler	Miktar	Ağırlık	Izgara kademesi	Süre
Boyun biftek, yakl. 2 cm kalınlığında	3-4 parça	her biri yakl. 220 g	3 (güçlü)	1. taraf yakl. 15 dak. 2. taraf yakl. 10-15 dak.
Izgara sosis	4-6 parça	her biri yakl. 100 g	3 (güçlü)	1. taraf yakl. 20-25 dak. 2. taraf yakl. 10-20 dak.
Balık pizrolası ²	2-3 parça	her biri yakl. 150 g	3 (güçlü)	1. taraf yakl. 10 dak. 2. taraf yakl. 15-20 dak.

¹ Patlamış mısır torbası her zaman bir cam tabağın içine koyulmalıdır. Üretici bilgilerine dikkat ediniz.

² Tel ızgaraya önceden sıvı yağ sürünüz.

Yemekler	Miktar	Ağırlık	Izgara kademesi	Süre
Balık, bütün, örn. alabalık ¹	2-3 parça	her biri yakl. 260 g	3 (güçlü)	1. taraf yakl. 15 dak. 2. taraf yakl. 10-15 dak.
Tost ekmeği (ön kızartma)	2-6 dilim		3 (güçlü)	1. taraf yakl. 4-5 dak. 2. taraf yakl. 2-3 dak.
Tostu üstten kızartma	2-6 dilim		3 (güçlü)	malzemeye göre: 5-10 dak.

20.6 Mikrodalga fırın ile kombine ızgara

Pişirme süresini kısaltmak için ızgarayı, mikrodalga ile birlikte kullanabilirsiniz.

Mikrodalga fırın ile kombine ızgara

Not

Hazırlık bilgileri

- Kap, tel ızgaranın üzerine yerleştirilmelidir.
- Kızartmalar için yüksek bir kalıp kullanılmalıdır. Kapalı kapta hazırlandığında pişirme bölümü daha temiz kalır.
- Tavuklar, tavuk parçaları ve ördek göğsü derili tarafı yukarı gelecek şekilde yerleştirilmelidir.
- Derisi çatalla gelişi güzel delinmelidir.
- Sufle ve graten için büyük, yassı bir kap kullanılmalıdır.
Dar, yüksek kaplarda yemeklerin pişmesi daha uzun sürecek ve üst tarafları daha koyu olacaktır.
- Kapalı cihazda, güveçler ve gratenler 5 dakika dinlendirilmelidir.
- Kabın pişirme bölümüne sığıp sığmadığı kontrol edilmelidir. Kap çok büyük olmamalıdır.
- Eti kesmeden önce et 5-10 dakika dinlendirilmelidir.
Böylece etin suyu eşit olarak dağılır ve kesme sırasında akmaz.
- Her zaman maksimum pişirme süresi ayarlanmalıdır.
Belirtilen kısa süre sonra yemek kontrol edilmelidir.
- Lazanyayı ambalajından çıkarınız ve mikrodalgaya uygun bir kaba koyunuz.
- Yüksekliği yak. 4-5 cm olan derin dondurulmuş lazanya hazırlıyorsanız, kabı ters çevrilmiş ve mikrodalgaya uygun bir tabağın üzerine yerleştiriniz.

Yemekler	Ağırlık	Izgara kademesi	Mikrodalga gücü	Süre
Domuz kızartması, örn. boyun biftek ²	yakl. 750 g	1 (zayıf)	360 W	35-40 dak.
Dalyan köfte, maks. 7 cm yüksekliğinde	yakl. 750 g	2 (orta)	360 W	20-25 dak.
Tavuk, yarım ³	yakl. 1200 g	3 (güçlü)	360 W	35 - 40 dak.
Tavuk parçaları, örn. çeyrek tavuk ³	yakl. 800 g	3 (güçlü)	360 W	20-25 dak.
Ördek göğsü ³	yakl. 800 g	3 (güçlü)	180 W	20-25 dak.
Fırında makarna (önceden pişirilmiş malzemelerden) ⁴	yakl. 1000 g	1 (zayıf)	360 W	25 - 30 dak.
Lazanya, dondurulmuş (yakl. 3 cm yüksekliğinde)	350-450 g	3 (güçlü)	360 W	12-15 Dak.
Lazanya, dondurulmuş (yakl. 4-5 cm yüksekliğinde)	600-1000 g	3 (güçlü)	360 W	25 - 30 dak.

¹ Tel ızgaraya önceden sıvı yağ sürünüz.

² 15 dakika sonra çeviriniz.

³ Yemek çevirilmemelidir.

⁴ Yemeğe peynir eklenmelidir.

Yemekler	Ağırlık	Izgara kademesi	Mikrodalga gücü	Süre
Patates graten (çiğ patatesten), maks. 3 cm yüksekliğinde	yakl. 1000 g	2 (orta)	360 W	25 - 30 dak.
Balık, üstten kızartılmış	yakl. 600 g	3 (güçlü)	360 W	15 dak.
Süzme yoğurtlu sufle, maks. 5 cm yüksekliğinde	yakl. 850 g	1 (zayıf)	360 W	20-25 dak.

20.7 Test yemekleri

Bu genel bakış; cihazın EN 60350-1:2013, IEC 60350-1:2011 ve EN 60705:2012, IEC 60705:2010

normuna göre test edilmesini kolaylaştırmak amacıyla test enstitüleri için hazırlanmıştır.

Mikrodalga ile pişirme

Yiyecek	W cinsinden mikrodalga kademesi	Dakika cinsinden süre	Uyarı
Yumurtalı süt, 1000 g	1. 600 W 2. 180 W	1. 11-12 dak. 2. 8-10 dak.	Payreks kalıp
Bisküvi, 475 g	600 W	7 - 9 dak.	Payreks kalıp Ø 22 cm
Dalyan köfte, 900 g	600 W	20 - 25 dak.	Payreks kalıp Ø 28 cm uzun
Tencere yemeği, soğutulmuş, 1 porsiyon	600 W	5 - 6 dakika	Mikrodalga davlumbazı

Mikrodalga ile buz çözme

Yiyecek	W cinsinden mikrodalga kademesi	Dakika cinsinden süre	Uyarı
Et, 500 g	1. 180 W 2. 90 W	1. 5-6 dak. 2. 6-9 dak.	Payreks kalıp Ø 24 cm

Mikrodalga fırın ve ızgara ile pişirme

Yiyecek	W cinsinden mikrodalga kademesi	Dakika cinsinden süre	Uyarı
Patates graten, 1100 g	360 W + ızgara kademesi 2	25 - 35 dak.	Yuvarlak payreks kalıp Ø 22 cm
Kek	-		Tavsiye edilmez

21 Montaj kılavuzu

Cihazın montajı sırasında bu bilgilere dikkat ediniz.

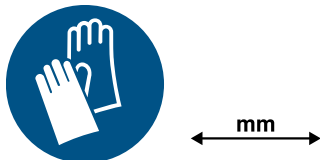

21.1 Teslimat kapsamı

Ambalajından çıkardıktan sonra tüm parçalarda nakliyeden kaynaklanan hasarlar olup olmadığını ve parçaların eksiksiz olup olmadığını kontrol edin.

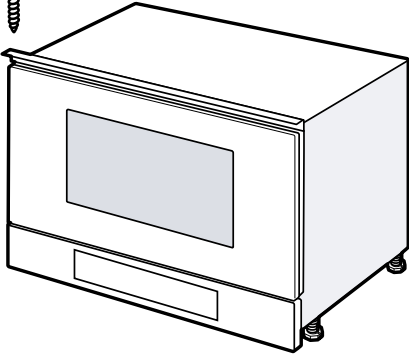

⚠️ 21.2 Güvenli montaj

Cihazı monte ederken bu güvenlik bilgilerini dikkate alınız.

- Kullanım güvenliği sadece montaj kılavuzuna göre yapılmış uzman bir montaj neticesinde sağlanır. Kurulum yerinde cihazın sorunsuz çalışmasından montajı yapan sorumludur.
- Ambalajı açıldıktan sonra cihaz kontrol edilmelidir. Bir nakliye hasarı olması durumunda fişe takılmamalıdır.
- Fırını ve kapağını cihazı çalıştırmadan önce ambalaj malzemelerini ve yapışkanlı bantları pişirme bölümünden ve kapağından çıkarınız.
- Aksesuarların montajı için montaj sayfalarına dikkat ediniz.
- Gömme mobilyalar 95 °C'lik sıcaklığa kadar, bitişik mobilya yüzeyleri ise 70 °C'lik sıcaklığa kadar dayanıklı olmalıdır.
- Cihaz bir dekor veya mobilya kapağının arkasına monte edilmemelidir. Aşırı ısınma nedeniyle tehlike oluşturur.
- Mobilyada yapılacak kesim işleri, cihaz takılmadan önce yapılmalıdır. Talaşları temizleyiniz. Elektrikli ünitelerin işlevi olumsuz etkilenebilir.
- Sadece eğitimli bir uzman personel soket olmadan cihazların bağlantısını yapabilir. Hatalı bağlantıdan kaynaklanan hasarlarda garanti hakkı ortadan kalkar.

⚠️ UYARI – Yaralanma tehlikesi!

Montaj sırasında erişilebilen parçalar keskin kenarlı olabilir ve kesilme kaynaklı yaralanmalara neden olabilir.

- ▶ Koruyucu eldiven giyiniz.

⚠️ UYARI – Yangın tehlikesi!

Elektrik kablosunun uzatılması ve izin verilmemiş adaptörlerin kullanılması tehlikelidir.

- ▶ Uzatma kabloları veya çoklu priz takımları kullanmayınız.
- ▶ Sadece üreticinin izin verdiği adaptörleri ve elektrik kablolarını kullanınız.
- ▶ Elektrik kablosu çok kısaysa ve daha uzun bir elektrik kablosu yoksa, ev tesisatının uyarlanması için uzman bir elektrik şirketi arayınız.

21.3 Gömme mobilya

Bu cihaz yalnızca ankastre montaj için tasarlanmıştır. Bu cihaz bir masa cihazı olarak veya bir dolap içinde kullanılmak üzere tasarlanmamıştır.

Ankastre dolapta cihazın arka duvar olmamalıdır. Asgari montaj yüksekliği 850 mm'dir. Havalandırma açıklıkları ve emiş ağızları kapatılmamalıdır.

Cihaz kurulumdan sonra güvenli bir şekilde monte edilmeli ve devrilmemelidir.

21.4 Elektrik bağlantısı

Cihazın elektrik bağlantısının güvenli şekilde sağlanması için bu bilgileri dikkate alınız.

- Cihaz koruma sınıfı I'e aittir ve sadece topraklama kablosu bağlantısı ile çalıştırılabilir.
- Sigorta, tanıtım plakası üzerindeki güç değerine göre ve yerel yönetmeliklere uygun olarak seçilmelidir.
- Tüm montaj çalışmaları için cihaz gerilimsiz durumda olmalıdır.
- Cihaz bağlantısının, sadece cihazla birlikte teslim edilen bağlantı kablosu ile kurulması gerekir.
- Bağlantı kablosu, cihazın arka tarafına takılmalıdır. 5 m uzunluğunda bir bağlantı kablosu müşteri hizmetlerinden temin edilebilir.
- Bağlantı kablosu sadece orijinal bir kablo ile değiştirilebilir. Bu, müşteri hizmetlerinden temin edilebilir.

Cihazın elektrik bağlantısının yapılması

Not: Cihaz sadece kurallara uygun olarak kurulmuş korumalı kontak prize takılmalıdır.

1. Cihazda elektrik kablosunun soğuk fişi takılmalıdır. Soğuk fişin sıkı oturup oturmadığı kontrol edilmelidir.
2. Cihazın elektrik fişi, cihazın yakınındaki bir prize takılmalıdır.
Cihaz yerine kurulduktan sonra, elektrik kablosunun elektrik fişine serbestçe erişilebilmelidir. Elektrik fişine serbest erişim mümkün değilse, sabit elektrik tesisatına kurulum yönetmeliklerine uygun olarak bir ayırıcı takılmalıdır.

21.5 Üst mutfak dolabına montaj

Tezgah üstü dolabındaki montaj ölçülerine ve güvenlik mesafelerine dikkat ediniz.

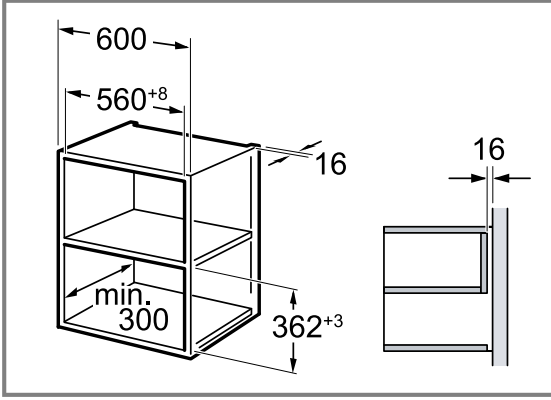

Cihaz, sadece aksesuarların kolaylıkla çıkartılabileceği bir yüksekliğe monte edilmelidir. Ayaklar çıkarılmalıdır.

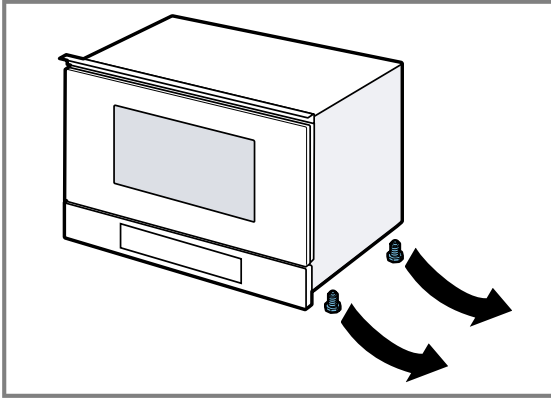

21.6 Boy dolabına montaj

Boy dolabındaki montaj ölçülerine ve güvenlik mesafelerine dikkat ediniz.

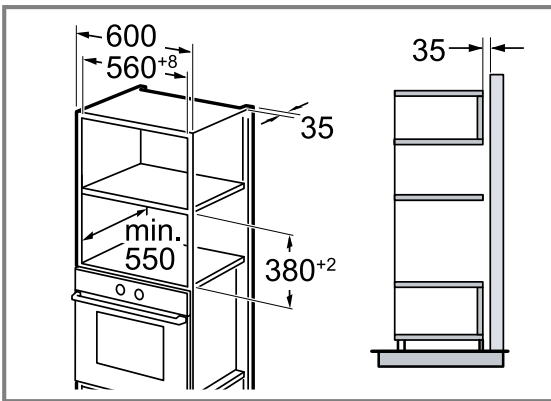

Cihaz, sadece aksesuarların kolaylıkla çıkartılabileceği bir yüksekliğe monte edilmelidir. Ayakları ayarlayınız.

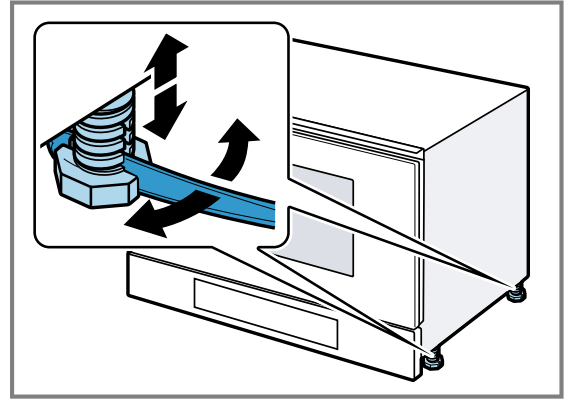

21.7 Cihazın monte edilmesi

1. Cihaz tamamen içeri itilmelidir.

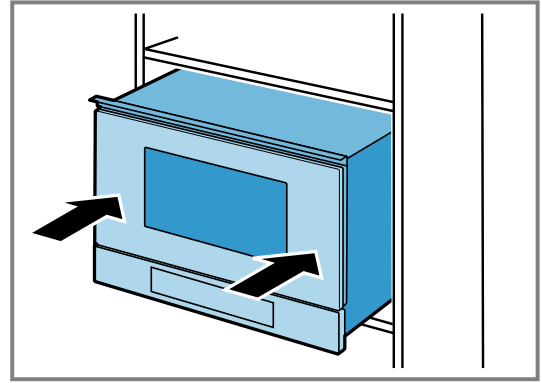

Bağlantı kablosu bükülmemeli, sıkıştırılmamalı veya keskin kenarların üzerinden geçirilmemelidir.

2. Bitişik cihazlara yönelik mesafeyi kontrol ediniz.

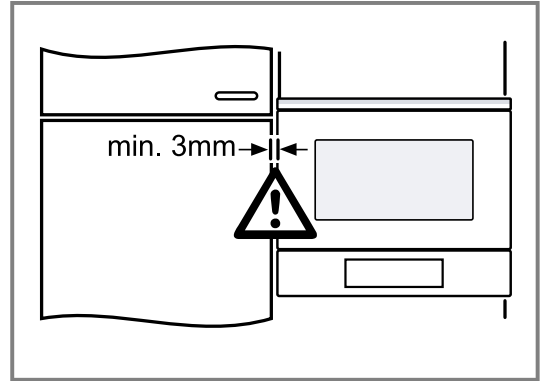

3. **DİKKAT** – Kapak açıldığı sırada cihaz kapağı öne doğru devrilmemelidir.

► Cihazı açarken cihaz kapağını sabit tutunuz.

Cihazın kapağını yavaşça açınız.

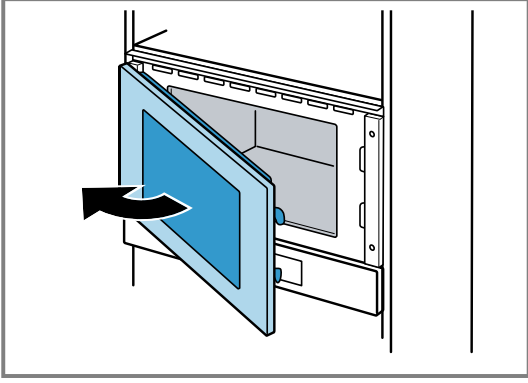

4. Cihazı karşı taraftaki menteşelerden mobilyaya sıkıca vidalayınız.

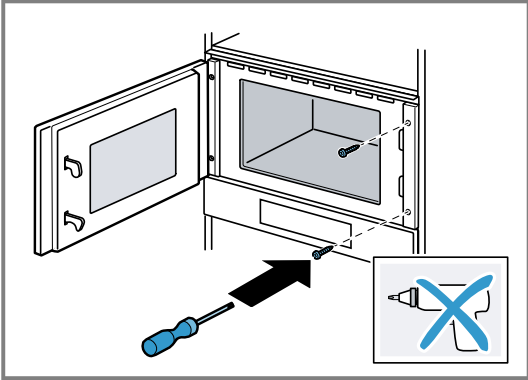

5. Mobilyada menteşelerin olduğu tarafta vidalama deliklerinin ön deliklerini açınız.

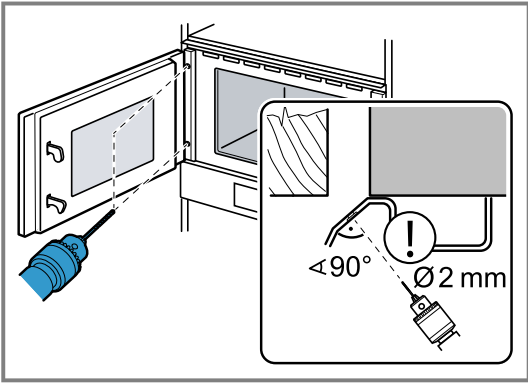

Kapak menteşesinin üzerini kapatınız.

2 mm çapında bir ahşap matkacı kullanınız.

6. Pişirme bölümündeki talaşları temizleyiniz.

7. Cihazı menteşelerin tarafında mobilyaya sıkıca vidalayınız.

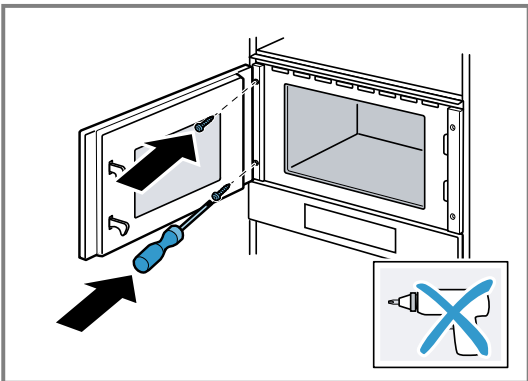

8. Pişirme bölümünden ve kapıdan ilgili ambalaj malzemesini ve yapışkan folyoları çıkarınız.

21.8 Dikey tutma kulbu ile tutamaksız mutfaklarda:

1. Keskin kenarları kapatmak ve güvenli montaj sağlamak için her iki tarafa da uygun bir dolgu parçası takınız.

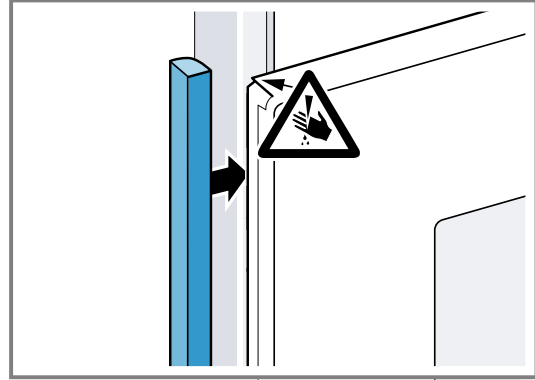

2. Dolgu parçasını mobilyaya sabitleyiniz.

3. Bir vida bağlantısı oluşturmak için dolgu parçasını ve mobilyayı önceden deliniz.

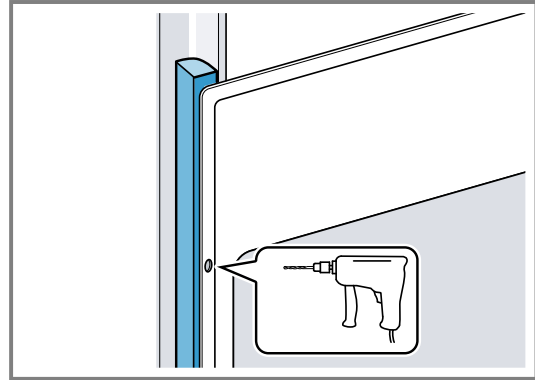

4. Cihazı uygun bir civatayla sabitleyiniz.

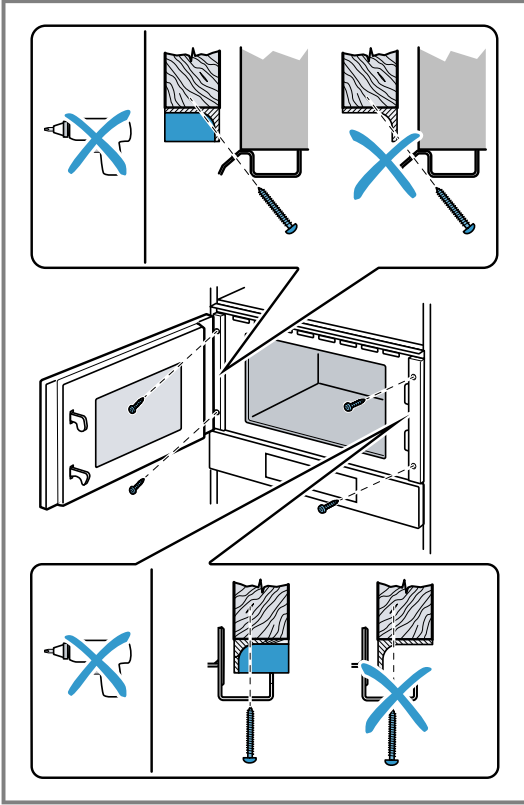

21.9 Cihazın sökülmesi

1. Cihaz fişten çekilmelidir.
2. Sabitleme vidaları sökülmelidir.
3. Cihaz hafifçe kaldırılmalı ve tamamen dışarı çekilmelidir.



EL Κατασκευάζεται από τη BSH Hausgeräte GmbH υπό την άδεια εμπορικού σήματος της Siemens AG
TR BSH Hausgeräte GmbH tarafından Siemens AG ticari markası altında üretilmiştir

BSH Hausgeräte GmbH

Carl-Wery-Straße 34

81739 München, GERMANY

siemens-home.bsh-group.com



9001700700 (060527) REG25

el, tr