

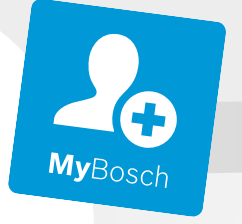

**BOSCH**

**Register** your  
new device on  
MyBosch now and  
get free benefits:  
[bosch-home.com/  
welcome](https://bosch-home.com/welcome)



# Sərbəst dayaqlı plitə

HGB330E50Q

[az] İstifadəçi rəhbər kitabı və quraşdırma təlimatları

# Əlavə məlumat üçün Rəqəmsal İstifadəçi Təlimatına müraciət edin.



## Mündəricat

### İSTİFADƏÇİ RƏHBƏR KİTABI

1	Təhlükəsizlik .....	2
2	Əşyaya zərər verməmək.....	6
3	Ətraf mühitin qorunması və qənaət.....	8
4	YERLƏŞDİRMƏ VƏ BİRLƏŞDİRMƏ .....	9
5	Tanışlıq .....	11
6	Aksessuar.....	13
7	İlk istifadədən öncə.....	14
8	Bişirmə qabı .....	15
9	Bişirmə yerini idarə etmək .....	15
10	Təməl şərt.....	17
11	Vaxt funksiyaları .....	17
12	Uşaqlardan mühafizə rejimi .....	19
13	Təmizləyin və qulluq edin.....	19
14	Stellaj .....	22
15	Cihaz qapısı .....	23
16	Üst örtük.....	24
17	Pozuntuları aradan qaldırmaq.....	24
18	Daşınma və utilizasiya .....	26
19	Müştəri xidməti .....	27
20	Belə nail olunur .....	27
21	MONTAJ TƏLİMATI.....	29
21.1	Ümumi məlumatlar.....	30

## 1 Təhlükəsizlik

Təhlükəsizliyə dair aşağıdakı göstərişlərə diqqət yetirin.

### 1.1 Təyinatına uyğun istifadə

Cihazı təhlükəsiz və düzgün şəkildə işlətmək üçün, təyinatına uyğun istifadəyə dair göstərişlərə diqqət yetirin.

Cihaz sinifi: Sınıf 1

Bu təlimatdakı şəkillər məlumat məqsədlidir. Diqqət! Qüvvədə olan müddəalara diqqət yetirin və cihazı yalnız havalandırılmış otaqda quraşdırın. Cihazı quraşdırmazdan və istifadə etməzdən öncə təlimatları oxumaq.

Xəbərdarlıq: cihaz yalnız bişirmək üçündür. Cihazdan digər məqsədlər üçün istifadə etmək olmaz, məs. otağı qızdırmaq üçün.

Cihazı yalnız təlim keçmiş şəxs qoşa və digər qaz növünə keçidi edə bilər.

Cihazın quraşdırılması, eləcə də elektrik birləşməsi istifadə və quraşdırma təlimatına müafiq olaraq aparılmalıdır.

Yanlış birləşdirmə və parametrlər cihazın zədələnməsinə səbəb ola bilər.

Cihazın istehsalçısı belə zərərlərə görə məsuliyyət daşımır.

Cihazın zəmanəti düşür.

Cihazı ştekərsiz yalnız ixtisaslı peşəkar heyət birləşdirə bilər. Yanlış quraşdırmadan yaranan zədələrə görə heç bir zəmanət mövcud deyil.

Cihazdan yalnız aşağıdakı kimi istifadə edin:

- yemək və içkilər hazırlamaq üçün.
- nəzarət altında. Qısa müddətli bişirmə gedişatını fasiləsiz yerinə yetirin.
- şəxsi evdə və evin qapalı sahələrində.
- dəniz səviyyəsindən maksimum 2000 m hündürlüyə qədər.

Cihazı istifadə etməyin:

- Qayıq və ya maşınlarda.
- Otağın isidilməsi kimi.
- xarici taymer və ya uzaqdan idarəetmə ilə.

Digər qaz növünə keçid üçün müştəri xidmətinə zəng edin.

Cihazı bir taymer və ya bir pultla çalışdırma bilməzsiniz.

Aksessuarı bişirmə kamerasının ətrafına hər zaman düzgün yerləşdirmək lazımdır.

### 1.2 İstifadəçi qrupunun məhdudlaşdırılması

Bu cihaz digərlərinə qarşı məsuliyyət daşıyan, digərlərinə nəzarət etməli olan və ya cihazın işləməsi ilə bağlı təlimat almış və ondan yarana biləcək təhlükələri anlamış 8 yaş və ondan böyük uşaqlar tərəfindən və fiziki qüsura malik,

sensor və ya əqli xüsusiyyətlərə və ya təcrübə və/və ya bilik çatışmamazlığı hallarında da istifadə oluna bilər.

Uşaqlara cihazla oynamaq olmaz.

Təmizləmə və texniki baxış uşaqlar tərəfindən yerinə yetirilə bilməz, yalnız uşaqlar 15 yaş və ondan yuxarı olduqda və digər şəxsin nəzarətində olduqda bunu yerinə yetirə bilərlər. 8 yaşından kiçik uşaqlar cihaz və əlaqə hissələrindən kənar tutulmalıdırlar.

### 1.3 Təhlükəsiz istifadə

#### **⚠ XƏBƏRDARLIQ – Partlama riski!**

Sızan qaz partlayışa səbəb ola bilər. Sızan qaz partlayışa səbəb ola bilər. QAZ QOXUSU VƏ YA QAZ QURAŞDIRMASINDA XƏTALAR ZAMANI DAVRANIŞ QAZ QOXUSU VƏ YA QAZ QURAŞDIRMASINDA XƏTALAR ZAMANI DAVRANIŞ

- ▶ Qaz axını və ya qaz butulkasındakı ventili dərhal bağlayın. Qaz axını və ya qaz butulkasındakı ventili dərhal bağlayın.
- ▶ Dərhal açıq alov və siqareti söndürün. Dərhal açıq alov və siqareti söndürün.
- ▶ Artıq işıq və cihaz avtomatını çalışdırmaq olmaz.
- ▶ Elektrik yuvasından ştekeri çəkməməli. Elektrik yuvasından ştekeri çəkməməli.
- ▶ Evdə telefon və ya mobil telefondan istifadə etmək olmaz. Evdə telefon və ya mobil telefondan istifadə etmək olmaz.
- ▶ Pəncərəni açıb otağı yaxşı havalandırmalı. Pəncərəni açıb otağı yaxşı havalandırmalı.
- ▶ Müştəri xidməti və ya qaz təchizatı qurumuna zəng etməli. Müştəri xidməti və ya qaz təchizatı qurumuna zəng etməli.

Sızan qaz partlayışa səbəb ola bilər. Cüzi miqdarlarda qaz uzun müddət yığıla və alışa bilər.

- ▶ Əgər cihaz uzun müddət istifadə olunmayıbsa, qaz girişinin təhlükəsizlik ventili bağlamalı.

Sızan qaz partlayışa səbəb ola bilər. Əgər maze qaz balonu şaquli vəziyyətdə dayanmazsa, cihaza maye propan/butan qazı nüfuz edə bilər. Bununla şiddətli alovlanma yandırıcıdan çıxı bilər. Konstruktiv hissələr zədələne və zamanla kipliyi, qaz nəzarətsiz şəkildə sızacaq qədər zəifləyə bilər.

- ▶ Maye qaz balonunu daim şaquli vəziyyətdə istifadə etməli.

Sızan qaz partlayışa səbəb ola bilər. Əgər paylayıcı şəbəkəizdəki qaz təzyiqi, cihazın tip lövhəsində verilmiş qiymətdən 20% -dən də artıqdırsa, qaz sızması yarana bilər.

- ▶ Şəxsi təhlükəsizliyiniz üçün, təcili olaraq cihazı müvafiq bir qaz nizamlayıcısı ilə çalışdırmaq lazımdır.
- ▶ Əgər qaz paylayıcı şəbəkəizdə qaz təzyiqini bilmirsinizsə, yerli paylaşdırıcı şəbəkə operatorundan maraqlanıb öyrənin.
- ▶ Qaz nizamlayıcısının birləşməsi, texniki qulluğu və qurulmasını quraşdırma üzrə səlahiyyətli mütəxəssis icra etməlidir.

#### **⚠ XƏBƏRDARLIQ – Zəhərlənmə riski!**

Qazla çalışan bişirmə cihazlarından istifadə, quraşdırıldığı otaqda istiliyin, rütubətin və yanma məhsullarının yaranmasına səbəb olur.

- ▶ Mətbəxin yetərli havalandırılmasına diqqət yetirmək lazımdır, xüsusən də qazla çalışan bişirmə cihazlarından istifadə zamanı.
- ▶ Yanma məhsullarını təhlükəsiz şəkildə bayıra yönəltmək üçün, cihazdan intensiv və uzun müddət davamlı istifadə zamanı əlavə havalandırmanı təmin etmək lazımdır, məs., mövcud mexaniki havalandırma qurğusunda yükdə güc səviyyəsinə quraraq, eyni zamanda cihazın quraşdırıldığı otaqda təmiz hava ilə hava mübadiləsini təmin etmək lazımdır.
- ▶ Əlavə havalandırma qurğusunun quraşdırılması üçün peşəkar heyətlə məsləhətləşmək lazımdır.

#### **⚠ XƏBƏRDARLIQ – Alışma riski!**

Cihaz qızır.

- ▶ Bişirmə sahəsinin bilavasitə altındakı siyirmələrdə əsla alışqan maddə və ya aerozol qutular saxlamaq olmaz.
- ▶ Məs., aerozol bankalar və ya təmizləyici vasitələr kimi alışabilən əşyaları, əsla cihazın altında və ya bilavasitə yaxınlığında saxlamaq və ya istifadə etmək olmaz.

Bişirmə sahəsinin örtükləri qəzalara səbəb ola bilər, məs., aşırı qızma, alışma və ya çatlayan materiallar səbəbi ilə.

- ▶ Bişirmə sahəsinin örtüklərindən istifadə etmək olmaz.

Cihaz çox qızır, parça və digər əşyalar alışa bilər.

- ▶ Məs., geyim hissələri və ya pərdələr kimi parçaları alovdan uzaq tutmalı.
- ▶ Əsla alov üzərindən tutmaq olmaz.
- ▶ Məs., qabsilən dəsmal, jurnal kimi heç bir tezalısan əşyanı cihazın üstünə, yanına, yaxud da arxasına yerləşdirmək olmaz.

Sızan qaz alovlanma bilər.

- ▶ Əgər forsunka 15 saniyədən sonra alovlanmırsa, idarəetmə qulpunu sıfır mövqeyinə fırladaraq otağın qapısını və ya pəncərəsini açmaq lazımdır. Forsunkanı təkrar alışdırmazdan öncə ən azı bir dəqiqə gözləməli.
- ▶ Əgər çalışma zamanı alov nəzarətsiz şəkildə sönmürsə, idarəetmə qulpunu sıfır mövqeyinə fırlatmalı. Forsunkanı təkrar alışdırmazdan öncə ən azı bir dəqiqə gözləməli.

Cihazın qapısını açarkən hava axını yaranır. Bişirmə kağızı istilik elementlərinə toxuna və alovlanma bilər.

- ▶ Bişirmə kağızını heç bir zaman isitmə və hazır bişirmə zamanı boş bərkidilməmiş aksesuarın üstünə qoymayın.
- ▶ Bişirmə kağızını hər zaman uyğun şəkildə kəsərək bir qab yaxud bişirmə forması ilə ağırlaşdırmalı.

Bişirmə kamerasında yığılmış tezalısan əşyalar alovlanma bilər.

- ▶ Əsla tezalısan əşyaları bişirmə kamerasında qoruyub saxlamaq olmaz.

Cihazın arxa tərəfi çox qızır.

- ▶ Bu, birləşmə xəttinin zədələnməsinə gətirib çıxara bilər.
- ▶ Cərəyan və qaz xəttləri cihazın arxa hissəsinə toxunmamalıdır.

Ərzaqlar alışa bilər.

- ▶ Bişirmə prosesinə nəzarət etmək olmur. Kiçik bir prosedura daim nəzarət etmək lazımdır.

Qapaqsız bişirmə qabı ilə qaz forsunkaları çalışarkən böyük istilik əmələ gətirir. Onların üstündə quraşdırılmış aspirator zədələnə, yaxud da alovlanma bilər.

- ▶ Qaz forsunkalarını yalnız qapaqlı bişirmə qabı ilə çalışdırmaq lazımdır.

Yığılmış yemək qalığı, yağ və qızartma sousu alışa bilərlər.

- ▶ İşə salmazdan öncə kobud çirkələri bişirmə kamerasından, qaynar elementlərdən və aksesuarlardan kənarlaşdırın.

Cihazın aşırı qızması yanğına səbəb ola bilər.

- ▶ Əsla cihazı bir dekor və ya mebel qapısının arxasında quraşdırmaq olmaz.

Uzadılmış şəbəkəyə qoşulma xətti və icazə verilməyən adapterlərdən istifadə etmək olmaz, təhlükəlidir.

- ▶ Heç bir uzatma kabeli və ya çox elektrik yuvalı panellərdən istifadə etmək olmaz.
- ▶ Yalnız istehsalçı tərəfindən icazəli adapterlərdən və elektrik kabellerindən istifadə edin.
- ▶ Elektrik kabeli çox qısa olsa və kabelin uzatması yoxdursa, quraşdırmanı evinizdə uyğunlaşdırmaq üçün elektrikçi ilə əlaqə saxlayın.

### **⚠ XƏBƏRDARLIQ – Yanma təhlükəsi!**

Çalışma zamanı əlçatımlı hissələr qaynar ola bilərlər.

- ▶ Kiçik uşaqları uzaq tutmaq lazımdır. Bişirmə muldasının qoruyucu barmaqlıqları qəzalara səbəb ola bilər.

- ▶ Əsla bişirmə muldasının qoruyucu barmaqlıqlarından istifadə etmək olmaz.

Aksesuarlar yaxud qab çox qaynar olur.

- ▶ Qaynar aksesuar və ya qabı bişirmə kamerasından hər zaman qazan tutanla götürməli.

Boş bişirmə qabı çalışdırılan qaz forsunkalarının üstündə həddən artıq qaynar olur.

- ▶ Boş bir bişirmə qabını əsla qızdırmaq olmaz.

Cihaz çalışarkən qaynar olur.

- ▶ Cihazı təmizləməzdən öncə soyutmaq. Alkaqol buxarları isti qızartma sahəsində alışa bilər.

- ▶ Yeməklərdə yalnız az miqdarda yüksək faizli spirtli içkilərdən istifadə etməli.

- ▶ Cihaz qapısını etiyatla açmalı.

İstifadə müddətində cihaz və onun toxuna bilən hissələri qaynar olur.

- ▶ Qaynar elementlərlə təmasdan qaçınmaq üçün ehtiyatlı olmaq xahiş olunur.

- ▶ 8 yaşdan kiçik olan gənc uşaqları uzaq tutmaq lazımdır.

Əl girən yerlər qıldən istifadə zamanı çox qaynar ola bilər.

- ▶ Kiçik uşaqlardan uzaq tutmaq.

Alkoqol buxarları qaynar bişirmə kamerasında alovlanma bilər. Cihazın qapısı qopub sıçraya bilər. Qaynar buxar və iti alovlar xaric ola bilər.

- ▶ Yeməklərdə yalnız az miqdarda yüksək faizli spirtli içkilərdən istifadə etməli.
- ▶ Durulaşdırılmamış vəziyyətdə (məs. xörəklərin üzərinə tökmək və ya bir qabdan başqasına tökmək üçün) spirtli içkiləri ( $\geq 15$  % həcm faizi) qızdırmaq olmaz.
- ▶ Cihaz qapısını etiyatlı açın.

### ⚠ **XƏBƏRDARLIQ – Elektrik şoku riski!**

Qeyri-peşəkar təmir etdirmək təhlükəlidir.

- ▶ Cihazda yalnız bunun üçün təlim görmüş heyət təmir işləri apara bilər.
- ▶ Cihazınızın təmirində yalnız orijinal ehtiyat hissələrindən istifadə olunmalıdır.
- ▶ Bu cihazın elektrik naqili zədələnmiş olarsa, istehsalçı, xidmət bölməsinin nümayəndəsi və ya başqa ixtisaslı mütəxəssis onu dəyişməlidir.

Zədələnmiş cihaz və ya zədələnmiş şəbəkə naqili təhlükəlidir.

- ▶ Zədələnmiş cihazı əsla çalışdırmaq olmaz.
- ▶ Üst səthi çatlamış və qırılmış cihazı istifadə etmək olmaz.
- ▶ Cihazı şəbəkədən ayırmaq üçün heç bir şəbəkə naqilini dartmayın. Həmişə şəbəkə naqilinin ştəpselini çəkin.
- ▶ Cihaz və ya şəbəkə naqili zədələndiyi halda, elektrik naqilinin ştəpselini ayırın və ya enerji qoruyucu qutusunu söndürün və qaz təchizatını bağlayın.
- ▶ Müştəri xidmətinə zəng vurmali.  
→ *Səhifə 27*

Nüfuz edən maye cərəyan vurmasına səbəb ola bilər.

- ▶ Cihazı təmizləmək üçün buxar təmizləyici və ya yüksək təzyiqli təmizləyicidən istifadə etməyin.

Cihazın qaynar hissələrində elektrik cihazların kabel izolyasiyası əriyə bilər.

- ▶ Elektrik cihazların birləşdirmə kabelini əsla cihazın qaynar hissələrinə toxundurmaq olmaz.

Şəbəkə naqilinin zədələnmiş şəkildə izolyasiyası təhlükəlidir.

- ▶ Şəbəkəyə qoşulma xəttini əsla cihazın qaynar hissələri və ya istilik mənbələri ilə təmas etdirmək olmaz.
- ▶ Şəbəkəyə qoşulma xəttini əsla iti ucluqlar və ya kantlarla təmas etdirmək olmaz.
- ▶ Şəbəkəyə qoşulma xəttini əsla bükmək, təzyiqlə sıxmaq və ya dəyişdirmək olmaz.

### ⚠ **XƏBƏRDARLIQ – Yaralanma riski!**

Cihazda xətlər və ya zədələnmələr və qeyri-peşəkar təmirlər təhlükəlidir.

- ▶ Defekt bir cihazı əsla işə salmaq olmaz.
- ▶ Əgər bir cihaz defektdirsə, onun şəbəkə ştəkerini çəkməli və ya qoruyucu qutusundakı qoruyucu avtomatı söndürməli, qaz axınına bağlayaraq müştəri xidmətinə zəng vurmali.
- ▶ Cihazda yalnız yəlim keçmiş ixtisaslı heyət təmir işləri apara və zədələnmiş qaz xətlərini əvəzləyə bilər.

Uyğun gəlməyən bişirmə qabı ölçüləri, zədəli və ya yanlış mövqeləndirilmiş bişirmə qabları ağır xəsarətlərə səbəb ola bilər.

- ▶ Bişirmə qabına dair məlumatlara diqqət yetirmək lazımdır.

Forsunkanı işə salarkən alışdırma şamlarında qığılcım əmələ gəlir.

- ▶ Forsunkalar alışdığı müddətdə alışma şamlarına əsla toxunmaq olmaz.

Cızılmış üst şüşə örtüyü sına və parçalana bilər.

- ▶ Heç bir şüşə ərsin və iti və ya aşındırıcı təmizləyici vasitədən istifadə etmək olmaz.

Cihaz qapısının şarnirləri qapı açılıb bağlanarkən hərəkət edir və onlar sıxıla bilirlər.

- ▶ Şarnirlər olan sahədən tutmaq olmaq.
- Cihaz qapısının cızılmış şüşəsi çatlayıb sına bilər.

- ▶ Səthi cıza bildiklərinə görə, bişirmə kamerasının qapısının şüşəsinin təmizlənməsi üçün heç bir kəskin abraziv təmizləyici və ya iti metal ərsindən istifadə etmək olmaz.

Açıq qalan cihaz qapısı ilə toqquşma zədələrə gətirib çıxara bilər.

- ▶ Çalışma zamanı cihaz qapılarını hər zaman bağlı saxlamaq.

Cihaz və onun toxuna bilən hissələri iti kənarlı ola bilər.

- ▶ Ələ alarkən və təmizləyərkən ehtiyatlı olmalı.
- ▶ Mümkünsə qoruyucu əlcək geymək.

### ⚠️ XƏBƏRDARLIQ – Qızdırma riski!

Çalışma zamanı əlçatan hissələr qaynar olur.

- ▶ Qaynar hissələrə toxunmaq olmaz.
  - ▶ Uşaqlardan uzaq tutmaq.
- Cihazın qapısını açarkən qaynar buxar xaric ola bilər. Temperaturdan asılı olaraq buxar gözə görünür.
- ▶ Cihaz qapısını etiyatnan açmalı.
  - ▶ Uşaqlardan uzaq tutmaq.
- Qaynar bişirmə kamerasındakı su səbəbi ilə qaynar su buxarları yarana bilər.
- ▶ Əsla qaynar bişirmə kamerasına su tökmək olmaz.

### ⚠️ XƏBƏRDARLIQ – Boğulma riski!

Uşaqlar qablaşdırma materiallarını başlarına keçirə bilər və ya ona dolanıb boğula bilərlər.

- ▶ Qablaşdırma materiallarını uşaqlardan kənar saxlayın.
  - ▶ Uşaqların qablaşdırma materialı ilə oynamasına icazə verməyin.
- Uşaqlar kiçik hissələri nəfəs alaraq içəri çəkərək uda bilər və beləliklə boğula bilərlər.
- ▶ Kiçik hissələri uşaqlardan kənar saxlayın.
  - ▶ Uşaqlara kiçik hissələrlə oynamağa icazə verməyin.

### ⚠️ XƏBƏRDARLIQ – Əyilmə riski!

Cihazı bərkitmədən bir kürsülüyün üstünə qoysanız, o kürsülükdən sürüşəcəkdir.

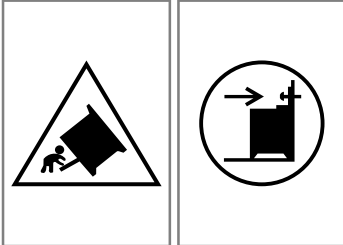

- ▶ Cihazı kürsülüyə möhkəm birləşdirmək.
- ▶ Xəbərdarlıq: Cihazın aşmasının qarşısını almaq üçün, bir kompensasiya qurğusu taxıb quraşdırmaq.
- ▶ Montaj üçün təlimatlara diqqət yetirmək.

## 1.4 Şüşə örtük

### ⚠️ XƏBƏRDARLIQ – Yaralanma riski!

Şüşə örtük istidən çatlaya bilər.

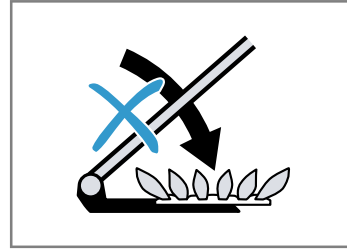

- ▶ Örtüyü bağlamazdan öncə bütün forsunkaları söndürmək.
- ▶ Şüşə örtüyü bağlamazdan öncə, bişirmə sobasının soyumasını gözləmək.
- ▶ Üst örtüyü açmazdan öncə, çalxalanıb dağılmış axıntını bir dəsmalla kənarlaşdıraraq örtüyü qurutmalı.

## 1.5 Döşəmə siyirməsi

### ⚠️ XƏBƏRDARLIQ – Alışma riski!

Kürsülük siyirməsinin səthi çox qaynar ola bilər.

- ▶ Yalnız bişirmə sobasının aksesuarını siyirmədə saxlamalı.
- ▶ Kürsülük siyirməsində heç bir tezalışan və yanar əşyalar saxlamaq olmaz.

## 2 Əşyaya zərər verməmək

### 2.1 Bişirmə sobası sahəsi

Bişirmə sobasından istifadə edərkən müvafiq göstərişlərə diqqət yetirin.

**DIQQƏT!**

50 °C -dən yüksək temperaturda bişirmə kamerasının dib səthində olan əşyalar istilik yığılmasına səbəb ola bilərlər. Bişirmə və qızartma vaxtları artıq uyğun deyillər və emal zədələne bilər.

- ▶ Hansı növdən olursa olsun, nə aksesuar, nə də bişirmə kağızı və ya folyanı bişirmə kamerasının dib səthinə qoymaq olmaz.
- ▶ Qabı bişirmə kamerasının dib səthinə yalnız əgər temperatur 50 °C -dən aşağı qurulduğu zaman qoymaq olar.

Qapı şüşəsindəki alüminium folya ilə qalıcı rəng dəyişməsi yarana bilər.

- ▶ Bişirmə kamerasındakı alüminium folya qapı şüşəsinə toxunmamalıdır.

Əgər qaynar bişirmə kamerasında su varsa, su buxarı yaranar. Temperatur dəyişməsi ilə emal qatı zədələnməsi yarana bilər.

- ▶ Heç vaxt isti qızartma sahəsinə su tökməyin.
- ▶ Əsla qabı su ilə birgə bişirmə kamerasının dib səthinə qoymaq olmaz.

Bişirmə kamerasında uzun müddətli rütubət korroziyaya səbəb ola bilər.

- ▶ İstifadədən sonra bişirmə kamerasını quru saxlamalı.
- ▶ Əsla nəmli ərzağı uzun müddət qapalı bişirmə kamerasında saxlamaq olmaz.
- ▶ Bişirmə kamerasında yemək saxlamaq olmaz.

Açıq cihaz qapısı ilə soyutma zamanla yaxınlıqdakı mebelin ön tərəflərini zədələyir.

- ▶ Yüksək temperaturla istifadədən sonra bişirmə sahəsinə ancaq bağlı vəziyyətdə soyumağa qoyun.
- ▶ Cihazın qapısına heç nə pərçimləməyin.
- ▶ Yalnız istifadədən sonra çox nəm olduğu zaman bişirmə sahəsinə açıq vəziyyətdə qurutmaq lazımdır.

Meyvə şirəsi sinidən axdıqda ləkələr qoyur ki, onu kənarlaşdırmaq mümkün deyil.

- ▶ Çox şirəli meyvə tortunda bişirmə sinisini həddən çox örtmək olmaz.
- ▶ Mümkünsə, daha dərin universal tavadan istifadə etməli.

İsti bişirmə kamerasında bişirmə sobası təmizləyicisi emal təbəqəsini zədələyir.

- ▶ İsti bişirmə kamerasında əsla soba təmizləyicisindən istifadə etmək olmaz.
- ▶ Növbəti qızdırmadan əvvəl cihaz və cihazın qapısından qalıqları tam kənarlaşdırmaq lazımdır.

Əgər kipkəc güclü çirklənərsə, çalışma zamanı artıq cihaz qapısı düzgün bağanmayacaq. Həmsərhəd mebel kənarları zədələne bilər.

- ▶ Kipkəci həmişə təmiz saxlamalı.
- ▶ Cihazı heç vaxt zədəli kipkəclə, yaxud da kipkəcsiz çalışdırmaq olmaz.

Cihaz qapısından oturacaq və ya altlıq sahəsi kimi istifadə edilməklə, cihaz qapısı zədələne bilər.

- ▶ Cihaz qapısının üstünə nə isə qoymaq, oturtmaq və ya ondan asmaq olmaz.
- ▶ Cihaz qapısına heç bir qab və ya aksesuar qoymaq olmaz.

Cihaz tipindən asılı olaraq, cihaz qapısını bağlayarkən aksesuar qapı şüşəsini cıza bilər.

- ▶ Aksesuarı dəyəne qədər qaynatma otağına itələyin.

Əgər cihazı, örtüyün tutacağından tutaraq daşıyır və ya hərəkət etdirirsinizsə, tutacaq qırıla və şarnirlərdə zədələnməyə səbəb ola bilər. Örtüyün tutacağı cihazın çəkisini daşımaq üçün nəzərdə tutulmayıb.

- ▶ Cihazı, örtüyün tutacağından tutaraq daşımaq və ya hərəkət etdirmək olmaz.

Qril edərkən yüksək temperaturlar səbəbi ilə bişirmə sinisi və ya universal tava formasını dəyişə və çıxararkən emal qatı zədələne bilər.

- ▶ Bişirmə sinisi və ya universal tavanı qril edərkən rəfin 3 -cü hündürlüyünə itələyib yerləşdirmək lazımdır.
- ▶ Rəfin 3 -cü hündürlüyündən yuxarıda yalnız birbaşa dəmir yerləşdirmə torunun üstündə qril etmək.

**2.2 Qazla çalışan bişirmə sahəsi**

Cihazdan istifadə edərkən müvafiq göstərişlərə diqqət yetirin.

**DIQQƏT!**

İstilik toplanması cihazı zədələyə bilər.

- ▶ Paslanmaz poladdan olan muldanın üstünü əsla məs., alüminium folya və ya soba qoruyucu folya ilə örtmək olmaz.

Yalnız nəzərdə tutulmuş aksesuardan istifadə etməli. İstilik səbəbi ilə qonşu cihaz və mebellər zədələne bilərlər. Əgər cihaz uzun müddət çalışdırılırsa, istilik və rütubət əmələ gəlir.

- ▶ Bir pəncərəni açmaq və ya bayıra açılan bir aspiratoru işə salmaq.

İstilik toplanması cihazı zədələyə bilər.

- ▶ Əsla bir qızardıcı, tava, yaxud qril daşını eyni anda birdən artıq forsunkada qızdırmaq olmaz.

Bir idarəetmə qulpunun yanlış mövqeyi funksiyada xətalara yaranmasına səbəb olur.

- ▶ Əgər cihaz yanılı vəziyyətdə deyilsə, idarəetmə qulpunu hər zaman sıfır mövqeyinə fırlatmalı.

Alüminium folya və ya plastik konteynerlər qaynar bişirmə yerinin üstündə əriyərlər.

- ▶ Xüsusi konteynerlərdə istehsalçının məlumatlarına diqqət yetirmək.
- ▶ Heç bir soba qoruyucu folyanı istifadə etmək olmaz.

Forsunka müvafiq olaraq yanmır və ya forsunka alovu bərabər deyil.

- ▶ Bişirmə yerləri forsunkalarının təmiz və quru olmasından əmin olmalı.
- ▶ Forsunka qədəhi və orsunka qapağı dəqiq olaraq öz yerlərində oturmaldırlar.

Xörəklər daşa bilərlər.

- ▶ Daşan maddəni dərhal kənarlaşdırmalı.
- ▶ Bol sulu xörəklərdə yüksək qazanlardan istifadə etmək.
- ▶ Beləcə daşmanın qarşısını alarsınız.

Nüfuz edən maye cihazda zərərlərə səbəb ola bilər.

- ▶ Cihazın ətrafı quru və təmiz olmalıdır.
- ▶ Cihaz və onun ətrafını hər təmizləmədən sonra quru və təmiz saxlamalı.
- ▶ Cihazın üst hissələrində heç bir təmizləyici material, təmizləmə maddəsi və ya su qalıqlarının olmamasına əmin olmaq lazımdır.

Şüşə örtük çatlaya bilər.

- ▶ Məs. bişirmə yerini çalışdırdığınız zaman oynayan uşaqlara görə üst örtüyün bağlı olmadığından əmin olmalı.

Qazan və ya tavaların tutacaqları və ya qulpları zədələnmə bilər.

- ▶ Qazan və ya tavanı forsunkanın polad barmaqlığının üstündə tam ortaya qoymaq.
- ▶ Bu zaman istilik qazan və tavanın aşağı hissəsinə yayılacaq.
- ▶ tutacaqları və ya qulp zədələnmir və enerjiyə daha yüksək qənaətə zəmanət verilir.

Qazan və ya tavanın dib səthi zədələnmə bilər.

- ▶ Bişirmə yerinin üstündə istifadə olunan bişirmə qabı yaxşı yerləşməlidir.
  - ▶ Yalnız hamar səthli qazan və tavalardan istifadə edin.
  - ▶ Heç bir boş qazan və ya tavanı qızdırmaq olmaz.
- Bərk və iti maddələr bişirmə sahəsinə düşdükdə, zərər vura bilər.
- ▶ Bərk və iti predmetləri bişirmə sahəsinə düşürmək olmaz.

Cihazı qaz borusundan (kollektordan) tutaraq hərəkət etdirmək olmaz. Qaz borusunda yaranan zədələr qaz sızıntısına səbəb ola bilər. Qaz borusu cihazın çəkisinə dözmək üçün konstruksiya edilməyib.

- ▶ Cihazı qaz borusundan tutaraq hərəkət etdirmək olmaz.

Əgər forsunkaların oturacağındakı bişirmə yerlərinin alt hissəsinə nüfuz etmiş qida qalıqları və ya qalıq mayeləri qələvi və ya oxşar kimyəvi maddələrlə təmizləsəniz, bu qaz komponentlərində zədələnmələrə səbəb ola bilər.

- ▶ Forsunkaların oturacağından qida qalıqları və ya qalıq mayeləri kənarlaşdırdığınızda, heç bir qələvi və ya oxşar təsirli kimyəvi maddələrdən istifadə etməyin.

## 2.3 Siyirmə sahəsi

Siyirmədən istifadə edərkən müvafiq göstərişlərə diqqət yetirin.

### **DIQQƏT!**

Kürsülük siyirməsinə heç bir qaynar predmet qoymaq olmaz. Kürsülük siyirməsi zədələnmə bilər.

- ▶ Kürsülük siyirməsinə heç bir qaynar predmet qoymaq olmaz.

Kürsülük siyirməsinə siyirmə hündürlüyünü aşan heç bir bişirmə sobası aksesuarı yerləşdirmək olmaz. Əks halda cihazda zədələnmələrə gələ bilər.

- ▶ Kürsülük siyirməsinə siyirmə hündürlüyünü aşan heç bir bişirmə sobası aksesuarı yerləşdirmək olmaz.

## 3 Ətraf mühitin qorunması və qənaət

### 3.1 Bağlamadan təkrar istifadə

Qablaşdırma materialları ətraf-mühit üçün zərərsiz olub təkrar istifadə edilə bilər.

- ▶ Ayrı-ayrı tərkib hissələrini növlərə ayıraraq ayrıca istifadə edin.

### 3.2 Enerjiyə qənaət etmək

Əgər bu göstərişlərə diqqət yetirsəniz, cihazınız daha az enerji sərf edər.

Cihazı yalnız, resept və ya parametr tövsiyələri bunu göstərdiyi zaman öncədən qızdırmalı.

- Əgər Siz cihazı öncədən qızdırmasanız, 20% -ə qədər enerjiyə qənaət etmiş olarsınız.

Tünd, qara laklanmış və ya emalı bişirmə formasından istifadə etmək.

- Bu bişirmə formaları istiliyi xüsusilə yaxşı götürür.

Çalışarkən cihaz qapısını mümkün qədər nadirən açmalı.

- Bişirmə kamerasındakı temperatur saxlanılaraq qalır və cihazı sonradan qızdırmaq lazım gəlmir.

Birdən çox xörəyi birbaşa bir-biri ardınca və ya paralel bişirmək.

- İlk bişirmədən sonra bişirmə kamerası isinib. Beləliklə növbəti tort üçün bişirmə vaxtı bitir.

Uzun müddətli hazır bişirmə vaxtlarında cihazı hazır bişirmə vaxtına 10 dəqiqə qalmış söndürmək.

- Yeməyi hazır bişirmək üçün, qalıq istilik kifayət edir.

İstifadə olunmamış aksesuarı bişirmə kamerasından kənarlaşdırmaq.

- Gərəksiz aksesuar hissələrini qızdırmaq lazım deyil.

Dərin dondurulmuş xörəkləri hazırlamadan öncə buzunu açmağa buraxmaq.

- Xörəklərin buzunun açılması üçün enerjiyə qənaət olunur.

### **Qeyd:**

Cihaz Standby rejimində lazım olur:

- Displayində saat indikatorlu cihaz variantlarında maks. 1 Vt
- Displayində saat indicatorsuz cihaz variantlarında maks. 0,5 Vt

### **Enerjiyə qənaət etmək**

Əgər bu göstərişlərə diqqət yetirsəniz, cihazınız daha az enerji sərf edər.

Qazanın ölçüsünə uyğun forsunka seçməli. Bişirmə qabını mərkəzə doğru oturtmalı.

**Tip:** Qab istehsalçıları əsasən qazanın üst diametrini göstərir. O əsasən qazanın dib səth diametrindən daha böyük olur.

- Uyğun gəlməyən bişirmə qablarını və ya tam örtülməmiş bişirmə zonaları çox enerji sərf edirlər.

Qazanları uyğun ölçülü qapaqla örtmək lazımdır.

- Əgər Siz qapaqsız bişirmək istəyirsinizsə, cihaza əhəmiyyətli dərəcədə daha artıq enerji lazım gələcək.

Qapağı mümkün olduğu qədər nadirən götürməli.

- Qapağı qaldırsanız, çoxlu enerji xaric olur.

Şüşə qapaqdan istifadə etməli.

- Şüşə qapaq vasitəsilə, qapağı qaldırmadan da qazanın içini görə bilərsiniz.

Hamar dibli qazan və tavalardan istifadə etməli.

- Nahamar dib səthləri enerji sərfiyyatını artırır.

Ərzaq miqdarına uyğun bişirmə qablarından istifadə etməli.

- Az ərzaqlı böyük bir bişirmə qabını qızdırmaq üçün çoxlu enerji tələb olunur.

Az su ilə bişirməli.

- Bişirmə qabında nə qədər çox su olarsa, qızdırma üçün o qədər çox enerji tələb olunur.



Erkən vaxtda daha aşağı bir güc səviyyəsinə keçirməli.

- Çox yüksək bişirməyə davam etmə səviyyəsi ilə enerji itirirsiniz.

## 4 Yerləşdirmə və birləşdirmə

Cihazınızı ən yaxşı harada və necə yerləşdirəcəyinizi buradan öyrənə bilərsiniz. Həmçinin cihazınızı cərəyan şəbəkəsinə necə birləşdirəcəyinizi öyrənəcəksiniz.

### 4.1 Qaz birləşməsi

Yalnız icazəli bir peşəkar, yaxud da lisenziyalı bir müştəri xidməti texniki cihazı, "qaz birləşməsi və başqa bir qaz növünə dəyişmə" başlığı altındakı təlimatlara uyğun şəkildə quraşdırıla bilər.

- Cihazınızın parametrinə dair təlimatları cihazınızın arxa tərəfindəki tip lövhəsindən tapa bilərsiniz. Fabrikdə qurulmuş qaz növü ulduz işarəsi ilə (\*) qeyd edilib.
- Cihazı yerləşdirməzdən öncə, qaz növü və qaz təzyiqinə dair yerli təchizat şərtləri barədə öyrənərək əmin olun ki, cihazın qaz parametri bu verilənlərə uyğun gəlir.
- Bu cihazı qüvvədə olan montaj təlimatına əsasən birləşdirərək quraşdırmaq.
- Bu cihazı yanma məhsullarının tullantı qaz çıxışına qoşmaq olmaz. Cihazı bir tullantı qaz çıxışına birləşdirməməli. Bütün havalandırma qaydalarına diqqət yetirməli.
- Qaz birləşməsi, bir qaz borusu və ya təhlükəsizlik qaz şlanqı kimi möhkəm, qeyri-elastik bir birləşmə ilə icra etmək.
- Əgər bir təhlükəsizlik şlanqından istifadə edilirsə, şlanqın bükülmədiyindən və ya əzilmədiyindən əmin olmalı. Şlanqı qaynar səthlərdən uzaq tutmalı.
- Bəzi cihazlarda qaz borusu və ya təhlükəsizlik şlanqı ilə birgə qaz xəttini cihazın sağ və ya sol tərəfindən birləşdirə bilərsiniz. Lazım gələrsə, birləşmə tərəfini dəyişə bilərsiniz. Birləşmə özü sərbəst dayanan və asanlıqla əlçatan bir kilidləmə qurğusuna sahib olmalıdır.

### Cihazın olmalı istismar təzyiqi

- Cihazınızın olmalı istismar təzyiqini cihazın arxa tərəfindəki tip lövhəsindən tapa bilərsiniz.
- Cihazınızın növ tablosundakı bütün məlumatlar təzyiq dəyərində istinad edir.
- İstehsalçı normadan kənar dəyərlərlə cihazın fəaliyyəti zamanı gücü və ya riskinə və nəticələrə görə məsuliyyət daşımır.

### **⚠ XƏBƏRDARLIQ – Partlama riski!**

Sızın qaz partlayışa səbəb ola bilər. Əgər paylayıcı şəbəkəizdəki qaz təzyiqi, cihazın tip lövhəsində verilmiş qiymətdən 20% -dən də artıqdırsa, qaz sızması yarana bilər.

- ▶ Şəxsi təhlükəsizliyiniz üçün, təcili olaraq cihazı müvafiq bir qaz nizamlayıcısı ilə çalışdırmaq lazımdır.
- ▶ Əgər qaz paylayıcı şəbəkəizdə qaz təzyiqini bilmirsinizsə, yerli paylaşdırıcı şəbəkə operatorundan maraqlanıb öyrənin.
- ▶ Qaz nizamlayıcısının birləşməsi, texniki qulluğu və qurulmasını quraşdırma üzrə səlahiyyətli mütəxəssis icra etməlidir.

Qaz sızması yarana bilər. Əgər qaz birləşməsi icra etdikdən sonra cihazı hərəkət etdirsəniz, qaz sızması yarana bilər.

- ▶ Qaz birləşməsindən sonra cihazı hərəkət etdirmək olmaz.
- ▶ Cihazı hərəkət etdirsəniz, birləşmələrin kiçikliyi yoxlamalı.

### 4.2 Elektrik birləşməsi

Cihaz birləşməsi səlahiyyətli peşəkarlar tərəfindən icra olunmalıdır. Məsul elektrik təchizatçısının müddəalarına riayət etməli.

- Cihazınız 220-240 V ilə fəaliyyət üçün konstruksiya edilib. Birləşmə üçün 16 A qoruyucu avtomat lazımdır.
- Enerji şəbəkəsinin gərginliyi 180 V-dan aşağı düşərsə elektrik yandırma sistemi işləmir.
- Əgər cihazın şəbəkə qoşulma xətti zədələnsə, təhlükələrdən qaçınmaq üçün o, istehsalçı və ya müştəri xidməti və ya oxşar ixtisaslaşmış şəxs tərəfindən əvəz edilməlidir.
- Əgər cihaz səhv birləşdirilsə, yaranan zərəərə görə zəmanət iddiası qüvvədən düşür.

### Müştəri xidməti vasitəsilə elektrik birləşməsinə dair məlumatlar:

- Cihazı tip lövhəsindəki verilənlərə əsasən birləşdirməli.
- Cihazı yalnız, qüvvədə olan müddəalara müvafiq elektrik birləşməsinə birləşdirməli. Ehtiyac olduqda cihazı cərəyan şəbəkəsinə ayıra bilmək üçün, elektrik yuvası əlçatan yerdə olmalıdır.
- Çoxqütblü ayırıcı sistemin olmasını təmin etmək.
- Təhlükəsizlik səbəblərindən bu cihaz yalnız torpaqlanmış birləşməyə birləşdirilə bilər. Əgər qoruyucu xətt birləşməsi müddəalara uyğun deyilsə, cərəyan təhlükəsinə qarşı qorunmaya zəmanət verilmir.
- Cihazı birləşdirmək üçün, H 05 VV-F tipli, yaxud da eyni dəyərdən olan digər bir kabeldən istifadə etməli.

### Quraşdırıcı vasitəsilə elektrik birləşməsinə dair məlumatlar:

- Əgər quraşdırmadan sonra bir şteker əlçatan deyilsə, quraşdırma yönündən ən azı 3 mm - lik kontakt dəlikli çoxqütblü bir ayırıcı qurğu olmalıdır. Ştekerlə birləşmə zamanı şteker istifadəçi üçün əlçatandırsa, bu elə də vacib deyil.
- Elektrik təhlükəsizliyi: Soba I qoruma sinifli bir cihaz olub qoruyucu xətt birləşməsi ilə birgə çalışdırıla bilər.
- Cihazı birləşdirmək üçün, H 05 VV-F tipli, yaxud da eyni dəyərdən olan digər bir kabeldən istifadə etməli.

### Elektrik birləşməsinə dair mühüm məlumatlar

Aşağıdakı göstərişlərə diqqət yetirin və əmin olun ki:

### ⚠ XƏBƏRDARLIQ – Elektrik şoku riski!

Gərginlik altında olan hissələrlə təmas zamanı cərəyan vurma təhlükəsi var.

- ▶ Şəbəkə ştekerindən yalnız quru əllə tutmalı.
- ▶ Çalışma zamanı əsla şəbəkə ştekerini elektrik yuvasından çəkmək olmaz.
- ▶ Zədələne biləcəyi üçün, şəbəkə xəttini şəbəkə xəttindən deyil, birbaşa ştekerdən tutaraq çəkməli.
- Şəbəkə ştekeri və elektrik yuvasını uyğunlaşdırmalı.
- Şəbəkə ştekeri hər zaman elçatan olmalıdır.
- Xəttin en kəsiyi kifayətdir.
- Şəbəkə xətti bükülmür, sıxılmır, dəyişdirilmir, yaxud da kəsilmir.
- lazım gələrsə şəbəkə xəttinin əvəzlənməsi yalnız bir elektrik peşəkar tərəfindən aparılmalıdır. Ehtiyat şəbəkə xəttini müştəri xidmətindən əldə etmək olar.
- Siz heç bir çoxyuvalı ştekerdən və ya çox ədədli muftalardan və uzatma xətlərindən istifadə etmirsiniz.
- Torpaqlanma sistemi qaydaya uyğun quraşdırılıb.
- Differensial avtomatdan istifadə zamanı yalnız . Yalnız bu işarə hazırda qüvvədə olan qaydaların yerinə yetirilməsinə zəmanət verir.
- şəbəkə xətti istilik mənbəyinə toxunmur.

### 4.3 Cihazı yerləşdirmək

Cihazı hamar bir döşəmə səthinin üstünə yerləşdirin. Cihazı əsla dekorativ bir qapının, yaxud da bir mebel qapısının arxasına yerləşdirmək olmaz. Aşırı qızma səbəbi ilə təhlükə vardır.

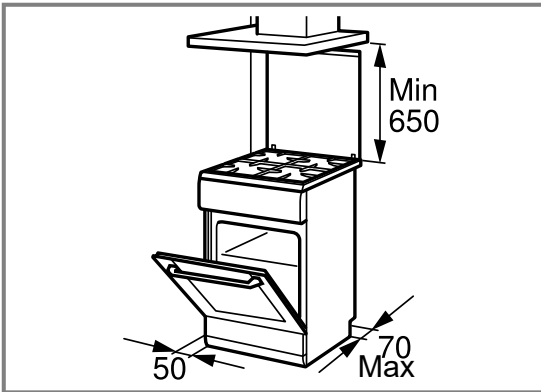

- Cihazı verilmiş ölçülərə uyğun olaraq quraşdırmalı.
- Üst soba kənarı və aspiratorun alt kənarı arasında məsafə aspirator istehsalçısının məlumatlarına əsaslanmalıdır.
- Yerləşdirildikdən sonra cihazın bir daha yerinin dəyişdirilməyəcəyindən əmin olmalı.
- Xüsusən də güclü forsunka və ya Wok forsunkası ilə yanaşı mebelin üzlük hissəsi və ya divar arasındakı məsafə ən azı 50 mm təşkil etməlidir.

### Cihazın yerdən hündürlüyünü tənzimləməli

Yerdən hündürlüyü, cihazınızın funksiyalarına uyğun olaraq tənzimləyin.

### Cihazın hündürlüyünü sabit siyirmələrlə tənzimləməli

Cihazınızda sabit siyirmələr varsa, cihazınızın yerdən hündürlüyünü aşağıdakı kimi tənzimləyin.

### Qeyd:

Cihazın hündürlüyü dəyişdirilə bilən ayaqları vardır. Onlarla cihazınızı döşəmədən təq. 15 mm yüksəldə bilərsiniz.

- Ayaqlar cihazın alt hissəsinin ön və arxa tərəflərində yerləşir.
- Cihaz üfüqi mövqedə olana qədər, altı kantlı açarı fırlatmaqla ayaqları qaldırın və ya endirin.

### Cihazın yerdən hündürlüyünü çıxarılabilməli bir siyirmə ilə tənzimləməli

Cihazınızda hündürlüyü dəyişdirilə bilən ayaqlar yoxdursa və siyirməniz çıxarıla biləndirsə, cihazınızın yerdən hündürlüyü aşağıdakı kimi tənzimləyin.

1. Kürsülük siyirməsini çəkib çıxardaraq yuxarıya tərəf qaldırmaq. Kürsülüynün içəri tərəfində ön və arxada tənzimlənən ayaqları var.
2. Soba üfüqi vəziyyətdə bərabərleşənə qədər tənzimlənən ayaqları altı kantlı bir açarla daha hündür, yaxud daha dərin fırlatmalı.

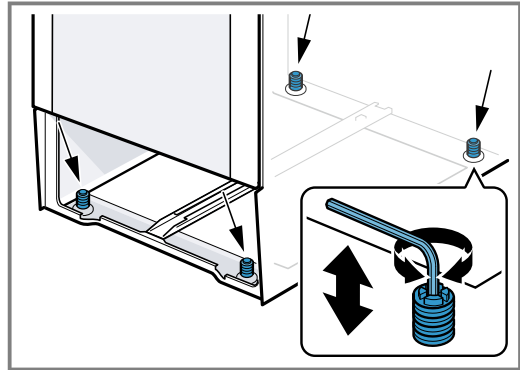

3. Kürsülük siyirməsini içəri itələməli.

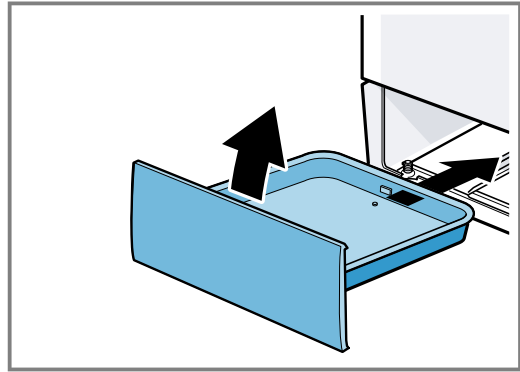

### Həmsərhəd mebel

Həmsərhəd mebel yanmayan materiallardan olmalıdır. Həmsərhəd mebelin üzlük hissələri ən azı 90 °C temperatura qədər davamlı olmalıdır.

### Divara bərkitmə

Cihaz aşmasın deyə, cihazı yanındakı bucaqlarla divara bərkitməlisiniz. Cihazı divara bərkitmək üçün, montaj təlimatına diqqət yetirin.

## 5 Tanışlıq

### 5.1 Cihazınız

Cihazınızın komponentləri haqqında ümumi məlumatı buradan əldə edə bilərsiniz.

**Qeyd:** Cihaz tipindən asılı olaraq ayrı-ayrı hissələr şəkildən fərqlənə bilərlər, məs., rəng və forma.

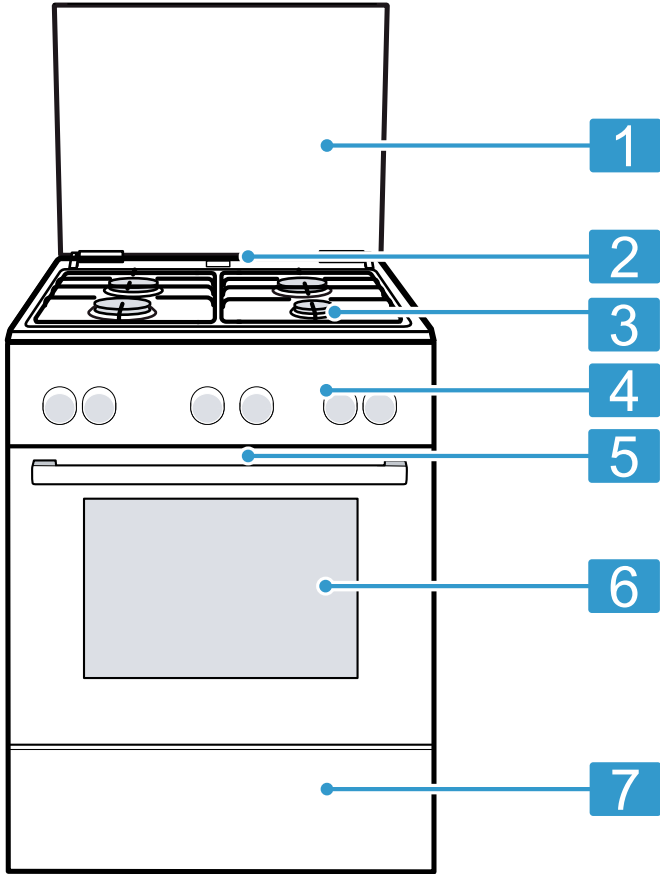

#### Şərh

- |   |                                   |
|---|-----------------------------------|
| 1 | Üst örtük <sup>1</sup>            |
| 2 | Buxar çıxışı <sup>1</sup>         |
| 3 | Bişirmə sahəsi                    |
| 4 | İdarəetmə sahələri                |
| 5 | Soyuducu ventilyator <sup>1</sup> |
| 6 | Cihaz qapısı                      |
| 7 | Kürsülük siyirməsi <sup>1</sup>   |

<sup>1</sup> Cihaz versiyasından asılı olaraq

### 5.2 Bişirmə sahəsi

Buradan Siz bişirmə sahəsinə dair ümumi bir baxış əldə edə bilərsiniz.

**Qeyd:** Cihaz tipindən asılı olaraq ayrı-ayrı hissələr şəkildən fərqlənə bilərlər, məs., rəng və forma.

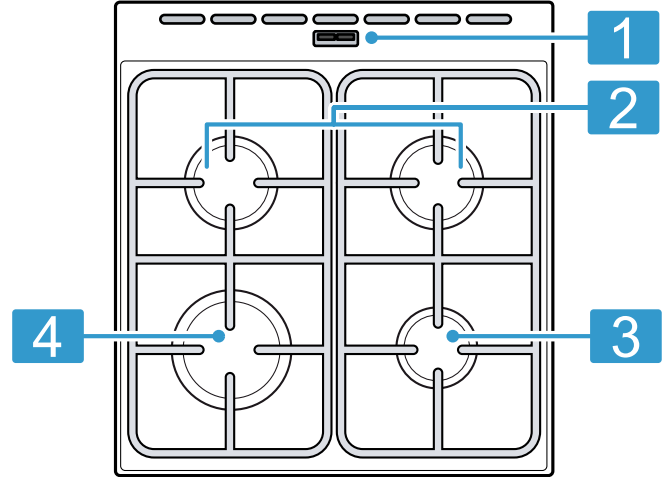

#### Güc: kVt Forsunka/bişirmə yeri

1	Buxar çıxışı	<b>Qeyd:</b> Bişirmə sobası çalışarkən bu yerdə qaynar buxar xaric olur.
2	1,7 kVt	Normal forsunka
3	1 kVt	Qənaətcil forsunka
4	3 kVt	Güclü forsunka

### 5.3 İdarəetmə sahələri

İdarəetmə paneli haqqında cihazınızın bütün funksiyalarını qurur və çalışma vəziyyəti haqqında məlumatlar alırsınız.

#### İdarəetmə elementləri

İdarəetmə elementləri haqqında cihazınızın bütün funksiyalarını qurur və çalışma vəziyyəti haqqında məlumatlar alırsınız.

İdarəetmə elementi	Şərh
Düymələr və display	Düymələr toxunmaya həssas sahələrdir. Bir funksiyayı seçmək üçün, müvafiq sahəyə yüngülcə toxunmaq. Display aktiv olan funksiyaların və vaxt funksiyalarının simvollarını göstərir. → "Düymələr və display", Səhifə 12
Funksiya seçicisi	Funksiya seçimi ilə istiliyi qurun. → "Funksiya seçicisi", Səhifə 12

İdarəetmə elementi	Şərh
<b>Bişirmə sobası elektro qrili üçün seçici</b>	Qril temperaturunu seçmək üçün, elektro qril üçün seçicini sağa fırlatmaq. → "Bişirmə sobası elektro qrili üçün seçici", Səhifə 12

İdarəetmə elementi	Şərh
<b>Bişirmə yeri keçiricisi</b>	4 ədəd bişirmə yeri ilə ayrı-ayrı bişirmə yerlərinin gücünü qurun. Müvafiq keçiricinin üzərindəki simvol Siz, onunla hansı bişirmə yerini qurduğunuzu göstərir. → "Qazla çalışan bişirmə yeri seçicisi", Səhifə 12
<b>Çoxfunksiyalı lampa düyməsi</b>	Siz düyməni sıxdıqdan sonra, cihazın müxtəlif funksiyalarını qura və bişirmə sobasının lampasını işə sala bilərsiniz. → "Çoxfunksiyalı lampa düyməsi", Səhifə 13



### Funksiya seçicisi

Bişirmə sobası temperaturu üçün funksiya seçicisini sola fırlatmalı.

Dayanma mövqeyi	Güc: kVt	Funksiya	Şərh
		Sıfır mövqeyi	Soba sönüb.
170 - 270	3 kVt	Temperatur parametr sahəsi	Alt bişirmə sobası qaz forsunkasından °C ilə əldə olunan istiliyi formalı piroqların, sinidə pizzanın, bişintilərin və s. hazırlanması üçün.

### Bişirmə sobası elektro qrili üçün seçici



Qril temperaturunu qurmaqda ötrü, elektro qril üçün seçicini sağa fırlatmalı.

Dayanma mövqeyi	Funksiya	Şərh
	Sıfır mövqeyi	Soba sönüb.
200 - 270	Temperatur sahəsi	Elektro qrildən əldə olunan °C ilə istiliyi qril etmək üçün
Qrill 		Qril üçün qril səviyyələri
1, 2, 3 I, II, III və ya 	Qril səviyyələri	Qril səviyyələrinin parametri (cihaz tipindən asılı olaraq) 1 = zəif 2 = orta 3 = güclü

### Düymələr və displey

Düymələrlə Siz cihazınızın müxtəlif funksiyalarını qura bilərsiniz. Displeydə parametrləri görürsünüz.

Bir funksiya aktivdirsə, displeydə müvafiq simvol yanır. ⌚saat vaxtı simvolu yalnız Siz saat vaxtını dəyişdiyiniz zaman yanır.

İşarə	Funksiya	İstifadə
	Vaxt funksiyaları	Siz saat vaxtını ⌚, zəngli saati ⌚ və müddəti  →  seçə bilərsiniz. Ayrı-ayrı vaxt funksiyalarını seçmək üçün, ⌚ bir-neçə dəfə sıxmaq.
	Uşaqlardan qorunma rejimi	Uşaqlardan qorunma rejimini aktivləşdirmək və deaktivləşdirmək.
-	Mənfi	Parametr qiymətlərini azaltmaq.
+	Müsbət	Parametr qiymətlərini artırmaq.

### Qazla çalışan bişirmə yeri seçicisi

Qazla çalışan bişirmə yeri seçicisi ilə bişirmə yerlərinin qızdırma gücü qurulur.

Dayanma mövqeyi	Funksiya	Şərh
○	Sıfır mövqeyi	Bişirmə yeri sönülüdür.
✱	Yandırma mövqeyi	Bütün alışıdırıcılar eyni zamanda alışıdırırlar.
Ⓢ	Parametr sahəsi	Böyük alov = ən yüksək güc Kiçik alov, ən aşağı güc

Parametr sahəsinin sonunda dayanma tiri var. Qazla çalışan bişirmə yeri seçicisini dayanma tiri üzərindən fırlatmaq olmaz.

### Çoxfunksiyalı lampa düyməsi

Cihazınızın çoxfunksiyalı lampa düyməsi ilə bişirmə kamerasını işıqlandıra və müxtəlif funksiyalar icra edə bilərsiniz.

	İstifadə	Yandırmaq və söndürmək
Düymə Lampa ✱	Bişirmə sobası lampasını işə salmaq. Elektro qrili işə salmaq. Elektro qril ilə qril edərkən vaxt funksiyalarını qurmaq. Elektro qril ilə qril edərkən uşaqlardan qorunma rejimini aktivləşdirmək.	Yandırmaq üçün düyməni sıxmaq. Söndürmək üçün düyməni sıxmaq.

## 5.4 Bişirmə kamerası

Bişirmə kamerasındaki funksiyalar cihazınızın çalışmasını asanlaşdırır.

### Stellaj

Aksesuarı bişirmə kamerasındaki stellaja müxtəlif hündürlüklərə yerləşdirə bilərsiniz.

Bişirmə kamerası 5 siyirmə hündürlüyünə malikdir.

Siyirmə hündürlükləri aşağıdan yuxarı sayılır.

Siz stellajı, məs. təmizləmək üçün asa bilərsiniz.

→ "Stellaj", Səhifə 22

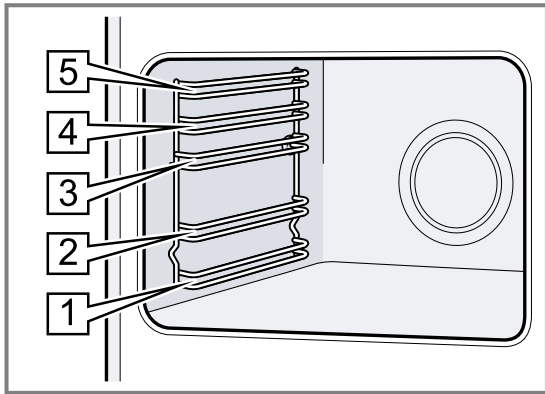

### İşıqlandırma

Bişirmə sobasının lampası bişirmə kamerasını işıqlandırır.

Bişirmə kamerasını işıqlandırmaq üçün, lampa düyməsini sıxmalı.

### Buxar çıxışı

Bişirmə kamerasından çıxan isti hava arxada, bişirmə sahəsinə xaric olur.

### DIQQƏT!

Havalandırma dəliklərinin örtülməsi cihazın aşırı qızmasına səbəb olur.

► Hava dəliyini örtmək olmaz.

### Cihaz qapısı

Əgər Siz cihaz qapısını çalışma gedərkən açsanız, çalışma davam edəcəkdir.

### Kondensasiya suyu

Hazır bişirərkən bişirmə kamerası və cihaz qapısında kondensasiya suyu əmələ gələ bilər. Kondensasiya suyu normaldır və cihazın funksiyasına mənfi təsir etmir. Hazır bişirdikdən sonra kondensasiya suyunu silmək lazımdır.

## 6 Aksesuar



Orijinal aksesuarlardan istifadə edin. O cihazınıza uyğunlaşdırılıb.

**Qeyd:** Aksesuar istlikdən formasını dəyişə bilər.

Deformasiyanın funksiyaya heç bir təsiri yoxdur.

Aksesuar soyuduqda deformasiya itir.

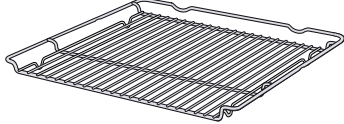
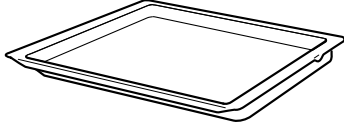
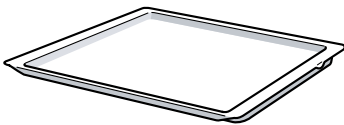
Cihaz tipindən asılı olaraq, yanında göndərilmiş aksesuar fərqli ola bilər.

Aksesuarlar		İstifadə
Dəmir tor		<ul style="list-style-type: none"> <li>■ Bişirmə formaları</li> <li>■ Soba yeməyi formaları</li> <li>■ Qab</li> <li>■ Ət, məs. qızartma və ya qril ədədləri</li> <li>■ Dərin dondurulmuş yeməklər</li> </ul>
Universal tava		<ul style="list-style-type: none"> <li>■ Şirəli tort</li> <li>■ Yastı formalı qurabiyə</li> <li>■ Çörək</li> <li>■ Böyük qızartmalar</li> <li>■ Dərin dondurulmuş yeməklər</li> <li>■ Damcılayan mayeləri tutmaq, Məs. qril edərkən dəmir tor üstündəki yağ.</li> </ul>
Bişirmə tənəkəsi		<ul style="list-style-type: none"> <li>■ Sini tortu</li> <li>■ Keks, sadə</li> </ul>
Espresso çaydanı üçün altlıq		<ul style="list-style-type: none"> <li>■ Qəhvədənda türk qəhvəsi</li> <li>■ 12 sm - dən aşağı dib səth diametrlı qazanlarda bişirmək</li> </ul>

## 6.1 Aksesuardan istifadə etməli

Aksesuarı bişirmə kamerasının içində onun ətrafı boyunca düzgün yerləşdirməli. Yalnız bu şəkildə aksesuar aşmadan onu təqribən yarıya qədər çölə çıxara bilərsiniz.

1. Aksesuarı rəf hündürlüyünün hər ikiistiqamətləndirici çıxıntıları arasında sürüşdürməli.

Qril toru	Açıq tərəfi cihaz qapısına və ~ əyri hissəyə tərəf olan qril torunu aşağıya doğru daxil edib itələməli.
-----------	---

Sini Məs. universal tava və ya bişirmə sinisi	Əyriliklə birgə sinini cihaz örtüyünə doğru daxil edib itələməli.
---	---

2. Espresso çaydanı üçün altlıq yalnız qənaətcil forsunkanın dəmir torunun üstündə istifadə etməli.

3. Aksesuarı tam şəkildə elə itələmək lazımdır ki, aksesuar cihaz qapısına toxunmasın.

**Qeyd:** Çalışma zamanı Sizə lazım olmayan aksesuarı bişirmə kamerasından götürməli.

## 6.2 Digər aksesuarlar

Digər aksesuarları Siz müştəri xidmətindən, ixtisaslaşmış dükandan və ya internetdən əldə edə bilərsiniz.

Cihazınız haqqında geniş bir təklifi internetdə və ya bizim broşurlarımızda tapa bilərsiniz:

[www.bosch-home.com](http://www.bosch-home.com)

Aksesuar cihaz üçün xarakterikdir. Alış zamanı həmişə cihazın dəqiq xarakteristikasını (E nömrə) verin.

Cihazınız üçün hansı aksesuarların mövcud olduğunu onlayn dükandan və ya müştəri xidmətindən öyrəne bilərsiniz.

# 7 İlk istifadədən öncə

İlk istismar üçün parametrləri sazlayın. Cihazı və aksesuarları təmizləyin.

## 7.1 İlk istismara vermə

Cihazınızdan istifadə etməzdən öncə ilk istismara vermə üçün parametrləri icra etməlisiniz.

### Saati qurun

Cihazın qoşulmasından sonra, yaxud da cərəyan kəsilməsindən sonra displeyde saat yanib-sönür: Saat "12:00" -da başlayır. Cari vaxtı qurmaq.

**Tələb:** Çoxfunksiyalı düymə sönlü olmalıdır.

1. Saati — və ya + ilə qurmaq.

2. ⌚ sıxmaq.

✓ Displey qurulmuş saati göstərir.

**Qeyd:**

Saat

- elektron qrili işə salmaq üçün qurulmalı.
- alt qaz forsunkalı bişirmə sobasının çalışmasına təsir etmir.
- alt qaz forsunkasına qaz verilişini dayandırmır.

Qaz girişini dayandırmaq üçün, hazırladıqdan sonra seçicini söndürmək.

## 7.2 İlk istifadədən sonra cihazı təmizləmək.

İlk dəfə cihazla yemək hazırlamazdan öncə bişirmə kamerası və aksesuarları təmizləyin.

1. Aksesuar və penoplast kürəcikləri kimi qablaşdırma qalıqlarını bişirmə kamerasından götürməli.
2. Qızdırmazdan öncə bişirmə kamerasındakı hamar sahələri yumşaq nəm bir dəsmalla silmək.
3. Cihaz qızdırdığı müddətcə otağı havalandırmalı.
4. Qızdırma növü və temperaturu qurmaq.  
→ "Təməl şərt", Səhifə 17

Qızdırma növü	bişirmə sobasının / elektrik qrilinin alt qaz forsunkası
---------------	--

Temperatur	Maksimum
Müddət	30 dəqiqə

5. Verilmiş müddətdən sonra cihazı söndürmək.
6. Bişirmə kamerası soyuyana qədər gözləməli.
7. Hamar sahələri yaxalama qələvisi və bir yaxalama dəsmalı ilə təmizləməli.
8. Aksesuarı yaxalama qələvisi və bir yaxalama dəsmalı, yaxud yumşaq bir fırça ilə təmizləmək.

## 8 Bişirmə qabı

Bu göstərişlər Sizə, enerjiyə qənaət etməyə və bişirmə qazanlarında əmələ gələn zədələnmələrin qarşısını almağa yardım edəcəkdir.

### 8.1 Bişirmə qabından istifadə

Bişirmə qabının seçilməsi və mövqələndirilməsi cihazınızın təhlükəsizliyinə və enerji sərfiyyatına təsir göstərir.

→ "Enerjiyə qənaət etmək", Səhifə 8

#### **⚠ XƏBƏRDARLIQ – Alışma riski!**

Tezalışan dekonstruksiyalar alovlanma bilər.

- Bişirmə qazanı ilə alışa bilən dekonstruksiyalar arasında minimal 50 mm - lik məsafəyə riayət etmək lazımdır.

**Qeyd:** Bəzi bişirmə qablarının istifadəsi, paslanmaz polad bişirmə sahələrinin müvəqqəti formaca dəyişməsinə səbəb ola bilər. Bu normaldır və cihazın səmərəli fəaliyyətinə təsir etmir.

Formaca dəyişmiş bişirmə qazanlarından istifadə etmək olmaz. Yalnız yastı və qalın dib səthli bişirmə qablarından istifadə etməli.	Formasını dəyişmiş bişirmə qazanları bişirmə sahəsində sabit durmayıb aşma bilər.
--	---

Bişirmə qabını forsunkanın üstündə düz orta yerə qoymalı.	Forsunkanın üstündə mərkəzlənmiş şəkildə durmazsa, bişirmə qabı aşma bilər.
---	---

Bişirmə qabını dəmir torun üstünə dəqiq qoymaq.	Əgər birbaşa forsunkanın üstünə qoysanız, bişirmə qabı aşma bilər.
---	--

### 8.2 Müvafiq bişirmə qabı

1. Yalnız nəzərdə tutulmuş diametrdə bişirmə qablarından istifadə etməli.  
→ "Müvafiq bişirmə qabı", Səhifə 15
2. Bişirmə qabının bişirmə sahəsi haşiyəsindən kənara çıxmadığından əmin olmalı.

#### **Müvafiq bişirmə qabı**

Yalnız nəzərdə tutulmuş diametrdə bişirmə qablarından istifadə etməli. Bişirmə qabı bişirmə sahəsinin çərçivəsindən kənara çıxmamalıdır.

Forsunka/bişirmə yeri	Bişirmə qabı dib səhlinin maksimal diametri	Bişirmə qabı dib səhlinin minimal diametri
Güclü forsunka	280 mm	240 mm
Normal forsunka	240 mm	180 mm
Qənaətcil forsunka	180 mm	120 mm

## 9 Bişirmə yerini idarə etmək

Buradan Siz bişirmə yerinizin idarə olunmasına dair əhəmiyyətli bilgiler əldə edə bilərsiniz.

### 9.1 Forsunkanın hissələrini yerinə qoymaq

Buradan Siz forsunkanın hissələrini necə dəqiq şəkildə yerinə qoyacağını öyrənə bilərsiniz.

**Tələb:** Forsunkanın hissələrinin təmiz və quru olmasına diqqət yetirməli.

1. Forsunkanın ayrı-ayrı hissələrini dəqiqliklə və düz oturdun, əks halda alışma zamanı, yaxud da forsunka işlədiyi müddətdə maneələr yarana bilər.

2. Forsunkanın qapağını forsunka başlığına dəqiq oturtmaq.

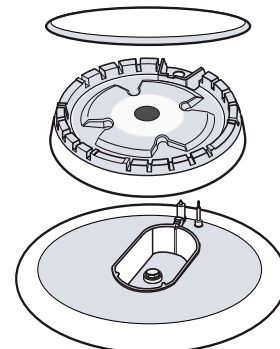

## 9.2 Qazla çalışan bişirmə sahəsinə dair mürəkkəb göstərişlər

Qazla çalışan bişirmə sahənizdən istifadə edərkən bu göstərişlərə diqqət yetirməli.

- Forsunka çalışarkən yüngül fit səsi normaldır.
- İlk istifadələr zamanı qoxu əmələ gəlməsi normaldır. Bu bir rist və ya xətalı funksiyaya demək deyil. Zamanla bu keçəcəkdir.
- Narıncı rəngli alov normaldır. Bunun səbəbi havadakı toz, üstünə qaçmış mayələr və s. olur.
- Əgər forsunkanın alovu yanlışlıqla sönersə, forsunkanı yenidən alıxdırmazdan öncə forsunka seçicisini söndürərək ən azı 1 dəqiqə gözləyin.
- Söndürükdən bir-neçə saniyə sonra forsunkadan yüngül şaqqıltı kimi küylər eşidə bilərsiniz. Bu qeyri-normal deyil, əksinə qoruyucu avtomatın deaktivləşdiyini göstərir.
- Alışqan şamları təmiz saxlamalı. Alışqan şamlar kirləndikdə, alışdırıcılar zədələnilir. Alışqan şamları müntəzəm olaraq kiçik bir metalsız fırça ilə təmizləməli. Alışqan şamların qüvvətli zərbələrə məruz qalmamalarından əmin olmalı.

## 9.3 Bişirmə yerini idarə etmək

Qaz forsunkalarını aşağıdakı kimi alıxdıra bilərsiniz.

### **⚠ XƏBƏRDARLIQ – Alışma riski!**

Sızan qaz alovlanma bilər.

- ▶ Əgər forsunka 15 saniyədən sonra alovlanmırsa, idarəetmə qulpunu sıfır mövqeyinə fırladaraq otağın qapısını və ya pəncərəsini açmaq lazımdır. Forsunkanı təkrar alıxdırmazdan öncə ən azı bir dəqiqə gözləməli.
- ▶ Əgər çalışma zamanı alov nəzarətsiz şəkildə sönersə, idarəetmə qulpunu sıfır mövqeyinə fırlatmalı. Forsunkanı təkrar alıxdırmazdan öncə ən azı bir dəqiqə gözləməli.

### **DIQQƏT!**

Forsunka müvafiq olaraq yanmır və ya forsunka alovu bərabər deyil.

- ▶ Bişirmə yerləri forsunkalarının təmiz və quru olmasından əmin olmalı.
- ▶ Forsunka qədəhi və orsunka qapağı dəqiq olaraq öz yerlərində oturmaldırlar.

## 9.5 Bişirməyə dair tövsiyələr

Buradan Siz, uyğun bişirmə səviyyəli müxtəlif yeməklər haqqında ümumi bir baxış əldə edirsiniz.

### **Qeydlər**

- Bişirmə vaxtı yeməklərin növü, çəkisi, qalınlığı və keyfiyyətinə görə fərqlənir.
- Hər bir bişirmə yeri üçün düzgün bişirmə qabı ölçüsü seçməli. Bişirmə qabının dib səthinin diametri bişirmə yerinin diametrinə uyğun gəlməlidir.
- Daha az su əlavə edin ki, vitamin və mineral maddələr canlı qalsın.
  - Daha az su əlavə edin ki, vitamin və mineral maddələr canlı qalsın.
  - Qısa bişirmə vaxtlarını seçmək lazımdır ki, tərəvəz dişləyərkən bərk və qidalı maddələrlə zəngin qalsın.

Misal	Xörək	Bişirmə yeri	Bişirmə səviyyəsi
Ərimə	Şokolad, kərə yağı, marqarin	Qənaətcil forsunka	kiçik alov
İsitmək	Bulyon, dəmir qabda tərəvəz	Normal forsunka	kiçik alov
İsitmək və isti saxlamaq	Şorbalar	Qənaətcil forsunka	kiçik alov
Buxarda bişirmə*	balıq	Normal forsunka	böyük və kiçik alovlar arasında

Forsunka yanlışlıqla söne bilər.

- ▶ Əgər forsunkanın alovu yanlışlıqla sönersə, forsunkanı yenidən alıxdırmazdan öncə forsunka seçicisini söndürərək ən azı 1 dəqiqə gözləyin.

1. Yuxarı soba örtüyünü açın. Bişirmə yeri işlək vəziyyətdə ikən, üst örtük açıq olmalıdır.
2. Müvafiq bişirmə qabını dayaq milinin üstünə qoymalı. → "Müvafiq bişirmə qabı", Səhifə 15
3. Arzu olunan forsunka üçün seçicini sıxaraq ✨ alıxdırma mövqeyinə qoymalı.
  - ✓ Alışma prosesi başlayır.
4. Bişirmə sahəsi seçicisini sıxaraq təq. 1-3 saniyə sıxılı saxlamalı.
  - ✓ Qaz xaric olmağa başlayaraq qaz forsunkası alıxdırır.
  - ✓ Bu şəkildə qaz təhlükəsizlik avtomatı aktivləşir. Qaz alovu söndükdə, qaz girişi avtomatik olaraq qaz təhlükəsizlik avtomatı tərəfindən dayandırılır.
5. Arzuolunan alov ölçüsünü qurmalı. ⓪Sönülü və ⓪ arasında alov sabit deyil. Buna görə də hər zaman ⓪ böyük və ⓪ kiçik alov arasında bir parametri seçməli.
6. Alovun yanıb-yanmadığını yoxlamalı. Alv yanmırsa, addımları təkrarlamaq.
7. Bişirmə prosedurasının bitirilməsi üçün:
  - Bişirmə yeri seçicisini sağa, ⓪ fırlatmaq.

## 9.4 Cihazı əllə alıxdırmaq

**Qeyd:** İşıqlar kəsildiyi zaman forsunkaları əllə yandıra bilməzsiniz.

1. Müvafiq bişirmə qabını dayaq milinin üstünə qoymalı.
2. Seçilmiş forsunkanın seçicisini sıxaraq sola tərəf, arzu olunan bişirmə səviyyəsinə fırlatmalı. Seçicini sıxılı saxlamalı.
3. Forsunkanı qaz alışqanı, yaxud kibritlə yandırmayın. Alıxdıqdan sonra bir-neçə saniyə ərzində seçicini sıxılı saxlamalı.



Misal	Xörək	Bişirmə yeri	Bişirmə səviyyəsi
Öz suyunda qaynatmaq*	Kartof və digər tərəvəz, ət	Normal forsunka	böyük və kiçik alovlar arasında
Bişirmək*	Düyü, tərəvəz, ət yeməkləri (sousla)	Normal forsunka	Böyük alov
Qızartmaq	Ponçik, kartof, şnitse, balıq çubuqları	Böyük forsunka** Wok forsunka**	böyük və kiçik alovlar arasında böyük və kiçik alovlar arasında

**Qeyd:**

Göstərişlər

- \* Əgər qapaqlı bir qazandan istifadə edirsinizsə, yemək bişməyə başlayan kimi alovu azaltmaq lazımdır.

- \*\* Seçənəkli. Bəzi cihazlarda mövcud. Cihaz növündən asılı olaraq. (Wok-forsunkasında qızartmaq üçün Sizə, Wok-tavasından istifadə etməyi məsləhət görürük.)

## 10 Təməl şərt

### 10.1 Bişirmə sobasının alt tərəfdəki qaz forsunkasını qurmaq

Əgər aşağıdakı qaz yandırıcısı yanarsa, bişirmə sobasının qapısı bağlı vəziyyətdə bişirmə listində bişirməyə başlaya bilərsiniz.

#### ⚠ XƏBƏRDARLIQ – Alışma riski!

Sızan qaz alovlanma bilər.

- ▶ Əgər forsunka 15 saniyədən sonra alovlanmırsa, idarəetmə qulpunu sıfır mövqeyinə fırladaraq otağın qapısını və ya pəncərəsini açmaq lazımdır. Forsunkanı təkrar alışdırmazdan öncə ən azı bir dəqiqə gözləməli.
- ▶ Əgər çalışma zamanı alov nəzarətsiz şəkildə sönersə, idarəetmə qulpunu sıfır mövqeyinə fırlatmalı. Forsunkanı təkrar alışdırmazdan öncə ən azı bir dəqiqə gözləməli.

**DIQQƏT!**

Forsunka yanlışıqlıq söne bilər.

- ▶ Əgər forsunkanın alovu yanlışıqlıqla sönersə, forsunkanı yenidən alışdırmazdan öncə forsunka seçicisini söndürərək ən azı 1 dəqiqə gözləyin.
- 1. Əgər varsa, üst örtüyü açmalı. Çalışma zamanı üst örtük açıq olmalıdır.
- 2. Cihazın əsas qaz girişini açın. Ştekeri elektrik yuvasına keçirmək. Bişirmə sobasının qapısını açmaq.
- 3. Funksiya keçiricisini sıxın və sola, ✨ alışma mövqeyinə tərəf fırladın.
- ✓ Alışdırıcı ilə, alt qaz forsunkasından xaric olan qaz alışır..

4. Funksiya seçicisini sıxılı saxlayaraq, arzu olunan temperatura qoymaq.
5. Alışdırma qoruyucusunu aktivləşdirmək üçün, funksiya seçicisini 10 saniyə müddətində sıxılı saxlamaq.
- ✓ Bu şəkildə qaz təhlükəsizlik avtomatı aktivləşir. Qaz alovu söndükdə, qaz girişi avtomatik olaraq qaz təhlükəsizlik avtomatı tərəfindən dayandırılır.
6. Bişirmə sobasının döşəmə səthindəki dəliyi vasitəsi ilə alovun yandığını yoxlamalı. Əgər alov yanmırsa, addımları təkrarlamaq.
7. Bişirmə sobasının qapısını ehtiyatla bağlamalı.
8. **Qeyd:** Boş bişirmə sobasını öncədən 15 dəqiqə qızdıraraq daha sonra hazırlığa başlamalı. Temperaturu hər zaman dəyişə bilərsiniz. Yemək hazır olduqda funksiya seçicisini söndürməli.

### 10.2 Bişirmə sobasının elektroqrilini qurmaq

Bişirmə sobasının elektroqrilini qurduqdan sonra qril edə bilərsiniz.

1. Əgər varsa, üst örtüyü açmalı. Çalışma zamanı üst örtük açıq olmalıdır.
2. Cihazın ştekerini elektrik yuvasına birləşdirməli.
3. ✨ sıxmaq.
- ✓ Elektroqril işə düşür. Bişirmə sobasının lampası yanır.
4. Bişirmə sobasının elektroqrilinin seçicisini saat əqrəbi istiqamətində □ mövqeyinə fırlatmaq.
- ✓ Bişirmə sobası qızmağa başlayır.
5. Yemək hazır olduqda, ✨ sıxmaq.
- ✓ Elektroqril sönlüdür. Bişirmə sobasının lampası sönlür.
6. Elektro-qril üçün seçicini söndürün.

## 11 Vaxt funksiyaları

Cihazınız müxtəlif vaxt funksiyalarına sahibdir ki, onlarla çalışmanı idarə etmək olaq.

### 11.1 Vaxt funksiyalarına ümumi bir baxış

⌚düyməsi ilə müxtəlif vaxt funksiyalarını seçmək.

Vaxt funksiyası	İstifadə
Zəngli saat ⌚	Zəngli saat çalışmadan müstəqil şəkildə qurula bilər. O cihaza təsir etmir.

Vaxt funksiyası	İstifadə
Müddət $\rightarrow$	<p>Əgər çalışma üçün bir müddət qurulmuşsa, müddət bitdikdən sonra cihaz avtomatik olaraq qızdırmanı dayandırır.</p> <p><b>Qeyd:</b> Vaxt funksiyasını qurmaq üçün, çox funksiyalı lampa düyməsi sıxılmalıdır.</p> <p>Müddət vaxt funksiyası elektro qrıl mövqeyi üçün qurula bilər. O, alt qaz forsunkalı bişirmə sobasının çalışmasına təsir etmir.</p>
Saat $\odot$	Saati qurmaq.

## 11.2 Zəngli saati qurmaq

Zəngli saat çalışmadan asılı olmadan işləyir. İşə salınmış və ya söndürülmüş cihazda zəngli saat 23 saat və 59 dəqiqəyə qədər qurula bilər. Zəngli saatın özünün signalı var, belə ki, zəngli saatın və ya müddətin getdiyini eşitmək olur.

**Qeyd:** Zəngli saat və müddət eyni vaxtda gedə bilməz. Əgər artıq bir müddət qurulubsa, zəngli saati qurmaq olmur.

- $\odot$  o qədər sıxmalı ki, displeydə  $\triangle$  qeyd olunmuş olsun.
- Zəngli saat vaxtı düyməsini  $-$  və ya  $+$  ilə qurmali.

Düymə	Tövsiyyə olunan qiymət
$-$	5 dəqiqə
$+$	10 dəqiqə

10 dəqiqəyə qədər zəngli saat vaxtını 30 saniyə aralığında qurmaq olur. Bundan sonra qiymət yüksək olduqca, vaxt aralıqları da artır.

- ✓ Bir-neçə saniyədən sonra zəngli saat başlayır və zəngli saat vaxtı gedir.
  - ✓ Zəngli saat vaxtı bitdikdən sonra signal eşidilir və displeydəki zəngli saat vaxtı sıfırda durur.
- Zəngli saat vaxtı bitdikdən sonra:
    - Zəngli saati söndürmək üçün, istənilən bir düyməni sıxmaq.

### Zəngli saati dəyişmək

Zəngli saat vaxtı istənilən vaxt dəyişdirilə bilər.

**Tələb:** Displeydə  $\triangle$  işarələnib.

- ▶ Zəngli saat vaxtını  $-$  və ya  $+$  düyməsi ilə dəyişmək.
- ✓ Bir neçə saniyədən sonra cihaz dəyişməni qəbul edir.

### Zəngli saati dayandırmaq

Zəngli saat vaxtı istənilən vaxt dayandırılabilir.

**Tələb:** Displeydə  $\triangle$  işarələnib.

- ▶ Zəngli saat vaxtını  $-$  düyməsi ilə geri sıfıra qoymaq.
- ✓ Bir neçə saniyə sonra, cihaz dəyişməni qəbul edir və  $\triangle$  sönür.

## 11.3 Müddəti qurmaq

Çalışma üçün müddət 23 saat və 59 dəqiqəyə qədər qurula bilər.

### Tələblər

- Çox funksiyalı lampa düyməsi sıxılıb.
  - Bir qrıl səviyyəsi qurulub.
- Çoxfunksiyalı düyməni sıxmaq.
  - $\odot$  o qədər sıxmalı ki, displeydə  $\rightarrow$  qeyd olunmuş olsun.
  - Müddəti  $-$ , yaxud  $+$  düyməsi ilə qurmali.

Əlavə proqram	Tövsiyyə olunan qiymət
$-$	10 dəqiqə
$+$	30 dəqiqə

Bir saata qədər müddəti dəqiqə və daha sonra 5 dəqiqə əlavələrlə qurmaq olur.

- ✓ Bir-neçə saniyədən sonra cihaz qızmağa başlayır və müddət gedir.
  - ✓ Müddət bitdikdən sonra signal eşidilir və displeydəki müddət sıfırda durur.
- Müddət bitdikdə:
    - Signalı vaxtından öncə bitirmək üçün, istənilən düyməni sıxmalı.
    - Bir müddət qurmaq üçün,  $+$  düyməsini sıxmalı.
    - Yemək hazır olduqda cihazı söndürmək.

### Müddəti dəyişmək

Müddət istənilən vaxt dəyişdirilə bilər.

**Tələb:** Displeydə  $\rightarrow$  işarələnib.

- ▶ Müddəti  $-$  və ya  $+$  düyməsi ilə dəyişmək.
- ✓ Bir neçə saniyədən sonra cihaz dəyişməni qəbul edir.

### Müddəti dayandırmaq

Müddət istənilən vaxt dayandırılabilir.

**Tələb:** Displeydə  $\rightarrow$  işarələnib.

- ▶ Müddəti  $-$  düyməsi ilə geri sıfıra qoymaq.
- ✓ Bir neçə saniyədən sonra, cihaz dəyişməni qəbul edir və müddət olmadan qızdırmağa davam edir.

## 11.4 Saati qurun

Cihazın qoşulmasından sonra, yaxud da cərəyan kəsilməsindən sonra displeydə saat yanib-sönür: Saat "12:00" -da başlayır. Cari vaxtı qurmaq.

**Tələb:** Çoxfunksiyalı düymə sönülü olmalıdır.

- Saati  $-$  və ya  $+$  ilə qurmaq.
- $\odot$  sıxmaq.
- ✓ Displey qurulmuş saati göstərir.

**Qeyd:**

Saat

- elektron qrili işə salmaq üçün qurulmalı.
- alt qaz forsunkalı bişirmə sobasının çalışmasına təsir etmir.
- alt qaz forsunkasına qaz verilişini dayandırmır.

Qaz girişini dayandırmaq üçün, hazırladıqdan sonra seçicini söndürmək.

## 12 Uşaqlardan mühafizə rejimi

Uşaqların yanlışıqla işə salmamaları və parametrləri dəyişmələri üçün cihazı təhlükəsiz etmək.

### Qeydlər

- Cərəyan kəsilməsindən sonra artıq uşaqlardan mühafizə rejimi aktiv deyil.
- Uşaqlardan mühafizə rejiminin rolu, elektroqril funksiyasından istifadə edilməməsindən ibarətdir. Bişirmə sobasının alt tərəfdəki qaz forsunkasının çalışmasına, sobanın uşaqlardan mühafizə rejimi təsir etmir. Uşaqlardan mühafizə rejimi aktiv edildikdən sonra çoxfunksiyalı düymədən istifadə edilə bilməz.

### 12.1 Uşaqlardan mühafizə rejimini aktivləşdirmək və deaktivləşdirmək

**Tələb:** Çoxfunksiyalı düymə sönülü olmalıdır.

- ▶ Uşaqlardan mühafizə rejimini aktivləşdirmək üçün, displeydə **QSRF** görünənə qədər, **E** düyməsini sıxılı saxlamaq lazımdır.
  - Uşaqlardan mühafizə rejimini deaktivləşdirmək üçün, displeydə **QSRF** görünənə qədər, **E** düyməsini sıxılı saxlamaq lazımdır.

## 13 Təmizləyin və qulluq edin

Cihazınızın uzun müddət iş qabiliyyətini təmin etmək üçün onu diqqətlə təmizləyin və qulluq edin.

### 13.1 Təmizləyici vasitə

Cihazdakı müxtəlif səthlər zədələnməsin deyər, uyğun olmayan təmizləyici vasitələrdən istifadə etmək olmaz.

#### **⚠ XƏBƏRDARLIQ – Elektrik şoku riski!**

- Nüfuz edən maye cərəyan vurmasına səbəb ola bilər.
- ▶ Cihazı təmizləmək üçün buxar təmizləyici və ya yüksək təzyiqli təmizləyicidən istifadə etməyin.

#### **DİQQƏT!**

- Uyğun olmayan təmizləyici vasitələr cihazın səthlərini zədələyir.
- ▶ Heç bir aqressiv və ya aındırıcı təmizləyici vasitələrdən istifadə etmək olmaz.

- ▶ Heç bir güclü alqaqol tərkibli təmizləyici vasitələrdən istifadə etmək olmaz.
- ▶ Heç bir sərt aşındırıcı yastıqlardan və ya təmizləmə süngərindən istifadə etmək olmaz.
- ▶ Cihaz hələ də istidirsə, heç bir xüsusi təmizləyicidən istifadə etmək olmaz.

İsti bişirmə kamerasında bişirmə sobası təmizləyicisi emal təbəqəsini zədələyir.

- ▶ İsti bişirmə kamerasında heç bir bişirmə sobası təmizləyicisindən istifadə etmək olmaz.
  - ▶ Növbəti qızdırmadan öncə bişirmə kamerasından və cihaz qapısından qalıqları tam şəkildə kənarlaşdırmalı.
- Yeni süngər dəsmallarında istehsalatdan qalıqlar olur.
- ▶ İstifadədən öncə yeni süngər dəsmallarını əsaslı şəkildə yumaq.

### Müvafiq təmizləmə maddəsi

Cihazınızda müxtəlif səthlər üçün yalnız uyğun təmizləyici vasitələrdən istifadə edin.

Cihazın təmizlənməsinə dair təlimata diqqət yetirin.  
→ "Cihazın təmizlənməsi", Səhifə 21

### Cihaz

Səth	Uyğun təmizləyici vasitə	Göstərişlər
Paslanmaz polad	<ul style="list-style-type: none"> <li>■ Yaxalamaq üçün qaynar qələvi məhlulu</li> <li>■ İsti səthlər üçün xüsusi paslanmaz polad qulluq vasitəsi</li> </ul>	Paslanmanın qarşısını almaq üçün, paslanmaz polad səthlərdən ər, yağ, nişasta və zülal ləkələrini dərhal kənarlaşdırmalı. Paslanmaz polad qulluq vasitəsini nazik təbəqəli yaxmalı.
Emalli, plasmas, laklanmış və ya trafaret möhürlənmiş səthlər məs. idarəetmə paneli	<ul style="list-style-type: none"> <li>■ Yaxalamaq üçün qaynar qələvi məhlulu</li> </ul>	Şüşə təmizləyicisi və ya şüşə cızandan istifadə etmək olmaz.
Düymələr	<ul style="list-style-type: none"> <li>■ Yaxalamaq üçün qaynar qələvi məhlulu</li> </ul>	Bir yuyucu parça ilə təmizləyin və yumşaq bir parça ilə qurulayın. Götürüb çıxarmaq və sürtmək olmaz.

Səth	Uyğun təmizləyici vasitə	Göstərişlər
Qazla çalışan bişirmə yeri forsunkası və dayaq mili	<ul style="list-style-type: none"> <li>Yaxalamaq üçün qaynar qələvi məhlulu</li> </ul>	Forsunka hissələri və dayaq milini yaxalamaq üçün bir dəsmalla təmizləməli. Az miqdar sudan istifadə etmək. Su forsunkanın komponentləri vasitəsilə cihazın daxili hissələrinə nüfuz etməməlidir. Qabyuyan maşında təmizləmək olmaz.
Kürsülük siyirməsi	<ul style="list-style-type: none"> <li>Yaxalamaq üçün qaynar qələvi məhlulu</li> </ul>	Yuyucu parça ilə təmizləyin.

### Cihaz örtüyü

Sahə	Uyğun təmizləyici vasitə	Göstərişlər
Qapı şüşələri	<ul style="list-style-type: none"> <li>Yaxalamaq üçün qaynar qələvi məhlulu</li> </ul>	Heç bir şüşə ərsindən və paslanmaz polad spiraldan istifadə etmək olmaz.
Qapı örtüyü	<ul style="list-style-type: none"> <li>Paslanmaz poladdan: Paslanmayan polad təmizləyici:</li> <li>Plastic: Yaxalamaq üçün qaynar qələvi məhlulu</li> </ul>	Şüşə təmizləyicisi və ya şüşə cızandan istifadə etmək olmaz. <b>Tip:</b> Əsaslı təmizləmə üçün örtüyü götürüb almaq. → "Cihaz qapısı", Səhifə 23
Qapı dəstəyi	<ul style="list-style-type: none"> <li>Yaxalamaq üçün qaynar qələvi məhlulu</li> </ul>	Çətin gedən kirlərdən qaçınmaq üçün, qapı tutacağından ərpsizləşdirici vasitəni dərhal kənarlaşdırmalı.
Qapı kippəci	<ul style="list-style-type: none"> <li>Yaxalamaq üçün qaynar qələvi məhlulu</li> </ul>	Götürüb çıxarmaq və sürtmək olmaz.
Üst şüşə örtüyü	<ul style="list-style-type: none"> <li>Şüşə təmizləyici</li> </ul>	Yumşaq bir dəsmalla təmizləmək. <b>Tip:</b> Əsaslı təmizləmə üçün üst şüşə örtüyünü çıxarıb götürməli. → "Üst örtük", Səhifə 24

### Bişirmə sahəsi

Sahə	Uyğun təmizləyici vasitə	Göstərişlər
Emallı səthlər	<ul style="list-style-type: none"> <li>Yaxalamaq üçün qaynar qələvi məhlulu</li> <li>Sirkəli su</li> <li>Bişirmə kamerası təmizləyicisi</li> </ul>	Güclü kirlənmə zamanı yumşaldaraq bir fırça və ya paslanmaz polad spiraldan istifadə etməli. Təmizləmə sonrası bişirmə sahəsinin quruya bilməsi üçün, cihaz örtüyünü açıq saxlamaq. <b>Qeydlər</b> <ul style="list-style-type: none"> <li>Çox yüksək temperaturlarda emal yanır, beləcə cüzi rəng fərqləri yaranır. Bununla cihazın funksionallığına mənfi təsir olmur.</li> <li>Ensiz bişirmə sinilərinin kənarlarına emal təbəqəsini tam çəkmək olmur və onlar kobud ola bilərlər. Karroziyadan qoruma bununla ziyan vurmayaacaq.</li> <li>Ərzaq qalıqları səbəbi ilə emallı olan səthlərdə ağ rəngli ərp örtüyü yaranır. Ərp örtüyü sağlamlıq üçün zərərsizdir. Bununla cihazın funksionallığına mənfi təsir olmur. Bu ərp örtüyünü limon turşusu ilə kənarlaşdırıla bilərsiniz.</li> </ul>
Bişirmə sobası lampasındaki şüşə örtük	<ul style="list-style-type: none"> <li>Yaxalamaq üçün qaynar qələvi məhlulu</li> </ul>	Güclü kirlənmə zamanı bir soba təmizləyicisindən istifadə etməli.
Stellaj	<ul style="list-style-type: none"> <li>Yaxalamaq üçün qaynar qələvi məhlulu</li> </ul>	Güclü kirlənmə zamanı yumşaldaraq bir fırça və ya paslanmaz polad spiraldan istifadə etməli. <b>Tip:</b> Təmizləmək üçün stellajı yerindən çıxarmalı. → "Stellaj", Səhifə 22
Aksessuar	<ul style="list-style-type: none"> <li>Yaxalamaq üçün qaynar qələvi məhlulu</li> <li>Bişirmə kamerası təmizləyicisi</li> </ul>	Güclü kirlənmə zamanı yumşaldaraq bir fırça və ya paslanmaz polad spiraldan istifadə etməli. Emallı aksesuar qabyuyan maşın üçün uyğundur.

### 13.2 Cihazın təmizlənməsi

Cihazda zədələrin qarşısını almaq üçün, cihazı yalnız göstərilmiş kimi və müvafiq təmizləyici vasitələrlə təmizləməli.

#### **⚠ XƏBƏRDARLIQ – Yanma təhlükəsi!**

İstifadə müddətində cihaz və onun toxuna bilən hissələri qaynar olur.

- ▶ Qaynar elementlərlə təmasdan qaçınmaq üçün ehtiyatlı olmaq xahiş olunur.
- ▶ 8 yaşdan kiçik olan gənc uşaqları uzaq tutmaq lazımdır.

#### **⚠ XƏBƏRDARLIQ – Alışma riski!**

Yığılmış yemək qalıqı, yağ və qızartma sousu alışa bilərlər.

- ▶ İşə salmazdan öncə kobud çirkələri bişirmə kamerasından, qaynar elementlərdən və aksesuarlardan kənarlaşdırın.

**Tələb:** Təmizləyici vasitələrə dair göstərişlərə diqqət yetirmək lazımdır.

→ "Təmizləyici vasitə", Səhifə 19

1. Cihazı yaxalamaq üçün qaynar qələvi məhlulu və yaxalamaq üçün bir dəsmalla təmizləməli.
  - Bəzi səthlərdə alternativ təmizləyici vasitələrdən istifadə edə bilərsiniz.
  - "Müvafiq təmizləmə maddəsi", Səhifə 19
2. Yumşaq bir parça ilə qurutmaq.

### 13.3 İdarəetmə elementlərini təmizləmək

#### **⚠ XƏBƏRDARLIQ – Elektrik şoku riski!**

Daxil olan nəm cərəyan vurmasına səbəb ola bilər.

- ▶ Təmizləmək üçün idarəetmə qulpunu çəkib çıxarmamalı.
- ▶ Əsla yağ süngər dəsmallarından istifadə etmək olmaz.

1. Təmizləyici vasitələrə dair məlumatlara diqqət yetirmək.
2. Nəm bir süngər dəsmalı və yaxalamaq üçün qaynar qələvi məhlulu ilə təmizləmək.
3. Yumşaq bir dəsmalla qurulmalı.

### 13.4 Forsunkanın rəng dəyişməsi

Uzun müddətli istifadədən sonra forsunkanın latun hissələri təbii oksidləşmə səbəbi ilə tünd rəng alırlar. Rəng dəyişməsinin istismar məqsədinə heç bir təsiri yoxdur.

### 13.5 Dayaq milini əllə təmizləmək

#### **⚠ XƏBƏRDARLIQ – Yanma təhlükəsi!**

Cihaz çalışarkən qaynar olur.

- ▶ Cihazı təmizləməzdən öncə soyutmaq.

1. Dayaq milini ehtiyatla götürməli.
2. Dayaq milini əlüzuyunda yumşaltmaq
3. Dayaq milini bir yaxalama fırçası və yaxalayıcı bir vasitə ilə təmizləməli.
4. Dayaq milini təmiz su ilə yaxalamalı.
5. Dayaq milini bir qab dəsmalı ilə qurutmalı.

### 13.6 Yanmış kirlər üçün təmizləyici gəldən istifadə etməli

Çətin gədən, yanmış kirləri təmizləmək üçün, bizim Online-Shop-a, ixtisaslaşmış dükanınıza, yaxud müştəri xidmətimizə təmizləmə gəli sifariş verə bilərsiniz.

1. Təmizləyiciyə dair göstərişlərə diqqət yetirməli.
2. Dayaq mili və forsunka hissələrini açıb ayırın.
3. **DIQQƏT!**

Təmizləmə gəli forsunkanın hissələrində, idarəetmə elementlərində və alüminium səthlərdə zədələnmələrə səbəb olur.

- ▶ Təmizləmə gəlini yalnız dayaq milləri və paslanmaz polad səthlərə tətbiq etməli.

Təmizləmə gəliniyanmış kirlərə çəkməli.

4. Ehtiyac olarsa kəri bir gecə həmin təmizləmə gəlində saxlaya da bilərsiniz.

### 13.7 Paslanmayan polad səthləri təmizləmək

1. Təmizləyici vasitələrə dair məlumatlara diqqət yetirmək.
2. Bir süngər dəsmalı və yaxalamaq üçün qaynar qələvi məhlulu ilə cila istiqamətində təmizləmək.
3. Yumşaq bir dəsmalla qurulmalı.
4. Paslanmayan polad üçün qulluq vasitəsini yumşaq bir dəsmalla nazikcə çəkmək.

**Tip:** Paslanmayan polad üçün qulluq vasitəsini müştəri xidmətindən və ya onlayn satışdan əldə edə bilərsiniz.

### 13.8 Forsunkanı təmizləmək

Uzun müddətli istifadədən sonra forsunkanın latun hissələri təbii oksidləşmə səbəbi ilə tünd rəng alırlar. Rəng dəyişməsinin istismar məqsədinə heç bir təsiri yoxdur.

#### **⚠ XƏBƏRDARLIQ – Yanma təhlükəsi!**

Cihaz çalışarkən qaynar olur.

- ▶ Cihazı təmizləməzdən öncə soyutmaq.

1. Dayaq milini ehtiyatla götürməli.
2. Forsunkanın hissələrini ehtiyatla götürmək.
3. Forsunkanın hissələrini yaxalama fırçası və yaxalayıcı bir vasitə ilə təmizləməli.
4. Forsunkanın hissələrini təmiz su ilə yumaq.
5. Forsunkanın hissələrini yerinə qoymazdan öncə tam qurutmaq lazımdır, əks halda alışma və ya çalışma zamanı maneələr yarana bilər.

### 13.9 Bişirmə yeri keçiricisini təmizləmək

Əgər üstündə kir və ya ləkələr varsa, istifadədən sonra bişirmə yeri keçiricisini təmizləməli.

**Qeyd:**

- Uyğun olmayan təmizləyici vasitələrə dair göstərişlərə diqqət yetirməli.
  - Şüşə ərsindən istifadə etmək olmaz.
  - Şüşə keramik təmizləyicidən istifadə etmək olmaz.
  - Bişirmə yeri keçiricisini götürmək olmaz.
1. Bişirmə yeri keçiricisini qaynar yaxalama qələvisi və yumşaq bir dəsmalla təmizləməli.
    - Dəsmalı yaxşı sıxmalı. Dəsmal çox da yağ olmamalıdır.
    - İstifadədən öncə yeni süngər dəsmallarını əsaslı şəkildə yumaq.

2. Yumşaq bir dəsmalla qurulmalı.

## 14 Stellaj

Stellaj və bişirmə kamerasını əsaslı şəkildə təmizləmək üçün, stellajı çıxarıb götürə bilərsiniz.

### 14.1 Stellajın asılması

#### ⚠ XƏBƏRDARLIQ – Yanma təhlükəsi!

Stellajlar çox qaynar ola bilər.

- ▶ Əgər qaynardırsa, əsla stellajlara toxunmaq olmaz.
- ▶ Cihazı soyumağa buraxmaq.
- ▶ Uşaqları təhlükəsiz məsafədə tutmaq.

1. Stellajı altdan möhkəm tutaraq yüngülcə önə tərəf çəkmək. Alt stellaj sahəsindəki uzatma qollarını bərkitmə dəliklərindən çəkmək.

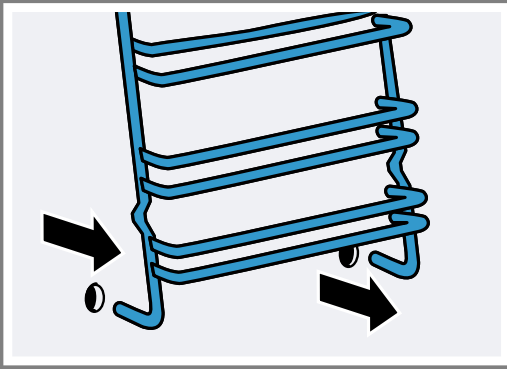

2. Daha sonra ilk öncə stellajın tamamını aşağıya, sonra isə önə doğru çəkərək çıxarıb götürmək.

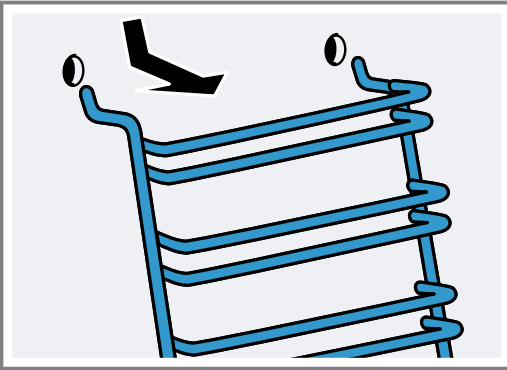

### 14.2 Stellajı asmaq

1. Hər iki qarmağı stellaj üzərindən üst dəliklərə oturtmalı.

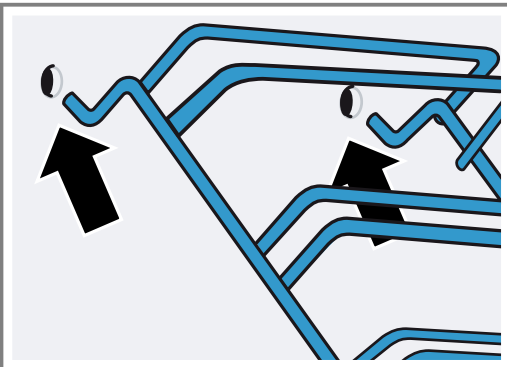

### 2. DİQQƏT!

Yanlış montaj

- ▶ İki qarmaq üst dəliklərə tam şəkildə pərcimlənməmiş stellajı əsla tərپətmək olmaz. Əks halda emalı təbəqə zədələne və qırıla bilər.

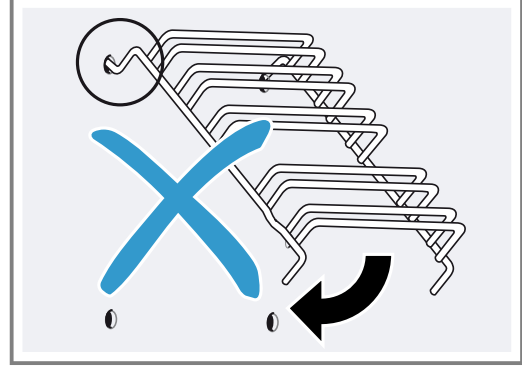

3. Hər iki qarmaq tam şəkildə üst dəliklərdən asılmalıdır. Stellajı yavaşca və ehtiyatla aşağıya doğru hərəkət etdirərək alt dəliklərdən asmalı.

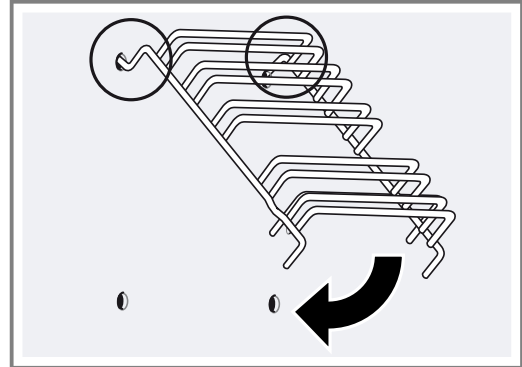

4. Hər iki stellajı bişirmə sobasının yan divarlarından asmalı.

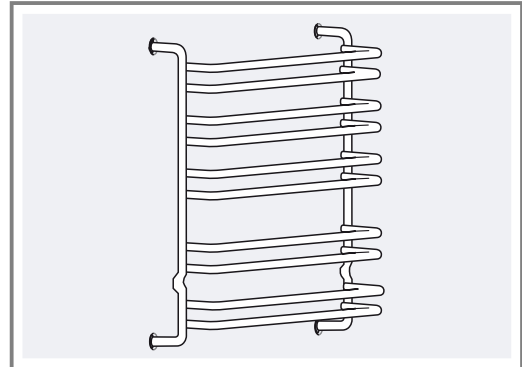

Düzgün montaj edilmiş qurğularda iki yüksək itələmə hissəsi arasında məsafə daha böyükdür.

## 15 Cihaz qapısı

Normalda cihaz qapısının çöl tərəfini təmizləmənin yetərlidir. Əgər cihaz qapısı çöldən və içəridən güclü kirlənibse, onu kənarlaşdıraraq təmizləyə bilərsiniz.

### 15.1 Qapı şarniri

#### ⚠ XƏBƏRDARLIQ – Yaralanma riski!

Əgər şarnirlər qoruyucusuzdursa, böyük güc tətbiq etməklə onlar, şaqqıltı ilə bağlana bilər.

► Cihaz qapısını açıqda, kilidləyici dəstəyin tam bağlı və ya tam açıq olduğundan əmin olmalı.

1. Bişirmə sobasının qapı şarnirinin hər birinin öz kilid dəstəyi vardır. Əgər kilid dəstəyi qatlanıbsa, bişirmə sobasının qapısı bərkidilib.

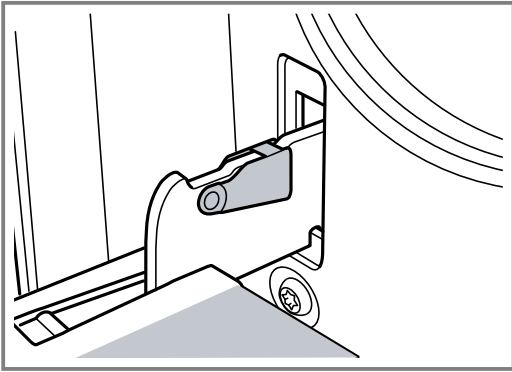

Onu yerindən çıxarmaq olmur.

2. Əgər bişirmə sobasının qapısını yerindən çıxarmaq üçün kilid dəstəyi açılıbsa, şarnirlər bərkidilib.

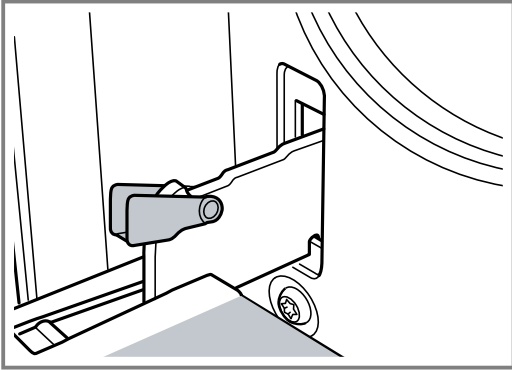

Şarnirlər bağlana bilmir.

### 15.2 Cihaz qapısını götürmək

1. Bişirmə sobasının qapısını tam şəkildə açmalı.  
2. Sol və sağ şarnirdəki kilid dəstəyini açmalı.

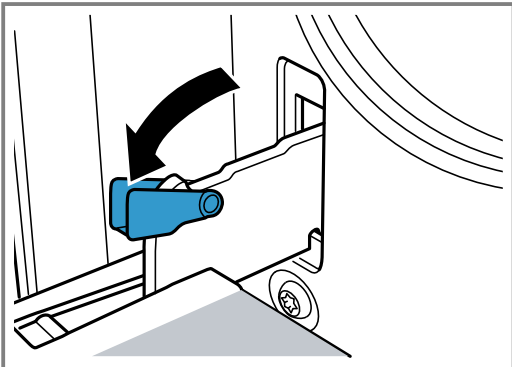

3. Bişirmə sobasının qapısını dirənənə qədər bağlayın. Sol və sağ tərəfdən hər iki əllə tutun. Bir az daha bağlayaraq çəkib çıxarmalı.

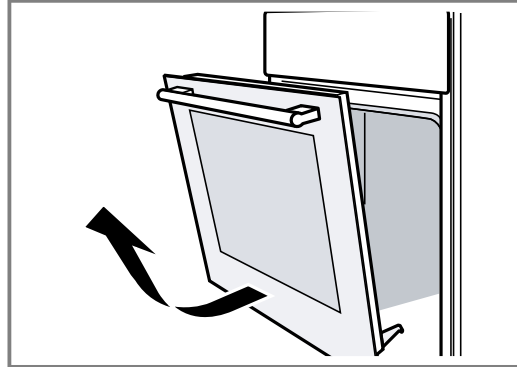

### 15.3 Cihaz qapısını yerinə asmalı

Bişirmə sobasının qapısını əks ardıcılıqla yenidən yerinə asmalı.

#### ⚠ XƏBƏRDARLIQ – Yaralanma riski!

Bişirmə sobasının qapısı yanlışlıqla çıxıb düşə və ya bir şarnir qəfil qatlanıb bağlana bilər.

► Bu halda şarnirdən tutub saxlamaq olmaz. Müştəri xidmətinə zəng vurmaq.

1. Bişirmə sobasının qapısını yerinə asarkən diqqət edin ki, hər iki şarnir dəlik istiqamətində aparılsın.

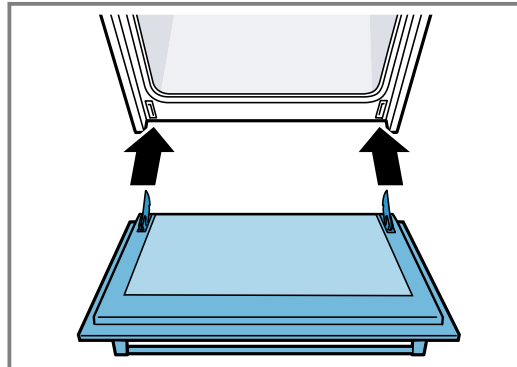

2. Şarnirdəki yarıqlar hər iki tərəfdən yerinə oturmaldırlar.

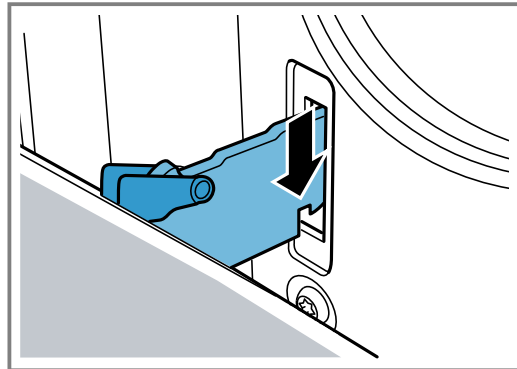

3. Hər iki kilid dəstəyini yenidən qatlayaraq bağlamalı.

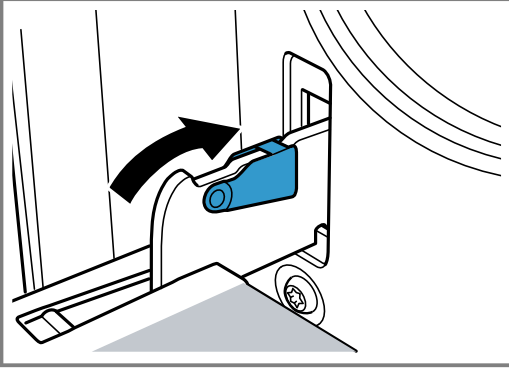

4. Cihaz qapısını bağlayın.

## 15.4 Əlavə qapı təhlükəsizliyi

Bişirmə sobasının qapıları ilə təması önləyən əlavə qoruyucu qurğular da mövcuddur. Əgər uşaqlar bişirmə sobasına yaxın məsafədə dayanarlarsa, həmin qoruyucu qurğuları taxaraq quraşdırmalı. Siz həmin xüsusi aksesuarı 11023590 müştəri xidməti vasitəsilə əldə edə bilərsiniz.

### ⚠ XƏBƏRDARLIQ – Yanma təhlükəsi!

Daha uzun bişirmə vaxtlarında soba qapısı çox qaynar ola bilər.

- ▶ Bişirmə sobası çalışdığı zaman kiçik uşaqlara nəzarət edin.

## 16 Üst örtük

Təmizləmək üçün yuxarı örtüyü kənarlaşdırmaq.

### 16.1 Üst örtüyü çıxarıb götürmək

#### ⚠ XƏBƏRDARLIQ – Yaralanma riski!

Cızılmış üst şüşə örtüyü sına və parçalana bilər.

- ▶ Heç bir şüşə ərşin və iti və ya aşındırıcı təmizləyici vasitədən istifadə etmək olmaz.

**Tələb:** Üst örtüyü açmazdan öncə müvafiq olaraq çalxalanıb dağılmış axıntını bir dəsmalla kənarlaşdırmalı.

1. Örtüyü hər iki əllə kənarlardan möhkəm tutaraq yuxarıya doğru çəkmək lazımdır.

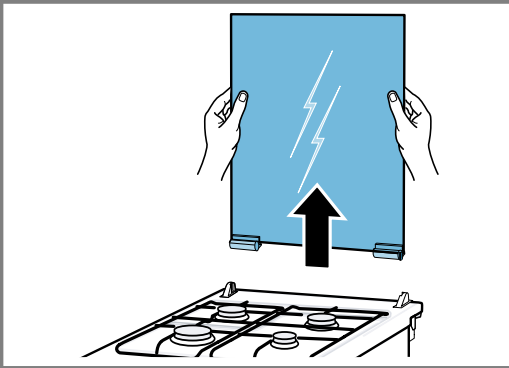

2. Təmizlik üçün bir şüşə təmizləyicisindən istifadə etmək lazımdır.

**Qeyd:** Əgər örtüyün şarniri boşalarsa, onun üstündəki hərfe diqqət yetirmək lazımdır.

R hərflə şarnir sağ, L hərflə şarniri isə sol tərəfə montaj etməli.

### 16.2 Örtüksüz quraşdırmaq

- ▶ Təmizlədikdən sonra yuxarı örtüyü əks ardıcılıqla qurun.

**Qeyd:** Bişirmə yerləri soyuduqda, öncə üst örtüyü bağlamalı.

## 17 Pozuntuları aradan qaldırmaq

Cihazınızdakı xırda xətalari özünüz aradan qaldıra bilərsiniz. Müştəri xidməti ilə əlaqə yaratmadan öncə problemlərin həlli haqqında məlumatdan istifadə edin. Bununla lazımsız xərclərin qarşısını ala bilərsiniz.

#### ⚠ XƏBƏRDARLIQ – Yaralanma riski!

Qeyri-peşəkar təmir etdirmək təhlükəlidir.

- ▶ Yalnız təlim keçmiş mütəxəssislər cihaz üzərində təmir işləri yerinə yetirə bilərlər.
- ▶ Əgər cihaz defektlidirsə, müştəri xidmətinə zəng vurun.

→ "Müştəri xidməti", Səhifə 27



#### ⚠ XƏBƏRDARLIQ – Elektrik şoku riski!

Qeyri-peşəkar təmir etdirmək təhlükəlidir.

- ▶ Cihazda yalnız bunun üçün təlim görmüş heyət təmir işləri apara bilər.
- ▶ Cihazınızın təmirində yalnız orijinal ehtiyat hissələrindən istifadə oluna bilər.
- ▶ Bu cihazın elektrik naqili zədələnmiş olarsa, istehsalçı, xidmət bölməsinin nümayəndəsi və ya başqa ixtisaslı mütəxəssis onu dəyişməlidir.



## 17.1 Funksiya xətaləri

Xəta	Səbəb və aradan qaldırma
Cihaz işləmir.	Şəbəkəyə qoşulma xəttinin şəbəkə ştekeri taxılmayıb. ▶ Cihazı cərəyan şəbəkəsinə qoşun. Qoruyucu qutudakı qoruyucu avtomat söndürüb. ▶ Qoruyucu qutusundakı qoruyucunu yoxlayın. Cərəyan təchizatı kəsilib. ▶ Otaq işıqlandırılmasının və digər cihazların çalışıb-çalışmadığını yoxlayın.
Ekran vaxt yanıb-sönür.	Cərəyan təchizatı kəsilib. ▶ Saati təkrar qurmaq. → "Saati qurun", Səhifə 18
Çoxfunksiyalı lampanın düyməni sıxdıqdan sonra displeydə <i>S R F E</i> yanır və cihazı qurmaq olmur.	Uşaq kilidi aktiv edilib. ▶ Uşaq qorunma rejimini  ilə deaktivləşdirmək. → "Uşaqlardan mühafizə rejimi", Səhifə 19
Displeydə <i>E</i> ilə bir mesaj görünür, məs., <i>E05-32</i> .	Elektronika xətası 1.  sıxmaq. - Müvafiq olaraq vaxtı təkrar qurun. ✓ Əgər xəta bir dəfə olubsa, xəta mesajı sönür. 2. Əgər xəta təkrar görünərsə, müştəri xidmətinə zəng vurmaq. Dəqiq xəta mesajını və cihazınızın E-nömrəsini tam şəkildə bildirmək. → "Müştəri xidməti", Səhifə 27
Mətbəxdən qaz iyi gəlir.	Qaz balonunun birləşməsi kip deyil. 1. Otağı havalandırmaq. 2. Qaz balonunun birləşməsini yoxlamaq. Cihaza gedən qaz xətti kip deyil. 1. Otağı havalandırmaq. 2. Qaz təchizatçısına zəng vurmaq.
Forsunka alışmır.	Cərəyan təchizatı kəsilib. ▶ Forsunkanı qaz alışdırıcısı, yaxud kibritlə yandırmaq. Forsunkanın hissələri yanlış mövqeləndirilib. 1. Forsunkanın hissələrini dəqiqliklə və düz yerləşdirmək. 2. Fiksajlayıcı dillərin dəliklərə ilişib oturduğundan əmin olmalı. Forsunkanın hissələri yaşdır. ▶ Forsunkanın hissələrini diqqətlə qurutmaq. Alışdırma şamları ilə forsunka arasında qida qalıqları və ya kirlər var. ▶ Alışdırma şamları ilə forsunka arasındakı boşluğu təmizləməli. Qaz xəttinin təhlükəsizlik ventili bağlıdır. ▶ Qaz xəttinin təhlükəsizlik ventili açmalı. Qaz balonu boşdur. ▶ Qaz balonunu dəyişməli. İlk birləşdirmədən və ya balonu dəyişdikdən sonra qaz xəttində hava vardır. 1. İdarəetmə qulpu 0 - a fırlatmaq. 2. Forsunkanı təkrar alışdırmaq. 3. Ehtiyac olarsa, alışdırmanı dəfələrlə təkrarlamaq.
Forsunka alışmadan sonra dərhal sönür.	İdarəetmə qulpu yetərli müddət sıxılı saxlanılmayıb. 1. Alışdıqdan sonra bir-neçə saniyə ərzində idarəetmə qulpu sıxılı saxlamalı. 2. İdarəetmə qulpu bərk sıxmaq. Forsunkadakı dəliklər kirlənib. ▶ Forsunkadakı dəlikləri təmizləyib qurutmalı.
Forsunka alovu bərabər ölçülü deyil.	Forsunkanın hissələri yanlış mövqeləndirilib. 1. Forsunkanın hissələrini dəqiqliklə və düz yerləşdirmək. 2. Fiksajlayıcı dillərin dəliklərə ilişib oturduğundan əmin olmalı.

Xəta	Səbəb və aradan qaldırma
Forsunka alovu bərabər ölçülü deyil.	Forsunkadakı dəliklər kirlənib. ▶ Forsunkadakı dəlikləri təmizləyib qurutmal.
Çalışma zamanı forsunka alovu sönür.	Qaz balonu boşdur. ▶ Qaz balonunu dəyişməli.

## 17.2 Bişirmə sobasının lampasını dəyişmək

Əgər bişirmə kamerasında işıqlandırma xarab olubsa, bişirmə sobasının lampasını dəyişin.

**Qeyd:** 25 vattlıq istiliyə davamlı lampaları, müştəri xidməti və ya ixtisaslaşmış dükandan əldə edə bilərsiniz. Yalnız bu lampalardan istifadə edin.

### ⚠ XƏBƏRDARLIQ – Yanma təhlükəsi!

İstifadə müddətində cihaz və onun toxuna bilən hissələri qaynar olur.

- ▶ Qaynar elementlərlə təmasdan qaçınmaq üçün ehtiyatlı olmaq xahiş olunur.
- ▶ 8 yaşdan kiçik olan gənc uşaqları uzaq tutmaq lazımdır.

### ⚠ XƏBƏRDARLIQ – Elektrik şoku riski!

Lampanı dəyişdirərkən lampa tutacağıнын kontaktları gərginlik altında olur.

- ▶ Mümkün cərəyan vurmasından qaçınmaq üçün, lampanı dəyişməzdən öncə cihazın sönülü olduğundan əmin olmalı.
- ▶ Əlavə olaraq şəbəkə ştekerini çəkmək və ya qoruyucu qutusundakı qoruyucunu söndürmək.

### Tələblər

- Cihaz cərəyan şəbəkəsindən ayrılıb.
- Bişirmə kamerası soyudulub.
- Dəyişmək üçün yeni lampa mövcuddur.

1. Zədələrin qarşısını almaq üçün bişirmə kamerasına bir qab dəsmalı qoymaq.
2. Şüşə örtüyü sola çölə tərəf fırlatmaq.
3. Bişirmə sobasının lampasını sökmək.

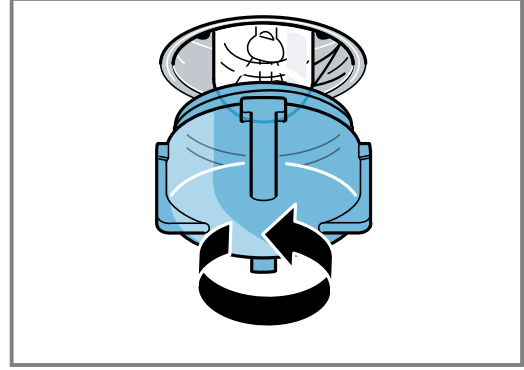

4. Bişirmə sobasının lampasını eyni lampa tipi ilə əvəz etmək.
5. Şüşə örtüyü vintləmək.
6. Qab dəsmalını bişirmə kamerasından götürmək.
7. Cihazı cərəyan şəbəkəsinə qoşmaq.

## 17.3 Şüşə örtük

Zədələnmiş şüşə örtüyü dərhal dəyişməli.

Müvafiq şüşə örtüyünü müştəri xidmətində əldə edə bilərsiniz.

Cihazınızın E nömrəsini və FD nömrəsini daxil edin.

# 18 Daşınma və utilizasiya

Buradan Siz, cihazınızı daşınma üçün necə hazırlayacağınızı öyrənəcəksiniz. Bundan başqa Siz, köhnə cihazları necə utilizasiya edəcəyinizi öyrənəcəksiniz.

## 18.1 Köhnə cihazın utilizasiyası

Ətraf mühit üçün zişansız utilizasiya ilə qiymətli xammallar təkrar istifadə oluna bilər.

1. Şəbəkə bağlantısının şəbəkə ştepselini çəkin.
2. Şəbəkə naqilini kəsin.
3. Cihazı ətraf-mühitə uyğun şəkildə utilizasiya etməli. Cari utilizasiya yolları haqqında məlumatları rəsmi dilerinizdən, eləcə də icma və ya şəhər administrasiyasından əldə edə bilərsiniz.



Bu avadanlıq elektrik və elektron avadanlıqlar üzrə 2012/19/EU Avropa Direktivinə (tullantıların elektrik və elektron avadanlıq – WEEE) uyğun olaraq xarakterizə olunur. Direktiv Avropa Birliyi üzrə köhnə cihazların geri toplanması və təkrar istifadəsi üçün çərçivəni müəyyən edir.

## 18.2 Cihazı daşımaq

Cihazın orijinal qablaşdırmasını saxlayın. Cihazı yalnız orijinal qablaşdırmasında daşıyın. Qablaşdırmanın üstündəki daşıma oxlarına diqqət edin.

1. Cihazın içində və üstündə olan bütün hərəkətli hissələri elə yapışdırıcı bantla bərkitmək lazımdır ki, iz buraxmadan kənarlaşdırıla bilsinlər.
2. Cihazın zədələnməsinin qarşısını almaq üçün, bişirmə siniləri kimi bütün aksesuar hissələri kənarlardan nazik bir kağız kartonla müvafiq rəflərə yerləşdirmək lazımdır.
3. Şüşə qapının içəri tərəfində bir birinə dəymənin qarşısını almaq üçün, ön və arxa tərəfin arasına kağız karton ya ona oxşar bir şey qoymaq lazımdır.
4. Qapını və əgər varsa, üst örtüyü yapışdırıcı bir bantla cihazın yanlarından bərkitməli.

### Orijinal qablaşdırma mövcud olmazsa

1. Daşınma zamanı mümkün zədələnmələrdən qorumaq üçün cihazı qoruyucu qablaşdırmaya qoymaq lazımdır.
2. Cihazı dik vəziyyətdə daşımalı.

3. Cihazı qapı dəstəyindən yaxud arxa tərəfdəki bağlantı hissələrindən tutmaq olmaz, çünki onlar zədələne bilər.

4. Cihazın üstünə heç bir ağır əşya qoymaq olmaz.

## 19 Müştəri xidməti

Ölkənizdə olan zəmanət müddəti və zəmanət şərtlərinə dair ətraflı məlumatı müştəri xidmətimizdən, dilerinizən və ya veb sahifəmizdən əldə edə bilərsiniz.

Müştəri xidməti ilə əlaqə saxlayan zaman cihazın istehsal nömrəsinə (E-Nr.) və hazırlanma nömrəsinə (FD-Nr.) ehtiyacınız olacaq.

Müştəri xidmətinin əlaqə məlumatı əlavə olunmuş Müştəri Xidmətləri jurnalında və ya veb saytımızda əldə bilərsiniz.

Bu məhsulda enerji səmərəliliyi G sinifinə aid işıqlandırma mənbələri var.

### 19.1 Artikel nömrəsi (E-Nr.) və zavod seriya nömrəsi (FD-Nr.)

Cihazın istehsal nömrəsinə (E-Nr.) və hazırlanma nömrəsinə (FD-Nr.) cihazın növ tablosundan əldə edə bilərsiniz.

Cihazın qapısını açanda nömrə ilə olan tabeli görəcəksiniz.

Cihazınızın məlumatlarını və müştəri xidmətinin telefon nömrəsinə tez bir zamanda tapmaq üçün qeyd edə bilərsiniz.

## 20 Belə nail olunur

Müxtəlif xörəklər üçün buradan uyğun parametrləri, həmçinin ən yaxşı aksesuar və qabı tapa bilərsiniz. Tövsiyələr cihazınıza optimal şəkildə uyğunlaşdırılıb.

### 20.1 Ardıcılıq belə olmalıdır

#### Qeyd:

Cihazı ilk dəfə istifadə edirsinizsə, aşağıdakı mühüm məlumatlara diqqət yetirin:

- → "Təhlükəsizlik", Səhifə 2
- → "Enerjiyə qənaət etmək", Səhifə 8
- → "Əşyaya zərər verməmək", Səhifə 6

1. Xörəklərə dair ümumi baxış bölməsindən uyğun bir xörək seçmək.

**Qeyd:** Əgər hazırlamaq istədiyiniz xörəyi, yaxud da icra etmək istədiyiniz tətbiqi dəqiq tapmasanız, oxşar bir yeməyə orientasiya edin.

2. Aksesuarı bişirmə kamerasından götürmək.

3. Müvafiq qab və aksesuarı seçmək.

Parametr tövsiyələrində verilmiş qab və aksesuardan istifadə edin.

4. Yalnız resept və ya parametr tövsiyələri bunu göstərirdiyi zaman cihazı öncədən qızdırmalı.

5. Cihazı parametr tövsiyəsinə uyğun olaraq qurmaq.

6. **⚠ XƏBƏRDARLIQ – Qızdırma riski!**

Cihazın qapısını açarkən qaynar buxar xaric ola bilər. Temperaturdan asılı olaraq buxar gözə görünür.

- ▶ Cihaz qapısını etiyatnan açmalı.
- ▶ Uşaqlardan uzaq tutmaq.

Yemək hazır olduqda cihazı söndürmək.

### 20.2 Kondensat əmələ gəlməsi

Buradan Siz, kondensatın necə yaranmasını, zərərlərin və kondensatın əmələ gəlməsinin qarşısını necə ala biləcəyinizi öyrənəcəksiniz.

Əgər bişirmə kamerasında ərzaq hazırlayırsınızsa, bişirmə kamerasında çoxlu su buxarı yarana bilər.

Cihazınızın enerjiyə çox qənaətcil olduğundan, çalışma zamanı kənara yalnız az miqdar istilik çıxır. Cihazın daxili və çöl hissəsi arasındakı temperatur fərqləri səbəbi ilə

cihaz qapısına, idarəetmə paneli və ya qonşuluqdakı mebel üzlüklərinə kondensasiya suyu çöküb yığıla bilər. Kondensasiya suyunun yığılması normal, fiziki şərtlərlə əlaqəli təzahürdür.

Zərərlərin qarşısını almaq üçün, kondensasiya suyunu silib aparın.

Cihazı öncədən qızdırsanız, kondensat əmələ gəlməsinin qarşısını ala bilərsiniz.

### 20.3 Hazırlamaya dair göstərişlər

Xörəkləri hazırlayarkən bu məlumatlara diqqət yetirin.

- Temperatur və vaxt saydan və reseptdən asılıdır. Bunun üçün parametr sahələri göstərilib. İlk öncə daha aşağı bir qiymət seçin.
- Parametr qiymətləri xörəklərin daxil edilməsi üçün uyğundur. Aksesuarı əvvəlcə, ön qızdırmadan sonra bişirmə kamerasına daxil edin.
- Lazım olmayan aksesuarı qaynatma yerindən götürün.
- Aksesuarı düzgün şəkildə daxil etməyə diqqət yetirin.

### İstinad qazı

Uyğun olmayan qaz qarışıqları bişirmə performansına mənfi təsir göstərə bilər.

**Qeyd:** Cihaz normalarda verilmiş çıxış qazına müvafiq olaraq istehsal olunub. Əgər Siz verilmiş qaz qarışığı və qaz təzyiqinə uyğun gəlməyən qazdan istifadə edilməzsə, bişirmə və istilik gücü bu halda arzu olunan nəticəni verməyə bilər.

Qazın işarəsi	Qaz qarışığı % ilə
G20	CH <sub>4</sub> =100
G25	CH <sub>4</sub> =86, N <sub>2</sub> =14
G30	n-C <sub>4</sub> H <sub>10</sub> =50, i-C <sub>4</sub> H <sub>10</sub> =50

### 20.4 Yüngül bişirmək

Bişirərkən verilmiş daxiletmə hündürlüklərindən istifadə edin.

Qazın alt forsunkadan yanması ilə istilik sobada paylanır.  
Bu səbəbdən də ərzaqların dib səthləri daha yaxşı bişir.

## Qurulmaya dair tövsiyələr

### Alt qaz forsunkası üçün yemək seçimi

Yemək	Aksesuar / Qab	Daxil etmə hündürlüyü	Temperatur °C ilə / qril səviyyəsi	Müddət, dəqiqələr
Qarıxdırma xəmidən keks	Ortası boş, yumuru keks forması	3	180	60-80
Biskvit tort	Açılan bişirmə forması Ø 26 sm	2	180	60-80
Rəvani (Şəkər siroplu mannılı keks)	Soba yeməyi forması	3	180	60-80
Əriştəli soba yeməyi	Soba yeməyi forması	2	190	60-80
Kartoflu qraten, çiy tərkib hissələri, 4 sm hündürlükdə	Soba yeməyi forması	2	180	60-80
Tərəvəzli terrin	Qapaqlı gil qazan	2	220	80-100
Kiçik piroq	Universal tava və ya Bişirmə sinisi	4	170	60-80
Keks	Universal tava və ya Bişirmə sinisi	3	180	30-50
Sesam həlqəsi	Universal tava və ya Bişirmə sinisi	4	190	50-70
Yarpaq xəmirli bişinti	Universal tava və ya Bişirmə sinisi	4	180	40-60
Yufka xəmiri ilə paştet	Universal tava və ya Bişirmə sinisi	3	190	50-70
Maya xəmiri bişinti	Universal tava və ya Bişirmə sinisi	4	170	60-80
Pizza	Universal tava və ya Bişirmə sinisi	3	190	40-60

## 20.5 Qızartmaq və qovurmaq

Parametr qiymətləri soyuducu temperaturu doldurulmamış, qızartmaya hazır toyuq, ət yaxud balığın soyuq bişirmə kamerasına daxil edilməsi üçün uygundur.

- Quş ətini, ət və balığı verilmiş vaxtın təq. 1/2 ilə 2/3 hissəsindən sonra çevirin.
- Əgər siz quş ətini çevirirsinizsə, diqqət edin ki, öncə döş tərəfi yaxud dəri tərəfi altda olsun.
- Qril tikələrini bir qril kəlbətini ilə çevirin. Əgər ətə bir çəngəllə batırırsanız, o şirəsini itirərək quru olacaq.
- Steykləri qril etdikdən sonra duzlayın. Duz ətini suyunu çəkir.

## Dəmir torun üstündə qızartma və qril etmə

Dəmir torun üstündə qızartma və qril etmə, xüsusi olaraq böyük quş ətini və ya eyni zamanda daha çox tikələr üçün uygundur.

- Qızardılmalı məhsulun ölçü və növünə görə universal tavaya 1/2 litr su əlavə etmək. Tutulmuş qızartma suyundan bir sous hazırlaya bilərsiniz. Bundan başqa daha az tüstü yaranır və bişirmə kamerası daha az kirlənir.
- Qril edərkən cihaz qapısını bağlı saxlamaq. Əsla qapı açıq vəziyyətdə qril etmək olmaz.
- Qril edilməli məhsulu dəmir torun üstünə qoyun. Əlavə olaraq universal tavanı yan hissə ilə cihaz qapısına olan mailliklə ən azı bir hündürlük səviyyəsi alta daxil edin. Beləcə damcılayan şit yağ tutur.

## Qurulmaya dair tövsiyələr

### Elektro-qril üçün yemək seçimi

Yemək	Aksesuar / Qab	Daxil etmə hündürlüyü	Temperatur °C ilə / qril səviyyəsi	Müddət, dəqiqələr
Steyk, 2 sm qalın, 6 ədəd	Dəmir tor	4	260-270	25-35 <sup>1</sup>
Steyk, 2 sm qalın, 6 ədəd	Dəmir tor	4	260-270	25-35 <sup>1</sup>
Grill edilmiş kolbasalar	Dəmir tor	4	260-270	15-25 <sup>1</sup>
Toyuq budu, 4 ədəd	Dəmir tor	4	260-270	25-35 <sup>1</sup>
Balıq, bütöv, qril olunmuş, 1 kq	Dəmir tor	4	260-270	20-30 <sup>1</sup>
Balıq filesi/ Balıq kotleti, qril olunmuş	Dəmir tor	4	260-270	20-30 <sup>1</sup>
Tost qonurlaşdırmaq, 9 ədəd	Dəmir tor	4	260-270	3-5
Üzəri örtüklü tost, 9 ədəd	Dəmir tor	4	260-270	5-7

<sup>1</sup> Universal tavanı dəmir torun üstünə itələmək.

## 20.6 Qatıq

Cihazınızla qatığı özünüz düzəldə bilərsiniz.

### Qatıq düzəltmək

1. Aksesuar və yeməyi tutan barmaqlığı bişirmə kamerasından çıxarın.
2. 3,5 %-li 1 litr südü bişirmə panelində 90 °C qızdırmaq və 40 °C-yə qədər soyumağa buraxmaq. Paket südünü sadəcə 40 °C qədər isitmək.

3. 30 qr qatığı süddə qarışdırmaq.
4. Kütləni kiçik qablara doldurmaq, məs. qapaqlı kiçik bankalara.
5. Bankaları bir selofanla örtmək, məs. təzə saxlama selofanı.
6. Qabları bişirmə kamerasının dib səthinə qoymaq.
7. Çoxfunksiyalı işıq düyməsini sıxmaq.
8. Hazırladıqdan sonra qatığı soyuducuda dincə qoymaq.

## Qurulmaya dair tövsiyələr

### Qatıq

Yemək	Aksesuar / Qab	Daxil etmə hündürlüyü	Qızdırma növü / funksiya	Temperatur °C ilə	Müddət, dəqiqələr
Qatıq	Fincan/ şüşə	Bişirmə kamerasının dib səthi	☼	-	4-5 saat

## 20.7 Akrilamidsiz hazırlama üçün tövsiyələr

Akrilamid sağlamlıq üçün zərərli olub, Siz taxıl məhsulları və kartof məhsullarını çox yüksək istilikdə hazırladıqda əmələ gəlir.

Yemək	Tövsiyyə
Ümumi	<ul style="list-style-type: none"> <li>■ Hazır bişmə vaxtlarını mümkün qədər qısa tutmaq.</li> <li>■ Xörəkləri qızılı sarı rəngdə və çox da tünd olmayacaq qədər qonurlaşdırmaq.</li> <li>■ Bişirilməli böyük, qalın məhsulu çevirmək. Bunun tərkibində daha az akrilamid var.</li> </ul>
Bişirmə sobası kartof-fri	<ul style="list-style-type: none"> <li>■ Kartof-frini sinidə bərabər ölçüdə və bir qatda paylaşdırmaq.</li> <li>■ Ən azı sınıyə 400 qr qoyun ki, kartofel fri qurumasın.</li> </ul>

# 21 Montaj təlimatı

Montaj təlimatı qaz birləşməsi və digər qaz növünə keçid montaj vahidi üçün təlimatları ehtiva edir.

**Qeyd:** Yalnız müştəri xidməti üçün.



### **⚠ 21.1 Ümumi məlumatlar**

**Cihazınızın digər qaz növünə keçirilməsi yalnız ixtisaslı heyət tərəfindən və müvafiq təlimat əsasında aparıla bilər.**

**Yanlış birləşdirmə və yanlış parametrlər cihazın zədələnməsinə səbəb ola bilər. Cihaz istehsalçısı yanlış birləşdirmə və yanlış quraşdırmaya görə heç bir məsuliyyət daşımır.**

- Kəsik yaralanmalarının qarşısını almaq üçün qoruyucu əlcəklərdən istifadə etməli. Əl altında olan hissələr iti kənarlı ola bilər.
- Cihazı bir dekor qapının, yaxud da bir mebel qapısının arxasına qoymaq olmaz. Aşırı qızma səbəbi ilə təhlükə vardır.
- Cihazı əsla qayıq və ya nəqliyyat vasitələrinə quraşdıraraq yerləşdirmək olmaz.
- Simvol və tip lövhəsinə dəqiq diqqət yetirməli. Əgər ölkəniz üçün simvol mövcud deyilsə, o zaman parametrlərdən ölkənizin texniki direktivlərinə riayət edin.
- Cihazı yerləşdirməzdən öncə, yerli qaz təchizət şəbəkəsinin qaz növü və qaz təzyiqi barədə soruşub öyrənin. Cihazı istifadə etməzdən öncə, parametrlərin düzgün qurulduğundan əmin olmalı.
- Yerli və milli qayda və müddəalara diqqət yetirməli.
- Cihazın parametrinə dair təlimatları cihazınızın arxa tərəfindəki tip lövhəsindən tapa bilərsiniz. Fabrikdə qurulmuş qaz növü ulduz işarəsi ilə (\*) qeyd edilib.
- Cihazın digər qaz növünə keçirilməsindən sonra qurulmuş qaz növünü tip lövhəsində işarələməli.
  - Bunun üçün digər qaz növünə keçid etiketindən istifadə etməli.
  - Etiketdə qaz növünün işarəsi (\*) ilə aparılır.
  - Üstündə digər qaz növünə keçidin (\*) ilə işarələndiyi etiketi, tip lövhəsində bunun üçün nəzərdə tutulmuş yerə yapışdırmalı.
- Cihazda edilmiş dəyişikliklər və birləşmə növü cihazın normal və təhlükəsiz çalışması üçün mühüm rol oynayır.
- Hər növ işin aparılmasından öncə, elektrik girişi və qaz girişini müvəqqəti kəsmək.

- Qaz birləşməsində aparılan işlərdən sonra birləşmənin kipliyini yoxlamalı. Manipulyasiya edilmiş qaz birləşməsində yaranan qaz sızıntısına görə istehsalçı heç bir məsuliyyət daşımır.

### **⚠ XƏBƏRDARLIQ – Partlama riski!**

Qaz sızması yarana bilər. Əgər qaz birləşməsini icra etdikdən sonra cihazı hərəkət etdirsəniz, qaz sızması yarana bilər.

- ▶ Qaz birləşməsindən sonra cihazı hərəkət etdirmək olmaz.
- ▶ Cihazı hərəkət etdirsəniz, birləşmələrin kipliyini yoxlamalı.

### **DIQQƏT!**

Cihazı qaz borusundan (kollektordan) tutaraq hərəkət etdirmək olmaz. Qaz borusunda yaranan zədələr qaz sızıntısına səbəb ola bilər. Qaz borusu cihazın çəkisinə dözmək üçün konstruksiya edilməyib.

- ▶ Cihazı qaz borusundan tutaraq hərəkət etdirmək olmaz.

### **21.2 Cihaza dair məlumatlar**

Qaz növü və qaz təzyiqi üçün parametrləri, o cümlədən qaz keçirilməsin əsasən qaz növü/qaz təzyiqi üçün etibarlı parametrləri cədvələ daxil edin.

E-Nr.	FD
Telefon nömrəsi müştəri xidməti	
Qaz növü / qaz təzyiqi Verilənləri tip lövhəsindən tapa bilərsiniz.	
Qaz növü / qaz təzyiqi Digər qaz növünə keçid etdikdən sonra verilənlər	

### **21.3 Qaz bağlantısı tərəfini seçmək**

Bəzi cihazların qaz birləşməsini sağda, yaxud solda icra edə bilərsiniz. Lazım gələrsə, birləşmə tərəfini dəyişə bilərsiniz.

#### **Tələblər**

- Əsas qaz xəttini bağlamaq.
  - İstifadə olunmayan tərəfdə qaz birləşmə ştuserini bir tıxac stoperi ilə örtüb bağlamaq.
1. Tıxac stoperine yeni kipkəci oturtmaq. Kipkəcin düzgün oturmasına diqqət etməli.

2. **Qeyd:** Cihazı birləşdirərkən bir dinamometrik açardan istifadə etməli.

Cihazdakı qaz birləşmə ştuserini **22-lik bir açarla tutaraq saxlayıb** 24-lük açarla birləşmə ştuserinə oturtmalı.

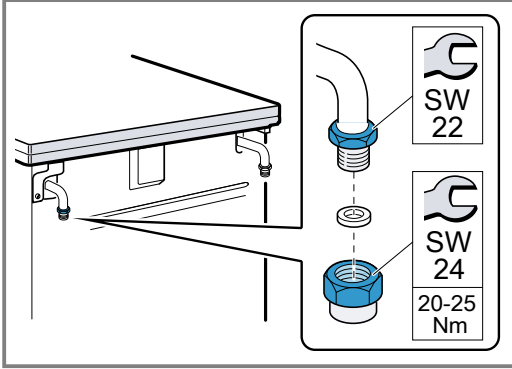

3. Birləşmə tərəfini dəyişdikdən sonra bir kiplik yoxlaması aparmaq. Digər məlumatları "Kiplik və funksiya yoxlaması" → *Səhifə 36* fəslindən tapa bilərsiniz.

## 21.4 Qaz birləşməsi

Digər təlimatlar yalnız cihaz, tip lövhəsində göstərilmiş ölkələrdə quraşdırılaraq yerləşdirildikdə keçərlidir. Əgər cihaz, tip lövhəsində göstərilməmiş bir ölkədə yerləşdirilərək istifadə olunarsa, o zaman cihazın birləşdirmə şərtləri üçün həmin ölkə ilə əlaqəli zəruri məlumatları ehtiva etdiyi quraşdırma və montaj təlimatını da əlavə etməli.

**Qeyd:** Cihazı birləşdirərkən bir dinamometrik açardan istifadə etməli.

### Təbii qaz birləşməsi (NG)

Əgər Siz təbii qazdan (NG) istifadə edirsinizsə, qaz birləşməsi bir qaz borusu, yaxud da hər iki tərəfdən yiv birləşməli təhlükəsizlik şlanqı vasitəsilə aparmaq lazımdır.

#### Birləşmə tipləri:

- \*G $\frac{1}{2}$ : EN ISO 228 G $\frac{1}{2}$  (TS EN ISO 228 G $\frac{1}{2}$ )
- \*R $\frac{1}{2}$ : EN 10226 R $\frac{1}{2}$  (TS 61-210 EN 10226 R $\frac{1}{2}$ )

### ⚠ XƏBƏRDARLIQ – Partlama riski!

Bir qaz sızıntısı zədələnmiş birləşmə ştuseri səbəbi ilə yarana bilər.

- ▶ Qaz boru və ya təhlükəsizlik şlanqının birləşməsi zamanı cihazdakı qaz birləşmə ştuserini əsla 22-lik açarla burub bərkitmək olmaz. Birləşmə ştuseri zədələnmə bilər.

### EN ISO 228 -1 G $\frac{1}{2}$ (TS EN ISO 228 -1 G $\frac{1}{2}$ )-ə əsasən birləşmə

1. Yeni kippəci birləşmə detalına oturtmalı. Kippəcin düzgün oturmasına diqqət etməli.

2. Qaz birləşmələri cihazda **22-lik açarla bərkidilir** və birləşmə hissəsi 24-lük açarla birləşməyə taxılır.

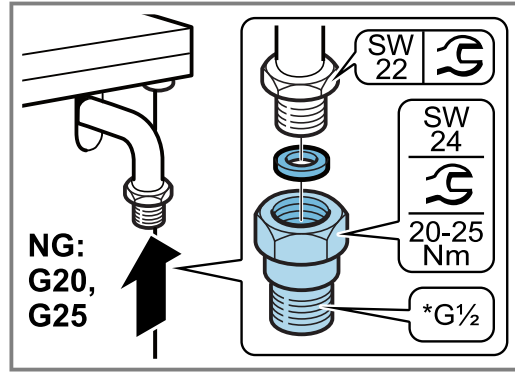

3. Yeni kippəci qaz borusuna, yaxud da təhlükəsizlik qaz şlanqına oturtmalı. Kippəcin düzgün oturmasına diqqət etməli.
4. Qaz birləşmələri cihazda **24-lük açarla bərkidilir** və qaz borusunun və ya təhlükəsizlik şlanqının birləşmə hissəsi 24-lük açarla birləşməyə taxılır.

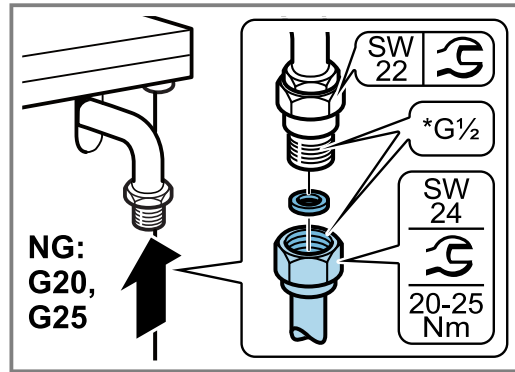

5. Qaz birləşməsinin bağlayıcı mexanizmini açmaq. Kiplik yoxlamasını → *Səhifə 36* icra etmək.

### EN 10226 -1 R $\frac{1}{2}$ (TS 61-210 EN 10226 -1 R $\frac{1}{2}$ )-ə əsasən birləşmə

1. Yeni kippəci birləşmə detalına oturtmalı. Kippəcin düzgün oturmasına diqqət etməli.
2. Qaz birləşmələri cihazda **22-lik açarla bərkidilir** və birləşmə hissəsi 24-lük açarla birləşməyə taxılır.

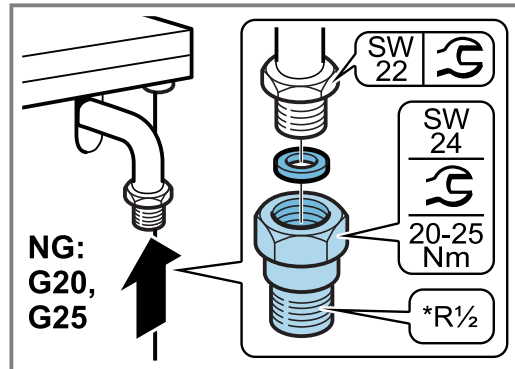

3. Qaz birləşmələri cihazda **24-lük açarla bərkidilir** və qaz borusunun və ya təhlükəsizlik şlanqının birləşmə hissəsi 24-lük açarla birləşməyə taxılır.

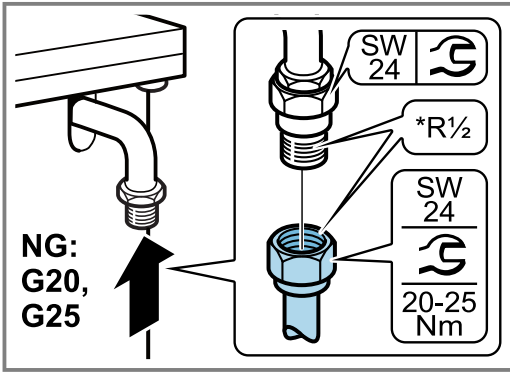

4. Qaz birləşməsinin bağlayıcı mexanizmini açmaq. Kiplik yoxlamasını → *Səhifə 36* icra etmək.

### Maye qaz birləşməsi (LPG)

Əgər maye qazdan (LPG) istifadə edirsinizsə, qaz birləşməsinə bir qaz şlanqı və ya sabit bir birləşmə ilə aparmalı.

Ölkəyə məxsus direktivlərə diqqət yetirməli. Əgər bir qaz şlanqından istifadə edirsinizsə, aşağıdakılara diqqət yetirin:

- 8 və ya 10 mm diametrik bir təhlükəsizlik şlanqı, yaxud da plastmas şlanqdan istifadə etməli.
- Qaz birləşməsindəki şlanqı, məs., bir şlanq xamutu kimi, istifadəsinə icazə verilən birləşdirici bir mexanizmlə bərkitmək.
- Şlanq qısa və tam kip olmalıdır. Şlanqın uzunluğu maksimum 1,5 metr olmalıdır. Qüvvədə olan direktivlərə diqqət edin.
- Qaz şlanqını ildə bir dəfə yeniləməli.

### Qaz şlanqı ilə birləşmə

1. Yeni kipləyi birləşmə detalına oturtmalı. Kipləyin düzgün oturmasına diqqət etməli.
2. Qaz birləşmələri cihazda **22-lik açarla bərkidilir** və birləşmə hissəsi 24-lük açarla birləşməyə taxılır.

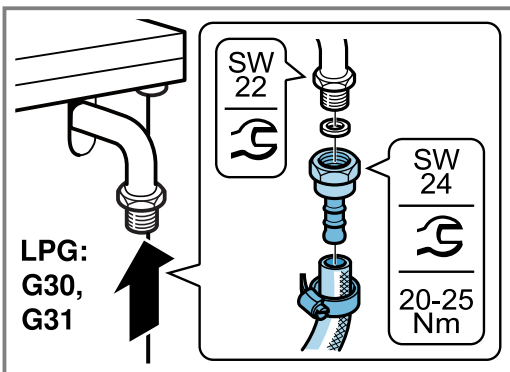

3. Təhlükəsiz qaz şlanqını yerləşdirərək onu, vint bağlantısı və ya qısqaq xamutu ilə möhkəm sıxmalı.

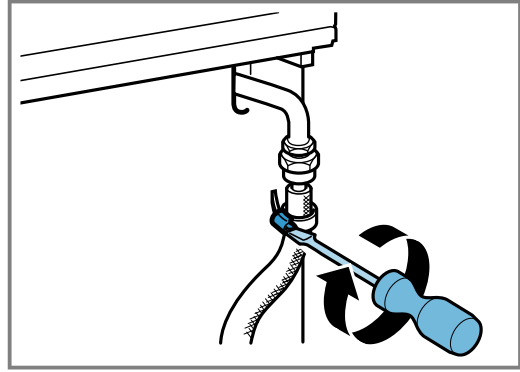

4. Qaz birləşməsinin bağlayıcı mexanizmini açmaq. Kiplik yoxlamasını → *Səhifə 36* icra etmək.

### 21.5 Qaz növünü dəyişmək

Siz, cihaz üçün qurulmuş qaz növünü dəyişdirə bilərsiniz.

**Qeyd:** Cihaz üçün uyğun olan qaz növləri və ona aid olan qaz ucluqları haqqında digər məlumatları "Texniki verilənlər - qaz" → *Səhifə 37* fəslindən əldə edə bilərsiniz. Ucluqların üstündə, onların diametrlərini göstərən rəqəmlər vardır.

#### Qaz növünü dəyişmək

- Qaz birləşmə hissəsini yenisi ilə əvəzləmək.
- Forsunkanın ucluqlarını dəyişdirmək.
- Fabrik tərəfindən qurulmuş qaz parametrindən asılı olaraq, forsunka kranlarının bypass-ucluqlarını dəyişdirmək və ya möhkəm burub sıxmaq.
- Əgər bişirmə sobası forsunkası və qril forsunkası üçün ucluqlar varsa, onları dəyişmək.

#### Digər qaz növünə keçdikdən sonra

- Qaz növünü digər qaz növünə keçdikdən sonra kiplik yoxlamasını aparmalı. Digər məlumatları „Kiplik və funksiya yoxlaması“ → *Səhifə 36* fəslindən tapa bilərsiniz.
- Başqa bir qaz növünə keçdikdən sonra forsunkaların davranışını yoxlamalı. Digər məlumatları „Forsunkaların düzgün davranışını yoxlamaq“ → *Səhifə 37* fəslindən əldə edə bilərsiniz.
- Yeni ayarlanmış qaz növü və yeni qaz təzyiqini cədvəle daxil edin. Digər məlumatları „Cihaza dair məlumatlar“ → *Səhifə 30* fəslindən əldə edə bilərsiniz.

#### DIQQƏT!

Qaz növünü digər qaz növünə keçdikdən sonra qurulmuş qaz növünü işarələməli.

- ▶ Qaz növünü digər qaz növünə keçdikdən sonra, üstündə qaz növü və ulduz formalı məlumat olan etiketi cihazın tip lövhəsində bunun üçün nəzərdə tutulmuş yerə **keçirməli**.

#### Digər qaz növünə keçid üzrə hissələr

Daha sonra, təsvir olunmuş digər qaz növünə keçid üçün Sizə lazım olan hissələr göstərilmişdir.

#### Qeyd:

Cihaz tipindən asılı olaraq, yanında göndərilmiş aksesuar fərqli ola bilər.

- Qaz birləşmə ştuseri qaz növündən və ölkəyə məxsus direktivdən asılı olaraq müxtəlif variasiyalı ola bilər.



- „Texniki verilənlər – qaz“ → *Səhifə 37* cədvəlində düzgün diametri əldə etmək.
- Həmişə yeni bir kippəkədən istifadə edin.
- (\*) Əsla bu hissələr olmadan qaz birləşməsini icra etmək olmaz.

Şərh	
	<b>Baypass-ucluğu</b>
	<b>Forsunka ucluğu</b>
	<b>(*) Kippək</b>
	<b>(*) Təbii qaz üçün birləşmə hissəsi (NG: G20, G25)</b> <ul style="list-style-type: none"> <li>▪ TS 61-210 EN 10226 R<math>\frac{1}{2}</math></li> <li>▪ EN 10226 R<math>\frac{1}{2}</math></li> </ul>
	<b>(*) Təbii qaz üçün birləşmə hissəsi (NG: G20, G25)</b> <ul style="list-style-type: none"> <li>▪ TS EN ISO 228 G<math>\frac{1}{2}</math></li> <li>▪ EN ISO 228 G<math>\frac{1}{2}</math></li> </ul>
	<b>(*) Maye qaz üçün birləşmə ştuseri (LPG: G30, G31)</b>
	<b>Birləşmə detali</b>
	<b>Tıxac stoperi (Bağlayıcı mexanizm hissəsi)</b>

### Soba forsunkasının ucluğunu dəyişmək

1. İdarəetmə qulpundakı bütün düymələri söndürməli.
2. Qaz birləşməsinin bağlanma alətini bağlayın.
3. Qazan dayaq mili barmaqlığını, yaxud qazan dayaq mili dəmir torunu və forsunka hissələrini çıxarıb götürək.
4. Soba forsunkasının ucluğunu tork-qayka açarı 7 ilə sökmək.

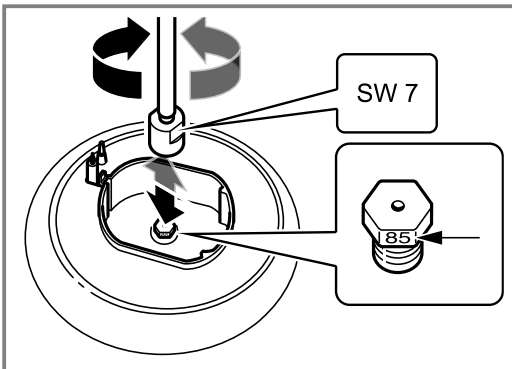

5. Forsunka ucluqlarını cədvəldən axtarıb tapın. Digər məlumatları „Texniki verilənlər - qaz“ → *Səhifə 37* fəslindən əldə edə bilərsiniz.
  - Yeni ucluqları müvafiq brennerə daxil edin.
6. Dəyişdirdikdən sonra ucluqların sızıb-sızmadığını yoxlayın. Digər məlumatları „Kiplik və funksiya yoxlaması“ → *Səhifə 36* fəslindən tapa bilərsiniz.

### Baypass-ucluqları qurmaq və ya dəyişdirmək (kiçik alov mövqeyi)

Baypass-ucluqları vasitəsilə forsunkaların minimal alov hündürlüyünü qura bilərsiniz.

#### Tələblər

- Qazı kəsmə istiqamətini bağlamaq.
  - Cihazı cərəyandan ayırmalı.
1. İdarəetmə qulpundakı bütün düymələri söndürməli.
  2. Düymələri idarəetmə qulpuna kip şəkildə tutaraq bir qədər önə çəkməklə ayrı-ayrı kənarlaşdırmaqlı.

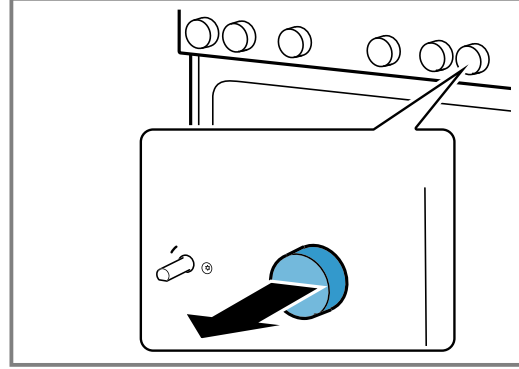

### Təbii qazdan maye qaza keçid

Əgər cihaz göndərilədiyi zaman fabrikin parametridə təbii qaza (NG: G20, G25) qurulmuş və ilk dəfə maye qaza (LPG: G30, G31) keçirilsə:

1. Baypass-ucluqlarına giriş əldə etmək üçün, idarəetmə panelini sökmək. Digər məlumatları „İdarəetmə panelini sökmək“ → *Səhifə 34* fəslindən əldə edə bilərsiniz.
2. Baypass-ucluqlarını dirənənə qədər möhkəm burub sıxmaq.
3. Daha sonra „İdarəetmə panelini quraşdırmaq“ → *Səhifə 35* fəslindəki addımları icra etməli.

### Qaz bişirmə sobası üçün – təbii qazdan maye qaza keçid

Əgər cihaz göndərilədiyi zaman fabrikin parametridə təbii qaza (NG: G20, G25) qurulmuş və ilk dəfə maye qaza (LPG: G30, G31) keçirilsə:

1. Baypass-ucluqlarına forsunka kranının alt hissəsində giriş əldə etmək üçün, idarəetmə panelini sökmək. Digər məlumatları „İdarəetmə panelini sökmək“ → *Səhifə 34* fəslindən əldə edə bilərsiniz.
2. Daha sonra bişirmə sobası forsunkasının baypass-ucluqlarını dirənənə qədər möhkəm burub sıxmaq.
3. Daha sonra „İdarəetmə panelini quraşdırmaq“ → *Səhifə 35* fəslindəki addımları icra etmək lazımdır.

### Maye qazdan təbii qaza keçid

Əgər Siz cihazı maye qazdan (LPG: G30, G31) təbii qaza (NG: G20, G25) keçirmək istəyirsiniz, yaxud da bu keçirməni artıq icra etmiş, indi isə geri qaytarmaq istəyirsinizsə, o zaman:

1. Cihazdakı bütün baypass-ucluqları dəyişmək. Digər məlumatları „İdarəetmə panelini sökmək“ → *Səhifə 34* fəslindən əldə edə bilərsiniz.
2. Bundan sonra „Baypass-ucluqları dəyişmək“ → *Səhifə 35* fəslindəki addımları icra etmək lazımdır.
3. Daha sonra „İdarəetmə panelini quraşdırmaq“ → *Səhifə 35* fəslindəki addımları icra etmək lazımdır.

## İdarəetmə panelini sökmək

1. Əgər cihaz üst örtüyə sahibdirsə, onu çıxarmaq lazımdır.
  - Bunun üçün örtük panelini açaraq hər iki əllə yanlardan tutub yuxarıya tərəf çəkməli. Şarnirlərin itmədiyindən əmin olmalı.

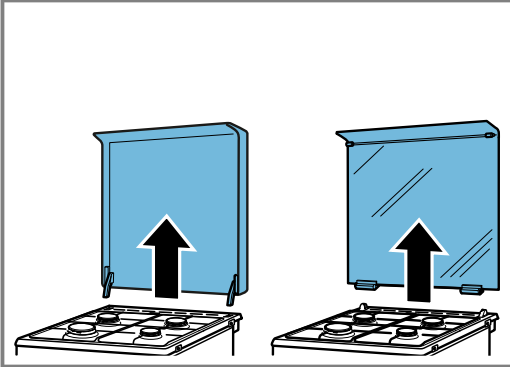

2. Qazan dayaq mili barmaqlığını, yaxud qazan dayaq mili dəmir torunu və forsunka hissələrini çıxarıb götürək.

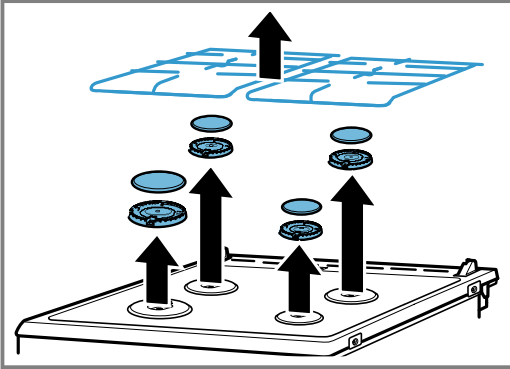

3. Əgər bişirmə sahəsində forsunka birləşmə vintləri varsa, hamısını kənarlaşdırmalı.

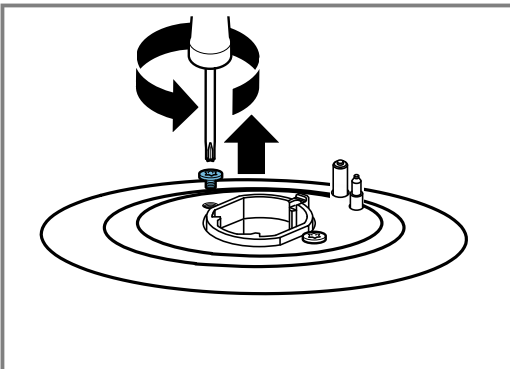

4. bişirmə sahəsi plitəsində olan sağ və sol tərəfdəki hər iki vinti (T20) kənarlaşdırmalı. Alt tərəfdə yerləşən plastmas hissələri götürüb çıxarmamalı.

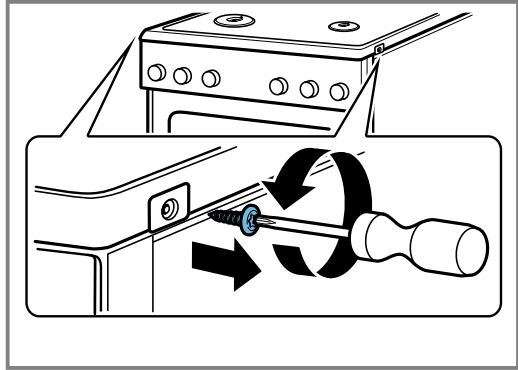

5. **Qeyd:** Parıltısız şüşə paneldə cızıqlar yaranmasın deyə, bişirmə sahəsinin alt tərəfinə əşyaları toxundurمامalı.

Bişirmə sahəsinə ön tərəfdən tutaraq maks. 30° yuxarıya tərəf yelləmək. Bişirmə sahəsinə, ön forsunka bərkətməsi üstündə şaquli vəziyyətdə qoyduğunuz profil şinası ilə bərkətməli.

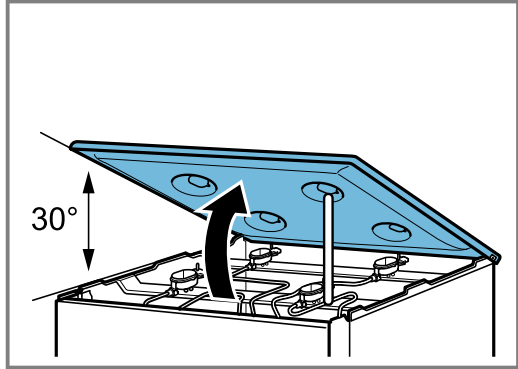

6. Sağ və sol tərəfdəki ön profillərdə olan plastmas örtükləri çıxarıb götürmək. Örtüklərin zədələnmədiyindən, yaxud da cızılmadığından əmin olmalı. Onun altındakı vintləri (T20) burub boşaltmalı.

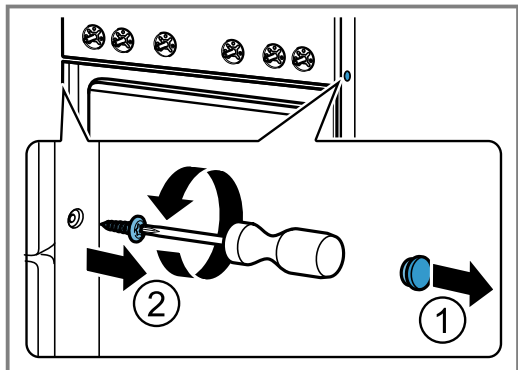

7. Keçiricinin tutacaqlarını (T15) çıxarıb götürdükdən sonra görünən hər iki vinti (M4) kənarlaşdırmalı.

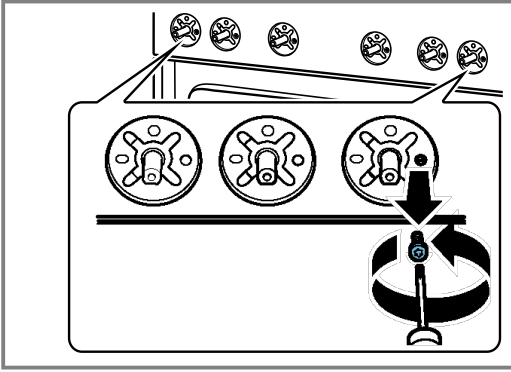

8. Dekorativ plankanı hər iki əllə tutub saxlayaraq yavaşca yuxarıya tərəf qaldırmalı. Dekorativ plankanı bərkitmə dillərindən götürməli. Bundan sonra dekorativ plankanı ehtiyatla önə tərəf çıxarıb götürmək. Xətlərin zədələnmədiyindən və birləşmələrin boşalmadığından əmin olmalı.

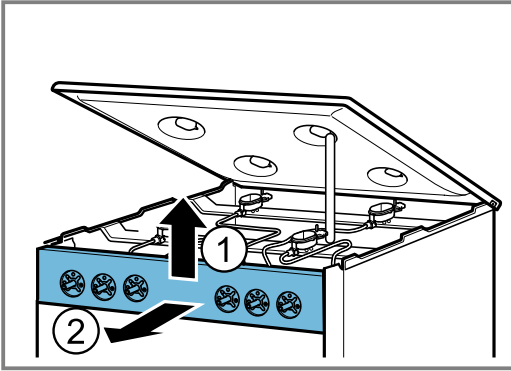

### Baypass-ucluqlarını dəyişmək

1. Baypass-ucluqlarını düz vintaçanla (Nr. 2) burub açmalı. Baypass-ucluğu çıxarıb götürmək.

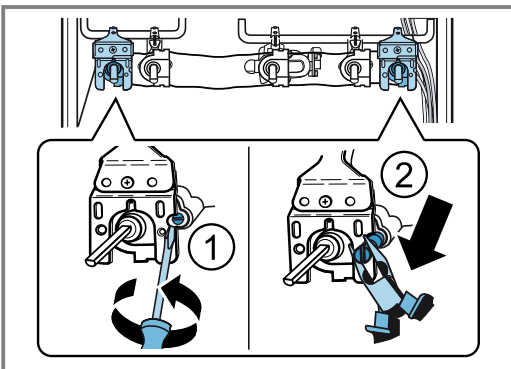
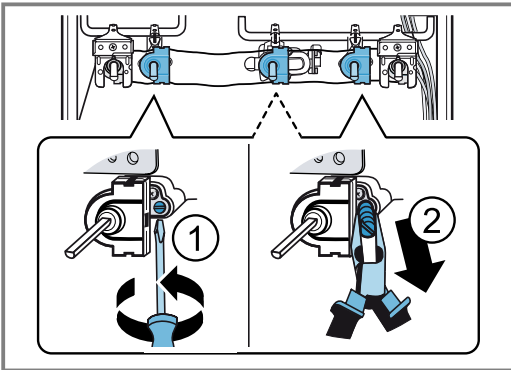

2. Cədvəldən yeni uyğun gələn baypass-ucluqları seçmək. Digər məlumatları „Texniki verilənlər - qaz“ → *Səhifə 37* fəslindən əldə edə bilərsiniz.
3. Baypass-ucluqların düzgün oturduğunu və mükəmməl funksionallığını yoxlamalı. Yalnız mütləq mükəmməl kippəclik baypass-ucluqlardan istifadə etməli.

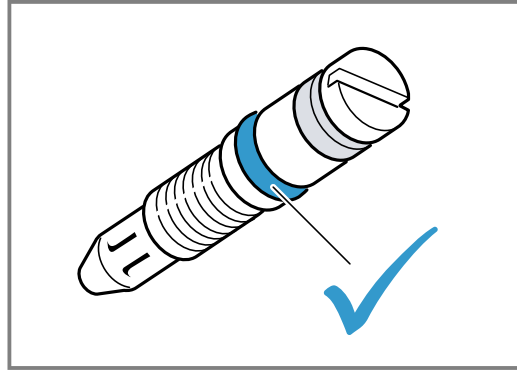

4. Yeni baypass-ucluqları oturdaraq yaxşıca burub sıxmalı. Bütün baypass-ucluqların düzgün kranlarda bərkidildiyindən əmin olmalı.
5. Bu fazada kipliyi mütləq yoxlamalı. Digər məlumatları „Kiplik və funksiya yoxlaması“ → *Səhifə 36* fəslindən tapa bilərsiniz.

### İdarəetmə panelini quraşdırmaq

Montajı əks ardıcılıqla aparmalı.

1. Qarşı hissələri hər iki əllə bərk saxlayın və ehtiyatla əvəz edin. Kabelin zədələnmədiyindən və birləşmələrin boşalmadığından əmin olmalı. Yüngülcə aşağıya doğru hərəkət etdirərək ön dekorativ plankaya oturtmalı.
2. İdarəetmə panelindən kənarlaşdırılan vintləri (T15) (M4) yerinə oturtmalı.
3. Sağ və sol tərəfdəki ön profillərdən kənarlaşdırılan vintləri (T20) yerinə oturtmalı. Plastik örtükləri yerlərinə keçirməli.
4. Bişirmə sahəsini ehtiyatla yerinə oturtmalı. Vintlərin altında qalmalı olan plastas hissələrin yerə düşmədiyindən əmin olmalı. Bişirmə sahəsindəki iki ədəd vinti (T20) ön sağda və sol tərəfdə burub vintləmək. Əgər forsunka-birləşmə vintləri varsa, hamısını bişirmə sahəsi panelinə keçirib taxmaq.
5. Forsunkanın alt hissələrini ölçülərinə uyğun olaraq müvafiq mövqelərə oturtmalı. Alışdırma şamlarını forsunkanın alt hissələri ilə yanaşı müvafiq dəliklərə oturtmalı. Emalı forsunka qapağını uyğun forsunkanın alt hissəsinin ortasına oturdaraq eyni zamanda ölçülərinə diqqət etməli.
- Qazan dayaq mili barmaqlığı və qazan dayaq mili dəmir torunu oturtmaq. Dayaq milini yardımçı forsunkaya 80 mm dayaqlararası məsafə ilə oturduğunuzdan əmin olun.
6. Cihazın bir örtük paneli varsa, onu hər iki tərəfdən şaquli vəziyyətdə saxlayaraq yavaş-yavaş tutacağa oturtmaq.
7. Düymələri yerinə ehtiyatla oturtmalı.
- Bu fazada mütləq qaz forsunkasının yanma davranışını yoxlamalı. Digər məlumatları „Forsunkaların düzgün davranışını yoxlamaq“ → *Səhifə 37* fəslindən əldə edə bilərsiniz.
8. Cihazın mükəmməl çalışmasını yoxlamalı.

### Bişirmə sobasının qaz forsunkasını dəyişdirmək Hazırlıq

- İdarəetmə qulpundakı bütün düymələri söndürməli.
- Qaz birləşməsinin bağlanma alətini bağlayın.
- Cihazı şəbəkədən ayırın.

### **Bişirmə sobasının alt qaz forsunka ucluğunun dəyişdirilməsi**

1. Cihaz qapısını açmaq.
2. Cihazın dib səth listinin ön vintini boşaltmalı.
  - Listi ön tərəfdən qaldıraraq çəkib kənarlaşdırmalı.

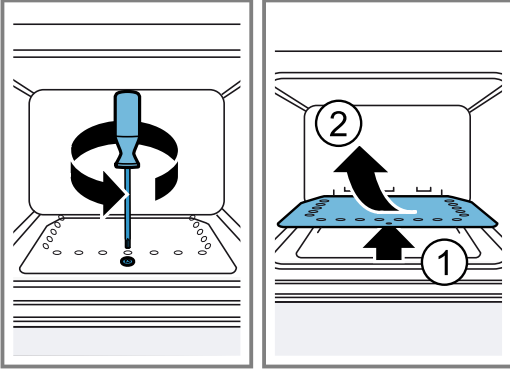

3. Forsunkadakı vinti boşaldaraq forsunkanı ehtiyatla önə tərəf çəkməli. Forsunka ucluğu artıq əlçatandır. Termoelement və alışdırma şamları üçün birləşmələrin zədələnmədiyindən əmin olmalı.
  - Bişirmə sobasının arxa tərəfində olan forsunka girişinin ucluğunu tork-qayka açarı 7 ilə kənarlaşdırmaq.

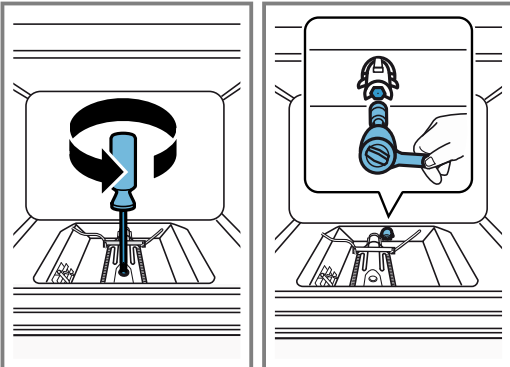

4. Keçirilən qaz növünə müvafiq olaraq uyğun ucluğu cədvəldən seçin. Digər məlumatları „Texniki verilənlər - qaz“ → *Səhifə 37* fəslindən əldə edə bilərsiniz.
  - Yeni ucluqları oturdaraq möhkəm burub bərkitmək.
  - Bu fazada kipliyi mütləq yoxlamalı. Digər məlumatları „Kiplik və funksiya yoxlaması“ → *Səhifə 36* fəslindən tapa bilərsiniz.
5. Bişirmə sobası forsunkasını yerinə oturdaraq bu zaman, termoelement və alışdırma şamları üçün birləşmələrin zədələnmədiyindən əmin olmalı. Boşaldılmış vinti burub sıxmalı.
6. Bu fazada mütləq forsunkanın yanma özəlliyini ümumi yoxlamalı. Digər məlumatları „Forsunkaların düzgün davranışını yoxlamaq“ → *Səhifə 37* fəslindən əldə edə bilərsiniz.
7. Bişirmə sobası gövdəsinin dib səth listini yerinə oturdaraq möhkəm burub vintləmək.

## **21.6 Kiplik və funksiya yoxlaması**

Kiplik yoxlaması iki şəxs tərəfindən aparılmalıdır.

### **⚠ XƏBƏRDARLIQ – Partlama riski!**

Qıçılımlar, alovlar, yaxud açıq yanğıın kiplik və funksiya yoxlaması zamanı partlayışa səbəb ola bilərlər.

- ▶ Qıçılımlar yaranmadığından əmin olmalı.
- ▶ Heç bir alov, yaxud açıq yanğıından istifadə etməməli.
- ▶ Kipliyi yalnız uyğun bir köpüklə yoxlamalı.

### **Qazsızintısı zamanı**

- Bağlayıcı mexanizmi bağlamaq.
- Sözügedən yeri yetərincə havalandırmaq.
- Qaz və ucluq birləşməsinə bir daha kontrol etmək.
- Kiplik yoxlamasını → *Səhifə 36* təkrarlamaq.

### **Qaz birləşməsinin yoxlanılması**

1. Qaz birləşməsinin bağlayıcı mexanizmini açmaq.
2. Qaz birləşməsinin ətrafına müvafiq köpüyü çəkmək.
  - ✓ Əgər köpüklü səthin üstündə qazın xaric olmasına dəlalat edən sıçrıntı və qabarcıqlar yaranarsa, "Qazsızintısı zamanı" → *Səhifə 36* fəslini izləməli.
3. Tıxac stoperi ilə bağlanmış hissədəki həmin təlimatları izləməli.

### **Soba forsunka ucluqlarını yoxlamalı**

Hər ucluqda olan kipliyi yoxlamalı.

1. Qaz birləşməsinin bağlayıcı mexanizmini açmaq.
2. Yoxlama aparmaq üçün forsunka ucluğunun dəliyini barmağınız, yaxud da xüsusi cihazla ehtiyatla örtün.
3. Uyğun bir köpüyü ucluğun ətrafına yaxmaq.
4. Forsunka başlığına sıxaraq düyməni saat əqrəbinin əksi istiqamətində fırlatmaq. Bu şəkildə ucluğa qaz gəlir.
  - ✓ Əgər köpüklü səthin üstündə qazın xaric olmasına dəlalat edən sıçrıntı və qabarcıqlar yaranarsa, "Qazsızintısı zamanı" → *Səhifə 36* fəslini izləməli.

### **Baypass-ucluğunu yoxlamaq**

Hər Baypass-ucluğunda olan kipliyi yoxlamalı.

1. Qaz birləşməsinin bağlayıcı mexanizmini açmaq.
2. Yoxlama aparmaq üçün forsunka ucluğunun dəliyini barmağınız, yaxud da xüsusi cihazla ehtiyatla örtün.
3. Uyğun bir köpüyü yoxlanılmalı forsunkanın Baypass-ucluğunun ətrafına yaxmaq.
4. Kran şpindelini sıxaraq onu saat əqrəbinin əksi istiqamətində fırlatmaq. Bu şəkildə ucluğa qaz gəlir.
  - ✓ Əgər köpüklü səthin üstündə qazın xaric olmasına dəlalat edən sıçrıntı və qabarcıqlar yaranarsa, "Qazsızintısı zamanı" → *Səhifə 36* fəslini izləməli.

### **Bişirmə sobasının alt qaz forsunka ucluğunu yoxlamaq**

Hər Baypass-ucluğunda olan kipliyi yoxlamalı.

1. Qaz birləşməsinin bağlayıcı mexanizmini açmaq.
2. Yoxlama aparmaq üçün bişirmə sobasının alt qaz forsunkasında forsunka ucluğunun dəliyini barmağınız, yaxud da xüsusi cihazla ehtiyatla örtün.
3. Uyğun bir köpüyü ucluğun ətrafına yaxmaq.
4. Bişirmə sobasının funksiya parametr düyməsini sıxaraq düyməni saat əqrəbinin əksi istiqamətində fırlatmaq. Bu şəkildə ucluğa qaz gəlir.
  - ✓ Əgər köpüklü səthin üstündə qazın xaric olmasına dəlalat edən sıçrıntı və qabarcıqlar yaranarsa, "Qazsızintısı zamanı" → *Səhifə 36* fəslini izləməli.

## 21.7 Forsunkaların düzgün davranışını yoxlamaq

Başqa bir qaz növünə keçiddən sonra hər bir forsunka üçün forsunkanın yanma davranışını və ərp əmələgəlməsini yoxlamalı. Bir problem yarandıqda, uçğuq qiymətlərini cədvəldəki qiymətlərlə müqayisə etməli.

### Soba forsunkasının dəqiq forsunka davranışını yoxlamalı

1. Qaz sobası forsunkasını istismar təlimatındakı təlimatlara əsasən alovlandırılmalı.  
→ "Bişirmə yerini idarə etmək", Səhifə 15
2. Qaz sobası düyməsini kiçik alovla qoymalı. Alovu 1 dəqiqə müddətinə "kiçik alov" mövqeyində saxlamaqla alov təhlükəsizlik sisteminin işləyib-ışləmədiyini yoxlamalı.
3. Kiçik alovda və böyük alovda forsunkanın düzgün yanma davranışını yoxlamalı.  
✓ Alov bərabər və sabit yanmalıdır.
4. Böyük alovla kiçik alov arasında olan forsunka başlığını sürətlə o tərəf bu tərəfə fırlatmalı. Bu proseduru bir neçə dəfə təkrarlamaq.  
✓ Qaz alovu titrəməməli və sönməməlidir.

## Bişirmə sobasının alt qaz forsunkasının dəqiq forsunka davranışını yoxlamalı

1. Bişirmə sobasının alt qaz forsunkasını istismar təlimatındakı təlimatlara əsasən alovlandırmaq.  
→ "Təməl şərt", Səhifə 17
2. Bişirmə sobasının qapısını açıq saxlayaraq alovu müşahidə edin.  
✓ Alov hər yerdə bərabər formada yanmalıdır.  
✓ İlk dəqiqələrdə alov sönə bilər. Lakin bir-neçə dəqiqədən sonra alov stabilləşməlidir.
3. Termometrin kifayət qədər isti olduğunu yoxlamaq üçün, cihazı bir-neçə dəqiqə işə salmalı.  
✓ Ehtiyac olarsa, parametrləri yoxlamalı. Əgər forsunkanın bypass-ucluğu defektdirsə, onu dəyişməli.

## 21.8 Texniki verilənlər - Qaz

Müxtəlif qaz növləri və mücafiq qiymətlər siyahıya alınmış.

### Bəzi qaz növlərinə dair göstərişlər

Bəzi forsunkalar üçün cədvəldə göstərilmiş qaz növlərində aşağıdakı göstərişlərə diqqət yetirin.

Qaz növü	Şərh
G20/25 (20/25 mbar)	Fransa və Belçika üçün
G2.350 (13 mbar)	Polşa üçün
G30 (50 mbar)	Müştəri xidməti HEZ298070 ucluq dəstini sifariş verməlidir.

## Axın göstəriciləri köməkçi yandırıcı üçün

Bəzi forsunkalar üçün cədvəldə göstərilmiş qaz növlərində aşağıdakı göstərişlərə diqqət yetirin.

	G20/ G25	G20	G20	G25	G25	G25.3	G30/G31	G30	G30	G27
Qaz təziqi (mbar)	20/25	20	25	20	25	25	28-30/37	50	37	20
Ucluq (mm)	0,72	0,72	0,68	0,77	0,72	0,72	0,50	0,43	0,47	0,77
Keçirmə ucluq (mm)	0,50	0,50	0,50	0,50	0,50	0,50	0,30	0,30	0,30	0,50
Giriş gücü max. (KVatt)	1	1	1	1	1	1	1	1	1	1
Giriş gücü min. (KVatt)	≤ 0,55	≤ 0,55	≤ 0,55	≤ 0,55	≤ 0,55	≤ 0,55	≤ 0,55	≤ 0,55	≤ 0,55	≤ 0,55
15 °C və 1013 mbar m <sup>3</sup> /h-də qaz axını	0,095/0,111	0,095	0,095	0,111	0,111	0,108	-	-	-	0,116
15 °C -də və 1013 mbar g/h-də qaz axını	-	-	-	-	-	-	73/71	73	73	-

## Axın göstəriciləri normal yandırıcı üçün

Bəzi forsunkalar üçün cədvəldə göstərilmiş qaz növlərində aşağıdakı göstərişlərə diqqət yetirin.

	G20/ G25	G20	G20	G25	G25	G25.3	G30/G31	G30	G30	G27
Qaz təziqi (mbar)	20/25	20	25	20	25	25	28-30/37	50	37	20
Ucluq (mm)	0,97	0,97	0,91	1	0,94	0,94	0,65	0,58	0,62	1
Keçirmə ucluq (mm)	0,58	0,58	0,58	0,58	0,58	0,58	0,38	0,38	0,38	0,58
Giriş gücü max. (KVatt)	1,75	1,75	1,75	1,75	1,75	1,75	1,75	1,75	1,75	1,75
Giriş gücü min. (KVatt)	≤ 0,9	≤ 0,9	≤ 0,9	≤ 0,9	≤ 0,9	≤ 0,9	≤ 0,9	≤ 0,9	≤ 0,9	≤ 0,9

	G20/ G25	G20	G20	G25	G25	G25.3	G30/G31	G30	G30	G27
15 °C və 1013 mbar m <sup>3</sup> /h-də qaz axını	0,167/0,194	0,167	0,167	0,194	0,194	0,190	-	-	-	0,203
15 °C -də və 1013 mbar g/h-də qaz axını	-	-	-	-	-	-	127/125	127	127	-

### Güclü forsunka üçün ucluq qiymətləri

Bəzi forsunkalar üçün cədvəldə göstərilmiş qaz növlərində aşağıdakı göstərişlərə diqqət yetirin.

	G20/ G25	G20	G20	G25	G25	G25.3	G30/G31	G30	G30	G27
Qaz təziqi (mbar)	20/25	20	25	20	25	25	28-30/37	50	37	20
Ucluq (mm)	1,16	1,16	1,10	1,34	1,26	1,26	0,85	0,75	0,80	1,38
Keçirmə ucluq (mm)	0,75	0,75	0,75	0,75	0,75	0,75	0,46	0,46	0,46	0,75
Giriş gücü max. (KVatt)	3	3	3	3	3	3	3	3	3	3
Giriş gücü min. (KVatt)	≤ 1,3	≤ 1,3	≤ 1,3	≤ 1,3	≤ 1,3	≤ 1,3	≤ 1,3	≤ 1,3	≤ 1,3	≤ 1,3
15 °C və 1013 mbar m <sup>3</sup> /h-də qaz axını	0,285/0,332	0,285	0,285	0,332	0,332	0,325	-	-	-	0,348
15 °C -də və 1013 mbar g/h-də qaz axını	-	-	-	-	-	-	218/214	218	218	-

### Termostatlı qaz bişirmə sobasında alt forsunka üçün ucluq qiymətləri

Bəzi forsunkalar üçün cədvəldə göstərilmiş qaz növlərində aşağıdakı göstərişlərə diqqət yetirin.

	G20/G25	G20	G20	G25	G25	G25.3	G30	G30
Qaz təziqi (mbar)	20/25	20	25	20	25	25	28-30	50
Ucluq (mm)	1,16	1,16	1,10	1,34	1,21	1,21	0,85	0,75
Keçirmə ucluq (mm)	0,76	0,76	0,67	0,80	0,70	0,70	0,48	0,45
Giriş gücü max. (KVatt)	3	3	3	3	3	3	3	3
Giriş gücü min. (KVatt)	-	-	-	-	-	-	-	-
15 °C və 1013 mbar m <sup>3</sup> /h-də qaz axını	0,285/0,332	0,285	0,285	0,332	0,332	0,325	-	-
15 °C -də və 1013 mbar g/h-də qaz axını	-	-	-	-	-	-	218	218





## Thank you for buying a Bosch Home Appliance!

Register your new device on MyBosch now and profit directly from:

- **Expert tips & tricks for your appliance**
- **Warranty extension options**
- **Discounts for accessories & spare-parts**
- **Digital manual and all appliance data at hand**
- **Easy access to Bosch Home Appliances Service**

Free and easy registration – also on mobile phones:

[www.bosch-home.com/welcome](http://www.bosch-home.com/welcome)



## Looking for help? You'll find it here.

Expert advice for your Bosch home appliances, help with problems or a repair from Bosch experts.

Find out everything about the many ways Bosch can support you:

[www.bosch-home.com/service](http://www.bosch-home.com/service)

Contact data of all countries are listed in the attached service directory.

### **BSH Hausgeräte GmbH**

Carl-Wery-Straße 34

81739 München, GERMANY

[www.bosch-home.com](http://www.bosch-home.com)

A Bosch Company



**9001695608** (031219)

az