

# SIEMENS

Mikrovlnná trouba

Mikrovlnná rúra

CO565AGS0

**cs** Návod k obsluze a pokyny  
k instalaci

2 **sk** Návod na používanie a po-  
kyny na inštaláciu 45



Register your product on My Siemens and discover exclusive services and offers.  
[siemens-home.bsh-group.com/welcome](https://siemens-home.bsh-group.com/welcome)

The future moving in.

Siemens Home Appliances

# Obsah

## NÁVOD K OBSLUZE

1	Bezpečnost.....	2
2	Zabránění věcným škodám .....	6
3	Ochrana životního prostředí a úspora.....	7
4	Seznámení .....	7
5	Příslušenství.....	11
6	Před prvním použitím .....	12
7	Základní ovládání.....	13
8	Mikrovlnný ohřev .....	14
9	Kombinace s mikrovlnným ohřevem.....	15
10	Gril .....	16
11	Pára .....	17
12	Automatické programy .....	20
13	Časové funkce.....	23
14	Dětská pojistka.....	24
15	Základní nastavení.....	24
16	Čištění a ošetřování.....	25
17	Funkce čištění .....	27
18	Odstranění poruch.....	28
19	Likvidace .....	30
20	Zákaznický servis.....	30
21	Správný postup.....	30
22	NÁVOD K MONTÁŽI.....	41
22.1	Bezpečná montáž.....	41

## 1 Bezpečnost

Dodržujte následující bezpečnostní pokyny.

### 1.1 Všeobecné pokyny

- Pečlivě si přečtěte tento návod.
- Uchovejte návod a také informace o výrobku pro pozdější použití nebo pro následujícího majitele.
- V případě poškození při přepravě spotřebič nepřipojujte.

### 1.2 Použití k určenému účelu

Tento spotřebič je určený pouze pro vestavbu. Dodržujte speciální návod k montáži.

Spotřebiče bez zástrčky smí připojovat pouze odborníci s koncesí. V případě poškození nesprávným připojením zaniká nárok na záruku. Pouze při odborné vestavbě odpovídající návodu k montáži je zaručené bezpečné používání. Montér odpovídá za správné fungování na místě instalace.

Spotřebič používejte pouze:

- k přípravě jídel a nápojů.
- pod dozorem. Při krátkém vaření mějte spotřebič celou dobu pod dozorem.
- v domácnosti a pro podobná použití, jako například: v kuchyňkách pro zaměstnance v obchodech, kancelářích a jiných komerčních prostorech; v zemědělských podnicích; pro zákazníky v hotelech a jiných obytných zařízeních; v penzionech, kde se podává snídaně.
- do maximální nadmořské výšky 2000 m nad mořem.

Spotřebič nepoužívejte:

- s externím časovačem nebo samostatným dálkovým ovládním.

Tento spotřebič splňuje normu EN 55011 resp. CISPR 11. Je to produkt skupiny 2, třídy B. Skupina 2 znamená, že jsou vytvářeny mikrovlny za účelem ohřevu potravin. Třída B znamená, že je spotřebič vhodný pro soukromé domácnosti.

### 1.3 Omezení okruhu uživatelů

Tento spotřebič mohou používat děti starší 8 let a osoby s omezenými fyzickými, senzorickými nebo duševními schopnostmi nebo s nedostatečnými zkušenostmi a/nebo znalostmi, pokud jsou pod dohledem nebo byly instruuovány o bezpečném použití spotřebiče a pochopily z toho vyplývající nebezpečí.

Děti si nesmí se spotřebičem hrát.

Čištění a údržbu nesmí provádět děti. Výjimka: děti starší 15 let a pod dozorem dospělé osoby.

Dětem mladším 8 let zabraňte v přístupu ke spotřebiči a přívodnímu kabelu.

## 1.4 Bezpečné použití

Příslušenství vždy správně zasuňte do trouby.

→ "Příslušenství", Strana 11

### **⚠ VÝSTRAHA – Nebezpečí požáru!**

Hořlavé předměty uložené v troubě se mohou vznítit.

- ▶ V troubě nikdy neskladujte hořlavé předměty.
- ▶ Pokud vzniká kouř, vypněte spotřebič nebo vytáhněte síťovou zástrčku ze zásuvky a dvířka nechte zavřená, aby se případné plameny udusily.

Volné zbytky pokrmů, tuk a šťáva z pečeně se mohou vznítit.

- ▶ Před spuštěním provozu odstraňte z pečicího prostoru, z topných prvků a příslušenství hrubé nečistoty.

Při otevření dvířek spotřebiče vznikne průvan.

Papír na pečení se může dotknout topných prvků a vznítit se.

- ▶ Při předehřívání a pečení nikdy nepokládejte papír na pečení na příslušenství bez upevnění.
- ▶ Papír na pečení vždy upravte na správný rozměr a zatížte nádobou nebo pečicí formou.

### **⚠ VÝSTRAHA – Nebezpečí popálení!**

Během použití jsou spotřebič a jeho přístupné části horké.

- ▶ Dávejte pozor, abyste se nedotkli horkých prvků.
- ▶ Malé děti do 8 let je třeba udržovat z dosahu.

Příslušenství nebo nádoby jsou velmi horké.

- ▶ Horké příslušenství nebo nádoby vyndávejte z trouby vždy chňapkou.

Alkoholové výpary se mohou v horké troubě vznítit. Dvířka spotřebiče mohou prasknout.

Může unikat horká pára a mohou vyšlehnout plameny.

- ▶ V pokrmech používejte pouze malé množství nápojů s vysokým procentem alkoholu.
- ▶ Neohřívajte lihoviny ( $\geq 15$  obj. %) v nezředěném stavu (např. pro přilévání do pokrmů nebo polévání pokrmů).
- ▶ Dvířka spotřebiče otevírejte opatrně.

### **⚠ VÝSTRAHA – Nebezpečí opaření!**

Přístupné díly jsou při provozu horké.

- ▶ Nikdy se nedotýkejte horkých dílů.
- ▶ Děti se musí zdržovat v dostatečné vzdálenosti od spotřebiče.

Při otevírání dvířek spotřebiče může unikat horká pára. V závislosti na teplotě nemusí být pára vidět.

- ▶ Dvířka spotřebiče otevírejte opatrně.
- ▶ Udržujte mimo dosah dětí.

Voda může v horké troubě způsobit vznik horké páry.

- ▶ Nikdy nelijte vodu do horké trouby.

### **⚠ VÝSTRAHA – Nebezpečí zranění!**

Poškrábané sklo ve dvířkách spotřebiče může prasknout.

- ▶ Na čištění skla ve dvířkách spotřebiče nepoužívejte ostré abrazivní čisticí prostředky nebo ostré kovové škrabky, protože by mohly poškrábat povrch.

Závěsy dvířek spotřebiče se během otevírání a zavírání dvířek pohybují a mohou vás uskrýpnout.

- ▶ Nesahejte do prostoru závěsů.
- Součásti uvnitř dvířek spotřebiče mohou mít ostré hrany.
- ▶ Používejte ochranné rukavice.

### **⚠ VÝSTRAHA – Nebezpečí úrazu elektrickým proudem!**

Neodborné opravy jsou nebezpečné.

- ▶ Opravy spotřebiče smí provádět pouze odborný personál, který je k tomu vyškolený.
- ▶ K opravě spotřebiče se smí používat pouze originální náhradní díly.
- ▶ Pokud je síťový kabel tohoto spotřebiče poškozený, musí ho vyměnit výrobce, jeho zákaznický servis nebo podobně kvalifikovaná osoba, aby se zabránilo ohrožení.

Poškozená izolace síťového kabelu je nebezpečná.

- ▶ Zajistěte, aby se síťový kabel nikdy nedostal do kontaktu s horkými částmi spotřebiče nebo zdroji tepla.
- ▶ Zajistěte, aby se síťový kabel nikdy nedostal do kontaktu s ostrými rohy nebo hranami.
- ▶ Síťový kabel nikdy nelámejte, nestlačujte a neprovádějte na něm změny.

Pronikající vlhkost může způsobit úraz elektrickým proudem.

- ▶ Při čištění spotřebiče nepoužívejte parní nebo vysokotlaké čističe.

Poškozený spotřebič nebo poškozený síťový kabel je nebezpečný.

- ▶ V žádném případě nepoužívejte poškozený spotřebič.
- ▶ Nikdy nepoužívejte spotřebič s natrženým nebo zlomeným povrchem.
- ▶ Kontaktujte zákaznický servis. → *Strana 30*

### **⚠ VÝSTRAHA – Nebezpečí: Magnetismus!**

V ovládacím panelu nebo ovládacích prvcích jsou vloženy permanentní magnety. Tyto magnety mohou ovlivnit elektronické implantáty, např. kardiostimulátory nebo inzulinové dávkovače.

- ▶ Pokud nosíte elektronické implantáty, udržujte minimální vzdálenost 10 cm od ovládacího panelu.

### **⚠ VÝSTRAHA – Nebezpečí udušení!**

Děti si mohou obalový materiál přetáhnout přes hlavu nebo se do něj zamotat a udusit se.

- ▶ Obalový materiál uchovávejte mimo dosah dětí.
- ▶ Nedovolte dětem, aby si hrály s obalovým materiálem.

Děti mohou vdechnout nebo spolknout malé části a udusit se.

- ▶ Malé části uchovávejte mimo dosah dětí.
- ▶ Nedovolte dětem, aby si hrály s malými částmi.

## **1.5 Mikrovlnný ohřev**

POZORNĚ SI PŘEČTĚTE DŮLEŽITÉ BEZPEČNOSTNÍ POKYNY A USCHOVEJTE JE PRO DALŠÍ POUŽITÍ

### **⚠ VÝSTRAHA – Nebezpečí požáru!**

Používání spotřebiče, které je v rozporu s účelem použití, je nebezpečné a může způsobit škody. Například zahřáté bačkory, polštářky plněné obilninami nebo peckami se mohou ještě i po několika hodinách vznítit.

- ▶ Pomocí spotřebiče nikdy nesušte pokrmy nebo oděvy.
- ▶ Pomocí spotřebiče nikdy nezahřívajte panofle, polštářky plněné obilninami nebo peckami, houby, vlhké hadry a podobně.
- ▶ Spotřebič používejte výhradně k přípravě pokrmů a nápojů.

Potraviny a jejich obaly a nádoby se mohou vznítit.

- ▶ Nikdy neohřívajte potraviny v termoobalech.

- ▶ Nikdy neohřívajte potraviny v nádobách z plastu, papíru nebo jiných hořlavých materiálů bez dozoru.
- ▶ Nikdy nenastavujte příliš vysoký výkon nebo dlouhou dobu mikrovlnného ohřevu. Řiďte se údaji v tomto návodu k použití.
- ▶ Pomocí mikrovlnného ohřevu nikdy nesušte potraviny.
- ▶ Nikdy nerozmrazujte nebo neohřívajte potraviny s nízkým podílem vody, jako např. chléb, pomocí příliš vysokého výkonu mikrovlnného ohřevu nebo příliš dlouhou dobu. Jedlý olej se může vznítit.
- ▶ Pomocí mikrovlnného ohřevu nikdy neohřívajte samotný jedlý olej.

### **⚠ VÝSTRAHA – Nebezpečí výbuchu!**

Kapaliny nebo jiné potraviny v pevně uzavřených nádobách mohou snadno vybuchnout.

- ▶ Nikdy neohřívajte kapaliny nebo jiné potraviny v pevně uzavřených nádobách.

### **⚠ VÝSTRAHA – Nebezpečí popálení!**

Potraviny s pevnou skořápkou nebo slupkou mohou při ohřevu nebo i po jeho skončení výbušným způsobem prasknout.

- ▶ Nikdy nevařte vejce ve skořápce a neohřívajte vejce uvařená natvrdo ve skořápce.
- ▶ Nikdy nevařte škeble a koryše.
- ▶ U volských ok nebo vajec do skla předem napíchněte žlutouk.
- ▶ U potravin s pevnou slupkou, jako např. jablek, rajčat, brambor nebo párků, může slupka prasknout. Před ohříváním slupku propíchněte.

Teplu v dětské stravě se nerozvádí rovnoměrně.

- ▶ Dětskou stravu nikdy neohřívajte v uzavřených nádobách.
- ▶ Vždy odstraňte víčko nebo dudlík.
- ▶ Po ohřátí dobře protřepete nebo promíchejte.
- ▶ Než dáte dítěti stravu, zkontrolujte její teplotu.

Ohřáté pokrmy předávají teplo. Nádoba může být velmi horká.

- ▶ Nádoby nebo příslušenství vyndávejte z trouby chňapkou.

U vzduchotěsně uzavřených potravin může obal prasknout.

- ▶ Vždy se řiďte pokyny na obale.
- ▶ Pokrmy vyndávejte z trouby chňapkou.



Přístupné díly jsou při provozu horké.

- ▶ Nikdy se nedotýkejte horkých dílů.
- ▶ Zabraňte přístupu dětem.

Je nebezpečné používat spotřebič v rozporu s účelem použití. Například přehřáté bačkory, polštářky plněné obilninami nebo peckami, mycí houby, vlhké hadry a podobné předměty mohou způsobit popáleniny.

- ▶ Pomocí spotřebiče nikdy nesaňte pokrmy nebo oděvy.
- ▶ Pomocí spotřebiče nikdy nezahřívejte pantofle, polštářky plněné obilninami nebo peckami, houby, vlhké hadry a podobně.
- ▶ Spotřebič používejte výhradně k přípravě pokrmů a nápojů.

### **⚠ VÝSTRAHA – Nebezpečí opaření!**

Při ohřívání kapalin může docházet k utajenému varu. Při utajeném varu dosáhne kapalina teploty varu, aniž dochází k vystupování typických bublin. Dávejte pozor i při nepatrném pohybu nádoby. Horká tekutina se může náhle převařit a vystříknout.

- ▶ Při ohřívání vložte vždy do nádoby také lžičci. Zabráníte tak utajenému varu.

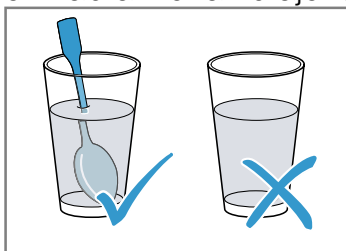

### **⚠ VÝSTRAHA – Nebezpečí zranění!**

Nevhodné nádoby mohou prasknout. Porcelánové a keramické nádobí může mít v držadlech a pokličkách drobné dírký. Za těmito dírkami mohou být skryty dutinky. Vnikne-li do těchto dutinek vlhkost, může dojít k prasknutí nádobí.

- ▶ Používejte pouze nádobí vhodné pro mikrovlnný ohřev.

Nádobí a nádoby z kovu nebo nádobí s kovovým lemem mohou při provozu se samotným mikrovlnným ohřevem způsobit jiskření. Hrozí poškození spotřebiče.

- ▶ Při provozu se samotným mikrovlnným ohřevem nikdy nepoužívejte kovové nádoby.
- ▶ Používejte pouze nádobí vhodné pro mikrovlnný ohřev nebo mikrovlnný ohřev v kombinaci s jiným druhem ohřevu.

### **⚠ VÝSTRAHA – Nebezpečí úrazu elektrickým proudem!**

Spotřebič pracuje s vysokým napětím.

- ▶ Nikdy neodstraňujte kryt spotřebiče.

### **⚠ VÝSTRAHA – Nebezpečí vážného poškození zdraví!**

Při nesprávném čištění může dojít k poškození povrchu spotřebiče, zkrácení doby používání a k nebezpečným situacím, jako například k úniku mikrovlnné energie.

- ▶ Pravidelně čistěte spotřebič a ihned odstraňujte zbytky potravin.
- ▶ Vnitřek trouby, dvířka a doraz dvířek udržujte neustále v čistotě.

→ "Čištění a ošetřování", Strana 25

Nikdy nepoužívejte spotřebič s poškozenými dvířky. Může unikat mikrovlnná energie.

- ▶ Nikdy nepoužívejte spotřebič s poškozenými dvířky nebo poškozeným plastovým rámem dvířek.
- ▶ Nechte opravit výhradně v zákaznickém servisu.

U spotřebičů bez krytu uniká mikrovlnná energie.

- ▶ Nikdy neodstraňujte kryt spotřebiče.
- ▶ Pro údržbu a opravy kontaktujte zákaznický servis.

## **1.6 Pára**

Při používání funkce páry dodržujte tyto pokyny.

### **⚠ VÝSTRAHA – Nebezpečí opaření!**

Voda v nádržce na vodu se může při dalším provozu spotřebiče silně zahřát.

- ▶ Po každém provozu spotřebiče s párou vyprázdněte nádržku na vodu.

V pečicím prostoru vzniká horká pára.

- ▶ Během provozu spotřebiče s párou nesahejte do pečicího prostoru.

Při vyjímání příslušenství může vyšplíchnout horká tekutina.

- ▶ Horké příslušenství vyjímejte opatrně vždy chňapkou.

**⚠ VÝSTRAHA – Nebezpečí požáru!**

Výpary z hořlavých tekutin by se v troubě mohly působením horkého povrchu vznítit (nebezpečí výbuchu). Dvířka spotřebiče mohou prasknout. Může unikat horká pára a mohou vyšlehnout plameny.

- ▶ Do nádržky na vodu neplňte hořlavé kapaliny (např. alkoholické nápoje).
- ▶ Do nádržky na vodu plňte výhradně vodu nebo námi doporučený odvápňovací roztok.

**2 Zabránění věcným škodám****2.1 Obecně****POZOR!**

Alkoholové výpary se mohou v horké troubě vznítit a způsobit trvalé poškození spotřebiče. Vlivem výbuchu mohou dvířka spotřebiče prasknout a případně vypadnout. Skleněné tabule mohou prasknout a roztříštit se. Vlivem vzniklého podtlaku se může trouba uvnitř silně zdeformovat.

- ▶ Neohřívejte lihoviny ( $\geq 15$  obj. %) v nezředěném stavu (např. pro přilévání do pokrmů nebo polévání pokrmů).

Voda na dně trouby při provozu spotřebiče s teplotami vyššími než  $120\text{ }^{\circ}\text{C}$  způsobí poškození smaltu.

- ▶ Nespouštějte provoz, pokud je na dně trouby voda.
- ▶ Před spuštěním provozu vodu na dně trouby utřete.

Když se v horké troubě nachází voda, vzniká pára.

Vlivem změny teploty může dojít k poškození.

- ▶ Nikdy nelijte vodu do horké trouby.

Déle trvající vlhkost v troubě způsobuje korozi.

- ▶ Po každém pečení otřete kondenzovanou vodu.
- ▶ Neuchovávejte v zavřené troubě delší dobu vlhké potraviny.
- ▶ V troubě neskladujte pokrmy.

Chladnutí s otevřenými dvířky spotřebiče časem způsobí poškození okolních skříněk.

- ▶ Po skončení provozu s vysokými teplotami nechte pečicí prostor vychladnout se zavřenými dvířky.
- ▶ Dávejte pozor, abyste do dvířek spotřebiče nic nepřiskřípli.

- ▶ Pouze v případě provozu s velkou vlhkostí nechte pečicí prostor vyschnout s otevřenými dvířky.

Pokud je těsnění silně znečištěné, nebudou dvířka spotřebiče během provozu správně zavřená. Mohlo by dojít k poškození okolních skříněk.

- ▶ Těsnění vždy udržujte v čistotě.
- ▶ Nikdy nepoužívejte spotřebič s poškozeným těsněním nebo bez těsnění.

Při používání dvířek spotřebiče pro sezení nebo jako odkládací plochy se mohou dvířka poškodit.

- ▶ Na dvířka spotřebiče se nestavte, nesedejte na ně, nevěste se na ně a neopírejte se o ně.
- ▶ Na dvířka spotřebiče nepokládejte nádoby ani příslušenství.

V závislosti na typu spotřebiče může příslušenství při zavření dvířek poškrábat sklo dvířek.

- ▶ Příslušenství vždy zasuňte do trouby až nadoraz.

**2.2 Mikrovlnný ohřev**

Při používání mikrovlnného ohřevu dodržujte tyto pokyny.

**POZOR!**

Když se stěn uvnitř trouby dotýká kov, vznikají jiskry, které mohou poškodit spotřebič nebo zničit vnitřní sklo dvířek.

- ▶ Kov, např. lžice ve skle, musí být ve vzdálenosti nejméně 2 cm od stěn uvnitř trouby a vnitřní strany dvířek.

Hliníkové misky mohou ve spotřebiči způsobit jiskření. Jiskřením dojde k poškození spotřebiče.

- ▶ Nepoužívejte ve spotřebiči hliníkové misky.

Provoz spotřebiče bez pokrmů vede k přetížení.

- ▶ Nikdy nezapínejte mikrovlnný ohřev bez pokrmu v troubě. Výjimkou je krátkodobý test nádobí.

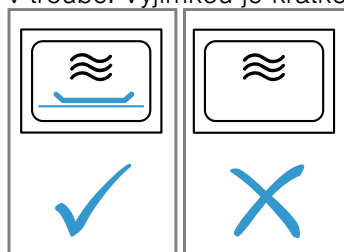

Při vícenásobně bezprostředně opakované přípravě popcornu v mikrovlnné troubě pomocí příliš vysokého výkonu mikrovlnného ohřevu může dojít k poškození pečicího prostoru.

- ▶ Mezi přípravou nechte spotřebič několik minut vychladnout.
- ▶ Nikdy nenastavujte příliš vysoký výkon mikrovlnného ohřevu.
- ▶ Použijte maximálně výkon 600 W.
- ▶ Sáček s popcornem vždy položte na skleněný talíř. Nevhodné nádoby může vést k poškození.
- ▶ Při používání grilu nebo při kombinovaném provozu s mikrovlnným ohřevem používejte pouze nádoby, které je odolné vůči vysokým teplotám.

## 2.3 Pára

Při používání funkce páry dodržujte tyto pokyny.

### POZOR!

Silikonové formy na pečení nejsou vhodné pro kombinovaný režim s párou.

- ▶ Nádobý musí být odolné vůči vysokým teplotám a páře.

Nádobý se zrezivělými místy mohou způsobit v troubě korozi. Korozi mohou způsobit i ty nejmenší skvrny.

- ▶ Nepoužívejte nádoby se zrezivělými místy.

Odkapávající tekutiny znečišťují dno pečicího prostoru.

- ▶ Při vaření v páře ve varné nádobě s otvory pod ni zasuňte vždy plech na pečení, univerzální hluboký plech nebo varnou nádobu bez otvorů. Odkapávající tekutina se zachytí.

Horká voda v nádržce na vodu může poškodit parní systém.

- ▶ Do nádržky na vodu plňte výhradně studenou vodu. Pokud by se odvápňovací roztok dostal na ovládací panel nebo jiné choulostivé povrchy, poškodily by se.
- ▶ Odvápňovací roztok ihned omyjte vodou.

Nádržka na vodu by se při mytí v myčce nádobí poškodila.

- ▶ Nemyjte nádržku na vodu v myčce nádobí.
- ▶ Nádržku na vodu vyčistěte měkkým hadrem a běžným mycím prostředkem.

# 3 Ochrana životního prostředí a úspora

## 3.1 Likvidace obalu

Obalový materiál je ekologický a lze ho recyklovat.

- ▶ Jednotlivé složky likvidujte rozdělené podle druhů.

## 3.2 Úspora energie

Při dodržování těchto upozornění spotřebuje Váš spotřebič méně proudu.

Spotřebič předehejte pouze tehdy, když je to stanoveno v receptu nebo v doporučeném nastavení.

- Když spotřebič nepředehejete, ušetříte až 20 % energie.

Používejte tmavé, černě lakované nebo smaltované formy na pečení.

- Tyto formy na pečení mají mimořádně dobrou tepelnou vodivost.

Dvířka spotřebiče otevírejte během provozu co možná nejméně.

- Teplota v troubě zůstane zachovaná a spotřebič nemusí znovu spouštět ohřev.

Pečte více pokrmů hned po sobě nebo současně.

- Trouba je rozehrátá po prvním pečení. Zkracuje se tak doba pečení následujícího koláče.

Při delší době pečení vypněte spotřebič 10 minut před koncem doby pečení.

- Zbytečné teplo stačí pro dopečení pokrmu.

Vyjměte z trouby příslušenství, které nepoužíváte.

- Zbytečné příslušenství se nemusí ohřívat.

Zmrazené pokrmy nechte před přípravou rozmrazit.

- Ušetří se tím energie pro rozmrazování.

### Poznámka:

Spotřebič spotřebuje:

- v pohotovostním režimu se zapnutým displejem max. 1 W
- v pohotovostním režimu s vypnutým displejem max. 0,5 W

# 4 Seznámení



## 4.1 Ovládací panel







Pomocí ovládacího pole nastavíte všechny funkce vašeho spotřebiče a dostanete informace o provozním stavu.

V závislosti na typu spotřebiče se mohou detaily na obrazku lišit, např. barva a tvar.

### Volič funkcí







Pomocí voliče funkcí nastavíte druh ohřevu a další funkce. U některých variant spotřebiče je volič funkcí zasouvací. Když otočíte volič funkcí z nulové polohy na některou funkci, trvá několik sekund, než se příslušná funkce aktivuje.

Symbol	Nastavení	Použití
●	Nulová poloha	Spotřebič je vypnutý a nachází se v úsporném režimu.
	Mikrovlnný ohřev	Zvolení režimu mikrovlnného ohřevu.
	Pára	Do trouby je přiváděna horká pára.

Symbol	Nastavení	Použití
	Velkoplošný gril	Ohřívá se celá plocha pod grilovacím topným tělesem.
	Maloplošný gril	Zahřívá se střední část grilovacího topného tělesa.
	Odvápnění	Pomocí této funkce se z výparníku odstraní vodní kámen a výparník je díky tomu nadále funkční.
	Proplachování	Trubky parní jednotky se propláchnou vodou. Doporučujeme provést funkci proplachování vždy po použití provozu s párou.
	Programy	Pro mnoho pokrmů jsou již naprogramovaná nastavení.
	Osvětlení v troubě	Pro zapnutí osvětlení v troubě. Společně s pečicí nehřeje.

## Dotyková políčka

Dotyková pole jsou plochy citlivé na dotyk. Pro zvolení funkce klepněte na odpovídající pole.

Symbol	Dotykové políčko	Použití
	Mikrovlnný ohřev	Zvolení stupňů výkonu mikrovlnného ohřevu nebo zapnutí funkce mikrovlnného ohřevu k funkci grilu nebo páry.
	Pára	Zapnutí stupně páry nebo funkce páry k některému druhu ohřevu.
	Programy	Zobrazení výběru programů a nastavení čísla programu pomocí otočného voliče.
	Časové funkce	Zvolení časových funkcí a nastavení otočným voličem.
	Dětská pojistka	Dlouhým stisknutím se aktivuje nebo deaktivuje dětská pojistka.
	Teplota/hmotnost	Zvolení teploty nebo hmotnosti a nastavení otočným voličem.
	Start/stop	Spuštění nebo zastavení provozu.

## Displej

Na displeji vidíte aktuální hodnoty nastavení nebo možnosti voleb.



Hodnota, kterou můžete nastavit, je zvýrazněná.

Zvýraznění je provedené pomocí dvou malých šipek nad a pod nastavenou hodnotou.





Zvýrazněnou hodnotu můžete přímo změnit otočným voličem.

## Prvky na displeji

Dále je uvedené stručné vysvětlení různých prvků na displeji.

Symbol	Název	Význam
	Minutka	Když je symbol označený, je na displeji zobrazená doba minutky.
	Doba trvání	Když je symbol označený, je na displeji zobrazená doba trvání.
	Čas	Když je symbol označený, je na displeji zobrazený čas.
h:min	Hodiny/minuty	Doba trvání se zobrazuje v hodinách a minutách.
min:s	Minuty/sekundy	Doba trvání se zobrazuje v minutách a sekundách.



Symbol	Název	Význam
	Dětská pojistka	Když svítí tento symbol, je aktivní dětská pojistka.
	Záchytná nádoba	Symbol signalizuje stav záchytné nádoby. Symbol svítí a šipka bliká: <ul style="list-style-type: none"> <li>▪ Záchytná nádoba se nachází v místě pro nádržku.</li> <li>▪ Záchytná nádoba je plná.</li> <li>▪ Vyprázdněte záchytnou nádobu.</li> </ul> Symbol bliká a šipka neblinká: <ul style="list-style-type: none"> <li>▪ Záchytná nádoba se nenachází v místě pro nádržku.</li> <li>▪ Zasuňte záchytnou nádobu do místa pro nádržku.</li> </ul> Symbol svítí a šipka nesvítí: <ul style="list-style-type: none"> <li>▪ Záchytná nádoba se nachází v místě pro nádržku.</li> <li>▪ Není nutná žádná další činnost.</li> </ul>
	Nádržka na vodu	Symbol signalizuje stav nádržky na vodu. Symbol svítí a šipka bliká: <ul style="list-style-type: none"> <li>▪ Nádržka na vodu se nachází v místě pro nádržku.</li> <li>▪ Nádržka na vodu je prázdná.</li> <li>▪ Naplňte nádržku na vodu.</li> </ul> Symbol bliká a šipka neblinká: <ul style="list-style-type: none"> <li>▪ Nádržka na vodu se nenachází v místě pro nádržku.</li> <li>▪ Zasuňte nádržku na vodu do otvoru pro nádržku.</li> </ul> Symbol svítí a šipka nesvítí: <ul style="list-style-type: none"> <li>▪ Nádržka na vodu se nachází v místě pro nádržku.</li> <li>▪ Není nutná žádná další činnost.</li> </ul>
	Odvápnění	Když svítí tento symbol, musí se spotřebič odvápnit.

### Ukazatel teploty

Ukazatel teploty signalizuje postup zahřívání.



Modrý teploměr vpravo vedle ukazatele času zobrazuje, že spotřebič hřeje. Když je nastavený druh ohřevu, vyplňuje se teploměr modrou barvou ve čtyřech krocích podle zahřátí trouby. U grilu a páry svítí teploměr ihned celý modře. U funkce mikrovlnného ohřevu teploměr nesvítí. Při předeřívání je dosaženo optimálního okamžiku pro vložení pokrmu, jakmile teploměr svítí zcela modře.

Kvůli teplotní setrvačnosti se zobrazená teplota může mírně lišit od skutečné teploty v troubě.

### Noční režim

Kvůli úspoře energie se od 22 h do 5:59 h automaticky sníží jas displeje na nižší hodnotu.

### Otočný volič

Otočným voličem můžete změnit hodnoty nastavení, které jsou zobrazené na displeji.

U většiny výběrů, např. programů, se po posledním bodu znovu zobrazí první bod. U některých výběrů, např. u doby trvání, otočte otočný volič po dosažení minimální nebo maximální hodnoty zpátky.

## 4.2 Druhy provozu

Nabídka je rozdělená na různé druhy provozu.

Druh provozu	Použití
Mikrovlnný ohřev	Pomocí mikrovlnného ohřevu můžete rychleji vařit, ohřívát nebo rozmrazovat pokrmy.
Pára	Příprava pokrmů s párou. Pro optimální přípravu pokrmů jsou k dispozici různé přesně uzpůsobené stupně páry.

Druh provozu	Použití
Velkoplošný gril	Pro grilování nízkých pokrmů, např. steaků, klobás nebo toastů, a pro zapékání.
Maloplošný gril	Grilování malého množství steaků, párků, toastů a kusů ryb.
Kombinovaný provoz s mikrovlnným ohřevem	K funkci páry nebo funkci grilu můžete navíc zapnout mikrovlnný ohřev.

Druh provozu	Použití
Kombinovaný provoz s párou	K funkci mikrovlnného ohřevu nebo funkci grilu můžete navíc zapnout funkci páry.
Čištění	Pro čištění jsou k dispozici různé čisticí funkce: odvápnění a proplachování.
Základní nastavení	Přizpůsobení základních nastavení. → "Základní nastavení", Strana 24

### 4.3 Druhy ohřevu

Zde najdete přehled druhů ohřevu. Jsou zde uvedena doporučení pro použití druhů ohřevu.

Symbol	Název	Teplota/stupně	Použití
☐	Velkoplošný gril	Stupně grilování: <ul style="list-style-type: none"> <li>■ 1 = slabý</li> <li>■ 2 = střední</li> <li>■ 3 = silný</li> </ul>	Grilování nízkých grilovaných pokrmů, jako steaků, klobás nebo toastů. Gratinování pokrmů.
☐	Maloplošný gril	Stupně grilování: <ul style="list-style-type: none"> <li>■ 1 = slabý</li> <li>■ 2 = střední</li> <li>■ 3 = silný</li> </ul>	Grilování malého množství steaků, párků, toastů a kusů ryb.

**Poznámka:** Ke každému druhu ohřevu uvádí spotřebič navrženou teplotu. Navrženou teplotu můžete použít nebo změnit v příslušném rozmezí.

### 4.4 Pečicí prostor

Funkce v troubě usnadňují provoz spotřebiče.

#### Osvětlení v troubě

Osvětlení v troubě svítí během provozu stále. Když spotřebič ukončí provoz, vypne se.

Po otevření dvířek spotřebiče se zapne osvětlení v troubě. To vám pomůže např. při čištění spotřebiče. Po cca 15 minutách se osvětlení v troubě znovu automaticky vypne.

#### Chladicí ventilátor

Chladicí ventilátor se zapíná a vypíná podle potřeby. Teplý vzduch uniká větracími otvory nad dvířky spotřebiče.

#### POZOR!

Zakrytím větracích otvorů dojde k přehřátí spotřebiče.  
 ► Nezakrývejte větrací otvory.

Aby po skončení provozu pečicí prostor rychleji vychladl, běží ještě určitou dobu chladicí ventilátor. Když ve spotřebiči probíhá mikrovlnný ohřev, zůstává spotřebič chladný, chladicí ventilátor se přesto zapne. Chladicí ventilátor může běžet dál i po skončení mikrovlnného ohřevu.

#### Kondenzovaná voda

Při vaření může v pečicím prostoru a na dvířkách spotřebiče vznikat kondenzovaná voda. Vznik kondenzované vody je normální a nemá vliv na funkci spotřebiče. Po vaření kondenzovanou vodu otřete.

### 4.5 Kryt nádržky

Kryt nádržky se nachází pod dvířky spotřebiče a umožňuje přístup k záchytné nádobě a k nádržce na vodu.

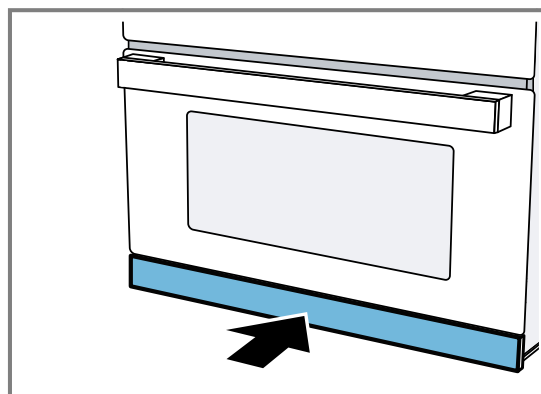

## 4.6 Nádržka na vodu

Nádržka na vodu se nachází vpravo za krytem nádržky.

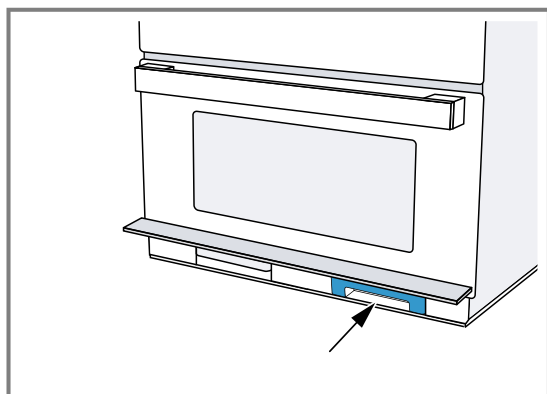

Pro provoz s párou naplňte nádržku na vodu vodou.  
→ "Naplnění nádržky na vodu", Strana 18

## 4.7 Záchytná nádoba

Záchytná nádoba se nachází vlevo za krytem nádržky.

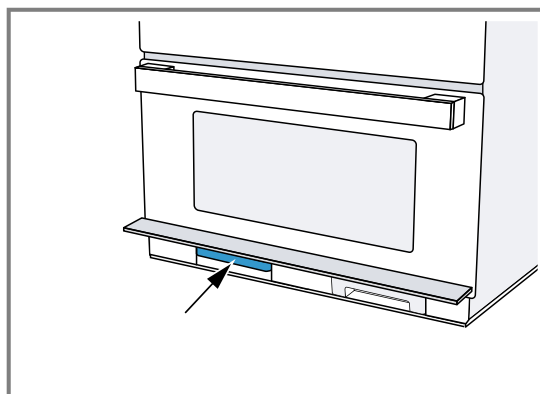

Vyprázdněte záchytnou nádobu před provedením a po provedení čisticích funkcí.

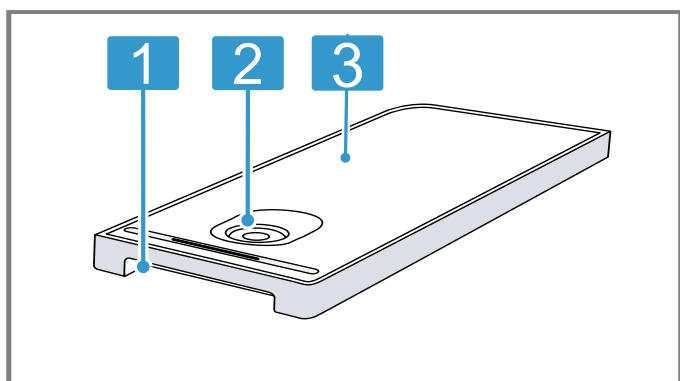

- 1** Držadlo pro vyjmutí a zasunutí
- 2** Otvor pro plnění a vyprázdnění
- 3** Víčko nádržky

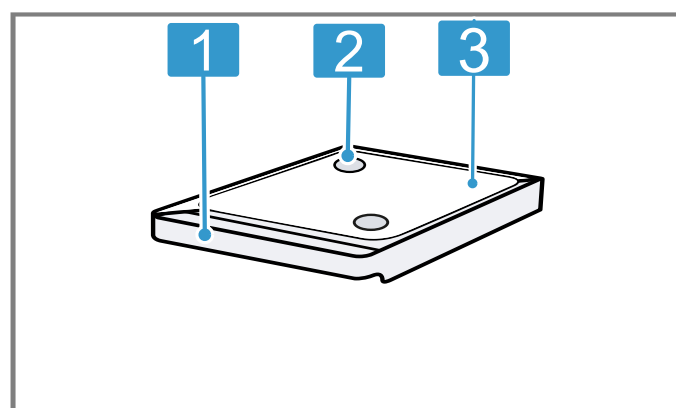

- 1** Držadlo pro vyjmutí a zasunutí
- 2** Záchytné otvory
- 3** Víčko nádržky

## 5 Příslušenství

Používejte originální příslušenství. Je přizpůsobené pro váš spotřebič.  
V závislosti na typu spotřebiče může být dodané příslušenství různé.

Příslušenství	Použití
Rošt	<ul style="list-style-type: none"> <li>Rošt pro pečení při provozu pečicí trouby</li> <li>Rošt pro grilování, např. steaků, klobás nebo toastů</li> <li>Rošt jako plocha pro postavení nádob, např. pro zapékačí formy</li> </ul>
Skleněný plech	<ul style="list-style-type: none"> <li>Pro pečení pokrmů</li> <li>Ochrana proti stříkání při grilování přímo na roštu</li> <li>Vhodný pro mikrovlnný ohřev</li> </ul>
Parní nádoba	<ul style="list-style-type: none"> <li>K vaření rýže, brambor a zeleniny</li> <li>Při pečení pomocí druhů ohřevu pára nebo pára s mikrovlnným ohřevem postavte parní nádobu na skleněný plech.</li> <li>Potravinu vložte přímo do parní nádoby.</li> </ul>

## 5.1 Další příslušenství

Podle modelu spotřebiče může být přiložené další příslušenství.

Příslušenství	Použití
Vkládací rošt	<ul style="list-style-type: none"> <li>Rošt pro pečení masa</li> <li>Postavte nožičkami dolů na skleněný plech.</li> <li>Odkapávající tuk a šťáva z masa se zachytí ve skleněném plechu.</li> <li>Není vhodný pro mikrovlnný ohřev a vaření v páře.</li> </ul>

## 5.2 Další příslušenství

Další příslušenství lze zakoupit u zákaznického servisu, ve specializované prodejně nebo na internetu. Rozsáhlou nabídku k vašemu spotřebiči naleznete na internetu nebo v našich prospektech: [siemens-home.bsh-group.com](http://siemens-home.bsh-group.com)

Příslušenství je specifické podle typu spotřebiče. Při nákupu uveďte prosím vždy přesné označení (č. E – E-Nr.) spotřebiče.

Které příslušenství je pro váš spotřebič k dispozici, zjistíte v internetovém obchodě nebo u zákaznického servisu.

### Skleněný pekáč

Použití

- Dušené pokrmy
- Nákypy

## 5.3 Úrovně vkládání

Trouba má 4 úrovně vkládání.

Úrovně vkládání se počítají zdola nahoru. Příslušenství nasadte do příslušného vedení a úplně ho zasuňte. Dno trouby v úrovni 0 je vhodné zejména pro mikrovlnný ohřev. Na dně trouby je výkon mikrovlnného ohřevu nejlepší. Používejte pouze nádoby vhodné pro mikrovlnný ohřev.

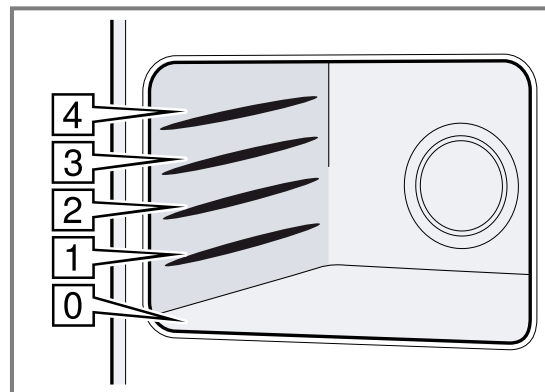

# 6 Před prvním použitím

Provedte nastavení pro první uvedení do provozu. Vyčistěte spotřebič a příslušenství.

## 6.1 Nastavení času

Při uvedení do provozu je zobrazení času zvýrazněné. Na displeji bliká 12:00 a svítí ☹.

- Otočným voličem nastavte čas.
  - Stiskněte ☹.
- ✓ Čas je nastavený.

## 6.2 Nastavení tvrdosti vody

### Požadavky

- Před nastavením tvrdosti vody se informujte u svých vodáren na tvrdost vody z vodovodu.
- Spotřebič je vypnutý.

- Podržte několik sekund stisknuté ☹.
- ✓ Na displeji se objeví první základní nastavení.
- Stiskněte ☹ tolikrát, dokud se nezobrazí **005**.
- Otočným voličem zvolte tvrdost vody.

**Poznámka:** Pokud máte vodu z vodovodu s tvrdostí 3 nebo 4, doporučujeme používat změkčenou vodu.

**Tip:** Pokud používáte minerální vodu, nastavte tvrdost vody na „velmi tvrdá“. Pokud používáte minerální vodu, pak volte pouze minerální vodu bez oxidu uhličitého.

Tvrdost vody	Nastavení
0	0 změkčená
1 (až 1,3 mmol/l)	1 měkká
2 (1,3–2,5 mmol/l)	2 středně tvrdá

Tvrdoost vody	Nastavení
3 (2,5–3,8 mmol/l)	3 tvrdá
4 (více než 3,8 mmol/l)	4 velmi tvrdá



4. Pro uložení změn podržte několik sekund stisknuté .

### 6.3 Čištění spotřebiče před prvním použitím

Než poprvé začnete ve spotřebiči připravovat pokrm, vyčistěte pečicí prostor a příslušenství.

**Požadavek:** V troubě se nenacházejí zbytky obalů, příslušenství nebo jiné předměty.

1. Před zahřátím měkkým, vlhkým hadrem otřete hladké plochy v troubě.

2. Zavřete dvířka spotřebiče.
3. Dokud spotřebič hřeje, v místnosti větrejte.
4. Voličem funkcí nastavte .
5. Otočným voličem nastavte stupeň grilování 3.
6. Stiskněte /□.
- ✓ Spotřebič začne hřát.
7. Po jedné hodině spotřebič vypněte pomocí /□.
8. Otočte volič funkcí do nulové polohy.
9. Počkejte, dokud trouba nevychladne.

### 6.4 Čištění příslušenství

- ▶ Příslušenství důkladně vyčistěte mycím roztokem a měkkým hadrem.

## 7 Základní ovládání

### 7.1 Zapnutí spotřebiče

- ▶ Otočte volič funkcí pro spuštění spotřebiče.
- ✓ Spotřebič je připravený k provozu.
- ✓ Na displeji se zobrazí navrhovaná hodnota.

**Poznámka:** Dětskou pojistku můžete nastavit jen při vypnutém spotřebiči. Některé ukazatele zůstanou zobrazené na displeji i po vypnutí spotřebiče.

Pokud spotřebič nepoužíváte, vypněte ho. Když delší dobu neprovedete žádné nastavení, spotřebič se automaticky vypne.

### 7.2 Vypnutí spotřebiče

Když spotřebič nepoužíváte, vypněte ho. Když delší dobu neprovedete žádné nastavení, spotřebič se automaticky vypne.

- ▶ Otočte volič funkcí do nulové polohy.
- ✓ Spotřebič přeruší probíhající funkce.
- ✓ Na displeji se zobrazí čas.
- ✓ Některé ukazatele zůstanou zobrazené na displeji i po vypnutí spotřebiče.

**Poznámka:** V





→ "Základní nastavení", Strana 24 můžete nastavit, zda se má při vypnutém spotřebiči zobrazovat čas.

### 7.3 Nastavení druhu provozu





**Požadavek:** Spotřebič musí být zapnutý.

1. Voličem funkcí zvolte druh provozu.  
V případě potřeby proveďte další nastavení. Za tímto účelem stiskněte příslušné políčko a otočným voličem změňte hodnotu.
2. Stiskněte /□.
- ✓ Provoz spotřebiče se spustí.

### 7.4 Nastavení doby trvání

1. Nastavte druh provozu.
2. Držte stisknuté , dokud není zvýrazněné .
3. Otočným voličem nastavte požadovanou dobu trvání.
4. Stiskněte /□.
- ✓ Spotřebič začne hřát.
- ✓ Svítí .
- ✓ Doba trvání se viditelně odměřuje.

### 7.5 Zastavení provozu

1. Stiskněte /□ nebo otevřete dvířka spotřebiče.
- ✓ Provoz spotřebiče se zastaví.
- ✓ Bliká .
2. Zavřete dvířka spotřebiče.
3. Stiskněte .
- ✓ Provoz spotřebiče pokračuje.
- ✓ Svítí .

### 7.6 Zrušení provozu

Provoz můžete kdykoli zrušit.

- ▶ Otočte volič funkcí do nulové polohy.  
Po pozastavení nebo zrušení provozu může dál běžet chladicí ventilátor.
- ✓ Spotřebič přeruší probíhající funkce.

### 7.7 Automatické bezpečnostní vypnutí

Automatické bezpečnostní vypnutí se aktivuje, pokud je spotřebič v provozu delší dobu bez nastavené doby trvání.

Po 9 hodinách se spotřebič automaticky vypne.



## 8 Mikrovlnný ohřev

Pomocí mikrovlnného ohřevu můžete mimořádně rychle vařit, ohřívat, péct nebo rozmrazovat pokrmy. Mikrovlnný ohřev můžete používat samostatně nebo v kombinaci s některým druhem ohřevu.

### 8.1 Nádobí a příslušenství vhodné pro mikrovlnný ohřev

Aby se pokrmy ohřívaly stejnoměrně a nedošlo k poškození spotřebiče, používejte vhodné nádobí a příslušenství.

**Poznámka:** Než použijete nádobí pro mikrovlnný ohřev, seznamte se s informacemi od výrobce. V případě pochybností proveďte test nádoby.

#### Vhodné pro mikrovlnný ohřev

Nádobí a příslušenství	Důvod
Nádobí ze žáruvzdorného materiálu a materiálu vhodného pro mikrovlnný ohřev: <ul style="list-style-type: none"> <li>▪ Sklo</li> <li>▪ Sklokeramika</li> <li>▪ Porcelán</li> <li>▪ Tepelně odolný plast</li> <li>▪ Kompletně glazovaná keramika bez prasklin</li> </ul>	Tyto materiály propouštějí mikrovlny. Mikrovlny nepoškodí žáruvzdorné nádobí.
Kovové příbory	<b>Poznámka:</b> Pro zabránění utajenému varu můžete použít kovový příbor, např. lžíci ve sklenici.

#### POZOR!

Když se stěn uvnitř trouby dotýká kov, vznikají jiskry, které mohou poškodit spotřebič nebo zničit vnitřní sklo dvířek.

- ▶ Kov, např. lžíce ve skle, musí být ve vzdálenosti nejméně 2 cm od stěn uvnitř trouby a vnitřní strany dvířek.

#### Nevhodné pro mikrovlnný ohřev

Nádobí a příslušenství	Důvod
Kovové nádobí	Kov nepropouští mikrovlny. Pokrmy se téměř neohejí.
Nádobí se zlatým nebo stříbrným dekorem	Mikrovlny mohou poškodit zlatý nebo stříbrný dekor. <b>Tip:</b> Pokud výrobce zaručuje, že je nádobí vhodné pro mikrovlnný ohřev, můžete ho použít.

### 8.2 Test vhodnosti nádoby pro mikrovlnný ohřev

Pomocí testu nádoby ověřte, zda je nádoba vhodná pro mikrovlnný ohřev. Pouze při testu nádoby smíte používat spotřebič při mikrovlnném ohřevu bez pokrmů.

#### ⚠ VÝSTRAHA – Nebezpečí opaření!

Přístupné díly jsou při provozu horké.

- ▶ Nikdy se nedotýkejte horkých dílů.
- ▶ Děti se musí zdržovat v dostatečné vzdálenosti od spotřebiče.

1. Postavte prázdnou nádobu do trouby.
2. Nastavte spotřebič na ½–1 minutu na maximální výkon.
3. Spusťte provoz pomocí ▷/□.
4. Opakovaně zkontrolujte nádobu:
  - Když je nádoba studená nebo vlažná, je vhodná pro mikrovlnný ohřev.
  - Když je nádoba horká nebo vznikají jiskry, přerušete test nádoby. Nádoba není vhodná pro mikrovlnný ohřev.

### 8.3 Výkony mikrovlnného ohřevu

Zde najdete přehled výkonů mikrovlnného ohřevu a jejich použití.

Výkon mikrovlnného ohřevu ve wattch	Použití
90	Rozmrazování choulostivých pokrmů.
180	Rozmrazování a další vaření pokrmů.
360	Vaření masa a ryb nebo ohřívání choulostivých pokrmů.
600	Ohřívání a vaření pokrmů.
1000	Ohřívání tekutin.

#### Poznámky

- Ke každému stupni mikrovlnného ohřevu navrhne spotřebič dobu trvání. Tuto hodnotu lze použít nebo podle aktuálních podmínek upravit.
- Maximální výkon mikrovlnného ohřevu je určený pouze pro ohřívání tekutin. Kvůli ochraně spotřebiče se výkon mikrovlnného ohřevu během prvních minut postupně sníží na 600 W. Maximální výkon je k dispozici po vychladnutí spotřebiče.

#### Navrhované hodnoty

Ke každému výkonu mikrovlnného ohřevu navrhne spotřebič dobu trvání. Navrhovanou hodnotu můžete převzít nebo ji v příslušné oblasti změnit.

### 8.4 Interval nastavení času

Interval při nastavování doby trvání při mikrovlnném ohřevu se mění s délkou doby trvání.

Doba provozu	Interval
0–1 minuta	5 sekund
1–3 minuty	10 sekund

Doba provozu	Interval
3–15 minut	30 sekund
15 minut – 1 hodina	1 minuta
1 hodina – 1 hodina na 30 minut	5 minut

## 8.5 Nastavení mikrovlnného ohřevu

### POZOR!

Provoz spotřebiče bez pokrmů vede k přetížení.

- ▶ Nikdy nezapínejte mikrovlnný ohřev bez pokrmu v troubě. Výjimkou je krátkodobý test nádobí.

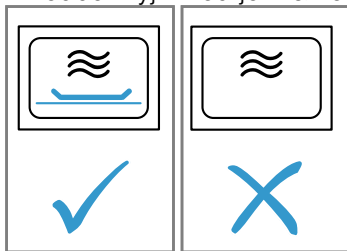

1. Dodržujte bezpečnostní pokyny → *Strana 4* a upozornění pro zabránění věcným škodám → *Strana 6*.
2. Volič funkcí nastavte na .
- ✓ Spotřebič je připravený k provozu. Na displeji se jako navržená hodnota zobrazí maximální výkon mikrovlnného ohřevu .
3. Pro nastavení požadovaného výkonu mikrovlnného ohřevu stiskněte .
- ✓ Na displeji se zvýrazní stupeň mikrovlnného ohřevu a navržená doba.
4. Otočným voličem nastavte požadovanou dobu trvání.
5. Spusťte provoz pomocí .
- Dobu trvání můžete kdykoli během provozu změnit otočným voličem.
- ✓ Doba trvání se odměřuje a mikrovlnný ohřev se spustí.
- ✓ Svítí LED .

**Poznámka:** Po uplynutí doby trvání spotřebič ukončí mikrovlnný ohřev a zazní akustický signál.

## 8.6 Nastavení doby trvání

1. Nastavte druh provozu.
2. Držte stisknuté , dokud není zvýrazněné .
3. Otočným voličem nastavte požadovanou dobu trvání.
4. Stiskněte .
- ✓ Spotřebič začne hřát.
- ✓ Svítí .
- ✓ Doba trvání se viditelně odměřuje.

## 8.7 Změna výkonu mikrovlnného ohřevu

- ▶ Podržte stisknuté , dokud na displeji není zvolený požadovaný stupeň.

**Poznámka:** Několikerým stisknutím přepnete stupně výkonu od nejvyššího výkonu na nejnižší.

Pokud funkci mikrovlnného ohřevu přidáte až po spuštění, spotřebič se pozastaví. Spusťte provoz stisknutím .

## 8.8 Zastavení provozu

1. Stiskněte nebo otevřete dvířka spotřebiče.
  - ✓ Provoz spotřebiče se zastaví.
  - ✓ Bliká .
2. Zavřete dvířka spotřebiče.
3. Stiskněte .
  - ✓ Provoz spotřebiče pokračuje.
  - ✓ Svítí .

## 8.9 Zrušení provozu

Provoz můžete kdykoli zrušit.

- ▶ Otočte volič funkcí do nulové polohy. Po pozastavení nebo zrušení provozu může dál běžet chladicí ventilátor.
- ✓ Spotřebič přeruší probíhající funkce.

## 8.10 Zahřátí a vysušení pečicího prostoru

Po každém provozu pečicí prostor vysušte, aby v něm nezůstala vlhkost.

1. Nechte spotřebič vychladnout.
2. Z pečicího prostoru ihned odstraňte hrubé nečistoty.
3. Vytřete vlhkost na dně trouby.
4. Voličem funkcí zvolte .
5. Dvakrát stiskněte .
- ✓ Na displeji je označené .
6. Otočným voličem nastavte dobu trvání 15 minut.
7. Spusťte provoz pomocí .
- ✓ Sušení se spustí a skončí za 15 minut.
8. Na 1 až 2 minuty otevřete dvířka spotřebiče, aby mohla uniknout pára.

## 8.11 Ruční vysušení pečicího prostoru

Po každém provozu pečicí prostor vysušte, aby v něm nezůstala vlhkost.

1. Nechte spotřebič vychladnout.
2. Z pečicího prostoru odstraňte hrubé nečistoty.
3. Vysušte pečicí prostor houbičkou.
4. Dvířka spotřebiče nechte hodinu otevřená, aby pečicí prostor úplně vyschnul.

# 9 Kombinace s mikrovlnným ohřevem

Funkci mikrovlnného ohřevu můžete kombinovat s funkcí grilu a funkcí páry. Kombinovaný provoz s mikrovlnným ohřevem je možný s následujícími funkcemi:

- pára
- velkoplošný gril
- maloplošný gril

Výjimky:

- stupeň mikrovlnného ohřevu 1000 W

## 9.1 Nastavení kombinace s mikrovlnným ohřevem

Zapněte k druhu ohřevu mikrovlnný ohřev.

1. Volič funkcí nastavte na kombinovaný druh ohřevu.
  - ✓ Na displeji se zobrazí navržená hodnota.
2. Nastavte požadovaný stupeň páry nebo stupeň grilování.
3. Pro nastavení požadovaného výkonu mikrovlnného ohřevu stiskněte .
  - ✓ Na displeji se zobrazí navržená hodnota pro dobu trvání.
4. Otočným voličem nastavte dobu trvání.
5. Spusťte provoz pomocí .
  - ✓ Doba trvání se začne odměřovat a provoz se spustí.
  - ✓ Doba trvání se viditelně odměřuje.
  - ✓ Svítí .
  - ✓ Po uplynutí doby trvání spotřebič ukončí provoz a zazní akustický signál.

## 9.2 Změna výkonu mikrovlnného ohřevu

- ▶ Podržte stisknuté , dokud na displeji není zvolený požadovaný stupeň.

**Poznámka:** Několikerým stisknutím přepnete stupně výkonu od nejvyššího výkonu na nejnižší. Pokud funkci mikrovlnného ohřevu přidáte až po spuštění, spotřebič se pozastaví. Spusťte provoz stisknutím .

## 9.3 Zastavení provozu

1. Stiskněte nebo otevřete dvířka spotřebiče.
  - ✓ Provoz spotřebiče se zastaví.
  - ✓ Bliká .
2. Zavřete dvířka spotřebiče.
3. Stiskněte .
  - ✓ Provoz spotřebiče pokračuje.
  - ✓ Svítí .

## 9.4 Zrušení provozu

Provoz můžete kdykoli zrušit.

- ▶ Otočte volič funkcí do nulové polohy. Po pozastavení nebo zrušení provozu může dál běžet chladicí ventilátor.
- ✓ Spotřebič přeruší probíhající funkce.

# 10 Gril

Pomocí grilu můžete opékat nebo zapékat pokrmy. Gril můžete používat samostatně nebo v kombinaci s mikrovlnným ohřevem.

## 10.1 Nastavení grilu

1. Volič funkcí nastavte na nebo .
2. Otočným voličem nastavte stupeň grilování.
  - ✓ Na displeji se zobrazí stupeň grilování.
3. Otočným voličem nastavte požadovanou dobu trvání.
4. Spusťte provoz pomocí .
  - ✓ Spotřebič začne hřát. Po zahřátí je normální nepatrné kolísání teploty.
  - ✓ Ukazatel teploty svítí.

**Poznámka:** Po uplynutí doby trvání zazní akustický signál.

### Funkce grilu

Podle druhu a množství pokrmů můžete zvolit mezi dvěma různými funkcemi grilu:

Funkce	Pokrmy
Velkoplošný gril	Velkoplošný gril použijte pro grilování velkých kusů masa a toastů nebo ke gratinování zapékaných pokrmů.
Maloplošný gril	Maloplošný gril použijte ke grilování malých množství. Přitom se zahřívá pouze střední část grilovacího topného tělesa.

### Stupně grilování

K dispozici jsou následující stupně grilování.

### Velkoplošný gril

Stupeň grilování	Pokrmy
1 (slabý)	<ul style="list-style-type: none"> <li>■ Vysoké zapékané pokrmy</li> <li>■ Suflé</li> </ul>
2 (střední)	<ul style="list-style-type: none"> <li>■ Nízké zapékané pokrmy</li> <li>■ Ryby</li> </ul>
3 (silný)	<ul style="list-style-type: none"> <li>■ Párky</li> <li>■ Toasty</li> </ul>

### Maloplošný gril

Stupeň grilování	Pokrmy
1 (slabý)	Pro malá množství suflé a vyšší zapékané pokrmy.

## 10.2 Nastavení doby trvání

1. Nastavte druh provozu.
2. Držte stisknuté , dokud není zvýrazněné .
3. Otočným voličem nastavte požadovanou dobu trvání.
4. Stiskněte .
  - ✓ Spotřebič začne hřát.
  - ✓ Svítí .
  - ✓ Doba trvání se viditelně odměřuje.

## 10.3 Změna stupně grilování

Po zvolení funkce grilu a spuštění provozu můžete stupeň grilování kdykoli změnit.

- ▶ Otočným voličem změňte stupeň grilování.
- ✓ Doba trvání se nezmění.

## 10.4 Zastavení provozu

1. Stiskněte ▷/□ nebo otevřete dvířka spotřebiče.
  - ✓ Provoz spotřebiče se zastaví.
  - ✓ Bliká ▷/□.
2. Zavřete dvířka spotřebiče.
3. Stiskněte ▷/□.
  - ✓ Provoz spotřebiče pokračuje.
  - ✓ Svítí ▷/□.

## 10.5 Zrušení provozu

Provoz můžete kdykoli zrušit.

- ▶ Otočte volič funkcí do nulové polohy. Po pozastavení nebo zrušení provozu může dál běžet chladicí ventilátor.
- ✓ Spotřebič přeruší probíhající funkce.

# 11 Pára

Funkci páry můžete používat samostatně nebo v kombinaci s funkcí grilu a funkcí mikrovlnného ohřevu. Pro optimální využití funkce páry odstraňte rošt. Zasuňte skleněný plech do úrovně vkládání 3 a postavte na něj parní nádobu.

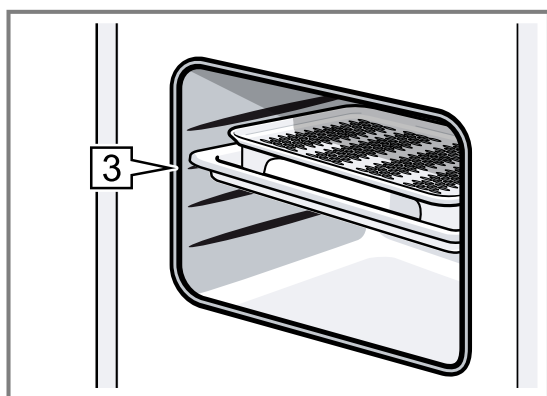

**Poznámka:** Během provozu slyšíte bzučivý zvuk. Zvuk vzniká při provozu čerpadla. Je to normální provozní zvuk.

## 11.1 Stupně páry

Pro funkci páry máte k dispozici různou intenzitu. Stupně páry můžete zvolit pomocí ☒. Na displeji se zobrazí zvolený stupeň páry.

Stupeň páry	Pokrm
1 (nízký)	K rozmrazování zeleniny, masa, ryb a ovoce.
2 (střední)	K přípravě dezertů, ryb a klobásek.
3 (silný)	Pro pečení zeleniny, ryb, příloh, odšťavňování a blanširování.

## 11.2 Nastavení páry

**Poznámka:** Pokud jste spotřebič delší dobu nepoužívali, proveďte nejprve propláchnutí ☒.

### ⚠ VÝSTRAHA – Nebezpečí opaření!

Při otvírání dvířek spotřebiče může unikat horká pára. V závislosti na teplotě nemusí být pára vidět.

- ▶ Dvířka spotřebiče otevírejte opatrně.
- ▶ Udržujte mimo dosah dětí.

### ⚠ VÝSTRAHA – Nebezpečí popálení!

Během provozu spotřebiče se může nádržka na vodu zahřát.

- ▶ Po předcházejícím provozu spotřebiče počkejte, dokud nádržka na vodu nevychladne.
  - ▶ Vyjměte nádržku na vodu z otvoru pro nádržku.
1. Voličem funkcí zvolte ☒.
    - ✓ Spotřebič je připravený k provozu.
    - ✓ Jako standardní hodnoty jsou nastavené maximální stupeň páry a doba trvání 20 minut.
    - ✓ Bliká šipka u ☒.
  2. Vyjměte nádržku na vodu, naplňte ji čistou vodou až po značku MAX a zcela ji zasuňte do otvoru pro nádržku.
    - "Naplnění nádržky na vodu", Strana 18
  3. Stiskněte ☒ tolikrát, dokud není nastavený požadovaný stupeň výkonu.
    - ✓ Na displeji se zobrazí zvolený stupeň páry.
  4. Otočným voličem nastavte požadovanou dobu trvání.
    - Můžete také nejdříve nastavit dobu trvání a potom stupeň páry.
  5. Spusťte provoz pomocí ▷/□.
    - ✓ Šipka u ☒ zhasne a svítí symbol bez šipky.
    - ✓ Svítí ▷/□.
    - ✓ Ukazatel teploty svítí.
    - ✓ Na displeji se odměřuje doba trvání. V závislosti na stupni páry může voda v nádržce na vodu vystačit různě dlouhou dobu.

### Poznámky

- Po uplynutí doby trvání zazní akustický signál.
- Pokud se nádržka na vodu vyprázdní během provozu, provoz se přeruší a bliká šipka symbolu nádržky na vodu ☒. Doplněte do nádržky na vodu čistou vodu po značku MAX a pomocí ▷/□ spusťte pokračování provozu.
- Stupeň páry můžete při provozu kdykoli změnit pomocí ☒.
- Po pečení s párou vytřete kanálek na vodu a vnitřek trouby.
  - "Po každém provozu s párou", Strana 19

## 11.3 Kombinovaný provoz s párou

U některých druhů ohřevu můžete zapnout funkci páry. Při pečení s přidáváním páry vpouští spotřebič v různých intervalech do trouby páru s různou intenzitou. Dosáhnete tak lepšího výsledku vaření.

Pokrm

- získá křupavou kůrku,
- získá lesklý povrch,

- bude uvnitř šťavnatý a jemný,
- jen minimálně zmenší objem.

Kombinovaný provoz s párou je možný s následujícími funkcemi:

- mikrovlnný ohřev
- velkoplošný gril
- maloplošný gril

### Nastavení kombinovaného provozu s párou

Zapněte k druhu ohřevu mikrovlnný ohřev.

1. Volič funkcí nastavte na kombinovaný druh ohřevu.
  - ✓ Na displeji se zobrazí navržená hodnota pro teplotu.
2. Otočným voličem nastavte požadovaný stupeň.
3. Podržte stisknuté , dokud na displeji není zvolený požadovaný stupeň.
  - ✓ Na displeji se zobrazí symbol nádržky na vodu .
4. Naplňte nádržku na vodu.
5. Spusťte provoz pomocí /.
  - ✓ Doba trvání se začne odměřovat a provoz se spustí.
  - ✓ Doba trvání se viditelně odměřuje.
  - ✓ Svítí /.
- ✓ Po uplynutí doby trvání spotřebič ukončí provoz a zazní akustický signál.

#### Poznámky

- Když je nádržka na vodu prázdná, pokračuje provoz dál bez přidávání páry. Na displeji se nezobrazuje žádný ukazatel.
- Otevírání dvířek spotřebiče ovlivňuje výsledek pečení. Během pečení nechte dvířka spotřebiče zavřená.

#### Změna stupně páry

- ▶ Podržte stisknuté , dokud se na displeji nezobrazí požadovaný stupeň.

**Poznámka:** Několikerým stisknutím přepnete stupně od nejvyššího stupně na nejnižší. Po nejnižším stupni následuje deaktivace páry. Opětovným stisknutím funkci páry aktivujete na nejvyšší stupeň.

### 11.4 Zastavení provozu

1. Stiskněte / nebo otevřete dvířka spotřebiče.
  - ✓ Provoz spotřebiče se zastaví.
  - ✓ Bliká /.
2. Zavřete dvířka spotřebiče.
3. Stiskněte /.
  - ✓ Provoz spotřebiče pokračuje.
  - ✓ Svítí /.

### 11.5 Zrušení provozu

Provoz můžete kdykoli zrušit.

- ▶ Otočte volič funkcí do nulové polohy. Po pozastavení nebo zrušení provozu může dál běžet chladicí ventilátor.
- ✓ Spotřebič přeruší probíhající funkce.

### 11.6 Naplnění nádržky na vodu

Nádržka na vodu se nachází vpravo za krytem nádržky pod dvířky spotřebiče. Před spuštěním provozu s párou otevřete kryt nádržky a do nádržky na vodu naplňte vodu.

#### ⚠ VÝSTRAHA – Nebezpečí požáru!

Výpary z hořlavých tekutin by se v troubě mohly působením horkého povrchu vznítit (nebezpečí výbuchu). Dvířka spotřebiče mohou prasknout. Může unikat horká pára a mohou vyšlehnout plameny.

- ▶ Do nádržky na vodu neplňte hořlavé kapaliny (např. alkoholické nápoje).
- ▶ Do nádržky na vodu plňte výhradně vodu nebo námi doporučený odvápnovací roztok.

#### ⚠ VÝSTRAHA – Nebezpečí popálení!

Během provozu spotřebiče se může nádržka na vodu zahřát.

- ▶ Po předcházejícím provozu spotřebiče počkejte, dokud nádržka na vodu nevychladne.
- ▶ Vyjměte nádržku na vodu z otvoru pro nádržku.

**Požadavek:** Je správně nastavená tvrdost vody.

→ "Nastavení tvrdosti vody", Strana 12

1. Zatlačte na prostředek krytu nádržky.

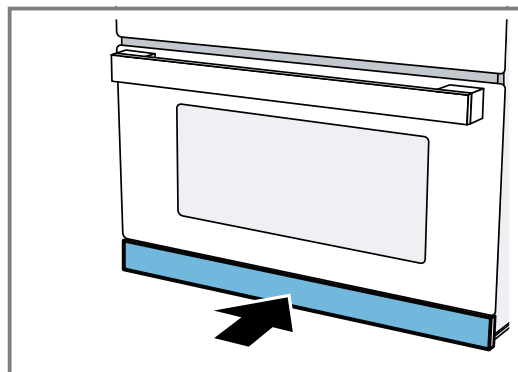

- ✓ Kryt nádržky se otevře.
2. Vytáhněte nádržku na vodu z otvoru pro nádržku.

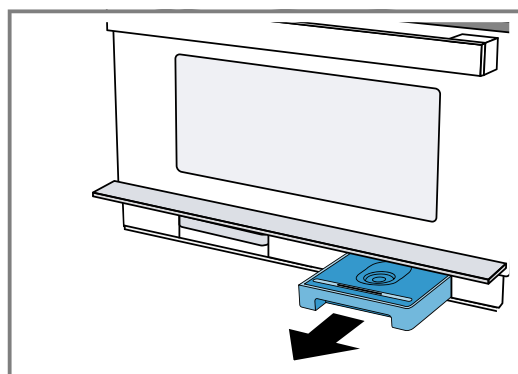



3. Naplňte nádržku na vodu po značku „MAX“ studenou vodou.

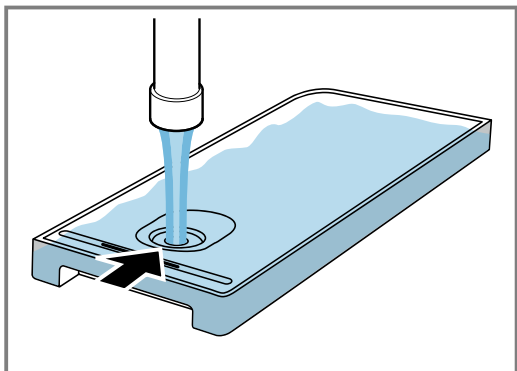

4. Nádržku na vodu nasadíte zpět do otvoru pro nádržku a zcela ji zasuňte.

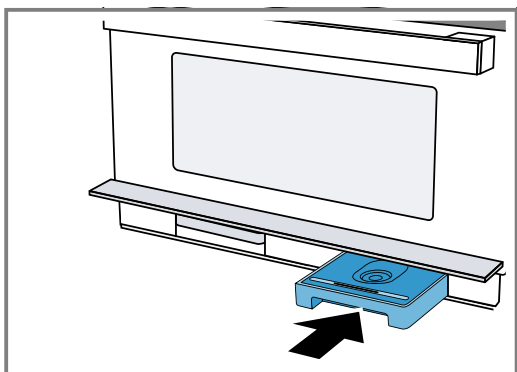

5. Zavřete kryt nádržky.

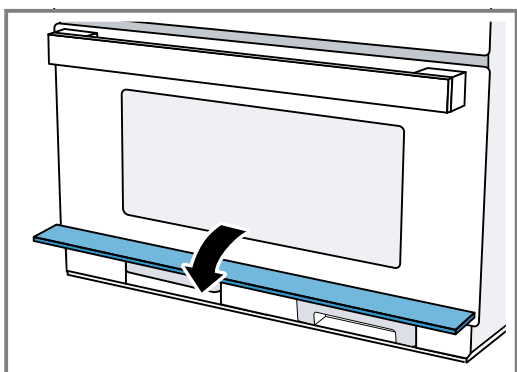

## 11.7 Doplnění vody do nádržky na vodu

### Poznámky

- Pokud se nádržka na vodu vyprázdní během provozu, chová se spotřebič v závislosti na druhu ohřevu různě:
  - Provoz s párou: Provoz spotřebiče se přeruší. Na displeji se zobrazí hlášení. Při nejvyšším stupni páry vystačí jedno naplnění nádržky na vodu cca na 30–40 minut, při nižších stupních páry výrazně déle.
  - Pára s mikrovlnným ohřevem: Provoz spotřebiče se přeruší. Jedno naplnění nádržky stačí cca na 50 minut.
  - Gril s párou: Spotřebič pokračuje v provozu s grilem. Na displeji se nezobrazí žádné hlášení. Jedno naplnění nádržky stačí při nejvyšším stupni páry na cca 3 hodiny provozu, při nižších stupních páry výrazně déle.
- Uvedené doby se mohou lišit.

1. Otevřete ovládací panel.
2. Vyndejte nádržku na vodu.
3. Nádržku na vodu naplňte až po značku MAX.
4. Vložte naplněnou nádržku na vodu a zavřete ovládací panel.

## 11.8 Po každém provozu s párou

V troubě zůstane vlhkost. Opatrně vytřete kanálek na vodu a vnitřek trouby.



Po každém provozu s párou doporučujeme spustit čisticí funkci proplachování . Poté vyprázdněte nádržku na vodu a záchytnou nádobu.

**Poznámka:** Vápenaté skvrny odstraňte hadrem namočeným v octě, otřete čistou vodou a otřete dosucha měkkým hadrem.

### Propláchněte spotřebič

Aby spotřebič zůstal čistý, můžete systémem trubek načerpat vodu. Spotřebič poté vypustí vodu do záchytné nádoby.

**Poznámka:** Po propláchnutí se mohou v záchytné nádobě nacházet uvolněné vápenné částice. To je normální a nemá to vliv na funkci.

1. Voličem funkcí zvolte .
- ✓ Na displeji se zobrazí doba trvání programu. Dobu trvání nemůžete změnit.
2. Otevřete kryt nádržky.
3. Vyjměte a vyprázdněte záchytnou nádobu.
4. Prázdnou záchytnou nádobu zcela zasuňte.
5. Vyjměte nádržku na vodu a vylijte případnou zbývající vodu.
6. Nádržku na vodu důkladně vypláchněte a naplňte čistou vodou.
7. Nádržku na vodu úplně zasuňte.
8. Zavřete kryt nádržky.
9. Stiskněte /□.
- ✓ Spotřebič přečerpá vodu trubkami.
- ✓ Na displeji se odměřuje doba trvání.
- ✓ Po uplynutí doby trvání zazní akustický signál.
10. Vyprázdněte záchytnou nádobu.

### Vyprázdnění nádržky na vodu

#### **VÝSTRAHA – Nebezpečí popálení!**

Během provozu spotřebiče se může nádržka na vodu zahřát.

- ▶ Po předcházejícím provozu spotřebiče počkejte, dokud nádržka na vodu nevychladne.
- ▶ Vyjměte nádržku na vodu z otvoru pro nádržku.

#### **POZOR!**

Nádržka na vodu by se při mytí v myčce nádobí poškodila.

- ▶ Nemyjte nádržku na vodu v myčce nádobí.
- ▶ Nádržku na vodu vyčistěte měkkým hadrem a běžným mycím prostředkem.

1. Zatlačte na prostředek krytu nádržky.
- ✓ Kryt nádržky se odklopí nahoru.
2. Vytáhněte nádržku na vodu.
3. Opatrně sejměte víčko nádržky na vodu.
4. Vyprázdněte nádržku na vodu, vyčistěte ji mycím prostředkem a důkladně vypláchněte čistou vodou.
5. Všechny součásti osušte měkkým hadrem.
6. Těsnění na víčku utřete dosucha.

7. Nádržku na vodu nechte uschnout s otevřeným víčkem.
  8. Nasadte víčko na nádržku na vodu a přitlačte ho.
  9. Nádržku na vodu úplně zasuňte.
  10. Zavřete kryt nádržky a krátce zatlačte na prostředek.
- ✓ Kryt nádržky je zajištěný.

### Sušení odkapávacího žlábků

#### ⚠ VÝSTRAHA – Nebezpečí popálení!

Spotřebič se během provozu zahřívá.  
 ▶ Před čištěním nechte spotřebič vychladnout.

**Požadavek:** Trouba je vychladlá.

1. Otevřete dvířka spotřebiče.
2. Otevřete kryt nádržky.
3. Vyměňte nádržku na vodu a záchytnou nádobu.

#### 4. Poznámka:



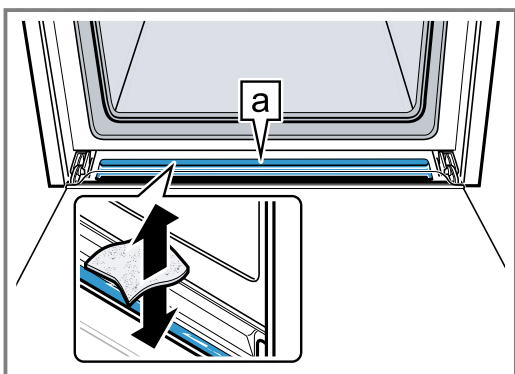

Odkapávací žlábek  se nachází pod pečicími prostorem.



Vodu v odkapávacím žlábků  vysušte houbovou utěrkou a opatrně otřete.

### Zahřátí a vysušení pečicího prostoru

Po každém provozu pečicí prostor vysušte, aby v něm nezůstala vlhkost.

1. Nechte spotřebič vychladnout.
2. Z pečicího prostoru ihned odstraňte hrubé nečistoty.
3. Vytřete vlhkost na dně trouby.
4. Voličem funkcí zvolte .
5. Dvakrát stiskněte .
- ✓ Na displeji je označené .
6. Otočným voličem nastavte dobu trvání 15 minut.
7. Spusťte provoz pomocí /.
- ✓ Sušení se spustí a skončí za 15 minut.
8. Na 1 až 2 minuty otevřete dvířka spotřebiče, aby mohla uniknout pára.

### Ruční vysušení pečicího prostoru

Po každém provozu pečicí prostor vysušte, aby v něm nezůstala vlhkost.

1. Nechte spotřebič vychladnout.
2. Z pečicího prostoru odstraňte hrubé nečistoty.
3. Vysušte pečicí prostor houbičkou.
4. Dvířka spotřebiče nechte hodinu otevřená, aby pečicí prostor úplně vyschnul.

## 12 Automatické programy

Automatické programy vám pomůžou při přípravě různých pokrmů a automaticky zvolí optimální nastavení.

### 12.1 Pokyny pro nastavení pro pokrmy

Pro dosažení optimálního výsledku pečení se řiďte těmito pokyny.

- Používejte jen bezvadné potraviny.
- Používejte jen maso s teplotou z lednice.

### 12.2 Přehled pokrmů

Spotřebič vás vyzve k zadání hmotnosti. Hmotnost můžete nastavit pouze ve stanoveném rozmezí.

#### Rozmrazování

**Tip:** Nálepku s programy nalepte na spotřebič. Umožní vám to jednodušší a rychlejší přístup k programům.

Č.	Pokrmy	Příslušenství	Úroveň vkládání	Rozmezí hmotnosti v kg	Pokyny
PDI	Hovězí, jehněčí nebo vepřové mleté maso <sup>1,2</sup>	Mělká, nepřiklopená nádoba	0	0,10 - 1,20	Již rozmražené maso po obrácení odeberte.

<sup>1</sup> Sledujte signál k otočení.

<sup>2</sup> Používejte nádobí vhodné pro mikrovlnný ohřev.

Č.	Pokrm	Příslušenství	Úroveň vkládání	Rozmezí hmotnosti v kg	Pokyny
<i>PO2</i>	Rybí fileť <sup>1,2</sup>	Mělká, nepřiklopená nádoba	0	0,10 - 1,00	Filety ze štiky, tresky obecné, okouníka, tresky tmavé, candáta
<i>PO3</i>	Části kuřete s kostí <sup>1,2</sup>	Mělká, nepřiklopená nádoba	0	0,15 - 1,20	Části kuřat položte kůží dolů.
<i>PO4</i>	Krajíce chleba <sup>1,2</sup>	Mělká, nepřiklopená nádoba	0	0,10 - 0,50	Pšeničný chléb, pšenično-žitný chléb, celozrnný chléb; chléb rozmrazujte pouze v potřebném množství. Chléb rychle tvrdne. Pokud možno oddělte krajíce chleba od sebe.

<sup>1</sup> Sledujte signál k otočení.

<sup>2</sup> Používejte nádoby vhodné pro mikrovlnný ohřev.

### Drůbež, maso, ryby

Č.	Pokrm	Příslušenství	Úroveň vkládání	Rozmezí hmotnosti v kg	Pokyny
<i>PO5</i>	Rybí fileť, čerstvý <sup>1</sup>	Parní nádoba + skleněný plech	3	0,20 - 0,50	
<i>PO6</i>	Rybí fileť, zmrazený <sup>1</sup>	Parní nádoba + skleněný plech	3	0,20 - 0,50	Používejte stejnoměrné, ne příliš vysoké rybí filety.

<sup>1</sup> Naplňte nádržku na vodu.

### Zelenina, přílohy

Č.	Pokrm	Příslušenství	Úroveň vkládání	Rozmezí hmotnosti v kg	Pokyny
<i>PO7</i>	Brokolice, čerstvá <sup>1</sup>	Parní nádoba + skleněný plech	3	0,10 - 1,00	
<i>PO8</i>	Hrášek, zmrazený <sup>1</sup>	Parní nádoba + skleněný plech	3	0,10 - 1,00	
<i>PO9</i>	Mrkev na plátky, čerstvá <sup>1</sup>	Parní nádoba + skleněný plech	3	0,10 - 0,75	Čím silnější jsou plátky, tím tvrdší je výsledek na skus. Pokud chcete pokrm úplně uvařený, zadejte větší hmotnost. Doba trvání programu se tím prodlouží.
<i>PI0</i>	Zelený chřest, čerstvý <sup>1</sup>	Parní nádoba + skleněný plech	3	0,10 - 0,70	Nepokládejte na sebe.

<sup>1</sup> Naplňte nádržku na vodu.

<sup>2</sup> Sledujte signál k zamíchání.

<sup>3</sup> Používejte nádoby vhodné pro mikrovlnný ohřev.

Č.	Pokrm	Příslušenství	Úroveň vkládání	Rozmezí hmotnosti v kg	Pokyny
P11	Rýže <sup>2,3</sup>	Vysoká nádoba s pokličkou	0	0,10 - 0,50	Používejte jen dlouhozrnnou rýži. Nepoužívejte rýži ve varných sáčcích. K rýži přidejte 2–3krát větší množství vody. Po skončení programu nechte rýži 5–10 minut odstát.
P12	Vařené loupané brambory <sup>3,1</sup>	Parní nádoba + skleněný plech	3	0,20 - 0,50	Brambory oloupejte a nakrájejte na kostky. Čím větší jsou kousky, tím tvrdší je výsledek na skus.
P13	Ovocný kompot <sup>3,1,2</sup>	Parní nádoba + skleněný plech	3	0,30 - 0,80	K ovoci přidejte trochu cukru a skořice. U bobulových kompotů přidejte maliny a jahody teprve po zaznění signálu pro zamíchání.

<sup>1</sup> Naplňte nádržku na vodu.

<sup>2</sup> Sledujte signál k zamíchání.

<sup>3</sup> Používejte nádobí vhodné pro mikrovlnný ohřev.

### Konzervované potraviny

Č.	Pokrm	Příslušenství	Úroveň vkládání	Rozmezí hmotnosti v kg	Pokyny
P14	Ohřev hotového pokrmu, chlazeného	Mělká nádoba na skleněném plechu	3	0,20 - 0,50	
P15	Ohřátí hotového pokrmu, zmrazeného	Mělká nádoba na skleněném plechu	3	0,20 - 0,50	

## 12.3 Nastavení pokrmu

- Nastavte volič funkcí na **P**.
  - ✓ Na displeji se zobrazí první číslo pokrmu a navržená hmotnost.
- Otočným voličem nastavte požadovaný pokrm.
- Stiskněte °C/🍲.
  - ✓ Na displeji je zvýrazněné nastavení hmotnosti.
- Otočným voličem nastavte hmotnost. Před spuštěním můžete pomocí **P** a °C/🍲 přecházet mezi pokrmem a hmotností.
  - ✓ Spotřebič automaticky nastaví vhodnou dobu trvání.
- Stiskněte ▶/□.
  - Po spuštění již nemůžete změnit pokrm ani hmotnost. Pomocí °C/🍲 si můžete zobrazit nastavenou hmotnost.
  - ✓ Spotřebič spustí provoz.
  - ✓ Svítí ▶/□.
  - ✓ Doba trvání se viditelně odměřuje.
  - ✓ Po uplynutí doby trvání zazní akustický signál.

- Otočte volič funkcí do nulové polohy.

**Poznámka:** Před spuštěním můžete pomocí **P** a °C/🍲 přecházet mezi programy a hmotností.

Po spuštění již nemůžete změnit číslo programu ani hmotnost. Pomocí °C/🍲 můžete zjistit nastavenou hmotnost.

## 12.4 Změna pokrmu

- Držte 4 sekundy stisknuté ▶/□ a otevřete dvířka spotřebiče.
  - ✓ Hmotnost se zruší.
- Nastavte novou hmotnost.

## 12.5 Přerušování provozu

Provoz můžete kdykoli pozastavit.

- Stiskněte ▶/□ nebo otevřete dvířka spotřebiče.
  - ✓ Provoz se zastaví.
  - ✓ Bliká ▶/□.

- Pro pokračování provozu zavřete dvířka spotřebiče a stiskněte ▷/□.
  - ✓ Provoz bude pokračovat.
  - ✓ Svítí ▷/□.

## 13 Časové funkce

Váš spotřebič má časové funkce, pomocí kterých můžete nastavit dobu trvání provozu a minutku.

### 13.1 Přehled časových funkcí

Spotřebič má různé časové funkce. Pomocí ☹ vyvoláte nabídku a můžete přecházet mezi jednotlivými funkcemi. Na displeji svítí symboly dostupných funkcí, právě vybraná funkce je zvýrazněná.

#### Časová funkce Použití

Minutka ↻	Minutku můžete nastavit nezávisle na provozu. Nemá vliv na provoz spotřebiče. Po uplynutí doby minutky zazní signál.
Doba trvání  →	Po uplynutí nastavené doby trvání spotřebič automaticky ukončí provoz. Teprve po nastavení druhu ohřevu si můžete zobrazit dobu trvání pomocí ☹. Po uplynutí doby trvání zazní akustický signál.
Čas ☹	Pokud není v popředí zobrazená jiná probíhající funkce, je na displeji spotřebiče zobrazený čas.

**Poznámka:** Akustický signál můžete předčasně ukončit stisknutím ☹. Doba trvání akustického signálu můžete změnit v základních nastaveních → *Strana 24*.

### 13.2 Vyvolání časových funkcí

**Požadavek:** Pokud je nastaveno několik časových funkcí, svítí na displeji příslušné symboly. Doba trvání se viditelně odměřuje. Při provozu je k dispozici minutka a doba trvání. V pohotovostním režimu je k dispozici minutka a čas.

- ▶ Držte stisknuté ☹, dokud není zvýrazněné ☹, nebo |→|.
- ✓ Na displeji se zobrazí příslušná hodnota.

### 13.3 Nastavení minutky

- Stiskněte ☹.
  - ✓ Na displeji svítí ↻ a časové symboly.
- Otočným voličem nastavte dobu minutky.
  - ✓ Za několik sekund se nastavená doba uloží.
  - ✓ Minutka se spustí.
  - ✓ Na displeji svítí ↻ a doba minutky se viditelně odměřuje. Ostatní časové symboly zhasnou.
  - ✓ Po uplynutí doby minutky zazní akustický signál. Na displeji se zobrazí --:--.
- Pomocí libovolného políčka můžete minutku vypnout.

### 12.6 Zrušení provozu

Provoz můžete kdykoli zrušit.

- ▶ Otočte volič funkcí do nulové polohy. Po pozastavení nebo zrušení provozu může dál běžet chladicí ventilátor.
- ✓ Spotřebič přeruší probíhající funkce.

### 13.4 Změna minutky

- ▶ Otočným voličem změňte dobu minutky.
- ✓ Za několik sekund se na spotřebiči zobrazí nastavená doba minutky.

### 13.5 Vymazání doby minutky

- ▶ Otočným voličem nastavte dobu minutky na --:--.
- ✓ Minutka je vypnutá.

### 13.6 Nastavení doby trvání

- Dvakrát stiskněte ☹.
  - ✓ Na displeji se zobrazí --:-- a svítí časové symboly.
- Otočným voličem nastavte dobu trvání.
- Stiskněte ▷/□.
  - ✓ Provoz spotřebiče se spustí.
  - ✓ Na displeji se viditelně odměřuje doba trvání a svítí ▷/□. Ostatní časové symboly zhasnou.
  - ✓ Po uplynutí doby trvání zazní akustický signál. Spotřebič přestane hřát. Na displeji se zobrazí --:--.
- Pomocí ☹ ukončete akustický signál.
- Pro vypnutí spotřebiče nastavte volič funkcí do nulové polohy.

### 13.7 Změna doby trvání

- ▶ Otočným voličem změňte dobu trvání.
- ✓ Za několik sekund se na displeji zobrazí změněná doba trvání.
- ✓ Doba trvání se viditelně odměřuje.

### 13.8 Vymazání doby trvání

**Poznámka:** Při nastavené době minutky musíte nejprve stisknout ☹ pro změnu doby trvání.

- ▶ Otočným voličem nastavte dobu trvání na --:--.
- ✓ Za několik sekund spotřebič změnu uloží.

### 13.9 Nastavení času

Při uvedení do provozu je zobrazení času zvýrazněné. Na displeji bliká 12:00 a svítí ☹.

- Otočným voličem nastavte čas.
- Stiskněte ☹.
  - ✓ Čas je nastavený.

### 13.10 Změna času

**Požadavek:** Spotřebič je vypnutý.

- Dvakrát stiskněte ☹.
  - ✓ Na displeji se zobrazí ☹ a čas.
- Otočným voličem nastavte čas.



3. Stiskněte .

✓ Čas je nastavený.

**Poznámka:** Pokud po nastavení času nestisknete , spotřebič nastavenou hodnotu za několik sekund uloží automaticky.

Pokud jste během nastavování změnili polohu voliče funkcí, můžete spotřebič používat teprve po otočení voliče funkcí do nulové polohy.



Abyste snížili spotřebu energie spotřebiče v pohotovostním režimu, můžete vypnout zobrazení času.

## 14 Dětská pojistka

Aby děti nemohly spotřebič omylem zapnout nebo změnit nastavení, zajistěte ho dětskou pojistkou.

### 14.1 Aktivace dětské pojistky

**Požadavek:** Spotřebič je vypnutý.

- ▶ Cca 4 sekundy podržte stisknuté .
- ✓ Ovládací panel je zablokovaný.
- ✓ Na displeji se zobrazí .

**Poznámka:** Pokud jste nastavili dobu minutky , běžte dále. Dokud je aktivní dětská pojistka, dobu minutky nemůžete změnit.

Akustické signály můžete ukončit dotknutím libovolného políčka.

### 14.2 Deaktivace dětské pojistky

- ▶ Cca 4 sekundy podržte stisknuté .
- ✓ Ovládací panel je odblokovaný.

## 15 Základní nastavení

Základní nastavení spotřebiče můžete nastavit podle svých potřeb.

### 15.1 Přehled základních nastavení

Zde naleznete přehled základních nastavení a tovární nastavení. Základní nastavení závisí na vybavení vašeho spotřebiče.



Ukazatel	Základní nastavení	Výběr	Popis
c01	Délka akustického signálu	1 = krátký = 10 sekund 2 = střední = 30 sekund <sup>1</sup> 3 = dlouhý = 2 minuty	Nastavení délky akustického signálu po skončení doby trvání nebo minutky.
c02	Akustický signál tlačítek	0 = vypnutý 1 = zapnutý <sup>1</sup>	Zapnutí nebo vypnutí tónů tlačítek.
c03	Jas displeje	1 = nízký 2 = střední <sup>1</sup> 3 = vysoký	Nastavení jasu displeje.
c04	Ukazatel času	0 = vypnutý 1 = zapnutý <sup>1</sup>	Zobrazení času na displeji.
c05	Osvětlení v troubě	0 = vypnuté 1 = zapnuté <sup>1</sup>	Zapnutí nebo vypnutí osvětlení v troubě.
c06	Tvrdost vody	0 = změkčená 1 = měkká 2 = střední 3 = tvrdá 4 = velmi tvrdá <sup>1</sup>	Nastavení tvrdosti vody → <i>Strana 12</i> .
c07	Tovární nastavení	0 = vypnuté <sup>1</sup> 1 = zapnuté	Vrácení změněných nastavení na tovární nastavení.
c08	Předváděcí režim	0 = vypnutý <sup>1</sup> 1 = zapnutý	Zapnutí nebo vypnutí předváděcího režimu. <b>Poznámka:</b> Předváděcí režim je viditelný pouze během prvních 5 minut po zapojení spotřebiče.

<sup>1</sup> Tovární nastavení (může se lišit podle typu spotřebiče)

### 15.2 Změna základních nastavení

**Požadavek:** Spotřebič je vypnutý.

1. Podržte několik sekund stisknuté .
- ✓ Na displeji se zobrazí první základní nastavení.
2. Otočným voličem změňte základní nastavení.

3. Stiskněte .
- ✓ Na displeji se zobrazí další základní nastavení.
4. Pomocí  zvolte všechna požadovaná základní nastavení a změňte hodnoty.
5. Pro uložení změn podržte několik sekund stisknuté .

**Poznámka:** Po výpadku proudu zůstanou změněná základní nastavení uložena.

### 15.3 Zrušení změny základních nastavení

- ▶ Otočte volič funkcí.
- ✓ Všechny změny se zruší a neuloží se.

## 16 Čistění a ošetřování

Aby váš spotřebič zůstal dlouho funkční, pečlivě ho čistěte a ošetřujte.

### 16.1 Rady pro čištění spotřebiče

Dodržujte rady pro čištění spotřebiče, funkce vašeho spotřebiče tak zůstane trvale zachována.

Opatření	Přednost
Udržujte spotřebič v čistotě a nečistoty ihned odstraňte. Pečicí prostor čistěte po každém použití.	Nečistoty se neusadí a nepřípečou.
Skvrny od vodního kamene, tuku, škrobu a bílkovin ihned odstraňte.	Zabraňte vzniku koroze.
Na velmi šfavnaté koláče použijte skleněný plech.	Pečicí prostor nebude tolik znečištěný.
Při pečení používejte vhodnou nádobu, např. pekáč.	Pečicí prostor nebude tolik znečištěný.

### 16.2 Čisticí prostředky

Používejte pouze vhodné čisticí prostředky.

#### **VÝSTRAHA – Nebezpečí úrazu elektrickým proudem!**

Pronikající vlhkost může způsobit úraz elektrickým proudem.

- ▶ Při čištění spotřebiče nepoužívejte parní nebo vysokotlaké čističe.

#### **POZOR!**

Nevhodné čisticí prostředky by poškodily povrchy spotřebiče.

- ▶ Nepoužívejte agresivní nebo abrazivní čisticí prostředky.
- ▶ Nepoužívejte čisticí prostředky s vysokým obsahem alkoholu.
- ▶ Nepoužívejte tvrdé drátěnky nebo houbičky.
- ▶ Nepoužívejte speciální čisticí prostředky pro čištění za tepla.
- ▶ Čisticí prostředky na sklo, škrabku na sklo nebo ošetřovací prostředky na ušlechtilou ocel používejte pouze tehdy, pokud jsou v návodu na čištění doporučené pro příslušnou část.

Nové houbové utěrky obsahují zbytky z výroby.

- ▶ Nové houbové utěrky před použitím důkladně propláchněte.

V jednotlivých návodech na čištění je uvedeno, které čisticí prostředky jsou vhodné pro jednotlivé povrchy a části.

### 16.3 Čištění spotřebiče

Spotřebič čistěte popsáním způsobem, aby nedošlo k poškození různých částí a povrchů nesprávným čištěním nebo nevhodnými čisticími prostředky.

#### **VÝSTRAHA – Nebezpečí popálení!**

Během použití jsou spotřebič a jeho přístupné části horké.

- ▶ Dávejte pozor, abyste se nedotkli horkých prvků.
- ▶ Malé děti do 8 let je třeba udržovat z dosahu.

#### **VÝSTRAHA – Nebezpečí požáru!**

Volné zbytky pokrmů, tuk a šáva z pečeně se mohou vznítit.

- ▶ Před spuštěním provozu odstraňte z pečicího prostoru, z topných prvků a příslušenství hrubé nečistoty.

#### **VÝSTRAHA – Nebezpečí zranění!**

Poškrábané sklo ve dvířkách spotřebiče může prasknout.

- ▶ Na čištění skla ve dvířkách spotřebiče nepoužívejte ostré abrazivní čisticí prostředky nebo ostré kovové škrabky, protože by mohly poškrábat povrch.
1. Dodržujte pokyny k čisticím prostředkům. → *Strana 25*
  2. Řiďte se pokyny k čištění součástí spotřebiče nebo povrchů.
  3. Pokud není uvedeno jinak:
    - Součásti spotřebiče čistěte horkým mycím roztokem a hadrem.
    - Osušte měkkým hadrem.

### 16.4 Čištění čelní strany spotřebiče

#### **POZOR!**

Nesprávné čištění může způsobit poškození čelní strany spotřebiče.

- ▶ K čištění nepoužívejte čisticí prostředek na sklo, kovovou škrabku nebo škrabku na sklo.
- ▶ Abyste zabránili korozi na čelních stranách z ušlechtilé oceli, ihned odstraňte skvrny od vodního kamene, tuku, škrobu a bílkovin.
- ▶ Na plochy z ušlechtilé oceli používejte speciální ošetřovací prostředky na ušlechtilou ocel pro horké povrchy.

1. Dodržujte pokyny k čisticím prostředkům. → *Strana 25*
2. Čelní stranu spotřebiče vyčistěte horkým mycím roztokem a hadrem.

**Poznámka:** Nepatrné rozdíly barev na čelní straně spotřebiče jsou způsobeny použitím různých materiálů, jako je sklo, plast nebo kov.

3. Na čelní strany spotřebiče z ušlechtilé oceli nanášejte ošetřovací prostředky na ušlechtilou ocel ve slabé vrstvě měkkým hadrem.  
Ošetřovací prostředky na ušlechtilou ocel zakoupíte u zákaznického servisu nebo ve specializovaném obchodě.
4. Osušte měkkým hadrem.

## 16.5 Čistění ovládacího panelu

### POZOR!

Nesprávné čištění může způsobit poškození ovládacího panelu.

- ▶ Ovládací panel při otírání nikdy nenamáčejte.

1. Dodržujte pokyny k čisticím prostředkům. → *Strana 25*
2. Ovládací panel vyčistěte hadrem z mikrovlákna nebo měkkým, vlhkým hadrem.
3. Osušte měkkým hadrem.

## 16.6 Čistění skel dvířek

### POZOR!

Nesprávné čištění může způsobit poškození skel dvířek.

- ▶ Nepoužívejte škrabku na sklo.

1. Dodržujte pokyny k čisticím prostředkům. → *Strana 25*
2. Skla dvířek vyčistěte vlhkým hadrem a čisticím prostředkem na sklo.

**Poznámka:** Stíny na sklech dvířek, které působí jako šmouhy, jsou světelné odrazy osvětlení pečicí trouby.

3. Osušte měkkým hadrem.

## 16.7 Čistění madla dvířek

1. Dodržujte pokyny k čisticím prostředkům. → *Strana 25*
2. Madlo dvířek vyčistěte horkým mycím roztokem a měkkým hadrem.

**Poznámka:** Když se na madlo dvířek dostane prostředek na odstraňování vodního kamene, okamžitě ho otřete. Tyto skvrny jinak už nepůjdou odstranit.

3. Osušte měkkým hadrem.

## 16.8 Čistění těsnění dvířek

### POZOR!

Nesprávné čištění může způsobit poškození těsnění dvířek.

- ▶ K čištění nepoužívejte kovovou škrabku nebo škrabku na sklo.
- ▶ Nepoužívejte drsné čisticí prostředky.

1. Dodržujte pokyny k čisticím prostředkům. → *Strana 25*
2. Těsnění dvířek vyčistěte horkým mycím roztokem a měkkým hadrem.
3. Osušte měkkým hadrem.

## 16.9 Čistění ploch z ušlechtilé oceli

1. Dodržujte pokyny k čisticím prostředkům. → *Strana 25*

2. Vyčistěte hadrem a horkým mycím roztokem.
3. Osušte měkkým hadrem.
4. Po čištění zkontrolujte polohu těsnění dvířek.

## 16.10 Čistění pečicího prostoru

### POZOR!

Nesprávné čištění může způsobit poškození trouby.

- ▶ Nepoužívejte sprej na pečicí trouby, abrazivní prostředky nebo jiné agresivní čisticí prostředky na pečicí trouby.

1. Dodržujte pokyny k čisticím prostředkům. → *Strana 25*
2. Čistěte horkým mycím roztokem nebo octovou vodou.
3. Při silném znečištění použijte čisticí prostředek na pečicí trouby.  
Čisticí prostředek na pečicí trouby používejte jen ve studené troubě.

**Tip:** Pro odstranění nepříjemného zápachu zahřívajte šálek vody s několika kapkami citrónové šťávy 1 až 2 minuty na maximální výkon mikrovlnného ohřevu. Abyste zabránili utajenému varu, vložte do nádoby vždy lžičku.

4. Vnitřek trouby utřete měkkým hadrem.
5. Nechte troubu s otevřenými dvířky vyschnout.

## 16.11 Čistění příslušenství

1. Dodržujte pokyny k čisticím prostředkům. → *Strana 25*
2. Připečené zbytky pokrmů namočte a vyčistěte vlhkým hadrem a horkým mycím roztokem.
3. Příslušenství vyčistěte horkým mycím roztokem a hadrem nebo kartáčkem.
4. Rošt vyčistěte čisticím prostředkem na ušlechtilou ocel nebo umyjte v myčce nádobí.  
Při silném znečištění použijte drátěnku z ušlechtilé oceli nebo čisticí prostředek na pečicí trouby.
5. Osušte měkkým hadrem.

## 16.12 Čistění záchytné nádoby

### POZOR!

Žár může záchytnou nádobu poškodit.

- ▶ Nesušte záchytnou nádobu v horké troubě.
- ▶ Nemyjte záchytnou nádobu v myčce nádobí.

1. Dodržujte pokyny k čisticím prostředkům. → *Strana 25*
2. Záchytnou nádobu vyčistěte hadrem a horkým mycím roztokem.
3. Důkladně vypláchněte čistou vodou.
4. Osušte měkkým hadrem.
5. Záchytnou nádobu nechte uschnout s otevřeným víčkem.
6. Těsnění na víčku utřete dosucha.

## 16.13 Čistění nádržky na vodu

1. Dodržujte pokyny k čisticím prostředkům. → *Strana 25*
2. Nádržku na vodu vyčistěte hadrem a horkým mycím roztokem.
3. Důkladně vypláchněte čistou vodou.
4. Osušte měkkým hadrem.

5. Nádržku na vodu nechte uschnout s otevřeným víčkem.
6. Těsnění na víčku utřete dosucha.

## 16.14 Čištění otvoru pro nádržku

1. Dodržujte pokyny k čisticím prostředkům. → *Strana 25*

2. Otvor pro nádržku po každém provozu otřete dosucha.

## 16.15 Čištění výpusti páry v troubě

1. Dodržujte pokyny k čisticím prostředkům. → *Strana 25*
2. Výpust páry v troubě vyčistěte horkým mycím roztokem a houbičkou nebo měkkým kartáčkem.

# 17 Funkce čištění

Pro čištění spotřebiče používejte čisticí funkci.

## 17.1 Odvápnění

Aby spotřebič zůstal funkční, pravidelně ho odvápnujte. Frekvence odvápnování závisí na tvrdosti vody a na počtu provozů s párou. Spotřebič vás pomocí  na displeji upozorní, jakmile už lze provést jen 5 nebo méně provozů s párou. Když neprovedete odvápnění, nemůžete už nastavit provoz s párou.

Odvápnění trvá celkem 32 minut. Odvápnění se skládá ze dvou automatických kroků.

- Odvápnění, doba trvání cca 31 minut
- Propláchnutí po odvápnění, doba trvání cca 1 minutu

Z hygienických důvodů nechte odvápnění proběhnout kompletně.

Když odvápnění přerušíte, nemůžete už nastavit provoz s párou. Aby byl spotřebič opět provozuschopný, proveďte propláchnutí.

### Spuštění odvápnění

Odvápnění spotřebiče trvá cca 31 minut.



#### POZOR!

Nedoporučené odvápnovací prostředky mohou spotřebič poškodit.

- ▶ K odvápnění používejte výhradně námi doporučené tekuté odvápnovací prostředky. Doba působení při odvápnování je přizpůsobená tomuto odvápnovacímu prostředku.

Pokud by se odvápnovací roztok dostal na ovládací panel nebo jiné choulostivé povrchy, poškodily by se.

- ▶ Odvápnovací roztok ihned omyjte vodou.

1. Voličem funkcí zvolte .
- ✓ Na displeji se zobrazí doba trvání odvápnění. Doba trvání nemůžete změnit.
2. Otevřete kryt nádržky.
3. Vyjměte a vyprázdněte záchytnou nádobu.
4. Prázdnou záchytnou nádobu zcela zasuňte.
5. Vyjměte nádržku na vodu.
6. Z vody a odvápnovacího prostředku připravte odvápnovací roztok.
  - Z 250 ml vody a 50 ml tekutého odvápnovacího prostředku smíchejte odvápnovací roztok nebo nechte v 250 ml vody po dobu 5 minut rozpustit jednu odvápnovací tabletu, hmotnost 18 g.
7. Odvápnovací roztok nalijte do nádržky na vodu a nádržku zcela zasuňte.
8. Zavřete kryt nádržky.
9. Stiskněte .

- ✓ Spustí se odvápnění.
- ✓ Na displeji se zobrazuje zbývající doba trvání.
- ✓ Po ukončení odvápnění zazní akustický signál. Spotřebič se pozastaví.
- 10. Otevřete kryt nádržky.
- 11. Vyjměte, vyprázdněte a znovu zasuňte záchytnou nádobu.
- 12. Vyjměte nádržku na vodu, důkladně ji vypláchněte, naplňte čistou vodou a znovu zasuňte.
- 13. Zavřete kryt nádržky.
- 14. Stiskněte .
- ✓ Spotřebič se dvakrát automaticky propláchně. Po skončení propláchnutí zazní akustický signál.

**Poznámka:** Při míchání roztoku dejte pozor na poměr směsi odvápnovacího prostředku.

Tekuté odvápnovací prostředky (objednací číslo 00311680): směšovací poměr 1 : 5, 50 ml odvápnovacího prostředku smíchejte s 250 ml vody.

Odvápnovací tablety (objednací číslo 00311974): jednu odvápnovací tabletu, hmotnost 36 g, nechte po dobu 5 minut rozpustit ve 500 ml vody.



## 17.2 Proplachování

Pokud jste funkci páry dlouho nepoužívali, odvápněte a propláchněte spotřebič.

Aby spotřebič zůstal čistý, můžete systémem trubek načerpat vodu. Spotřebič poté vypustí vodu do záchytné nádoby.

**Poznámka:** Po propláchnutí se mohou v záchytné nádobě nacházet uvolněné vápenné částice. To je normální a nemá to vliv na funkci.

### Provedení propláchnutí

1. Voličem funkcí zvolte .
- ✓ Na displeji se zobrazí doba trvání programu. Doba trvání programu nemůžete změnit.
2. Otevřete kryt nádržky.
3. Vyjměte a vyprázdněte záchytnou nádobu.
4. Prázdnou záchytnou nádobu zcela zasuňte.
5. Vyjměte nádržku na vodu a vylijte případnou zbývající vodu.
6. Nádržku na vodu důkladně vypláchněte a naplňte čistou vodou.
7. Nádržku na vodu úplně zasuňte.
8. Zavřete kryt nádržky.
9. Stiskněte .
- ✓ Voda se přečerpá trubkami.
- ✓ Na displeji se odměřuje doba trvání.
- ✓ Po uplynutí doby trvání zazní akustický signál.

## 18 Odstranění poruch

Menší poruchy vašeho přístroje můžete odstranit vlastními silami. Před kontaktováním zákaznické služby využijte informací o odstraňování poruch. Vyvarujete se tak zbytečných nákladů.

### ⚠ VÝSTRAHA – Nebezpečí zranění!

Neodborné opravy jsou nebezpečné.













- ▶ Opravy spotřebiče smí provádět pouze vyškolený odborný personál.
- ▶ Pokud má spotřebič závadu, kontaktujte zákaznický servis.

### ⚠ VÝSTRAHA – Nebezpečí úrazu elektrickým proudem!

Neodborné opravy jsou nebezpečné.

- ▶ Opravy spotřebiče smí provádět pouze odborný personál, který je k tomu vyškolený.
- ▶ K opravě spotřebiče se smí používat pouze originální náhradní díly.
- ▶ Pokud je síťový kabel tohoto spotřebiče poškozený, musí ho vyměnit výrobce, jeho zákaznický servis nebo podobně kvalifikovaná osoba, aby se zabránilo ohrožení.

### 18.1 Poruchy funkce

Závada	Příčina a řešení závady
Spotřebič nepracuje.	Není zapojená zástrčka síťového kabelu. <ul style="list-style-type: none"> <li>▶ Připojte spotřebič k el. síti.</li> </ul>
	Zareagovala pojistka v pojistkové skříňce. <ul style="list-style-type: none"> <li>▶ Zkontrolujte pojistku v pojistkové skříňce.</li> </ul>
	Výpadek napájení. <ul style="list-style-type: none"> <li>▶ Zkontrolujte, zda v místnosti funguje osvětlení místnosti nebo jiné přístroje.</li> </ul>
	Porucha funkce <ol style="list-style-type: none"> <li>1. Vypněte pojistku v pojistkové skříňce.</li> <li>2. Přibližně za 10 sekund pojistku opět zapněte.</li> <li>✓ Pokud byla porucha jednorázová, hlášení zhasne.</li> <li>3. Pokud se hlášení zobrazí znovu, kontaktujte zákaznický servis. Při telefonátu uveďte přesné chybové hlášení. → "Zákaznický servis", Strana 30</li> </ol>
	Dvířka nejsou úplně zavřená. <ul style="list-style-type: none"> <li>▶ Zkontrolujte, zda ve dvířkách neuvázly zbytky pokrmů nebo nějaké předměty.</li> </ul>
Na displeji svítí  a spotřebič nelze nastavit.	Dětská pojistka je aktivovaná. <ul style="list-style-type: none"> <li>▶ Držte stisknuté , dokud nezhasne .</li> </ul>
Osvětlení varného prostoru nefunguje.	LED žárovka je vadná. <ul style="list-style-type: none"> <li>▶ Pokud se tato závada vyskytne znovu, kontaktujte zákaznický servis.</li> </ul>
Na displeji bliká 12:00 a svítí symbol  .	Výpadek napájení. <ul style="list-style-type: none"> <li>▶ Znovu nastavte čas. → "Nastavení času", Strana 23</li> </ul>
Spotřebič není v provozu. Na displeji je zobrazená doba trvání.	Nestiskli jste  /  . <ul style="list-style-type: none"> <li>▶ Stiskněte /.</li> </ul>
Mikrovlnný ohřev nefunguje.	Dvířka nejsou úplně zavřená. <ul style="list-style-type: none"> <li>▶ Zkontrolujte, zda ve dvířkách neuvázly zbytky pokrmů nebo nějaké předměty.</li> </ul> Nestiskli jste  /  . <ul style="list-style-type: none"> <li>▶ Stiskněte /.</li> </ul>
Pokrmý se ohřívají pomaleji než dosud.	Je nastavený příliš nízký výkon mikrovlnného ohřevu. <ul style="list-style-type: none"> <li>▶ Nastavte vyšší výkon mikrovlnného ohřevu. → Strana 15</li> </ul> Ve spotřebiči se nachází větší množství než dříve. <ul style="list-style-type: none"> <li>▶ Nastavte delší dobu trvání. Při dvojnásobném množství je zapotřebí dvojnásobný čas.</li> </ul> Pokrmý jsou chladnější než dříve. <ul style="list-style-type: none"> <li>▶ Pokrmý obraťte nebo je průběžně zamíchejte.</li> </ul>



<b>Závada</b>	<b>Příčina a řešení závady</b>
Mikrovlnný ohřev se přeruší.	Porucha spotřebiče. ▶ Pokud se tato závada vyskytne znovu, kontaktujte zákaznický servis.
Spotřebič nehřeje, na displeji bliká dvojtečka.	V základních nastaveních je aktivovaný předváděcí režim. <b>1.</b> Odpojte spotřebič od elektrické sítě (krátce vypněte pojistku v pojistkové skříňce). <b>2.</b> Během 3 minut deaktivujte předváděcí režim v základních nastaveních → <i>Strana 24</i> .
Symboly pro nádržku na vodu a záchytnou nádobu trvale blikají.	Technický problém. <b>1.</b> Zajistěte, aby byly nádržka na vodu a záchytná nádoba zcela zasunuté do příslušného otvoru pro nádržku. <b>2.</b> Pokud symboly i nadále blikají, kontaktujte zákaznický servis. <b>Poznámka:</b> Spotřebič můžete dál používat, s výjimkou funkce páry.
Dvířky uniká teplý vzduch nebo pára.	Nejedná se o závadu. Běží ventilátor spotřebiče. ▶ Není nutné nic dělat. Ventilátor dál běží ještě krátkou dobu po skončení provozu. Ventilátor chrání spotřebič před přehřátím.
Ventilátor běží po skončení provozu.	Spotřebič musí po skončení provozu vychladnout. ▶ Není nutné nic dělat. Ventilátor dál běží ještě krátkou dobu po skončení provozu. Ventilátor chrání spotřebič před přehřátím.
Ventilátor běží při otevřených dvířkách.	Spotřebič musí během a po skončení provozu vychladnout. ▶ Není nutné nic dělat. Všechny funkce vaření se při otevření dvířek zastaví.
Při horkém vzduchu a kombinovaném provozu s grilem není vidět pára.	Pára není viditelná v každém rozmezí teplot. Čím je pára teplejší, tím méně je vidět. ▶ Není nutné nic dělat.
Záchytná nádoba je po provozu s párou prázdná.	Při normálním provozu s párou a kombinovaném provozu s párou se kondenzovaná voda ze skleněného talíře na dně a šedého odkapávacího žlábků zachycuje v desce na dně. Do záchytné nádoby se nedostane. ▶ Není nutné nic dělat. Záchytná nádoba slouží pouze pro propláchnutí a odvápnění, nikoli pro normální provoz s párou a kombinovaný provoz s párou.
V záchytné nádobě jsou bílé vápenné částice.	Během proplachování nebo odvápnění se z ohřívače uvolňují jemné vápenné částice. <b>1.</b> Zkontrolujte nastavení tvrdosti vody. <b>2.</b> V uvedených intervalech provádějte odvápnění. ▶ Odvápněte spotřebič podle pokynů v návodu k obsluze vašeho spotřebiče.
Malá spotřeba vody v kombinovaném provozu. Zejména v kombinovaném provozu se 3 funkcemi.	V kombinovaném provozu s párou, zejména v kombinovaném provozu se 3 funkcemi, se může stát, že se používá pouze malé množství páry. Tak se spotřebuje pouze malé množství vody z nádržky na čistou vodu. ▶ Není nutné nic dělat.

## 18.2 Pokyny v indikačním poli

<b>Závada</b>	<b>Příčina a řešení závady</b>
Na displeji se zobrazí hlášení E0532.	Nečistoty na ovládacím panelu způsobují trvale aktivní dotykové políčko. <b>1.</b> Vypněte spotřebič. <b>2.</b> Vyčistěte ovládací panel. <b>3.</b> Spotřebič opět zapněte. ▶ Pokud se tato chyba vyskytne znovu bezprostředně po zapnutí, kontaktujte zákaznický servis.
Na displeji se zobrazí hlášení E5005.	Funkce páry byla několikrát aktivována s prázdnou nádržkou na vodu. ▶ Před dalším použitím zajistěte, aby byla nádržka na vodu naplněná studenou vodou a zcela zasunutá do otvoru pro nádržku. ▶ Pokud se tato závada vyskytne znovu, kontaktujte zákaznický servis.

## 19 Likvidace

### 19.1 Likvidace starého spotřebiče

Díky ekologické likvidaci je možné opětovné použití cenných surovin.

- ▶ Spotřebič ekologicky zlikvidujte. Informace o aktuálních možnostech likvidace obdržíte u specializovaného prodejce nebo na obecním nebo městském úřadu.



Tento spotřebič je označen v souladu s evropskou směrnicí 2012/19/EU o nakládání s použitými elektrickými a elektronickými zařízeními (waste electrical and electronic equipment - WEEE).

Tato směrnice stanoví jednotný evropský (EU) rámec pro zpětný odběr a recyklování použitých zařízení.

## 20 Zákaznický servis

Podrobné informace o záruční době a záručních podmínkách ve vaší zemi obdržíte u svého zákaznického servisu, svého prodejce nebo na našich internetových stránkách.

Při kontaktování zákaznického servisu potřebujete označení produktu (E-č.) a výrobní číslo (FD) vašeho spotřebiče.

Kontaktní údaje zákaznického servisu viz příložený seznam servisních služeb nebo naše webová stránka. Tento výrobek obsahuje zdroje světla třídy energetické účinnosti D. Zdroje světla se dodávají jako náhradní díl a měnit je smí pouze vyškolený odborný personál.

### 20.1 Označení produktu (E-č.) a výrobní číslo (FD)

Označení produktu (E-č.) a výrobní číslo (FD) je uvedeno na typovém štítku spotřebiče.

Typový štítek s příslušnými čísly najdete po otevření dvířek spotřebiče.

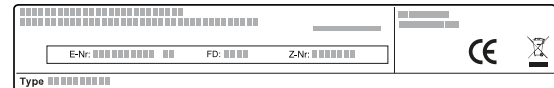

Pro rychlé nalezení údajů vašeho spotřebiče a telefonního čísla zákaznického servisu si můžete údaje poznačit.

## 21 Správný postup

Zde najdete vhodná nastavení, příslušenství a nádoby pro různé pokrmy. Doporučení jsme optimálně přizpůsobili pro váš spotřebič.

### 21.1 Nejlepší postup

Zde se dozvíte, jak krok za krokem nejlépe postupovat, abyste mohli ideálně používat doporučená nastavení. Jsou zde uvedené údaje k velkému množství pokrmů s informacemi a radami, jak můžete ideálně používat a nastavovat spotřebič.

**Poznámka:** Pro vybrané pokrmy má spotřebič naprogramovaná nastavení. Pokud se chcete nechat vést spotřebičem, použijte automatické programy.

→ "Automatické programy", Strana 20

1. Před použitím vyjměte z trouby nádoby, které nepotřebujete.
2. V doporučených nastaveních zvolte pokrm.
3. Dejte pokrm do vhodné nádoby. Používejte nádoby a příslušenství, které jsou uvedené v doporučených nastaveních. Používejte nádoby a příslušenství, které jsou vhodné pro příslušný způsob úpravy.  
→ "Nádoby a příslušenství vhodné pro mikrovlnný ohřev", Strana 14  
Používejte originální příslušenství pro váš spotřebič. Je optimálně uzpůsobené pro troubu a druhy provozu.
4. **Tip:** Pokud chcete připravovat jiné množství než uvedené v tabulkách, nastavte pro dvojnásobné množství přibližně dvojnásobnou dobu trvání.

Hodnoty nastavení platí pro vložení pokrmu do studené pečicí trouby.

U některých pokrmů je předehřátí nutné, v tom případě je to uvedeno v tabulce. Pokrm a příslušenství vložte do trouby až po předehřátí.

Některé pokrmy se povedou nejlépe, když je pečete v několika krocích. Ty jsou uvedené v tabulce. Pokud chcete péct podle vlastního receptu, řiďte se podle podobných pokrmů v tabulce. Bližší informace naleznete v části Tipy za tabulkami s nastavením. U mikrovlnného ohřevu nastavte nejdelší uvedenou dobu a po uplynutí nejkratší doby pokrm zkontrolujte.

Při použití páry na začátku zkontrolujte, zda je naplněná nádržka na vodu.

Nastavte spotřebič podle doporučeného nastavení. Údaje teploty a časové údaje v tabulkách závisí na kvalitě, teplotě a vlastnostech potravin. Proto jsou zde uvedené rozsahy nastavení. Nejdříve vyzkoušejte nižší hodnoty. V případě potřeby příště nastavte vyšší hodnoty.

5. Pokrm vložte do trouby do příslušné úrovně vkládání.

**6. ⚠ VÝSTRAHA – Nebezpečí opaření!**

Při otvírání dvířek spotřebiče může unikat horká pára. V závislosti na teplotě nemusí být pára vidět.

- ▶ Dvířka spotřebiče otevírejte opatrně.
- ▶ Udržujte mimo dosah dětí.

**⚠ VÝSTRAHA – Nebezpečí popálení!**

Ohřáté pokrmy předávají teplo. Nádoba může být velmi horká.

- ▶ Nádobu nebo příslušenství vyndávejte z trouby chňapkou.

Když je pokrm hotový, vypněte spotřebič.

**21.2 Všeobecné pokyny k přípravě**

Při přípravě všech pokrmů se řiďte těmito informacemi.

**Tvorba kondenzované vody**

Když v troubě připravujete potraviny, může v ní vznikat velké množství páry.

Protože spotřebič pracuje s vysokou energetickou účinností, uniká při provozu ven jen velmi malé množství tepla. Na základě vysokých rozdílů mezi teplotou uvnitř spotřebiče a vnějšími částmi spotřebiče se může na dvířkách, ovládacím panelu a předních stranách sousedních skříněk srážet kondenzovaná voda. Tvorba kondenzované vody je normální, fyzikálně odůvodněný jev.

Když spotřebič předehejete nebo opatrně otevřete dvířka, tvorba kondenzované vody se sníží.

Při pečení s přidáváním páry nebo u druhů ohřevů s párou je žádoucí, aby v troubě vznikalo velké množství páry. Po vychladnutí spotřebiče troubu uvnitř vytřete.

**Formy na pečení**

Pro dosažení optimálního výsledku pečení doporučujeme tmavé kovové formy na pečení.

Při použití bílých plechových forem, keramických forem a skleněných forem se prodlužuje doba pečení a pečivo nezžehne rovnoměrně.

Pokud používáte silikonové formy, zkontrolujte, zda je výrobce doporučuje pro vaření v páře a pro mikrovlnný ohřev. Řiďte se údaji a recepty výrobce. Silikonové formy jsou často menší než normální formy. Údaje množství a recepty se mohou lišit.

**Papír na pečení**

Používejte pouze papír na pečení, který je vhodný pro zvolenou teplotu. Ustříhnete správnou velikost papíru na pečení.

**⚠ VÝSTRAHA – Nebezpečí požáru!**

Při otevření dvířek spotřebiče vznikne průvan. Papír na pečení se může dotknout topných prvků a vznítit se.

- ▶ Při předehejování a pečení nikdy nepokládejte papír na pečení na příslušenství bez upevnění.
- ▶ Papír na pečení vždy upravte na správný rozměr a zatížte nádobou nebo pečicí formou.

**21.3 Rady pro pečení s nízkým obsahem akrylamidu**

Akrylamid je zdraví škodlivý a vzniká, když připravujete obilné a bramborové pokrmy při hodně vysokých teplotách.

Pokrm	Rada
Všeobecně	<ul style="list-style-type: none"> <li>■ Používejte co nejkratší dobu pečení.</li> <li>■ Opékejte pokrmy do zlatova, a ne příliš do tmava.</li> <li>■ Používejte velké, vysoké pokrmy. Ty obsahují méně akrylamidu.</li> </ul>
Pečivo a cukroví	<ul style="list-style-type: none"> <li>■ Teplotu při horkém vzduchu nastavujte maximálně na 180 °C.</li> <li>■ Pečivo a cukroví potřete vejcem nebo žloutkem. Tím se omezuje tvorba akrylamidu.</li> </ul>
Hranolky pečené v troubě	<ul style="list-style-type: none"> <li>■ Hranolky rozmístěte na plechu rovnoměrně a v jedné vrstvě.</li> <li>■ Pečte minimálně 400 g na jednom plechu, aby hranolky nebyly vysušené.</li> </ul>

**21.4 Rady pro rozmrazování a ohřívání**

Řiďte se těmito radami, abyste dosáhli při rozmrazování a ohřívání dobrých výsledků.

Požadavek	Rada
Pokrm má být po uplynutí doby trvání rozmrazený, horký nebo uvařený.	Nastavte delší dobu trvání. Větší množství a vyšší pokrmy vyžadují delší dobu přípravy.
Pokrm nemá být po uplynutí doby trvání na okraji přehřátý a uprostřed má být hotový.	<ul style="list-style-type: none"> <li>■ Pokrm průběžně míchejte.</li> <li>■ Nastavte nižší výkon mikrovlnného ohřevu a delší dobu trvání.</li> </ul>
Drůbež nebo maso nemá být po rozmrazení zvnějšku uvařené a uprostřed ještě zmrazené.	<ul style="list-style-type: none"> <li>■ Nastavte nižší výkon mikrovlnného ohřevu.</li> <li>■ Větší množství rozmrazovaného pokrmu několikrát obraťte.</li> </ul>
Pokrm nemá být vysušený.	<ul style="list-style-type: none"> <li>■ Nastavte nižší výkon mikrovlnného ohřevu.</li> <li>■ Nastavte kratší dobu trvání.</li> <li>■ Pokrm zakryjte.</li> <li>■ Přidejte více tekutiny.</li> </ul>

## 21.5 Rozmrazování

Ve spotřebiči můžete rozmrazovat zmrazené pokrmy.

### Rozmrazování pokrmů

1. Zmrazené potraviny pokládejte na dno trouby v nepříklopené nádobě.  
Choulostivé části můžete zakrýt kousky alobalu, např. kuřecí spodní stehna nebo křídla nebo tučné okraje pečeně. Alobal se nesmí dotýkat stěn spotřebiče.
2. Spusťte provoz.  
Po uplynutí poloviny doby rozmrazování můžete alobal odstranit.

3. **Poznámka:** Při rozmrazování masa a drůbeže vzniká tekutina.  
Tekutinu při obracení masa odstraňte, v žádném případě se nesmí znovu používat a nesmí přijít do styku s jinými potravinami.
4. Pokrmy průběžně jednou až dvakrát obraťte nebo zamíchejte.  
Velké kusy několikrát obraťte.
5. Rozmrazené pokrmy nechte cca 10 až 60 minut odstát při pokojové teplotě, aby se vyrovnala teplota. Z drůbeže můžete vyjmout vnitřnosti. Maso můžete dál zpracovávat, i když má uprostřed ještě malou zmrazenou část.

### Doporučená nastavení pro rozmrazování

Pokrm	Příslušenství/nádoba	Úroveň vkládání	Druh ohřevu	Stupeň mikrovlnného ohřevu ve W	Doba trvání v min
Maso v celku, s kostí a bez kosti, 800 g	Nepříklopená nádoba	0		1. 180 2. 90	1. 15 <sup>1</sup> 2. 15–25 <sup>1</sup>
Maso v celku, s kostí a bez kosti, 1000 g	Nepříklopená nádoba	0		1. 180 2. 90	1. 15 <sup>1</sup> 2. 25–35 <sup>1</sup>
Maso v celku, s kostí a bez kosti, 1500 g	Nepříklopená nádoba	0		1. 180 2. 90	1. 20 <sup>1</sup> 2. 25–35 <sup>1</sup>
Maso na kousky nebo plátky, 200 g	Nepříklopená nádoba	0		1. 180 2. 90	1. 5 <sup>2</sup> 2. 4–6 <sup>2</sup>
Maso na kousky nebo plátky, 500 g	Nepříklopená nádoba	0		1. 180 2. 90	1. 10 <sup>2</sup> 2. 5–10 <sup>2</sup>
Maso na kousky nebo plátky, 800 g	Nepříklopená nádoba	0		1. 180 2. 90	1. 10 <sup>2</sup> 2. 10–15 <sup>2</sup>
Mleté maso, míchané, 200 g <sup>3</sup>	Nepříklopená nádoba	0		90	15 <sup>1, 4</sup>
Mleté maso, míchané, 500 g <sup>3</sup>	Nepříklopená nádoba	0		1. 180 2. 90	1. 5 <sup>1, 5</sup> 2. 10–15 <sup>1, 5</sup>
Mleté maso, míchané, 800 g <sup>3</sup>	Nepříklopená nádoba	0		1. 180 2. 90	1. 10 <sup>1, 5</sup> 2. 15–20 <sup>1, 5</sup>
Drůbež nebo části drůbeže, 600 g	Nepříklopená nádoba	0		1. 180 2. 90	1. 5 <sup>6</sup> 2. 10–15 <sup>6</sup>
Drůbež nebo části drůbeže, 1200 g	Nepříklopená nádoba	0		1. 180 2. 90	1. 10 <sup>6</sup> 2. 20–25 <sup>6</sup>
Kachna, 2000 g	Nepříklopená nádoba	0		1. 180 2. 90	1. 20 <sup>1, 6</sup> 2. 30–40 <sup>1, 6</sup>
Husa, 4500 g	Nepříklopená nádoba	0		1. 180 2. 90	1. 30 <sup>7, 6</sup> 2. 60–80 <sup>7, 6</sup>
Rybí fileť, rybí podkovy nebo plátky, 400 g	Nepříklopená nádoba	0		1. 180 2. 90	1. 5 <sup>8</sup> 2. 10–15 <sup>8</sup>
Ryba celá, 300 g	Nepříklopená nádoba	0		1. 180 2. 90	1. 3 2. 10–15

<sup>1</sup> Pokrm několikrát obraťte.

<sup>2</sup> Při obracení oddělujte kousky masa od sebe.

<sup>3</sup> Pokrmy zmrazujte v nízké vrstvě.

<sup>4</sup> Již odmražené maso odstraňte.

<sup>5</sup> Při obracení od sebe oddělte rozmrazené části.

<sup>6</sup> Odstraňte tekutinu vzniklou během rozmrazování.

<sup>7</sup> Pokrm obraťte každých 20 minut.













<sup>8</sup> Rozmrazené části od sebe oddělte.

<sup>9</sup> Pokrm průběžně opatrně zamíchejte.

<sup>10</sup> Obal zcela odstraňte.

<sup>11</sup> Rozmrazujte pouze koláče bez polevy, šlehačky, želatiny nebo krému.

<sup>12</sup> Kousky koláče od sebe oddělte.

Pokrm	Příslušenství/nádoba	Úroveň vkládání	Druh ohřevu	Stupeň mikrovlnného ohřevu ve W	Doba trvání v min
Ryba celá, 600 g	Nepřiklopená nádoba	0		1. 180 2. 90	1. 8 2. 15–25
Zelenina, např. hrášek, 300 g	Nepřiklopená nádoba	0		180	10–15 <sup>9</sup>
Zelenina, např. hrášek, 600 g	Nepřiklopená nádoba	0		1. 180 2. 90	1. 10 <sup>9</sup> 2. 9–15 <sup>9</sup>
Ovoce, např. maliny, 300 g	Nepřiklopená nádoba	0		180	7–10 <sup>9,8</sup>
Ovoce, např. maliny, 500 g	Nepřiklopená nádoba	0		1. 180 2. 90	1. 8 <sup>9,8</sup> 2. 5–10 <sup>9,8</sup>
Rozpouštění másla, 125 g <sup>10</sup>	Nepřiklopená nádoba	0		90	6–8
Rozpouštění másla, 250 g <sup>10</sup>	Nepřiklopená nádoba	0		1. 180 2. 90	1. 2 2. 3–5
Chléb, celý, 500 g	Nepřiklopená nádoba	0		1. 180 2. 90	1. 3 2. 10–15
Chléb, celý, 1000 g	Nepřiklopená nádoba	0		1. 180 2. 90	1. 5 2. 15–25
Koláč, suchý, např. třený koláč, 500 g <sup>11,12</sup>	Nepřiklopená nádoba	0		90	10–15
Koláč, suchý, např. třený koláč, 750 g <sup>11,12</sup>	Nepřiklopená nádoba	0		1. 180 2. 90	1. 3 2. 10–15
Koláč, šťavnatý, např. ovocný koláč, tvarohový koláč, 500 g <sup>11</sup>	Nepřiklopená nádoba	0		1. 180 2. 90	1. 5 2. 15–25
Koláč, šťavnatý, např. ovocný koláč, tvarohový koláč, 750 g <sup>11</sup>	Nepřiklopená nádoba	0		1. 180 2. 90	1. 7 2. 15–25

<sup>1</sup> Pokrm několikrát obraťte.

<sup>2</sup> Při obracení oddělujte kousky masa od sebe.

<sup>3</sup> Pokrmy zmrazujte v nízké vrstvě.

<sup>4</sup> Již odmrážené maso odstraňte.

<sup>5</sup> Při obracení od sebe oddělte rozmražené části.

<sup>6</sup> Odstraňte tekutinu vzniklou během rozmrazování.

<sup>7</sup> Pokrm obraťte každých 20 minut.

<sup>8</sup> Rozmražené části od sebe oddělte.

<sup>9</sup> Pokrm průběžně opatrně zamíchejte.

<sup>10</sup> Obal zcela odstraňte.

<sup>11</sup> Rozmrazujte pouze koláče bez polevy, šlehačky, želatiny nebo krému.

<sup>12</sup> Kousky koláče od sebe oddělte.

## 21.6 Ohřívání

Ve spotřebiči můžete ohřívát pokrmy.

### Ohřívání zmrazených pokrmů

#### VÝSTRAHA – Nebezpečí popálení!

Ohřáté pokrmy předávají teplo. Nádoba může být velmi horká.

► Nádobu nebo příslušenství vyndávejte z trouby chňapkou.

1. Vyjměte hotové pokrmy z obalu a dejte je do nádoby vhodné pro mikrovlnný ohřev.

2. Pokrmy rozprostřete v nádobě v nízké vrstvě. Pokrmy v nízké vrstvě jsou rychleji hotové než ve vysoké vrstvě. Potraviny nevrstvěte na sebe.
3. Pokrmy přiklopte vhodnou pokličkou, talířem nebo zakryjte speciální fólií do mikrovlnné trouby.
4. Nádobu postavte na dno trouby.
5. Spusťte provoz.
6. Pokrmy během rozmrazování 2krát až 3krát zamíchejte nebo obraťte. Různé složky pokrmu se mohou ohřívát různě rychle.
7. Ohřáté pokrmy nechte 2 až 5 minut odstát při pokojové teplotě, aby se vyrovnala teplota.

**Doporučená nastavení pro ohřívání zmrazených pokrmů**

Pokrm	Příslušenství/nádoba	Úroveň vkládání	Druh ohřevu	Stupeň mikrovlnného ohřevu ve W	Doba trvání v min
Polévka, zmrazená, 400 g	Přiklopená nádoba	0		600	8–15
Eintopf, zmrazený, 500 g	Přiklopená nádoba	0		600	8–13
Eintopf, zmrazený, 1000 g	Přiklopená nádoba	0		600	20–25
Menu, pokrm na talíři, hotový pokrm se 2–3 složkami, zmrazené, 300–400 g	Přiklopená nádoba	0		600	11–15
Plátky nebo kousky masa v omáčce, např. guláš, zmrazené, 500 g	Přiklopená nádoba	0		600	12–17 <sup>1</sup>
Plátky nebo kousky masa v omáčce, např. guláš, zmrazené, 1000 g	Přiklopená nádoba	0		600	25–30 <sup>1</sup>
Zapékané pokrmy, např. lasagne, cannelloni, zmrazené, 450 g	Přiklopená nádoba	0		600	10–15
Přílohy, např. rýže, těstoviny, zmrazené, 250 g <sup>2</sup>	Přiklopená nádoba	0		600	2–5
Přílohy, např. rýže, těstoviny, zmrazené, 500 g <sup>2</sup>	Přiklopená nádoba	0		600	8–10
Zelenina, např. hrášek, brokolice, mrkev, zmrazená, 300 g <sup>3</sup>	Přiklopená nádoba	0		600	8–10
Zelenina, např. hrášek, brokolice, mrkev, zmrazená, 600 g <sup>3</sup>	Přiklopená nádoba	0		600	14–17
Smetanový špenát, zmrazený, 500 g <sup>4</sup>	Přiklopená nádoba	0		600	11–16 <sup>5</sup>

<sup>1</sup> Při míchání oddělujte kousky masa od sebe.

<sup>2</sup> Přidejte k pokrmu trochu tekutiny.

<sup>3</sup> Do nádoby přidejte vodu, aby bylo zakryté dno.

<sup>4</sup> Pokrm vařte bez přidání vody.

<sup>5</sup> Pokrm průběžně míchejte.

**Ohřívání pokrmů****⚠ VÝSTRAHA – Nebezpečí popálení!**

Ohřáté pokrmy předávají teplo. Nádoba může být velmi horká.

- ▶ Nádobu nebo příslušenství vyndávejte z trouby chňapkou.

**⚠ VÝSTRAHA – Nebezpečí opaření!**

Při ohřívání kapalin může docházet k utajenému varu. Při utajeném varu dosáhne kapalina teploty varu, aniž dochází k vystupování typických bublin. Dávejte pozor i při nepatrném pohybu nádoby. Horká tekutina se může náhle převařit a vystříknout.

- ▶ Při ohřívání vložte vždy do nádoby také lžici. Zabráníte tak utajenému varu.

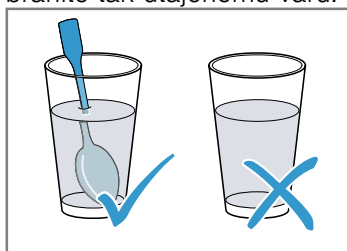
**POZOR!**

Když se stěn uvnitř trouby dotýká kov, vznikají jiskry, které mohou poškodit spotřebič nebo zničit vnitřní sklo dvířek.

- ▶ Kov, např. lžice ve skle, musí být ve vzdálenosti nejméně 2 cm od stěn uvnitř trouby a vnitřní strany dvířek.

1. Vyjměte hotové pokrmy z obalu a dejte je do nádoby vhodné pro mikrovlnný ohřev.
2. Pokrmy rozprostřete v nádobě v nízké vrstvě. Pokrmy v nízké vrstvě jsou rychleji hotové než ve vysoké vrstvě. Potraviny nevrstvěte na sebe.
3. Pokrmy přiklopte vhodnou pokličkou, talířem nebo zakryjte speciální fólií do mikrovlnné trouby, pokud je to uvedeno v tabulce.
4. Nádobu postavte na dno trouby. Když zapnete navíc funkci páry, položte pokrm na skleněný plech do úrovně vkládání 3 a naplňte nádržku na vodu.
5. Spusťte provoz.
6. Pokrmy průběžně několikrát zamíchejte nebo obraťte. Různé složky pokrmu se mohou ohřívát různě rychle.
7. Kontrolujte teplotu.
8. Ohřáté pokrmy nechte 2 až 5 minut odstát při pokojové teplotě, aby se vyrovnala teplota.



**Doporučená nastavení pro ohřívání**

Pokrm	Příslušenství/nádoba	Úroveň vkladání	Druh ohřevu	Stupeň mikrovlnného ohřevu ve W	Stupeň páry	Doba trvání v min
Dětská strava, např. láhve s mlékem, 150 ml <sup>1</sup>	Nepřiklopená nádoba	0		360	-	0,5–1,5 <sup>2,3</sup>
Nápoje, 200 ml <sup>4</sup>	Nepřiklopená nádoba	0		1000	-	1–2 <sup>5,6</sup>
Nápoje, 500 ml <sup>4</sup>	Nepřiklopená nádoba	0		1000	-	4–5 <sup>5,6</sup>
Polévka, 2 šálky po 175 g	Nepřiklopená nádoba	0		600	-	3–4
Polévka, 4 šálky po 175 g	Nepřiklopená nádoba	0		600	-	6–8
Ryba nebo kousky masa v omáče, 500 g <sup>7</sup>	Přiklopená nádoba	0		600	-	7–10
Menu, pokrm na talíři, hotový pokrm se 2–3 složkami, 400 g	Nepřiklopená nádoba	0	+	360	3	9–14
Eintopf, 400 g	Přiklopená nádoba	3		600	-	6–8
Eintopf, 800 g	Přiklopená nádoba	0		600	-	8–11
Zelenina, 150 g	Nepřiklopená nádoba	3	+	360	3	3–5
Zelenina, 300 g	Nepřiklopená nádoba	3	+	360	3	4–7

<sup>1</sup> Kojeneckou stravu ohřívajte bez dudlíku nebo víčka.

<sup>2</sup> Po zahřátí pokrm vždy dobře protřepejte.

<sup>3</sup> Nezapomeňte zkontrolovat teplotu.

<sup>4</sup> Do sklenice dejte lžičku.

<sup>5</sup> Alkoholické nápoje nepřehřívajte.

<sup>6</sup> Pokrm průběžně kontrolujte.

<sup>7</sup> Plátky masa od sebe oddělte.

**21.7 Chléb a housky**

V tomto spotřebiči můžete péct chléb a housky.

**Pokyny k přípravě zmrazených potravin**

- Vyjměte pokrm zcela z obalu.

- Odstraňte z pokrmu led. Nepoužívejte silně namražené zmrazené potraviny.
- Zmrazené potraviny mohou být předpečené nerovnoměrně. Zhnědnutí po upečení pak bude také nerovnoměrné.

**Doporučená nastavení pro chléb a housky**

Pokrm	Příslušenství/nádoba	Úroveň vkladání	Druh ohřevu	Teplota ve °C	Stupeň grilování	Stupeň páry	Doba trvání v min
Toastový chléb, 12 plátků	Rošt	3		<b>1.</b> - <b>2.</b> -	<b>1.</b> 3 <b>2.</b> 3	<b>1.</b> - <b>2.</b> -	<b>1.</b> 3–5 <b>2.</b> 2–3
Toastový chléb, 4 plátky	Rošt	3		<b>1.</b> - <b>2.</b> -	<b>1.</b> 3 <b>2.</b> 3	<b>1.</b> - <b>2.</b> -	<b>1.</b> 5–6 <b>2.</b> 3–4
Zapékané toasty, 2–4 plátků	Rošt + Skleněný plech	3+1		-	3	-	8–10

**21.8 Drůbež, maso a ryby**

V tomto spotřebiči můžete připravovat drůbež, maso a ryby.

**Pokyny k pečení v nádobě****⚠ VÝSTRAHA – Nebezpečí zranění!**

Když postavíte horkou skleněnou nádobu na mokry nebo studený povrch, může sklo prasknout.

- ▶ Horkou skleněnou nádobu odstavte na suchou podložku.

- Používejte pouze nádoby, které jsou vhodné pro příslušný účel. Nejvhodnější jsou nádoby ze skla. Zkontrolujte, zda se nádoba vejde do trouby.

- Lesklé pekáče z ušlechtilé oceli nebo hliníku nejsou vhodné pro použití s mikrovlnným ohřevem. Při klasickém pečení lesklé pekáče z ušlechtilé oceli nebo hliníku odrážejí teplo jako zrcadlo, a jsou proto vhodné jen částečně. Drůbež, maso a ryby se pečou pomaleji a méně zhnědnou. Pro běžné pečení používejte vyšší teplotu a delší dobu pečení.
- Řiďte se pokyny výrobce nádobí.

### Nepřiklopená nádoba

- Pro pečení drůbeže, masa a ryb používejte nejlépe hlubokou formu na pečení.
- Formu položte na dno trouby.
- Pokud použijete přidávání páry, použijte nepřiklopenou nádobu.
- Pokud nemáte vhodnou nádobu, použijte skleněný plech.

### Přiklopená nádoba

- Dbejte na to, aby poklička měla správnou velikost a dobře přiléhala.
- Nádobu postavte na rošt.

### Pokyny k pečení v kombinaci s mikrovlnným ohřevem

- Při pečení v kombinaci s mikrovlnným ohřevem můžete výrazně zkrátit dobu pečení.
- Doba pečení se při použití mikrovlnného ohřevu řídí podle celkové hmotnosti. Pokud chcete péct jiné než uvedené množství, pomůže vám základní pravidlo: „Pro dvojnásobné množství je zapotřebí téměř dvojnásobná doba přípravy.“
- Používejte žáruvzdorné nádoby vhodné pro mikrovlnný ohřev.
- Kovové pečicí formy nebo římský hrnec jsou vhodné pouze pro pečení bez mikrovlnného ohřevu.

### Pokyny k pečení s přidáváním páry

- Určité pokrmy budou s přidáváním páry křupavější. Budou mít lesklejší povrch a méně se vysuší.
- Použijte nepřiklopenou nádobu.
- Používejte žáruvzdorné nádoby odolné vůči páře.
- Přidávání páry zapněte podle pokynů v tabulce s nastavením.
- Nádržku na vodu naplňte vodou až po značku „MAX“. Když se voda vypotřebuje, peče se pokrm dál s nastaveným druhem ohřevu bez přidávání páry.

### Pokyny k vaření v páře v parní nádobě

- Na rozdíl od přidávání páry je příprava masa pomocí funkce vaření v páře šetrnější, nevznikne ale kůrka. Maso zůstane obzvláště šťavnaté.
- Jako jinou variantu chuti můžete kusy masa před vařením v páře opéct, aby se doba vaření zkrátila. Větší kusy potřebují delší dobu vaření. Kusy masa nemusíte obracet.
- Při vaření drůbeže, masa nebo ryb v páře vložte potraviny do parní nádoby na skleněném plechu a zasuňte úrovně vkládání 3.
- Nádržku na vodu naplňte vodou až po značku „MAX“. Pokud se nádržka na vodu během provozu vyprázdní, provoz se přeručí. Budete na to upozorněni na displeji.

### Pokyny ke grilování

#### POZOR!

Potraviny obsahující kyseliny mohou poškodit rošt.

- ▶ Na kombinovaný rošt nepokládejte potraviny obsahující kyseliny, jako např. ovoce nebo grilované pokrmy okořeněné marinádou, která obsahuje kyseliny.
- Během grilování nechte dvířka spotřebiče zavřená. Nikdy negrilujte s otevřenými dvířky spotřebiče.
- Grilovaný pokrm položte přímo na rošt. Navíc zasuňte pod rošt skleněný plech. Zachytí se odkapávající tuk.
- Grilujte pokud možno stejné kousky s podobnou tloušťkou a hmotností. Tak se opečou rovnoměrně a zůstanou hezky šťavnaté.
- Grilované kousky obračejte pomocí grilovacích kleští. Pokud maso propíchnete vidličkou, vyteče z něj šťáva a bude suché.
- Maso osolte až po grilování. Sůl vytahuje z masa vodu.

**Poznámka:** Grilovací topné prvky se zapínají a vypínají, to je normální. Jak často k tomu dochází, závisí na nastaveném stupni grilování.

Při grilování může vznikat kouř.

#### Upozornění pro osoby alergické na nikl

Ve vzácných případech se mohou do potraviny dostat nepatrné stopy niklu.

#### Doporučené hodnoty nastavení

- Hodnoty nastavení platí pro vložení drůbeže, masa nebo ryb bez nádivky připravených k pečení s teplotou z lednice do studené trouby.
- V tabulce najdete údaje pro drůbež, maso a ryby s navrženou hmotností. Pokud chcete péct drůbež, maso nebo ryby s větší hmotností, v každém případě použijte nižší teplotu. V případě více kusů se při určování doby pečení řiďte podle hmotnosti nejtěžšího kusu. Jednotlivé kusy by měly být přibližně stejné velké.
- Grilujte pokud možno stejné kousky s podobnou tloušťkou a hmotností. Tak se opečou rovnoměrně a zůstanou hezky šťavnaté.
- Čím je drůbež, maso nebo ryba větší, tím nižší je teplota a doba pečení je delší.
- Obracujte drůbež, maso a ryby, pokud je tomu tak uvedeno v tabulce s nastavením.

#### Pokyny k přípravě drůbeže

- U kachny nebo husy propíchněte kůži pod křídly. Tak může vytékat tuk.
- U kachních prsou nařízněte kůži.
- Kachní prsa neobračejte.
- Pokud budete drůbež obracet, pečte ji nejprve prsní stranou nebo stranou s kůží dolů.

#### Pokyny k přípravě masa

- Libové maso potřete podle chuti tukem nebo ho obložte plátky slaniny.
- Při pečení libového masa přidejte trochu tekutiny. Ve skleněné nádobě musí být dno nádoby zakryté malým množstvím tekutiny.
- Kůži křížem nařízněte.

- Když je pečeně hotová, nechte ji ještě 10 minut odpočívat ve vypnuté, zavřené troubě. Šťáva se tak lépe rozloží. Případně pečení zabalte do alobalu. Doporučená doba na odpočínání není započítána v uvedené době pečení.
- Pečení a dušení v nádobě je komfortnější. Pečení lze v nádobě snadněji z trouby vyndat a omáčku můžete uvařit přímo v nádobě.
- Množství tekutiny závisí na druhu masa a materiálu nádoby a na tom, zda použijete pokličku. Pokud pečete maso ve smaltovaném nebo tmavém kovovém pekáči, je potřeba o něco více tekutiny než ve skleněné nádobě.
- Tekutina v nádobě se při pečení vypařuje. V případě potřeby opatrně přilijte tekutinu.
- Vzdálenost mezi masem a pokličkou musí být minimálně 3 cm. Maso může zvětšit svůj objem.
- Před dušením maso podle potřeby předem opečte. Aby při dušení vznikla omáčka, přidejte vodu, víno, ocet a podobně. Dno nádoby musí být pokryté do výšky 1–2 cm.

### Pokyny k přípravě ryb

- Celou rybu nemusíte obracet.
- Pokud chcete péci rybu na roštu, potřete předtím rošt trochou oleje, rybu tak z roštu snadněji uvolníte.
- Zda je ryba již upečená, poznáte podle toho, že lze snadno uvolnit hřbetní ploutev.

### Doporučená nastavení pro drůbež

Pokrm	Příslušenství/ná- doba	Úroveň vkládání	Druh ohřevu	Teplota ve °C	Stu- peň gri- lování	Stupeň mik- rovlnného ohřevu ve W	Stupeň páry	Doba trvání v min
Kuře, celé, vařené, 1,3 kg	Příklopná nádo- ba	0		-	-	600	-	25–35 <sup>1</sup>
Kachní prsa, 500 g	Rošt + Skleněný plech	3+2		-	3	180	3	10–12 <sup>2,3</sup>
Husí prsa, husí stehna, 700– 900 g	Nepříklopná ná- doba	0		-	2	180	-	30–40 <sup>4,3</sup>

<sup>1</sup> Pokrm po 1/2 celkové doby obraťte.

<sup>2</sup> Položte kůži nahoru.







<sup>3</sup> Pokrm neobracejte.

<sup>4</sup> Používejte vysokou a nepříklopnou nádobu.

### Doporučená nastavení pro maso

Pokrm	Příslušenství/ná- doba	Úroveň vkládání	Druh ohřevu	Teplota ve °C	Stu- peň gri- lování	Stupeň mik- rovlnného ohřevu ve W	Stupeň páry	Doba trvání v min
Hovězí steaky, silné 2–3 cm, 2–3 ks, po 200 g	Rošt + Skleněný plech	3+1		1. - 2. -	1. 3 2. 3	1. - 2. -	1. - 2. -	1. 10–15 2. 5–10
Vepřové stea- ky, silné 2– 3 cm, 2–3 ks, po 120 g	Rošt + Skleněný plech	3+1		1. - 2. -	1. 2 2. 2	1. - 2. -	1. - 2. -	1. 15–20 2. 10–15
Grilovací klo- básky 4–6 ks, po 150 g	Rošt + Skleněný plech	3+1		1. - 2. -	1. 3 2. 3	1. - 2. -	1. - 2. -	1. 10–15 2. 5–10

**Doporučená nastavení pro ryby**

Pokrm	Příslušenství/ná- doba	Úroveň vkládání	Druh ohřevu	Teplota ve °C	Stu- peň gri- lování	Stupeň mik- rovlnného ohřevu ve W	Stupeň páry	Doba trvání v min
Rybí filé, čer- stvé, 400 g	Skleněný plech + Parní nádoba	3		-	-	-	3	15–17
Rybí filety, zmrazené, 400 g	Přiklopená nádo- ba	3		-	-	-	3	18–20
Rybí filety, zmrazené, 800 g	Skleněný plech + Parní nádoba	3		-	-	-	3	23–25
Rybí filet, za- pečený, 500 g	Nepřiklopená ná- doba	0	 + 	-	3	600	-	10–15
Rybí podkovy, 2–3 ks, po 150 g	Rošt + Skleněný plech	3+1		-	3	-	-	8–12
Ryby, celé, např. pstruzi, 2–3 ks, po 300 g	Skleněný plech + Parní nádoba	3		-	-	-	3	18–22

**21.9 Zelenina a přílohy**

V tomto spotřebiči můžete připravovat zeleninu a přílohy.

**Pokyny k přípravě pomocí mikrovlnného ohřevu**





- Používejte přiklopenou nádobu vhodnou pro mikrovlnný ohřev.
- Pro vaření rýže používejte vysokou nádobu s pokličkou a přidejte vodu podle hodnoty uvedené v tabulce.

**Pokyny k vaření v páře**















- Pro vaření v páře používejte skleněný plech a parní nádobu.

- Řiďte se velikostmi potravin, které jsou uvedené v tabulce s nastavením. U menších kusů se doba vaření zkrátí, u větších se prodlouží.
- Na dobu vaření má rovněž vliv kvalita a stupeň zralosti. Proto jsou uvedené hodnoty nastavení pouze orientační.
- Potraviny vždy rovnoměrně rozprostřete v nádobě. V případě různé výšky potravin se pokrm uvaří nerovnoměrně.
- Potraviny, které jsou choulostivé na stlačení, nevrtávejte v parní nádobě příliš vysoko.
- Nádržku na vodu naplňte vodou až po značku „MAX“. Pokud se nádržka na vodu během provozu vyprázdní, provoz se přeruší. Budete na to upozorněni na displeji.

**Doporučená nastavení pro zeleninu a přílohy**

Pokrm	Příslušenství/ nádobu	Úroveň vkládání	Druh ohřevu	Teplota ve °C	Stupeň mik- rovlnného ohřevu ve W	Stupeň páry	Doba trvání v min
Artyčoky, celé, čerstvé	Skleněný plech + Parní nádoba	3		-	-	3	35–40
Listový špenát, čerstvý, 250 g	Skleněný plech + Parní nádoba	3		-	-	3	5–7
Květák, celý, čerstvý	Skleněný plech + Parní nádoba	2		-	-	3	28–35
Brokolice, celá, čerstvá, 500 g	Skleněný plech + Parní nádoba	2		-	-	3	20–23

<sup>1</sup> Pokrm průběžně míchejte.

Pokrm	Příslušenství/ nádob	Úroveň vkládání	Druh ohřevu	Teplota ve °C	Stupeň mik- rovlnného ohřevu ve W	Stupeň páry	Doba trvání v min
Růžičky brokoli- ce, zmrazené, 500 g	Skleněný plech + Parní nádoba	3		-	-	3	14–16
Zelenina, čer- stvá, 250 g	Přiklopená ná- doba	0		-	600	-	6–10 <sup>1</sup>
Zelenina, čer- stvá, 500 g	Přiklopená ná- doba	0		-	600	-	10–15 <sup>1</sup>
Zeleninová směs, zmrazená, 250 g	Skleněný plech + Parní nádoba	3		-	-	3	12–15
Mrkev, na ko- lečka, vařená v páře, 500 g	Skleněný plech + Parní nádoba	3		-	-	3	18–20
Pórek na koleč- ka, čerstvý, 500 g	Skleněný plech + Parní nádoba	3		-	-	3	10–12
Zelené fazolky čerstvé, 500 g	Skleněný plech + Parní nádoba	3		-	-	3	18–20
Chřest, zelený, 250 g	Skleněný plech + Parní nádoba	3		-	-	3	10–15
Cuketa na ko- lečka, vařená v páře, 500 g	Skleněný plech + Parní nádoba	3		-	-	3	12–14
Brambory, na čtvrtky, 250 g	Skleněný plech + Parní nádoba	3		-	-	3	28–30
Brambory, na čtvrtky, 500 g	Skleněný plech + Parní nádoba	3		-	-	3	30–32
Brambory, na čtvrtky, 750 g	Skleněný plech + Parní nádoba	3		-	-	3	32–35
Rýže, 125 g + 300 ml vody	Přiklopená ná- doba	0		-	<b>1.</b> 600 <b>2.</b> 180	<b>1.</b> - <b>2.</b> -	<b>1.</b> 4–6 <b>2.</b> 12–15
Rýže, 250 g + 500 ml vody	Přiklopená ná- doba	0		-	<b>1.</b> 600 <b>2.</b> 180	<b>1.</b> - <b>2.</b> -	<b>1.</b> 6–8 <b>2.</b> 15–18

<sup>1</sup> Pokrm průběžně míchejte.

## 21.10 Dezerty

V tomto spotřebiči můžete připravovat dezerty.

### Pokyny k přípravě mléčné rýže

- Přidejte mléko v uvedeném poměru. Přidejte např. 250 ml mléka při poměru 1:2,5 na 100 g mléčné rýže.

**Doporučená nastavení pro dezerty**

Pokrm	Příslušenství/nádoba	Úroveň vkládání	Druh ohřevu	Stupeň mikrovlnného ohřevu ve W	Stupeň páry	Doba trvání v min
Karamelový pudink	Skleněný plech + Formičky na suflé	3		-	3	40–50
Bochánky v páře	Skleněný plech	3		-	2	20–25
Mléčná rýže 1:2,5 <sup>1</sup>	Skleněný plech	3		-	3	30–40
Ovoce, kompot, 500 g	Skleněný plech	3		-	3	9–12
Popcorn do mikrovlnné trouby, 1 sáček á 100 g	Přiklopaná nádoba	0		600	-	3–5
Sladké pokrmy, např. pudink, instantní, 500 ml	Přiklopaná nádoba	0		600	-	6–8 <sup>2</sup>

<sup>1</sup> Přidejte mléko v uvedeném poměru.

<sup>2</sup> Pokrm průběžně míchejte.

**21.11 Zkušební pokrmy**

Tyto přehledy byly vytvořeny pro zkušební instituce pro usnadnění provedení zkoušky spotřebiče podle EN 60350-1:2013, resp. IEC 60350-1:2011 a podle normy EN 60705:2012, IEC 60705:2010.

**Příprava pokrmů pomocí mikrovlnného ohřevu**

Při pečení zkušebních pokrmů pomocí mikrovlnného ohřevu se řiďte těmito informacemi.

**Doporučená nastavení pro rozmrazování pomocí mikrovlnného ohřevu**

Pokrm	Příslušenství/nádoba	Úroveň vkládání	Druh ohřevu	Stupeň mikrovlnného ohřevu ve W	Doba trvání v min
Rozmrazování masa, 500 g	Nepřiklopaná nádoba	0		1. 180 2. 90	1. 7 2. 8–12

**Doporučená nastavení pro vaření pomocí mikrovlnného ohřevu**

Pokrm	Příslušenství/nádoba	Úroveň vkládání	Druh ohřevu	Stupeň mikrovlnného ohřevu ve W	Doba trvání v min
Žloutkový krém, 1000 g	Nepřiklopaná nádoba	0		1. 360 2. 180	1. 18–20 2. 18–22
Piškotový dort, 475 g	Nepřiklopaná nádoba	0		600	8–10
Kuličky z mletého masa, 900 g	Nepřiklopaná nádoba	0		600	20–25

**Doporučená nastavení pro pečení v kombinaci s mikrovlnným ohřevem**

Pokrm	Příslušenství/nádoba	Úroveň vkládání	Druh ohřevu	Teplota ve °C	Stupeň grilování	Stupeň mikrovlnného ohřevu ve W	Doba trvání v min
Zapečené brambory	Nepřiklopaná nádoba	0		-	1	360	25–32



**Vaření v páře**

Při vaření zkušebních pokrmů v páře se řiďte těmito informacemi.

Používejte žáruvzdorné nádoby vhodné pro mikrovlnný ohřev.

Vložte skleněný plech s parní nádobou do úrovně vkládání 3.

**Doporučená nastavení pro vaření v páře**



Pokrm	Příslušenství/nádoba	Úroveň vklá- dání	Druh ohřevu	Stupeň páry	Doba trvání v min
Hrášek, zmrazený, 1000 g	Skleněný plech + Parní nádoba	3		3	-
Brokolice, čerstvá, 300 g	Skleněný plech + Parní nádoba	3		3	10–12
Brokolice, čerstvá, jedna nádo- ba	Skleněný plech + Parní nádoba	3		3	16–18

**Grilování**

Při grilování zkušebních pokrmů se řiďte těmito informacemi.

- Zasuňte skleněný plech pod rošt. Tekutina se zachytí a trouba zůstane čistší.
- Doporučená nastavení platí pro vložení pokrmů do nepřehřátého spotřebiče.

**Doporučená nastavení pro grilování**

Pokrm	Příslušenství/nádoba	Úroveň vklá- dání	Druh ohřevu	Stupeň grilování	Doba trvání v min
Toasty, opečené	Rošt	3		3	4–5
Hovězí burgery, 12 ks	Rošt + Skleněný plech	3+1		3	35–45 <sup>1</sup>

<sup>1</sup> Pokrm po 1/2 celkové doby obraťte.

## 22 Návod k montáži

Při montáži spotřebiče se řiďte těmito informacemi.



### 22.1 Bezpečná montáž

Při montáži spotřebiče dodržujte tyto bezpečnostní pokyny.

- Pouze při odborné vestavbě odpovídající návodu k montáži je zaručené bezpečné používání. Montér odpovídá za správné fungování na místě instalace.
- Po vybalení spotřebič zkontrolujte. V případě poškození během přepravy spotřebič nezapojte.
- Před uvedením do provozu odstraňte z trouby a dvířek obalový materiál a lepicí fólie.
- Řiďte se montážními listy pro vestavbu příslušenství.

- Vestavný nábytek musí být odolný vůči teplotě až do 90 °C, sousedící přední stěny nábytku až do 65 °C.
- Nezapodovávejte spotřebič za dekorační dvířka nebo dvířka skříňky. Hrozí nebezpečí přehřátí.
- Výřezy ve skříňce proveďte před zasazením spotřebiče. Odstraňte třísky. Funkce elektrických součástí by mohla být negativně ovlivněna.
- Spotřebiče bez zástrčky smí připojovat pouze odborníci s koncesí. V případě poškození nesprávným připojením zaniká nárok na záruku.

#### **VÝSTRAHA – Nebezpečí zranění!**

Části, které jsou přístupné při montáži, mohou mít ostré hrany a způsobit řezná poranění.

- ▶ Používejte ochranné rukavice.

#### **VÝSTRAHA – Nebezpečí požáru!**

Použití prodlužovacího síťového kabelu a neschválených adaptérů je nebezpečné.

- ▶ Nepoužívejte prodlužovací kabely ani rozbočky.



## 22.2 Rozměry spotřebiče

Zde najdete rozměry spotřebiče

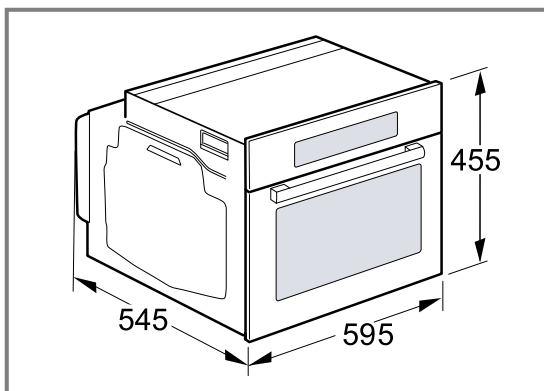

## 22.3 Vestavná skříňka

Tento spotřebič je určený pouze pro vestavbu. Tento spotřebič není určený pro použití jako stolní spotřebič nebo ve skříňce.

Zajistěte, aby vestavná skříňka neměla za spotřebičem zadní stěnu. Mezi stěnou a dnem skříňky nebo zadní stěnou skříňky umístěné výše zachovejte vzdálenost minimálně 35 mm.

Zajistěte, aby vestavná skříňka měla na přední straně větrací otvor 50 cm<sup>2</sup>. Pro vytvoření větracího otvoru seřízněte kryt soklu nebo namontujte větrací mřížku.

Zajistěte, aby vestavné skříňky bez větracího výřezu měly v zadní části postranních stěn větrací otvor 200 cm<sup>2</sup>.

Větrací štěrbinu a sací otvory nezakrývejte.

Zajistěte, aby se přípojovací zásuvka nacházela v oblasti vyšrafované plochy [a] nebo mimo prostor zabudování spotřebiče.

Neupevněnou skříňku upevněte ke stěně běžně prodávaným úhelníkem [b].

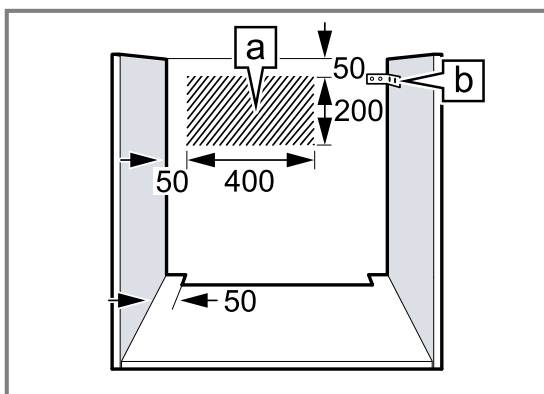

## 22.4 Vestavba pod pracovní desku

Při vestavbě pod pracovní desku dodržujte montážní rozměry a bezpečnostní vzdálenosti.

Pro odvětrávání spotřebiče musí být v oddělovací desce odvětrávací výřez.

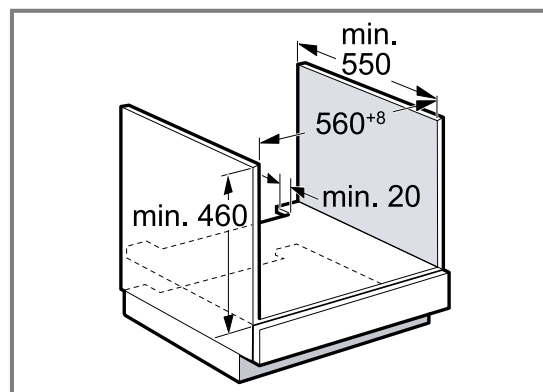

Pracovní deska musí být připevněná k vestavné skříňce.

## 22.5 Vestavba pod varnou desku

Je-li spotřebič vestaven pod varnou deskou, musí být dodrženy minimální rozměry, případně včetně nosné konstrukce.

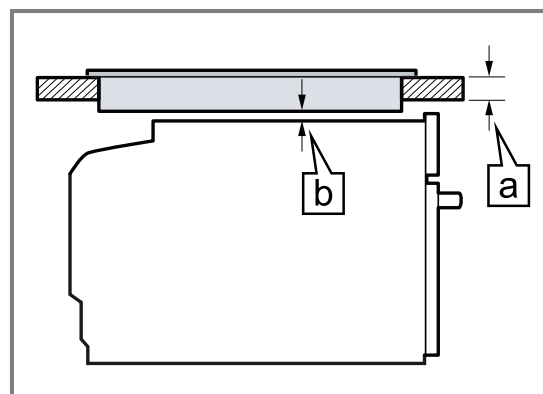

Na základě potřebné minimální vzdálenosti [b] vyplývá minimální potřebná tloušťka pracovní desky [a].

Typ varné desky	[a] nasazená v mm	[a] v rovině v mm	[b] v mm
Indukční varná deska	48	49	5
Celoplošná indukční varná deska	58	59	5

Dodržujte montážní návod pro varnou desku.

**Poznámka:** Nehodí se pro vestavbu pod plynovou varnou deskou nebo elektrickou varnou deskou.

## 22.6 Vestavba do vysoké skříňky

Dodržujte rozměry pro vestavbu a bezpečnostní vzdálenosti ve vysoké skříňce.

Pro odvětrávání spotřebiče musí být v oddělovací desce větrací výřez.

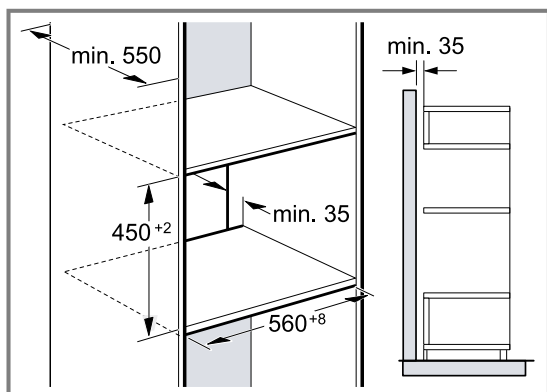

Pokud má vysoká skříňka kromě zadních stěn příslušných prvků další zadní stěnu, musí se tato zadní stěna odstranit.

Spotřebič umístěte maximálně do takové výšky, abyste mohli bez problémů vytahovat příslušenství.

## 22.7 Kombinace s ohřevnou zásuvkou

Nejprve zabudujte ohřevnou zásuvku. Řiďte se montážním návodem ohřevné zásuvky.

Spotřebič zasuňte do vestavné skříňky na ohřevnou zásuvku. Při zasouvání nepoškoďte panel ohřevné zásuvky.

## 22.8 Vestavba do rohu

Při vestavbě do rohu dodržujte montážní rozměry a bezpečnostní vzdálenosti.

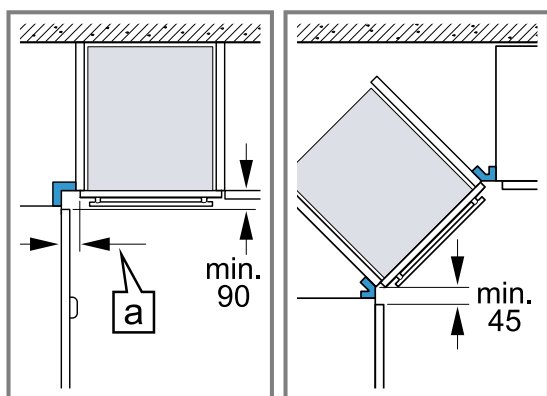

Aby bylo možno otevírat dvířka spotřebiče, je nutné při vestavbě do rohu dodržet minimální rozměry. Rozměr [a] závisí na tloušťce přední hrany skříňky a na madle.

## 22.9 Připojení k elektrické síti

Pro bezpečné elektrické připojení spotřebiče dodržujte tyto pokyny.

### ⚠ VÝSTRAHA – Nebezpečí: Magnetismus!

Spotřebič obsahuje trvalé magnety. Tyto magnety mohou ovlivnit elektronické implantáty, např. kardiostimulátory nebo inzulinové dávkovače.

- ▶ Osoby používající elektronické implantáty musí od spotřebiče dodržovat minimální odstup 10 cm.

- Spotřebič odpovídá stupni ochrany I a smí být připojen jen kabelem s ochranným vodičem.
- Jištění musí být provedeno podle výkonu uvedeného na typovém štítku a místních předpisů.
- Při veškerých montážních pracích musí být spotřebič odpojený od sítě.
- Poškozený přívodní kabel musí vyměnit výrobce, zákaznický servis nebo osoba s odpovídající kvalifikací, aby se zabránilo rizikům.
- Ochrana proti dotyku musí být zajištěna vestavbou.

## Připojení spotřebiče k elektrickému proudu

**Poznámka:** Spotřebič se smí zapojovat pouze do předpisově nainstalované elektrické zásuvky s ochranným kontaktem.

1. IEC konektor síťového kabelu připojte ke spotřebiči. Zkontrolujte, zda je ICE konektor řádně zapojený.
2. Síťovou zástrčku spotřebiče zapojte do zásuvky v blízkosti spotřebiče.

Po vestavbě spotřebiče musí být zajištěno, aby byla síťová zástrčka síťového kabelu volně přístupná.

Pokud není síťová zástrčka síťového kabelu volně přístupná, musí se do pevné elektrické instalace nainstalovat jistič všech pólů podle předpisů pro instalaci.

## Připojení spotřebiče k elektrickému proudu bez zástrčky s ochranným kontaktem

**Poznámka:** Spotřebič smí zapojovat pouze koncesovaný odborný personál. V případě poškození nesprávným připojením zaniká nárok na záruku.

Do stávající elektrické instalace se musí nainstalovat jistič podle předpisů pro instalaci.

1. Identifikujte fázové vodiče a nulový vodič v připojovací zásuvce.  
V případě nesprávného připojení může dojít k poškození spotřebiče.
2. Připojení provádějte pouze podle schématu připojení.  
Napětí viz typový štítek.
3. Při zapojování vodičů síťového kabelu dodržujte barevné rozlišení:
  - zeleno-žlutý = ochranný vodič ⊕
  - modrá = nulový vodič
  - hnědá = fáze

## 22.10 Vestavba spotřebiče

1. Spotřebič vyrovnejte pomocí vodováhy přesně do vodorovné polohy.
2. Spotřebič zcela zasuňte.
3. Vyrovnejte spotřebič tak, aby byl uprostřed a vodorovně.

4. Přišroubujte spotřebič ke skříňce.

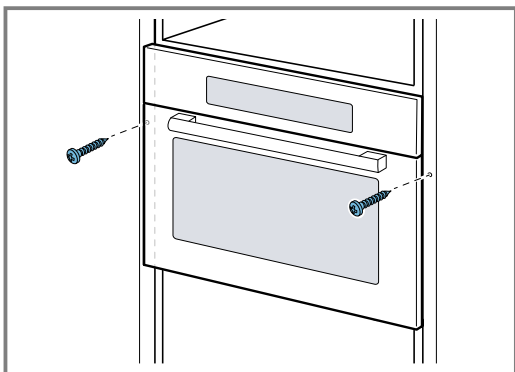

5. Odstraňte z trouby a dvířek obalový materiál a lepicí fólie.

**Poznámka:** Mezeru mezi pracovní deskou a spotřebičem nezakrývejte přídatnými lištami. Na postranní stěny vestavné skříňky neupevňujte tepelně-izolační lišty.

## 22.11 Demontáž spotřebiče

1. Odpojte spotřebič od sítě.
2. Povolte upevňovací šrouby.
3. Spotřebič mírně nazdvihněte a zcela vytáhněte.

# Obsah

## NÁVOD NA POUŽÍVANIE

1	Bezpečnosť.....	45
2	Zabránenie vecným škodám .....	49
3	Ochrana životného prostredia a šetrenie .....	50
4	Oboznámenie sa .....	50
5	Príslušenstvo .....	54
6	Pred prvým použitím.....	55
7	Základná obsluha.....	56
8	Mikrovlnný ohrev .....	57
9	Mikrokombi.....	58
10	Grilovanie .....	59
11	Para .....	60
12	Automatické programy .....	63
13	Časové funkcie.....	66
14	Detská poistka.....	67
15	Základné nastavenia .....	67
16	Čistenie a údržba .....	68
17	Funkcia čistenia .....	70
18	Odstránenie porúch .....	71
19	Likvidácia .....	73
20	Zákaznícky servis.....	73
21	Takto sa to podarí .....	74
22	NÁVOD NA MONTÁŽ.....	86
22.1	Bezpečná montáž.....	86

## 1 Bezpečnosť

Dodržiavajte nasledujúce bezpečnostné upozornenia.

### 1.1 Všeobecné upozornenia

- Starostlivo si prečítajte tento návod.
- Návod, ako aj ďalšie informácie o produkte uschovajte pre neskoršie použitie alebo ďalšieho majiteľa.
- Nepripájajte spotrebič, ak došlo k poškodeniu počas prepravy.

### 1.2 Používanie v súlade s určením

Tento spotrebič je určený len na zabudovanie. Dodržiavajte špeciálny návod na montáž.

Spotrebiče bez zástrčky smie pripájať iba koncesovaný odborný personál. Pri škodách spôsobených nesprávnym pripojením zaniká nárok na záruku.

Len pri odbornej montáži podľa montážneho návodu je zaručená bezpečnosť pri používaní. Inštalatér je zodpovedný za bezchybné fungovanie na mieste inštalácie.

Tento spotrebič používajte len:

- na prípravu jedál a nápojov.
- pod dozorom. Krátkodobé varenie nepretržite sledujte.
- v domácnosti a pri podobnom využití, napríklad: v kuchynkách pre zamestnancov v obchodoch, kanceláriách a iných priemyselných priestoroch; na poľnohospodárskych statkoch; zákazníkmi v hoteloch a iných ubytovacích zariadeniach; v penziónoch.
- maximálne do výšky 2000 m nad morom.

Spotrebič nepoužívajte:

- s externým časovačom alebo samostatným diaľkovým ovládaním.

Tento spotrebič zodpovedá norme EN 55011, príp. CISPR 11. Ide o výrobok triedy 2, skupiny B. Skupina 2 znamená, že na účely ohrevu potravín sa vytvára mikrovlnné žiarenie. Skupina B uvádza, že spotrebič je určený na nekomerčné používanie v domácnosti.

### 1.3 Obmedzenie skupiny používateľov

Tento spotrebič môžu používať deti staršie ako 8 rokov a osoby so zníženými fyzickými, sensorickými alebo mentálnymi schopnosťami alebo osoby s nedostatočnými skúsenosťami a/alebo vedomosťami iba vtedy, ak sú pod dozorom alebo ak boli poučené o bezpečnom používaní spotrebiča a nebezpečenstiev, ktoré z neho vyplývajú.

Deti sa so spotrebičom nesmú hrať.

Čistenie a používateľskú údržbu nesmú vykonávať deti, výnimkou je iba prípad, ak sú staršie ako 15 rokov a sú pod dozorom.

Deti mladšie ako 8 rokov sa musia zdržiavať v bezpečnej vzdialenosti od spotrebiča a prívodného kábla.

## 1.4 Bezpečné používanie

Príslušenstvo vždy správne zasuňte do varného priestoru.

→ "Príslušenstvo", Strana 54

### **⚠ VAROVANIE – Riziko požiaru!**

Horľavé predmety uskladnené vo vnútornom priestore sa môžu vznietiť.

- ▶ Nikdy neuchovávajte vo vnútornom priestore horľavé predmety.
- ▶ Ak zo spotrebiča vychádza dym, vypnite ho alebo vytiahnite sieťovú zástrčku zo zásuvky a dvierka nechajte zatvorené, aby sa prípadné plamene udusili.

Voľné zvyšky jedál, tuk a šťava z pečenia sa môžu vznietiť.

- ▶ Pred spustením prevádzky odstráňte z priestoru pečenia, z vyhrievacích prvkov a príslušenstva hrubé nečistoty.

Pri otvorení dvierok vzniká prúdenie vzduchu. Papier na pečenie sa nesmie dotknúť ohrevného telesa kvôli vznieteniu.

- ▶ Pri predhrievaní a počas prípravy jedla nikdy nekladte papier na pečenie voľne na príslušenstvo.
- ▶ Papier na pečenie vždy vhodne pristrihnite a zaťažte riadom alebo formou na pečenie.

### **⚠ VAROVANIE – Riziko popálenia!**

Spotrebič a jeho prístupné časti sa počas používania zahrievajú.

- ▶ Dávajte pozor, aby ste sa nedotkli vyhrievacích prvkov.
- ▶ Deti mladšie ako 8 rokov sa musia zdržiavať v bezpečnej vzdialenosti.

Príslušenstvo alebo riad sa veľmi zohreje.

- ▶ Vždy, keď vyberáte horúce príslušenstvo alebo riad z varného priestoru, používajte chňapku na hrniec.

Alkoholové výpary sa môžu v horúcom vnútornom priestore vznietiť. Dvierka spotrebiča môžu prasknúť. Môžu vystupovať pary a ostré plamene.

- ▶ Používajte do jedál len malé množstvá vysokopercentných nápojov.
- ▶ Nezohrievajte liehoviny (≥ 15 % obj.) v neriedenom stave (napríklad na podlievanie alebo prelievanie jedla).
- ▶ Dvierka spotrebiča opatrne otvorte.

### **⚠ VAROVANIE – Riziko obarenia!**

Prístupné časti sa počas prevádzky rozpália.

- ▶ Nikdy sa nedotýkajte horúcich častí.
- ▶ Deti udržiavajte v bezpečnej vzdialenosti.

Pri otvorení dvierok spotrebiča môže unikať veľmi horúca para. Para nie je vždy viditeľná v závislosti od teploty.

- ▶ Dvierka spotrebiča opatrne otvorte.
  - ▶ Deti udržiavajte v bezpečnej vzdialenosti.
- V horúcom varnom priestore sa môže z vody vytvárať horúca vodná para.
- ▶ Nikdy nedávajte vodu do horúceho vnútorného priestoru rúry.

### **⚠ VAROVANIE – Riziko poranenia!**

Poškriabané sklo na dvierkach spotrebiča môže prasknúť.

- ▶ Na čistenie skla dvierok spotrebiča nepoužívajte drsné abrazívne čistiace prostriedky alebo ostré kovové škrabky, pretože by mohli poškriabať povrch.

Závesy dvierok spotrebiča sa pri otváraní a zatváraní zatvárajú a môžete sa privrieť.

- ▶ Nesiahajte do priestoru závesov.
- Súčasti dvierok spotrebiča môžu mať ostré hrany.
- ▶ Nasadzte si ochranné rukavice.

### **⚠ VAROVANIE – Riziko zásahu elektrickým prúdom!**

Neodborné opravy sú nebezpečné.

- ▶ Spotrebič môže opravovať iba príslušne vyškolený personál.
- ▶ Pri oprave spotrebiča sa smú používať len originálne náhradné súčiastky.
- ▶ Keď sa poškodí sieťový prípojný kábel tohto spotrebiča, musí ho vymeniť výrobca alebo jeho zákaznícky servis alebo podobne kvalifikovaná osoba, aby sa zabránilo ohrozeniam.

Poškodená izolácia sieťového prírodného vedenia je nebezpečná.

- ▶ Sieťové prírodné vedenie sa nikdy nesmie dostať do kontaktu s horúcimi časťami spotrebiča alebo tepelnými zdrojmi.
- ▶ Sieťové prírodné vedenie sa nikdy nesmie dostať do kontaktu s ostrými špicami alebo hranami.
- ▶ Nikdy neohýbajte, nestláčajte ani nevymieňajte sieťové prírodné vedenie.

Vniknutá vlhkosť môže spôsobiť úraz elektrickým prúdom.

- ▶ Na čistenie spotrebiča nepoužívajte parný čistič ani vysokotlakový čistič.

Poškodený spotrebič alebo poškodené sieťové prírodné vedenie je nebezpečné.

- ▶ Nikdy nepoužívajte poškodený spotrebič.
- ▶ Nikdy nepoužívajte spotrebič s prasknutým alebo zlomeným povrchom.
- ▶ Zavolajte zákaznický servis. → *Strana 73*

### **⚠ VAROVANIE – Nebezpečenstvo: magnetizmus!**

V ovládacom paneli alebo v ovládacích prvkoch sú vložené permanentné magnety. Magnety môžu ovplyvňovať elektronické implantáty, napríklad kardiostimulátor alebo inzulínové pumpy.

- ▶ Osoby s elektronickými implantátmi musia byť od spotrebiča vzdialené najmenej 10 cm.

### **⚠ VAROVANIE – Riziko udusení!**

Deti si môžu obalový materiál pretiahnuť cez hlavu alebo sa doň zabaliť a zadusiť.

- ▶ Obalový materiál uchovávajte mimo detí.
- ▶ Nenechajte deti hrať sa s obalovým materiálom.

Deti môžu vdýchnuť alebo prehltnúť malé časti a zadusiť sa.

- ▶ Drobné časti uchovávajte mimo dosahu detí.
- ▶ Nenechajte deti hrať sa drobnými dielmi.

## **1.5 Mikrovlnný ohrev**

**POZORNE SI PREČÍTAJTE DÔLEŽITÉ BEZPEČNOSTNÉ POKYNY A USCHOVAJTE PRE BUDÚCE POUŽITIE**

### **⚠ VAROVANIE – Riziko požiaru!**

Používanie spotrebiča v rozpore s účelom použitia je nebezpečné a môže spôsobiť škody. Napríklad nahrievacie papuče, vankúšiky s jadrami alebo obilím sa môžu vznietiť ešte aj po niekoľkých hodinách.

- ▶ V spotrebiči nikdy nesušte jedlo ani oblečenie.
- ▶ V spotrebiči nikdy neohrievajte papuče, vankúšiky s jadrami alebo obilím, špongie, vlhké utierky na čistenie a podobné predmety.
- ▶ Spotrebič používajte len na prípravu jedál a nápojov.

Potraviny a ich obaly a nádoby sa môžu vznietiť.

- ▶ Nikdy neohrievajte potraviny v obaloch udržiavajúcich teplo.

- ▶ Nikdy neohrievajte bez dozoru potraviny v nádobách z plastu, papiera alebo iných horľavých materiálov.
- ▶ Nikdy nenastavujte príliš vysoký výkon mikrovlnného ohrevu alebo čas. Postupujte podľa pokynov v tomto návode na používanie.
- ▶ Nikdy nesušte potraviny pomocou mikrovlnného ohrevu.
- ▶ Nikdy nerozmrazujte ani neohrievajte potraviny s nízkym obsahom vody, napr. chlieb, s príliš vysokým výkonom alebo časom mikrovlnného ohrevu.

Stolový olej sa môže vznietiť.

- ▶ Nikdy nezohrievajte pomocou mikrovlnného ohrevu výlučne stolový olej.

### **⚠ VAROVANIE – Riziko výbuchu!**

Tekutiny alebo iné potraviny v pevne uzavretých nádobách môžu zľahka explodovať.

- ▶ Nikdy nezohrievajte tekutiny alebo iné potraviny v pevne uzavretých nádobách.

### **⚠ VAROVANIE – Riziko popálenia!**

Potraviny s pevnou šupkou/škrupinou alebo kožou môžu počas, ale ešte aj po zohrievaní, prasknúť a explodovať.

- ▶ Nikdy nevarate vajcia so škrupinou ani nezohrievajte vajcia na tvrdo so škrupinou.
- ▶ Nikdy nevarate mäkkýše a kôrovce.
- ▶ Pred prípravou volského oka alebo vajca v skle prepichnete žltok.
- ▶ Pri potravinách s pevnou šupkou alebo kožou, napr. jablká, paradajky, zemiaky alebo párky, môže šupka prasknúť. Pred zohrievaním prepichnete šupku alebo kožu.

Teplo v detskej potrave sa nerozvádza rovnomerne.

- ▶ Nikdy neohrievajte detskú potravu v uzavretých nádobách.
- ▶ Vždy odstráňte vrchnák alebo cumlík.
- ▶ Po ohriatí riadne zatrepte alebo premiešajte.
- ▶ Skontrolujte teplotu jedla, kým ho podáte dieťaťu.

Ohrievané jedlá vydávajú teplo. Riad sa môže veľmi zohriať.

- ▶ Vždy, keď vyberáte príslušenstvo alebo riad z vnútorného priestoru, používajte chňapku na hrniec.

Obal môže prasknúť, ak sú potraviny vzduchotesne uzavreté.

- ▶ Vždy dodržiavajte údaje na obale.
- ▶ Pri vyberaní jedál z vnútorného priestoru vždy použite chňapku.

Prístupné časti sa počas prevádzky rozpália.

- ▶ Nikdy sa nedotýkajte horúcich častí.
- ▶ Deti udržiavajte v bezpečnej vzdialenosti.

Je nebezpečné používať spotrebič v rozpore s účelom použitia. Napríklad môže dôjsť k spáleniu prehriatych papúč, vankúšov s jadrami alebo obilím, špongií, vlhkých utierok na čistenie a pod.

- ▶ V spotrebiči nikdy nesušte jedlo ani oblečenie.
- ▶ V spotrebiči nikdy neohrievajte papuče, vankúšiky s jadrami alebo obilím, špongie, vlhké utierky na čistenie a podobné predmety.
- ▶ Spotrebič používajte len na prípravu jedál a nápojov.

#### **⚠ VAROVANIE – Riziko obarenia!**

Pri ohrievaní tekutín môže dôjsť k ich prehriatiu. To znamená, že teplota varu sa dosiahne bez toho, aby sa tvorili typické parné bublinky. Postupujte opatrne už aj pri mier-  
nom chvení nádoby. Horúca tekutina môže náhle vykypieť a vystreknúť.

- ▶ Pri ohrievaní vždy vložte do nádoby lyžicu. Zabráňte tak prehriatiu tekutiny.

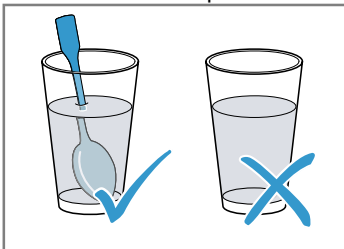

#### **⚠ VAROVANIE – Riziko poranenia!**

Nevhodný riad môže prasknúť. Porcelánový a keramický riad môže mať malé dierky na rúčkach a pokrievkach. Za týmito dierkami je dutina. Vlhkosť, ktorá vnikne do dutiny, môže spôsobiť prasknutie riadu.

- ▶ Používajte iba riad vhodný na mikrovlnný ohrev.

Riad a nádoby z kovu alebo riad s prímiesou kovu môže pri mikrovlnnom ohreve spôsobovať iskrenie. Spotrebič sa poškodí.

- ▶ Pri samotnom mikrovlnnom ohreve nikdy nepoužívajte kovové nádoby.
- ▶ Používajte len riad vhodný na použitie v mikrovlnnej rúre alebo mikrovlnný ohrev v kombinácii s niektorým druhom ohrevu.

#### **⚠ VAROVANIE – Riziko zásahu elektrickým prúdom!**

Spotrebič pracuje s vysokým napätím.

- ▶ Nikdy neodstraňujte kryt.

#### **⚠ VAROVANIE – Riziko vážneho poškodenia zdravia!**

Nesprávne čistenie môže zničiť povrch spotrebiča, znížiť jeho životnosť a viesť k nebezpečným situáciám, ako je únik energie mikrovlnného ohrevu.

- ▶ Spotrebič pravidelne čistite a zvyšky potravín okamžite odstráňte.
- ▶ Vnútorný priestor, dvierka a doraz dvierok udržiavajte čisté.

→ "Čistenie a údržba", Strana 68

Spotrebič nikdy nepoužívajte, keď sú poškodené dvierka vnútorného priestoru. Môže unikáť energia mikrovlnného ohrevu.

- ▶ Spotrebič nikdy nepoužívajte, keď sú poškodené dvierka vnútorného priestoru alebo plastový rámček dverí.
- ▶ Opravu zverte iba zákazníckemu servisu. Pri spotrebičoch bez krytu uniká energia mikrovlnného ohrevu.
- ▶ Nikdy neodstraňujte kryt.
- ▶ Na vykonanie údržby a opravy kontaktujte zákaznícky servis.

### 1.6 Para

Pri používaní funkcie pary dodržiavajte tieto pokyny.

#### **⚠ VAROVANIE – Riziko obarenia!**

Voda v nádržke na vodu sa môže počas ďalšej prevádzky spotrebiča veľmi zohriať.

- ▶ Nádržku na vodu vyprázdňte po každej prevádzke spotrebiča s parou.

Horúca para vzniká vo vnútornom priestore.

- ▶ Počas prevádzky spotrebiča s parou nesiahajte do vnútorného priestoru.

Pri vyberaní príslušenstva sa môže vyliať horúca tekutina.

- ▶ Horúce príslušenstvo vyberajte opatrne, vždy len pomocou chňapky.



**⚠ VAROVANIE – Riziko požiaru!**

Pary horľavých kvapalín sa môžu vo vnútornom priestore na horúcich povrchoch zapáliť (vznietiť). Dvierka spotrebiča môžu prasknúť. Môžu vystupovať pary a ostré plamene.

- ▶ Do nádržky na vodu nelejte horľavé tekutiny (napr. alkoholické nápoje).
- ▶ Do nádržky na vodu dávajte výlučne vodu alebo nami odporúčaný odvápnovací roztok.

**2 Zabránenie vecným škodám****2.1 Všeobecne****POZOR!**

Alkoholové výpary sa môžu v horúcom vnútornom priestore vznietiť a spôsobiť trvalé poškodenie spotrebiča. Dvierka spotrebiča môžu v dôsledku vznietenia prasknúť a prípadne vypadnúť. Sklá dvierok môžu prasknúť. Vzniknutý podtlak môže spôsobiť silné zdeformovanie vnútorného priestoru smerom dovnútra.

- ▶ Nezohrievajte liehoviny ( $\geq 15\%$  obj.) v neriedenom stave (napríklad na podlievanie alebo prelievanie jedla).

Voda na dne vnútorného priestoru pri prevádzke spotrebiča pri teplotách vyšších ako  $120\text{ }^{\circ}\text{C}$  spôsobuje poškodenie smaltu.

- ▶ Keď sa na dne vnútorného priestoru nachádza voda, nespúšťajte prevádzku.
- ▶ Pred spustením prevádzky utrite vodu z dna vnútorného priestoru.

Ak sa v horúcom vnútornom priestore nachádza voda, vzniká vodná para. Zmena teploty môže spôsobiť poškodenie.

- ▶ Nikdy nedávajte vodu do horúceho vnútorného priestoru rúry.

Dlhodobá vlhkosť vo vnútornom priestore vedie ku korózii.

- ▶ Kondenzovanú vodu po každom pečení utrite.
- ▶ V zatvorenom vnútornom priestore neuchovávajte dlhší čas žiadne vlhké potraviny.
- ▶ Vo vnútornom priestore neskladujte potraviny.

Chladnutie spotrebiča s otvorenými dvierkami časom poškodí predné časti susedného nábytku.

- ▶ Po prevádzke s vysokými teplotami nechajte vnútorný priestor vychladnúť len zatvorený.
- ▶ Do dvierok spotrebiča nič neprivrite.
- ▶ Po prevádzke s vysokou vlhkosťou nechajte vnútorný priestor vyschnúť otvorený.

Ak je tesnenie veľmi znečistené, dvierka spotrebiča sa pri prevádzke už správne nezatvárajú. Susedné čelá nábytku sa môžu poškodiť.

- ▶ Tesnenia udržiavajte vždy čisté.
- ▶ Spotrebič nikdy nepoužívajte s poškodeným tesnením alebo bez tesnenia.

Použitie dvierok spotrebiča na sedenie alebo odkladanie môže poškodiť dvierka spotrebiča.

- ▶ Na dvierkach spotrebiča nestojte, nesedte, nevešajte sa na ne ani sa o ne neopierajte.
- ▶ Na dvierka spotrebiča neodkladajte riad alebo príslušenstvo.

Pri niektorých typoch spotrebiča môže príslušenstvo po zatvorení dvierok spotrebiča poškrabať sklo dvierok.

- ▶ Príslušenstvo vždy zasuňte do vnútorného priestoru až na doraz.

**2.2 Mikrovlnný ohrev**

Pri používaní mikrovlnného ohrevu dodržiavajte tieto pokyny.

**POZOR!**

Ak sa kov dotkne steny vnútorného priestoru, vzniknú iskry, ktoré môžu poškodiť spotrebič alebo zničiť vnútorné sklo dvierok.

- ▶ Kov, napr. lyžička v pohári, musí byť vzdialený od stien vnútorného priestoru a vnútornej strany dvierok aspoň 2 cm.

Hliníkové misky v spotrebiči môžu spôsobiť iskry. Iskrením sa spotrebič poškodí.

- ▶ Nepoužívajte hliníkové misky v spotrebiči.
- Prevádzka spotrebiča bez jedla vo vnútornom priestore spôsobuje preťaženie.

- ▶ Nikdy nezapínajte mikrovlnný ohrev bez vloženého jedla vo vnútornom priestore. Výnimkou je krátkodobé testovanie riadu.

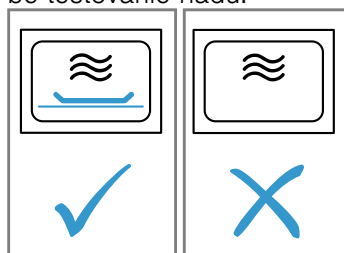

Pri viacnásobnej bezprostredne opakovanej príprave pukancov v mikrovlnnej rúre pomocou príliš vysokého výkonu mikrovlnného ohrevu môže dôjsť k poškodeniu vnútorného priestoru.

- ▶ Medzi prípravou nechajte spotrebič niekoľko minút vychladnúť.
- ▶ Nikdy nenastavujte príliš vysoký výkon mikrovlnného ohrevu.
- ▶ Používajte maximálne 600 W.
- ▶ Vrečko s pukancami položte vždy na sklenený tanier.

Nevhodný riad môže spôsobiť škody.

- ▶ Pri používaní grilu alebo pri kombinovanej prevádzke s mikrovlnným ohrevom používajte iba riad, ktorý je odolný voči vysokým teplotám.

## 2.3 Para

Pri používaní funkcie pary postupujte podľa týchto pokynov.

### POZOR!

Silikónové formy na pečenie nie sú vhodné pre kombinovanú prevádzku s parou.

- ▶ Riad musí byť odolný voči vysokým teplotám a pare. Riad s hrdzavými miestami môže spôsobiť koróziu vo vnútornom priestore. Aj najmenšie škvrny môžu spôsobiť koróziu.
- ▶ Nepoužívajte riad s hrdzavými miestami.

Kvapajúce tekutiny znečisťujú dno vnútorného priestoru.

- ▶ Pri varení v pare vo varnej nádobe s otvormi pod ňu zasuňte vždy plech na pečenie, univerzálny pekáč, vysoký plech alebo varnú nádobu bez otvorov. Kvapkajúca tekutina sa zachytí. Horúca voda v nádržke na vodu môže poškodiť parný systém.
- ▶ Do nádržky na vodu dávajte výlučne studenú vodu. Ak sa odvápňovací roztok dostane na ovládací panel alebo iné chĺstivé povrchy, dôjde k ich poškodeniu.
- ▶ Odvápňovací roztok okamžite odstráňte vodou. Umývanie nádržky na vodu v umývačke riadu spôsobuje poškodenie.
- ▶ Nádržku na vodu neumývajte v umývačke riadu.
- ▶ Nádržku na vodu vyčistite mäkkou handričkou a bežným umývacím prostriedkom.

---

## 3 Ochrana životného prostredia a šetrenie

### 3.1 Likvidácia obalu

Obalové materiály nezaťažujú životné prostredie a sú recyklovateľné.

- ▶ Jednotlivé komponenty zlikvidujte oddelene podľa druhu.

### 3.2 Šetrenie energie

Pri dodržiavaní nasledujúcich pokynov spotrebuje váš spotrebič menej elektrickej energie.

Spotrebič predhrievajte, iba ak sa to uvádza v recepte alebo v odporúčaných nastaveniach.

- Keď spotrebič nepredhrievate, ušetríte až 20 % energie.

Používajte tmavé, načierno lakované alebo smaltované formy na pečenie.

- Takéto formy na pečenie veľmi dobre prijímajú teplo.

Dvierka spotrebiča otvárajte počas prevádzky čo najmenej.

- Teplota vo vnútornom priestore zostane zachovaná a spotrebič sa nemusí dodatočne ohrievať.

Ak pripravujete viac jedál, pečte ich hneď za sebou alebo súčasne.

- Vnútorný priestor je po prvom pečení zohriaty. Vďaka tomu sa skrátí čas pečenia ďalšieho koláča.

Pri dlhšom čase prípravy vypnite spotrebič 10 minút pred koncom času prípravy.

- Zvyškové teplo je dostatočné na dokončenie prípravy jedla.

Odstráňte z vnútorného priestoru príslušenstvo, ktoré nepoužívate.

- Časti príslušenstva, ktoré nepotrebujete, sa nemusia zohrievať.

Mrazené jedlá nechajte pred prípravou rozmraziť.

- Ušetríte tak energiu na rozmrazovanie potravín.

### Poznámka:

Energetická spotreba spotrebiča je:

- v pohotovostnom režime so zapnutým displejom max. 1 W
- v pohotovostnom režime s vypnutým displejom max. 0,5 W

---

## 4 Oboznámenie sa



### 4.1 Ovládací panel

Pomocou ovládacieho poľa môžete nastaviť všetky funkcie vášho spotrebiča a získať informácie o prevádzkovom stave.

V závislosti od typu spotrebiča sa môžu detaily na obrázku líšiť, napr. farba a tvar.

### Volič funkcií

Voličom funkcií si nastavíte druhy ohrevu a ďalšie funkcie. Pri niektorých typoch spotrebiča je volič funkcií zatlačiací. Ak otočíte volič funkcií z nulovej polohy na nejakú funkciu, potrvá niekoľko sekúnd, kým bude príslušná funkcia k dispozícii.

Symbol	Nastavenie	Použitie
●	Nulová poloha	Spotrebič je vypnutý a nachádza sa v energeticky úspornom režime.
	Mikrovlnný ohrev	Zvoľte prevádzku mikrovlnného ohrevu.
	Para	Do vnútorného priestoru sa privádza horúca para.
	Veľkoplošný gril	Rozohreje sa celá plocha pod ohrevným telesom grilu.
	Maloplošný gril	Rozohreje sa stredná časť ohrevného telesa grilu.
	Odstránenie vodného kameňa	Táto funkcia odstraňuje vodný kameň z odparovača a udržiava ho funkčný.
	Oplachovanie	Táto funkcia oplachuje vodou rúrky parnej jednotky. Odporúčame spúšťať túto oplachovaciu funkciu po každej prevádzke s parou.
	Programy	Pre mnoho jedál nájdete už vopred naprogramované nastavenia.
	Osvetlenie vnútorného priestoru	Na zapnutie osvetlenia vnútorného priestoru. Spotrebič neheje.

## Dotykové polia

Dotykové polia sú plochy citlivé na dotyk. Ak chcete vybrať funkciu, dotknite sa príslušného poľa.

Symbol	Dotykové pole	Použitie
	Mikrovlnný ohrev	Zvoľte stupne výkonu mikrovlnného ohrevu alebo zapnite funkciu mikrovlnného ohrevu k funkcii grilu alebo pary.
	Para	Zvoľte stupeň pary alebo k určitému druhu ohrevu zapnite funkciu pary.
	Programy	Zvoľte výber programov a otočným voličom nastavte číslo programu.
	Časové funkcie	Zvoľte časové funkcie a nastavte ich otočným voličom.
	Detská poistka	Dlhým stlačením aktivujete alebo deaktivujete detskú poistku.
	Teplota/hmotnosť	Zvoľte teplotu alebo hmotnosť a nastavte ju otočným voličom.
	Štart/Stop	Spustenie alebo zastavenie prevádzky.



## Displej





Na displeji uvidíte aktuálne hodnoty nastavenia alebo možnosti výberu. Hodnota, ktorú môžete práve nastaviť, je zvýraznená.

Je zvýraznená dvomi malými šípkami nad a pod nastaviteľnou hodnotou. Zvýraznenú hodnotu môžete zmeniť priamo otočným voličom.

## Prvky displeja

V nasledujúcej časti je uvedené krátke vysvetlenie rôznych prvkov displeja.

Symbol	Názov	Význam
	Kuchynský časovač	Keď je symbol označený, na displeji sa zobrazí čas časovača.
	Čas trvania	Keď je symbol označený, na displeji sa zobrazí čas trvania.
	Čas trvania	Keď je symbol označený, na displeji sa zobrazí denný čas.

Symbol	Názov	Význam
h:min	Hodiny/Minúty	Čas trvania sa zobrazí v hodinách a minútach.
min:s	Minúty/Sekundy	Čas trvania sa zobrazí v minútach a sekundách.
	Detská poistka	Keď symbol svieti, je detská poistka aktivovaná.
	Záchytná nádoba	Symbol zobrazuje stav záchytnej nádoby. Symbol svieti a šípka bliká: <ul style="list-style-type: none"> <li>▪ Záchytná nádoba sa nachádza v otvore na nádržku.</li> <li>▪ Záchytná nádoba je plná.</li> <li>▪ Vyprázdnite záchytnú nádobu.</li> </ul> Symbol bliká a šípka neblinká: <ul style="list-style-type: none"> <li>▪ Záchytná nádoba sa nenachádza v otvore na nádržku.</li> <li>▪ Zasuňte záchytnú nádobu do otvoru na nádržku.</li> </ul> Symbol svieti a šípka nesvieti: <ul style="list-style-type: none"> <li>▪ Záchytná nádoba sa nachádza v otvore na nádržku.</li> <li>▪ Nie je potrebná žiadna ďalšia činnosť.</li> </ul>
	Nádržka na vodu	Symbol zobrazuje stav nádržky na vodu. Symbol svieti a šípka bliká: <ul style="list-style-type: none"> <li>▪ Nádržka na vodu sa nachádza v otvore na nádržku.</li> <li>▪ Nádržka na vodu je prázdna.</li> <li>▪ Naplňte nádržku na vodu.</li> </ul> Symbol bliká a šípka neblinká: <ul style="list-style-type: none"> <li>▪ Nádržka na vodu sa nenachádza v otvore na nádržku.</li> <li>▪ Nádržku na vodu zasuňte do otvoru na nádržku.</li> </ul> Symbol svieti a šípka nesvieti: <ul style="list-style-type: none"> <li>▪ Nádržka na vodu sa nachádza v otvore na nádržku.</li> <li>▪ Nie je potrebná žiadna ďalšia činnosť.</li> </ul>
	Odstránenie vodného kameňa	Keď symbol svieti, je potrebné vykonať odstránenie vodného kameňa zo spotrebiča.

### Ukazovateľ teploty

Ukazovateľ teploty zobrazuje priebeh rozohrievania.

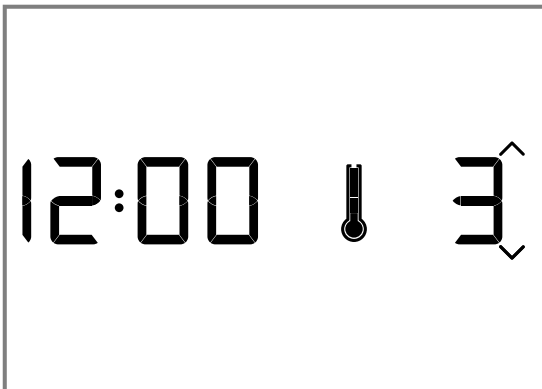

Modrý teplomer vpravo vedľa ukazovateľa času zobrazuje, že sa spotrebič rozohrieva. Keď je nastavený druh ohrevu, teplomer sa plní v štyroch krokoch na modro, čím viac je vnútorný priestor rozohriaty. Pri grilovaní a pare sa teplomer ihneď úplne rozsvieti na modro. Pri funkcii mikrovlnného ohrevu teplomer nesvieti. Pri predhrievaní je optimálny časový bod na vloženie jedla dosiahnutý vtedy, keď teplomer úplne svieti na modro. V dôsledku tepelnej zotrvačnosti sa zobrazená teplota môže od skutočnej teploty vo vnútornom priestore mierne líšiť.

### Nočný režim

Pre úsporu energie sa v čase od 22 hod. do 5.59 hod. zníži jas ukazovateľa automaticky na nižšiu hodnotu.

## Otočný volič

Otočným voličom zmeníte nastavené hodnoty, ktoré sa zobrazia na displeji.

Vo väčšine zoznamov výberu, napr. Programy, začína po poslednej položke opäť prvá položka. V niektorých zoznamoch výberu, napr. Čas trvania, musíte po dosiahnutí minimálnej alebo maximálnej hodnoty otočný volič otočiť opäť naspäť.

## 4.2 Druhy prevádzky



Menu je rozdelené na rôzne druhy prevádzky.

Druh prevádzky	Použitie
Mikrovlnný ohrev	S mikrovlnným ohrevom môžete jedlá pripravovať, zohrievať a rozmrazovať rýchlejšie.
Para	Príprava jedál v pare. Na optimálnu prípravu vašich jedál sú k dispozícii rôzne, presne prispôbené stupne pary.

Druh prevádzky	Použitie
Veľkoplošný gril	Na grilovanie plochých porcií, ako sú steaky, párky alebo toasty, a na zapiekanie.
Maloplošný gril	Grilovanie steakov, párkov, toastov a kúskov rýb v malých množstvách.
Kombinovaná prevádzka s mikrovlnným ohrevom	K funkcii pary alebo grilu môžete navyše zapnúť mikrovlnný ohrev.
Kombinovaná prevádzka s parou	K funkcii mikrovlnného ohrevu alebo grilu môžete navyše zapnúť funkciu pary.
Čistenie	Na čistenie sú k dispozícii rôzne funkcie čistenia: odstránenie vodného kameňa a oplachovanie
Základné nastavenia	Upravte základné nastavenia. → "Základné nastavenia", Strana 67

## 4.3 Druhy ohrevu

Tu nájdete prehľad o druhoch ohrevu. Získate odporúčania na používanie druhov ohrevu.

Symbol	Názov	Teplota / Stupne	Použitie
	Veľkoplošný gril	Stupne grilovania: ■ 1 = slabý ■ 2 = stredný ■ 3 = silný	Grilovanie plochých porcií, napr. steakov, klobás alebo toastov. Gratinovanie jedál.
	Maloplošný gril	Stupne grilovania: ■ 1 = slabý ■ 2 = stredný ■ 3 = silný	Grilovanie steakov, párkov, toastov a kúskov rýb v malých množstvách.

**Poznámka:** Ku každému druhu ohrevu sa na spotrebiči zobrazí navrhovaná teplota. Navrhovanú teplotu môžete prevziať alebo zmeniť v príslušnom rozsahu.

## 4.4 Vnútorý priestor

Funkcie vo vnútornom priestore uľahčujú prevádzku vášho spotrebiča.

### Osvetlenie vnútorného priestoru

Osvetlenie vnútorného priestoru vždy počas prevádzky svieti. Keď spotrebič ukončí prevádzku, vypne sa. Keď otvoríte dverka spotrebiča, osvetlenie vnútorného priestoru sa zapne. To vám pomôže napr. pri čistení vášho spotrebiča. Po cca 15 minútach sa osvetlenie vnútorného priestoru automaticky vypne.

### Chladiaci ventilátor

V prípade potreby sa chladiaci ventilátor zapne a vypne. Teplý vzduch uniká cez vetrací otvor nad dverkami spotrebiča.

### POZOR!

Zakrytie vetracieho otvoru môže spôsobiť prehriatie spotrebiča.

- ▶ Nezakrývajte vetrací otvor.

Aby po prevádzke vnútorný priestor rýchlejšie vychladol, chladiaci ventilátor istý čas dobieha. Keď spotrebič beží v mikrovlnnej prevádzke, zostáva chladný, ale chladiaci ventilátor sa aj tak zapne. Chladiaci ventilátor môže bežať aj po ukončení mikrovlnnej prevádzky.

### Skondenzovaná voda

Pri pečení môže vo vnútornom priestore a na dverkách spotrebiča kondenzovať voda. Skondenzovaná voda je normálny jav a nemá negatívny vplyv na funkciu spotrebiča. Kondenzovanú vodu po každom pečení utrite.

#### 4.5 Kryt nádržky

Kryt nádržky sa nachádza pod dverkami spotrebiča a umožňuje prístup k záchytnej nádobe a nádržke na vodu.

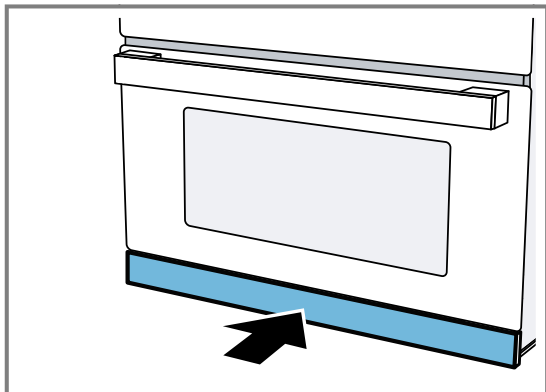

#### 4.6 Nádržka na vodu

Nádržka na vodu sa nachádza vpravo za krytom.

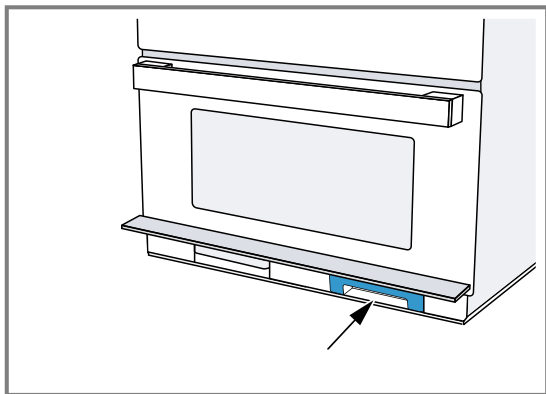

Pri prevádzke s parou naplňte nádržku na vodu vodou.  
→ "Naplnenie nádržky na vodu", Strana 61

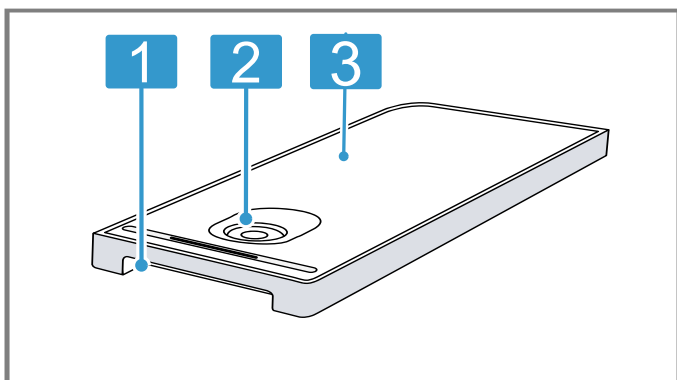

- 1 Držadlo na vyberanie a zasúvanie
- 2 Otvor na plnenie a vyprázdnenie
- 3 Veko nádržky

#### 4.7 Záchytná nádoba

Záchytná nádoba sa nachádza vľavo za krytom.

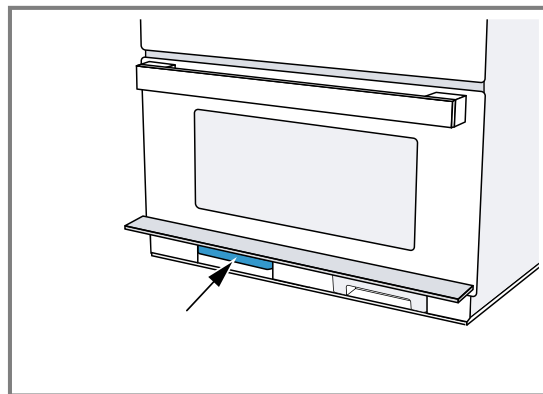

Záchytnú nádobu vyprázdnite pred a po vykonaní funkcií čistenia.

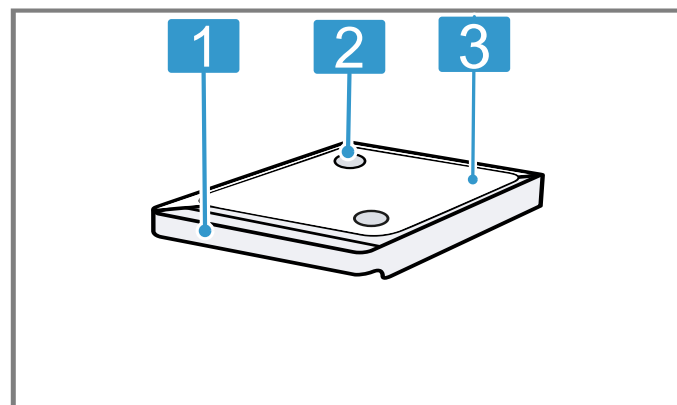

- 1 Držadlo na vyberanie a zasúvanie
- 2 Zachytávacie otvory
- 3 Veko nádržky

## 5 Príslušenstvo

Používajte originálne príslušenstvo. Je prispôsobené vášmu spotrebiču.  
V závislosti od typu spotrebiča môže byť dodané príslušenstvo rôzne.

Príslušenstvo	Použitie
Rošt	<ul style="list-style-type: none"> <li>Rošt na pečenie v prevádzke rúry na pečenie.</li> <li>Rošt na grilovanie napr. steakov, klobás alebo toastov</li> <li>Rošt ako odkladacia plocha, napr. pre náky-pové formy</li> </ul>
Sklenená panvica	<ul style="list-style-type: none"> <li>Na prípravu jedál</li> <li>Ochrana proti striekaniu pri grilovaní priamo na rošte</li> <li>Vhodné na mikrovlnný ohrev</li> </ul>
Riad na varenie v pare	<ul style="list-style-type: none"> <li>Na varenie ryže, zemiakov a zeleniny</li> <li>Nádobu na varenie v pare postavte do sklenenej panvice, aby ste mohli použiť ako druh prevádzky paru alebo paru s mikrovlnným ohrevom</li> <li>Potraviny položte priamo do nádoby na varenie v pare</li> </ul>

## 5.1 Ďalšie príslušenstvo

V závislosti od modelu spotrebiča je súčasťou dodávky ďalšie príslušenstvo.

Príslušenstvo	Použitie
Vkladací rošt	<ul style="list-style-type: none"> <li>Rošt na pečenie</li> <li>Postavte do sklenenej panvice nohami nadol</li> <li>Odvádza tuk a šťavu z mäsa do sklenenej panvice</li> <li>Nie je vhodný pre prevádzku s mikrovlnným ohrevom alebo pre prevádzku s parou</li> </ul>

## 5.2 Ďalšie príslušenstvo

Ďalšie príslušenstvo si môžete kúpiť v zákazníckom servise, v špecializovaných predajniach alebo na internete. Rozsiahlu ponuku pre váš spotrebič nájdete na internete alebo v našich prospektoch:

siemens-home.bsh-group.com

Príslušenstvo je špecifické pre daný spotrebič. Uveďte pri kúpe vždy presné označenie (E-Nr.) vášho spotrebiča.

Informácie o tom, ktoré príslušenstvo je k dispozícii pre váš spotrebič, nájdete v e-shope alebo sa dozviete v zákazníckom servise.

### Sklenený pekáč

Použitie

- Dusené jedlá
- Nákypy

## 5.3 Úrovne zasunutia

Vnútrotný priestor má 4 úrovne zasunutia.

Úrovne zasunutia sa počítajú zdola nahor. Vložte príslušenstvo do vedenia a zasuňte ho až na doraz.

Dno vnútrotného priestoru na úrovni 0 je vhodné predovšetkým na prevádzku s mikrovlnným ohrevom.

Výkon mikrovlnného ohrevu je najlepší na dne vnútrotného priestoru. Používajte iba riad vhodný na mikrovlnný ohrev.

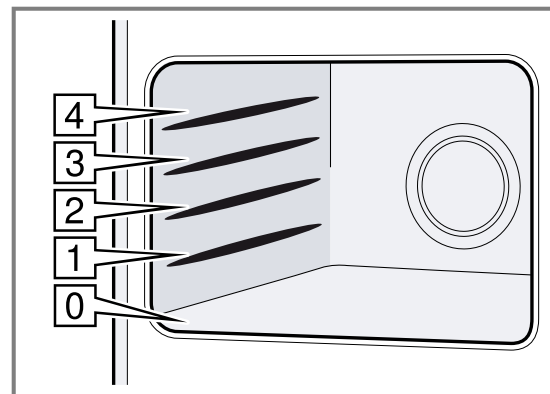

# 6 Pred prvým použitím

Vykonajte nastavenia pre prvé uvedenie do prevádzky. Vyčistite spotrebič a príslušenstvo.

## 6.1 Nastavenie času

Pri uvedení do prevádzky je ukazovateľ času zvýraznený. Na displeji bliká 12:00 a ☹️ svieti.

- Otočným voličom nastavte čas.
- Stlačte ☹️.
- ✓ Čas je nastavený.

## 6.2 Nastavenie tvrdosti vody

### Požiadavky

- Pred nastavením tvrdosti vody sa informujte vo vašej vodárenskej spoločnosti o tvrdosti vody.
  - Spotrebič je vypnutý.
- ☹️ podržte stlačené niekoľko sekúnd.
  - ✓ Na displeji sa zobrazí prvé základné nastavenie.
  - Stlačajte ☹️ dovtedy, kým sa nezobrazí 005.
  - Otočným voličom zvolte tvrdosť vody.



**Poznámka:** Ak je vaša voda v rozsahu tvrdosti vody 3 alebo 4, odporúčame vám používať zmäkčenú vodu.

**Tip:** Keď používate minerálnu vodu, potom nastavte rozsah tvrdosti vody na „veľmi tvrdá“. Keď používate minerálnu vodu, tak len minerálnu vodu bez oxidu uhličitého.

Rozsah tvrdosti vody	Nastavenie
0	0 zmäkčená
1 (až 1,3 mmol/l)	1 mäkká
2 (1,3 – 2,5 mmol/l)	2 stredne tvrdá
3 (2,5 – 3,8 mmol/l)	3 tvrdá
4 (viac ako 3,8 mmol/l)	4 veľmi tvrdá

4. Na uloženie zmien podržte  $\ominus$  niekoľko sekúnd stlačené.

## 6.3 Čistenie spotrebiča pred prvým použitím

Prv než začnete prvý raz pripravovať jedlo v spotrebiči, vyčistite vnútorný priestor a príslušenstvo.

**Požiadavka:** Vo vnútornom priestore sa nenachádzajú zvyšky obalov, príslušenstvo alebo iné predmety.

1. Pred rozohrievaním utrite hladké plochy vo vnútornom priestore mäkkou, vlhkou utierkou.
2. Zatvorte dvierka spotrebiča.
3. Počas rozohrievania spotrebiča vetrajte miestnosť.
4. Voličom funkcií nastavte  $\square$ .
5. Otočným voličom nastavte stupeň grilovania 3.
6. Stlačte  $\triangleright/\square$ .
  - ✓ Spotrebič začne hriať.
7. Po jednej hodine spotrebič vypnite stlačením  $\triangleright/\square$ .
8. Volič funkcií otočte do polohy nula.
9. Počkajte, kým vnútorný priestor nevychladne.

## 6.4 Čistenie príslušenstva

- ▶ Príslušenstvo dôkladne vyčistite umývacím roztokom a mäkkou handričkou.

# 7 Základná obsluha

## 7.1 Zapnutie spotrebiča

- ▶ Otočte volič funkcií, aby sa spotrebič zapol.
- ✓ Spotrebič je pripravený na prevádzku.
- ✓ Na displeji sa zobrazí navrhovaná hodnota.

**Poznámka:** Detskú poistku môžete nastaviť, iba keď je spotrebič vypnutý. Niektoré ukazovatele zostanú viditeľné na displeji, aj keď je spotrebič vypnutý. Keď spotrebič nepoužívate, vypnite ho. Keď dlhší čas nie je nič nastavené, spotrebič sa automaticky vypne.

## 7.2 Vypnutie spotrebiča

Keď spotrebič nepoužívate, vypnite ho. Keď dlhší čas nie je nič nastavené, spotrebič sa automaticky vypne.

- ▶ Volič funkcií nastavte do nulovej polohy.
- ✓ Spotrebič zruší prebiehajúce funkcie.
- ✓ Na displeji sa zobrazí čas.
- ✓ Niektoré ukazovatele zostanú viditeľné na displeji, aj keď je spotrebič vypnutý.

**Poznámka:** V

→ "Základné nastavenia", Strana 67 môžete zadať, či sa má alebo nemá na displeji zobrazíť čas, keď je spotrebič vypnutý.

## 7.3 Nastavenie druhu prevádzky

**Požiadavka:** Spotrebič musí byť zapnutý.

1. Voličom funkcií zvolte druh prevádzky. V prípade potreby vykonajte ďalšie nastavenie. Stlačte príslušné pole a otočným voličom zmeňte hodnotu.
2. Stlačte  $\triangleright/\square$ .
  - ✓ Spotrebič spustí prevádzku.

## 7.4 Nastavenie času trvania

1. Nastavte druh prevádzky.
2. Stláčajte  $\ominus$ , kým sa nezvýrazní  $\rightarrow$ .
3. Otočným voličom nastavte požadovaný čas trvania.
4. Stlačte  $\triangleright/\square$ .
  - ✓ Spotrebič začne hriať.
  - ✓  $\triangleright/\square$  svieti.
  - ✓ Čas trvania viditeľne plynie.

## 7.5 Zastavenie prevádzky

1. Stlačte  $\triangleright/\square$  alebo otvorte dvierka spotrebiča.
  - ✓ Spotrebič zastaví prevádzku.
  - ✓  $\triangleright/\square$  bliká.
2. Zatvorte dvierka spotrebiča.
3. Stlačte  $\triangleright/\square$ .
  - ✓ Spotrebič pokračuje v prevádzke.
  - ✓  $\triangleright/\square$  svieti.

## 7.6 Zrušenie prevádzky

Prevádzku môžete kedykoľvek zrušiť.

- ▶ Volič funkcií nastavte do nulovej polohy. Po prerušení alebo zrušení prevádzky môže chladiaci ventilátor bežať ďalej.
- ✓ Spotrebič zruší prebiehajúce funkcie.

## 7.7 Automatické bezpečnostné vypnutie

Automatické bezpečnostné vypnutie sa aktivuje, keď je spotrebič dlhší čas v prevádzke bez nastaveného času trvania.

Po 9 hodinách sa spotrebič automaticky vypne.

## 8 Mikrovlnný ohrev

Pomocou mikrovlnného ohrevu môžete jedlá mimoriadne rýchlo uvariť, zohrievať, piecť a rozmrazovať. Mikrovlnný ohrev môžete používať samostatne alebo v kombinácii s druhom ohrevu.

### 8.1 Nádoby a príslušenstvo vhodné na mikrovlnný ohrev

Aby ste jedlo rovnomerne ohriali a nepoškodili spotrebič, používajte vhodné nádoby a príslušenstvo.

**Poznámka:** Pred použitím riadu pre mikrovlnný ohrev si prečítajte pokyny výrobcu. V prípade pochybností vykonajte testovanie riadu.

#### Vhodné na mikrovlnný ohrev

Riad a príslušenstvo	Zdôvodnenie
Riad zo žiaruvzdorného materiálu a materiálu vhodného na mikrovlnný ohrev: <ul style="list-style-type: none"> <li>▪ Sklo</li> <li>▪ Sklokeramika</li> <li>▪ Porcelán</li> <li>▪ Plast odolný voči teplotám</li> <li>▪ Plne glazovaná keramika bez trhlín</li> </ul>	Tieto materiály prepúšťajú mikrovlny. Mikrovlnné rúry nepoškodzujú žiaruvzdorné nádoby.
Kovový príbor	<b>Poznámka:</b> Aby ste zabránili prehriatiu, môžete použiť kovový príbor, napr. lyžičku v pohári.

#### POZOR!

Ak sa kov dotkne steny vnútorného priestoru, vzniknú iskry, ktoré môžu poškodiť spotrebič alebo zničiť vnútorné sklo dvierok.

- ▶ Kov, napr. lyžička v pohári, musí byť vzdialený od stien vnútorného priestoru a vnútornej strany dvierok aspoň 2 cm.

#### Nevhodné na mikrovlnný ohrev

Riad a príslušenstvo	Zdôvodnenie
Kovový riad	Kov neprepúšťa mikrovlnné žiarenie. Jedlá sa takmer neohrejú.
Riad so zlatým alebo strieborným zdobením	Mikrovlnné žiarenie môže poškodiť zlaté alebo strieborné zdobenie. <b>Tip:</b> Riad môžete používať iba v prípade, keď výrobca garantuje, že je vhodný na mikrovlnný ohrev.

### 8.2 Testovanie vhodnosti riadu na mikrovlnný ohrev

Otestujte vhodnosť riadu na mikrovlnný ohrev pomocou testovania riadu. Spotrebič môžete prevádzkovať v mikrovlnnej prevádzke bez jedla iba počas testovania riadu.

#### ⚠ VAROVANIE – Riziko obarenia!

Prístupné časti sa počas prevádzky rozpália.

- ▶ Nikdy sa nedotýkajte horúcich častí.
  - ▶ Deti udržiavajte v bezpečnej vzdialenosti.
1. Položte prázdny riad do vnútorného priestoru.
  2. Nastavte spotrebič na maximálny výkon na 1/2 – 1 minútu.
  3. Prevádzku spustíte pomocou ▷/□.
  4. Riad viackrát skontrolujte:
    - Ak je riad studený alebo vlažný, je vhodný na mikrovlnný ohrev.
    - Ak je riad horúci alebo vznikajú iskry, ukončite testovanie. Riad nie je vhodný na mikrovlnný ohrev.

### 8.3 Výkony mikrovlnného ohrevu

Tu nájdete prehľad výkonov mikrovlnného ohrevu a ich použitie.

Výkon mikrovlnného ohrevu vo wattoch	Použitie
90	Rozmrazovanie chýlostivých potravín.
180	Rozmrazovanie a ďalšia príprava jedál.
360	Príprava mäsa a rýb alebo ohrievanie chýlostivých potravín.
600	Zohrievanie a príprava jedál.
1 000	Zohrievanie tekutín.

#### Poznámky

- Ku každému stupňu mikrovlnného ohrevu spotrebič navrhne čas trvania. Údaj môžete prevziať alebo zmeniť v príslušnom rozsahu.
- Maximálny výkon mikrovlnného ohrevu je určený len na zohrievanie tekutín. Kvôli ochrane spotrebiča sa výkon mikrovlnného ohrevu v prvých minútach postupne zníži na 600 W. Po ochladení je k dispozícii plný výkon.

#### Navrhované hodnoty

Ku každému výkonu mikrovlnného ohrevu navrhne spotrebič čas trvania. Navrhovanú hodnotu môžete prevziať alebo zmeniť v príslušnom rozsahu.

### 8.4 Interval nastavenia času

Interval pri nastavovaní času trvania v mikrovlnnom režime sa mení s dĺžkou trvania.

Čas trvania prevádzky	Interval
0 – 1 minúta	5 sekúnd

Čas trvania prevádzky	Interval
1 – 3 minúty	10 sekúnd
3 – 15 minút	30 sekúnd
15 minút – 1 hodina	1 minúta
1 hodina – 1 hodina 30 minút	5 minút

## 8.5 Nastavenie mikrovlnného ohrevu

### POZOR!

Prevádzka spotrebiča bez jedla vo vnútornom priestore spôsobuje preťaženie.

- ▶ Nikdy nezapínajte mikrovlnný ohrev bez vloženého jedla vo vnútornom priestore. Výnimkou je krátkodobé testovanie riadu.

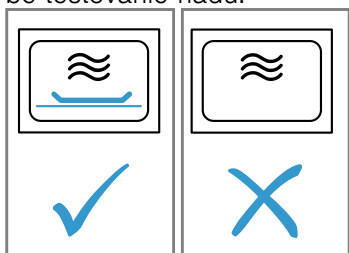

1. Dodržiavajte bezpečnostné upozornenia → *Strana 47* a pokyny na zabránenie vecným škodám → *Strana 49*.
2. Volič funkcií nastavte na .
  - ✓ Spotrebič je pripravený na prevádzku. Na displeji sa zobrazí ako navrhovaná hodnota maximálny výkon mikrovlnného ohrevu .
3. Na nastavenie požadovaného výkonu mikrovlnného ohrevu stlačte .
  - ✓ Na displeji sa označí stupeň mikrovlnného ohrevu a zobrazí sa navrhovaný čas trvania.
4. Otočným voličom nastavte požadovaný čas trvania.
5. Prevádzku spustíte pomocou . Čas trvania môžete počas prevádzky kedykoľvek zmeniť otočným voličom.
  - ✓ Čas trvania plyní a spustí sa prevádzka s mikrovlnným ohrevom.
  - ✓ LED svieti.

**Poznámka:** Po uplynutí času trvania spotrebič ukončí mikrovlnnú prevádzku a zaznie signál.

## 8.6 Nastavenie času trvania

1. Nastavte druh prevádzky.
2. Stlačajte , kým sa nezvýrazní .
3. Otočným voličom nastavte požadovaný čas trvania.
4. Stlačte .
  - ✓ Spotrebič začne hriať.
  - ✓ svieti.
  - ✓ Čas trvania viditeľne plyní.

## 8.7 Zmena výkonu mikrovlnného ohrevu

- ▶ Stlačajte , kým sa na displeji nezobrazí požadovaný stupeň.

**Poznámka:** Viacnásobným stlačením prepínate stupne výkonu od najvyššieho po najnižší výkon. Keď pridáte funkciu mikrovlnného ohrevu až po spustení spotrebiča, spotrebič preruší svoju prevádzku. Prevádzku spustíte pomocou .

## 8.8 Zastavenie prevádzky

1. Stlačte alebo otvorte dverka spotrebiča.
  - ✓ Spotrebič zastaví prevádzku.
  - ✓ bliká.
2. Zatvorte dverka spotrebiča.
3. Stlačte .
  - ✓ Spotrebič pokračuje v prevádzke.
  - ✓ svieti.

## 8.9 Zrušenie prevádzky

Prevádzku môžete kedykoľvek zrušiť.

- ▶ Volič funkcií nastavte do nulovej polohy. Po prerušení alebo zrušení prevádzky môže chladiaci ventilátor bežať ďalej.
- ✓ Spotrebič zruší prebiehajúce funkcie.

## 8.10 Rozohriatie a vysušenie vnútorného priestoru

Vysušte vnútorný priestor po každom ukončení prevádzky, aby v ňom neostala žiadna vlhkosť.

1. Nechajte spotrebič vychladnúť.
2. Hrubé nečistoty z vnútorného priestoru ihneď odstráňte.
3. Utrite vlhkosť z dna vnútorného priestoru.
4. Voličom funkcií zvolte .
5. Dvakrát stlačte .
  - ✓ Na displeji je označený .
6. Otočným voličom nastavte čas trvania 15 minút.
7. Prevádzku spustíte stlačením .
  - ✓ Sušenie sa spustí a ukončí sa po 15 minútach.
8. Otvorte dverka spotrebiča na 1 až 2 minúty, aby mohla vodná para unikať.

## 8.11 Ručné vysušenie vnútorného priestoru

Vysušte vnútorný priestor po každom ukončení prevádzky, aby v ňom neostala žiadna vlhkosť.

1. Nechajte spotrebič vychladnúť.
2. Z vnútorného priestoru odstráňte hrubé nečistoty.
3. Osušte vnútorný priestor špongiou.
4. Dverka spotrebiča nechajte jednu hodinu otvorené, aby vnútorný priestor úplne vyschol.

# 9 Mikrokombi

Funkciu mikrovlnného ohrevu môžete kombinovať s funkciou grilu a s funkciou pary.

Prevádzka ohrevu Mikrokombi je možná s týmito funkciami:

- Para
- Veľkoplošný gril

- Maloplošný gril

Výnimky:

- Stupeň mikrovlnného ohrevu 1 000 W

## 9.1 Nastavenie ohrevu Mikrokombi

K druhu ohrevu zapnete mikrovlnný ohrev.

1. Volič funkcií nastavte na kombinovateľný druh ohrevu.
  - ✓ Na displeji sa zobrazí navrhovaná hodnota.
2. Nastavte požadovaný stupeň pary alebo stupeň grilovania.
3. Na nastavenie požadovaného výkonu mikrovlnného ohrevu stlačte .
  - ✓ Na displeji sa zobrazí navrhovaná hodnota pre čas trvania.
4. Čas trvania nastavte otočným voličom.
5. Prevádzku spustíte stlačením  $\triangleright/\square$ .
  - ✓ Čas trvania plyní a spustí sa prevádzka.
  - ✓ Čas trvania viditeľne plyní.
  - ✓  $\triangleright/\square$  svieti.
  - ✓ Po uplynutí času trvania spotrebič ukončí prevádzku a zaznie signál.

## 9.2 Zmena výkonu mikrovlnného ohrevu

- ▶ Stlačte , kým sa na displeji nezobrazí požadovaný stupeň.

**Poznámka:** Viacnásobným stlačením prepínate stupne výkonu od najvyššieho po najnižší výkon. Keď pridáte funkciu mikrovlnného ohrevu až po spustení spotrebiča, spotrebič preruší svoju prevádzku. Prevádzku spustíte pomocou  $\triangleright/\square$ .

## 9.3 Zastavenie prevádzky

1. Stlačte  $\triangleright/\square$  alebo otvorte dvierka spotrebiča.
  - ✓ Spotrebič zastaví prevádzku.
  - ✓  $\triangleright/\square$  bliká.
2. Zatvorte dvierka spotrebiča.
3. Stlačte  $\triangleright/\square$ .
  - ✓ Spotrebič pokračuje v prevádzke.
  - ✓  $\triangleright/\square$  svieti.

## 9.4 Zrušenie prevádzky

Prevádzku môžete kedykoľvek zrušiť.

- ▶ Volič funkcií nastavte do nulovej polohy. Po prerušení alebo zrušení prevádzky môže chladiaci ventilátor bežať ďalej.
- ✓ Spotrebič zruší prebiehajúce funkcie.

# 10 Grilovanie

Použitím funkcie grilovania môžete vaše pokrmy zapiecť dohnedá alebo prepiecť. Funkciu grilovania môžete používať samostatne alebo v kombinácii s mikrovlnným ohrevom.

## 10.1 Nastavenie grilu

1. Volič funkcií nastavte na alebo .
2. Otočným voličom nastavte stupeň grilovania.
  - ✓ Na displeji sa zobrazí stupeň grilovania.
3. Otočným voličom nastavte požadovaný čas trvania.
4. Prevádzku spustíte stlačením  $\triangleright/\square$ .
  - ✓ Spotrebič začne hriať. Po rozohrievaní sú malé tepelné výkyvy normálne.
  - ✓ Ukazovateľ teploty svieti úplne.

**Poznámka:** Po uplynutí času trvania zaznie signál.

### Funkcie grilu

V závislosti od druhu a množstva jedla si môžete vybrať z dvoch rôznych funkcií grilu:

Funkcia	Jedlá
Veľkoplošný gril	Veľkoplošný gril použite na grilovanie veľkých kusov mäsa a toastov alebo na gratinovanie nákyrov.
Maloplošný gril	Maloplošný gril použite na grilovanie malých množstiev. Rozohreje sa iba stredná časť ohrevného telesa grilu.

### Stupne grilovania

K dispozícii máte nasledovné stupne grilovania.

#### Veľkoplošný gril

Stupeň grilovania	Jedlá
1 (slabý)	<ul style="list-style-type: none"> <li>■ Vysoké nákyry</li> <li>■ Suflé</li> </ul>
2 (stredný)	<ul style="list-style-type: none"> <li>■ Ploché nákyry</li> <li>■ Ryba</li> </ul>
3 (silný)	<ul style="list-style-type: none"> <li>■ Párky</li> <li>■ Toast</li> </ul>

#### Maloplošný gril

Stupeň grilovania	Jedlá
1 (slabý)	Na malé množstvá suflé a vysoké nákyry.

## 10.2 Nastavenie času trvania

1. Nastavte druh prevádzky.
2. Stlačte , kým sa nezvýrazní  $\rightarrow$ .
3. Otočným voličom nastavte požadovaný čas trvania.
4. Stlačte  $\triangleright/\square$ .
  - ✓ Spotrebič začne hriať.
  - ✓  $\triangleright/\square$  svieti.
  - ✓ Čas trvania viditeľne plyní.

## 10.3 Zmena stupňa grilovania

Keď je zvolená funkcia grilu alebo už bola spustená prevádzka, stupeň grilu môžete kedykoľvek zmeniť.

- ▶ Stupeň grilu zmeníte otočným voličom.
- ✓ Čas trvania zostane nezmenený.

## 10.4 Zastavenie prevádzky

1. Stlačte  $\triangleright/\square$  alebo otvorte dvierka spotrebiča.

- ✓ Spotřebič zastaví prevádzku.
- ✓ ▷/□ bliká.
- 2. Zatvorte dvierka spotřebiča.
- 3. Stlačte ▷/□.
- ✓ Spotřebič pokračuje v prevádzke.
- ✓ ▷/□ svieti.

## 11 Para

Funkciu pary môžete použiť samostatne alebo skombinovať s funkciou mikrovlnného ohrevu alebo grilu. Aby ste mohli funkciu pary optimálne využiť, vyberte rošt. Vložte sklenenú panvicu na úroveň 3 a do sklenenej panvice postavte nádobu na varenie v pare.

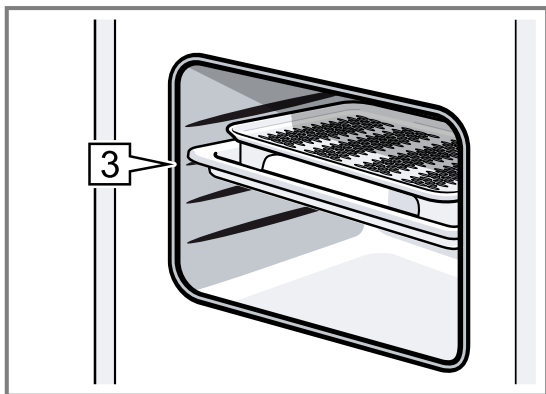

**Poznámka:** Počas prevádzky budete počuť bzučanie. Zvuky sú spôsobené fungovaním čerpadla. Je to normálny prevádzkový zvuk.

### 11.1 Stupeň pary

Pre funkciu pary sú k dispozícii rôzne stupne intenzity. Stupeň pary si zvolíte prostredníctvom . Na displeji sa zobrazí zvolený stupeň pary.

Stupeň pary	Jedlá
1 (nízky)	Na rozmrazovanie zeleniny, mäsa, rýb a ovocia
2 (stredný)	Na prípravu dezertov, rýb a párkov
3 (silný)	Na varenie zeleniny, rýb, príloh, na odšťavovanie a blanšírovanie

### 11.2 Nastavenie pary

**Poznámka:** Ak ste spotřebič dlhší čas nepoužívali, najskôr spustíte oplachovací cyklus .

#### VAROVANIE – Riziko obarenia!

Pri otvorení dvierok spotřebiča môže unikať veľmi horúca para. Para nie je vždy viditeľná v závislosti od teploty.

- ▶ Dvierka spotřebiča opatrne otvorte.
- ▶ Deti udržiavajte v bezpečnej vzdialenosti.

### 10.5 Zrušenie prevádzky

Prevádzku môžete kedykoľvek zrušiť.

- ▶ Volič funkcií nastavte do nulovej polohy. Po prerušení alebo zrušení prevádzky môže chladiaci ventilátor bežať ďalej.
- ✓ Spotřebič zruší prebiehajúce funkcie.

#### VAROVANIE – Riziko popálenia!

Počas prevádzky spotřebiča sa môže nádržka na vodu zohriať.

- ▶ Po predchádzajúcej prevádzke spotřebiča počkajte, kým nádržka na vodu nevychladne.
- ▶ Vyberte nádržku na vodu z priestoru pre nádržku.

1. Voličom funkcií zvolte .
- ✓ Spotřebič je pripravený na prevádzku.
- ✓ Maximálny stupeň pary a čas trvania 20 minút sú nastavené ako štandardné hodnoty.
- ✓ Šípka pri bliká.
2. Vyberte nádržku na vodu, naplňte ju čerstvou vodou po značku MAX a úplne ju zasuňte do otvoru na nádržku.  
→ "Naplnenie nádržky na vodu", Strana 61
3. Stlačte , kým nebude dosiahnutý požadovaný stupeň výkonu.  
✓ Na displeji sa zobrazí zvolený stupeň pary.
4. Otočným voličom nastavte požadovaný čas trvania. Môžete najprv nastaviť čas trvania a potom stupeň pary.
5. Prevádzku spustíte stlačením ▷/□.  
✓ Šípka pri zhasne a symbol bez šípky svieti.  
✓ ▷/□ svieti.  
✓ Ukazovateľ teploty svieti úplne.  
✓ Na displeji plynie čas trvania. V závislosti od stupňa pary sa môže nádržka na vodu plniť rôzne dlhý čas.

#### Poznámky

- Po uplynutí času trvania zaznie signál.
- Keď sa počas prevádzky nádržka na vodu vyprázdni, prevádzka sa preruší a šípka symbolu nádržky na vodu bliká. Nádržku naplňte čerstvou vodou po značku MAX a pokračujte v prevádzke stlačením ▷/□.
- Stupeň pary môžete kedykoľvek v priebehu prevádzky zmeniť prostredníctvom .
- Po príprave jedla s parou poutierajte vnútorný priestor a odkvapový žliabok.  
→ "Po každej prevádzke s parou", Strana 62

### 11.3 Kombinovaná prevádzka s parou

Pri niektorých druhoch ohrevu môžete zapnúť funkciu pary. Pri príprave jedla s pridaním pary pridáva spotřebič do vnútorného priestoru paru v rôznych intervaloch a s rôznou intenzitou. Vďaka tomu dosiahnete lepší výsledok varenia.

Vaše jedlo

- získa chrumkavú kôrku.
- získa lesklý povrch.
- bude vnútri jemné a šťavnaté.
- stratí svoj objem iba minimálne.

Kombinovaná prevádzka s parou je možná s týmito funkciami:

- Mikrovlnný ohrev
- Veľkoplošný gril
- Maloplošný gril

### Nastavenie kombinovanej prevádzky s parou

K druhu ohrevu zapnite mikrovlnný ohrev.

1. Volič funkcií nastavte na kombinovateľný druh ohrevu.
  - ✓ Na displeji sa zobrazí navrhovaná hodnota pre teplotu.
2. Otočným voličom nastavte požadovaný stupeň.
3. Stláčajte , kým sa na displeji nezvolí požadovaný stupeň.
  - ✓ Na displeji sa zobrazí symbol nádržky na vodu .
4. Naplňte nádržku na vodu.
5. Prevádzku spustíte stlačením .
  - ✓ Čas trvania plyní a spustí sa prevádzka.
  - ✓ Čas trvania viditeľne plyní.
  - ✓ svieti.
  - ✓ Po uplynutí času trvania spotrebič ukončí prevádzku a zaznie signál.

#### Poznámky

- Keď sa nádržka na vodu vyprázdni, prevádzka pokračuje ďalej bez pridania pary. Na displeji sa nezobrazí žiadny ukazovateľ.
- Otváranie dvierok spotrebiča ovplyvňuje výsledok varenia. Počas varenia nechajte dvierka spotrebiča zatvorené.

#### Zmena stupňa pary

- ▶ Stláčajte , kým sa na displeji nezobrazí požadovaný stupeň.

**Poznámka:** Viacnásobným stlačením prepínate stupne od najvyššieho po najnižší stupeň. Po najnižšom stupni sa funkcia pary deaktivuje. Opätovným stlačením sa funkcia pary aktivuje, počnúc na najvyššom stupni.

### 11.4 Zastavenie prevádzky

1. Stlačte alebo otvorte dvierka spotrebiča.
  - ✓ Spotrebič zastaví prevádzku.
  - ✓ bliká.
2. Zatvorte dvierka spotrebiča.
3. Stlačte .
  - ✓ Spotrebič pokračuje v prevádzke.
  - ✓ svieti.

### 11.5 Zrušenie prevádzky

Prevádzku môžete kedykoľvek zrušiť.

- ▶ Volič funkcií nastavte do nulovej polohy. Po prerušení alebo zrušení prevádzky môže chladiaci ventilátor bežať ďalej.
- ✓ Spotrebič zruší prebiehajúce funkcie.

### 11.6 Naplnenie nádržky na vodu

Nádržka na vodu sa nachádza vpravo za krytom pod dvierkami spotrebiča. Pred spustením prevádzky s parou otvorte kryt a naplňte nádržku na vodu.

#### **VAROVANIE – Riziko požiaru!**

Pary horľavých kvapalín sa môžu vo vnútornom priestore na horúcich povrchoch zapáliť (vznietiť). Dvierka spotrebiča môžu prasknúť. Môžu vystupovať pary a ostré plamene.

- ▶ Do nádržky na vodu nelejte horľavé tekutiny (napr. alkoholické nápoje).
- ▶ Do nádržky na vodu dávajte výlučne vodu alebo nami odporúčaný odvápnovací roztok.

#### **VAROVANIE – Riziko popálenia!**

Počas prevádzky spotrebiča sa môže nádržka na vodu zohriať.

- ▶ Po predchádzajúcej prevádzke spotrebiča počkajte, kým nádržka na vodu nevychladne.
- ▶ Vyberte nádržku na vodu z priestoru pre nádržku.

**Požiadavka:** Tvrdosť vody je správne nastavená.

→ "Nastavenie tvrdosti vody", Strana 55

1. Stlačte kryt nádržky v strede.

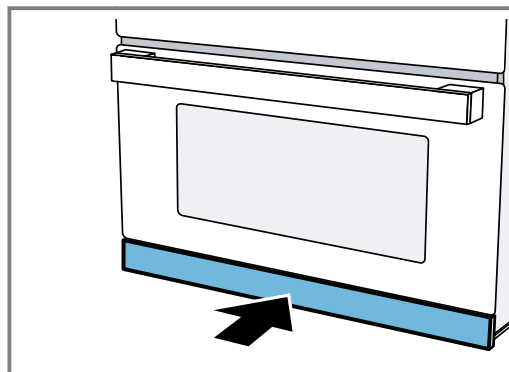

- ✓ Kryt nádržky sa otvorí.
2. Vyberte nádržku na vodu z otvoru na nádržku.

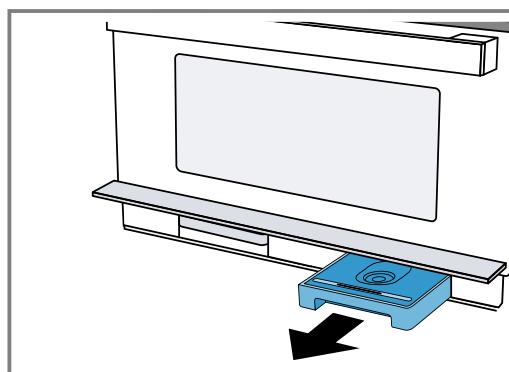

3. Nádržku na vodu naplňte až po značku „MAX“ studenou vodou.

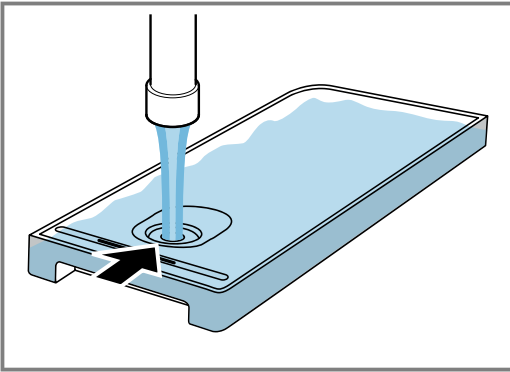

4. Nádržku na vodu vložte do otvoru na nádržku a úplne zasuňte.

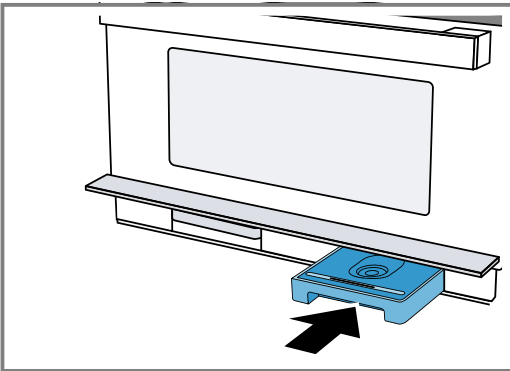

5. Zatvorte kryt nádržky.

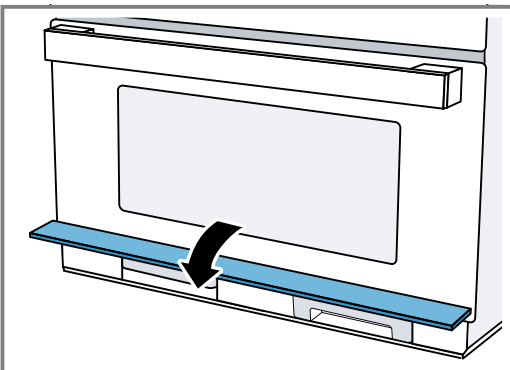

## 11.7 Doplnenie vody do nádržky na vodu

### Poznámky

- Ak je nádržka na vodu počas prevádzky prázdna, spotrebič sa správa odlišne v závislosti od druhu prevádzky:
  - Prevádzka s parou: Spotrebič preruší prevádzku. Na displeji sa zobrazí hlásenie. Pri najvyššom stupni pary vystačí jedno naplnenie nádržky na cca 30 – 40 minút prevádzky, pri nižších stupňoch pary je to výrazne dlhšie.
  - Para s mikrovlnným ohrevom: Spotrebič preruší prevádzku. Jedno naplnenie nádržky vystačí na cca 50 minút prevádzky.
  - Gril s parou: Spotrebič pokračuje v prevádzke s grilom. Na displeji sa nezobrazí žiadne hlásenie. Pri najvyššom stupni pary vystačí jedno naplnenie nádržky na cca 3 hodiny prevádzky, pri nižších stupňoch pary je to výrazne dlhšie.
- Uvedené časy sa môžu líšiť.

1. Otvorte ovládací panel.
2. Vyberte nádržku na vodu.
3. Nádržku na vodu naplňte až po značku „MAX“.
4. Vložte naplnenú nádržku na vodu a zatvorte ovládací panel.

## 11.8 Po každej prevádzke s parou

Vo vnútornom priestore zostáva vlhkosť. Opatrne utrite vnútorný priestor a odkvapový žliabok. Po každej prevádzke s parou odporúčame vykonať funkciu oplachovania [5]. Následne vyprázdňte a vysušte nádržku na vodu a záchytnú nádobu.

**Poznámka:** Škrvny od vodného kameňa odstráňte utierkou namočenou v octe, umyte čistou vodou a osušte mäkkou utierkou.

### Oplachovanie spotrebiča

Aby spotrebič zostal čistý, môžete čerpať vodu cez potrubný systém. Spotrebič následne vypustí vodu do záchytnej nádoby.

**Poznámka:** Po oplachovaní sa v záchytnej nádobe môžu nachádzať uvoľnené častice vodného kameňa. Je to normálne a neovplyvňuje to funkčnosť.

1. Voličom funkcií zvolte [5].
  - ✓ Na displeji sa zobrazí čas trvania programu. Čas trvania nie je možné zmeniť.
2. Otvorte kryt nádržky.
3. Vyberte a vyprázdňte záchytnú nádobu.
4. Prázdnu záchytnú nádobu úplne zasuňte.
5. Vyberte nádržku na vodu a vylejte prípadnú zvyškovú vodu.
6. Nádržku na vodu dôkladne opláchnite a naplňte čerstvou vodou.
7. Nádržku na vodu úplne zasuňte.
8. Zatvorte kryt nádržky.
9. Stlačte ▷/□.
  - ✓ Spotrebič čerpá vodu cez potrubie.
  - ✓ Na displeji plyní čas trvania.
  - ✓ Po uplynutí času trvania zaznie signál.
10. Vyprázdňte záchytnú nádobu.

### Vyprázdnenie nádržky na vodu

#### ⚠ VAROVANIE – Riziko popálenia!

Počas prevádzky spotrebiča sa môže nádržka na vodu zohriať.

- ▶ Po predchádzajúcej prevádzke spotrebiča počkajte, kým nádržka na vodu nevychladne.
- ▶ Vyberte nádržku na vodu z priestoru pre nádržku.

#### POZOR!

Umývanie nádržky na vodu v umývačke riadu spôsobuje poškodenie.

- ▶ Nádržku na vodu neumývajte v umývačke riadu.
- ▶ Nádržku na vodu vyčistíte mäkkou handričkou a bežným umývacím prostriedkom.

1. Stlačte kryt nádržky v strede.
  - ✓ Kryt nádržky sa vyklopí nahor.
2. Vytiahnite nádržku na vodu.
3. Veko nádržky na vodu opatrne odoberte.
4. Vyprázdňte nádržku na vodu, vyčistite ju čistiacim prostriedkom a dôkladne opláchnite čistou vodou.
5. Všetky časti utrite mäkkou utierkou do sucha.
6. Tesnenie na veko utrite do sucha.



7. Nádržku na vodu nechajte vyschnúť s otvoreným vekom.
  8. Nasadte veko na nádržku na vodu a pritlačte ho.
  9. Nádržku na vodu úplne zasuňte.
  10. Zatvorte kryt nádržky a krátko zatlačte v strede.
- ✓ Kryt nádržky je zaistený.

### Sušenie odkvapovej drážky

#### ⚠ VAROVANIE – Riziko popálenia!

- Spotrebič sa počas prevádzky rozpáli.
- Pred čistením nechajte spotrebič vychladnúť.

**Požiadavka:** Vnútrotný priestor rúry je vychladnutý.

1. Otvorte dvierka spotrebiča.
2. Otvorte kryt nádržky.
3. Vyberte nádržku na vodu a záchytnú nádobu.

#### 4. Poznámka:



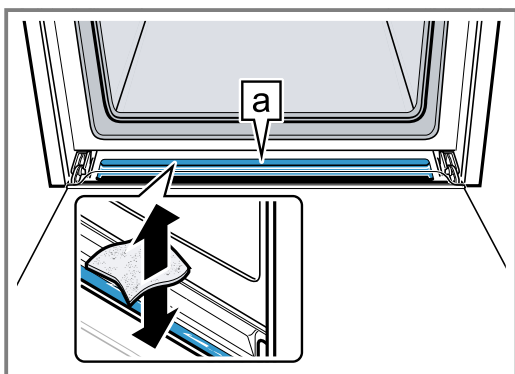

Odkvapkávaci žliabok  sa nachádza pod vnútorným priestorom.



Vysajte vodu z odkvapkávacieho žliabku  savou utierkou a opatrne poutierajte.

### Rozohriatie a vysušenie vnútorného priestoru

Vysušte vnútorný priestor po každom ukončení prevádzky, aby v ňom neostala žiadna vlhkosť.

1. Nechajte spotrebič vychladnúť.
2. Hrubé nečistoty z vnútorného priestoru ihneď odstráňte.
3. Utrite vlhkosť z dna vnútorného priestoru.
4. Voličom funkcií zvolte .
5. Dvakrát stlačte .
- ✓ Na displeji je označený .
6. Otočným voličom nastavte čas trvania 15 minút.
7. Prevádzku spustíte stlačením / .
- ✓ Sušenie sa spustí a ukončí sa po 15 minútach.
8. Otvorte dvierka spotrebiča na 1 až 2 minúty, aby mohla vodná para unikať.

### Ručné vysušenie vnútorného priestoru

Vysušte vnútorný priestor po každom ukončení prevádzky, aby v ňom neostala žiadna vlhkosť.

1. Nechajte spotrebič vychladnúť.
2. Z vnútorného priestoru odstráňte hrubé nečistoty.
3. Osušte vnútorný priestor špongiou.
4. Dvierka spotrebiča nechajte jednu hodinu otvorené, aby vnútorný priestor úplne vyschol.

## 12 Automatické programy

Automatické programy vás podporujú pri príprave rôznych pokrmov a automaticky vyberú optimálne nastavenia.

### 12.1 Upozornenia týkajúce sa nastavení pre pokrmy

Na dosiahnutie optimálneho výsledku varenia postupujte podľa týchto pokynov.

- Používajte len bezchybné potraviny.

### 12.2 Prehľad pokrmov

Spotrebič vás vyzve, aby ste zadali hmotnosť. Hmotnosť môžete nastaviť iba v určenom rozsahu.

#### Rozmrazovanie

**Tip:** Na spotrebič nalepte nálepku s programami. Budete mať jednoduchší a rýchlejší prístup k programom.

- Používajte len mäso s teplotou z chladničky.
- Používajte len zmrazené pokrmy priamo z mrazničky.
- Vyberte potraviny z obalu a potraviny odvážte. Ak na spotrebiči nemôžete nastaviť presnú hmotnosť, zaokrúhlite hmotnosť nahor alebo nadol.
- Potraviny vkladajte do studeného vnútorného priestoru.
- Používajte len žiaruvzdorný riad vhodný na mikrovlnný ohrev, napr. zo skla alebo keramiky.

Č.	Jedlá	Príslušenstvo	Úroveň zasunutia	Hmotnostný rozsah v kg	Pokyny
<i>PD1</i>	Mleté hovädzie, jahňacie alebo bravčové mäso <sup>1,2</sup>	Plochý, nezakrytý riad	0	0,10 - 1,20	Mäso, ktoré je už rozmrazené, po obrátení vyberte.
<i>PD2</i>	Rybie filé <sup>1,2</sup>	Plochý, nezakrytý riad	0	0,10 - 1,00	Filé zo šfuky, tresky, ostrieža červeného, tresky tmavej, zubáča
<i>PD3</i>	Kurča porciované s kosťou <sup>1,2</sup>	Plochý, nezakrytý riad	0	0,15 - 1,20	Položte časti kurčaťa kožou smerom nadol.
<i>PD4</i>	Krajce chleba <sup>1,2</sup>	Plochý, nezakrytý riad	0	0,10 - 0,50	Pšeničný, pšenično-ražný, celozrnný chlieb, chlieb rozmrazujte len v potrebných množstvách. Chlieb rýchlo zo-starne. Ak je to možné, krajce chleba oddel'te.

<sup>1</sup> Rešpektujte signál upozorňujúci na obrátenie.

<sup>2</sup> Používajte riad vhodný na mikrovlnný ohrev.

#### Hydina, mäso, ryby

Č.	Jedlá	Príslušenstvo	Úroveň zasunutia	Hmotnostný rozsah v kg	Pokyny
<i>PD5</i>	Rybie filé, čerstvé <sup>1</sup>	Nádoba na varenie v pare + sklenená panvica	3	0,20 - 0,50	
<i>PD6</i>	Rybie filé, mrazené <sup>1</sup>	Nádoba na varenie v pare + sklenená panvica	3	0,20 - 0,50	Používajte rovnomerne ploché rybie filé.

<sup>1</sup> Naplňte nádržku na vodu.

#### Zelenina, prílohy

Č.	Jedlá	Príslušenstvo	Úroveň zasunutia	Hmotnostný rozsah v kg	Pokyny
<i>PD7</i>	Brokolica, čerstvá <sup>1</sup>	Nádoba na varenie v pare + sklenená panvica	3	0,10 - 1,00	
<i>PD8</i>	Hrášok, zmrazený <sup>1</sup>	Nádoba na varenie v pare + sklenená panvica	3	0,10 - 1,00	
<i>PD9</i>	Mrkvové plátky, čerstvé <sup>1</sup>	Nádoba na varenie v pare + sklenená panvica	3	0,10 - 0,75	Čím sú plátky hrubšie, tým je výsledok tvrdší na skus. Keď chcete, aby bolo jedlo celkom uvarené/ prepečené, zadajte vyššiu hmotnosť. Čas trvania programu sa tým predĺži.

<sup>1</sup> Naplňte nádržku na vodu.

<sup>2</sup> Rešpektujte signál upozorňujúci na premiešanie.

<sup>3</sup> Používajte riad vhodný na mikrovlnný ohrev.

Č.	Jedlá	Príslušenstvo	Úroveň zasunutia	Hmotnostný rozsah v kg	Pokyny
P10	Zelená špargľa, čerstvá <sup>1</sup>	Nádoba na varenie v pare + sklenená panvica	3	0,10 - 0,70	Neukladajte na seba.
P11	Ryža <sup>2,3</sup>	Vysoký riad s pokrievkou	0	0,10 - 0,50	Používajte iba dlhozrnnú ryžu. Nepoužívajte ryžu vo varných vrecákoch. Pridajte k ryži 2 až 3-násobné množstvo vody. Po ukončení programu nechajte ryžu 5 – 10 minút odpočívať.
P12	Varené zemiaky <sup>3</sup> <sub>1</sub>	Nádoba na varenie v pare + sklenená panvica	3	0,20 - 0,50	Zemiaky ošúpte a nakrájajte na kocky. Čím sú kúsky väčšie, tým je výsledok tvrdší na skus.
P13	Ovocný kompót <sup>3</sup> <sub>1,2</sub>	Nádoba na varenie v pare + sklenená panvica	3	0,30 - 0,80	K ovociu pridajte trochu cukru a škoric. Keď máte kompót z bobuľového ovocia, maliny a jahody pridajte, až keď zaznie signál na premiešanie.

<sup>1</sup> Naplňte nádržku na vodu.







<sup>2</sup> Rešpektujte signál upozorňujúci na premiešanie.



<sup>3</sup> Používajte riad vhodný na mikrovlnný ohrev.



### Konzervované potraviny

Č.	Jedlá	Príslušenstvo	Úroveň zasunutia	Hmotnostný rozsah v kg	Pokyny
P14	Ohrev hotového jedla, chladeného	Plochý riad na sklenenej panvici	3	0,20 - 0,50	
P15	Ohrev hotového jedla, zmrazeného	Plochý riad na sklenenej panvici	3	0,20 - 0,50	

### 12.3 Nastavenie jedla

- Volič funkcií nastavte na .
- ✓ Na displeji sa zobrazí číslo prvého jedla a navrhovaná hmotnosť.
- Otočným voličom nastavte požadované jedlo.
3. Stlačte .
- ✓ Na displeji je zvýraznené nastavenie hmotnosti.
4. Otočným voličom nastavte hmotnosť. Pred spustením môžete pomocou  a  prepínať medzi jedlom a hmotnosťou.
- ✓ Spotrebič automaticky nastaví vhodný čas trvania.
5. Stlačte .
- Po spustení už nemôžete zmeniť jedlo ani hmotnosť. Pomocou  môžete zobraziť nastavenú hmotnosť.
- ✓ Spotrebič spustí prevádzku.

- ✓  /  svieti.
- ✓ Čas trvania viditeľne plyní.
- ✓ Po uplynutí času trvania zaznie signál.
- 6. Volič funkcií otočte do polohy nula.

**Poznámka:** Pred spustením môžete pomocou  a  prepínať medzi programami a hmotnosťou. Po spustení už nemôžete zmeniť číslo programu ani hmotnosť. Pomocou  môžete zobraziť nastavenú hmotnosť.

### 12.4 Zmena jedla

1. Stlačte  na 4 sekundy alebo otvorte dvierka spotrebiča.
- ✓ Jedlo sa vymaže.
2. Zvoľte nové jedlo.

## 12.5 Prerušenie prevádzky

Prevádzku môžete kedykoľvek pozastaviť.

1. Stlačte ▷/□ alebo otvorte dvierka spotrebiča.
  - ✓ Prevádzka sa pozastaví.
  - ✓ ▷/□ bliká.
2. Na pokračovanie prevádzky zatvorte dvierka spotrebiča a stlačte ▷/□.
  - ✓ Prevádzka bude pokračovať.

- ✓ ▷/□ svieti.

## 12.6 Zrušenie prevádzky

Prevádzku môžete kedykoľvek zrušiť.

- ▶ Volič funkcií nastavte do nulovej polohy. Po prerušení alebo zrušení prevádzky môže chladiaci ventilátor bežať ďalej.
- ✓ Spotrebič zruší prebiehajúce funkcie.

# 13 Časové funkcie

Spotrebič má časové funkcie, pomocou ktorých môžete nastaviť čas trvania prevádzky a časovač.

## 13.1 Prehľad časových funkcií

Váš spotrebič má rôzne časové funkcie. Pomocou ☹ vyvoláte menu a prepínate medzi jednotlivými funkciami. Na displeji svietia symboly dostupných funkcií, aktuálne zvolená funkcia je zvýraznená.

Časová funkcia	Použitie
Časovač ⏰	Časovač môžete nastaviť nezávisle od prevádzky. Nemá vplyv na spotrebič. Po uplynutí času na časovači zaznie signál.
Čas trvania  →	Po uplynutí nastaveného času trvania spotrebič automaticky ukončí prevádzku. Čas trvania môžete vyvolať pomocou ☹ až po nastavení druhu ohrevu. Po uplynutí času trvania zaznie signál.
Čas ☹	Pokiaľ v popredí nebeží žiadna iná funkcia, na displeji spotrebiča sa zobrazuje čas.

**Poznámka:** Signál môžete predčasne ukončiť stlačením ☹. Dĺžku signálu môžete zmeniť v základných nastaveniach → *Strana 67*.

## 13.2 Nastavenie časových funkcií

**Požiadavka:** Ak je nastavených viac časových funkcií, na displeji sa rozsvietia príslušné symboly. Čas trvania viditeľne plyní. Počas prevádzky je dostupný časovač a čas trvania. V pohotovostnom režime je dostupný časovač a denný čas.

- ▶ Stláčajte ☹, kým sa nezvýrazní ☹, alebo |→|.
- ✓ Na displeji sa zobrazí aktuálna hodnota.

## 13.3 Nastavenie časovača

1. Stlačte ☹.
  - ✓ Na displeji svietia ⏰ a časové symboly.
2. Otočným voličom nastavte čas na časovači.
  - ✓ Po niekoľkých sekundách sa prevezme nastavený čas.
  - ✓ Časovač sa spustí.
  - ✓ Na displeji svieti ⏰ a čas na časovači viditeľne plyní. Ostatné časové symboly zhasnú.
  - ✓ Po uplynutí času na časovači zaznie signál. Na displeji sa zobrazí --:--.

3. Časovač môžete vypnúť ľubovoľným políčkom.

## 13.4 Zmena časovača

- ▶ Čas na časovači zmeňte otočným voličom.
- ✓ Po niekoľkých sekundách sa na spotrebiči zobrazí nastavený čas časovača.

## 13.5 Vymazanie časovača

- ▶ Čas na časovači nastavte otočným voličom na --:--.
- ✓ Časovač je vypnutý.

## 13.6 Nastavenie času trvania

1. Stlačte dvakrát ☹.
  - ✓ Na displeji sa zobrazí --:-- a časové symboly svietia.
2. Otočným voličom nastavte čas trvania.
3. Stlačte ▷/□.
  - ✓ Spotrebič spustí prevádzku.
  - ✓ Na displeji viditeľne plyní čas trvania a ▷/□ svieti. Ostatné časové symboly zhasnú.
  - ✓ Po uplynutí času trvania zaznie signál. Spotrebič prestane hriať. Na displeji sa zobrazí --:--.
4. Pomocou ☹ ukončíte signál.
5. Keď chcete spotrebič vypnúť, volič funkcií otočte do polohy nula.

## 13.7 Zmena času trvania

- ▶ Otočným voličom zmeňte čas trvania.
- ✓ Po niekoľkých sekundách sa na displeji zobrazí zmenený čas trvania.
- ✓ Čas trvania viditeľne plyní.

## 13.8 Vymazanie času trvania

**Poznámka:** Ak je nastavená funkcia časovača, musíte najskôr stlačiť ☹, aby ste zmenili čas trvania.

- ▶ Čas trvania nastavte otočným voličom na --:--.
- ✓ Po niekoľkých sekundách spotrebič zmenu uloží.

## 13.9 Nastavenie času

Pri uvedení do prevádzky je ukazovateľ času zvýraznený. Na displeji bliká 12:00 a ☹ svieti.

1. Otočným voličom nastavte čas.
2. Stlačte ☹.
  - ✓ Čas je nastavený.

## 13.10 Zmena času

**Požiadavka:** Spotrebič je vypnutý.

1. Stlačte dvakrát ☹.
- ✓ Na displeji sa zobrazí ☹ a čas.
2. Otočným voličom nastavte čas.
3. Stlačte ☹.
- ✓ Čas je nastavený.

**Poznámka:** Ak po nastavení času nestlačíte ☹, spotrebič po niekoľkých sekundách automaticky prevezme nastavenú hodnotu.

Ak ste počas nastavovania zmenili polohu voliča funkcií, môžete spotrebič používať až vtedy, keď volič funkcií otočíte do nulovej polohy.

Čas môžete skryť, aby sa znížila spotreba vášho spotrebiča v pohotovostnom režime.

## 14 Detská poistka

Zabezpečte spotrebič tak, aby ho deti nemohli náhodne zapnúť alebo zmeniť nastavenia.

### 14.1 Aktivovanie detskej poistky

**Požiadavka:** Spotrebič je vypnutý.

- ▶ Stlačte ☹ na cca 4 sekundy.
- ✓ Ovládací panel je zablokovaný.
- ✓ Na displeji sa zobrazí ☹.

**Poznámka:** Keď ste nastavili čas na časovači ⏰, čas beží ďalej. Pokiaľ je aktivovaná detská poistka, čas na časovači nemôžete meniť.

Zvukové signály môžete ukončiť stlačením ľubovoľného políčka.

### 14.2 Deaktivovanie detskej poistky

- ▶ Stlačte ☹ na cca 4 sekundy.
- ✓ Ovládací panel je odblokovaný.

## 15 Základné nastavenia

Základné nastavenia spotrebiča môžete nastaviť podľa svojich potrieb.

### 15.1 Prehľad základných nastavení

Tu nájdete prehľad základných a výrobných nastavení. Základné nastavenia závisia od vybavenia vášho spotrebiča.

Ukazovateľ	Základné nastavenie	Výber	Opis
c01	Dĺžka signálu	1 = krátky = 10 sekúnd 2 = stredný = 30 sekúnd <sup>1</sup> 3 = dlhý = 2 minúty	Nastavenie dĺžky signálu po uplynutí času trvania alebo časovača.
c02	Zvukový signál tlačidiel	0 = vyp. 1 = zap. <sup>1</sup>	Zapnutie alebo vypnutie tónov tlačidiel.
c03	Jas displeja	1 = nízky 2 = stredný <sup>1</sup> 3 = vysoký	Nastavenie jas displeja.
c04	Ukazovateľ času	0 = vyp. 1 = zap. <sup>1</sup>	Zobrazenie času na displeji.
c05	Osvetlenie vnútorného priestoru	0 = vyp. 1 = zap. <sup>1</sup>	Zapnutie alebo vypnutie osvetlenia vo vnútornom priestore.
c06	Tvrdosť vody	0 = zmäkčená 1 = mäkká 2 = stredne tvrdá 3 = tvrdá 4 = veľmi tvrdá <sup>1</sup>	Nastavenie tvrdosti vody → <i>Strana 55</i> .
c07	Výrobné nastavenie	0 = vyp. <sup>1</sup> 1 = zap.	Obnovenie zmenených nastavení na výrobné nastavenia.
c08	Demo režim	0 = vyp. <sup>1</sup> 1 = zap.	Zapnutie alebo vypnutie demo režimu. <b>Poznámka:</b> Demo režim je viditeľný len počas prvých 5 minút po pripojení spotrebiča.

<sup>1</sup> Továrenské nastavenie (môže sa líšiť v závislosti od typu spotrebiča)

## 15.2 Zmena základných nastavení

**Požiadavka:** Spotrebič je vypnutý.

1. ☹ držte stlačené niekoľko sekúnd.
  - ✓ Na displeji sa zobrazia prvé základné nastavenie.
2. Otočným voličom zmeňte základné nastavenie.
3. Stlačte ☹.
  - ✓ Na displeji sa zobrazia ďalšie základné nastavenie.
4. Pomocou ☹ zvolte všetky požadované základné nastavenia a zmeňte hodnoty.

5. Na uloženie zmien podržte ☹ niekoľko sekúnd stlačené.

**Poznámka:** Po výpadku elektrického prúdu zostanú zmenené základné nastavenia uložené.

## 15.3 Zrušenie zmeny základných nastavení

- ▶ Otočte volič funkcií.
- ✓ Všetky zmeny sa zahodia a neuložia sa.

# 16 Čistenie a údržba

Aby váš spotrebič zostal dlhodobo pekný a funkčný, starostlivo ho čistite a starajte sa oň.

## 16.1 Tipy na starostlivosť o spotrebič

Venujte pozornosť tipom na starostlivosť o spotrebič, vďaka ktorým natrvalo zachováte funkčnosť vášho spotrebiča.

Opatrenie	Výhoda
Spotrebič vždy udržiavajte čistý a nečistoty ihneď odstráňte. Vyčistite vnútorný priestor po každom použití.	Nečistoty sa neusadia a nepripália.
Škvryny od vodného kameňa, škrobu a bielkovín ihneď odstráňte.	Zabráňte korózii.
Pri veľmi vlhkých koláčoch použite sklenenú panvicu.	Vnútorný priestor nebude tak veľmi znečistený.
Na pečenie používajte vhodný riad, napr. pekáč.	Vnútorný priestor nebude tak veľmi znečistený.

## 16.2 Čistiace prostriedky

Používajte len vhodné čistiace prostriedky.

### ⚠ **VAROVANIE – Riziko zásahu elektrickým prúdom!**

Vniknutá vlhkosť môže spôsobiť úraz elektrickým prúdom.

- ▶ Na čistenie spotrebiča nepoužívajte parný čistič ani vysokotlakový čistič.

### **POZOR!**

Nevhodné čistiace prostriedky poškodzujú povrchy spotrebiča.

- ▶ Nepoužívajte ostré alebo abrazívne čistiace prostriedky.
- ▶ Nepoužívajte čistiace prostriedky s veľkým obsahom alkoholu.
- ▶ Nepoužívajte tvrdé hubky alebo čistiace špongie.
- ▶ Nepoužívajte špeciálne čistiace prostriedky na čistenie za tepla.
- ▶ Čistič skla, škrabku na sklo alebo prostriedok na ošetrovanie nehrdzavejúcej ocele používajte len vtedy, keď sú odporúčané v návode na čistenie príslušnej časti spotrebiča.

Nové hubové utierky obsahujú zvyšky z výroby.

- ▶ Nové hubové utierky pred použitím dôkladne premyte.

V jednotlivých návodoch na čistenie sa dozviete, ktoré čistiace prostriedky sú vhodné na jednotlivé povrchy a časti.

## 16.3 Čistenie spotrebiča

Spotrebič čistite podľa uvedených odporúčaní, aby sa rôzne časti a povrchy nesprávnym čistením alebo nevhodnými čistiacimi prostriedkami nepoškodili.

### ⚠ **VAROVANIE – Riziko popálenia!**

Spotrebič a jeho prístupné časti sa počas používania zahrievajú.

- ▶ Dávajte pozor, aby ste sa nedotkli vyhrievacích prvkov.
- ▶ Deti mladšie ako 8 rokov sa musia zdržiavať v bezpečnej vzdialenosti.

### ⚠ **VAROVANIE – Riziko požiaru!**

Voľné zvyšky jedál, tuk a štava z pečenia sa môžu vznietiť.

- ▶ Pred spustením prevádzky odstráňte z priestoru pečenia, z vyhrievacích prvkov a príslušenstva hrubé nečistoty.

### ⚠ **VAROVANIE – Riziko poranenia!**

Poškriabané sklo na dvierkach spotrebiča môže prasknúť.

- ▶ Na čistenie skla dvierok spotrebiča nepoužívajte drsné abrazívne čistiace prostriedky alebo ostré kovové škrabky, pretože by mohli poškrabať povrch.

1. Dodržiavajte pokyny týkajúce sa čistiacich prostriedkov. → *Strana 68*
2. Dodržiavajte pokyny týkajúce sa čistenia častí spotrebiča alebo povrchov.
3. Keď nie je uvedené inak:
  - Časti spotrebiča vyčistite horúcim umývacím roztokom a handričkou.
  - Osušte mäkkou utierkou.

## 16.4 Čistenie prednej strany spotrebiča

### POZOR!

Neodborné čistenie môže poškodiť prednú časť spotrebiča.

- ▶ Na čistenie nepoužívajte čistiaci prostriedok na sklo, kovové škrabky ani škrabky na sklo.
- ▶ Aby ste zabránili korózii v predných častiach z nehrdzavejúcej ocele, škvryny od vodného kameňa, tuku, škrobu a bielkovín ihneď odstráňte.
- ▶ Na povrchy z nehrdzavejúcej ocele používajte špeciálne prostriedky na ošetrovanie nehrdzavejúcej ocele pre teplé povrchy.

1. Dodržiavajte pokyny týkajúce sa čistiacich prostriedkov. → *Strana 68*

2. Prednú časť spotrebiča vyčistíte horúcim umývacím roztokom a handričkou.

**Poznámka:** Malé farebné rozdiely v prednej časti spotrebiča vzniknú kvôli zloženiu z rôznych materiálov, ako sklo, plast alebo kov.

3. Na predné časti z nehrdzavejúcej ocele nanášajte prostriedok na ošetrovanie nehrdzavejúcej ocele v tenkej vrstve mäkkou utierkou. Prostriedky na ošetrovanie nehrdzavejúcej ocele sú dostupné v zákazníckom servise alebo v špecializovanej predajni.

4. Osušte mäkkou utierkou.

## 16.5 Čistenie ovládacieho panela

### POZOR!

Neodborné čistenie môže poškodiť ovládací panel.

- ▶ Ovládací panel neutierajte namokro.

1. Dodržiavajte pokyny týkajúce sa čistiacich prostriedkov. → *Strana 68*

2. Ovládací panel vyčistíte utierkou z mikrovlákná alebo mäkkou, vlhkou utierkou.

3. Osušte mäkkou utierkou.

## 16.6 Čistenie skiel dvierok

### POZOR!

Neodborné čistenie môže poškodiť sklá dvierok.

- ▶ Nepoužívajte škrabky na sklo.

1. Dodržiavajte pokyny týkajúce sa čistiacich prostriedkov. → *Strana 68*

2. Sklá dvierok vyčistíte čistiacim prostriedkom na sklo a vlhkou handričkou.

**Poznámka:** Tieni na sklách dvierok, ktoré pôsobia ako šmuhy, sú svetelné odrazy osvetlenia vnútorného priestoru.

3. Osušte mäkkou utierkou.

## 16.7 Čistenie rúčky dvierok

1. Dodržiavajte pokyny týkajúce sa čistiacich prostriedkov. → *Strana 68*

2. Rúčku dvierok vyčistíte horúcim umývacím roztokom a mäkkou handričkou.

**Poznámka:** Ak sa na rúčku dvierok dostane odvápnovací prostriedok, ihneď ho utrite. Ináč sa tieto škvryny už nebudú dať odstrániť.

3. Osušte mäkkou utierkou.

## 16.8 Čistenie tesnení dvierok

### POZOR!

Nesprávne čistenie môže poškodiť tesnenie dvierok.

- ▶ Na čistenie nepoužívajte kovové škrabky ani škrabky na sklo.
- ▶ Nepoužívajte žiadne abrazívne čistiace prostriedky.

1. Dodržiavajte pokyny týkajúce sa čistiacich prostriedkov. → *Strana 68*

2. Tesnenie dvierok vyčistíte horúcim umývacím roztokom a mäkkou handričkou.

3. Osušte mäkkou utierkou.

## 16.9 Čistenie povrchov z nehrdzavejúcej ocele

1. Dodržiavajte pokyny týkajúce sa čistiacich prostriedkov. → *Strana 68*

2. Vyčistíte handričkou a horúcim umývacím roztokom.

3. Osušte mäkkou utierkou.

4. Po čistení skontrolujte polohu tesnenia dvierok.

## 16.10 Čistenie vnútorného priestoru

### POZOR!

Neodborné čistenie môže poškodiť vnútorný priestor.

- ▶ Nepoužívajte sprej na čistenie rúr na pečenie, žiadne abrazívne prostriedky ani agresívne čističe na rúry na pečenie.

1. Dodržiavajte pokyny týkajúce sa čistiacich prostriedkov. → *Strana 68*

2. Čistíte horúcim umývacím roztokom alebo vodou s octom.

3. Pri silnom znečistení použijete čistič na rúry. Čistič na rúry používajte iba v studenom vnútornom priestore.

**Tip:** Na odstránenie nepríjemného zápachu zohrievajte šálku vody s niekoľkými kvapkami citrónovej šťavy 1 až 2 minúty s maximálnym výkonom mikrovlnného ohrevu. Aby nedošlo k prehriatiu tekutiny, do nádoby vždy vložte lyžičku.

4. Vnútorný priestor vytrite mäkkou utierkou.

5. Vnútorný priestor nechajte vyschnúť s otvorenými dvierkami.

## 16.11 Čistenie príslušenstva

1. Dodržiavajte pokyny týkajúce sa čistiacich prostriedkov. → *Strana 68*

2. Pripálené zvyšky jedla namočte vlhkou handričkou a horúcim umývacím roztokom.

3. Príslušenstvo vyčistíte horúcim umývacím roztokom a handričkou alebo kefkou.

4. Rošt vyčistíte prostriedkom na nehrdzavejúcu oceľ alebo umyte v umývačke riadu.

Pri silnom znečistení použijete drôtenku z nehrdzavejúcej ocele alebo čistič na rúry.

5. Osušte mäkkou utierkou.

## 16.12 Čistenie záchytnej nádoby

### POZOR!

Vysoké teplo môže poškodiť záchytnú nádobu.

- ▶ Nesušte záchytnú nádobu v horúcom vnútornom priestore.
  - ▶ Neumývajte záchytnú nádobu v umývačke riadu.
1. Dodržiavajte pokyny týkajúce sa čistiacich prostriedkov. → *Strana 68*
  2. Záchytnú nádobu vyčistite handričkou a horúcim umývacím roztokom.
  3. Dôkladne opláchnite čistou vodou.
  4. Osušte mäkkou utierkou.
  5. Záchytnú nádobu nechajte vyschnúť s otvoreným vekom.
  6. Tesnenie na veku utrite do sucha.

## 16.13 Čistenie nádržky na vodu

1. Dodržiavajte pokyny týkajúce sa čistiacich prostriedkov. → *Strana 68*

2. Nádržku na vodu vyčistite handričkou a horúcim umývacím roztokom.
3. Dôkladne opláchnite čistou vodou.
4. Osušte mäkkou utierkou.
5. Nádržku na vodu nechajte vyschnúť s otvoreným vekom.
6. Tesnenie na veku utrite do sucha.

## 16.14 Čistenie otvoru na nádržku

1. Dodržiavajte pokyny týkajúce sa čistiacich prostriedkov. → *Strana 68*
2. Otvor na nádržku utrite po každom použití do sucha.

## 16.15 Čistenie výstupu pary vo vnútornom priestore

1. Dodržiavajte pokyny týkajúce sa čistiacich prostriedkov. → *Strana 68*
2. Výstup pary vo vnútornom priestore vyčistite horúcim umývacím roztokom a čistiacou špongiou alebo mäkkou kefkou.

# 17 Funkcia čistenia

Na čistenie spotrebiča použite funkciu čistenia.

## 17.1 Odstránenie vodného kameňa

Aby váš spotrebič zostal funkčný, musíte z neho pravidelne odstraňovať vodný kameň.

Frekvencia odstraňovania vodného kameňa závisí od tvrdosti vody a počtu vykonaných prevádzok s prídáním pary. Spotrebič vám prostredníctvom  na displeji oznámi, keď bude možné vykonať prevádzku s prídáním pary už len 5-krát alebo menej. Keď nevykonáte odstraňovanie vodného kameňa, nebude už možné nastaviť prevádzku s prídáním pary.

Odstraňovanie vodného kameňa trvá cca 32 minút. Odstraňovanie vodného kameňa pozostáva z dvoch automatických krokov.

- Odstraňovanie vodného kameňa, čas trvania cca 31 minút
- Oplachovanie po odstraňovaní vodného kameňa, čas trvania cca 1 minúta

Z hygienických dôvodov vykonajte kompletný proces odstraňovania vodného kameňa.

Keď prerušíte odstraňovanie vodného kameňa, nebude už možné nastaviť prevádzku s parou. Aby bol spotrebič opäť pripravený na prevádzku, vykonajte oplachovací cyklus.

### Spustenie odstraňovania vodného kameňa

Odstraňovanie vodného kameňa vo vašom spotrebiči trvá cca 31 minút.



### POZOR!

Odvápňovacie prostriedky, ktoré nie sú uvedené ako odporúčané, môžu spotrebič poškodiť.

- ▶ Na odstraňovanie vodného kameňa používajte výlučne nami odporúčaný odvápnovací prostriedok. Doby pôsobenia pri odstraňovaní vodného kameňa sú prispôbené podľa použitého odvápnovacieho prostriedku.

Ak sa odvápnovací roztok dostane na ovládací panel alebo iné chýlostivé povrchy, dôjde k ich poškodeniu.

- ▶ Odvápnovací roztok okamžite odstráňte vodou.

1. Voličom funkcií zvolte .
- ✓ Na displeji sa zobrazí čas trvania odstraňovania vodného kameňa. Čas trvania nie je možné zmeniť.
2. Otvorte kryt nádržky.
3. Vyberte a vyprázdňte záchytnú nádobu.
4. Prázdnu záchytnú nádobu úplne zasuňte.
5. Vyberte nádržku na vodu.
6. Odvápnovací roztok pripravte zmiešaním vody a odvápnovacieho prostriedku.
  - Odvápnovací roztok pripravte zmiešaním 250 ml vody a 50 ml tekutého odvápnovacieho prostriedku alebo rozpustíte odvápnovaciu tabletu, hmotnosť 18 g, v 250 ml vody počas 5 minút.
7. Odvápnovací roztok nalejte do nádržky na vodu a nádržku úplne zasuňte.
8. Zatvorte kryt nádržky.
9. Stlačte /□
- ✓ Spotrebič sa odvápnuje.
- ✓ Na displeji plynne zostávajúci čas trvania.
- ✓ Po ukončení odstraňovania vodného kameňa zaznie signál. Spotrebič sa pozastaví.
10. Otvorte kryt nádržky.
11. Vyberte záchytnú nádobu, vyprázdnite ju a vložte.
12. Vyberte nádržku na vodu, dôkladne ju opláchnite, naplňte čerstvou vodou a vložte ju.
13. Zatvorte kryt nádržky.
14. Stlačte /□
- ✓ Spotrebič sa automaticky dvakrát opláchnie. Po uplynutí oplachovania zaznie signál.

**Poznámka:** Dodržiavajte zmiešavací pomer odvápnovacieho prostriedku.

Odvápňovací prostriedok, tekutý (obj. číslo 00311680): zmiešavací pomer 1:5, zmiešajte 50 ml odvápnovacieho prostriedku s 250 ml vody.



Odvápňovacie tablety (obj. číslo 00311974): jednu odvápnovaciu tabletu, hmotnosť 36 g, rozpustíte v 500 ml vody počas 5 minút.



## 17.2 Oplachovanie

Ak ste funkciu pary dlhší čas nepoužívali, spotrebič odvápnite a opláchnite.

Aby spotrebič zostal čistý, môžete čerpať vodu cez potrubný systém. Spotrebič následne vypustí vodu do záchytnej nádoby.

**Poznámka:** Po oplachovaní sa v záchytnej nádobe môžu nachádzať uvoľnené čistočky vodného kameňa. Je to normálne a neovplyvňuje to funkčnosť.

## Oplachovanie

1. Voličom funkcií zvolíte .
- ✓ Na displeji sa zobrazí čas trvania programu. Čas trvania nie je možné zmeniť.
2. Otvorte kryt nádržky.
3. Vyberte a vyprázdňte záchytnú nádobu.
4. Prázdnu záchytnú nádobu úplne zasuňte.
5. Vyberte nádržku na vodu a vylejte prípadnú zvyškovú vodu.
6. Nádržku na vodu dôkladne opláchnite a naplňte čerstvou vodou.
7. Nádržku na vodu úplne zasuňte.
8. Zatvorte kryt nádržky.
9. Stlačte /□.
- ✓ Voda sa čerpá cez potrubie.
- ✓ Na displeji plyní čas trvania.
- ✓ Po uplynutí času trvania zaznie signál.

# 18 Odstránenie porúch

Menšie poruchy na vašom spotrebiči môžete odstrániť sami. Pred kontaktovaním zákazníckeho servisu použite informácie o riešení problémov. Tým sa vyhnete zbytočným nákladom.

## **VAROVANIE – Riziko poranenia!**

Neodborné opravy sú nebezpečné.





- ▶ Spotrebič môže opraviť iba kvalifikovaný personál.
- ▶ Keď má spotrebič poruchu, zavolajte zákaznícky servis.

## **VAROVANIE – Riziko zásahu elektrickým prúdom!**

Neodborné opravy sú nebezpečné.

- ▶ Spotrebič môže opravovať iba príslušne vyškolený personál.
- ▶ Pri oprave spotrebiča sa smú používať len originálne náhradné súčiastky.
- ▶ Keď sa poškodí sieťový prípojný kábel tohto spotrebiča, musí ho vymeniť výrobca alebo jeho zákaznícky servis alebo podobne kvalifikovaná osoba, aby sa zabránilo ohrozeniam.

## 18.1 Poruchy funkcie

Porucha	Príčina a riešenie problémov
Spotrebič nefunguje.	<p>Sieťová zástrčka prívodného vedenia nie je zasunutá.</p> <ul style="list-style-type: none"> <li>▶ Pripojte spotrebič do elektrickej siete.</li> </ul> <p>Zareagovala poistka v poistkovej skrinke.</p> <ul style="list-style-type: none"> <li>▶ Skontrolujte poistku v poistkovej skrini.</li> </ul> <p>Elektrické napájanie bolo prerušené.</p> <ul style="list-style-type: none"> <li>▶ Skontrolujte, či osvetlenie miestnosti alebo iné spotrebiče v miestnosti fungujú.</li> </ul> <p>Porucha funkcie</p> <ol style="list-style-type: none"> <li>1. Vypnite poistku v poistkovej skrinke.</li> <li>2. Poistku asi po 10 sekundách znova zapnite.</li> <li>✓ Ak bola porucha jednorazová, hlásenie zmizne.</li> <li>3. Ak sa hlásenie zobrazí znova, zavolajte zákaznícky servis. Počas telefonátu uveďte presné hlásenie chyby. → "Zákaznícky servis", Strana 73</li> </ol> <p>Dvere ne sú úplne zatvorené.</p> <ul style="list-style-type: none"> <li>▶ Skontrolujte, či dvierka nie sú blokovanie zvyškami pokrmov alebo cudzím predmetom.</li> </ul>
Na displeji svieti  a spotrebič sa nedá nastaviť.	<p>Je aktivovaná detská poistka.</p> <ul style="list-style-type: none"> <li>▶ Stlačte  dovedy, kým  zhasne.</li> </ul>
Osvetlenie varného priestoru nefunguje.	<p>LED žiarovka je chybná.</p> <ul style="list-style-type: none"> <li>▶ Ak sa takáto chyba vyskytne opakovane, zavolajte zákaznícky servis.</li> </ul>
Na displeji bliká 12:00 a svieti symbol  .	<p>Elektrické napájanie bolo prerušené.</p> <ul style="list-style-type: none"> <li>▶ Znova nastavte čas. → "Nastavenie času", Strana 66</li> </ul>

Porucha	Príčina a riešenie problémov
Spotrebič nie je v prevádzke. Na displeji sa zobrazí čas trvania.	<p>▷/◻ nebolo stlačené.</p> <p>▶ Stlačte ▷/◻.</p>
Mikrovlnný ohrev nefunguje.	<p>Dvere ne sú úplne zatvorené.</p> <p>▶ Skontrolujte, či dvierka nie sú blokované zvyškami pokrmov alebo cudzím predmetom.</p> <p>▷/◻ nebolo stlačené.</p> <p>▶ Stlačte ▷/◻.</p>
Jedlá sa zohrievajú pomalšie ako doteraz.	<p>Výkon mikrovlnnej rúry je nastavený na príliš nízky.</p> <p>▶ Nastavte vyšší výkon mikrovlnného ohrevu. → <i>Strana 58</i></p> <p>Do zariadenia sa vložilo väčšie množstvo jedla ako je bežné.</p> <p>▶ Nastavte dlhší čas trvania. Pre dvojnásobné množstvo potrebujete dvojnásobný čas.</p> <p>Jedlá sú studenšie ako predtým.</p> <p>▶ Jedlá obráťte alebo priebežne premiešajte.</p>
Prevádzka mikrovlnného ohrevu sa preruší.	<p>Spotrebič má poruchu.</p> <p>▶ Ak sa takáto chyba vyskytne opakovane, zavolajte zákaznícky servis.</p>
Spotrebič nehreje, na displeji bliká dvojbodka.	<p>Demo režim je aktivovaný v základných nastaveniach.</p> <ol style="list-style-type: none"> <li>1. Spotrebič odpojte od prúdu tak, že na krátko vypnete poistku v poistkovej skrinke.</li> <li>2. V priebehu 3 minút deaktivujte demo režim v základných nastaveniach → <i>Strana 67</i>.</li> </ol>
Symboly pre nádržku na vodu a záchytnú nádobu nepretržite blikajú.	<p>Technický problém</p> <ol style="list-style-type: none"> <li>1. Uistite sa, že nádržka na vodu a záchytná nádoba sú úplne zasunuté do príslušného otvoru na nádržku.</li> <li>2. Ak symboly aj naďalej nepretržite blikajú, kontaktujte zákaznícky servis.</li> </ol> <p><b>Poznámka:</b> Spotrebič môžete ďalej používať, okrem funkcie pary.</p>
Teplý vzduch alebo para uniká cez dvierka.	<p>Nejde o chybu. Chladiaci ventilátor spotrebiča beží.</p> <p>▶ Nie je potrebná žiadna činnosť. Ventilátor beží ešte krátky čas po ukončení prevádzky. Ventilátor chráni spotrebič pred prehriatím.</p>
Chladiaci ventilátor beží po ukončení prevádzky.	<p>Spotrebič musí byť po ukončení prevádzky ochladzovaný.</p> <p>▶ Nie je potrebná žiadna činnosť. Ventilátor beží ešte krátky čas po ukončení prevádzky. Ventilátor chráni spotrebič pred prehriatím.</p>
Chladiaci ventilátor beží pri otvorených dvierkach.	<p>Spotrebič musí byť počas a po ukončení prevádzky ochladzovaný.</p> <p>▶ Nie je potrebná žiadna činnosť. Po otvorení dvierok sa všetky funkcie varenia pozastavia.</p>
Para nie je viditeľná v prevádzke s horúcim vzduchom a v kombinovanej prevádzke grilu.	<p>Para nie je viditeľná v každom teplotnom rozsahu. Čím vyššia teplota, tým je para menej viditeľná.</p> <p>▶ Nie je potrebná žiadna činnosť.</p>
Záchytná nádoba je po prevádzke s parou prázdna.	<p>Pri normálnej prevádzke s parou a kombinovanej prevádzke s parou sa skondenzovaná voda zachytáva prostredníctvom sklenenej dosky na dne a sivého odkvapkávacieho žliabku na základovej doske. Nedostane sa do záchytnéj nádoby.</p> <p>▶ Nie je potrebná žiadna činnosť. Záchytná nádoba sa používa iba pri procese oplachovania a odstraňovania vodného kameňa, nie pri normálnej a kombinovanej prevádzke s parou.</p>
V záchytnéj nádobe sú biele čiastočky vodného kameňa.	<p>Pri oplachovaní alebo odstraňovaní vodného kameňa sa z bojlera uvoľňujú jemné čiastočky vodného kameňa.</p> <ol style="list-style-type: none"> <li>1. Skontrolujte nastavenie tvrdosti vody.</li> <li>2. Vykonávajte odstraňovanie vodného kameňa v stanovených intervaloch.</li> </ol> <p>▶ Odstráňte vodný kameň v spotrebiči podľa pokynov v návode na obsluhu vášho spotrebiča.</p>

Porucha	Príčina a riešenie problémov
Nízka spotreba vody v kombinovanej prevádzke. Predovšetkým v kombinovanej prevádzke s 3 funkciami.	Pri kombinovanej prevádzke s parou, najmä pri kombinovanej prevádzke s 3 funkciami, je možné, že sa niekedy použije len malé množstvo pary. To znamená, že z nádržky na čerstvú vodu sa spotrebuje len málo vody. <ul style="list-style-type: none"> <li>▶ Nie je potrebná žiadna činnosť.</li> </ul>

## 18.2 Pokyny na indikačnom poli

Porucha	Príčina a riešenie problémov
Na displeji sa zobrazí hlásenie E0532	Nečistoty na ovládacom paneli spôsobujú, že dotykové pole je nepretržite aktívne. <ol style="list-style-type: none"> <li>1. Vypnite spotrebič.</li> <li>2. Vyčistite ovládací panel.</li> <li>3. Spotrebič znova zapnite.</li> </ol> <ul style="list-style-type: none"> <li>▶ Ak sa táto chyba ihneď po zapnutí zobrazí znova, kontaktujte zákaznícky servis.</li> </ul>
Na displeji sa zobrazí hlásenie E5005	Funkcia pary bola niekoľkokrát aktivovaná, keď bola nádržka na vodu prázdna. <ul style="list-style-type: none"> <li>▶ Pred opätovným použitím sa uistite, že nádržka na vodu je naplnená studenou vodou a je úplne zasunutá do príslušného otvoru na nádržku.</li> <li>▶ Ak sa takáto chyba vyskytne opakovane, zavolajte zákaznícky servis.</li> </ul>

## 19 Likvidácia

### 19.1 Likvidácia starého spotrebiča

Ekologickou likvidáciou môžu byť znovu využité cenné suroviny.

- ▶ Spotrebič zlikvidujte ekologickým spôsobom. O aktuálnych spôsoboch likvidácie sa informujte u vášho špecializovaného predajcu alebo u orgánov obecnej, príp. mestskej správy.



Tento spotrebič je označený v súlade s európskou smernicou 2012/19/EÚ o nakladaní s použitými elektrickými a elektronickými zariadeniami (waste electrical and electronic equipment - WEEE).

Táto smernica stanoví jednotný európsky (EU) rámec pre spätný odber a recyklovanie použitých zariadení.

## 20 Zákaznícky servis

Podrobné informácie o záručnej lehote a záručných podmienkach vo vašej krajine vám poskytne zákaznícky servis alebo predajca, prípadne ich nájdete na našom webe.

Keď kontaktujete zákaznícky servis, potrebujete číslo výrobku (E-Nr.) a výrobné číslo (FD) vášho spotrebiča. Kontaktné údaje zákazníckeho servisu nájdete v priloženom adresári zákazníckej služby alebo na našej webovej stránke.

Tento produkt obsahuje svetelné zdroje triedy energetickej účinnosti D. Svetelné zdroje sú dostupné ako náhradný diel a vymieňať ho môže len na to vyškolený personál.

### 20.1 Označenie produktu (E-Nr.) a výrobné číslo (FD)

Číslo výrobku (E-Nr.) a výrobné číslo (FD) nájdete na typovom štítku spotrebiča.

Výrobný štítok s číslami nájdete, keď otvoríte dvierka spotrebiča.

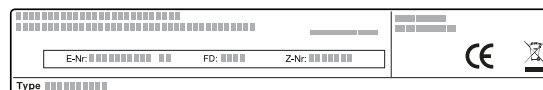

Ak chcete rýchlo vyhľadať údaje o spotrebiči a telefónne číslo zákazníckeho servisu, môžete si údaje poznačiť.

## 21 Takto sa to podarí

Pre rôzne jedlá tu nájdete tie správne nastavenia, ako aj to najlepšie príslušenstvo a riad. Odporúčania sme optimálne prispôbili vášmu spotrebiču.

### 21.1 Postupujte nasledujúcim spôsobom

Tu sa dozviete, ako postupovať krok za krokom, aby ste čo najlepšie využili odporúčané nastavenia. Získate údaje o mnohých pokrmoch s informáciami a tipmi, ako ideálne používať a nastavovať spotrebič.

**Poznámka:** Váš spotrebič má naprogramované nastavenia na výber pokrmov. Ak sa chcete nechať viesť spotrebičom, použite automatický program.

→ "Automatické programy", Strana 63

1. Pred použitím odstráňte z vnútorného priestoru riad, ktorý nepotrebuje.
2. Vyberte pokrm z odporúčaných nastavení.
3. Vložte pokrm do vhodnej nádoby.  
Použite riad a príslušenstvo, ktoré sú uvedené v odporúčaných nastaveniach.  
Používajte riad a príslušenstvo, ktoré je vhodné pre daný spôsob prípravy.  
→ "Nádoby a príslušenstvo vhodné na mikrovlnný ohrev", Strana 57  
Používajte originálne príslušenstvo vášho spotrebiča. Je optimálne prispôbené vnútornému priestoru spotrebiča a druhom prevádzky.
4. **Tip:** Ak chcete pripraviť množstvá, ktoré nie sú uvedené v tabuľke, pre dvojnásobné množstvo nastavte približne dvojnásobný čas trvania.  
Hodnoty nastavenia platia pre vloženie jedla do studeného vnútorného priestoru.  
Pre vybrané pokrmy uvedené v tabuľke je potrebné predhrievanie. Jedlo a príslušenstvo vložte do vnútorného priestoru až po predhrievaní.  
Niektoré jedlá sa vydaria najlepšie, keď sa pečú vo viacerých krokoch. Tieto sú uvedené v tabuľke.  
Keď chcete jedlo pripraviť podľa vlastného receptu, orientujte sa podľa podobných jedál v tabuľke. Ďalšie informácie nájdete v časti Tipy za tabuľkami s nastaveniami.  
V prevádzke s mikrovlnným ohrevom nastavte najdlhší uvedený čas a po najkratšom čase jedlo skontrolujte.  
Pri použití pary sa najsťôr uistite, že je nádržka na vodu plná.  
Spotrebič nastavte podľa odporúčaných nastavení. Údaje o teplote a čase v tabuľkách závisia od kvality, teploty a vlastností potravín. Preto sú uvedené rozsahy hodnôt nastavenia. Skúste začať najprv s nižšími hodnotami. V prípade potreby nabudúce nastavte vyššiu hodnotu.
5. Vložte jedlo do vnútorného priestoru podľa úrovne zasunutia.

### 6. **VAROVANIE – Riziko obarenia!**

Pri otvorení dvierok spotrebiča môže unikať veľmi horúca para. Para nie je vždy viditeľná v závislosti od teploty.

- ▶ Dvierka spotrebiča opatrne otvorte.
- ▶ Deti udržiavajte v bezpečnej vzdialenosti.

### **VAROVANIE – Riziko popálenia!**

Ohrievané jedlá vydávajú teplo. Riad sa môže veľmi zohriať.

- ▶ Vždy, keď vyberáte príslušenstvo alebo riad z vnútorného priestoru, používajte chňapku na hrniec.

Keď je jedlo hotové, spotrebič vypnite.

### 21.2 Všeobecné pokyny na prípravu

Pri príprave všetkých jedál dodržiavajte tieto informácie.

#### Vznik kondenzátu

Keď pripravujete potraviny vo vnútornom priestore, môže tam vzniknúť veľa vodnej pary.

Keďže spotrebič má veľkú energetickú účinnosť, počas prevádzky sa dostane von len malé množstvo tepla. Na základe vysokých teplotných rozdielov medzi vnútrom spotrebiča a vonkajšími časťami spotrebiča sa môže na dvierkach, ovládacom paneli alebo susedných čelách kuchynskej linky vytvárať vodný kondenzát.

Tvorba vodného kondenzátu je normálny fyzikálny jav. Ak spotrebič predhrejete alebo opatrne otvoríte dvierka, znížite tak tvorbu kondenzátu.

Príprava jedál s pridaním pary alebo s druhom ohrevu s pridaním pary vyžaduje, aby sa vo vnútornom priestore vytvorilo veľa pary. Keď je spotrebič vychladnutý, utrite vnútorný priestor.

#### Formy na pečenie

Pre optimálny výsledok pečenia odporúčame tmavé formy na pečenie z kovu.

Biele formy, keramické formy a formy zo skla predlžujú čas pečenia a pečivo neznedne rovnomerne.

Keď používate silikónové formy, skontrolujte údaje výrobcu o vhodnosti na parný a mikrovlnný ohrev a orientujte sa podľa údajov a receptov výrobcu. Silikónové formy sú často menšie ako normálne formy. Množstvá a údaje receptov môžu byť odlišné.

#### Papier na pečenie

Papier na pečenie používajte len vtedy, keď je vhodný pre zvolenú teplotu. Papier na pečenie vhodne prstrihajte.

### **VAROVANIE – Riziko požiaru!**

Pri otvorení dvierok vzniká prúdenie vzduchu. Papier na pečenie sa nesmie dotknúť ohrevného telesa kvôli vznieteniu.

- ▶ Pri predhrievaní a počas prípravy jedla nikdy nekladte papier na pečenie voľne na príslušenstvo.
- ▶ Papier na pečenie vždy vhodne prstrihajte a zaťažte riadom alebo formou na pečenie.

### 21.3 Tipy na prípravu so zníženým obsahom akrylamidu

Akrylamid je zdraviu škodlivý a vytvára sa, ak pripravujete obilniny a výrobky zo zemiakov pri veľmi vysokej teplote.

Jedlo	Tip
Všeobecne	<ul style="list-style-type: none"> <li>▪ Časy pečenia zachovávajú čo najkratšie</li> <li>▪ Opekajte jedlá do zlatista, nie príliš do hnedá.</li> <li>▪ Používajte veľké, hrubé potraviny. Tie obsahujú menej akrylamidu.</li> </ul>
Pečivo a suché pečivo	<ul style="list-style-type: none"> <li>▪ Nastavte teplotu pri horúcom vzduchu na max. 180 °C.</li> <li>▪ Pečivo a suché pečivo potrite vajíčkom alebo žĺtkom. Zníži to tvorbu akrylamidu.</li> </ul>
Zemiakové hranolčky na prípravu v rúre na pečenie	<ul style="list-style-type: none"> <li>▪ Zemiakové hranolčky rozmiestnite rovnomerne a v jednej vrstve na plech.</li> <li>▪ Na plechu pečte min. 400 g, aby sa zemiakové hranolčky nevysušili.</li> </ul>

### 21.4 Tipy na rozmrazovanie a ohrievanie

Na dosiahnutie dobrých výsledkov pri rozmrazovaní a ohrievaní mikrovlnným ohrevom dodržiavajte tieto tipy.

Požiadavka	Tip
Jedlo má byť po uplynutí času trvania rozmrazené, horúce alebo uvarené.	Nastavte dlhší čas trvania. Väčšie množstvá a vyššie jedlá potrebujú dlhší čas.

Požiadavka	Tip
Po uplynutí času trvania nemá byť jedlo na okraji prehriate a v strede ešte nedokončené.	<ul style="list-style-type: none"> <li>▪ Jedlo priebežne miešajte.</li> <li>▪ Nastavte nižší výkon mikrovlnného ohrevu a dlhší čas trvania.</li> </ul>
Po rozmrazení by hydina alebo mäso nemali byť iba zvonku uvarené a v strede ešte nerozmrazené.	<ul style="list-style-type: none"> <li>▪ Nastavte nižší výkon mikrovlnného ohrevu.</li> <li>▪ Pri väčšom množstve tiež viackrát obráťte rozmrazované jedlo.</li> </ul>
Jedlo nesmie byť príliš suché.	<ul style="list-style-type: none"> <li>▪ Nastavte nižší výkon mikrovlnného ohrevu.</li> <li>▪ Nastavte kratší čas trvania.</li> <li>▪ Zakryte jedlo.</li> <li>▪ Pridajte viac tekutiny.</li> </ul>





















### 21.5 Rozmrazovanie

Vo vašom spotrebiči môžete rozmrazovať hlboko zmrazené jedlá.

#### Rozmrazovanie jedál

1. Mrazené potraviny položte v nezakrytej nádobe na dno vnútorného priestoru. Chúlostivé časti môžete zakryť kúskami hliníkovej fólie, napr. dolné kuracie stehná a krídelká alebo masné okraje mäsa. Fólia sa nesmie dotýkať stien spotrebiča.
2. Spustíte prevádzku. V polovici času rozmrazovania môžete hliníkovú fóliu vybrať.
3. **Poznámka:** Pri rozmrazovaní mäsa a hydiny vzniká tekutina. Pri obracaní odstráňte tekutinu, zabráňte styku tejto tekutiny s inými potravinami a v žiadnom prípade ju znovu nepoužívajte.
4. Jedlá priebežne jeden- až dvakrát obráťte alebo premiešajte. Veľké kusy obráťte viackrát.
5. Aby sa teplota vyrovnala, rozmrazené jedlá nechajte ešte cca 10 až 60 minút odpočívať pri izbovej teplote. Z hydiny môžete vybrať vnútornosti. Mäso môžete spracovať, aj keď malá časť v strede nie je ešte celkom rozmrazená.

## Odporúčané nastavenia na rozmrazovanie

Jedlo	Príslušenstvo / Riad	Úroveň zasunutia	Druh ohrevu	Stupeň mikrovlnného ohrevu vo W	Čas trvania v min
Mäso v celku, s kosťou a bez kosti, 800 g	Nezakrytá nádoba	0		1. 180 2. 90	1. 15 <sup>1</sup> 2. 15 – 25 <sup>1</sup>
Mäso v celku, s kosťou a bez kosti, 1000 g	Nezakrytá nádoba	0		1. 180 2. 90	1. 15 <sup>1</sup> 2. 25 – 35 <sup>1</sup>
Mäso v celku, s kosťou a bez kosti, 1 500 g	Nezakrytá nádoba	0		1. 180 2. 90	1. 20 <sup>1</sup> 2. 25 – 35 <sup>1</sup>
Mäso na kúsky alebo na plátky, 200 g	Nezakrytá nádoba	0		1. 180 2. 90	1. 5 <sup>2</sup> 2. 4 – 6 <sup>2</sup>
Mäso na kúsky alebo na plátky, 500 g	Nezakrytá nádoba	0		1. 180 2. 90	1. 10 <sup>2</sup> 2. 5 – 10 <sup>2</sup>
Mäso na kúsky alebo na plátky, 800 g	Nezakrytá nádoba	0		1. 180 2. 90	1. 10 <sup>2</sup> 2. 10 – 15 <sup>2</sup>
Mleté mäso, miešané, 200 g <sup>3</sup>	Nezakrytá nádoba	0		90	15 <sup>1,4</sup>
Mleté mäso, miešané, 500 g <sup>3</sup>	Nezakrytá nádoba	0		1. 180 2. 90	1. 5 <sup>1,5</sup> 2. 10 – 15 <sup>1,5</sup>
Mleté mäso, miešané, 800 g <sup>3</sup>	Nezakrytá nádoba	0		1. 180 2. 90	1. 10 <sup>1,5</sup> 2. 15 – 20 <sup>1,5</sup>
Hydina alebo časti hydiny, 600 g	Nezakrytá nádoba	0		1. 180 2. 90	1. 5 <sup>6</sup> 2. 10 – 15 <sup>6</sup>
Hydina alebo časti hydiny, 1 200 g	Nezakrytá nádoba	0		1. 180 2. 90	1. 10 <sup>6</sup> 2. 20 – 25 <sup>6</sup>
Kačka, 2 000 g	Nezakrytá nádoba	0		1. 180 2. 90	1. 20 <sup>1,6</sup> 2. 30 – 40 <sup>1,6</sup>
Hus, 4 500 g	Nezakrytá nádoba	0		1. 180 2. 90	1. 30 <sup>7,6</sup> 2. 60 – 80 <sup>7,6</sup>
Rybie filé, rybie kotlety alebo plátky ryby, 400 g	Nezakrytá nádoba	0		1. 180 2. 90	1. 5 <sup>8</sup> 2. 10 – 15 <sup>8</sup>
Ryba v celku, 300 g	Nezakrytá nádoba	0		1. 180 2. 90	1. 3 2. 10 – 15
Ryba v celku, 600 g	Nezakrytá nádoba	0		1. 180 2. 90	1. 8 2. 15 – 25
Zelenina, napr. hrach, 300 g	Nezakrytá nádoba	0		180	10 – 15 <sup>9</sup>
Zelenina, napr. hrach, 600 g	Nezakrytá nádoba	0		1. 180 2. 90	1. 10 <sup>9</sup> 2. 9 – 15 <sup>9</sup>
Ovocie, napr. maliny, 300 g	Nezakrytá nádoba	0		180	7 – 10 <sup>9,8</sup>
Ovocie, napr. maliny, 500 g	Nezakrytá nádoba	0		1. 180 2. 90	1. 8 <sup>9,8</sup> 2. 5 – 10 <sup>9,8</sup>
Zmäkčenie masla, 125 g <sup>10</sup>	Nezakrytá nádoba	0		90	6 – 8

<sup>1</sup> Jedlo viackrát otočte.<sup>2</sup> Pri obracaní oddel'te kúsky mäsa od seba.<sup>3</sup> Jedlá zamrazujte rovno.<sup>4</sup> Mäso, ktoré sa už rozmrazilo, dajte nabok.<sup>5</sup> Pri otáčaní od seba oddel'te rozmrazené časti.<sup>6</sup> Rozmrazenú tekutinu odstráňte.<sup>7</sup> Jedlo každých 20 minút obráťte.<sup>8</sup> Rozmrazené časti od seba oddel'te.<sup>9</sup> Jedlo priebežne opatrne premiešajte.<sup>10</sup> Obal úplne odstráňte.<sup>11</sup> Rozmrazujte len koláč bez polevy, šľahačky, želatíny alebo krému.<sup>12</sup> Jednotlivé kúsky koláča od seba oddel'te.

Jedlo	Príslušenstvo / Riad	Úroveň zasunutia	Druh ohrevu	Stupeň mikrovlnného ohrevu vo W	Čas trvania v min
Zmäkčenie masla, 250 g <sup>10</sup>	Nezakrytá nádoba	0		1. 180 2. 90	1. 2 2. 3 – 5
Chlieb, v celku, 500 g	Nezakrytá nádoba	0		1. 180 2. 90	1. 3 2. 10 – 15
Chlieb, v celku, 1 000 g	Nezakrytá nádoba	0		1. 180 2. 90	1. 5 2. 15 – 25
Koláč, suchý, napr. trený koláč, 500 g <sup>11, 12</sup>	Nezakrytá nádoba	0		90	10 – 15
Koláč, suchý, napr. trený koláč, 750 g <sup>11, 12</sup>	Nezakrytá nádoba	0		1. 180 2. 90	1. 3 2. 10 – 15
Koláč, šľavnatý, napr. ovocný koláč, tvarohový koláč, 500 g <sup>11</sup>	Nezakrytá nádoba	0		1. 180 2. 90	1. 5 2. 15 – 25
Koláč, šľavnatý, napr. ovocný koláč, tvarohový koláč, 750 g <sup>11</sup>	Nezakrytá nádoba	0		1. 180 2. 90	1. 7 2. 15 – 25

<sup>1</sup> Jedlo viackrát otočte.

<sup>2</sup> Pri obracaní oddel'te kúsky mäsa od seba.

<sup>3</sup> Jedlá zamrazujte rovno.

<sup>4</sup> Mäso, ktoré sa už rozmrazilo, dajte nabok.

<sup>5</sup> Pri otáčaní od seba oddel'te rozmrazené časti.

<sup>6</sup> Rozmrazenú tekutinu odstráňte.

<sup>7</sup> Jedlo každých 20 minút obráťte.

<sup>8</sup> Rozmrazené časti od seba oddel'te.

<sup>9</sup> Jedlo priebežne opatrne premiešajte.

<sup>10</sup> Obal úplne odstráňte.

<sup>11</sup> Rozmrazujte len koláč bez polevy, šľahačky, želatíny alebo krému.

<sup>12</sup> Jednotlivé kúsky koláča od seba oddel'te.

## 21.6 Ohrievanie

Vo vašom spotrebiči môžete ohrievať pokrmy.

### Zohrievanie mrazených jedál

#### **VAROVANIE – Riziko popálenia!**





Ohrievané jedlá vydávajú teplo. Riad sa môže veľmi zohriať.

► Vždy, keď vyberáte príslušenstvo alebo riad z vnútorného priestoru, používajte chňapku na hrniec.

1. Hotové jedlá vyberte z obalu a dajte do nádoby vhodnej na mikrovlnný ohrev.

- Jedlá rozložte do nádoby na plocho. Ploché jedlá sa pripravujú rýchlejšie ako vysoké. Potraviny neukladajte na seba.
- Jedlá zakryte vhodnou pokrievkou, tanierom alebo špeciálnou fóliou na mikrovlnný ohrev.
- Položte riad na dno vnútorného priestoru.
- Spustíte prevádzku.
- Jedlá priebežne 2 – 3 krát obráťte alebo premiešajte. Rôzne zložky potravín sa môžu zohrievať rôznou rýchlosťou.
- Aby sa teplota vyrovnala, ohriate potraviny nechajte ešte 2 – 5 minút odpočívať pri izbovej teplote.

### Odporúčané nastavenia na zohrievanie mrazených jedál

Jedlo	Príslušenstvo / Riad	Úroveň zasunutia	Druh ohrevu	Stupeň mikrovlnného ohrevu vo W	Čas trvania v min
Polievka, mrazená, 400 g	Zakrytá nádoba	0		600	8 – 15
Eintopf, mrazený, 500 g	Zakrytá nádoba	0		600	8 – 13
Eintopf, mrazený, 1 000 g	Zakrytá nádoba	0		600	20 – 25
Menu, jedlo servírované na tanieri, hotové jedlo s 2 – 3 zložkami, mrazené, 300 – 400 g	Zakrytá nádoba	0		600	11 – 15

<sup>1</sup> Pri miešaní oddel'te kúsky mäsa od seba.

<sup>2</sup> Do jedla pridajte trochu tekutiny.

<sup>3</sup> Do nádoby pridajte vodu, aby zakrývala dno.

<sup>4</sup> Jedlo varte bez pridania vody.

<sup>5</sup> Jedlo priebežne miešajte.

Jedlo	Príslušenstvo / Riad	Úroveň za- sunutia	Druh ohrevu	Stupeň mikro- vlnného ohre- vu vo W	Čas trvania v min
Plátky alebo kúsky mäsa v omáčke, napr. guláš, mrazené, 500 g	Zakrytá nádoba	0		600	12 – 17 <sup>1</sup>
Plátky alebo kúsky mäsa v omáčke, napr. guláš, mrazené, 1 000 g	Zakrytá nádoba	0		600	25 – 30 <sup>1</sup>
Nákypy, napr. lasagne, cannelloni, mrazené, 450 g	Zakrytá nádoba	0		600	10 – 15
Prílohy, napr. ryža, cestoviny, mrazené, 250 g <sup>2</sup>	Zakrytá nádoba	0		600	2 – 5
Prílohy, napr. ryža, cestoviny, mrazené, 500 g <sup>2</sup>	Zakrytá nádoba	0		600	8 – 10
Zelenina, napr. hrach, brokolica, mrkva, mrazená, 300 g <sup>3</sup>	Zakrytá nádoba	0		600	8 – 10
Zelenina, napr. hrach, brokolica, mrkva, mrazená, 600 g <sup>3</sup>	Zakrytá nádoba	0		600	14 – 17
Smotanový špenát, mrazený, 500 g <sup>4</sup>	Zakrytá nádoba	0		600	11 – 16 <sup>5</sup>

<sup>1</sup> Pri miešaní oddel'te kúsky mäsa od seba.

<sup>2</sup> Do jedla pridajte trochu tekutiny.

<sup>3</sup> Do nádoby pridajte vodu, aby zakrývala dno.

<sup>4</sup> Jedlo varte bez pridania vody.

<sup>5</sup> Jedlo priebežne miešajte.

## Ohrievanie jedál

### **VAROVANIE – Riziko popálenia!**

Ohrievané jedlá vydávajú teplo. Riad sa môže veľmi zohriať.

- Vždy, keď vyberáte príslušenstvo alebo riad z vnútorného priestoru, používajte chňapku na hrniec.

### **VAROVANIE – Riziko obarenia!**

Pri ohrievaní tekutín môže dôjsť k ich prehriatiu. To znamená, že teplota varu sa dosiahne bez toho, aby sa tvorili typické parné bublinky. Postupujte opatrne už aj pri miernom chvení nádoby. Horúca tekutina môže náhle vykypieť a vystreknúť.

- Pri ohrievaní vždy vložte do nádoby lyžicu. Zabráňte tak prehriatiu tekutiny.

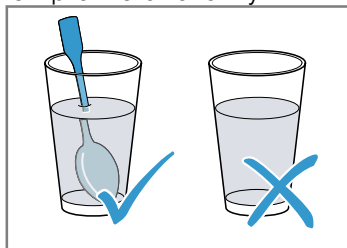

## POZOR!

Ak sa kov dotkne steny vnútorného priestoru, vzniknú iskry, ktoré môžu poškodiť spotrebič alebo zničiť vnútorné sklo dvierok.

- Kov, napr. lyžička v pohári, musí byť vzdialený od stien vnútorného priestoru a vnútornej strany dvierok aspoň 2 cm.

- Hotové jedlá vyberte z obalu a dajte do nádoby vhodnej na mikrovlnný ohrev.
- Jedlá rozložte do nádoby na plocho. Ploché jedlá sa pripravujú rýchlejšie ako vysoké. Potraviny neukladajte na seba.
- Jedlá zakryte vhodnou pokrievkou, tanierom alebo špeciálnou fóliou na mikrovlnný ohrev, ak je to uvedené v tabuľke.
- Položte riad na dno vnútorného priestoru. Keď zapnete funkciu pary, položte riad na sklenenú panvicu na úroveň 3 a naplňte nádržku na vodu.
- Spustite prevádzku.
- Jedlá priebežne niekoľkokrát obráťte alebo premiešajte. Rôzne zložky potravín sa môžu zohrievať rôznou rýchlosťou.
- Kontrolujte teplotu.
- Aby sa teplota vyrovnala, ohriate potraviny nechajte ešte 2 – 5 minút odpočívať pri izbovej teplote.



**Odporúčané nastavenia na zohrievanie**

Jedlo	Príslušenstvo / Riad	Úroveň zasunutia	Druh ohrevu	Stupeň mikrovlnného ohrevu vo W	Stupeň pary	Čas trvania v min
Detská výživa, napr. dojčenská fľaša, 150 ml <sup>1</sup>	Nezakrytá nádoba	0		360	–	0,5 – 1,5 <sup>2,3</sup>
Nápoje, 200 ml <sup>4</sup>	Nezakrytá nádoba	0		1 000	–	1 – 2 <sup>5,6</sup>
Nápoje, 500 ml <sup>4</sup>	Nezakrytá nádoba	0		1 000	–	4 – 5 <sup>5,6</sup>
Polievka, 2 šálky po 175 g	Nezakrytá nádoba	0		600	–	3 – 4
Polievka, 4 šálky po 175 g	Nezakrytá nádoba	0		600	–	6 – 8
Ryby alebo kúsky mäsa v omáčke, 500 g <sup>7</sup>	Zakrytá nádoba	0		600	–	7 – 10
Menu, jedlo servírované na tanieri, hotové jedlo s 2 – 3 zložkami, 400 g	Nezakrytá nádoba	0	+	360	3	9 – 14
Eintopf, 400 g	Zakrytá nádoba	3		600	–	6 – 8
Eintopf, 800 g	Zakrytá nádoba	0		600	–	8 – 11
Zelenina, 150 g	Nezakrytá nádoba	3	+	360	3	3 – 5
Zelenina, 300 g	Nezakrytá nádoba	3	+	360	3	4 – 7

<sup>1</sup> Detskú stravu zohrievajte bez cumlíka a vrchnáka.

<sup>2</sup> Po ohriatí jedlom vždy poriadne zatrepťe.

<sup>3</sup> Bezpodmienečne skontrolujte teplotu.

<sup>4</sup> Do pohára dajte lyžicu.

<sup>5</sup> Alkoholické nápoje neprehrievajte.

<sup>6</sup> Jedlo priebežne kontrolujte.

<sup>7</sup> Plátky mäsa od seba oddeľte.

**21.7 Chlieb a pečivo**

V spotrebiči môžete piecť chlieb a pečivo.

**Pokyny na prípravu mrazených výrobkov**

- Jedlo úplne vyberte z obalu.

- Z jedla odstráňte ľad.
- Nepoužívajte mrazené výrobky s veľkou námrazou.
- Mrazené výrobky sú niekedy nerovnomerne predpečené. Nerovnomerné zhnednutie zostane aj po upečení.

**Odporúčané nastavenia pre chlieb a pečivo**

Jedlo	Príslušenstvo / Riad	Úroveň zasunutia	Druh ohrevu	Teplota v °C	Stupeň grilovania	Stupeň pary	Čas trvania v min
Toastový chlieb, 12 plátkov	Rošt	3		1. – 2. –	1. 3 2. 3	1. – 2. –	1. 3 – 5 2. 2 – 3
Toastový chlieb, 4 plátky	Rošt	3		1. – 2. –	1. 3 2. 3	1. – 2. –	1. 5 – 6 2. 3 – 4
Zapečené toasty, 2 – 4 plátky	Rošt + Sklenená panvica	3+1		–	3	–	8 – 10

**21.8 Hydina, mäso a ryby**

Vo vašom spotrebiči si môžete pripraviť hydinu, mäso a ryby.

**Pokyny na prípravu pre varenie v riade****⚠ VAROVANIE – Riziko poranenia!**

Ak položíte horúci sklenený riad na mokrý alebo studený povrch, sklo môže prasknúť.

- ▶ Horúci sklenený riad odložte na suchú podložku.

- Používajte riad, ktorý je vhodný pre váš spôsob prípravy.
- Najvhodnejší riad je riad zo skla.
- Skontrolujte, či sa riad zmestí do vnútorného priestoru.

- Lesklé pekáče z nehrdzavejúcej ocele alebo hliníka sú pre mikrovlnný ohrev nevhodné. Pri bežnom použití lesklé pekáče odrážajú teplo ako sklo, preto sú vhodné len výnimočne. Hydina, mäso a ryby sa pripravujú pomalšie a menej zhnednú. Na bežné pečenie použite vyššiu teplotu a dlhší čas ohrevu.
- Dodržiavajte pokyny výrobcu riadu.

#### Odkrytá nádoba

- Na prípravu hydiny, mäsa a rýb je najlepšie použiť vysokú formu na pečenie.
- Postavte formu na dno vnútorného priestoru.
- Ak používate prídanie pary, použite nezakrytý riad.
- Keď nemáte vhodný riad, použite sklenenú panvicu.

#### Zakrytá nádoba

- Uistite sa, že je pokrievka vhodná a dobre prilieha.
- Položte riad na rošt.

#### Pokyny na prípravu pri pečení v kombinácii s mikrovlnným ohrevom

- Ak varíte v kombinácii s mikrovlnným ohrevom, môžete výrazne skrátiť čas prípravy.
- Čas prípravy pri použití mikrovlnného ohrevu závisí od celkovej hmotnosti. Ak chcete pripravovať iné množstvo, ako je uvedené, pomôže vám základné pravidlo: „Dvojnásobné množstvo vyžaduje takmer dvojnásobný čas prípravy“.
- Používajte žiaruvzdorný riad vhodný na mikrovlnný ohrev.
- Formy na pečenie z kovu alebo rímsky hrniec sú vhodné len na pečenie bez mikrovlnného ohrevu.

#### Pokyny na prípravu pri varení s prídanim pary

- Niektoré jedlá budú pri prídanim pary chrumkavejšie. Získajú lesklejší povrch a menej sa vysušia.
- Použijete odkrytý riad.
- Používajte žiaruvzdorný riad odolný voči pare.
- Zapnite prídanie pary, ako je uvedené v tabuľke nastavení.
- Nádržku na vodu naplňte až po značku „MAX“<sup>1</sup>. Po spotrebovaní vody bude príprava jedla pokračovať s nastaveným druhom ohrevu bez prídania pary.

#### Pokyny na prípravu v pare na parnej nádobe

- Na rozdiel od prípravy s prídanim pary sa pri použití funkcie pary mäso pripravuje šetrnejším spôsobom, nevytvorí sa však kôrka. Zostane mimoriadne šťavnaté.
- Na obmenu chuti môžete pred varením v pare kúsky mäsa opiecť a skrátiť tak čas prípravy. Väčšie kusy potrebujú dlhší čas prípravy. Kusy mäsa nemusíte obracať.
- Pri príprave hydiny, mäsa alebo rýb v pare položte potraviny na nádobu na varenie v pare v sklenenej panvici a zasuňte ju na úroveň 3.
- Nádržku na vodu naplňte až po značku „MAX“<sup>1</sup>. Keď sa počas prevádzky nádržka na vodu vyprázdni, prevádzka sa preruší. Na displeji sa zobrazí upozornenie.

#### Pokyny na prípravu pri grilovaní

##### POZOR!

Potraviny s obsahom kyselín môžu poškodiť rošt.

- ▶ Kyslé potraviny, napr. ovocie alebo grilované kúsky naložené v kyslej marináde, neukladajte priamo na rošt.
- Počas grilovania nechajte dverka spotrebiča zatvorené. Nikdy negrilujte pri otvorených dverkách spotrebiča.
- Položte grilovanú potravinu priamo na rošt. Najprv zasuňte sklenenú panvicu pod rošt. Kvapkajúci tuk sa zachytí.
- Používajte podľa možnosti grilované kúsky s podobnou hmotnosťou a hrúbkou. Iba vtedy rovnomerne zhnednú a zostanú krásne šťavnaté.
- Grilované kúsky otáčajte grilovacími kliešťami. Keď do mäsa pichnete vidličku, mäso stratí šťavu a vysuší sa.
- Mäso osolte až po ugrilovaní. Soľ odoberá vodu z mäsa.

**Poznámka:** Ohrevné teleso grilu sa vždy opakovanne zapína a vypína, to je normálne. Frekvencia závisí od nastaveného stupňa grilovania.

Pri grilovaní môže vzniknúť dym.

##### Upozornenia pre osoby alergické na nikel

V zriedkavých prípadoch sa do jedla môžu dostať malé stopy niklu.

#### Odporúčané hodnoty nastavenia

- Hodnoty nastavenia platia pre vloženie nenaplnenej hydiny, mäsa a rýb pripravených na pečenie s teplotou z chladničky do studeného vnútorného priestoru.
- V tabuľke nájdete údaje pre hydinu, mäso a ryby s navrhovanými hmotnosťami. Ak chcete pripravovať ťažšiu hydinu, mäso alebo ryby, určite použijete nižšiu teplotu. Ak máte viac kusov, pri zisťovaní času pečenia sa riadte podľa hmotnosti najťažšieho kusa. Jednotlivé kusy by mali byť približne rovnako veľké.
- Používajte podľa možnosti grilované kúsky s podobnou hmotnosťou a hrúbkou. Iba vtedy rovnomerne zhnednú a zostanú krásne šťavnaté.
- Čím je hydina, mäso alebo ryba väčšia, tým je nižšia teplota a dlhší čas pečenia.
- Hydinu, mäso a ryby otočte, ak je to uvedené v tabuľke nastavení.

#### Pokyny na prípravu hydiny

- Pri pečení kačice alebo husi prepichnete kožu pod krídlami. Tuk tak bude môcť odtekať.
- Narežte kožu na kačacích prsiach.
- Kačacie prsia neobracajte.
- Keď budete hydinu obracať, dajte pozor, aby bola dolu najprv strana s prsami, príp. kožou.

#### Pokyny na prípravu mäsa

- Chudé mäso podľa želania potrite tukom alebo obložte plátkami slaniny.
- K chudému mäsu pridajte trochu tekutiny. V sklenenom riade musí byť dno riadu tesne zakryté.
- Kožu narežte do kríža.
- Keď je mäso hotové, nechajte ho ešte 10 minút odpočívať vo vypnutom, zatvorenom vnútornom priestore. Šťava z pečenia sa tak lepšie rozloží. Upe-

čené mäso prípadne zaviňte do alobalu. V uvedenom čase pečenia nie je zahrnutý čas odpočívania.

- Pečenie a dusenie v riade je komfortnejšie. Riad s mäsom môžete jednoduchšie vybrať z vnútorného priestoru a omáčku pripraviť priamo v nádobe.
- Množstvo tekutiny závisí od druhu mäsa a materiálu riadu a od toho, či používate pokrievku. Keď pripravujete mäso v smaltovanom alebo tmavom kovovom pekáči, vyžaduje to viac tekutiny ako v sklenenej nádobe.
- Počas pečenia sa tekutina z nádoby odparí. V prípade potreby opatrne dolejte tekutinu.

- Medzi mäsom a pokrievkou musí byť rozstup min. 3 cm. Mäso môže zväčšiť svoj objem.
- Pred dusením mäso podľa potreby opečte. Aby vznikol základ šľavy, pridajte vodu, víno, ocot alebo podobné ingrediencie. Dno nádoby musí byť zakryté do výšky 1 až 2 cm.

### Pokyny na prípravu ryby

- Rybu v celku nemusíte obracať.
- Ak chcete pripravovať rybu na rošte, najprv potrite rošt trochu oleja, ryba sa bude dať neskôr ľahšie uvoľniť.
- Či už je ryba hotová, zistíte podľa toho, že sa dá chrbtová plutva ľahko uvoľniť.

## Odporúčané nastavenia pre hydinu

Jedlo	Príslušenstvo / Riad	Úroveň zasunutia	Druh ohrevu	Teplota v °C	Stupeň grilovania	Stupeň mikrovlnného ohrevu vo W	Stupeň pary	Čas trvania v min
Kurča, celé, varené 1,3 kg	Zakrytá nádoba	0		–	–	600	–	25 – 35 <sup>1</sup>
Kačacie prsia, 500 g	Rošt + Sklenená panvica	3+2		–	3	180	3	10 – 12 <sup>2,3</sup>
Husacie prsia, husacie stehná, 700 – 900 g	Nezakrytá nádoba	0		–	2	180	–	30 – 40 <sup>4,3</sup>

<sup>1</sup> Jedlo po uplynutí 1/2 celkového času obráťte.

<sup>2</sup> Položte kožou hore.







<sup>3</sup> Jedlo neotáčajte.

<sup>4</sup> Používajte vysoký a nezakrytý riad.

## Odporúčané nastavenia pre mäso

Jedlo	Príslušenstvo / Riad	Úroveň zasunutia	Druh ohrevu	Teplota v °C	Stupeň grilovania	Stupeň mikrovlnného ohrevu vo W	Stupeň pary	Čas trvania v min
Hovädzie steaky, hrúbka 2 – 3 cm, 2 – 3 kusy, po 200 g	Rošt + Sklenená panvica	3+1		1. – 2. –	1. 3 2. 3	1. – 2. –	1. – 2. –	1. 10 – 15 2. 5 – 10
Steaky z bravčovej krkovičky, hrúbka 2 – 3 cm, 2 – 3 ks, po 120 g	Rošt + Sklenená panvica	3+1		1. – 2. –	1. 2 2. 2	1. – 2. –	1. – 2. –	1. 15 – 20 2. 10 – 15
Grilovacie klobásy, 4 – 6 ks, po 150 g	Rošt + Sklenená panvica	3+1		1. – 2. –	1. 3 2. 3	1. – 2. –	1. – 2. –	1. 10 – 15 2. 5 – 10

## Odporúčané nastavenia pre rybu

Jedlo	Príslušenstvo / Riad	Úroveň zasunutia	Druh ohrevu	Teplota v °C	Stupeň grilovania	Stupeň mikrovlnného ohrevu vo W	Stupeň pary	Čas trvania v min
Rybie filé, čerstvé 400 g	Sklenená panvica + Nádoba na varenie v pare	3		–	–	–	3	15 – 17
Kúsky rybieho filé, mrazené, 400 g	Zakrytá nádoba	3		–	–	–	3	18 – 20
Kúsky rybieho filé, mrazené, 800 g	Sklenená panvica + Nádoba na varenie v pare	3		–	–	–	3	23 – 25
Rybie filé, zapечené, 500 g	Nezakrytá nádoba	0	 + 	–	3	600	–	10 – 15
Rybie kotlety, 2 – 3 ks, po 150 g	Rošt + Sklenená panvica	3+1		–	3	–	–	8 – 12
Ryby v celku, napr. pstruhy, 2 – 3 kusy, po 300 g	Sklenená panvica + Nádoba na varenie v pare	3		–	–	–	3	18 – 22

## 21.9 Zelenina a prílohy

Vo vašom spotrebiči si môžete pripraviť zeleninu a prílohy.

### Pokyny na prípravu s mikrovlnným ohrevom



- Používajte zakrytý riad vhodný na mikrovlnný ohrev.
- Na varenie ryže použite vysokú nádobu s pokrievkou a pridajte toľko vody, ako je uvedené v tabuľke.

### Pokyny na prípravu pri použití pary













- Na prípravu v pare použite sklenený pekáč a nádobu na varenie v pare.

- Dodržiavajte upozornenia v tabuľke nastavení týkajúce sa veľkosti kusov. Pri menších kúskoch sa čas prípravy skrátí, pri väčších predĺži.
- Kvalita a stupeň zrelosti majú takisto vplyv na čas prípravy. Preto sú uvedené hodnoty nastavenia len orientačné.
- Potraviny rozmiestnite v nádobe vždy rovnomerne. Vrstvy rôznych výšok sa uvaria nerovnomerne.
- Do nádoby na varenie v pare neďávajte príliš vysoké vrstvy potravín citlivých na tlak.
- Nádržku na vodu naplňte až po značku „MAXI“. Keď sa počas prevádzky nádržka na vodu vyprázdni, prevádzka sa preruší. Na displeji sa zobrazí upozornenie.





## Odporúčané nastavenia pre zeleninu a prílohy

Jedlo	Príslušenstvo / Riad	Úroveň zasunutia	Druh ohrevu	Teplota v °C	Stupeň mikrovlnného ohrevu vo W	Stupeň pary	Čas trvania v min
Artičoky, celé, čerstvé	Sklenená panvica + Nádoba na varenie v pare	3		–	–	3	35 – 40
Listový špenát, čerstvý, 250 g	Sklenená panvica + Nádoba na varenie v pare	3		–	–	3	5 – 7

<sup>1</sup> Jedlo priebežne miešajte.

Jedlo	Príslušenstvo / Riad	Úroveň zasunutia	Druh ohrevu	Teplota v °C	Stupeň mikrovlnného ohrevu vo W	Stupeň pary	Čas trvania v min
Karfiol, celý, čerstvý	Sklenená panvica + Nádoba na varenie v pare	2		–	–	3	28 – 35
Brokolica, celá, čerstvá, 500 g	Sklenená panvica + Nádoba na varenie v pare	2		–	–	3	20 – 23
Ružičky brokolice, zmrazené 500 g	Sklenená panvica + Nádoba na varenie v pare	3		–	–	3	14 – 16
Čerstvá zelenina, 250 g	Zakrytá nádoba	0		–	600	–	6 – 10 <sup>1</sup>
Čerstvá zelenina, 500 g	Zakrytá nádoba	0		–	600	–	10 – 15 <sup>1</sup>
Miešaná zelenina, mrazená, 250 g	Sklenená panvica + Nádoba na varenie v pare	3		–	–	3	12 – 15
Plátky karotky, varené v pare, 500 g	Sklenená panvica + Nádoba na varenie v pare	3		–	–	3	18 – 20
Pór na kolieska, čerstvý, 500 g	Sklenená panvica + Nádoba na varenie v pare	3		–	–	3	10 – 12
Zelená fazuľka, čerstvá, 500 g	Sklenená panvica + Nádoba na varenie v pare	3		–	–	3	18 – 20
Špargľa, zelená, 250 g	Sklenená panvica + Nádoba na varenie v pare	3		–	–	3	10 – 15
Cuketa, plátky, varená v pare, 500 g	Sklenená panvica + Nádoba na varenie v pare	3		–	–	3	12 – 14
Zemiaky, rozštvrtené, 250 g	Sklenená panvica + Nádoba na varenie v pare	3		–	–	3	28 – 30

<sup>1</sup> Jedlo priebežne miešajte.

Jedlo	Príslušenstvo / Riad	Úroveň zasunutia	Druh ohrevu	Teplota v °C	Stupeň mikrovlnného ohrevu vo W	Stupeň pary	Čas trvania v min
Zemiaky, rozštvrtené, 500 g	Sklenená panvica + Nádoba na varenie v pare	3		–	–	3	30 – 32
Zemiaky, rozštvrtené, 750 g	Sklenená panvica + Nádoba na varenie v pare	3		–	–	3	32 – 35
Ryža, 125 g + 300 ml vody	Zakrytá nádoba	0		–	1. 600 2. 180	1. – 2. –	1. 4 – 6 2. 12 – 15
Ryža, 250 g + 500 ml vody	Zakrytá nádoba	0		–	1. 600 2. 180	1. – 2. –	1. 6 – 8 2. 15 – 18

<sup>1</sup> Jedlo priebežne miešajte.







## 21.10 Dezerty

Vo vašom spotrebiči si môžete pripraviť dezerty.

### Pokyny na prípravu mliečnej ryže

- Pridajte mlieko v uvedenom pomere. Napríklad pri pomere 1 : 2,5 pridajte na 100 g mliečnej ryže 250 ml tekutiny.

### Odporúčané nastavenia pre dezerty

Jedlo	Príslušenstvo / Riad	Úroveň zasunutia	Druh ohrevu	Stupeň mikrovlnného ohrevu vo W	Stupeň pary	Čas trvania v min
Torta s karamelovým krémom	Sklenená panvica + Suflé – formičky	3		–	3	40 – 50
Parené buchty	Sklenená panvica	3		–	2	20 – 25
Mliečna ryža 1 : 2,5 <sup>1</sup>	Sklenená panvica	3		–	3	30 – 40
Ovocie, kompót, 500 g	Sklenená panvica	3		–	3	9 – 12
Pukance na prípravu v mikrovlnnej rúre, 1 vrecko á 100 g	Zakrytá nádoba	0		600	–	3 – 5
Sladké jedlá, napr. pudding, instantný, 500 ml	Zakrytá nádoba	0		600	–	6 – 8 <sup>2</sup>

<sup>1</sup> Pridajte mlieko v uvedenom pomere.

<sup>2</sup> Jedlo priebežne miešajte.

## 21.11 Testované jedlá

Tieto prehľady boli vytvorené pre skúšobné pracoviská, aby uľahčili testovanie spotrebiča podľa EN 60350-1:2013 príp. IEC 60350-1:2011 a podľa normy EN 60705:2012, IEC 60705:2010.

### Príprava pomocou mikrovlnného ohrevu

Pri príprave testovaných jedál s mikrovlnným ohrevom postupujte podľa týchto informácií.

Používajte žiaruvzdorný riad vhodný na mikrovlnný ohrev.

**Odporúčané nastavenia na rozmrazovanie pomocou mikrovlnného ohrevu**

Jedlo	Príslušenstvo / Riad	Úroveň zasunutia	Druh ohrevu	Stupeň mikrovlnného ohrevu vo W	Čas trvania v min
Rozmrazovanie mäsa, 500 g	Nezakrytá nádoba	0		1. 180 2. 90	1. 7 2. 8 – 12

**Odporúčané nastavenia na varenie pomocou mikrovlnného ohrevu**

Jedlo	Príslušenstvo / Riad	Úroveň zasunutia	Druh ohrevu	Stupeň mikrovlnného ohrevu vo W	Čas trvania v min
Vaječný krém, 1 000 g	Nezakrytá nádoba	0		1. 360 2. 180	1. 18 – 20 2. 18 – 22
Píškotový koláč, 475 g	Nezakrytá nádoba	0		600	8 – 10
Mäsové fašírky, 900 g	Nezakrytá nádoba	0		600	20 – 25

**Odporúčané nastavenia na varenie pomocou kombinovaného mikrovlnného ohrevu**

Jedlo	Príslušenstvo / Riad	Úroveň zasunutia	Druh ohrevu	Teplota v °C	Stupeň grilovania	Stupeň mikrovlnného ohrevu vo W	Čas trvania v min
Zapekané zemiaky	Nezakrytá nádoba	0	+	–	1	360	25 – 32

**Príprava v pare**

Pri varení testovaných jedál v pare dodržiavajte tieto informácie.

Sklenenú panvicu s nádobou na varenie v pare vložte na úroveň 3.

**Odporúčané nastavenia na varenie v pare**

Jedlo	Príslušenstvo / Riad	Úroveň zasunutia	Druh ohrevu	Stupeň pary	Čas trvania v min
Hrášok, mrazený, 1 000 g	Sklenená panvica + Nádoba na varenie v pare	3		3	–
Brokolica, čerstvá, 300 g	Sklenená panvica + Nádoba na varenie v pare	3		3	10 – 12
Brokolica čerstvá, jedna nádoba	Sklenená panvica + Nádoba na varenie v pare	3		3	16 – 18

**Grilovanie**

Pri grilovaní testovaných jedál postupujte podľa týchto informácií.

- Zasuňte sklenenú panvicu pod rošt. Tekutina sa zachytí a vnútorný priestor zostane čistejší.
- Odporúčané nastavenie platia pre vloženie jedál do nepredhriateho spotrebiča.

**Odporúčané nastavenia na grilovanie**

Jedlo	Príslušenstvo / Riad	Úroveň zasunutia	Druh ohrevu	Stupeň grilovania	Čas trvania v min
Toast, do hneďa	Rošt	3		3	4 – 5
Hovädzí burger, 12 kusov	Rošt + Sklenená panvica	3+1		3	35 – 45 <sup>1</sup>

<sup>1</sup> Jedlo po uplynutí 1/2 celkového času obráťte.

## 22 Návod na montáž

Pri montáži spotrebiča postupujte podľa týchto informácií.



### ⚠ 22.1 Bezpečná montáž

Pri montáži spotrebiča rešpektujte tieto bezpečnostné upozornenia.

- Len pri odbornej montáži podľa montážneho návodu je zaručená bezpečnosť pri používaní. Inštalatér je zodpovedný za bezchybné fungovanie na mieste inštalácie.
- Po vybalení spotrebič skontrolujte. Ak vznikli škody pri preprave, spotrebič nepripájajte.
- Pred uvedením spotrebiča do prevádzky odstráňte obalový materiál a lepiace fólie z vnútorného priestoru a dvierok.
- Pri montáži príslušenstva sa riaďte montážnymi výkresmi.
- Kuchynská linka musí byť odolná voči teplote až do 90 °C, susedné čelá skrinky do 65 °C.
- Spotrebič neinštalujte za dekoračné dvierka alebo dvierka linky. Hrozí nebezpečenstvo prehriatia.
- Výrezy na nábytku urobte pred vložením spotrebiča. Odstráňte triesky. Inak môžu nepriaznivo ovplyvniť funkciu elektrických súčiastok.
- Spotrebiče bez zástrčky smie pripájať iba koncesovaný odborný personál. Pri škodách spôsobených nesprávnym pripojením zaniká nárok na záruku.

### ⚠ VAROVANIE – Riziko poranenia!

Časti, ktoré sú počas montáže prístupné, môžu mať ostré hrany a môžu spôsobiť rezné poranenia.

- ▶ Noste ochranné rukavice.

### ⚠ VAROVANIE – Riziko požiaru!

Použitie predlžovacieho napájacieho kábla a nepovolených adaptérov je nebezpečné.

- ▶ Nepoužívajte predlžovacie káble ani viacnásobné zásuvky.

### 22.2 Rozmery spotrebiča

Tu nájdete rozmery spotrebiča

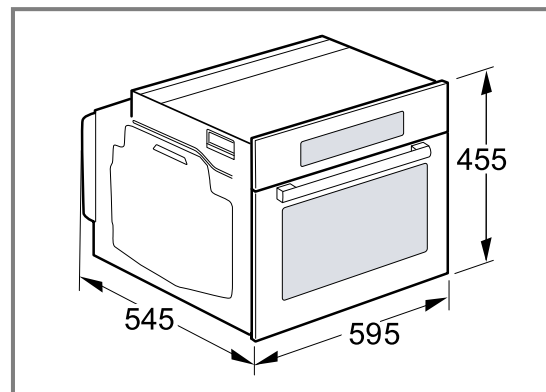

### 22.3 Kuchynská linka

Tento spotrebič je určený len na zabudovanie. Tento spotrebič nie je určený ako stolový spotrebič alebo na používanie v skrinke.

Uistite sa, že skrinka kuchynskej linky nemá za spotrebičom zadnú stenu. Medzi stenou a dnom skrinky alebo zadnou stenou hornej skrinky udržiavajte vzdialenosť najmenej 35 mm.

Uistite sa, že skrinka kuchynskej linky má na prednej strane vetrací otvor veľkosti 50 cm<sup>2</sup>. Pre vytvorenie vetracieho otvoru prirežte soklovú lištu alebo upevnite vetraciu mriežku.

Uistite sa, že obkladaný nábytok bez vetracieho výrezu má v zadnej oblasti bočných stien vetrací otvor veľkosti 200 cm<sup>2</sup>.

Vetracie štrbiny a nasávacie otvory nezakrývajte.

Uistite sa, že pripojovacia zásuvka je umiestnená v oblasti vyšrafovej plochy **a** alebo mimo priestoru zabudovania spotrebiča.

Neupevnené časti nábytku pripevnite na stenu bežne dostupným uholníkom **b**.

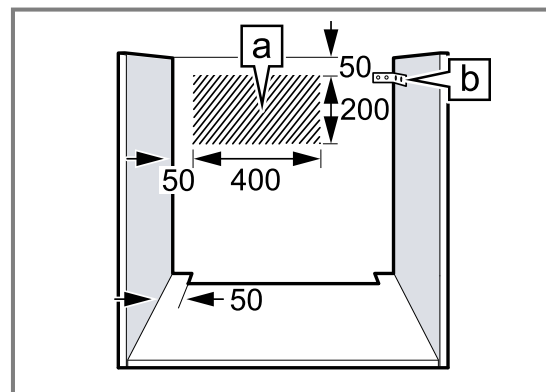



## 22.4 Zabudovanie pod pracovnú dosku

Pri zabudovaní spotrebiča pod pracovnú dosku dodržiavajte montážne rozmery a bezpečnostné vzdialenosti.

Na odvetranie spotrebiča musí byť medzi medzidnom a zadnou stenou vetracia medzera.

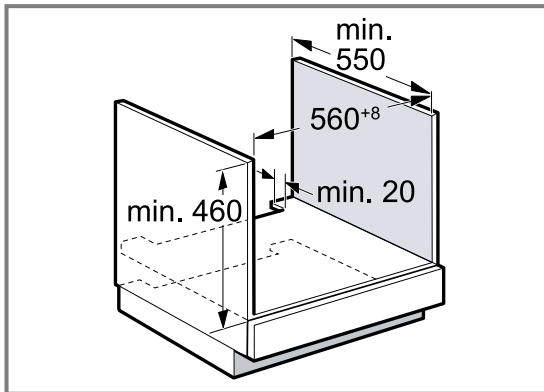

Pracovná doska musí byť pripevnená ku kuchynskej linke.

## 22.5 Zabudovanie pod varný panel

Ak sa spotrebič zabuduje pod varný panel, musia sa dodržať minimálne rozmery, v prípade potreby vrátane spodnej konštrukcie.

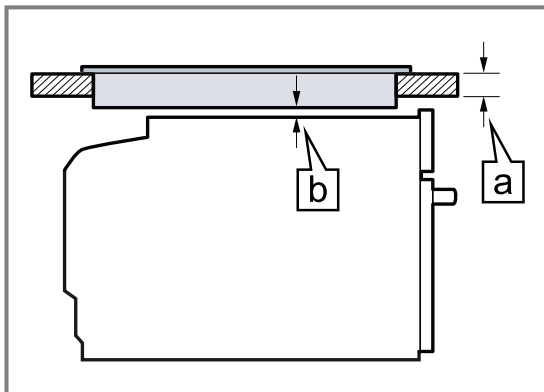

Na základe nevyhnutného minimálneho odstupu [b] sa odvodzuje najmenšia hrúbka pracovnej plochy [a].

Druh varného panela	[a] zabudovateľný v mm	[a] v rovine v mm	[b] v mm
Indukčný varný panel	48	49	5
Celoplošný indukčný varný panel	58	59	5

Dodržiavajte návod na montáž varného panela.

**Poznámka:** Nie je vhodné na montáž pod plynový alebo elektrický varný panel.

## 22.6 Zabudovanie do vysokej skrinky

Dodržiavajte montážne rozmery a bezpečnostné vzdialenosti vo vysokej skrinke.

Na odvetranie spotrebiča musí byť medzi medzidnami vetracia medzera.

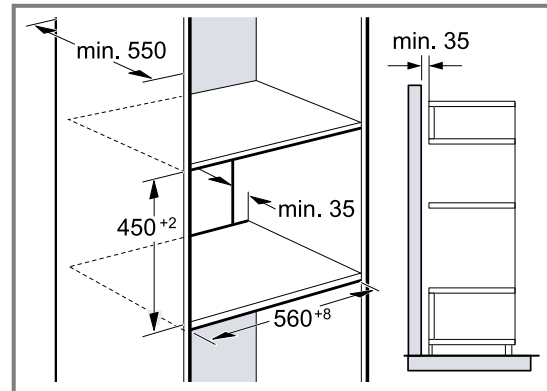

Keď má vysoká skrinka okrem základnej zadnej steny ešte ďalšiu zadnú stenu, musí sa odstrániť. Spotrebič namontujte len do takej výšky, aby ste mohli vyberať príslušenstvo bez problémov.

## 22.7 Kombinácia s ohrievacou zásuvkou

Najprv namontujte ohrievaciu zásuvku. Dodržiavajte návod na montáž ohrievacej zásuvky.

Spotrebič zasúňte na ohrievaciu zásuvku do vstavanej skrinky. Pri zasúvaní nepoškodte kryt ohrievacej zásuvky.

## 22.8 Zabudovanie do rohu

Dodržiavajte montážne rozmery a bezpečnostné vzdialenosti pri zabudovaní do rohu.

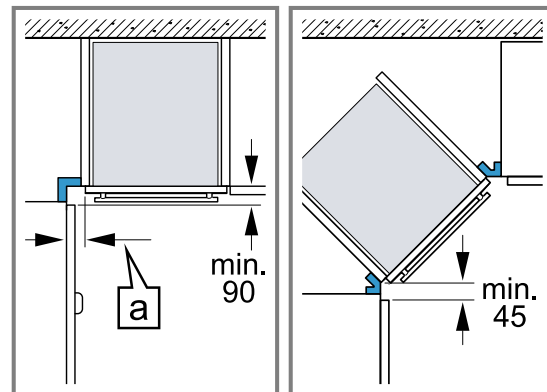

Aby sa dverka spotrebiča dali otvoriť, zohľadnite pri montáži do rohu minimálne rozmery. Rozmer [a] závisí od hrúbky prednej steny linky a rúčky.

## 22.9 Elektrické pripojenie

Aby sa zabezpečilo bezpečné elektrické pripojenie spotrebiča, dodržiavajte tieto pokyny.

### ⚠ VAROVANIE – Nebezpečenstvo: magnetizmus!

Spotrebič obsahuje permanentné magnety. Magnety môžu ovplyvňovať elektronické implantáty, napríklad kardiostimulátor alebo inzulínové pumpy.

- Osoby s elektronickými implantátmi musia byť od spotrebiča vzdialené najmenej 10 cm.

- Spotrebič zodpovedá triede ochrany I a smie byť pripojený len káblom s ochranným vodičom.
- Istenie musí byť vykonané podľa údajov o výkone na typovom štítku a miestnych predpisov.
- Pri všetkých montážnych prácach musí byť spotrebič odpojený od napätia.
- Keď sa poškodí pripájací kábel, musí ho vymeniť výrobca, zákazník servis alebo podobne kvalifikovaná osoba, aby sa zabránilo ohrozeniam.
- Ochrana proti dotyku musí byť zaručená montážou.

### Elektrické pripojenie spotrebiča

**Poznámka:** Spotrebič sa smie pripojiť len do zásuvky s ochranným kontaktom, ktorá je nainštalovaná podľa predpisov.

1. Pripojte konektor sieťového pripájacieho kábla na spotrebič.  
Skontrolujte, či je konektor pevne uchytený.
2. Sieťovú zástrčku spotrebiča zasunúť do zásuvky v blízkosti spotrebiča.  
Po montáži spotrebiča sa uistite, že je sieťová zástrčka sieťového pripájacieho kábla voľne prístupná. Keď nie je sieťová zástrčka sieťového pripájacieho kábla voľne prístupná, v pevne uloženej elektrickej inštalácii sa musí namontovať rozdeľovacie zariadenie so všetkými pólmi podľa ustanovení o inštalácii.

### Elektrické pripojenie spotrebiča bez zástrčky s ochranným kontaktom

**Poznámka:** Len odborník s koncesiou smie inštalovať spotrebič. Pri škodách spôsobených nesprávnym pripojením zaniká nárok na záruku.  
V pevne uloženej elektrickej inštalácii sa musí namontovať rozdeľovacie zariadenie so všetkými pólmi podľa ustanovení o inštalácii.

1. Identifikujte v pripojovacej zásuvke fázový a nulový vodič.  
V prípade nesprávneho pripojenia môže dôjsť k poškodeniu spotrebiča.
2. Pripojenie uskutočnite podľa schémy pripojenia.  
Údaje o napätí nájdete na typovom štítku.
3. Pripojte vodiče sieťového pripájacieho kábla podľa farebného označenia:
  - zelená – žltá = ochranný vodič ⊕
  - modrá = neutrálny („nulový“) vodič
  - hnedá = fáza (vonkajší vodič)

### 22.10 Montáž spotrebiča

1. Spotrebič presne vyrovnajte pomocou vodováhy do vodorovnej polohy.
2. Spotrebič úplne zasunúť.
3. Spotrebič vyrovnajte do vodorovnej polohy a na stred.

4. Spotrebič priskrutkujte k nábytku.

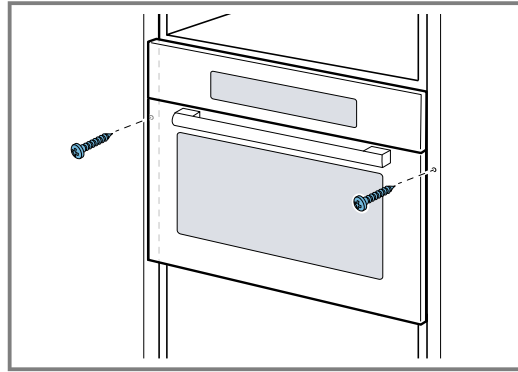

5. Odstráňte obalový materiál a lepiace fólie z vnútorného priestoru a dvierok.

**Poznámka:** Medzeru medzi pracovnou doskou a spotrebičom neuzatvárajte prídavnými lištami. Na bočné steny nábytkového korpusu neumiestňujte žiadne tepelnoizolačné ochranné lišty.

### 22.11 Demontáž spotrebiča

1. Spotrebič odpojte od napätia.
2. Uvoľnite upevňovacie skrutky.
3. Spotrebič mierne nadvihnite a celkom vytiahnite.



A series of horizontal lines spanning the width of the page, providing a template for writing. There are 25 lines in total, starting from the top left and extending to the right edge of the page. The lines are evenly spaced and cover most of the vertical height of the page.



A series of horizontal lines for writing, starting from the top of the page and extending to the bottom. The lines are evenly spaced and cover the majority of the page area.



**BSH Hausgeräte GmbH**  
Carl-Wery-Straße 34  
81739 München, GERMANY  
[siemens-home.bsh-group.com](http://siemens-home.bsh-group.com)

Vyrobena spoločnosť BSH Hausgeräte GmbH s obchodní licencí Siemens AG  
Vyrobila spoločnosť BSH Hausgeräte GmbH v rámci licencie ochrannej známky spoločnosti Siemens AG



**9001686226** (021212)  
cs, sk