

SIEMENS

Mikrovlnná rúra

CP565AG.0, CP465AG.0

sk Návod na používanie a pokyny na inštaláciu



Register your product on My Siemens and discover exclusive services and offers.
siemens-home.bsh-group.com/welcome

The future moving in.

Siemens Home Appliances

Obsah

NÁVOD NA POUŽÍVANIE

1	Bezpečnosť.....	2
2	Zabránenie vecným škodám	6
3	Ochrana životného prostredia a šetrenie	7
4	Oboznámenie sa	7
5	Príslušenstvo	12
6	Pred prvým použitím.....	13
7	Základná obsluha.....	13
8	Mikrovlnný ohrev	14
9	Mikrokombi.....	16
10	Grilovanie	17
11	Para.....	18
12	Automatické programy	21
13	Časové funkcie.....	25
14	Detská poistka.....	26
15	Základné nastavenia.....	26
16	Čistenie a údržba	27
17	Odstránenie porúch	31
18	Likvidácia	33
19	Zákaznícky servis.....	34
20	Takto sa to podarí	34
21	NÁVOD NA MONTÁŽ.....	50
21.1	Bezpečná montáž.....	50

1 Bezpečnosť

Dodržiavajte nasledujúce bezpečnostné upozornenia.

1.1 Všeobecné upozornenia

- Starostlivo si prečítajte tento návod.
- Návod, ako aj ďalšie informácie o produkte uschovajte pre neskoršie použitie alebo ďalšieho majiteľa.
- Nepripájajte spotrebič, ak došlo k poškodeniu počas prepravy.

1.2 Používanie v súlade s určením

Tento spotrebič je určený len na zabudovanie. Dodržiavajte špeciálny návod na montáž. Spotrebiče bez zástrčky smie pripájať iba koncesovaný odborný personál. Pri škodách spôsobených nesprávnym pripojením zaniká nárok na záruku.

Len pri odbornej montáži podľa montážneho návodu je zaručená bezpečnosť pri používaní. Inštalatér je zodpovedný za bezchybné fungovanie na mieste inštalácie.

Tento spotrebič používajte len:

- na prípravu jedál a nápojov.
- pod dozorom. Krátkodobé varenie nepretŕžite sledujte.
- v domácnosti a pri podobnom využití, napríklad: v kuchynkách pre zamestnancov v obchodoch, kanceláriách a iných priemyselných priestoroch; na poľnohospodárskych statkoch; zákazníkmi v hoteloch a iných ubytovacích zariadeniach; v penziónoch.
- maximálne do výšky 2000 m nad morom.

Spotrebič nepoužívajte:

- s externým časovačom alebo samostatným diaľkovým ovládaním.

Tento spotrebič zodpovedá norme EN 55011, príp. CISPR 11. Ide o výrobok triedy 2, skupiny B. Skupina 2 znamená, že na účely ohrevu potravín sa vytvára mikrovlnné žiarenie. Skupina B uvádza, že spotrebič je určený na nekomerčné používanie v domácnosti.

1.3 Obmedzenie skupiny používateľov

Tento spotrebič môžu používať deti staršie ako 8 rokov a osoby so zníženými fyzickými, sensorickými alebo mentálnymi schopnosťami alebo osoby s nedostatočnými skúsenosťami a/alebo vedomosťami iba vtedy, ak sú pod dozorom alebo ak boli poučené o bezpečnom používaní spotrebiča a nebezpečenstiev, ktoré z neho vyplývajú.

Deti sa so spotrebičom nesmú hrať.

Čistenie a používateľskú údržbu nesmú vykonávať deti, výnimkou je iba prípad, ak sú staršie ako 15 rokov a sú pod dozorom.

Deti mladšie ako 8 rokov sa musia zdržiavať v bezpečnej vzdialenosti od spotrebiča a prívodného kábla.

1.4 Bezpečné používanie

Príslušenstvo vždy správne zasuňte do varného priestoru.

→ "Príslušenstvo", Strana 12

⚠ VAROVANIE – Riziko požiaru!

Horľavé predmety uskladnené vo vnútornom priestore sa môžu vznietiť.

- ▶ Nikdy neuchovávajte vo vnútornom priestore horľavé predmety.
- ▶ Ak zo spotrebiča vychádza dym, vypnite ho alebo vytiahnite sieťovú zástrčku zo zásuvky a dvierka nechajte zatvorené, aby sa prípadné plamene udusili.

Voľné zvyšky jedál, tuk a šťava z pečenia sa môžu vznietiť.

- ▶ Pred spustením prevádzky odstráňte z priestoru pečenia, z vyhrievacích prvkov a príslušenstva hrubé nečistoty.

Pri otvorení dvierok vzniká prúdenie vzduchu. Papier na pečenie sa nesmie dotknúť ohrevného telesa kvôli vznieteniu.

- ▶ Pri predhrievaní a počas prípravy jedla nikdy nekladte papier na pečenie voľne na príslušenstvo.
- ▶ Papier na pečenie vždy vhodne pristríhajte a zaťažte riadom alebo formou na pečenie.

⚠ VAROVANIE – Riziko popálenia!

Spotrebič a jeho prístupné časti sa počas používania zahrievajú.

- ▶ Dávajte pozor, aby ste sa nedotkli vyhrievacích prvkov.
- ▶ Deti mladšie ako 8 rokov sa musia zdržiavať v bezpečnej vzdialenosti.

Príslušenstvo alebo riad sa veľmi zohreje.

- ▶ Vždy, keď vyberáte horúce príslušenstvo alebo riad z varného priestoru, používajte chňapku na hrniec.

Alkoholové výpary sa môžu v horúcom vnútornom priestore vznietiť.

- ▶ Používajte do jedál len malé množstvá vysokopercentných nápojov.
- ▶ Dvierka spotrebiča opatrne otvorte.

⚠ VAROVANIE – Riziko obarenia!

Prístupné časti sa počas prevádzky rozpália.

- ▶ Nikdy sa nedotýkajte horúcich častí.
- ▶ Deti udržiavajte v bezpečnej vzdialenosti.

Pri otvorení dvierok spotrebiča môže unikáť veľmi horúca para. Para nie je vždy viditeľná v závislosti od teploty.

- ▶ Dvierka spotrebiča opatrne otvorte.
- ▶ Deti udržiavajte v bezpečnej vzdialenosti.

V horúcom varnom priestore sa môže z vody vytvárať horúca vodná para.

- ▶ Nikdy nedávajte vodu do horúceho vnútorného priestoru rúry.

⚠ VAROVANIE – Riziko poranenia!

Poškriabané sklo na dvierkach spotrebiča môže prasknúť.

- ▶ Na čistenie skla dvierok spotrebiča nepoužívajte drsné abrazívne čistiace prostriedky alebo ostré kovové škrabky, pretože by mohli poškríbať povrch.

Závesy dvierok spotrebiča sa pri otváraní a zatváraní zatvárajú a môžete sa privrieť.

- ▶ Nesiahajte do priestoru závesov. Súčasti dvierok spotrebiča môžu mať ostré hrany.

- ▶ Nasaďte si ochranné rukavice.

⚠ VAROVANIE – Riziko zásahu elektrickým prúdom!

Neodborné opravy sú nebezpečné.

- ▶ Spotrebič môže opravovať iba príslušne vyškolený personál.
- ▶ Pri oprave spotrebiča sa smú používať len originálne náhradné súčasti.
- ▶ Keď sa poškodí sieťový prípojný kábel tohto spotrebiča, musí ho vymeniť výrobca alebo jeho zákaznícky servis alebo podobne kvalifikovaná osoba, aby sa zabránilo ohrozeniam.

Poškodená izolácia sieťového prívodného vedenia je nebezpečná.

- ▶ Sieťové prívodné vedenie sa nikdy nesmie dostať do kontaktu s horúcimi časťami spotrebiča alebo tepelnými zdrojmi.
- ▶ Sieťové prívodné vedenie sa nikdy nesmie dostať do kontaktu s ostrými špicami alebo hranami.
- ▶ Nikdy neohýbajte, nestláčajte ani nevymieňajte sieťové prívodné vedenie.

Vniknutá vlhkosť môže spôsobiť úraz elektrickým prúdom.

- ▶ Na čistenie spotrebiča nepoužívajte parný čistič ani vysokotlakový čistič.

Poškodený spotrebič alebo poškodené sieťové prívodné vedenie je nebezpečné.

- ▶ Nikdy nepoužívajte poškodený spotrebič.
- ▶ Nikdy nepoužívajte spotrebič s prasknutým alebo zlomeným povrchom.
- ▶ Zavolajte zákaznícky servis. → Strana 34

⚠ VAROVANIE – Nebezpečenstvo: magnetizmus!

V ovládacom paneli alebo v ovládacích prvkoch sú vložené permanentné magnety. Magnety môžu ovplyvňovať elektronické implantáty, napríklad kardiostimulátor alebo inzulínové pumpy.

- ▶ Osoby s elektronickými implantátmi musia byť od spotrebiča vzdialené najmenej 10 cm.

⚠ VAROVANIE – Riziko udusenía!

Deti si môžu obalový materiál pretiahnuť cez hlavu alebo sa doň zabaliť a zadusiť.

- ▶ Obalový materiál uchovávajte mimo detí.
- ▶ Nenechajte deti hrať sa s obalovým materiálom.

Deti môžu vdýchnuť alebo prehltnúť malé časti a zadusiť sa.

- ▶ Drobné časti uchovávajte mimo dosahu detí.
- ▶ Nenechajte deti hrať sa drobnými dielmi.

1.5 Mikrovlnný ohrev

POZORNE SI PREČÍTAJTE DÔLEŽITÉ BEZPEČNOSTNÉ POKYNY A USCHOVAJTE PRE BUDÚCE POUŽITIE

⚠ VAROVANIE – Riziko požiaru!

Používanie spotrebiča v rozpore s účelom použitia je nebezpečné a môže spôsobiť škody. Napríklad nahrievacie papuče, vankúšiky s jadrami alebo obilím sa môžu vznietiť ešte aj po niekoľkých hodinách.

- ▶ V spotrebiči nikdy nesušte jedlo ani oblečenie.
- ▶ V spotrebiči nikdy neohrievajte papuče, vankúšiky s jadrami alebo obilím, špongie, vlhké utierky na čistenie a podobné predmety.
- ▶ Spotrebič používajte len na prípravu jedál a nápojov.

Potraviny a ich obaly a nádoby sa môžu vznietiť.

- ▶ Nikdy neohrievajte potraviny v obaloch udržiavajúcich teplo.
- ▶ Nikdy neohrievajte bez dozoru potraviny v nádobách z plastu, papiera alebo iných horľavých materiálov.
- ▶ Nikdy nenastavujte príliš vysoký výkon mikrovlnného ohrevu alebo čas. Postupujte podľa pokynov v tomto návode na používanie.
- ▶ Nikdy nesušte potraviny pomocou mikrovlnného ohrevu.
- ▶ Nikdy nerozmrazujte ani neohrievajte potraviny s nízkym obsahom vody, napr. chlieb, s príliš vysokým výkonom alebo časom mikrovlnného ohrevu.

Stolový olej sa môže vznietiť.

- ▶ Nikdy nezohrievajte pomocou mikrovlnného ohrevu výlučne stolový olej.

⚠ VAROVANIE – Riziko výbuchu!

Tekutiny alebo iné potraviny v pevne uzavretých nádobách môžu zľahka explodovať.

- ▶ Nikdy nezohrievajte tekutiny alebo iné potraviny v pevne uzavretých nádobách.

⚠ VAROVANIE – Riziko popálenia!

Potraviny s pevnou šupkou/škrupinou alebo kožou môžu počas, ale ešte aj po zohrievaní, prasknúť a explodovať.

- ▶ Nikdy nevarujte vajcia so škrupinou ani nezohrievajte vajcia na tvrdo so škrupinou.
- ▶ Nikdy nevarujte mäkkýše a kôrovce.
- ▶ Pred prípravou volského oka alebo vajca v skle prepichnete žltok.
- ▶ Pri potravinách s pevnou šupkou alebo kožou, napr. jablká, paradajky, zemiaky alebo párky, môže šupka prasknúť. Pred zohrievaním prepichnete šupku alebo kožu.

Teploto v detskej potrave sa nerozvádza rovnomerne.

- ▶ Nikdy neohrievajte detskú potravu v uzavretých nádobách.
- ▶ Vždy odstráňte vrchnák alebo cumlík.
- ▶ Po ohriatí riadne zatrepte alebo premiešajte.
- ▶ Skontrolujte teplotu jedla, kým ho podáte dieťaťu.

Ohrievané jedlá vydávajú teplo. Riad sa môže veľmi zohriať.

- ▶ Vždy, keď vyberáte príslušenstvo alebo riad z vnútorného priestoru, používajte chňapku na hrniec.

Obal môže prasknúť, ak sú potraviny vzduchotesne uzavreté.

- ▶ Vždy dodržiavajte údaje na obale.
- ▶ Pri vyberaní jedál z vnútorného priestoru vždy použite chňapku.

Prístupné časti sa počas prevádzky rozpália.

- ▶ Nikdy sa nedotýkajte horúcich častí.
- ▶ Deti udržiavajte v bezpečnej vzdialenosti.

Je nebezpečné používať spotrebič v rozpore s účelom použitia. Napríklad môže dôjsť k spáleniu prehriatych papúč, vankúšov s jadrami alebo obilím, špongií, vlhkých utierok na čistenie a pod.

- ▶ V spotrebiči nikdy nesaďte jedlo ani oblečenie.
- ▶ V spotrebiči nikdy neohrievajte papuče, vankúšiky s jadrami alebo obilím, špongie, vlhké utierky na čistenie a podobné predmety.
- ▶ Spotrebič používajte len na prípravu jedál a nápojov.

⚠ VAROVANIE – Riziko obarenia!

Pri ohrievaní tekutín môže dôjsť k ich prehriatiu. To znamená, že teplota varu sa dosiahne bez toho, aby sa tvorili typické parné bublinky. Postupujte opatrne už aj pri mier-
nom chvení nádoby. Horúca tekutina môže náhle vykipieť a vystreknúť.

- ▶ Pri ohrievaní vždy vložte do nádoby lyžicu. Zabráňte tak prehriatiu tekutiny.

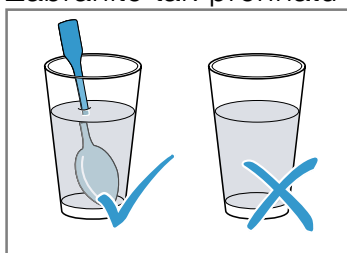

⚠ VAROVANIE – Riziko poranenia!

Nevhodný riad môže prasknúť. Porcelánový a keramický riad môže mať malé dierky na rúčkach a pokrievkach. Za týmito dierkami je dutina. Vlhkosť, ktorá vnikne do dutiny, môže spôsobiť prasknutie riadu.

- ▶ Používajte iba riad vhodný na mikrovlnný ohrev.

Riad a nádoby z kovu alebo riad s prímiesou kovu môže pri mikrovlnnom ohreve spôsobovať iskrenie. Spotrebič sa poškodí.

- ▶ Pri samotnom mikrovlnnom ohreve nikdy nepoužívajte kovové nádoby.
- ▶ Používajte len riad vhodný na použitie v mikrovlnnej rúre alebo mikrovlnný ohrev v kombinácii s niektorým druhom ohrevu.

⚠ VAROVANIE – Riziko zásahu elektrickým prúdom!

Spotrebič pracuje s vysokým napätím.

- ▶ Nikdy neodstraňujte kryt.

⚠ VAROVANIE – Riziko vážneho poškodenia zdravia!

Nesprávne čistenie môže zničiť povrch spotrebiča, znížiť jeho životnosť a viesť k nebezpečným situáciám, ako je únik energie mikrovlnného ohrevu.

- ▶ Spotrebič pravidelne čistite a zvyšky potravín okamžite odstráňte.
- ▶ Vnútorný priestor, tesnenie dvierok, dvierka a doraz dvierok udržiavajte čisté.
→ "Čistenie a údržba", Strana 27

Spotrebič nikdy nepoužívajte, keď sú poškodené dvierka vnútorného priestoru alebo tesnenie dvierok. Môže unikáť energia mikrovlnného ohrevu.

- ▶ Spotrebič nikdy nepoužívajte, keď sú poškodené dvierka vnútorného priestoru, tesnenie dverí alebo plastový rámček dverí.
 - ▶ Opravu zverte iba zákazníckemu servisu.
- Pri spotrebičoch bez krytu uniká energia mikrovlnného ohrevu.
- ▶ Nikdy neodstraňujte kryt.
 - ▶ Na vykonanie údržby a opravy kontaktujte zákaznícky servis.

1.6 Para

Pri používaní funkcie pary dodržiavajte tieto pokyny.

⚠ VAROVANIE – Riziko obarenia!

Voda v nádržke na vodu sa môže počas ďalšej prevádzky spotrebiča veľmi zohriať.

- ▶ Nádržku na vodu vyprázdňte po každej prevádzke spotrebiča s parou.

Horúca para vzniká vo vnútornom priestore.

- ▶ Počas prevádzky spotrebiča s parou nesiahajte do vnútorného priestoru.

Pri vyberaní príslušenstva sa môže vyliatť horúca tekutina.

- ▶ Horúce príslušenstvo vyberajte opatrne, vždy len pomocou chňapky.

⚠ VAROVANIE – Riziko požiaru!

Pary horľavých kvapalín sa môžu vo vnútornom priestore na horúcich povrchoch zapáliť (vznietiť). Dvierka spotrebiča môžu prasknúť. Môžu vystupovať pary a ostré plamene.

- ▶ Do nádržky na vodu nelejte horľavé tekutiny (napr. alkoholické nápoje).
- ▶ Do nádržky na vodu dávajte výlučne vodu alebo nami odporúčaný odvápnovací roztok.

2 Zabránenie vecným škodám

2.1 Všeobecne

POZOR!

Ak sa v horúcom vnútornom priestore nachádza voda, vzniká vodná para. Zmena teploty môže spôsobiť poškodenie.

- ▶ Nikdy nedávajte vodu do horúceho vnútorného priestoru rúry.

Dlhodobá vlhkosť vo vnútornom priestore vedie ku korózii.

- ▶ Kondenzovanú vodu po každom pečení utrite.
- ▶ V zatvorenom vnútornom priestore neuchovávajte dlhší čas žiadne vlhké potraviny.
- ▶ Vo vnútornom priestore neskladujte potraviny.

Chladnutie spotrebiča s otvorenými dvierkami časom poškodí predné časti susedného nábytku.

- ▶ Po prevádzke s vysokými teplotami nechajte vnútorný priestor vychladnúť len zatvorený.
- ▶ Do dvierok spotrebiča nič neprívrite.
- ▶ Po prevádzke s vysokou vlhkosťou nechajte vnútorný priestor vyschnúť otvorený.

Ak je tesnenie veľmi znečistené, dvierka spotrebiča sa pri prevádzke už správne nezatvárajú. Susedné čelá nábytku sa môžu poškodiť.

- ▶ Tesnenia udržiavajte vždy čisté.
- ▶ Spotrebič nikdy nepoužívajte s poškodeným tesnením alebo bez tesnenia.

Použitie dvierok spotrebiča na sedenie alebo odkladanie môže poškodiť dvierka spotrebiča.

- ▶ Na dvierkach spotrebiča nestojte, nesedte, nevešajte sa na ne ani sa o ne neopierajte.
- ▶ Na dvierka spotrebiča neodkladajte riad alebo príslušenstvo.

Pri niektorých typoch spotrebiča môže príslušenstvo po zatvorení dvierok spotrebiča poškrabať sklo dvierok.

- ▶ Príslušenstvo vždy zasuňte do vnútorného priestoru až na doraz.

2.2 Mikrovlnný ohrev

Pri používaní mikrovlnného ohrevu dodržiavajte tieto pokyny.

POZOR!

Ak sa kov dotkne steny vnútorného priestoru, vzniknú iskry, ktoré môžu poškodiť spotrebič alebo zničiť vnútorné sklo dvierok.

- ▶ Kov, napr. lyžička v pohári, musí byť vzdialený od stien vnútorného priestoru a vnútornej strany dvierok aspoň 2 cm.

Hliníkové misky v spotrebiči môžu spôsobiť iskry. Iskrením sa spotrebič poškodí.

- ▶ Nepoužívajte hliníkové misky v spotrebiči.

Prevádzka spotrebiča bez jedla vo vnútornom priestore spôsobuje preťaženie.

- ▶ Nikdy nezapínajte mikrovlnný ohrev bez vloženého jedla vo vnútornom priestore. Výnimkou je krátkodobé testovanie riadu.

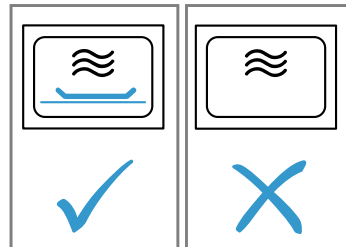

Pri viacnásobnej bezprostredne opakovanej príprave pukancov v mikrovlnnej rúre pomocou príliš vysokého výkonu mikrovlnného ohrevu môže dôjsť k poškodeniu vnútorného priestoru.

- ▶ Medzi prípravou nechajte spotrebič niekoľko minút vychladnúť.
- ▶ Nikdy nenastavujte príliš vysoký výkon mikrovlnného ohrevu.
- ▶ Používajte maximálne 600 W.
- ▶ Vrečko s pukancami položte vždy na sklenený tanier.

Nevhodný riad môže spôsobiť škody.

- ▶ Ak používate gril, mikrovlnný ohrev alebo horúci vzduch, používajte iba riad, ktorý vydrží vysoké teploty.

2.3 Para

Pri používaní funkcie pary postupujte podľa týchto pokynov.

POZOR!

Silikónové formy na pečenie nie sú vhodné pre kombinovanú prevádzku s parou.

► Riad musí byť odolný voči vysokým teplotám a pare. Riad s hrdzavými miestami môže spôsobiť koróziu vo vnútornom priestore. Aj najmenšie škvrny môžu spôsobiť koróziu.

► Nepoužívajte riad s hrdzavými miestami.

Kvapajúce tekutiny znečisťujú dno vnútorného priestoru.

► Pri varení v pare vo varnej nádobe s otvormi pod ňu zasuňte vždy plech na pečenie, univerzálny pekáč, vysoký plech alebo varnú nádobu bez otvorov. Kvapkajúca tekutina sa zachytí.

Horúca voda v nádržke na vodu môže poškodiť parný systém.

► Do nádržky na vodu dávajte výlučne studenú vodu. Voda na dne vnútorného priestoru pri prevádzke spotrebiča pri teplotách vyšších ako 120 °C spôsobuje poškodenie smaltu.

► Keď sa na dne vnútorného priestoru nachádza voda, nespúšťajte prevádzku.

► Pred spustením prevádzky utrite vodu z dna vnútorného priestoru.

Ak sa odvápňovací roztok dostane na ovládací panel alebo iné chĺlostivé povrchy, dôjde k ich poškodeniu.

► Odvápňovací roztok okamžite odstráňte vodou.

Umývanie nádržky na vodu v umývačke riadu spôsobuje poškodenie.

► Nádržku na vodu neumývajte v umývačke riadu.

► Nádržku na vodu vyčistíte mäkkou handričkou a bežným umývacím prostriedkom.

3 Ochrana životného prostredia a šetrenie

3.1 Likvidácia obalu

Obalové materiály nezaťažujú životné prostredie a sú recyklovateľné.

► Jednotlivé komponenty zlikvidujte oddelene podľa druhu.

3.2 Šetrenie energie

Pri dodržiavaní nasledujúcich pokynov spotrebuje váš spotrebič menej elektrickej energie.

Spotrebič predhrievajte, iba ak sa to uvádza v recepte alebo v odporúčaných nastaveniach.

■ Keď spotrebič nepredhrievate, ušetríte až 20 % energie.

Používajte tmavé, načierno lakované alebo smaltované formy na pečenie.

■ Takéto formy na pečenie veľmi dobre prijímajú teplo.

Dvierka spotrebiča otvárajte počas prevádzky čo najmenej.

■ Teplota vo vnútornom priestore zostane zachovaná a spotrebič sa nemusí dodatočne ohrievať.

Ak pripravujete viac jedál, pečte ich hneď za sebou alebo súčasne.

■ Vnútorný priestor je po prvom pečení zohriaty. Vďaka tomu sa skrúti čas pečenia ďalšieho koláča.

Pri dlhšom čase prípravy vypnite spotrebič 10 minút pred koncom času prípravy.

■ Zvyškové teplo je dostatočné na dokončenie prípravy jedla.

Odstráňte z vnútorného priestoru príslušenstvo, ktoré nepoužívate.

■ Časti príslušenstva, ktoré nepotrebujete, sa nemusia zohrievať.

Mrazené jedlá nechajte pred prípravou rozmraziť.

■ Ušetríte tak energiu na rozmrazovanie potravín.

Poznámka:

Energetická spotreba spotrebiča je:

■ v režime so zapnutým displejom max. 1 W

■ v režime s vypnutým displejom max. 0,5 W

4 Oboznámenie sa

4.1 Ovládací panel









Pomocou ovládacieho poľa môžete nastaviť všetky funkcie vášho spotrebiča a získať informácie o prevádzkovom stave.

V závislosti od typu spotrebiča sa môžu detaily na obrázku líšiť, napr. farba a tvar.

Volič funkcií



Voličom funkcií si nastavíte druhy ohrevu a ďalšie funkcie. Pri niektorých typoch spotrebiča je volič funkcií ztláčací.

Ak otočíte volič funkcií z nulovej polohy na nejakú funkciu, potrvá niekoľko sekúnd, kým bude príslušná funkcia k dispozícii.

Symbol	Nastavenie	Použitie
●	Nulová poloha	Spotrebič je vypnutý a nachádza sa v energeticky úspornom režime.
	Mikrovlnný ohrev	Zvoľte prevádzku mikrovlnného ohre- vu.
	Para	Do vnútorného priestoru sa privádza horúca para.
	Horúci vzduch	Ventilátor rovnomerne rozháňa teplo prstencového ohrevného telesa na zadnej stene vo vnútornom priestore.
	Grilovanie	Rozohreje sa celá plocha pod ohrevným telesom grilu.
	Gril s cirkuláciou vzduchu	Ventilátor víri horúci vzduch ohrevného telesa okolo jedla.
	Odstránenie vodného kameňa	Táto funkcia odstraňuje vodný kameň z odparovača a udržiava ho funkčný.
	Oplachovanie	Táto funkcia oplachuje vodou rúrky parnej jednotky. Odporúčame spúšťať túto oplachovaciu funkciu po každej prevádzke s parou.
	Programy	Pre mnoho jedál nájdete už vopred naprogramované nastavenia.

Dotykové polia

Dotykové polia sú plochy citlivé na dotyk. Ak chcete vybrať funkciu, dotknite sa príslušného poľa.

Symbol	Dotykové pole	Použitie
	Mikrovlnný ohrev	Zvoľte stupne výkonu mikrovlnného ohre- vu alebo zapnite funkciu mikro- vlnného ohre- vu k funkcii grilu alebo pary.
	Para	Zvoľte stupeň pary alebo k určitému druhu ohre- vu zapnite funkciu pary.
	Programy	Zvoľte výber programov a otočným voličom nastavte číslo programu.
	Časové funkcie	Zvoľte časové funkcie a nastavte ich otočným voličom.
	Rýchle predhrievanie / detská poistka	Krátke stlačenie: aktivovanie alebo deaktivovanie rýchleho predhrievania. Dlhé stlačenie: aktivovanie alebo deaktivovanie detskej poistky.
	Teplota/hmotnosť	Zvoľte teplotu alebo hmotnosť a nastavte ju otočným voličom.
	Štart/Stop	Spustenie alebo zastavenie prevádzky.

Displej







Na displeji uvidíte aktuálne hodnoty nastavenia alebo možnosti výberu. Hodnota, ktorú môžete práve nastaviť, je zvýraznená.

Je zvýraznená dvomi malými šípkami nad a pod nastaviteľnou hodnotou. Zvýraznenú hodnotu môžete zmeniť priamo otočným voličom.

Prvky displeja

V nasledujúcej časti je uvedené krátke vysvetlenie rôznych prvkov displeja.

Symbol	Názov	Význam
	Kuchynský časovač	Keď je symbol označený, na displeji sa zobrazí čas časovača.

Symbol	Názov	Význam
	Čas trvania	Keď je symbol označený, na displeji sa zobrazí čas trvania.
	Čas trvania	Keď je symbol označený, na displeji sa zobrazí denný čas.
h:min	Hodiny/Minúty	Čas trvania sa zobrazí v hodinách a minútach.
min:s	Minúty/Sekundy	Čas trvania sa zobrazí v minútach a sekundách.
	Detská poistka	Keď symbol svieti, je detská poistka aktivovaná.
	Záchytná nádoba	Symbol zobrazuje stav záchytnej nádoby. Symbol svieti a šípka bliká: <ul style="list-style-type: none"> ▪ Záchytná nádoba sa nachádza v otvore na nádržku. ▪ Záchytná nádoba je plná. ▪ Vyprázdnite záchytnú nádobu. Symbol bliká a šípka neblinká: <ul style="list-style-type: none"> ▪ Záchytná nádoba sa nenachádza v otvore na nádržku. ▪ Zasuňte záchytnú nádobu do otvoru na nádržku. Symbol svieti a šípka nesvieti: <ul style="list-style-type: none"> ▪ Záchytná nádoba sa nachádza v otvore na nádržku. ▪ Nie je potrebná žiadna ďalšia činnosť.
	Nádržka na vodu	Symbol zobrazuje stav nádržky na vodu. Symbol svieti a šípka bliká: <ul style="list-style-type: none"> ▪ Nádržka na vodu sa nachádza v otvore na nádržku. ▪ Nádržka na vodu je prázdna. ▪ Naplňte nádržku na vodu. Symbol bliká a šípka neblinká: <ul style="list-style-type: none"> ▪ Nádržka na vodu sa nenachádza v otvore na nádržku. ▪ Nádržku na vodu zasuňte do otvoru na nádržku. Symbol svieti a šípka nesvieti: <ul style="list-style-type: none"> ▪ Nádržka na vodu sa nachádza v otvore na nádržku. ▪ Nie je potrebná žiadna ďalšia činnosť.
»»»»	Rýchle rozohrievanie	Keď symbol svieti, je rýchle rozohrievanie aktivované.
	Odstránenie vodného kameňa	Keď symbol svieti, je potrebné vykonať odstránenie vodného kameňa zo spotrebiča.

Ukazovateľ teploty

Ukazovateľ teploty zobrazuje priebeh rozohrievania.

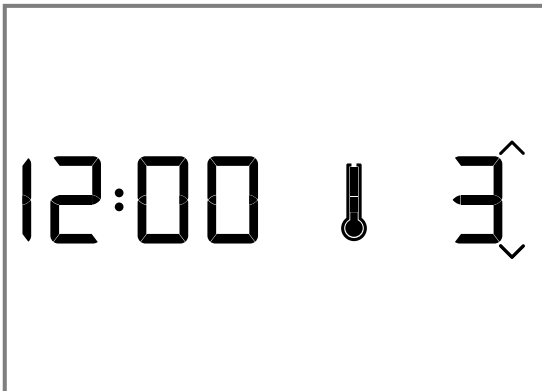

Modrý teplomer vpravo vedľa ukazovateľa času zobrazuje, že sa spotrebič rozohrieva. Keď je nastavený druh ohrevu, teplomer sa plní v štyroch krokoch na modro, čím viac je vnútorný priestor rozohriaty. Pri grilovaní a pare sa teplomer ihneď úplne rozsvieti na modro. Pri funkcii mikrovlnného ohrevu teplomer nesvieti. Pri predhrievaní je optimálny časový bod na vloženie jedla dosiahnutý vtedy, keď teplomer úplne svieti na modro.

V dôsledku tepelnej zotrvačnosti sa zobrazená teplota môže od skutočnej teploty vo vnútornom priestore mierne líšiť.

Nočný režim

Pre úsporu energie sa v čase od 22 hod. do 5.59 hod. zníži jas ukazovateľa automaticky na nižšiu hodnotu.

Otočný volič

Otočným voličom zmeníte nastavené hodnoty, ktoré sa zobrazia na displeji.

Vo väčšine zoznamov výberu, napr. Programy, začína po poslednej položke opäť prvá položka. V niektorých zoznamoch výberu, napr. Čas trvania, musíte po dosiahnutí minimálnej alebo maximálnej hodnoty otočný volič otočiť opäť naspäť.

4.2 Druhy prevádzky

Menu je rozdelené na rôzne druhy prevádzky.

Druh prevádzky	Použitie
Druhy ohrevu	Na optimálnu prípravu vašich jedál sú k dispozícii rôzne, presne prispôsobené druhy ohrevu.
Mikrovlnný ohrev	S mikrovlnným ohrevom môžete jedlá pripravovať, zohrievať a rozmrazovať rýchlejšie.
Para	Príprava jedál v pare. Na optimálnu prípravu vašich jedál sú k dispozícii rôzne, presne prispôsobené stupne pary.
Kombinovaná prevádzka s mikrovlnným ohrevom	K funkcii pary alebo grilu môžete navyše zapnúť mikrovlnný ohrev.
Kombinovaná prevádzka s parou	K funkcii mikrovlnného ohrevu alebo grilu môžete navyše zapnúť funkciu pary.
Čistenie	Na čistenie sú k dispozícii rôzne funkcie čistenia: odstránenie vodného kameňa a oplachovanie
Základné nastavenia	Upravte základné nastavenia. → "Základné nastavenia", Strana 26

4.3 Druhy ohrevu

Tu nájdete prehľad o druhoch ohrevu. Získate odporúčania na používanie druhov ohrevu.

Symbol	Názov	Teplota / Stupne	Použitie
	Grilovanie	Stupne grilovania: ■ 1 = slabý ■ 2 = stredný ■ 3 = silný	Grilovanie plochých porcií, napr. steakov, klobás alebo toastov. Gratinovanie jedál.
	Horúci vzduch	40 °C 100 – 230 °C	Kysnutie cesta, rozmrazenie smotanovej torty. Pečenie na jednej úrovni.
	Gril s cirkuláciou vzduchu	100 – 190 °C	Na pečenie hydiny, celých rýb a väčších kusov mäsa.

Poznámka: Ku každému druhu ohrevu sa na spotrebiči zobrazí navrhovaná teplota. Navrhovanú teplotu môžete prevziať alebo zmeniť v príslušnom rozsahu.

4.4 Vnútorný priestor

Funkcie vo vnútornom priestore uľahčujú prevádzku vášho spotrebiča.

Osvetlenie vnútorného priestoru

Osvetlenie vnútorného priestoru vždy počas prevádzky svieti. Keď spotrebič ukončí prevádzku, vypne sa.

Keď otvoríte dverka spotrebiča, osvetlenie vnútorného priestoru sa zapne. To vám pomôže napr. pri čistení vášho spotrebiča. Po cca 15 minútach sa osvetlenie vnútorného priestoru automaticky vypne.

Chladiaci ventilátor

V prípade potreby sa chladiaci ventilátor zapne a vypne. Teplý vzduch uniká cez vetrací otvor nad dverkami spotrebiča.

POZOR!

Zakrytie vetracieho otvoru môže spôsobiť prehriatie spotrebiča.

► Nezakrývajte vetrací otvor.

Aby po prevádzke vnútorný priestor rýchlejšie vychladol, chladiaci ventilátor istý čas dobieha. Keď spotrebič beží v mikrovlnnej prevádzke, zostáva chladný, ale chladiaci ventilátor sa aj tak zapne. Chladiaci ventilátor môže bežať aj po ukončení mikrovlnnej prevádzky.

Skondenzovaná voda

Pri pečení môže vo vnútornom priestore a na dverkách spotrebiča kondenzovať voda. Skondenzovaná voda je normálny jav a nemá negatívny vplyv na funkciu spotrebiča. Kondenzovanú vodu po každom pečení utrite.

4.5 Kryt nádržky

Kryt nádržky sa nachádza pod dverkami spotrebiča a umožňuje prístup k záchytnej nádobe a nádržke na vodu.

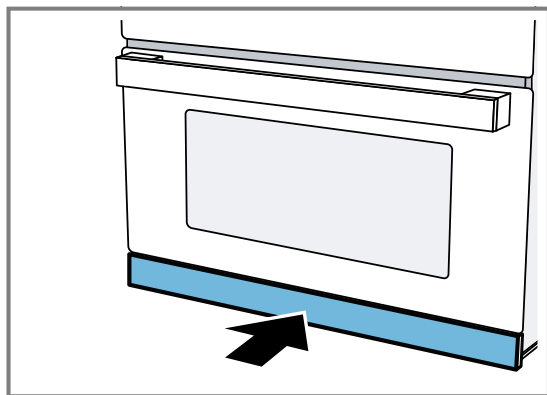

4.6 Nádržka na vodu

Nádržka na vodu sa nachádza vpravo za krytom.

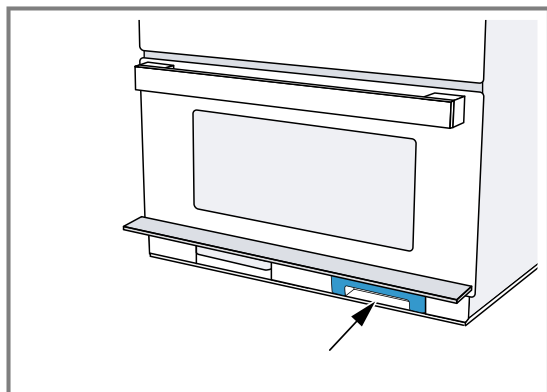

Pri prevádzke s parou naplňte nádržku na vodu vodou. → "Naplnenie nádržky na vodu", Strana 19

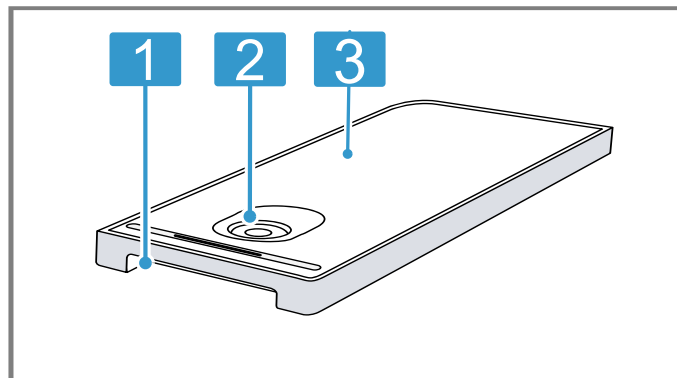

- | | |
|---|----------------------------------|
| 1 | Držadlo na vyberanie a zasúvanie |
| 2 | Otvor na plnenie a vyprázdnenie |
| 3 | Veko nádržky |

4.7 Záchytná nádoba

Záchytná nádoba sa nachádza vľavo za krytom.

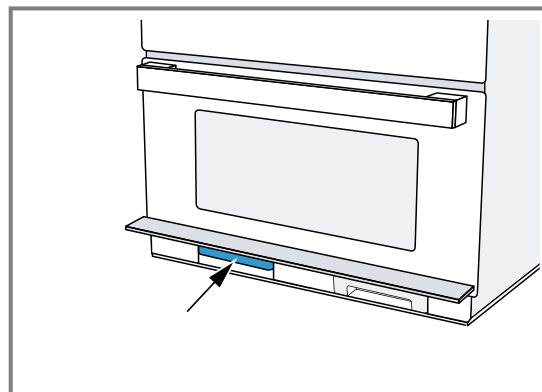

Záchytnú nádobu vyprázdňte pred a po vykonaní funkcií čistenia → Strana 29.

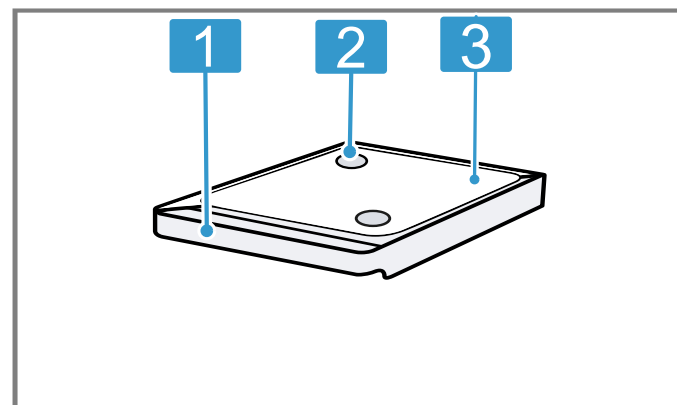

- | | |
|---|----------------------------------|
| 1 | Držadlo na vyberanie a zasúvanie |
|---|----------------------------------|

5 Príslušenstvo

Používajte originálne príslušenstvo. Je prispôsobené vášmu spotrebiču.

Príslušenstvo	Použitie
Rošt	<ul style="list-style-type: none"> Rošt na pečenie v prevádzke rúry na pečenie. Rošt na grilovanie napr. steakov, klobás alebo toastov Rošt ako odkladacia plocha, napr. pre náky-pové formy
Sklenená panvica	<ul style="list-style-type: none"> Na prípravu jedál Ochrana proti striekaniu pri grilovaní priamo na rošte Vhodné na mikrovlnný ohrev
Riad na varenie v pare	<ul style="list-style-type: none"> Na varenie ryže, zemiakov a zeleniny Nádoby na varenie v pare postavte do sklenenej panvice, aby ste mohli použiť ako druh prevádzky paru alebo paru s mikrovlnným ohrevom Potraviny položte priamo do nádoby na varenie v pare

5.1 Ďalšie príslušenstvo

V závislosti od modelu spotrebiča je súčasťou dodávky ďalšie príslušenstvo.

Príslušenstvo	Použitie
Vkladací rošt	<ul style="list-style-type: none"> Rošt na pečenie Postavte do sklenenej panvice nohami nadol Odvádza tuk a šťavu z mäsa do sklenenej panvice Nie je vhodný pre prevádzku s mikrovlnným ohrevom alebo pre prevádzku s parou

5.2 Ďalšie príslušenstvo

Ďalšie príslušenstvo si môžete kúpiť v zákazníckom servise, v špecializovaných predajniach alebo na internete. Rozsiahlu ponuku pre váš spotrebič nájdete na internete alebo v našich prospektoch:

www.siemens-home.bsh-group.com

Príslušenstvo je špecifické pre daný spotrebič. Uvedte pri kúpe vždy presné označenie (E-Nr.) vášho spotrebiča.

Informácie o tom, ktoré príslušenstvo je k dispozícii pre váš spotrebič, nájdete v e-shope alebo sa dozviete v zákazníckom servise.

Sklenený pekáč

Použitie

- Dusené jedlá
- Nákypy

5.3 Úrovně zasunutia

Vnútrotný priestor má 4 úrovne zasunutia.

Úrovně zasunutia sa počítajú zdola nahor. Vložte príslušenstvo do vedenia a zasuňte ho až na doraz.

Dno vnútrotného priestoru na úrovni 0 je vhodné predovšetkým na prevádzku s mikrovlnným ohrevom. Mikrovlnný výkon je najlepší na dne vnútrotného priestoru. Používajte riad vhodný na mikrovlnný ohrev.

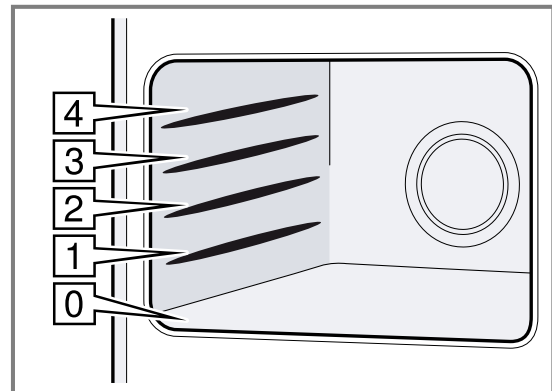

6 Pred prvým použitím

Vykonajte nastavenia pre prvé uvedenie do prevádzky. Vyčistite spotrebič a príslušenstvo.

6.1 Nastavenie času

Pri uvedení do prevádzky je ukazovateľ času zvýraznený. Na displeji blíkajú 12:00 a ☹️ svieti.

1. Otočným voličom nastavte čas.
 2. Stlačte ☹️.
- ✓ Čas je nastavený.

6.2 Nastavenie tvrdosti vody

Požiadavky

- Pred nastavením tvrdosti vody sa informujte vo vašej vodárenskej spoločnosti o tvrdosti vody.
 - Spotrebič je vypnutý.
1. ☹️ podržte stlačené niekoľko sekúnd.
- ✓ Na displeji sa zobrazí prvé základné nastavenie.
2. Stláčajte ☹️ dovtedy, kým sa nezobrazí 000.
 3. Otočným voličom zvolte tvrdosť vody.

Tip: Ak má vaša voda vysokú tvrdosť, odporúčame vám používať zmäkčenú vodu. Keď používate výlučne zmäkčenú vodu, nastavte rozsah tvrdosti vody na „zmäkčená“.

Tip: Keď používate minerálnu vodu, potom nastavte rozsah tvrdosti vody na „veľmi tvrdá“. Keď používate minerálnu vodu, tak len minerálnu vodu bez oxidu uhličitého.

Rozsah tvrdosti vody	Nastavenie
0	0 zmäkčená

Rozsah tvrdosti vody	Nastavenie
1 (až 1,3 mmol/l)	1 mäkká
2 (1,3 – 2,5 mmol/l)	2 stredne tvrdá
3 (2,5 – 3,8 mmol/l)	3 tvrdá
4 (viac ako 3,8 mmol/l)	4 veľmi tvrdá

4. Na uloženie zmien podržte ☹️ niekoľko sekúnd stlačené.

6.3 Čistenie spotrebiča pred prvým použitím

Prv než začnete prvý raz pripravovať jedlo v spotrebiči, vyčistite vnútorný priestor a príslušenstvo.

Požiadavka: Vo vnútornom priestore sa nenachádzajú zvyšky obalov, príslušenstvo alebo iné predmety.

1. Pred rozohrievaním utrite hladké plochy vo vnútornom priestore mäkkou, vlhkou utierkou.
 2. Zatvorte dvierka spotrebiča.
 3. Počas rozohrievania spotrebiča vetrajte miestnosť.
 4. Voličom funkcií nastavte ☹️.
 5. Otočným voličom nastavte teplotu 180 °C.
 6. Stlačte ▷/□.
- ✓ Spotrebič začne hriať.
7. Po jednej hodine spotrebič vypnite stlačením ▷/□.
 8. Volič funkcií otočte do polohy nula.
 9. Počkajte, kým vnútorný priestor nevychladne.

6.4 Čistenie príslušenstva

- ▶ Príslušenstvo dôkladne vyčistite umývacím roztokom a mäkkou handričkou.

7 Základná obsluha

7.1 Zapnutie spotrebiča

- ▶ Otočte volič funkcií, aby sa spotrebič zapol.
- ✓ Spotrebič je pripravený na prevádzku.
- ✓ Na displeji sa zobrazí navrhovaná hodnota.

Poznámka: Detskú poistku môžete nastaviť, iba keď je spotrebič vypnutý. Niektoré ukazovatele zostanú viditeľné na displeji, aj keď je spotrebič vypnutý. Keď spotrebič nepoužívate, vypnite ho. Keď dlhší čas nie je nič nastavené, spotrebič sa automaticky vypne.

7.2 Vypnutie spotrebiča

Keď spotrebič nepoužívate, vypnite ho. Keď dlhší čas nie je nič nastavené, spotrebič sa automaticky vypne.

- ▶ Volič funkcií nastavte do nulovej polohy.
- ✓ Spotrebič zruší prebiehajúce funkcie.
- ✓ Na displeji sa zobrazí čas.
- ✓ Niektoré ukazovatele zostanú viditeľné na displeji, aj keď je spotrebič vypnutý.

Poznámka: V

→ "Základné nastavenia", Strana 26 môžete zadať, či sa má alebo nemá na displeji zobrazovať čas, keď je spotrebič vypnutý.

7.3 Nastavenie druhu prevádzky

Požiadavka: Spotrebič musí byť zapnutý.

1. Voličom funkcií zvolte druh prevádzky. V prípade potreby vykonajte ďalšie nastavenie. Stlačte príslušné pole a otočným voličom zmeňte hodnotu.
 2. Stlačte ▷/□.
- ✓ Spotrebič spustí prevádzku.

7.4 Nastavenie druhu ohrevu a teploty





1. Voličom funkcií nastavte druh ohrevu.
- ✓ Na displeji sa zobrazí navrhovaná teplota.
2. Otočným voličom nastavte teplotu.
 3. Stlačte ▷/□.
- ✓ Spotrebič začne hriať.
- ✓ LED ▷/□ svieti.
- ✓ Ukazovateľ teploty sa vyplní.

Poznámka: Teplotu môžete kedykoľvek v priebehu prevádzky zmeniť otočným voličom.





V závislosti od druhu ohrevu sú malé teplotné výkyvy po rozohrievaní normálne.

V priebehu prevádzky nemôžete nastaviť teplotu na 40 °C.

7.5 Nastavenie času trvania

1. Nastavte druh prevádzky.
 2. Stláčajte , kým sa nezvýrazní .
 3. Otočným voličom nastavte požadovaný čas trvania.
 4. Stlačte /□.
- ✓ Spotrebič začne hriať.
 - ✓ /□ svieti.
 - ✓ Čas trvania viditeľne plyní.

7.6 Zastavenie prevádzky

1. Stlačte /□ alebo otvorte dvierka spotrebiča.
- ✓ Spotrebič zastaví prevádzku.
 - ✓ /□ bliká.
2. Zatvorte dvierka spotrebiča.
 3. Stlačte /□.
- ✓ Spotrebič pokračuje v prevádzke.
 - ✓ /□ svieti.

7.7 Zrušenie prevádzky

Prevádzku môžete kedykoľvek zrušiť.

- ▶ Volič funkcií nastavte do nulovej polohy. Po prerušení alebo zrušení prevádzky môže chladiaci ventilátor bežať ďalej.
- ✓ Spotrebič zruší prebiehajúce funkcie.

7.8 Rýchle rozohrievanie

Vďaka rýchlemu rozohrievaniu dosiahne spotrebič nastavenú teplotu mimoriadne rýchlo. Rýchle rozohrievanie používajte pri teplotách nastavených nad 100 °C. Rýchle rozohrievanie je možné pri týchto druhoch ohrevu:





- Horúci vzduch 

- Gril s cirkuláciou vzduchu 



Poznámka: Pri funkcii horúceho vzduchu 40 °C nie je funkcia rýchleho rozohrievania možná.

Aktivovanie rýchleho rozohrievania

Aby ste dosiahli rovnomerný výsledok varenia, vložte pokrm do vnútorného priestoru až vtedy, keď je rýchle rozohrievanie ukončené.

1. Nastavte druh ohrevu a teplotu.
 2. Stlačte .
- ✓ Na displeji svieti .
3. Stlačte /□.
- ✓ Spotrebič začne hriať.
 - ✓ /□ svieti.
 - ✓ Po ukončení rýchleho rozohrievania zaznie signál.  zhasne.
4. Vložte jedlo do vnútorného priestoru. Spotrebič beží ďalej s nastaveným druhom ohrevu a teplotou.

Zrušenie rýchleho rozohrievania

- ▶ Stlačte .
- ✓  na displeji zhasne.
- ✓ Spotrebič beží ďalej s nastaveným druhom ohrevu a teplotou.

Poznámka: Rýchle rozohrievanie sa najneskôr po 15 minútach automaticky deaktivuje.

7.9 Automatické bezpečnostné vypnutie

Automatické bezpečnostné vypnutie sa aktivuje, keď je spotrebič dlhší čas v prevádzke bez nastaveného času trvania.

Po 9 hodinách sa spotrebič automaticky vypne.

8 Mikrovlnný ohrev

Pomocou mikrovlnného ohrevu môžete jedlá mimoriadne rýchlo uvariť, zohriať, piecť a rozmrazovať. Mikrovlnný ohrev môžete používať samostatne alebo v kombinácii s druhom ohrevu.

8.1 Nádoby a príslušenstvo vhodné na mikrovlnný ohrev

Aby ste jedlo rovnomerne ohriali a nepoškodili spotrebič, používajte vhodné nádoby a príslušenstvo.

Poznámka: Pred použitím riadu pre mikrovlnný ohrev si prečítajte pokyny výrobcu. V prípade pochybností vykonajte testovanie riadu.

Vhodné na mikrovlnný ohrev

Riad a príslušenstvo	Zdôvodnenie
Riad zo žiaruvzdorného materiálu a materiálu vhodného na mikrovlnný ohrev: <ul style="list-style-type: none"> ■ Sklo ■ Sklokeramika ■ Porcelán ■ Plast odolný voči teplotám ■ Plne glazovaná keramika bez trhlín 	Tieto materiály prepúšťajú mikrovlny. Mikrovlnné rúry nepoškodzujú žiaruvzdorné nádoby.
Kovový príbor	Poznámka: Aby ste zabránili prehriatiu, môžete použiť kovový príbor, napr. lyžičku v pohári.

POZOR!

Ak sa kov dotkne steny vnútorného priestoru, vzniknú iskry, ktoré môžu poškodiť spotrebič alebo zničiť vnútorné sklo dvierok.

- Kov, napr. lyžička v pohári, musí byť vzdialený od stien vnútorného priestoru a vnútornej strany dvierok aspoň 2 cm.

Nevhodné na mikrovlnný ohrev

Riad a príslušenstvo	Zdôvodnenie
Kovový riad	Kov neprepúšťa mikrovlnné žiarenie. Jedlá sa takmer neohrejú.
Riad so zlatým alebo strieborným zdobením	Mikrovlnné žiarenie môže poškodiť zlaté alebo strieborné zdobenie. Tip: Riad môžete používať iba v prípade, keď výrobca garantuje, že je vhodný na mikrovlnný ohrev.

8.2 Testovanie vhodnosti riadu na mikrovlnný ohrev

Otestujte vhodnosť riadu na mikrovlnný ohrev pomocou testovania riadu. Spotrebič môžete prevádzkovať v mikrovlnnej prevádzke bez jedla iba počas testovania riadu.

⚠ VAROVANIE – Riziko obarenia!

Prístupné časti sa počas prevádzky rozpália.

- Nikdy sa nedotýkajte horúcich častí.
- Deti udržiavajte v bezpečnej vzdialenosti.

1. Položte prázdny riad do vnútorného priestoru.
2. Nastavte spotrebič na maximálny výkon na 1/2 – 1 minútu.
3. Prevádzku spustíte pomocou ▷/□.
4. Riad viackrát skontrolujte:
 - Ak je riad studený alebo vlažný, je vhodný na mikrovlnný ohrev.
 - Ak je riad horúci alebo vznikajú iskry, ukončíte testovanie. Riad nie je vhodný na mikrovlnný ohrev.

8.3 Výkony mikrovlnného ohrevu

Tu nájdete prehľad výkonov mikrovlnného ohrevu a ich použitie.

Výkon mikrovlnného ohrevu vo wattoch	Použitie
90	Rozmrazovanie chýlostivých potravín.
180	Rozmrazovanie a ďalšia príprava jedál.
360	Príprava mäsa a rýb alebo ohrievanie chýlostivých potravín.
600	Zohrievanie a príprava jedál.
1 000	Zohrievanie tekutín.

Poznámky

- Ku každému stupňu mikrovlnného ohrevu spotrebič navrhne čas trvania. Údaj môžete prevziať alebo zmeniť v príslušnom rozsahu.
- Maximálny výkon mikrovlnného ohrevu je určený len na zohrievanie tekutín. Kvôli ochrane spotrebiča sa výkon mikrovlnného ohrevu v prvých minútach postupne zníži na 600 W. Po ochladení je k dispozícii plný výkon.

Navrhované hodnoty

Ku každému výkonu mikrovlnného ohrevu navrhne spotrebič čas trvania. Navrhovanú hodnotu môžete prevziať alebo zmeniť v príslušnom rozsahu.

8.4 Interval nastavenia času

Interval pri nastavovaní času trvania v mikrovlnnom režime sa mení s dĺžkou trvania.

Čas trvania prevádzky	Interval
0 – 1 minúta	5 sekúnd
1 – 3 minúty	10 sekúnd
3 – 15 minút	30 sekúnd
15 minút – 1 hodina	1 minúta
1 hodina – 1 hodina na 30 minút	5 minút

8.5 Nastavenie mikrovlnného ohrevu**POZOR!**

Prevádzka spotrebiča bez jedla vo vnútornom priestore spôsobuje preťaženie.



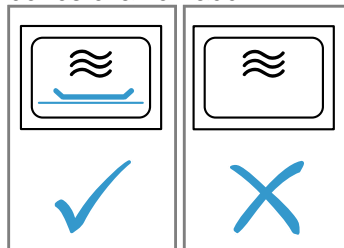



- Nikdy nezapínajte mikrovlnný ohrev bez vloženého jedla vo vnútornom priestore. Výnimkou je krátkodobé testovanie riadu.



1. Dodržiavajte bezpečnostné upozornenia → *Strana 4* a pokyny na zabránenie vecným škodám → *Strana 6*.
2. Volič funkcií nastavte na .
- ✓ Spotrebič je pripravený na prevádzku. Na displeji sa zobrazí ako navrhovaná hodnota maximálny výkon mikrovlnného ohrevu .
3. Na nastavenie požadovaného výkonu mikrovlnného ohrevu stlačte .
- ✓ Na displeji sa označí stupeň mikrovlnného ohrevu a zobrazí sa navrhovaný čas trvania.
4. Otočným voličom nastavte požadovaný čas trvania.
5. Prevádzku spustíte pomocou ▷/□. Čas trvania môžete počas prevádzky kedykoľvek zmeniť otočným voličom.
- ✓ Čas trvania plyní a spustí sa prevádzka s mikrovlnným ohrevom.
- ✓ LED ▷/□ svieti.



Poznámka: Po uplynutí času trvania spotrebič ukončí mikrovlnnú prevádzku a zaznie signál.

8.6 Nastavenie času trvania









1. Nastavte druh prevádzky.
 2. Stláčajte , kým sa nezvýrazní .
 3. Otočným voličom nastavte požadovaný čas trvania.
 4. Stlačte /.
- ✓ Spotrebič začne hriať.
 - ✓ / svieti.
 - ✓ Čas trvania viditeľne plynie.

8.7 Zmena výkonu mikrovlnného ohrevu

- ▶ Stláčajte , kým sa na displeji nezobrazí požadovaný stupeň.

Poznámka: Viacnásobným stlačením prepínate stupne výkonu od najvyššieho po najnižší výkon. Keď pridáte funkciu mikrovlnného ohrevu až po spustení spotrebiča, spotrebič preruší svoju prevádzku. Prevádzku spustíte pomocou /.

8.8 Zastavenie prevádzky

1. Stlačte / alebo otvorte dvierka spotrebiča.
- ✓ Spotrebič zastaví prevádzku.
 - ✓ / bliká.
2. Zatvorte dvierka spotrebiča.
 3. Stlačte /.
- ✓ Spotrebič pokračuje v prevádzke.
 - ✓ / svieti.





8.9 Zrušenie prevádzky

Prevádzku môžete kedykoľvek zrušiť.

- ▶ Volič funkcií nastavte do nulovej polohy. Po prerušení alebo zrušení prevádzky môže chladiaci ventilátor bežať ďalej.
- ✓ Spotrebič zruší prebiehajúce funkcie.

8.10 Rozohriatie a vysušenie vnútorného priestoru

Vysušte vnútorný priestor po každom ukončení prevádzky, aby v ňom neostala žiadna vlhkosť.

1. Nechajte spotrebič vychladnúť.
 2. Hrubé nečistoty z vnútorného priestoru ihneď odstráňte.
 3. Utrite vlhkosť z dna vnútorného priestoru.
 4. Voličom funkcií zvolte .
 5. Dvakrát stlačte .
- ✓ Na displeji je označený .
6. Otočným voličom nastavte čas trvania 15 minút.
 7. Prevádzku spustíte stlačením /.
- ✓ Sušenie sa spustí a ukončí sa po 15 minútach.
8. Otvorte dvierka spotrebiča na 1 až 2 minúty, aby mohla vodná para unikať.





8.11 Ručné vysušenie vnútorného priestoru

Vysušte vnútorný priestor po každom ukončení prevádzky, aby v ňom neostala žiadna vlhkosť.



1. Nechajte spotrebič vychladnúť.
2. Z vnútorného priestoru odstráňte hrubé nečistoty.
3. Osušte vnútorný priestor špongiou.
4. Dvierka spotrebiča nechajte jednu hodinu otvorené, aby vnútorný priestor úplne vyschol.

9 Mikrokombi

Funkciu mikrovlnného ohrevu môžete kombinovať so všetkými druhmi ohrevu a s funkciou pary. Prevádzka ohrevu Mikrokombi je možná s týmito funkciami:

-  Para
-  Horúci vzduch
-  Gril
-  Gril s cirkuláciou vzduchu





Výnimky:

-  Stupeň mikrovlnného ohrevu 1 000 W
-  Horúci vzduch 40 °C

9.1 Nastavenie ohrevu Mikrokombi



K druhu ohrevu zapnete mikrovlnný ohrev.

1. Volič funkcií nastavte na kombinovateľný druh ohrevu.
- ✓ Na displeji sa zobrazí navrhovaná hodnota pre teplotu.
2. Otočným voličom nastavte teplotu.
 3. Na nastavenie požadovaného výkonu mikrovlnného ohrevu stlačte .
- ✓ Na displeji sa zobrazí navrhovaná hodnota pre čas trvania.
4. Čas trvania nastavte otočným voličom.







5. Prevádzku spustíte stlačením /.
- ✓ Čas trvania plyní a spustí sa prevádzka.
 - ✓ Čas trvania viditeľne plyní.
 - ✓ / svieti.
 - ✓ Po uplynutí času trvania spotrebič ukončí prevádzku a zaznie signál.

9.2 Zmena výkonu mikrovlnného ohrevu

- ▶ Stláčajte , kým sa na displeji nezobrazí požadovaný stupeň.

Poznámka: Viacnásobným stlačením prepínate stupne výkonu od najvyššieho po najnižší výkon. Keď pridáte funkciu mikrovlnného ohrevu až po spustení spotrebiča, spotrebič preruší svoju prevádzku. Prevádzku spustíte pomocou /.

9.3 Zastavenie prevádzky

1. Stlačte / alebo otvorte dvierka spotrebiča.
- ✓ Spotrebič zastaví prevádzku.
 - ✓ / bliká.
2. Zatvorte dvierka spotrebiča.
 3. Stlačte /.
- ✓ Spotrebič pokračuje v prevádzke.

- ✓ ▷/□ svieti.

9.4 Zrušenie prevádzky

Prevádzku môžete kedykoľvek zrušiť.

- ▶ Volič funkcií nastavte do nulovej polohy.

Po prerušení alebo zrušení prevádzky môže chladiaci ventilátor bežať ďalej.

- ✓ Spotrebič zruší prebiehajúce funkcie.

10 Grilovanie

Použitím funkcie grilovania môžete vaše pokrmy zapiecť dohnedá alebo prepiecť. Grilovanie môžete používať samostatne alebo v kombinácii s mikrovlnným ohrevom.

10.1 Nastavenie grilu

1. Volič funkcií nastavte na ☐.
2. Otočným voličom nastavte stupeň grilovania.
 - ✓ Na displeji sa zobrazí stupeň grilovania.
3. Otočným voličom nastavte požadovaný čas trvania.
4. Prevádzku spustíte stlačením ▷/□.
 - ✓ Spotrebič začne hriať. Po rozohrievaní sú malé tepelné výkyvy normálne.
 - ✓ Ukazovateľ teploty svieti úplne.

Poznámka: Po uplynutí času trvania zaznie signál.

Stupne grilovania

K dispozícii máte nasledovné stupne grilovania.

Stupeň grilovania	Jedlá
1 (slabý)	<ul style="list-style-type: none"> ▪ Vysoké nákypy ▪ Suflé
2 (stredný)	<ul style="list-style-type: none"> ▪ Ploché nákypy ▪ Ryba
3 (silný)	<ul style="list-style-type: none"> ▪ Párky ▪ Toasty

10.2 Nastavenie času trvania

1. Nastavte druh prevádzky.

2. Stlačajte ☹, kým sa nezvýrazní I→.
3. Otočným voličom nastavte požadovaný čas trvania.
4. Stlačte ▷/□.
 - ✓ Spotrebič začne hriať.
 - ✓ ▷/□ svieti.
 - ✓ Čas trvania viditeľne plynie.

10.3 Zmena stupňa grilovania

Keď je zvolená funkcia grilu alebo už bola spustená prevádzka, stupeň grilu môžete kedykoľvek zmeniť.

- ▶ Stupeň grilu zmeníte otočným voličom.
- ✓ Čas trvania zostane nezmenený.

10.4 Zastavenie prevádzky

1. Stlačte ▷/□ alebo otvorte dvierka spotrebiča.
 - ✓ Spotrebič zastaví prevádzku.
 - ✓ ▷/□ bliká.
2. Zatvorte dvierka spotrebiča.
3. Stlačte ▷/□.
 - ✓ Spotrebič pokračuje v prevádzke.
 - ✓ ▷/□ svieti.

10.5 Zrušenie prevádzky

Prevádzku môžete kedykoľvek zrušiť.

- ▶ Volič funkcií nastavte do nulovej polohy. Po prerušení alebo zrušení prevádzky môže chladiaci ventilátor bežať ďalej.
- ✓ Spotrebič zruší prebiehajúce funkcie.

11 Para

Funkciu pary môžete použiť samostatne alebo skombinovať s funkciou mikrovlnného ohrevu alebo grilu. Aby ste mohli funkciu pary optimálne využiť, vyberte rošt. Vložte sklenenú panvicu na úroveň 3 a do sklenenej panvice postavte nádobu na varenie v pare.

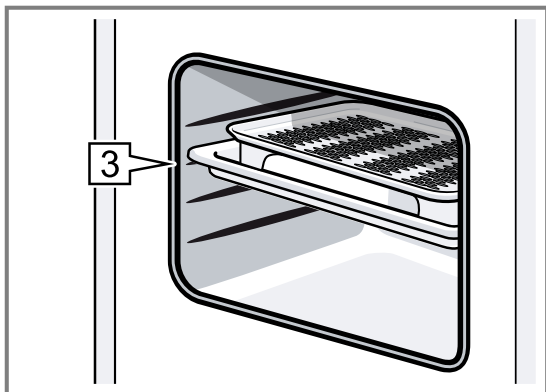

Poznámka: Počas prevádzky budete počuť bzučanie. Zvuky sú spôsobené fungovaním čerpadla. Je to normálny prevádzkový zvuk.

11.1 Stupne pary

Pre funkciu pary sú k dispozícii rôzne stupne intenzity. Stupne pary si zvolíte prostredníctvom . Na displeji sa zobrazí zvolený stupeň pary.

Stupeň pary	Jedlá
1 (nízky)	Na rozmrazovanie zeleniny, mäsa, rýb a ovocia
2 (stredný)	Na prípravu dezertov, rýb a párkov
3 (silný)	Na varenie zeleniny, rýb, príloh, na odšťavovanie a blanšírovanie

11.2 Nastavenie pary

Poznámka: Ak ste spotrebič dlhší čas nepoužívali, najskôr spustíte oplachovací cyklus .

→ "Oplachovanie", Strana 30

VAROVANIE – Riziko obarenia!

Pri otvorení dvierok spotrebiča môže unikať veľmi horúca para. Para nie je vždy viditeľná v závislosti od teploty.

- ▶ Dvierka spotrebiča opatrne otvorte.
- ▶ Deti udržiajte v bezpečnej vzdialenosti.

VAROVANIE – Riziko popálenia!

Počas prevádzky spotrebiča sa môže nádržka na vodu zohriať.

- ▶ Po predchádzajúcej prevádzke spotrebiča počkajte, kým nádržka na vodu nevychladne.
- ▶ Vyberte nádržku na vodu z priestoru pre nádržku.

1. Voličom funkcií zvolíte .

- ✓ Spotrebič je pripravený na prevádzku.
- ✓ Maximálny stupeň pary a čas trvania 20 minút sú nastavené ako štandardné hodnoty.

- ✓ Šípka pri bliká.
- 2. Vyberte nádržku na vodu, naplňte ju čerstvou vodou po značku MAX a úplne ju zasuňte do otvoru na nádržku.
→ "Naplnenie nádržky na vodu", Strana 19
- 3. Stláčajte , kým nebude dosiahnutý požadovaný stupeň výkonu.
✓ Na displeji sa zobrazí zvolený stupeň pary.
- 4. Otočným voličom nastavte požadovaný čas trvania. Môžete najprv nastaviť čas trvania a potom stupeň pary.
- 5. Prevádzku spustíte stlačením .
- ✓ Šípka pri zhasne a symbol bez šípky svieti.
- ✓ svieti.
- ✓ Ukazovateľ teploty svieti úplne.
- ✓ Na displeji plynie čas trvania. V závislosti od stupňa pary sa môže nádržka na vodu plniť rôzne dlhý čas.

Poznámky

- Po uplynutí času trvania zaznie signál.
- Keď sa počas prevádzky nádržka na vodu vyprázdni, prevádzka sa preruší a šípka symbolu nádržky na vodu bliká. Nádržku naplňte čerstvou vodou po značku MAX a pokračujte v prevádzke stlačením .
- Stupeň pary môžete kedykoľvek v priebehu prevádzky zmeniť prostredníctvom .
- Po príprave jedla s parou poutierajte vnútorný priestor a odkvapový žliabok.
→ "Po každej prevádzke s parou", Strana 20

11.3 Kombinovaná prevádzka s parou

Pri niektorých druhoch ohrevu môžete zapnúť funkciu pary. Pri príprave jedla s pridaním pary pridáva spotrebič do vnútorného priestoru paru v rôznych intervaloch a s rôznou intenzitou. Vďaka tomu dosiahnete lepší výsledok varenia.

Vaše jedlo

- získa chrumkavú kôrku.
- získa lesklý povrch.
- bude vnútri jemné a šťavnaté.
- stratí svoj objem iba minimálne.

Kombinovaná prevádzka s parou je možná s týmito funkciami:

- Mikrovlnný ohrev
- Horúci vzduch
- Gril
- Gril s cirkuláciou vzduchu







Výnimky:

- Stupeň mikrovlnného ohrevu 1 000 W
- Horúci vzduch 40 °C

Nastavenie kombinovanej prevádzky s parou

K druhu ohrevu zapnite mikrovlnný ohrev.

1. Volič funkcií nastavte na kombinovateľný druh ohrevu.
✓ Na displeji sa zobrazí navrhovaná hodnota pre teplotu.
2. Otočným voličom nastavte požadovaný stupeň.

3. Stláčajte , kým sa na displeji nezvolí požadovaný stupeň.
 - ✓ Na displeji sa zobrazí symbol nádržky na vodu .
4. Naplňte nádržku na vodu.
5. Prevádzku spustíte stlačením /.
 - ✓ Čas trvania plynie a spustí sa prevádzka.
 - ✓ Čas trvania viditeľne plynie.
 - ✓ / svieti.
 - ✓ Po uplynutí času trvania spotrebič ukončí prevádzku a zaznie signál.

Poznámky









- Keď sa nádržka na vodu vyprázdni, prevádzka pokračuje ďalej bez pridania pary. Na displeji sa nezobrazí žiadny ukazovateľ.
- Otváranie dvierok spotrebiča ovplyvňuje výsledok varenia. Počas varenia nechajte dvierka spotrebiča zatvorené.

Zmena stupňa pary

- ▶ Stláčajte , kým sa na displeji nezobrazí požadovaný stupeň.

Poznámka: Viacnásobným stlačením prepínate stupne od najvyššieho po najnižší stupeň. Po najnižšom stupni sa funkcia pary deaktivuje. Opätovným stlačením sa funkcia pary aktivuje, počnúc na najvyššom stupni.

11.4 Zastavenie prevádzky

1. Stlačte / alebo otvorte dvierka spotrebiča.
 - ✓ Spotrebič zastaví prevádzku.
 - ✓ / bliká.
2. Zatvorte dvierka spotrebiča.
3. Stlačte /.
 - ✓ Spotrebič pokračuje v prevádzke.
 - ✓ / svieti.

11.5 Zrušenie prevádzky

Prevádzku môžete kedykoľvek zrušiť.

- ▶ Volič funkcií nastavte do nulovej polohy. Po prerušení alebo zrušení prevádzky môže chladiaci ventilátor bežať ďalej.
- ✓ Spotrebič zruší prebiehajúce funkcie.

11.6 Naplnenie nádržky na vodu

Nádržka na vodu sa nachádza vpravo za krytom pod dvierkami spotrebiča. Pred spustením prevádzky s parou otvorte kryt a naplňte nádržku na vodu.

VAROVANIE – Riziko požiaru!

Pary horľavých kvapalín sa môžu vo vnútornom priestore na horúcich povrchoch zapáliť (vznietiť). Dvierka spotrebiča môžu prasknúť. Môžu vystupovať pary a ostré plamene.

- ▶ Do nádržky na vodu nelejte horľavé tekutiny (napr. alkoholické nápoje).
- ▶ Do nádržky na vodu dávajte výlučne vodu alebo nami odporúčaný odvápnovací roztok.

VAROVANIE – Riziko popálenia!

Počas prevádzky spotrebiča sa môže nádržka na vodu zohriať.

- ▶ Po predchádzajúcej prevádzke spotrebiča počkajte, kým nádržka na vodu nevychladne.
- ▶ Vyberte nádržku na vodu z priestoru pre nádržku.

Požiadavka: Tvrdosť vody je správne nastavená.

→ "Nastavenie tvrdosti vody", Strana 13

1. Stlačte kryt nádržky v strede.

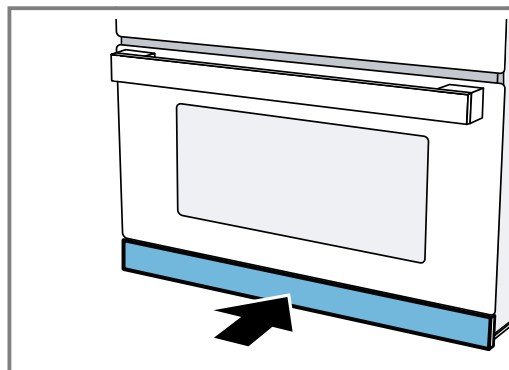

- ✓ Kryt nádržky sa otvorí.
2. Vyberte nádržku na vodu z otvoru na nádržku.

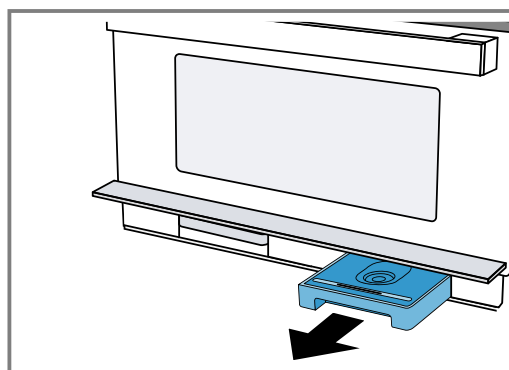

3. Nádržku na vodu naplňte až po značku „MAX“ studenou vodou.

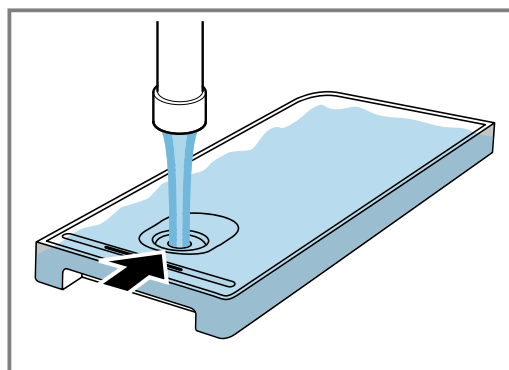

4. Nádržku na vodu vložte do otvoru na nádržku a úplne zasuňte.

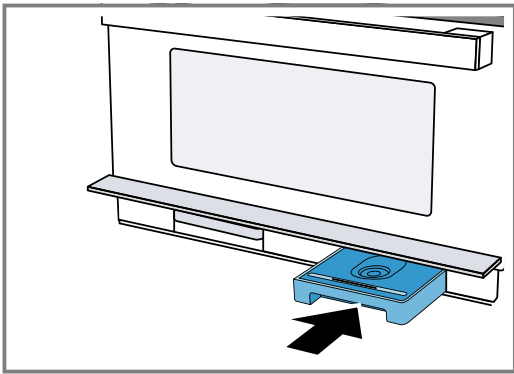

5. Zatvorte kryt nádržky.

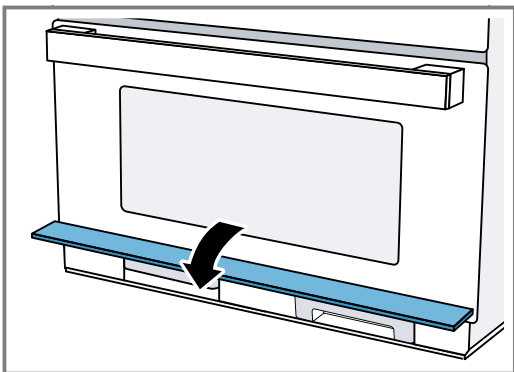

11.7 Doplnenie vody do nádržky na vodu

Poznámky

- Ak je nádržka na vodu počas prevádzky prázdna, spotrebič sa správa odlišne v závislosti od druhu prevádzky:
 - Prevádzka s parou: Spotrebič preruší prevádzku. Na displeji sa zobrazí hlásenie. Pri najvyššom stupni pary vystačí jedno naplnenie nádržky na cca 30 – 40 minút prevádzky, pri nižších stupňoch pary je to výrazne dlhšie.
 - Para s mikrovlnným ohrevom: Spotrebič preruší prevádzku. Jedno naplnenie nádržky vystačí na cca 50 minút prevádzky.
 - Gril s parou: Spotrebič pokračuje v prevádzke s grilom. Na displeji sa nezobrazí žiadne hlásenie. Pri najvyššom stupni pary vystačí jedno naplnenie nádržky na cca 3 hodiny prevádzky, pri nižších stupňoch pary je to výrazne dlhšie.
 - Uvedené časy sa môžu líšiť.
1. Otvorte ovládací panel.
 2. Vyberte nádržku na vodu.
 3. Nádržku na vodu naplňte až po značku „MAX“.
 4. Vložte naplnenú nádržku na vodu a zatvorte ovládací panel.

11.8 Po každej prevádzke s parou

Vo vnútornom priestore zostáva vlhkosť. Opatrne utrite vnútorný priestor a odkvapový žliabok. Po každej prevádzke s parou odporúčame vykonať funkciu oplachovania [☒]. Následne vyprázdnite a vysušte nádržku na vodu a záchytnú nádobu.

Poznámka: Škrvy od vodného kameňa odstráňte utierkou namočenou v octe, umyte čistou vodou a osušte mäkkou utierkou.

Oplachovanie spotrebiča

Aby spotrebič zostal čistý, môžete čerpať vodu cez potrubný systém. Spotrebič následne vypustí vodu do záchytnej nádoby.

Poznámka: Po oplachovaní sa v záchytnej nádobe môžu nachádzať uvoľnené čiastočky vodného kameňa. Je to normálne a neovplyvňuje to funkčnosť.

1. Voličom funkcií zvolte [☒].
 - ✓ Na displeji sa zobrazí čas trvania programu. Čas trvania nie je možné zmeniť.
2. Otvorte kryt nádržky.
3. Vyberte a vyprázdňte záchytnú nádobu.
4. Prázdnu záchytnú nádobu úplne zasuňte.
5. Vyberte nádržku na vodu a vylejte prípadnú zvyškovú vodu.
6. Nádržku na vodu dôkladne opláchnite a naplňte čerstvou vodou.
7. Nádržku na vodu úplne zasuňte.
8. Zatvorte kryt nádržky.
9. Stlačte [▶/□].
 - ✓ Spotrebič čerpá vodu cez potrubie.
 - ✓ Na displeji plyní čas trvania.
 - ✓ Po uplynutí času trvania zaznie signál.
10. Vyprázdnite záchytnú nádobu.

Vyprázdnenie nádržky na vodu

⚠ VAROVANIE – Riziko popálenia!

Počas prevádzky spotrebiča sa môže nádržka na vodu zohriať.

- ▶ Po predchádzajúcej prevádzke spotrebiča počkajte, kým nádržka na vodu nevychladne.
- ▶ Vyberte nádržku na vodu z priestoru pre nádržku.

POZOR!

Umývanie nádržky na vodu v umývačke riadu spôsobuje poškodenie.

- ▶ Nádržku na vodu neumývajte v umývačke riadu.
- ▶ Nádržku na vodu vyčistite mäkkou handričkou a bežným umývacím prostriedkom.

1. Stlačte kryt nádržky v strede.
- ✓ Kryt nádržky sa vyklopí nahor.
2. Vytiahnite nádržku na vodu.
3. Veko nádržky na vodu opatrne odoberte.
4. Vyprázdnite nádržku na vodu, vyčistite ju čistiacim prostriedkom a dôkladne opláchnite čistou vodou.
5. Všetky časti utrite mäkkou utierkou do sucha.
6. Tesnenie na veko utrite do sucha.
7. Nádržku na vodu nechajte vyschnúť s otvoreným vekom.
8. Nasadte veko na nádržku na vodu a pritlačte ho.
9. Nádržku na vodu úplne zasuňte.
10. Zatvorte kryt nádržky a krátko zatlačte v strede.
 - ✓ Kryt nádržky je zaistený.

Sušenie odkvapovej drážky

⚠ VAROVANIE – Riziko popálenia!

Spotrebič sa počas prevádzky rozpáli.

- ▶ Pred čistením nechajte spotrebič vychladnúť.

Požiadavka: Vnútorný priestor rúry je vychladnutý.

1. Otvorte dvierka spotrebiča.
2. Otvorte kryt nádržky.
3. Vyberte nádržku na vodu a záchytnú nádobu.

4. Poznámka:



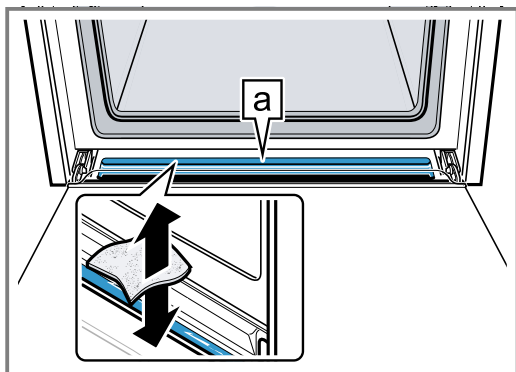

Odkvapkávacie žliabok **a** sa nachádza pod vnútorným priestorom.



Vysajte vodu z odkvapkávacieho žliabku **a** savou utierkou a opatrne poutierajte.

Rozohriatie a vysušenie vnútorného priestoru

Vysušte vnútorný priestor po každom ukončení prevádzky, aby v ňom neostala žiadna vlhkosť.

1. Nechajte spotrebič vychladnúť.
2. Hrubé nečistoty z vnútorného priestoru ihneď odstráňte.
3. Utrite vlhkosť z dna vnútorného priestoru.
4. Voličom funkcií zvolte .
5. Dvakrát stlačte .
- ✓ Na displeji je označený .
6. Otočným voličom nastavte čas trvania 15 minút.
7. Prevádzku spustíte stlačením /□.
- ✓ Sušenie sa spustí a ukončí sa po 15 minútach.
8. Otvorte dvierka spotrebiča na 1 až 2 minúty, aby mohla vodná para unikať.

Ručné vysušenie vnútorného priestoru

Vysušte vnútorný priestor po každom ukončení prevádzky, aby v ňom neostala žiadna vlhkosť.

1. Nechajte spotrebič vychladnúť.
2. Z vnútorného priestoru odstráňte hrubé nečistoty.
3. Osušte vnútorný priestor špongiou.
4. Dvierka spotrebiča nechajte jednu hodinu otvorené, aby vnútorný priestor úplne vyschol.

12 Automatické programy

Automatické programy vás podporujú pri príprave rôznych pokrmov a automaticky vyberú optimálne nastavenia.

12.1 Upozornenia týkajúce sa nastavení pre pokrmy

Na dosiahnutie optimálneho výsledku varenia postupujte podľa týchto pokynov.

- Používajte len bezchybné potraviny.

- Používajte len mäso s teplotou z chladničky.
- Používajte len zmrazené pokrmy priamo z mrazničky.
- Vyberte potraviny z obalu a potraviny odväžte. Ak na spotrebiči nemôžete nastaviť presnú hmotnosť, zaokrúhlite hmotnosť nahor alebo nadol.
- Potraviny vkladajte do studeného vnútorného priestoru.
- Používajte len žiaruvzdorný riad vhodný na mikrovlnný ohrev, napr. zo skla alebo keramiky.

12.2 Prehľad pokrmov

Spotrebič vás vyzve, aby ste zadali hmotnosť. Hmotnosť môžete nastaviť iba v určenom rozsahu.

Rozmrazovanie

Tip: Na spotrebič nalepte nálepku s programami. Budete mať jednoduchší a rýchlejší prístup k programom.

Č.	Jedlá	Príslušenstvo	Úroveň zasunutia	Hmotnostný rozsah v kg	Pokyny
PD1	Mleté hovädzie, jahňacie alebo bravčové mäso ^{1,2}	Plochý, nezakrytý riad	0	0,10 – 1,20	Mäso, ktoré je už rozmrazené, po obrátení vyberte.
PD2	Rybie filé ^{1,2}	Plochý, nezakrytý riad	0	0,10 – 1,00	Filé zo šľuky, tresky, ostrieža červeného, tresky tmavej, zubáča

¹ Rešpektujte signál upozorňujúci na obrátenie.

² Používajte riad vhodný na mikrovlnný ohrev.

Č.	Jedlá	Príslušenstvo	Úroveň zasunutia	Hmotnostný rozsah v kg	Pokyny
<i>PO3</i>	Kurča porciované s kosťou ^{1,2}	Plochý, nezakrytý riad	0	0,15 – 1,20	Položte časti kurčafa kožou smerom nadol.
<i>PO4</i>	Krajce chleba ^{1,2}	Plochý, nezakrytý riad	0	0,10 – 0,50	Pšeničný, pšenično-ražný, celozrnný chlieb, chlieb rozmrazujte len v potrebných množstvách. Chlieb rýchlo zostarne. Ak je to možné, krajce chleba oddel'te.

¹ Rešpektujte signál upozorňujúci na obrátenie.

² Používajte riad vhodný na mikrovlnný ohrev.

Hydina, mäso, ryby

Č.	Jedlá	Príslušenstvo	Úroveň zasunutia	Hmotnostný rozsah v kg	Pokyny
<i>PO5</i>	Časti kurčafa, čerstvé ^{1,2}	Rošt + sklenená panvica	3 + 2	0,15 – 1,00	Kuracie stehná, polovice kurčafa Položte časti kurčafa kožou smerom nadol.
<i>PO6</i>	Roastbeef, anglický	Sklenená panvica	1	0,50 – 2,00	
<i>PO7</i>	Roastbeef, do ružova	Sklenená panvica	1	0,50 – 2,00	
<i>PO8</i>	Roastbeef, prepečený	Sklenená panvica	1	0,50 – 2,00	
<i>PO9</i>	Jahňacie stehno s kosťou, ružové	Sklenená panvica	1	1,00 – 2,00	
<i>PI0</i>	Jahňacie stehno s kosťou, prepečené	Sklenená panvica	1	1,00 – 2,00	
<i>PI1</i>	Ryba, v celku, čerstvá ³	Nádoba na varenie v pare + sklenená panvica	3	0,20 – 1,20	Vnútro pokvapkajte citrónovou šťavou.
<i>PI2</i>	Rybie filé, čerstvé ³	Nádoba na varenie v pare + sklenená panvica	3	0,20 – 0,50	
<i>PI3</i>	Rybie filé, mrazené ³	Nádoba na varenie v pare + sklenená panvica	3	0,20 – 0,50	Používajte rovnomerne ploché rybie filé.
<i>PI4</i>	Hustá polievka z čerstvých prísad ^{4,2}	Riad s pokrievkou	0	0,20 – 2,00	Použite mäso, zeleninu a vývar v rovnakom pomere a zadajte celkovú hmotnosť.

¹ Rešpektujte signál upozorňujúci na obrátenie.

² Používajte riad vhodný na mikrovlnný ohrev.

³ Naplňte nádržku na vodu.

⁴ Rešpektujte signál upozorňujúci na premiešanie.

Zelenina, prílohy

Č.	Jedlá	Príslušenstvo	Úroveň zasunutia	Hmotnostný rozsah v kg	Pokyny
<i>P15</i>	Brokolica, čerstvá ¹	Nádoba na varenie v pare + sklenená panvica	3	0,10 – 1,00	
<i>P16</i>	Hrášok, zmrazený ¹	Nádoba na varenie v pare + sklenená panvica	3	0,10 – 1,00	
<i>P17</i>	Mrkvové plátky, čerstvé ¹	Nádoba na varenie v pare + sklenená panvica	3	0,10 – 0,75	Čím sú plátky hrubšie, tým je výsledok tvrdší na skus. Keď chcete, aby bolo jedlo celkom uvarené/prepečené, zadajte vyššiu hmotnosť. Čas trvania programu sa tým predĺži.
<i>P18</i>	Zelená špargľa, čerstvá ¹	Nádoba na varenie v pare + sklenená panvica	3	0,10 – 0,70	Neukladajte na seba.
<i>P19</i>	Vajcia, namäkká ¹	Nádoba na varenie v pare + sklenená panvica	3	2 – 10 kusov	Slepačie vajcia, chladené
<i>P20</i>	Ryža ^{2, 3}	Vysoký riad s pokrievkou	0	0,10 – 0,50	Používajte iba dlhozrnú ryžu. Nepoužívajte ryžu vo varných vrecákoch. Pridajte k ryži 2 až 3-násobné množstvo vody. Po ukončení programu nechajte ryžu 5 – 10 minút odpočívať.
<i>P21</i>	Zemiaky pečené v rúre	Rošt	2	0,20 – 1,50	Stredne veľké zemiaky, cca 250 g. Zemiaky umyte a osušte. Šupku niekoľkokrát prepichnete vidličkou.

¹ Naplňte nádržku na vodu.² Rešpektujte signál upozorňujúci na premiešanie.³ Používajte riad vhodný na mikrovlnný ohrev.

Č.	Jedlá	Príslušenstvo	Úroveň zasunutia	Hmotnostný rozsah v kg	Pokyny
P22	Varené zemiaky ³ 1	Nádoba na varenie v pare + sklenená panvica	3	0,20 – 0,50	Zemiaky ošúpte a nakrájajte na kocky. Čím sú kúsky väčšie, tým je výsledok tvrdší na skus.
P23	Ovocný kompót ³ 1, 2	Nádoba na varenie v pare + sklenená panvica	3	0,30 – 0,80	K ovociu pridajte trochu cukru a škorice. Keď máte kompót z bobuľového ovocia, maliny a jahody pridajte, až keď zaznie signál na premiešanie.

¹ Naplňte nádržku na vodu.

² Rešpektujte signál upozorňujúci na premiešanie.







³ Používajte riad vhodný na mikrovlnný ohrev.

Konzervované potraviny



Č.	Jedlá	Príslušenstvo	Úroveň zasunutia	Hmotnostný rozsah v kg	Pokyny
P24	Hranolčky, zmrazené ¹	Sklenená panvica	2	0,20 – 0,80	Neukladajte na seba.
P25	Krokety, zmrazené ¹	Sklenená panvica	2	0,25 – 0,80	Neukladajte na seba.
P26	Pizza, predpečená, chladená	Rošt	2	0,10 – 0,60	Pizza s tenkým korpusom.
P27	Pizza, predpečená, mrazená	Rošt	1	0,10 – 0,50	Pizza s tenkým korpusom, pizzová bageta.
P28	Cestovinový náky, predvarený a chladený	Riad na sklenenej panvici	2	0,30 – 1,00	Lasagne, canneloni alebo cestovinové náky z predvarených cestovín.
P29	Ohrev hotového jedla, chladeného	Plochý riad na sklenenej panvici	3	0,20 – 0,50	
P30	Ohrev hotového jedla, zmrazeného	Plochý riad na sklenenej panvici	3	0,20 – 0,50	

¹ Rešpektujte signál upozorňujúci na obrátenie.

12.3 Nastavenie jedla

- Volič funkcií nastavte na .
- ✓ Na displeji sa zobrazí číslo prvého jedla a navrhovaná hmotnosť.
2. Otočným voličom nastavte požadované jedlo.
3. Stlačte .
- ✓ Na displeji je zvýraznené nastavenie hmotnosti.
4. Otočným voličom nastavte hmotnosť. Pred spustením môžete pomocou  a  prepínať medzi jedlom a hmotnosťou.
- ✓ Spotrebič automaticky nastaví vhodný čas trvania.
5. Stlačte .
- Po spustení už nemôžete zmeniť jedlo ani hmotnosť. Pomocou  môžete zobraziť nastavenú hmotnosť.

- ✓ Spotrebič spustí prevádzku.
- ✓  svieti.
- ✓ Čas trvania viditeľne plynie.
- ✓ Po uplynutí času trvania zaznie signál.
- 6. Volič funkcií otočte do polohy nula.

Poznámka: Pred spustením môžete pomocou  a  prepínať medzi programami a hmotnosťou. Po spustení už nemôžete zmeniť číslo programu ani hmotnosť. Pomocou  môžete zobraziť nastavenú hmotnosť.

12.4 Zmena jedla

1. Stlačte \triangleright/\square na 4 sekundy alebo otvorte dvierka spotrebiča.
 - ✓ Jedlo sa vymaže.
2. Zvoľte nové jedlo.

12.5 Prerušenie prevádzky

Prevádzku môžete kedykoľvek pozastaviť.

1. Stlačte \triangleright/\square alebo otvorte dvierka spotrebiča.
 - ✓ Prevádzka sa pozastaví.
 - ✓ \triangleright/\square bliká.

2. Na pokračovanie prevádzky zatvorte dvierka spotrebiča a stlačte \triangleright/\square .
 - ✓ Prevádzka bude pokračovať.
 - ✓ \triangleright/\square svieti.

12.6 Zrušenie prevádzky

Prevádzku môžete kedykoľvek zrušiť.

- ▶ Volič funkcií nastavte do nulovej polohy. Po prerušení alebo zrušení prevádzky môže chladiaci ventilátor bežať ďalej.
- ✓ Spotrebič zruší prebiehajúce funkcie.

13 Časové funkcie

Spotrebič má časové funkcie, pomocou ktorých môžete nastaviť čas trvania prevádzky a časovač.

13.1 Prehľad časových funkcií

Váš spotrebič má rôzne časové funkcie. Pomocou \ominus vyvoláte menu a prepínate medzi jednotlivými funkciami. Na displeji svietia symboly dostupných funkcií, aktuálne zvolená funkcia je zvýraznená.

Časová funkcia	Použitie
Časovač \curvearrowright	Časovač môžete nastaviť nezávisle od prevádzky. Nemá vplyv na spotrebič. Po uplynutí času na časovači zaznie signál.
Čas trvania $\lvert\rightarrow$	Po uplynutí nastaveného času trvania spotrebič automaticky ukončí prevádzku. Čas trvania môžete vyvolať pomocou \ominus až po nastavení druhu ohrevu. Po uplynutí času trvania zaznie signál.
Čas \ominus	Pokiaľ v popredí nebeží žiadna iná funkcia, na displeji spotrebiča sa zobrazuje čas.

Poznámka: Signál môžete predčasne ukončiť stlačením \ominus . Dĺžku signálu môžete zmeniť v základných nastaveniach → *Strana 26*.

13.2 Nastavenie časových funkcií

Požiadavka: Ak je nastavených viac časových funkcií, na displeji sa rozsvietia príslušné symboly. Čas trvania viditeľne plyní. Počas prevádzky je dostupný časovač a čas trvania. V pohotovostnom režime je dostupný časovač a denný čas.

- ▶ Stláčajte \ominus , kým sa nezvýrazní \ominus , alebo $\lvert\rightarrow$.
- ✓ Na displeji sa zobrazí aktuálna hodnota.

13.3 Nastavenie časovača

1. Stlačte \ominus .
 - ✓ Na displeji svietia \curvearrowright a časové symboly.
2. Otočným voličom nastavte čas na časovači.
 - ✓ Po niekoľkých sekundách sa prevezme nastavený čas.
 - ✓ Časovač sa spustí.

- ✓ Na displeji svieti \curvearrowright a čas na časovači viditeľne plyní. Ostatné časové symboly zhasnú.
- ✓ Po uplynutí času na časovači zaznie signál. Na displeji sa zobrazí --:--.
- 3. Časovač môžete vypnúť ľubovoľným políčkom.

13.4 Zmena časovača

- ▶ Čas na časovači zmeňte otočným voličom.
- ✓ Po niekoľkých sekundách sa na spotrebiči zobrazí nastavený čas časovača.

13.5 Vymazanie časovača

- ▶ Čas na časovači nastavte otočným voličom na --:--.
- ✓ Časovač je vypnutý.

13.6 Nastavenie času trvania

1. Stlačte dvakrát \ominus .
 - ✓ Na displeji sa zobrazí --:-- a časové symboly svietia.
2. Otočným voličom nastavte čas trvania.
3. Stlačte \triangleright/\square .
 - ✓ Spotrebič spustí prevádzku.
 - ✓ Na displeji viditeľne plyní čas trvania a \triangleright/\square svieti. Ostatné časové symboly zhasnú.
 - ✓ Po uplynutí času trvania zaznie signál. Spotrebič prestane hriať. Na displeji sa zobrazí --:--.
4. Pomocou \ominus ukončíte signál.
5. Keď chcete spotrebič vypnúť, volič funkcií otočte do polohy nula.

13.7 Zmena času trvania

- ▶ Otočným voličom zmeňte čas trvania.
- ✓ Po niekoľkých sekundách sa na displeji zobrazí zmenený čas trvania.
- ✓ Čas trvania viditeľne plyní.

13.8 Vymazanie času trvania

Poznámka: Ak je nastavená funkcia časovača, musíte najskôr stlačiť \ominus , aby ste zmenili čas trvania.

- ▶ Čas trvania nastavte otočným voličom na --:--.
- ✓ Po niekoľkých sekundách spotrebič zmenu uloží.

13.9 Nastavenie času

Pri uvedení do prevádzky je ukazovateľ času zvýraznený. Na displeji bliká 12:00 a ☹️ svieti.

1. Otočným voličom nastavte čas.
 2. Stlačte ☹️.
- ✓ Čas je nastavený.

13.10 Zmena času

Požiadavka: Spotrebič je vypnutý.

1. Stlačte dvakrát ☹️.
- ✓ Na displeji sa zobrazí ☹️ a čas.

2. Otočným voličom nastavte čas.

3. Stlačte ☹️.

- ✓ Čas je nastavený.

Poznámka: Ak po nastavení času nestlačíte ☹️, spotrebič po niekoľkých sekundách automaticky prevezme nastavenú hodnotu.

Ak ste počas nastavovania zmenili polohu voliča funkcií, môžete spotrebič používať až vtedy, keď volič funkcií otočíte do nulovej polohy.

Čas môžete skryť, aby sa znížila spotreba vášho spotrebiča v pohotovostnom režime.

14 Detská poistka

Zabezpečte spotrebič tak, aby ho deti nemohli náhodne zapnúť alebo zmeniť nastavenia.

14.1 Aktivovanie detskej poistky

Požiadavka: Spotrebič je vypnutý.

- ▶ Stlačte »|||» na cca 4 sekundy.
- ✓ Ovládací panel je zablokovaný.
- ✓ Na displeji sa zobrazí »|||».

Poznámka: Keď ste nastavili čas na časovači ⏰, čas beží ďalej. Pokiaľ je aktivovaná detská poistka, čas na časovači nemôžete meniť.

Zvukové signály môžete ukončiť stlačením ľubovoľného políčka.

14.2 Deaktivovanie detskej poistky

- ▶ Stlačte »|||» na cca 4 sekundy.
- ✓ Ovládací panel je odblokovaný.

15 Základné nastavenia

Základné nastavenia spotrebiča môžete nastaviť podľa svojich potrieb.

15.1 Prehľad základných nastavení

Tu nájdete prehľad základných a výrobných nastavení. Základné nastavenia závisia od vybavenia vášho spotrebiča.

Ukazovateľ	Základné nastavenie	Výber	Opis
c01	Dĺžka signálu	1 = krátky = 10 sekúnd 2 = stredný = 30 sekúnd ¹ 3 = dlhý = 2 minúty	Nastavenie dĺžky signálu po uplynutí času trvania alebo časovača.
c02	Zvukový signál tlačidiel	0 = vyp. 1 = zap. ¹	Zapnutie alebo vypnutie tónov tlačidiel.
c03	Jas displeja	1 = nízky 2 = stredný ¹ 3 = vysoký	Nastavenie jasu displeja.
c04	Ukazovateľ času	0 = vyp. 1 = zap. ¹	Zobrazenie času na displeji.
c05	Osvetlenie vnútorného priestoru	0 = vyp. 1 = zap. ¹	Zapnutie alebo vypnutie osvetlenia vo vnútornom priestore.
c06	Tvrdosť vody	0 = zmäkčená 1 = mäkká 2 = stredne tvrdá 3 = tvrdá 4 = veľmi tvrdá ¹	Nastavenie tvrdosti vody → <i>Strana 13.</i>

¹ Továrenské nastavenie (môže sa líšiť v závislosti od typu spotrebiča)

Ukazovateľ	Základné nastavenie	Výber	Opis
c07	Výrobné nastavenie	0 = vyp. ¹ I = zap.	Obnovenie zmenených nastavení na výrobné nastavenia.
c08	Demo režim	0 = vyp. ¹ I = zap.	Zapnutie alebo vypnutie demo režimu. Poznámka: Demo režim je viditeľný len počas prvých 5 minút po pripojení spotrebiča.

¹ Továrnske nastavenie (môže sa líšiť v závislosti od typu spotrebiča)

15.2 Zmena základných nastavení

Požiadavka: Spotrebič je vypnutý.

1. ☹ držte stlačené niekoľko sekúnd.
- ✓ Na displeji sa zobrazí prvé základné nastavenie.
2. Otočným voličom zmeňte základné nastavenie.
3. Stlačte ☹.
- ✓ Na displeji sa zobrazí ďalšie základné nastavenie.
4. Pomocou ☹ zvolte všetky požadované základné nastavenia a zmeňte hodnoty.

5. Na uloženie zmien podržte ☹ niekoľko sekúnd stlačené.

Poznámka: Po výpadku elektrického prúdu zostanú zmenené základné nastavenia uložené.

15.3 Zrušenie zmeny základných nastavení

- ▶ Otočte volič funkcií.
- ✓ Všetky zmeny sa zahodia a neuložia sa.

16 Čistenie a údržba

Aby váš spotrebič zostal dlhodobo pekný a funkčný, starostlivo ho čistite a starajte sa oň.

16.1 Tipy na starostlivosť o spotrebič

Venujte pozornosť tipom na starostlivosť o spotrebič, vďaka ktorým natrvalo zachováte funkčnosť vášho spotrebiča.

Opatrenie	Výhoda
Spotrebič vždy udržiavajte čistý a nečistoty ihneď odstráňte. Vyčistite vnútorný priestor po každom použití.	Nečistoty sa neusadia a neprípalia.
Škvryny od vodného kameňa, škrobu a bielkovín ihneď odstráňte.	Zabráňte korózii.
Pri veľmi vlhkých koláčoch použite sklenenú panvicu.	Vnútorný priestor nebude tak veľmi znečistený.
Na pečenie používajte vhodný riad, napr. pekáč.	Vnútorný priestor nebude tak veľmi znečistený.
Ak je to možné, použite horúci vzduch.	Znečistenie bude menšie.

16.2 Čistiace prostriedky

Používajte len vhodné čistiace prostriedky.

⚠ VAROVANIE – Riziko zásahu elektrickým prúdom!

Vniknutá vlhkosť môže spôsobiť úraz elektrickým prúdom.

- ▶ Na čistenie spotrebiča nepoužívajte parný čistič ani vysokotlakový čistič.

POZOR!

Nevhodné čistiace prostriedky poškadzujú povrchy spotrebiča.

- ▶ Nepoužívajte ostré alebo abrazívne čistiace prostriedky.
- ▶ Nepoužívajte čistiace prostriedky s veľkým obsahom alkoholu.
- ▶ Nepoužívajte tvrdé hubky alebo čistiace špongie.
- ▶ Nepoužívajte špeciálne čistiace prostriedky na čistenie za tepla.
- ▶ Čistič skla, škrabku na sklo alebo prostriedok na ošetrovanie nehrdzavejúcej ocele používajte len vtedy, keď sú odporúčané v návode na čistenie príslušnej časti spotrebiča.

Nové hubové utierky obsahujú zvyšky z výroby.

- ▶ Nové hubové utierky pred použitím dôkladne premyte.

V jednotlivých návodoch na čistenie sa dozviete, ktoré čistiace prostriedky sú vhodné na jednotlivé povrchy a časti.

16.3 Čistenie spotrebiča

Spotrebič čistite podľa uvedených odporúčaní, aby sa rôzne časti a povrchy nesprávnym čistením alebo nevhodnými čistiacimi prostriedkami nepoškodili.

⚠ VAROVANIE – Riziko popálenia!

Spotrebič a jeho prístupné časti sa počas používania zahrievajú.

- ▶ Dávajte pozor, aby ste sa nedotkli vyhrievacích prvkov.
- ▶ Deti mladšie ako 8 rokov sa musia zdržiavať v bezpečnej vzdialenosti.

⚠ VAROVANIE – Riziko požiaru!

Voľné zvyšky jedál, tuk a šľava z pečenia sa môžu vznietiť.

- ▶ Pred spustením prevádzky odstráňte z priestoru pečenia, z vyhrievacích prvkov a príslušenstva hrubé nečistoty.

⚠ VAROVANIE – Riziko poranenia!

Poškrábané sklo na dverkách spotrebiča môže prasknúť.

- ▶ Na čistenie skla dveriek spotrebiča nepoužívajte drsné abrazívne čistiace prostriedky alebo ostré kovové škrabky, pretože by mohli poškrábať povrch.

1. Dodržiavajte pokyny týkajúce sa čistiacich prostriedkov. → *Strana 27*
2. Dodržiavajte pokyny týkajúce sa čistenia častí spotrebiča alebo povrchov.
3. Keď nie je uvedené inak:
 - Časti spotrebiča vyčistíte horúcim umývacím roztokom a handričkou.
 - Osušte mäkkou utierkou.

16.4 Čistenie prednej strany spotrebiča

POZOR!

Neodborné čistenie môže poškodiť prednú časť spotrebiča.

- ▶ Na čistenie nepoužívajte čistiaci prostriedok na sklo, kovové škrabky ani škrabky na sklo.
- ▶ Aby ste zabránili korózii v predných častiach z nehrdzavejúcej ocele, škrvny od vodného kameňa, tuku, škrobu a bielkovín ihneď odstráňte.
- ▶ Na povrchy z nehrdzavejúcej ocele používajte špeciálne prostriedky na ošetrovanie nehrdzavejúcej ocele pre teplé povrchy.

1. Dodržiavajte pokyny týkajúce sa čistiacich prostriedkov. → *Strana 27*
2. Prednú časť spotrebiča vyčistíte horúcim umývacím roztokom a handričkou.

Poznámka: Malé farebné rozdiely v prednej časti spotrebiča vzniknú kvôli zloženiu z rôznych materiálov, ako sklo, plast alebo kov.

3. Na predné časti z nehrdzavejúcej ocele nanášajte prostriedok na ošetrovanie nehrdzavejúcej ocele v tenkej vrstve mäkkou utierkou. Prostriedky na ošetrovanie nehrdzavejúcej ocele sú dostupné v zákazníckom servise alebo v špecializovanej predajni.
4. Osušte mäkkou utierkou.

16.5 Čistenie ovládacieho panela

POZOR!

Neodborné čistenie môže poškodiť ovládací panel.

- ▶ Ovládací panel neutierajte namokro.

1. Dodržiavajte pokyny týkajúce sa čistiacich prostriedkov. → *Strana 27*
2. Ovládací panel vyčistíte utierkou z mikrovlákna alebo mäkkou, vlhkou utierkou.
3. Osušte mäkkou utierkou.

16.6 Čistenie skiel dveriek

POZOR!

Neodborné čistenie môže poškodiť sklá dveriek.

- ▶ Nepoužívajte škrabky na sklo.

1. Dodržiavajte pokyny týkajúce sa čistiacich prostriedkov. → *Strana 27*
2. Sklá dveriek vyčistíte čistiacim prostriedkom na sklo a vlhkou handričkou.

Poznámka: Tiene na sklách dveriek, ktoré pôsobia ako šmuhy, sú svetelné odrazy osvetlenia vnútorného priestoru.

3. Osušte mäkkou utierkou.

16.7 Čistenie rúčky dveriek

1. Dodržiavajte pokyny týkajúce sa čistiacich prostriedkov. → *Strana 27*
2. Rúčku dveriek vyčistíte horúcim umývacím roztokom a mäkkou handričkou.

Poznámka: Ak sa na rúčku dveriek dostane odvápnovací prostriedok, ihneď ho utrite. Ináč sa tieto škrvny už nebudú dať odstrániť.

3. Osušte mäkkou utierkou.

16.8 Čistenie tesnení dveriek

POZOR!

Nesprávne čistenie môže poškodiť tesnenie dveriek.

- ▶ Na čistenie nepoužívajte kovové škrabky ani škrabky na sklo.
- ▶ Nepoužívajte žiadne abrazívne čistiace prostriedky.

1. Dodržiavajte pokyny týkajúce sa čistiacich prostriedkov. → *Strana 27*
2. Tesnenie dveriek vyčistíte horúcim umývacím roztokom a mäkkou handričkou.
3. Osušte mäkkou utierkou.

16.9 Čistenie povrchov z nehrdzavejúcej ocele

1. Dodržiavajte pokyny týkajúce sa čistiacich prostriedkov. → *Strana 27*
2. Vyčistíte handričkou a horúcim umývacím roztokom.
3. Osušte mäkkou utierkou.
4. Po čistení skontrolujte polohu tesnenia dveriek.

16.10 Čistenie vnútorného priestoru

POZOR!

Neodborné čistenie môže poškodiť vnútorný priestor.

- ▶ Nepoužívajte sprej na čistenie rúr na pečenie, žiadne abrazívne prostriedky ani agresívne čističe na rúry na pečenie.

1. Dodržiavajte pokyny týkajúce sa čistiacich prostriedkov. → *Strana 27*
2. Čistíte horúcim umývacím roztokom alebo vodou s octom.
3. Pri silnom znečistení použijete čistič na rúry. Čistič na rúry používajte iba v studenom vnútornom priestore.

Tip: Na odstránenie nepríjemného zápachu zohrievajte šálku vody s niekoľkými kvapkami citrónovej šťavy 1 až 2 minúty s maximálnym výkonom mikrovlnného ohrevu. Aby nedošlo k prehriatiu tekutiny, do nádoby vždy vložte lyžičku.

4. Vnútrotný priestor vytrite mäkkou utierkou.
5. Vnútrotný priestor nechajte vyschnúť s otvorenými dvierkami.

16.11 Čistenie príslušenstva

1. Dodržiavajte pokyny týkajúce sa čistiacich prostriedkov. → *Strana 27*
2. Pripálené zvyšky jedla namočte vlhkou handričkou a horúcim umývacím roztokom.
3. Príslušenstvo vyčistite horúcim umývacím roztokom a handričkou alebo kefkou.
4. Rošt vyčistíte prostriedkom na nehrdzavejúcu oceľ alebo umyte v umývačke riadu. Pri silnom znečistení použijete drôtenku z nehrdzavejúcej ocele alebo čistič na rúry.
5. Osušte mäkkou utierkou.

16.12 Čistenie samočistiacich plôch

Zadná strana vnútrotného priestoru má samočistiacu katalytickú vrstvu. Táto vrstva absorbuje a rozloží striekajúci tuk z pečenia a praženia počas prevádzky spotrebiča. Preto nie je potrebné túto oblasť čistiť.

POZOR!

Čistiaci prostriedok na rúry na samočistiacich plochách spôsobuje poškodenie ich povrchu.

- ▶ Na samočistiace plochy nepoužívajte čistiaci prostriedok na rúry. Ak sa čistiaci prostriedok na rúry napriek tomu dostane na tieto plochy, ihneď ho umyte vodou a špongiou. Nedrhňte a nepoužívajte abrazívne pomôcky na čistenie.

Požiadavka: Vnútrotný priestor rúry je vychladnutý.

- ▶ Hnedasté alebo belavé zvyšky odstráňte vodou a mäkkou špongiou.

Poznámka: Počas prevádzky sa na povrchoch sa môžu vytvárať červenkasté škvrny. Nie to hrdza, ale zvyšky potravín. Tieto škvrny neohrozujú zdravie a neobmedzujú čistiacu schopnosť samočistiacich plôch.

16.13 Čistenie záchytnej nádoby

POZOR!

Vysoké teplo môže poškodiť záchytnú nádobu.

- ▶ Nesušte záchytnú nádobu v horúcom vnútrotnom priestore.
- ▶ Neumývajte záchytnú nádobu v umývačke riadu.

1. Dodržiavajte pokyny týkajúce sa čistiacich prostriedkov. → *Strana 27*
2. Záchytnú nádobu vyčistite handričkou a horúcim umývacím roztokom.
3. Dôkladne opláchnite čistou vodou.
4. Osušte mäkkou utierkou.
5. Záchytnú nádobu nechajte vyschnúť s otvoreným vekom.
6. Tesnenie na veku utrite do sucha.

16.14 Čistenie nádržky na vodu

1. Dodržiavajte pokyny týkajúce sa čistiacich prostriedkov. → *Strana 27*
2. Nádržku na vodu vyčistite handričkou a horúcim umývacím roztokom.
3. Dôkladne opláchnite čistou vodou.
4. Osušte mäkkou utierkou.
5. Nádržku na vodu nechajte vyschnúť s otvoreným vekom.
6. Tesnenie na veku utrite do sucha.

16.15 Čistenie otvoru na nádržku

1. Dodržiavajte pokyny týkajúce sa čistiacich prostriedkov. → *Strana 27*
2. Otvor na nádržku utrite po každom použití do sucha.

16.16 Čistenie výstupu pary vo vnútrotnom priestore

1. Dodržiavajte pokyny týkajúce sa čistiacich prostriedkov. → *Strana 27*
2. Výstup pary vo vnútrotnom priestore vyčistite horúcim umývacím roztokom a čistiacou špongiou alebo mäkkou kefkou.

16.17 Funkcia čistenia

Na čistenie spotrebiča použijete funkciu čistenia.

Odstránenie vodného kameňa

Aby váš spotrebič zostal funkčný, musíte z neho pravidelne odstraňovať vodný kameň.

Frekvencia odstraňovania vodného kameňa závisí od tvrdosti vody a počtu vykonaných prevádzok s pridaním pary. Spotrebič vám prostredníctvom **Calc** na displeji oznámi, keď bude možné vykonať prevádzku s pridaním pary už len 5-krát alebo menej. Keď nevykonáte odstraňovanie vodného kameňa, nebude už možné nastaviť prevádzku s pridaním pary.

Odstraňovanie vodného kameňa trvá cca 32 minút. Odstraňovanie vodného kameňa pozostáva z dvoch automatických krokov.

- Odstraňovanie vodného kameňa, čas trvania cca 31 minút
- Oplachovanie po odstraňovaní vodného kameňa, čas trvania cca 1 minúta

Z hygienických dôvodov vykonajte kompletný proces odstraňovania vodného kameňa.

Keď prerušíte odstraňovanie vodného kameňa, nebude už možné nastaviť prevádzku s parou. Aby bol spotrebič opäť pripravený na prevádzku, vykonajte oplachovací cyklus.

Spustenie odstraňovania vodného kameňa

Odstraňovanie vodného kameňa vo vašom spotrebiči trvá cca 31 minút.

POZOR!

Odvápňovacie prostriedky, ktoré nie sú uvedené ako odporúčané, môžu spotrebič poškodiť.

- ▶ Na odstraňovanie vodného kameňa používajte výlučne nami odporúčaný odvápnovací prostriedok. Doby pôsobenia pri odstraňovaní vodného kameňa sú prispôbené podľa použitého odvápnovacieho prostriedku.

Ak sa odvápnovací roztok dostane na ovládací panel alebo iné chĺlostivé povrchy, dôjde k ich poškodeniu.

► Odvápnovací roztok okamžite odstráňte vodou.

1. Voličom funkcií zvolíte .

✓ Na displeji sa zobrazí čas trvania odstraňovania vodného kameňa. Čas trvania nie je možné zmeniť.

2. Otvorte kryt nádržky.

3. Vyberte a vyprázdňte záchytnú nádobu.

4. Prázdnu záchytnú nádobu úplne zasuňte.



5. Vyberte nádržku na vodu.

6. Odvápnovací roztok pripravte zmiešaním vody a odvápnovacieho prostriedku.

- Odvápnovací roztok pripravte zmiešaním 250 ml vody a 50 ml tekutého odvápnovacieho prostriedku alebo rozpustíte odvápnovaciu tabletu, hmotnosť 18 g, v 250 ml vody počas 5 minút.

7. Odvápnovací roztok nalejte do nádržky na vodu a nádržku úplne zasuňte.

8. Zatvorte kryt nádržky.

9. Stlačte / .

✓ Spotrebič sa odvápnuje.

✓ Na displeji plynie zostávajúci čas trvania.

✓ Po ukončení odstraňovania vodného kameňa zaznie signál. Spotrebič preruší svoju prevádzku.

10. Otvorte kryt nádržky.

11. Vyberte záchytnú nádobu, vyprázdnite ju a vložte.

12. Vyberte nádržku na vodu, dôkladne ju opláchnite, naplňte čerstvou vodou a vložte ju.

13. Zatvorte kryt nádržky.

14. Stlačte / .

✓ Spotrebič sa automaticky dvakrát opláchnie. Po uplynutí oplachovania zaznie signál.

Poznámka: Dodržiavajte pomer zmesi odvápnovacieho prostriedku.

Odvápnovací prostriedok, tekutý (obj. číslo 00311680): Pomer zmesi 1:5, zmiešajte 50 ml odvápnovacieho prostriedku s 250 ml vody.

Odvápnovacie tablety (obj. číslo 00311864): Jednu odvápnovaciu tabletu, hmotnosť 18 g, rozpustíte v 250 ml vody počas 5 minút.

Oplachovanie

Ak ste funkciu pary dlhší čas nepoužívali, spotrebič opláchnite.

Aby spotrebič zostal čistý, môžete čerpať vodu cez potrubný systém. Spotrebič následne vypustí vodu do záchytnej nádoby.

Poznámka: Po oplachovaní sa v záchytnej nádobe môžu nachádzať uvoľnené čiastočky vodného kameňa. Je to normálne a neovplyvňuje to funkčnosť.

Oplachovanie

1. Voličom funkcií zvolíte .

✓ Na displeji sa zobrazí čas trvania programu. Čas trvania nie je možné zmeniť.

2. Otvorte kryt nádržky.

3. Vyberte a vyprázdňte záchytnú nádobu.



4. Prázdnu záchytnú nádobu úplne zasuňte.

5. Vyberte nádržku na vodu a vylejte prípadnú zvyškovú vodu.

6. Nádržku na vodu dôkladne opláchnite a naplňte čerstvou vodou.

7. Nádržku na vodu úplne zasuňte.

8. Zatvorte kryt nádržky.

9. Stlačte / .

- ✓ Voda sa čerpá cez potrubie.
- ✓ Na displeji plynie čas trvania.
- ✓ Po uplynutí času trvania zaznie signál.

Dočistenie

Po každom odstraňovaní vodného kameňa alebo oplachovaní musíte vykonať nasledujúce kroky.

1. Otvorte kryt nádržky.

2. Záchytnú nádobu a nádržku na vodu vyprázdnite, vyčistite a vysušte.

3. Volič funkcií otočte do polohy nula.

✓ Proces je ukončený a spotrebič je pripravený na prevádzku.

Vyprázdnenie záchytnej nádoby

Pri použití funkcií čistenia sa zvyšková voda zhromažďuje v záchytnej nádobe. Záchytnú nádobu potom vyprázdnite a vysušte.

POZOR!

Vysoké teplo môže poškodiť záchytnú nádobu.

- Nesušte záchytnú nádobu v horúcom vnútornom priestore.
- Neumývajte záchytnú nádobu v umývačke riadu.

1. Krátko stlačte kryt nádržky v strede.

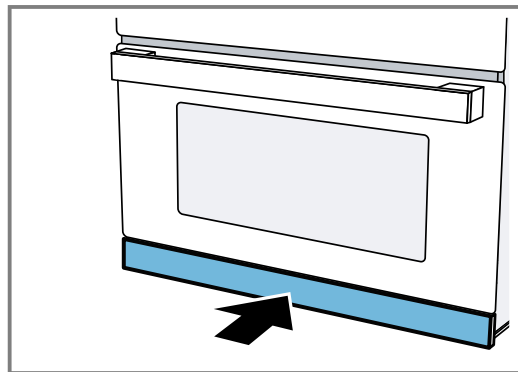

✓ Kryt nádržky sa otvorí. Záchytná nádobu a nádržku na vodu sú prístupné.

2. Vyberte záchytnú nádobu z otvoru na nádržku.

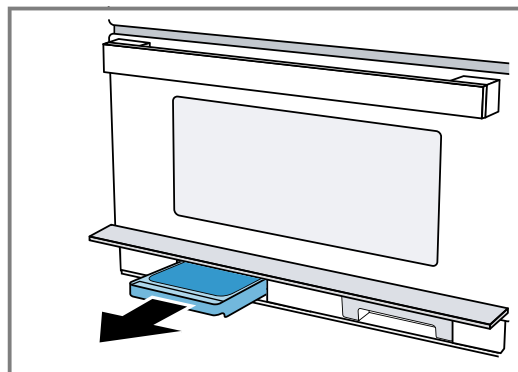

3. Otvorte veko záchytnej nádoby.

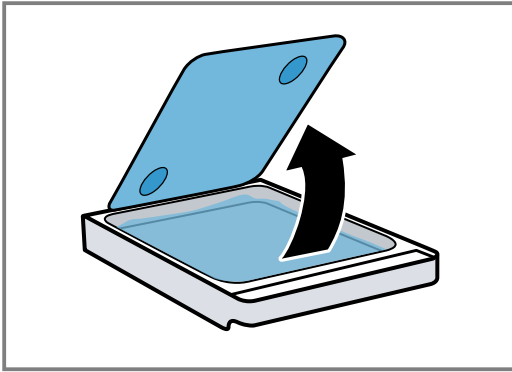

4. Vyprázdňte záchytnú nádobu.

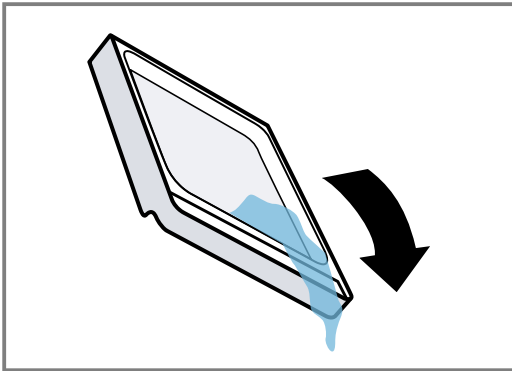

5. Záchytnú nádobu vložte do otvoru na nádržku a úplne zasunúťe.

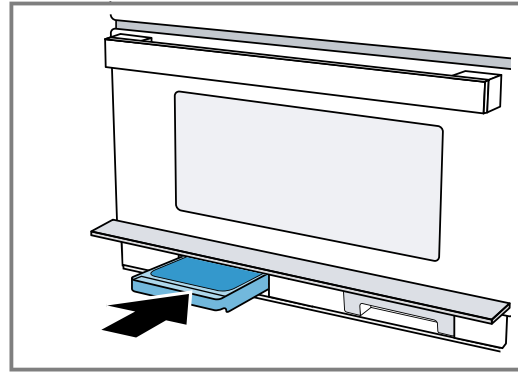

6. Zatvorte kryt nádržky.

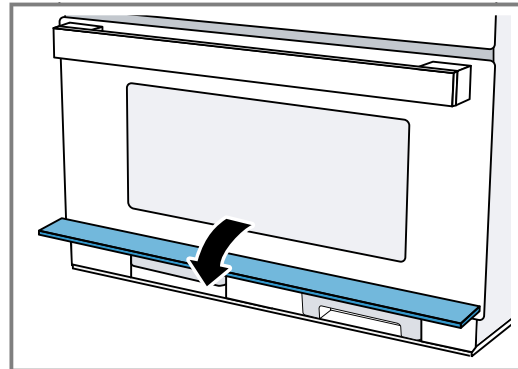

✓ Spotrebič je pripravený na prevádzku.

17 Odstránenie porúch

Menšie poruchy na vašom spotrebiči môžete odstrániť sami. Pred kontaktovaním zákazníckeho servisu použite informácie o riešení problémov. Tým sa vyhnete zbytočným nákladom.

⚠ **VAROVANIE – Riziko poranenia!**

Neodborné opravy sú nebezpečné.

- ▶ Spotrebič môže opraviť iba kvalifikovaný personál.
- ▶ Keď má spotrebič poruchu, zavolajte zákaznícky servis.



⚠ **VAROVANIE – Riziko zásahu elektrickým prúdom!**

Neodborné opravy sú nebezpečné.

- ▶ Spotrebič môže opravovať iba príslušne vyškolený personál.
- ▶ Pri oprave spotrebiča sa smú používať len originálne náhradné súčiastky.
- ▶ Keď sa poškodí sieťový prípojný kábel tohto spotrebiča, musí ho vymeniť výrobca alebo jeho zákaznícky servis alebo podobne kvalifikovaná osoba, aby sa zabránilo ohrozeniam.

17.1 Poruchy funkcie

Porucha	Príčina a riešenie problémov
Spotrebič nefunguje.	Sieťová zástrčka prívodného vedenia nie je zasunutá. <ul style="list-style-type: none"> ▶ Pripojte spotrebič do elektrickej siete.
	Zareagovala poistka v poistkovej skrini. <ul style="list-style-type: none"> ▶ Skontrolujte poistku v poistkovej skrini.
	Elektrické napájanie bolo prerušené. <ul style="list-style-type: none"> ▶ Skontrolujte, či osvetlenie miestnosti alebo iné spotrebiče v miestnosti fungujú.

Porucha	Príčina a riešenie problémov
Spotrebič nefunguje.	<p>Porucha funkcie</p> <ol style="list-style-type: none"> 1. Vypnite poistku v poistkovej skrinke. 2. Poistku asi po 10 sekundách znova zapnite. <p>✓ Ak bola porucha jednorazová, hlásenie zmizne.</p> <ol style="list-style-type: none"> 3. Ak sa hlásenie zobrazí znova, zavolajte zákaznícky servis. Počas telefonátu uveďte presné hlásenie chyby. → "Zákaznícky servis", Strana 34 <p>Dvere ne sú úplne zatvorené.</p> <ul style="list-style-type: none"> ▶ Skontrolujte, či dvierka nie sú blokované zvyškami pokrmov alebo cudzím predmetom.
Na displeji svieti  a spotrebič sa nedá nastaviť.	<p>Je aktivovaná detská poistka.</p> <ul style="list-style-type: none"> ▶ Stlačajte  dovedy, kým  zhasne.
Osvetlenie varného priestoru nefunguje.	<p>LED žiarovka je chybná.</p> <ul style="list-style-type: none"> ▶ Ak sa takáto chyba vyskytne opakovane, zavolajte zákaznícky servis.
Na displeji bliká 12:00 a svieti symbol  .	<p>Elektrické napájanie bolo prerušené.</p> <ul style="list-style-type: none"> ▶ Znova nastavte čas. → "Nastavenie času", Strana 26
Spotrebič nie je v prevádzke. Na displeji sa zobrazí čas trvania.	<p>/□ nebolo stlačené.</p> <ul style="list-style-type: none"> ▶ Stlačte .
Mikrovlnný ohrev nefunguje.	<p>Dvere ne sú úplne zatvorené.</p> <ul style="list-style-type: none"> ▶ Skontrolujte, či dvierka nie sú blokované zvyškami pokrmov alebo cudzím predmetom. <p>/□ nebolo stlačené.</p> <ul style="list-style-type: none"> ▶ Stlačte .
Jedlá sa zohrievajú pomalšie ako doteraz.	<p>Výkon mikrovlnnej rúry je nastavený na príliš nízky.</p> <ul style="list-style-type: none"> ▶ Nastavte vyšší výkon mikrovlnného ohrevu. → Strana 15 <p>Do spotrebiča bolo vložené väčšie množstvo ako inokedy.</p> <ul style="list-style-type: none"> ▶ Nastavte dlhší čas trvania. Pre dvojnásobné množstvo potrebujete dvojnásobný čas. <p>Jedlá sú studenšie ako predtým.</p> <ul style="list-style-type: none"> ▶ Jedlá obráťte alebo priebežne premiešajte.
Prevádzka mikrovlnného ohrevu sa preruší.	<p>Spotrebič má poruchu.</p> <ul style="list-style-type: none"> ▶ Ak sa takáto chyba vyskytne opakovane, zavolajte zákaznícky servis.
Spotrebič nehreje, na displeji bliká dvojbodka.	<p>Demo režim je aktivovaný v základných nastaveniach.</p> <ol style="list-style-type: none"> 1. Spotrebič odpojte od prúdu tak, že na krátko vypnete poistku v poistkovej skrinke. 2. V priebehu 3 minút deaktivujte demo režim v základných nastaveniach → Strana 26.
Symbole pre nádržku na vodu a záchytnú nádobu nepretržite blikajú.	<p>Technický problém</p> <ol style="list-style-type: none"> 1. Uistite sa, že nádržka na vodu a záchytná nádoba sú úplne zasunuté do príslušného otvoru na nádržku. 2. Ak symboly aj naďalej nepretržite blikajú, kontaktujte zákaznícky servis. <p>Poznámka: Spotrebič môžete ďalej používať, okrem funkcie pary.</p>
Teplý vzduch alebo para uniká cez dvierka.	<p>Nejde o chybu. Chladiaci ventilátor spotrebiča beží.</p> <ul style="list-style-type: none"> ▶ Nie je potrebná žiadna činnosť. Ventilátor beží ešte krátky čas po ukončení prevádzky. Ventilátor chráni spotrebič pred prehriatím.
Chladiaci ventilátor beží po ukončení prevádzky.	<p>Spotrebič musí byť po ukončení prevádzky ochladzovaný.</p> <ul style="list-style-type: none"> ▶ Nie je potrebná žiadna činnosť. Ventilátor beží ešte krátky čas po ukončení prevádzky. Ventilátor chráni spotrebič pred prehriatím.
Chladiaci ventilátor beží pri otvorených dvierkach.	<p>Spotrebič musí byť počas a po ukončení prevádzky ochladzovaný.</p> <ul style="list-style-type: none"> ▶ Nie je potrebná žiadna činnosť. Po otvorení dvierok sa všetky funkcie varenia pozastavia.

Porucha	Príčina a riešenie problémov
Para nie je viditeľná v prevádzke s horúcim vzduchom a v kombinovanej prevádzke grilu.	Para nie je viditeľná v každom teplotnom rozsahu. Čím vyššia teplota, tým je para menej viditeľná. ▶ Nie je potrebná žiadna činnosť.
Záchytná nádoba je po prevádzke s parou prázdna.	Pri normálnej prevádzke s parou a kombinovanej prevádzke s parou sa skondenzovaná voda zachytáva prostredníctvom sklenenej dosky na dne a sivého odkvapkávacieho žliabku na základovej doske. Nedostane sa do záchytnej nádoby. ▶ Nie je potrebná žiadna činnosť. Záchytná nádoba sa používa iba pri procese oplachovania a odstraňovania vodného kameňa, nie pri normálnej a kombinovanej prevádzke s parou.
V záchytnej nádobe sú biele častičky vodného kameňa.	Pri oplachovaní alebo odstraňovaní vodného kameňa sa z bojlera uvoľňujú jemné častičky vodného kameňa. 1. Skontrolujte nastavenie tvrdosti vody. 2. Vykonávajte odstraňovanie vodného kameňa v stanovených intervaloch. ▶ Odstráňte vodný kameň v spotrebiči podľa pokynov v návode na obsluhu vášho spotrebiča.
Nízka spotreba vody v kombinovanej prevádzke. Predovšetkým v kombinovanej prevádzke s 3 funkciami.	Pri kombinovanej prevádzke s parou, najmä pri kombinovanej prevádzke s 3 funkciami, je možné, že sa niekedy použije len malé množstvo pary. To znamená, že z nádrčky na čerstvú vodu sa spotrebuje len málo vody. ▶ Nie je potrebná žiadna činnosť.

17.2 Pokyny na indikačnom poli

Porucha	Príčina a riešenie problémov
Na displeji sa zobrazí hlásenie E0532	Nečistoty na ovládacom paneli spôsobujú, že dotykové pole je nepretržite aktívne. 1. Vypnite spotrebič. 2. Vyčistite ovládací panel. 3. Spotrebič znova zapnite. ▶ Ak sa táto chyba ihneď po zapnutí zobrazí znova, kontaktujte zákaznícky servis.
Na displeji sa zobrazí hlásenie E5005	Funkcia pary bola niekoľkokrát aktivovaná, keď bola nádržka na vodu prázdna. ▶ Pred opätovným použitím sa uistite, že nádržka na vodu je naplnená studenou vodou a je úplne zasunutá do príslušného otvoru na nádržku. ▶ Ak sa takáto chyba vyskytne opakovane, zavolajte zákaznícky servis.

18 Likvidácia

Zistite, ako správne zlikvidovať staré spotrebiče.

18.1 Likvidácia starého spotrebiča

Ekologickou likvidáciou môžu byť znovu využité cenné suroviny.

- ▶ Spotrebič zlikvidujte ekologickým spôsobom. O aktuálnych spôsoboch likvidácie sa informujte u vášho špecializovaného predajcu alebo u orgánov obecnej, príp. mestskej správy.



Tento spotrebič je označený v súlade s európskou smernicou 2012/19/EÚ o nakladaní s použitými elektrickými a elektronickými zariadeniami (waste electrical and electronic equipment - WEEE).

Táto smernica stanoví jednotný európsky (EU) rámec pre spätný odber a recyklovanie použitých zariadení.

19 Zákaznícky servis

Ak máte akékoľvek otázku týkajúcu sa používania, nedokážete opraviť poruchu na spotrebiči sami alebo ak spotrebič vyžaduje opravu, obráťte sa na náš zákaznícky servis.

Podrobné informácie o záručnej lehote a záručných podmienkach vo vašej krajine vám poskytne zákazník-ky servis alebo predajca, prípadne ich nájdete na našom webe.

Keď kontaktujete zákaznícky servis, potrebujete číslo výrobku (E-Nr.) a výrobné číslo (FD) vášho spotrebiča. Kontaktné údaje zákazníckeho servisu nájdete v priloženom adresári zákazníckej služby alebo na našej webovej stránke.

Tento produkt obsahuje svetelné zdroje triedy energetickej účinnosti D. Svetelné zdroje sú dostupné ako náhradný diel a vymieňať ho môže len na to vyškolený personál.

19.1 Označenie produktu (E-Nr.) a výrobné číslo (FD)

Číslo výrobku (E-Nr.) a výrobné číslo (FD) nájdete na typovom štítku spotrebiča.

Výrobný štítok s číslami nájdete, keď otvoríte dvierka spotrebiča.

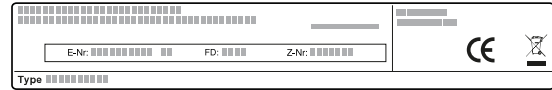

Ak chcete rýchlo vyhľadať údaje o spotrebiči a telefónne číslo zákazníckeho servisu, môžete si údaje poznačiť.

20 Takto sa to podarí

Pre rôzne jedlá tu nájdete tie správne nastavenia, ako aj to najlepšie príslušenstvo a riad. Odporúčania sme optimálne prispôbili vášmu spotrebiču.

20.1 Postupujte nasledujúcim spôsobom

Tu sa dozviete, ako postupovať krok za krokom, aby ste čo najlepšie využili odporúčané nastavenia. Získate údaje o mnohých pokrmoch s informáciami a tipmi, ako ideálne používať a nastavovať spotrebič.

Poznámka: Váš spotrebič má naprogramované nastavenia na výber pokrmov. Ak sa chcete nechať viesť spotrebičom, použite automatický program.

→ "Automatické programy", Strana 21

1. Pred použitím odstráňte z vnútorného priestoru riad, ktorý nepotrebuje.
2. Vyberte pokrm z odporúčaných nastavení.
3. Vložte pokrm do vhodnej nádoby. Použite riad a príslušenstvo, ktoré sú uvedené v odporúčaných nastaveniach. Používajte riad a príslušenstvo, ktoré je vhodné pre daný spôsob prípravy.
→ "Nádoby a príslušenstvo vhodné na mikrovlnný ohrev", Strana 14
Používajte originálne príslušenstvo vášho spotrebiča. Je optimálne prispôbené vnútornému priestoru spotrebiča a druhom prevádzky.
4. **Tip:** Ak chcete pripraviť množstvá, ktoré nie sú uvedené v tabuľke, pre dvojnásobné množstvo nastavte približne dvojnásobný čas trvania. Hodnoty nastavenia platia pre vloženie jedla do studeného vnútorného priestoru. Pre vybrané pokrmy uvedené v tabuľke je potrebné predhrievanie. Jedlo a príslušenstvo vložte do vnútorného priestoru až po predhrievaní. Niektoré jedlá sa vydaria najlepšie, keď sa pečú vo viacerých krokoch. Tieto sú uvedené v tabuľke. Keď chcete jedlo pripraviť podľa vlastného receptu, orientujte sa podľa podobných jedál v tabuľke. Ďalšie informácie nájdete v časti Tipy za tabuľkami s nastaveniami.

V prevádzke s mikrovlnným ohrevom nastavte najdlhší uvedený čas a po najkratšom čase jedlo skontrolujte.

Pri použití pary sa najskôr uistite, že je nádržka na vodu plná.

Spotrebič nastavte podľa odporúčaných nastavení.

Údaje o teplote a čase v tabuľkách závisia od kvality, teploty a vlastností potravín. Preto sú uvedené rozsahy hodnôt nastavenia. Skúste začať najprv s nižšími hodnotami. V prípade potreby nabudúce nastavte vyššiu hodnotu.

5. Vložte jedlo do vnútorného priestoru podľa úrovne zasunutia.

6. ⚠ **VAROVANIE – Riziko obarenia!**

Pri otvorení dvierok spotrebiča môže unikať veľmi horúca para. Para nie je vždy viditeľná v závislosti od teploty.

- ▶ Dvierka spotrebiča opatrne otvorte.
- ▶ Deti udržiavajte v bezpečnej vzdialenosti.

⚠ **VAROVANIE – Riziko popálenia!**

Ohrievané jedlá vydávajú teplo. Riad sa môže veľmi zohriať.

- ▶ Vždy, keď vyberáte príslušenstvo alebo riad z vnútorného priestoru, používajte chňapku na hrniec.

Keď je jedlo hotové, spotrebič vypnite.

20.2 Všeobecné pokyny na prípravu

Pri príprave všetkých jedál dodržiavajte tieto informácie.

Vznik kondenzátu

Keď pripravujete potraviny vo vnútornom priestore, môže tam vzniknúť veľa vodnej pary.

Keďže spotrebič má veľkú energetickú účinnosť, počas prevádzky sa dostane von len malé množstvo tepla. Na základe vysokých teplotných rozdielov medzi vnútro spotrebiča a vonkajšími časťami spotrebiča sa môže na dvierkach, ovládacom paneli alebo susedných čelách kuchynskej linky vytvárať vodný kondenzát. Tvorba vodného kondenzátu je normálny fyzikálny jav.

Ak spotrebič predhrejte alebo opatrne otvoríte dvierka, znížite tak tvorbu kondenzátu.

Príprava jedál s pridaním pary alebo s druhom ohrevu s pridaním pary vyžaduje, aby sa vo vnútornom priestore vytvorilo veľa pary. Keď je spotrebič vychladnutý, utrite vnútorný priestor.

Formy na pečenie

Pre optimálny výsledok pečenia odporúčame tmavé formy na pečenie z kovu.

Biele formy, keramické formy a formy zo skla predlžujú čas pečenia a pečivo nezahadne rovnomerne.

Keď používate silikónové formy, skontrolujte údaje výrobcu o vhodnosti na parný a mikrovlnný ohrev a orientujte sa podľa údajov a receptov výrobcu. Silikónové formy sú často menšie ako normálne formy. Množstvá a údaje receptov môžu byť odlišné.

Papier na pečenie

Papier na pečenie používajte len vtedy, keď je vhodný pre zvolenú teplotu. Papier na pečenie vhodne pristríhajte.

VAROVANIE – Riziko požiaru!

Pri otvorení dvierok vzniká prúdenie vzduchu. Papier na pečenie sa nesmie dotknúť ohrevného telesa kvôli vznieteniu.

- ▶ Pri predhrievaní a počas prípravy jedla nikdy nekladte papier na pečenie voľne na príslušenstvo.
- ▶ Papier na pečenie vždy vhodne pristríhajte a zaťažte riadom alebo formou na pečenie.

20.3 Tipy na prípravu so zníženým obsahom akrylamidu

Akrylamid je zdraviu škodlivý a vytvára sa, ak pripravujete obilniny a výrobky zo zemiakov pri veľmi vysokej teplote.

Jedlo	Tip
Všeobecne	<ul style="list-style-type: none"> ▪ Časy pečenia zachovávajú čo najkratšie ▪ Opekajte jedlá do zlatista, nie príliš do hneda. ▪ Používajte veľké, hrubé potraviny. Tie obsahujú menej akrylamidu.
Pečivo a suché pečivo	<ul style="list-style-type: none"> ▪ Nastavte teplotu pri horúcom vzduchu na max. 180 °C. ▪ Pečivo a suché pečivo potrite vajíčkom alebo žĺtkom. Zníži to tvorbu akrylamidu.
Zemiakové hranolčky na prípravu v rúre na pečenie	<ul style="list-style-type: none"> ▪ Zemiakové hranolčky rozmiestnite rovnomerne a v jednej vrstve na plech. ▪ Na plechu pečte min. 400 g, aby sa zemiakové hranolčky nevysušili.

20.4 Tipy na rozmrazovanie a ohrievanie

Na dosiahnutie dobrých výsledkov pri rozmrazovaní a ohrievaní mikrovlnným ohrevom dodržiavajte tieto tipy.

Požiadavka	Tip
Jedlo má byť po uplynutí času trvania rozmrazené, horúce alebo uvarené.	Nastavte dlhší čas trvania. Väčšie množstvá a vyššie jedlá potrebujú dlhší čas.
Po uplynutí času trvania nemá byť jedlo na okraji prehriate a v strede ešte nedokončené.	<ul style="list-style-type: none"> ▪ Jedlo priebežne miešajte. ▪ Nastavte nižší výkon mikrovlnného ohrevu a dlhší čas trvania.
Po rozmrazení by hydina alebo mäso nemali byť iba zvonku uvarené a v strede ešte nerozmrazené.	<ul style="list-style-type: none"> ▪ Nastavte nižší výkon mikrovlnného ohrevu. ▪ Pri väčšom množstve tiež viackrát obráťte rozmrazované jedlo.
Jedlo nesmie byť príliš suché.	<ul style="list-style-type: none"> ▪ Nastavte nižší výkon mikrovlnného ohrevu. ▪ Nastavte kratší čas trvania. ▪ Zakryte jedlo. ▪ Pridajte viac tekutiny.

20.5 Tipy na rozmrazovanie a ohrievanie pomocou mikrovlnného ohrevu

Keď sa pri rozmrazovaní alebo zohrievaní pomocou mikrovlnného ohrevu niečo nevydarí, tu nájdete niekoľko tipov.

Požiadavka	Tip
Údaje o nastaveniach pre pripravované množstvo jedla nie sú uvedené.	Predĺžte alebo skráťte čas ohrevu. Základné pravidlo: dvojnásobné množstvo = takmer dvojnásobný čas, polovičné množstvo = polovičný čas
Vaše jedlo sa vysušilo.	<ul style="list-style-type: none"> ▪ Skráťte čas ohrevu. ▪ Alebo: ▪ Zvoľte nižší výkon mikrovlnného ohrevu. ▪ Jedlo zakryte a pridajte viac tekutiny.
Po uplynutí času vaše jedlo ešte nie je rozmrazené, nie je horúce ani uvarené.	Predĺžte čas ohrevu.
Po uplynutí času ohrevu je vaše jedlo na okrajoch prehriate, ale v strede nie je hotové.	<ul style="list-style-type: none"> ▪ Jedlo priebežne miešajte. ▪ Nabudúce nastavte nižší výkon a dlhší čas trvania.
Po rozmrazení je hydina alebo mäso z vonkajšej strany uvarené, ale v strede ešte nie je rozmrazené.	<ul style="list-style-type: none"> ▪ Nabudúce zvolte nižší výkon mikrovlnného ohrevu. ▪ Keď rozmrazujete veľké množstvá potravín, viackrát ich otočte.

20.6 Rozmrazovanie













Vo vašom spotrebiči môžete rozmrazovať hlboko zmrazené jedlá.

Rozmrazovanie jedál

1. Mrazené potraviny položte v nezakrytej nádobe na dno vnútorného priestoru.
Chúlostivé časti môžete zakryť kúskami hliníkovej fólie, napr. dolné kuracie stehná a krídelká alebo masné okraje mäsa. Fólia sa nesmie dotýkať stien spotrebiča.
2. Spustíte prevádzku.
V polovici času rozmrazovania môžete hliníkovú fóliu vybrať.

3. **Poznámka:** Pri rozmrazovaní mäsa a hydiny vzniká tekutina.
Pri obracaní odstráňte tekutinu, zabráňte styku tejto tekutiny s inými potravinami a v žiadnom prípade ju znovu nepoužívajte.
4. Jedlá priebežne jeden- až dvakrát obráťte alebo premiešajte.
Veľké kusy obráťte viackrát.
5. Aby sa teplota vyrovnala, rozmrazené jedlá nechajte ešte cca 10 až 60 minút odpočívať pri izbovej teplote.
Z hydiny môžete vybrať vnútornosti. Mäso môžete spracovať, aj keď malá časť v strede nie je ešte celkom rozmrazená.

Odporúčané nastavenia na rozmrazovanie

Jedlo	Príslušenstvo / Riad	Úroveň zasunutia	Druh ohrevu	Stupeň mikrovlnného ohrevu vo W	Čas trvania v min
Mäso v celku, s kosťou a bez kosti, 800 g	Nezakrytá nádoba	0		1. 180 2. 90	1. 15 ¹ 2. 15 – 25 ¹
Mäso v celku, s kosťou a bez kosti, 1000 g	Nezakrytá nádoba	0		1. 180 2. 90	1. 15 ¹ 2. 25 – 35 ¹
Mäso v celku, s kosťou a bez kosti, 1 500 g	Nezakrytá nádoba	0		1. 180 2. 90	1. 20 ¹ 2. 25 – 35 ¹
Mäso na kúsky alebo na plátky, 200 g	Nezakrytá nádoba	0		1. 180 2. 90	1. 5 ² 2. 4 – 6 ²
Mäso na kúsky alebo na plátky, 500 g	Nezakrytá nádoba	0		1. 180 2. 90	1. 10 ² 2. 5 – 10 ²
Mäso na kúsky alebo na plátky, 800 g	Nezakrytá nádoba	0		1. 180 2. 90	1. 10 ² 2. 10 – 15 ²
Mleté mäso, miešané, 200 g ³	Nezakrytá nádoba	0		90	15 ^{1,4}
Mleté mäso, miešané, 500 g ³	Nezakrytá nádoba	0		1. 180 2. 90	1. 5 ^{1,5} 2. 10 – 15 ^{1,5}
Mleté mäso, miešané, 800 g ³	Nezakrytá nádoba	0		1. 180 2. 90	1. 10 ^{1,5} 2. 15 – 20 ^{1,5}
Hydina alebo časti hydiny, 600 g	Nezakrytá nádoba	0		1. 180 2. 90	1. 5 ⁶ 2. 10 – 15 ⁶
Hydina alebo časti hydiny, 1 200 g	Nezakrytá nádoba	0		1. 180 2. 90	1. 10 ⁶ 2. 20 – 25 ⁶
Kačka, 2 000 g	Nezakrytá nádoba	0		1. 180 2. 90	1. 20 ^{1,6} 2. 30 – 40 ^{1,6}
Hus, 4 500 g	Nezakrytá nádoba	0		1. 180 2. 90	1. 30 ^{7,6} 2. 60 – 80 ^{7,6}

¹ Jedlo viackrát otočte.

² Pri obracaní oddel'te kúsky mäsa od seba.

³ Jedlá zamrazujte rovno.

⁴ Mäso, ktoré sa už rozmrazilo, dajte nabok.

⁵ Pri otáčaní od seba oddel'te rozmrazené časti.

⁶ Rozmrazenú tekutinu odstráňte.

⁷ Jedlo každých 20 minút obráťte.

⁸ Rozmrazené časti od seba oddel'te.

⁹ Jedlo priebežne opatrne premiešajte.

¹⁰ Obal úplne odstráňte.

¹¹ Rozmrazujte len koláč bez polevy, šľahačky, želatíny alebo krému.

¹² Jednotlivé kúsky koláča od seba oddel'te.

Jedlo	Príslušenstvo / Riad	Úroveň zasunutia	Druh ohrevu	Stupeň mikrovlnného ohrevu vo W	Čas trvania v min
Rybie filé, rybie kotlety alebo plátky ryby, 400 g	Nezakrytá nádoba	0		1. 180 2. 90	1. 5 ⁸ 2. 10 – 15 ⁸
Ryba v celku, 300 g	Nezakrytá nádoba	0		1. 180 2. 90	1. 3 2. 10 – 15
Ryba v celku, 600 g	Nezakrytá nádoba	0		1. 180 2. 90	1. 8 2. 15 – 25
Zelenina, napr. hrach, 300 g	Nezakrytá nádoba	0		180	10 – 15 ⁹
Zelenina, napr. hrach, 600 g	Nezakrytá nádoba	0		1. 180 2. 90	1. 10 ⁹ 2. 9 – 15 ⁹
Ovocie, napr. maliny, 300 g	Nezakrytá nádoba	0		180	7 – 10 ^{9, 8}
Ovocie, napr. maliny, 500 g	Nezakrytá nádoba	0		1. 180 2. 90	1. 8 ^{9, 8} 2. 5 – 10 ^{9, 8}
Zmäkčenie masla, 125 g ¹⁰	Nezakrytá nádoba	0		90	6 – 8
Zmäkčenie masla, 250 g ¹⁰	Nezakrytá nádoba	0		1. 180 2. 90	1. 2 2. 3 – 5
Chlieb, v celku, 500 g	Nezakrytá nádoba	0		1. 180 2. 90	1. 3 2. 10 – 15
Chlieb, v celku, 1 000 g	Nezakrytá nádoba	0		1. 180 2. 90	1. 5 2. 15 – 25
Koláč, suchý, napr. trený koláč, 500 g ^{11, 12}	Nezakrytá nádoba	0		90	10 – 15
Koláč, suchý, napr. trený koláč, 750 g ^{11, 12}	Nezakrytá nádoba	0		1. 180 2. 90	1. 3 2. 10 – 15
Koláč, šľavnatý, napr. ovocný koláč, tvarohový koláč, 500 g ¹¹	Nezakrytá nádoba	0		1. 180 2. 90	1. 5 2. 15 – 25
Koláč, šľavnatý, napr. ovocný koláč, tvarohový koláč, 750 g ¹¹	Nezakrytá nádoba	0		1. 180 2. 90	1. 7 2. 15 – 25

¹ Jedlo viackrát otočte.

² Pri obracaní oddel'te kúsky mäsa od seba.

³ Jedlá zamrazujte rovno.

⁴ Mäso, ktoré sa už rozmrazilo, dajte nabok.

⁵ Pri otáčaní od seba oddel'te rozmrazené časti.

⁶ Rozmrazenú tekutinu odstráňte.

⁷ Jedlo každých 20 minút obráťte.

⁸ Rozmrazené časti od seba oddel'te.

⁹ Jedlo priebežne opatrne premiešajte.

¹⁰ Obal úplne odstráňte.

¹¹ Rozmrazujte len koláč bez polevy, šľahačky, želatíny alebo krému.

¹² Jednotlivé kúsky koláča od seba oddel'te.

20.7 Ohrievanie

Vo vašom spotrebiči môžete ohrievať pokrmy.

Zohrievanie mrazených jedál

VAROVANIE – Riziko popálenia!













Ohrievané jedlá vydávajú teplo. Riad sa môže veľmi zohriať.

► Vždy, keď vyberáte príslušenstvo alebo riad z vnútorného priestoru, používajte chňapku na hrniec.

1. Hotové jedlá vyberte z obalu a dajte do nádoby vhodnej na mikrovlnný ohrev.

- Jedlá rozložte do nádoby na plocho. Ploché jedlá sa pripravujú rýchlejšie ako vysoké. Potraviny neukladajte na seba.
- Jedlá zakryte vhodnou pokrievkou, tanierom alebo špeciálnou fóliou na mikrovlnný ohrev.
- Položte riad na dno vnútorného priestoru.
- Spustite prevádzku.
- Jedlá priebežne 2 – 3 krát obráťte alebo premiešajte. Rôzne zložky potravín sa môžu zohrievať rôznou rýchlosťou.
- Aby sa teplota vyrovnala, ohriate potraviny nechajte ešte 2 – 5 minút odpočívať pri izbovej teplote.

Odporúčané nastavenia na zohrievanie mrazených jedál

Jedlo	Príslušenstvo / Riad	Úroveň zasunutia	Druh ohrevu	Stupeň mikrovlnného ohrevu vo W	Čas trvania v min
Polievka, mrazená, 400 g	Zakrytá nádoba	0		600	8 – 15
Eintopf, mrazený, 500 g	Zakrytá nádoba	0		600	8 – 13
Eintopf, mrazený, 1 000 g	Zakrytá nádoba	0		600	20 – 25
Menu, jedlo servírované na tanieri, hotové jedlo s 2 – 3 zložkami, mrazené, 300 – 400 g	Zakrytá nádoba	0		600	11 – 15
Plátky alebo kúsky mäsa v omáčke, napr. guláš, mrazené, 500 g	Zakrytá nádoba	0		600	12 – 17 ¹
Plátky alebo kúsky mäsa v omáčke, napr. guláš, mrazené, 1 000 g	Zakrytá nádoba	0		600	25 – 30 ¹
Nákypy, napr. lasagne, cannelloni, mrazené, 450 g	Zakrytá nádoba	0		600	10 – 15
Prílohy, napr. ryža, cestoviny, mrazené, 250 g ²	Zakrytá nádoba	0		600	2 – 5
Prílohy, napr. ryža, cestoviny, mrazené, 500 g ²	Zakrytá nádoba	0		600	8 – 10
Zelenina, napr. hrach, brokolica, mrkva, mrazená, 300 g ³	Zakrytá nádoba	0		600	8 – 10
Zelenina, napr. hrach, brokolica, mrkva, mrazená, 600 g ³	Zakrytá nádoba	0		600	14 – 17
Smotanový špenát, mrazený, 500 g ⁴	Zakrytá nádoba	0		600	11 – 16 ⁵

¹ Pri miešaní oddel'te kúsky mäsa od seba.

² Do jedla pridajte trochu tekutiny.

³ Do nádoby pridajte vodu, aby zakrývala dno.

⁴ Jedlo varte bez pridania vody.

⁵ Jedlo priebežne miešajte.

Ohrievanie jedál

⚠ VAROVANIE – Riziko popálenia!

Ohrievané jedlá vydávajú teplo. Riad sa môže veľmi zohriať.

- ▶ Vždy, keď vyberáte príslušenstvo alebo riad z vnútorného priestoru, používajte chňapku na hrniec.

⚠ VAROVANIE – Riziko obarenia!

Pri ohrievaní tekutín môže dôjsť k ich prehriatiu. To znamená, že teplota varu sa dosiahne bez toho, aby sa tvorili typické parné bublinky. Postupujte opatrne už aj pri miernom chvení nádoby. Horúca tekutina môže náhle vykipieť a vystreknúť.

- ▶ Pri ohrievaní vždy vložte do nádoby lyžicu. Zabrániť tak prehriatiu tekutiny.

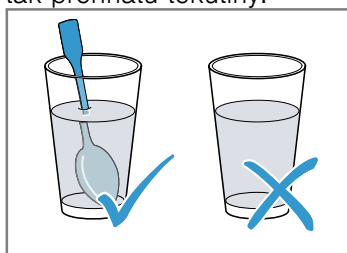
**POZOR!**

Ak sa kov dotkne steny vnútorného priestoru, vzniknú iskry, ktoré môžu poškodiť spotrebič alebo zničiť vnútorné sklo dvierok.

- ▶ Kov, napr. lyžička v pohári, musí byť vzdialený od stien vnútorného priestoru a vnútornej strany dvierok aspoň 2 cm.

- Hotové jedlá vyberte z obalu a dajte do nádoby vhodnej na mikrovlnný ohrev.
- Jedlá rozložte do nádoby na plocho. Ploché jedlá sa pripravujú rýchlejšie ako vysoké. Potraviny neukladajte na seba.
- Jedlá zakryte vhodnou pokrievkou, tanierom alebo špeciálnou fóliou na mikrovlnný ohrev, ak je to uvedené v tabuľke.
- Položte riad na dno vnútorného priestoru. Keď zapnete funkciu pary, položte riad na sklenenú panvicu na úroveň 3 a naplňte nádržku na vodu.
- Spustíte prevádzku.
- Jedlá priebežne niekoľkokrát obráťte alebo premiešajte. Rôzne zložky potravín sa môžu zohrievať rôznou rýchlosťou.
- Kontrolujte teplotu.
- Aby sa teplota vyrovnala, ohriate potraviny nechajte ešte 2 – 5 minút odpočívať pri izbovej teplote.

Odporúčané nastavenia na zohrievanie

Jedlo	Príslušenstvo / Riad	Úroveň zasunutia	Druh ohrevu	Stupeň mikrovlnného ohrevu vo W	Stupeň pary	Čas trvania v min
Detská výživa, napr. dojčenská fľaša, 150 ml ¹	Nezakrytá nádoba	0		360	–	0,5 – 1,5 ^{2,3}
Nápoje, 200 ml ⁴	Nezakrytá nádoba	0		1 000	–	1 – 2 ^{5,6}
Nápoje, 500 ml ⁴	Nezakrytá nádoba	0		1 000	–	4 – 5 ^{5,6}
Polievka, 2 šálky po 175 g	Nezakrytá nádoba	0		600	–	3 – 4
Polievka, 4 šálky po 175 g	Nezakrytá nádoba	0		600	–	6 – 8
Ryby alebo kúsky mäsa v omáčke, 500 g ⁷	Zakrytá nádoba	0		600	–	7 – 10
Menu, jedlo servírované na tanieri, hotové jedlo s 2 – 3 zložkami, 400 g	Nezakrytá nádoba	0	+	360	3	9 – 14
Eintopf, 400 g	Zakrytá nádoba	3		600	–	6 – 8
Eintopf, 800 g	Zakrytá nádoba	0		600	–	8 – 11
Zelenina, 150 g	Nezakrytá nádoba	3	+	360	3	3 – 5
Zelenina, 300 g	Nezakrytá nádoba	3	+	360	3	4 – 7

¹ Detskú stravu zohrievajte bez cumlíka a vrchnáka.

² Po ohriatí jedlom vždy poriadne zatrepajte.

³ Bezpodmienečne skontrolujte teplotu.

⁴ Do pohára dajte lyžicu.

⁵ Alkoholické nápoje neprehrievajte.

⁶ Jedlo priebežne kontrolujte.

⁷ Plátky mäsa od seba oddeľte.

20.8 Koláče, drobné pečivo a chlieb

V spotrebiči môžete piecť koláče, drobné pečivo a chlieb.

Aby cesto vykyslo, prikryte misku na cesto fóliou alebo utierkou, položte ju na dno vnútorného priestoru a nastavte horúci vzduch 40 °C.

Pokyny na prípravu pri pečení v kombinácii s mikrovlnným ohrevom

- Ak pečiete v kombinácii s mikrovlnným ohrevom, môžete výrazne skrátiť čas prípravy.
- Používajte žiaruvzdorný riad vhodný na mikrovlnný ohrev.
- V kombinovanej prevádzke môžete použiť bežné kovové formy na pečenie.

Pokyny na prípravu pri pečení s pridaním pary

- Niektoré jedlá budú pri pridaní pary chrumkavejšie. Získajú lesklejší povrch a menej sa vysušia.
- Nádržku na vodu naplňte až po značku „MAX“¹. Po spotrebovaní vody bude príprava jedla pokračovať s nastaveným druhom ohrevu bez prídania pary.

Pokyny na prípravu mrazených výrobkov

- Jedlo úplne vyberte z obalu.
- Z jedla odstráňte ľad. Nepoužívajte mrazené výrobky s veľkou námrazou.
- Mrazené výrobky sú niekedy nerovnomerne predpečené. Nerovnomerné zhnednutie zostane aj po upečení.

Pokyny na prípravu chleba a pečiva**POZOR!**

Ak sa v horúcom vnútornom priestore nachádza voda, vzniká vodná para. Zmena teploty môže spôsobiť poškodenie.

- ▶ Nikdy nedávajte vodu do horúceho vnútorného priestoru rúry.
- K funkcii horúceho vzduchu zapnite funkciu pary.
- Hodnoty nastavenia pre chlebové cesto platia ako pre cesto na plechu na pečenie a taktiež ako pre cesto v pozdĺžnej forme.

Odporúčané nastavenia pre koláče vo formách

Jedlo	Príslušenstvo / Riad	Úroveň zasunutia	Druh ohre- vu	Teplota v °C	Stupeň mikrovlnného ohre- vu vo W	Čas trvania v min
Trený koláč, jednoduchý	Tortová forma, bábovková forma alebo pozdĺžna forma	1		160 – 170	–	60 – 80 ¹
Trený koláč, jemný, napr. krehký koláč	Tortová forma, bábovková forma alebo pozdĺžna forma	1		150 – 160	–	60 – 70 ¹
Orechový koláč	Tortová forma Ø 26 cm	1	+	170 – 180	90	30 – 35
Tortový korpus z treného cesta	Forma na tortový korpus	1		160 – 170	–	35 – 45
Piškótová torta, 3 vajcia	Tortová forma Ø 26 cm	1		160 – 170	–	40 – 50
Ovocná alebo tvarohová torta z jemného cesta	Tortová forma Ø 26 cm	2	+	150 – 160	360	40 – 50 ¹
Jemný ovocný koláč, z treného cesta	Tortová alebo bábovková forma	1	+	170 – 190	90	30 – 45
Pikantné koláče, napr. quiche alebo cibulový koláč	Tortová forma Ø 26 cm	2	+	160 – 180	90	50 – 70

¹ Koláč nechajte cca 20 minút v rúre vychladnúť.

Odporúčané nastavenia pre koláče na plechu

Jedlo	Príslušenstvo / Riad	Úroveň zasunutia	Druh ohre- vu	Teplota v °C	Stupeň mikrovlnného ohre- vu vo W	Stupeň pary	Čas trvania v min
Koláč z treného cesta so suchým obložением	Sklenená panvica	2		160 – 170	–	–	30 – 40
Kysnutý koláč so šľavnatým obložením, napr. kysnuté cesto s jablkovou posýpkou	Sklenená panvica	1		160 – 170	–	–	30 – 45
Vianočka z 500 g múky	Sklenená panvica	1	+	170 – 180	–	3	35 – 45
Štrúdľa plnená ovocím, predpečená, mrazená	Sklenená panvica	1	+	180 – 200	–	2	40 – 50
Pizza	Sklenená panvica	2		210 – 230	–	–	25 – 35
Pizza, predpečená, mrazená	Rošt	2	+	180 – 190	180	–	8 – 15
Pizzová bageta, predpečená, mrazená	Rošt	2	+	190 – 210	180	–	12 – 15

Odporúčané nastavenia pre drobné pečivo a suché pečivo

Jedlo	Príslušenstvo / Riad	Úroveň zasunutia	Druh ohrevu	Teplota v °C	Čas trvania v min
Suché pečivo	Sklenená panvica	2		150 – 170	20 – 35
Pusinky	Sklenená panvica	2		100	90 – 120
Makrónky	Sklenená panvica	2		110	35 – 45
Pečivo z lístkového cesta	Sklenená panvica	2		170 – 180	35 – 45

Odporúčané nastavenia pre chlieb a pečivo

Jedlo	Príslušenstvo / Riad	Úroveň zasunutia	Druh ohrevu	Teplota v °C	Stupeň grilovania	Stupeň pary	Čas trvania v min
Chlieb, 1 kg	Sklenená panvica	1		1. 230 2. 190 – 200	1. – 2. –	1. 3 2. –	1. 10 – 15 2. 30 – 45
Chlieb, 1,5 kg	pozdĺžna forma	0		1. 230 2. 200 – 210	1. – 2. –	1. 3 2. –	1. 10 – 15 2. 40 – 50
Pečivo, napr. z pšeničnej múky	Sklenená panvica	1		200 – 210	–	3	25 – 35
Toastový chlieb, 12 plátkov	Rošt	3		–	3	–	3 – 6
Toastový chlieb, 4 plátky	Rošt	3		–	3	–	3 – 6
Zapečené toasty, 2 – 4 plátky	Rošt + Sklenená panvica	3+1		–	3	–	8 – 10

Tipy na pečenie

Keď sa pri pečení niečo nevydarí, tu nájdete niekoľko tipov.

Požiadavka	Tip
Medzi formou a roštom vznikajú iskry.	<ul style="list-style-type: none"> Skontrolujte, či je forma zvonku čistá. Presuňte formu vo vnútornom priestore. Pečte ďalej bez mikrovlnného ohrevu a predĺžte čas pečenia.
Chcete zistiť, či je pečivo prepečené.	<ul style="list-style-type: none"> Pichnite drevenou špajľou do pečiva v mieste, kde je najvyššie. Ak sa cesto neprilepí na špajľu, pečivo je hotové.
Pečivo je splasnuté.	<ul style="list-style-type: none"> Dodržiavajte uvedené suroviny a pokyny na prípravu uvedené v recepte. Použite menej tekutiny. Alebo: Znížte teplotu pečenia o 10 °C a predĺžte čas pečenia.

Požiadavka	Tip
Pečivo je v strede vyššie a po okrajoch nižšie.	<ul style="list-style-type: none"> Vymastite iba dno formy s vyberacím dnom. Po pečení pečivo opatrne uvoľnite nožom.
Drobné pečivo sa počas pečenia navzájom zlepí.	<ul style="list-style-type: none"> Medzi jednotlivými kusmi ponechajte rozostup cca 2 cm. Bude tak dostatok miesta, aby pečivo nabralo objem a zo všetkých strán zhnedlo.
Pečivo je príliš svetlé.	<ul style="list-style-type: none"> Skontrolujte úroveň zasunutia a príslušenstvo. Zvýšte teplotu pečenia. Alebo: Predĺžte čas pečenia.
Pečivo vo forme alebo pozdĺžnej forme je príliš tmavé.	<ul style="list-style-type: none"> Formu na pečenie umiestnite v strede.
Pečivo je príliš tmavé.	<ul style="list-style-type: none"> Znížte teplotu pečenia a predĺžte čas pečenia.

Požiadavka	Tip
Pečivo hneď nerovnomerne.	<ul style="list-style-type: none"> ▪ Znížte teplotu pečenia. ▪ Papier na pečenie vhodne prstrihnite. ▪ Formu na pečenie umiestnite v strede. ▪ Kúsky drobného pečiva vytvarujte tak, aby boli rovnako veľké a rovnako hrubé.
Pečivo ešte vo vnútri nie je prepečené.	<ul style="list-style-type: none"> ▪ Znížte teplotu pečenia a predĺžte čas pečenia. ▪ Pridajte menej tekutiny. Pri koláčoch so šťavnatým obložením: <ul style="list-style-type: none"> ▪ Predpečte korpus. ▪ Upečený korpus posypte mandľami alebo strúhankou. ▪ Obložte korpus.
Pečivo sa po potrasení neuvoľní.	<ul style="list-style-type: none"> ▪ Po upečení nechajte koláč 5 – 10 minút vychladnúť. ▪ Opatrne uvoľnite okraj koláča pomocou noža. ▪ Koláč znova potraďte a formu viackrát zakryte mokrou, studenou utierkou. ▪ Pri ďalšom pečení formu na pečenie vymastite a vysypte strúhankou.







20.9 Nákypy a gratinované jedlá

Vo vašom spotrebiči si môžete pripraviť nákypy a gratinované jedlá.

Pokyny na prípravu nákyppov a gratinovaných jedál

- Stav pečenia nákyppu závisí od veľkosti varnej nádoby a výšky nákyppu. Na nákypy a gratinované jedlá používajte nákyppovú formu vysokú 4 až 5 cm. V úzkej, vysokej nádobe potrebujú jedlá viac času a zhora viac zhnednú.
- Používajte žiaruvzdorný riad vhodný na mikrovlnný ohrev.
- Dodržiavajte uvedené úrovne zasunutia.
- Nákypy a gratinované jedlá nechajte dôjsť vo vypnutej rúre ešte 5 minút.

Odporúčané nastavenia pre nákypy a gratinované jedlá

Jedlo	Príslušenstvo / Riad	Úroveň zasunutia	Druh ohrevu	Teplota v °C	Stupeň mikrovlnného ohrevu vo W	Čas trvania v min
Sladké nákypy, napr. tvarohový nákypp s ovocím, 1,5 kg	Forma na nákypp	0	 + 	130 – 150	180	25 – 35
Pikantné nákypy, z uvarených prísad, napr. cestovinový nákypp, 1 kg	Forma na nákypp	0	 + 	180 – 190	600	12 – 17
Pikantné nákypy, zo surových prísad, napr. gratinované zemiaky, 1,1 kg	Forma na nákypp	0	 + 	170 – 180	600	20 – 30

20.10 Hydina, mäso a ryby

Vo vašom spotrebiči si môžete pripraviť hydinu, mäso a ryby.

Pokyny na prípravu pre varenie v riade

VAROVANIE – Riziko poranenia!

Ak položíte horúci sklenený riad na mokrý alebo studený povrch, sklo môže prasknúť.

- ▶ Horúci sklenený riad odložte na suchú podložku.

- Používajte riad, ktorý je vhodný pre váš spôsob prípravy. Najvhodnejší riad je riad zo skla. Skontrolujte, či sa riad zmestí do vnútorného priestoru.

- Lesklé pekáče z nehrdzavejúcej ocele alebo hliníka sú pre mikrovlnný ohrev nevhodné. Pri bežnom použití lesklé pekáče odrážajú teplo ako sklo, preto sú vhodné len výnimočne. Hydina, mäso a ryby sa pripravíva pomalšie a menej zhnednú. Na bežné pečenie použite vyššiu teplotu a dlhší čas ohrevu.
- Dodržiavajte pokyny výrobcu riadu.

Odkrytá nádoba

- Na prípravu hydiny, mäsa a rýb je najlepšie použiť vysokú formu na pečenie.
- Postavte formu na dno vnútorného priestoru.
- Ak používate prídanie pary, použite nezakrytý riad.
- Keď nemáte vhodný riad, použite sklenenú panvicu.

Zakrytá nádoba

- Uistite sa, že je pokrievka vhodná a dobre prilieha.
- Položte riad na rošt.

Pokyny na prípravu pri pečení v kombinácii s mikrovlnným ohrevom

- Ak varíte v kombinácii s mikrovlnným ohrevom, môžete výrazne skrátiť čas prípravy.
- Čas prípravy pri použití mikrovlnného ohrevu závisí od celkovej hmotnosti. Ak chcete pripravovať iné množstvo, ako je uvedené, pomôže vám základné pravidlo: „Dvojnásobné množstvo vyžaduje takmer dvojnásobný čas prípravy“.
- Používajte žiaruvzdorný riad vhodný na mikrovlnný ohrev.
- Formy na pečenie z kovu alebo rímsky hrniec sú vhodné len na pečenie bez mikrovlnného ohrevu.

Pokyny na prípravu pri varení s prídanim pary

- Niektoré jedlá budú pri prídání pary chrumkavejšie. Získajú lesklejší povrch a menej sa vysušia.
- Použijete odkrytý riad.
- Používajte žiaruvzdorný riad odolný voči pare.
- Zapnite prídanie pary, ako je uvedené v tabuľke nastavení.
- Nádržku na vodu naplňte až po značku „MAX“[®]. Po spotrebovaní vody bude príprava jedla pokračovať s nastaveným druhom ohrevu bez prídania pary.

Pokyny na prípravu v pare na parnej nádobe

- Na rozdiel od prípravy s prídanim pary sa pri použití funkcie pary mäso pripravuje šetrnejším spôsobom, nevytvorí sa však kôrka. Zostane mimoriadne šťavnaté.
- Na obmenu chuti môžete pred varením v pare kúsky mäsa opieť a skrátiť tak čas prípravy. Väčšie kusy potrebujú dlhší čas prípravy. Kusy mäsa nemusíte obracať.
- Pri príprave hydiny, mäsa alebo rýb v pare položte potraviny na nádobu na varenie v pare v sklenenej panvici a zasuňte ju na úroveň 3.
- Nádržku na vodu naplňte až po značku „MAX“[®]. Keď sa počas prevádzky nádržka na vodu vyprázdni, prevádzka sa preruší. Na displeji sa zobrazí upozornenie.

Pokyny na prípravu pri grilovaní

- Počas grilovania nechajte dverka spotrebiča zatvorené. Nikdy negrilujte pri otvorených dverkách spotrebiča.
- Položte grilovanú potravinu priamo na rošt. Najprv zasuňte sklenenú panvicu pod rošt. Kvapkajúci tuk sa zachytí.
- Používajte podľa možnosti grilované kúsky s podobnou hmotnosťou a hrúbkou. Iba vtedy rovnomerne zhnednú a zostanú krásne šťavnaté.
- Grilované kúsky otáčajte grilovacími kliešťami. Keď do mäsa pichnete vidličku, mäso stratí šťavu a vysuší sa.
- Mäso osolte až po ugrilovaní. Soľ odoberá vodu z mäsa.

Poznámka: Ohrevné teleso grilu sa vždy opakovanne zapína a vypína, to je normálne. Frekvencia závisí od nastaveného stupňa grilovania. Pri grilovaní môže vznikáť dym.

Odporúčané hodnoty nastavenia

- Hodnoty nastavenia platia pre vloženie nenaplnenej hydiny, mäsa a rýb pripravených na pečenie s teplotou z chladničky do studeného vnútorného priestoru.
- V tabuľke nájdete údaje pre hydinu, mäso a ryby s navrhovanými hmotnosťami. Ak chcete pripravovať ťažšiu hydinu, mäso alebo ryby, určite použijete nižšiu teplotu. Ak máte viac kusov, pri zisťovaní času pečenia sa riadte podľa hmotnosti najťažšieho kusa. Jednotlivé kusy by mali byť približne rovnako veľké.
- Používajte podľa možnosti grilované kúsky s podobnou hmotnosťou a hrúbkou. Iba vtedy rovnomerne zhnednú a zostanú krásne šťavnaté.
- Čím je hydina, mäso alebo ryba väčšia, tým je nižšia teplota a dlhší čas pečenia.
- Hydinu, mäso a ryby otočte, ak je to uvedené v tabuľke nastavení.

Pokyny na prípravu hydiny

- Pri pečení kačice alebo husi prepichnete kožu pod krídlami. Tuk tak bude môcť otekať.
- Narežte kožu na kačacích prsiach.
- Kačacie prsia neobracajte.
- Keď budete hydinu obracať, dajte pozor, aby bola dolu najprv strana s prsami, príp. kožou.

Pokyny na prípravu mäsa

- Chudé mäso podľa želania potrite tukom alebo obložte plátkami slaniny.
- K chudému mäsu pridajte trochu tekutiny. V sklenenom riade musí byť dno riadu tesne zakryté.
- Kožu narežte do kríža.
- Keď je mäso hotové, nechajte ho ešte 10 minút odpočívať vo vypnutom, zatvorenom vnútornom priestore. Šťava z pečenia sa tak lepšie rozloží. Upečené mäso prípadne zaviňte do alobalu. V uvedenom čase pečenia nie je zahrnutý čas odpočívania.
- Pečenie a dusenie v riade je komfortnejšie. Riad s mäsom môžete jednoduchšie vybrať z vnútorného priestoru a omáčku pripraviť priamo v nádobe.
- Množstvo tekutiny závisí od druhu mäsa a materiálu riadu a od toho, či používate pokrievku. Keď pripravujete mäso v smaltovanom alebo tmavom kovovom pekáči, vyžaduje to viac tekutiny ako v sklenenej nádobe.

- Počas pečenia sa tekutina z nádoby odparí. V prípade potreby opatrne dolejte tekutinu.
- Medzi mäsom a pokrievkou musí byť rozstup min. 3 cm. Mäso môže zväčšiť svoj objem.
- Pred dusením mäso podľa potreby opečte. Aby vznikol základ šťavy, pridajte vodu, víno, ocot alebo podobné ingrediencie. Dno nádoby musí byť zakryté do výšky 1 až 2 cm.

Pokyny na prípravu ryby

- Rybu v celku nemusíte obracať.
- Ak chcete pripravovať rybu na rošte, najprv potrite rošt trochu oleja, ryba sa bude dať neskôr ľahšie uvoľniť.
- Či už je ryba hotová, zistíte podľa toho, že sa dá chrbtová plutva ľahko uvoľniť.

Odporúčané nastavenia pre hydinu

Jedlo	Príslušenstvo / Riad	Úroveň zasunutia	Druh ohrevu	Teplota v °C	Stupeň grilovania	Stupeň mikrovlnného ohrevu vo W	Stupeň pary	Čas trvania v min
Kurča, celé, varené 1,3 kg	Zakrytá nádoba	0		–	–	600	–	25 – 35 ¹
Kurča, celé, pečené 1,3 kg	Nezakrytá nádoba	0		190	–	360	3	40 – 45 ^{2, 3, 4}
Porciované kurča, napr. štvrtiny kurčáťa, 800 g	Nezakrytá nádoba	0		190	–	180	–	20 – 35 ^{5, 6, 3}
Kačacie prsia, 500 g	Rošt + Sklenená panvica	3+2		–	3	180	3	10 – 12 ^{6, 3}
Husacie prsia, husacie stehná, 700 – 900 g	Nezakrytá nádoba	0		–	2	180	–	30 – 40 ^{7, 3}

¹ Jedlo po uplynutí 1/2 celkového času obráťte.

² Položte prsiami hore.

³ Jedlo neotáčajte.

⁴ 5 minút nechajte oddychovať.

⁵ V koži urobte niekoľko malých zárezov.

⁶ Položte kožou hore.

⁷ Používajte vysoký a nezakrytý riad.

Odporúčané nastavenia pre mäso

Jedlo	Príslušenstvo / Riad	Úroveň zasunutia	Druh ohrevu	Teplota v °C	Stupeň grilovania	Stupeň mikrovlnného ohrevu vo W	Stupeň pary	Čas trvania v min
Dusené hovädzie mäso, 1 kg	Zakrytá nádoba	0		160 – 170	–	180	–	80 – 90
Roastbeef, anglický, 1,5 kg	Nezakrytá nádoba	0		180 – 190	–	180	–	30 – 40 ^{1, 2}
Hovädzie steak, hrúbka 2 – 3 cm, 2 – 3 kusy, po 200 g	Rošt + Sklenená panvica	3+1		1. – 2. –	1. 3 2. 3	1. – 2. –	1. – 2. –	1. 10 – 15 2. 5 – 10

¹ Jedlo po uplynutí 1/2 celkového času obráťte.

² Nakoniec nechajte 10 minút odstáť.

³ Kožu narežte.

⁴ Jedlo neotáčajte.

Jedlo	Príslušenstvo / Riad	Úroveň zasunutia	Druh ohrevu	Teplota v °C	Stupeň grilovania	Stupeň mikrovlnného ohrevu vo W	Stupeň pary	Čas trvania v min
Bravčové mäso bez kože, napr. krkovička, 750 g	Nezakrytá nádoba	0	++	170 – 180	–	360	3	25 – 35 ²
Bravčové mäso s kožou, napr. krkovička, 1 kg ³	Nezakrytá nádoba	0	++	170 – 80	–	180	3	60 – 80 ^{4, 2}
Bravčová sviečkovica, 500 – 600 g	Nezakrytá nádoba	0	+	180 – 190	–	180	–	35 – 40 ²
Steaky z bravčovej krkovičky, hrúbka 2 – 3 cm, 2 – 3 ks, po 120 g	Rošt + Sklenená panvica	3+1		1. – 2. –	1. 2 2. 2	1. – 2. –	1. – 2. –	1. 15 – 20 2. 10 – 15
Grilovacie klobásy, 4 – 6 ks, po 150 g	Rošt + Sklenená panvica	3+1		1. – 2. –	1. 3 2. 3	1. – 2. –	1. – 2. –	1. 10 – 15 2. 5 – 10
Fašírka, 750 g	Nezakrytá nádoba	0	++	190	–	360	3	15 – 20 ²

¹ Jedlo po uplynutí 1/2 celkového času obráťte.

² Nakoniec nechajte 10 minút odstáť.

³ Kožu narežte.

⁴ Jedlo neotáčajte.

Odporúčané nastavenia pre rybu

Jedlo	Príslušenstvo / Riad	Úroveň zasunutia	Druh ohrevu	Teplota v °C	Stupeň grilovania	Stupeň mikrovlnného ohrevu vo W	Stupeň pary	Čas trvania v min
Rybie filé, čerstvé 400 g	Sklenená panvica + Nádoba na varenie v pare	3		–	–	–	3	15 – 17
Kúsky rybieho filé, mrazené, 400 g	Zakrytá nádoba	3		–	–	–	3	18 – 20
Kúsky rybieho filé, mrazené, 800 g	Sklenená panvica + Nádoba na varenie v pare	3		–	–	–	3	23 – 25
Rybie filé, zapечené, 500 g	Nezakrytá nádoba	0	+	–	3	600	–	10 – 15
Rybie kotlety, 2 – 3 ks, po 150 g	Rošt + Sklenená panvica	3+1		–	3	–	–	8 – 12
Ryby v celku, napr. pstruhy, 2 – 3 kusy, po 300 g	Sklenená panvica + Nádoba na varenie v pare	3		–	–	–	3	18 – 22

Tipy na pečenie a dusenie

Keď sa pri pečení a dusení niečo nevydarí, tu nájdete niekoľko tipov.

Požiadavka	Tip
Mäso je príliš tmavé a kôrka je miestami spálená.	<ul style="list-style-type: none"> ▪ Skontrolujte, či ste zvolili správnu úroveň zasunutia. ▪ Zvoľte nižšiu teplotu. ▪ Skráťte čas pečenia.
Mäso je príliš suché.	<ul style="list-style-type: none"> ▪ Skontrolujte, či ste zvolili správnu úroveň zasunutia. ▪ Zvoľte nižšiu teplotu. ▪ Skráťte čas pečenia.
Kôrka na mäse je príliš tenká.	<ul style="list-style-type: none"> ▪ Zvýšte teplotu. Alebo: ▪ Po uplynutí času pečenia nakrátko zapnite gril.
Omáčka z pečenia je pripálená.	<ul style="list-style-type: none"> ▪ Zvoľte menšiu nádobu. ▪ Pri pečení pridajte viac tekutiny.
Omáčka z pečenia je príliš svetlá a vodnatá.	<ul style="list-style-type: none"> ▪ Aby sa odparilo viac tekutiny, zvoľte väčšiu nádobu. ▪ Pri pečení pridajte menej tekutiny.
Keď dusíte mäso, pripáli sa.	<ul style="list-style-type: none"> ▪ Skontrolujte, či sa pokrievka hodí na nádobu a či dobre prilieha. ▪ Znížte teplotu. ▪ Pri dusení pridajte viac tekutiny.

20.11 Zelenina a prílohy

Vo vašom spotrebiči si môžete pripraviť zeleninu a prílohy.

Pokyny na prípravu s mikrovlnným ohrevom

- Používajte zakrytý riad vhodný na mikrovlnný ohrev.
- Na varenie ryže použite vysokú nádobu s pokrievkou a pridajte toľko vody, ako je uvedené v tabuľke.





Pokyny na prípravu pri použití pary

- Na prípravu v pare použite sklenený pekáč a nádobu na varenie v pare.
- Dodržiavajte upozornenia v tabuľke nastavení týkajúce sa veľkosti kusov. Pri menších kúskoch sa čas prípravy skráti, pri väčších predĺži.
- Kvalita a stupeň zrelosti majú takisto vplyv na čas prípravy. Preto sú uvedené hodnoty nastavenia len orientačné.
- Potraviny rozmiestnite v nádobe vždy rovnomerne. Vrstvy rôznych výšok sa uvaria nerovnomerne.
- Do nádoby na varenie v pare nedávajte príliš vysoké vrstvy potravín citlivých na tlak.
- Nádržku na vodu naplňte až po značku „MAX“. Keď sa počas prevádzky nádržka na vodu vyprázdni, prevádzka sa preruší. Na displeji sa zobrazí upozornenie.













Pokyny na prípravu kuskusu

- Pridajte vodu alebo tekutinu v uvedenom pomere. Napríklad pri pomere 1 : 2 pridajte na 100 g kuskusu 200 ml tekutiny.

Odporúčané nastavenia pre zeleninu a prílohy

Jedlo	Príslušenstvo / Riad	Úroveň zasunutia	Druh ohrevu	Teplota v °C	Stupeň mikrovlnného ohrevu vo W	Stupeň pary	Čas trvania v min
Artičoky, celé, čerstvé	Sklenená panvica + Nádobu na varenie v pare	3		–	–	3	35 – 40
Listový špenát, čerstvý, 250 g	Sklenená panvica + Nádobu na varenie v pare	3		–	–	3	5 – 7
Karfiol, celý, čerstvý	Sklenená panvica + Nádobu na varenie v pare	2		–	–	3	28 – 35
Brokolica, celá, čerstvá, 500 g	Sklenená panvica + Nádobu na varenie v pare	2		–	–	3	20 – 23

¹ Jedlo priebežne miešajte.

Jedlo	Príslušenstvo / Riad	Úroveň zasunutia	Druh ohrevu	Teplota v °C	Stupeň mikrovlnného ohrevu vo W	Stupeň pary	Čas trvania v min
Ružičky brokolice, zmrazené 500 g	Sklenená panvica + Nádoba na varenie v pare	3		–	–	3	14 – 16
Čerstvá zelenina, 250 g	Zakrytá nádoba	0		–	600	–	6 – 10 ¹
Čerstvá zelenina, 500 g	Zakrytá nádoba	0		–	600	–	10 – 15 ¹
Kukurličné klasy, čerstvé, 2 kusy	Sklenená panvica + Nádoba na varenie v pare	3		–	–	3	25 – 35
Miešaná zelenina, mrazená, 250 g	Sklenená panvica + Nádoba na varenie v pare	3		–	–	3	12 – 15
Plátky karotky, varené v pare, 500 g	Sklenená panvica + Nádoba na varenie v pare	3		–	–	3	18 – 20
Pór na kolieska, čerstvý, 500 g	Sklenená panvica + Nádoba na varenie v pare	3		–	–	3	10 – 12
Zelená fazuľka, čerstvá, 500 g	Sklenená panvica + Nádoba na varenie v pare	3		–	–	3	18 – 20
Červená repa, celá, 500 g	Sklenená panvica + Nádoba na varenie v pare	3		–	–	3	50 – 60
Špargľa, zelená, 250 g	Sklenená panvica + Nádoba na varenie v pare	3		–	–	3	10 – 15
Cuketa, plátky, varená v pare, 500 g	Sklenená panvica + Nádoba na varenie v pare	3		–	–	3	12 – 14
Zemiaky, rozštvrtené, 250 g	Sklenená panvica + Nádoba na varenie v pare	3		–	–	3	28 – 30

¹ Jedlo priebežne miešajte.

Jedlo	Príslušenstvo / Riad	Úroveň zasunutia	Druh ohrevu	Teplota v °C	Stupeň mikrovlnného ohrevu vo W	Stupeň pary	Čas trvania v min
Zemiaky, rozštvrtené, 500 g	Sklenená panvica + Nádoba na varenie v pare	3		–	–	3	30 – 32
Zemiaky, rozštvrtené, 750 g	Sklenená panvica + Nádoba na varenie v pare	3		–	–	3	32 – 35
Zemiakové hranolčky, mrazené	Sklenená panvica	2		190 – 210	–	–	30 – 40
Rösti, mrazené (zemiakové placky)	Sklenená panvica	2		190 – 210	–	–	25 – 35
Krokety, zmrazené	Sklenená panvica	2		190 – 210	–	–	25 – 35
Ryža, 125 g + 300 ml vody	Zakrytá nádoba	0		–	1. 600 2. 180	1. – 2. –	1. 4 – 6 2. 12 – 15
Ryža, 250 g + 500 ml vody	Zakrytá nádoba	0		–	1. 600 2. 180	1. – 2. –	1. 6 – 8 2. 15 – 18
Kuskus, 1 : 2	Sklenená panvica	3		–	–	3	3 – 10

¹ Jedlo priebežne miešajte.

20.12 Dezerty

Vo vašom spotrebiči si môžete pripraviť dezerty.

Pokyny na prípravu mliečnej ryže

- Pridajte mlieko v uvedenom pomere. Napríklad pri pomere 1 : 2,5 pridajte na 100 g mliečnej ryže 250 ml tekutiny.

Odporúčané nastavenia pre dezerty

Jedlo	Príslušenstvo / Riad	Úroveň zasunutia	Druh ohrevu	Stupeň mikrovlnného ohrevu vo W	Stupeň pary	Čas trvania v min
Torta s karamelovým krémom	Sklenená panvica + Suflé – formičky	3		–	3	40 – 50
Parené buchty	Sklenená panvica	3		–	2	20 – 25
Mliečna ryža 1 : 2,5 ¹	Sklenená panvica	3		–	3	30 – 40
Ovocie, kompót, 500 g	Sklenená panvica	3		–	3	9 – 12
Pukance na prípravu v mikrovlnnej rúre, 1 vrečko á 100 g	Zakrytá nádoba	0		600	–	3 – 5
Sladké jedlá, napr. puding, instantný, 500 ml	Zakrytá nádoba	0		600	–	6 – 8 ²

¹ Pridajte mlieko v uvedenom pomere.

² Jedlo priebežne miešajte.

20.13 Testované jedlá

Tieto prehľady boli vytvorené pre skúšobné pracoviská, aby uľahčili testovanie spotrebiča podľa EN 60350-1:2013 príp. IEC 60350-1:2011 a podľa normy EN 60705:2012, IEC 60705:2010.

Pečenie

Pri pečení testovaných jedál dodržiavajte tieto informácie.

- Odporúčané nastavenie platia pre vloženie jedál do nepredhriateho spotrebiča.
- Dodržiavajte upozornenia týkajúce sa predhrievania uvedené v odporúčaných nastaveniach. Hodnoty nastavenia platia bez rýchleho rozohrievania.
- Na pečenie použite najprv najnižšiu uvedenú teplotu.
- Formu na pečenie položte na rošt.

Odporúčané nastavenia na pečenie

Jedlo	Príslušenstvo / Riad	Úroveň zasunutia	Druh ohrevu	Teplota v °C	Čas trvania v min
Striekané pečivo	Sklenená panvica	2		160 – 170	30 – 35
Cukrovinky	Sklenená panvica	2		160 – 170	20 – 25
Píškotový koláč	Tortová forma Ø 26 cm	1		160 – 170	40 – 50
Zakrytý jablkový koláč	Tortová forma Ø 20 cm	2		170 – 190	80 – 100

Príprava pomocou mikrovlnného ohrevu

Pri príprave testovaných jedál s mikrovlnným okrevom postupujte podľa týchto informácií.

Používajte žiaruvzdorný riad vhodný na mikrovlnný ohrev.

Odporúčané nastavenia na rozmrazovanie pomocou mikrovlnného ohrevu

Jedlo	Príslušenstvo / Riad	Úroveň zasunutia	Druh ohrevu	Stupeň mikrovlnného ohrevu vo W	Čas trvania v min
Rozmrazovanie mäsa, 500 g	Nezakrytá nádoba	0		1. 180 2. 90	1. 7 2. 8 – 12

Odporúčané nastavenia na varenie pomocou mikrovlnného ohrevu

Jedlo	Príslušenstvo / Riad	Úroveň zasunutia	Druh ohrevu	Stupeň mikrovlnného ohrevu vo W	Čas trvania v min
Vaječný krém, 1 000 g	Nezakrytá nádoba	0		1. 360 2. 180	1. 18 – 20 2. 18 – 22
Píškotový koláč, 475 g	Nezakrytá nádoba	0		600	8 – 10
Mäsové fašírky, 900 g	Nezakrytá nádoba	0		600	20 – 25

Odporúčané nastavenia na varenie pomocou kombinovaného mikrovlnného ohrevu

Jedlo	Príslušenstvo / Riad	Úroveň zasunutia	Druh ohrevu	Teplota v °C	Stupeň grilovania	Stupeň mikrovlnného ohrevu vo W	Čas trvania v min
Zapekané zemiaky	Nezakrytá nádoba	0	+	–	1	360	25 – 32
Koláč, 700 g	Nezakrytá nádoba	1	+	190 – 200	–	180	20 – 27
Kurča	Nezakrytá nádoba	0	+	190	–	360	30 – 45 ^{1, 2, 3}

¹ Položte prsiami dole.

² Používajte vysoký riad bez veka.

³ Jedlo po uplynutí 1/2 celkového času obráťte.

Príprava v pare

Pri varení testovaných jedál v pare dodržiavajte tieto informácie.

Sklenenú panvicu s nádobou na varenie v pare vložte na úroveň 3.

Odporúčané nastavenia na varenie v pare

Jedlo	Príslušenstvo / Riad	Úroveň zasunutia	Druh ohrevu	Stupeň pary	Čas trvania v min
Hrášok, mrazený, 1 000 g	Sklenená panvica + Nádoba na varenie v pare	3		3	–
Brokolica, čerstvá, 300 g	Sklenená panvica + Nádoba na varenie v pare	3		3	10 – 12
Brokolica čerstvá, jedna nádoba	Sklenená panvica + Nádoba na varenie v pare	3		3	16 – 18

Grilovanie

Pri grilovaní testovaných jedál postupujte podľa týchto informácií.

- Zasuňte sklenenú panvicu pod rošt. Tekutina sa zachytí a vnútorný priestor zostane čistejší.
- Odporúčané nastavenie platia pre vloženie jedál do nepredhriateho spotrebiča.

Odporúčané nastavenia na grilovanie

Jedlo	Príslušenstvo / Riad	Úroveň zasunutia	Druh ohrevu	Stupeň grilovania	Čas trvania v min
Toast, do hnedá	Rošt	3		3	4 – 5
Hovädzí burger, 12 kusov	Rošt + Sklenená panvica	3+1		3	35 – 45 ¹

¹ Jedlo po uplynutí 1/2 celkového času obráťte.

21 Návod na montáž

Pri montáži spotrebiča postupujte podľa týchto informácií.

** 21.1 Bezpečná montáž**

Pri montáži spotrebiča rešpektujte tieto bezpečnostné upozornenia.

- Len pri odbornej montáži podľa montážneho návodu je zaručená bezpečnosť pri používaní. Inštalatér je zodpovedný za bezpečné fungovanie na mieste inštalácie.
- Po vybalení spotrebič skontrolujte. Ak vznikli škody pri preprave, spotrebič nepripájajte.
- Pred uvedením spotrebiča do prevádzky odstráňte obalový materiál a lepiace fólie z vnútorného priestoru a dvierok.
- Pri montáži príslušenstva sa riadte montážnymi výkresmi.

- Kuchynská linka musí byť odolná voči teplote až do 90 °C, susedné čelá skrinky do 65 °C.
- Spotrebič neinštalujte za dekoračné dvierka alebo dvierka linky. Hrozí nebezpečenstvo prehriatia.
- Výrezy na nábytku urobte pred vložením spotrebiča. Odstráňte triesky. Inak môžu nepriaznivo ovplyvniť funkciu elektrických súčiastok.
- Spotrebiče bez zástrčky smie pripájať iba koncesovaný odborný personál. Pri škodách spôsobených nesprávnym pripojením zaniká nárok na záruku.

 VAROVANIE – Riziko poranenia!

Časti, ktoré sú počas montáže prístupné, môžu mať ostré hrany a môžu spôsobiť rezné poranenia.

- ▶ Používajte ochranné rukavice

⚠ VAROVANIE – Riziko požiaru!

Použitie predlžovacieho napájacieho kábla a nepovolených adaptérov je nebezpečné.

- Nepoužívajte predlžovacie káble ani viacnásobné zásuvky.

21.2 Rozmery spotrebiča

Tu nájdete rozmery spotrebiča

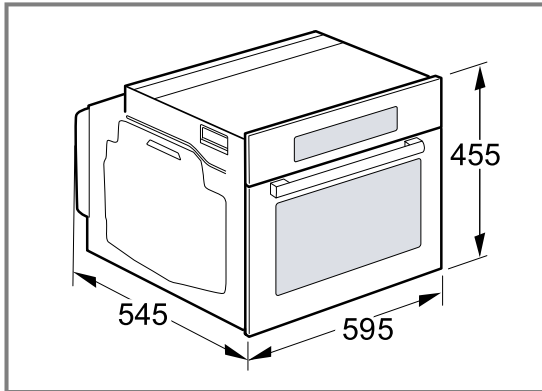
**21.3 Kuchynská linka**

Tento spotrebič je určený len na zabudovanie. Tento spotrebič nie je určený ako stolový spotrebič alebo na používanie v skrinke.

Uistite sa, že skrinka kuchynskej linky nemá za spotrebičom zadnú stenu. Medzi stenou a dnom skrinky alebo zadnou stenou hornej skrinky udržiavajte vzdialenosť najmenej 35 mm.

Uistite sa, že skrinka kuchynskej linky má na prednej strane vetrací otvor veľkosti 50 cm². Pre vytvorenie vetracieho otvoru prirežte soklovú lištu alebo upevnite vetraciu mriežku.

Uistite sa, že obkladaný nábytok bez vetracieho výrezu má v zadnej oblasti bočných stien vetrací otvor veľkosti 200 cm².

Vetracie štrbiny a nasávacie otvory nezakrývajte.

Uistite sa, že pripojovacia zásuvka je umiestnená v oblasti vyšrafovanj plochy [a] alebo mimo priestoru zabudovania spotrebiča.

Neupevnené časti nábytku pripevnite na stenu bežne dostupným uholníkom [b].

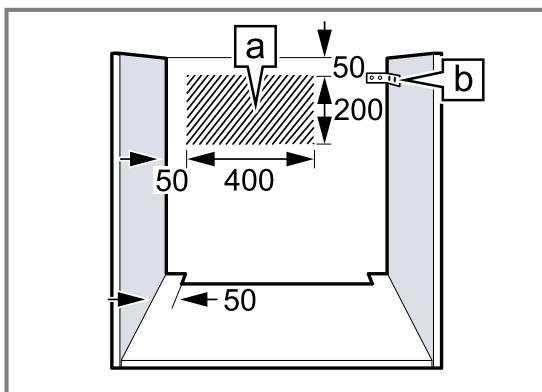
**21.4 Zabudovanie pod pracovnú dosku**

Pri zabudovaní spotrebiča pod pracovnú dosku dodržiavajte montážne rozmery a bezpečnostné vzdialenosti.

Na odvetranie spotrebiča musí byť medzi medzidnom a zadnou stenou vetracia medzera.

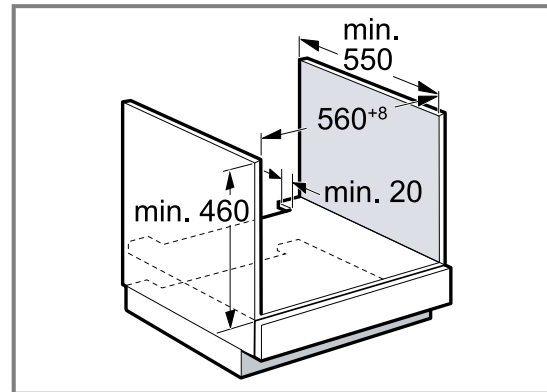

Pracovná doska musí byť pripevnená ku kuchynskej linke.

21.5 Zabudovanie pod varný panel

Ak sa spotrebič zabuduje pod varný panel, musia sa dodržať minimálne rozmery, v prípade potreby vrátane spodnej konštrukcie.

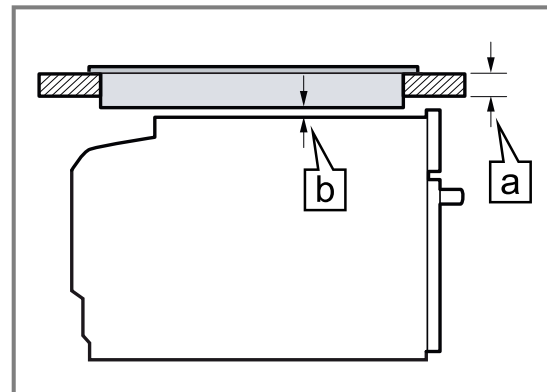

Na základe nevyhnutného minimálneho odstupu [b] sa odvodzuje najmenšia hrúbka pracovnej plochy [a].

Druh varného panela	[a] zabudovateľný v mm	[a] v rovine v mm	[b] v mm
Indukčný varný panel	48	49	5
Celoplošný indukčný varný panel	58	59	5

Dodržiavajte návod na montáž varného panela.

Poznámka: Nie je vhodné na montáž pod plynový alebo elektrický varný panel.

21.6 Zabudovanie do vysokej skrinky

Dodržiavajte montážne rozmery a bezpečnostné vzdialenosti vo vysokej skrinke. Na odvetranie spotrebiča musí byť medzi medzidnami vetracia medzera.

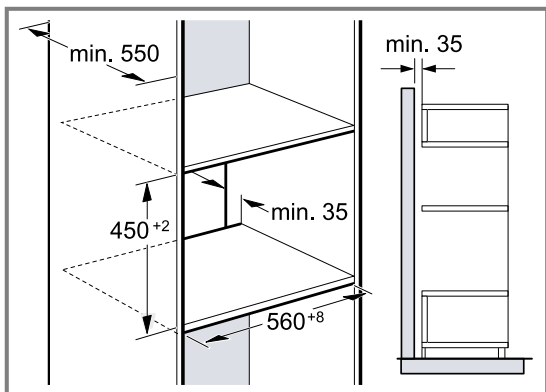

Keď má vysoká skrinka okrem základnej zadnej steny ešte ďalšiu zadnú stenu, musí sa odstrániť. Spotrebič namontujte len do takej výšky, aby ste mohli vybrať príslušenstvo bez problémov.

21.7 Kombinácia s ohrievacou zásuvkou

Najprv namontujte ohrievaciu zásuvku. Dodržiavajte návod na montáž ohrievacej zásuvky. Spotrebič zasuňte na ohrievaciu zásuvku do vstavanej skrinky. Pri zasúvaní nepoškodzte kryt ohrievacej zásuvky.

21.8 Zabudovanie do rohu

Dodržiavajte montážne rozmery a bezpečnostné vzdialenosti pri zabudovaní do rohu.

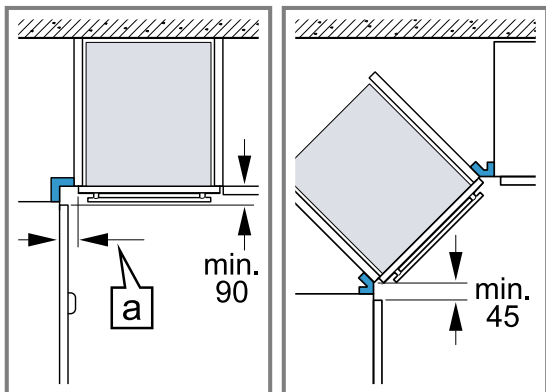

Aby sa dverka spotrebiča dali otvoriť, zohľadnite pri montáži do rohu minimálne rozmery. Rozmer [a] závisí od hrúbky prednej steny linky a rúčky.

21.9 Elektrické pripojenie

Aby sa zabezpečilo bezpečné elektrické pripojenie spotrebiča, dodržiavajte tieto pokyny.

⚠ VAROVANIE – Nebezpečenstvo: magnetizmus!

Spotrebič obsahuje permanentné magnety. Magnety môžu ovplyvňovať elektronické implantáty, napríklad kardiosťimulátor alebo inzulínové pumpy.

- Osoby s elektronickými implantátmi musia byť od spotrebiča vzdialené najmenej 10 cm.

- Spotrebič zodpovedá triede ochrany I a smie byť pripojený len káblom s ochranným vodičom.
- Istenie musí byť vykonané podľa údajov o výkone na typovom štítku a miestnych predpisov.
- Pri všetkých montážnych prácach musí byť spotrebič odpojený od napätia.
- Keď sa poškodí pripájací kábel, musí ho vymeniť výrobca, zákaznícky servis alebo podobne kvalifikovaná osoba, aby sa zabránilo ohrozeniam.
- Ochrana proti dotyku musí byť zaručená montážou.

Elektrické pripojenie spotrebiča

Poznámka: Spotrebič sa smie pripojiť len do zásuvky s ochranným kontaktom, ktorá je nainštalovaná podľa predpisov.

1. Pripojte konektor sieťového pripájacieho kábla na spotrebič. Skontrolujte, či je konektor pevne uchytený.
2. Sieťovú zástrčku spotrebiča zasuňte do zásuvky v blízkosti spotrebiča. Po montáži spotrebiča sa uistite, že je sieťová zástrčka sieťového pripájacieho kábla voľne prístupná. Keď nie je sieťová zástrčka sieťového pripájacieho kábla voľne prístupná, v pevne uloženej elektrickej inštalácii sa musí namontovať rozdeľovacie zariadenie so všetkými pólmi podľa ustanovení o inštalácii.

Elektrické pripojenie spotrebiča bez zástrčky s ochranným kontaktom

Poznámka: Spotrebič smie pripojiť len koncesovaný odborník. Pri škodách spôsobených nesprávnym pripojením zaniká nárok na záruku.

V pevne uloženej elektrickej inštalácii sa musí namontovať rozdeľovacie zariadenie so všetkými pólmi podľa ustanovení o inštalácii.

1. Identifikujte v pripojovacej zásuvke fázový a nulový vodič. V prípade nesprávneho pripojenia môže dôjsť k poškodeniu spotrebiča.
2. Pripojenie uskutočnite podľa schémy pripojenia. Údaje o napätí nájdete na typovom štítku.
3. Pripojte vodiče sieťového pripájacieho kábla podľa farebného označenia:
 - zelená – žltá = ochranný vodič ⊕
 - modrá = neutrálny („nulový“) vodič
 - hnedá = fáza (vonkajší vodič)

21.10 Montáž spotrebiča

1. Spotrebič presne vyrovnajte pomocou vodováhy do vodorovnej polohy.
2. Spotrebič úplne zasuňte.
3. Spotrebič vyrovnajte do vodorovnej polohy a na stred.

4. Spotrebič priskrutkujte k nábytku.

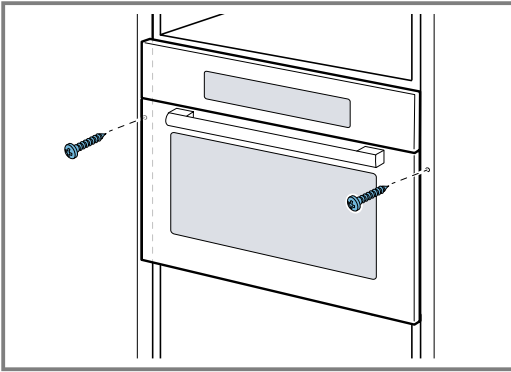

5. Odstráňte obalový materiál a lepiace fólie z vnútorného priestoru a dvierok.

Poznámka: Medzeru medzi pracovnou doskou a spotrebičom neuzatvárajte prídavnými lištami. Na bočné steny nábytkového korpusu neumiestňujte žiadne tepelnoizolačné ochranné lišty.

21.11 Demontáž spotrebiča

1. Spotrebič odpojte od napätia.
2. Uvoľnite upevňovacie skrutky.
3. Spotrebič mierne nadvihnite a celkom vytiahnite.

BSH Hausgeräte GmbH
Carl-Wery-Straße 34
81739 München, GERMANY
www.siemens-home.bsh-group.com

Vyrobila spoločnosť BSH Hausgeräte GmbH v rámci licencie ochrannej známky spoločnosti Siemens AG



9001686082 (020210)
sk