

SIEMENS

BI710.1.1, BI910.1.1

Värmelåda



SV Bruks- och installationsanvisningar

Siemens Home Appliances

Register your appliance on My Siemens and
discover exclusive services and offers.



Mer information finns i den digitala användarhandboken.



Innehållsförteckning

BRUKSANVISNING

1	Säkerhet.....	2
2	Undvika saksador	3
3	Miljöskydd och sparsamhet	3
4	Lär känna.....	4
5	Före första användningen	5
6	Porslin/formar	5
7	Användningsprincip	5
8	Förvärma porslin.....	6
9	Förvärma koppar.....	6
10	Varmhålla mat	7
11	Göra jäsdeg eller yoghurt.....	7
12	Lågtemperaturlagning	7
13	Andra användningsområden.....	8
14	Tina	8
15	Så här lyckas du.....	8
16	Home Connect	11
17	Rengöring och skötsel	12
18	Avhjälpling av fel	12
19	Kundtjänst	14
20	Information om fri och Open Source-programvara.....	14
21	Överensstämmelseförklaring.....	14
22	MONTERINGSANVISNING	15
22.5	Säker montering.....	16

1 Säkerhet

Följ säkerhetsanvisningarna nedan.

1.1 Allmänna anvisningar

- Läs igenom anvisningen noga.

- Förvara bruksanvisningen och produktinformationen för senare användning eller till nästa ägare.
- Anslut inte enheten om den har transportskador.

1.2 Användning för avsett ändamål

Använd bara enheten:

- för att varmhålla mat och värma porslin.
- för att tillaga mat och dryck.
- i privata hushåll och i slutna utrymmen i hemmiljö.
- upp till max. 4000° möh.

Använd inte apparaten:

- på båtar eller i fordon.

1.3 Begränsning av användarkretsen

Denna apparat kan användas av barn från 8 år och äldre och av personer med begränsad fysisk, sensorisk eller mental förmåga eller brist på erfarenhet och/eller kunskap såvida detta sker under uppsikt eller om de undervisats i hur man säkert använder apparaten och förstått de faror som kan uppstå i samband med felaktig användning.

Låt inte barn leka med enheten.

Rengöring och användarskötsel får inte utföras av barn om de inte är minst 15 år gamla och står under uppsikt.

Låt inte barn under 8 års ålder komma i närheten av apparaten och anslutningsledningen.

1.4 Säker användning

WARNING! – Brandrisk!

Enheten blir jättevarm inuti, brännbara material kan börja brinna.

- ▶ Förvara inte brännbara föremål och plastbehållare i enheten.

WARNING! – Risk för brännskador!

Tillbehör och formar blir jättevarma vid användning.

- ▶ Använd alltid grytvantar när du tar ut varma tillbehör eller formar ur ugnsutrymmet.

Enheten blir jättevarm inuti vid användning.

- ▶ Rör aldrig vid de heta ytorna inuti enheten.
- ▶ Håll barnen borta.

Frontpanelens baksida blir jättevarm vid användning.

- ▶ Ta bara på frontpanelens sidor eller undersida när du öppnar enheten.
- Spisen blir het när den används.
- ▶ Låt spisen innan du rengör den.

⚠ VARNING! – Risk för elstötar!

Obehöriga reparationer är farliga.

- ▶ Det är bara specialutbildad personal som får reparera maskinen.
- ▶ Maskinen får bara repareras med originalreservdelar.
- ▶ Om nätkabeln eller apparatens anslutningskabel skadas måste den bytas ut mot en speciell nätkabel eller anslutningskabel som du kan beställa från tillverkaren eller tillverkarens kundtjänst.

Skadad sladdisolering är farligt.

- ▶ Låt aldrig sladden komma i kontakt med heta maskindelar eller värmekällor.
- ▶ Låt aldrig sladden komma i kontakt med vassa spetsar eller kanter.
- ▶ Vecka, kläm och ändra aldrig sladden.

Inträngande fukt kan orsaka en elektrisk stöt.

- ▶ Använd inte ångrengöring eller högtryckstvätt för att rengöra apparaten.

Skadad maskin eller sladd är farligt.

- ▶ Använd aldrig skadad enhet.
- ▶ Dra aldrig i sladden för att göra maskinen strömlös. Dra alltid i kontakten, inte sladden.
- ▶ Dra direkt ur sladdens kontakt eller slå av säkringen i proppskåpet om maskin eller sladd är skadade.
- ▶ Ring service. → Sid. 14

⚠ VARNING! – Kvävningsrisk!

Barn kan dra förpackningsmaterial över huvudet eller trassla in sig i det och kvävas.

- ▶ Låt inte barn komma i närheten av förpackningsmaterial.
- ▶ Låt inte barn leka med förpackningsmaterialet.

Barn kan andas in eller svälja smådelar och kvävas av dem.

- ▶ Låt inte barn komma i närheten av smådelar.
- ▶ Låt inte barn leka med smådelar.

2 Undvika sakskador

OBS!

För hög vikt kan skada enheten.

- ▶ Belasta enheten med max. (25 kg).

Fukt kan skada enheten.

- ▶ Använd inte enheten för att förvara mat och dryck. Fukten från maten kan ge korrosionsskador.

3 Miljöskydd och sparsamhet

3.1 Förpackningsmaterialet

Förpackningsmaterialen är miljövänliga och återvinningsbara.

- ▶ Källsortera och omhänderta de olika beståndsdelarna.

3.2 Spara energi

Om du följer anvisningarna förbrukar apparaten mindre energi.

Fördela porslinet/formarna jämnt i enheten för effektiv förvärmning.

Matlagning som t.ex. lågtemperaturlagning är effektivare i värmelådan än i ugnen.

4 Lär känna

4.1 Kontroller

Med manöverorganen ställer du in spisens alla funktioner och får information om drifttillståndet.

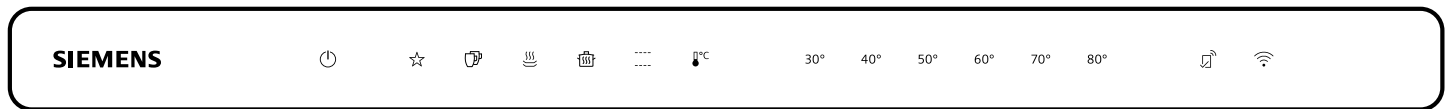

Pekfält

Pekfälten är beröringskänsliga ytor. Välj funktion genom att trycka på tillhörande fält.

Pekfält	Funktion
	Slår på eller av enheten
	Lägga till Favoriter ¹
	Förvärma koppar
	Förvärma porslin/formar
	Varmhålla mat
	Lågtemperaturtillagning
	Ställa in temperaturen
30° - 80°	Välja temperatur ²
	Slå på Home Connect-parkoppling

¹ Finns bara om enheten är uppkopplad mot Home Connect.

² Beroende på vald funktion.

Anmärkningar

- Tryck på pekfältet, så utför enheten resp. funktion.
- Pekfälten för funktioner som du för tillfället inte kan välja lyser inte.

- De aktuellt valda inställningarna blir färgbelysta.
- Håll alltid kontrollerna torra. Fukt påverkar funktionen negativt.

Indikeringar

Indikeringarna på kontrollerna visar enhetens funktionsstatus.

Indikering	Funktion
	Home Connect finns.
	Enheten kopplar upp mot Home Connect.
	Enheten är uppkopplad mot Home Connect.
	Uppkopplingen mot Home Connect flaggar fel.

Funktionsindikeringen sitter på enhetens frontpanel.

Funktionsindikering	Funktion
Av	Enheten är AV
Lyser	Enheten är PÅ
Blinkar	Uppvärmningsindikering
Blinkar snabbt	Fel

Temperaturförslag och -intervall

Enheten visar möjliga temperaturintervall beroende på vald ugnsfunktion. Vald ugnsfunktion och tillhörande temperaturförslag blir färgbelysta.

Senast inställda ugnsfunktion och temperatur blir färgbelysta när du slår på.

Ugnsfunktion	Temperaturförslag i °C	Inställbart temperaturintervall i °C
Förvärma koppar	50	40 - 60
Förvärma porslin/formar	60	50 - 70
Varmhålla mat	70	60 - 80
Lågtemperaturtillagning	80	70 - 80
Temperaturintervall	50	30 - 80

4.2 Sabbatläge

Funktionen håller enheten på en temperatur mellan 30 och 80°C en längre tid.

Du kan varmhålla maten upp till 74 timmar utan att slå på eller av enheten. Se till så att känsliga livsmedel inte står för länge i ugnen.

Öppnar du värmelådan när funktionen är på, så fortsätter enheten uppvärmningen med fläkten igång.

4.3 Säkerhetsavstängning

Enheten har säkerhetsavstängning som skyddar dig. All uppvärmning slår av efter 24 timmar om inga kontroller blir påverkade. Alla indikeringar är av. Enheten ger ljudsignal när den slår av. Enheten förblir även av efter strömavbrott.

Säkerhetsavstängningen är av i sabbatläget.

5 Före första användningen

Förbered apparaten för användning.

5.1 Rengöra och värma upp enheten före första användningen

Notera: Första gången du slår på tar det ca 60 sekunder tills enheten är redo att använda. Enheten ger signal. Pekfälten tänds upp från vänster till höger.

Krav: Det finns inga föremål i enheten.

1. Tryck på värmelådans frontpanel.
 - ✓ Värmelådan öppnar sig och går att dra ut till anslaget genom att ta tag på sidorna eller under frontpanelen.

2. Rengör enheten med fuktad trasa och neutralt rengöringsmedel som t.ex. diskmedel och vatten.
3. Tryck på ☉.
 - ✓ Enheten ger signal.
4. Tryck på 80°C.
5. Tryck på 80°C och stäng värmelådan.
 - ✓ Funktionsindikeringen blinkar när enheten förvärmes.
6. Värm upp enheten en timme på 80°C. Det är helt normalt att det ryker och luktar en del. Vädra utrymmet ordentligt.

6 Porslin/formar

Följ anvisningarna när du fyller enheten. Värmelådan klarar max. 25 kg. Det går att värma olika mycket porslin beroende på enhetens höjd.

6.1 Porslin för 29 cm hög enhet

Med en 29 cm hög enhet kan du t.ex. förvärma kuvert för 12 personer.

Porslin/formar	Mått
12 menyallrikar	ø 27 cm
12 soppkoppar	ø 13 cm
1 skål	ø 24 cm
1 skål	ø 21 cm
1 skål	ø 17 cm
2 köttfat	32x20 cm

6.2 Porslin för 14 cm hög enhet

Med ca 14 cm hög enhet kan du t.ex. förvärma kuvert för 6 personer.

Porslin	Mått
6 menyallrikar	ø 27 cm
6 soppkoppar	ø 13 cm
1 skål	ø 20 cm
1 skål	ø 18 cm
1 skål	ø 14 cm
1 serveringsfat	32x20 cm

7 Användningsprincip

7.1 Öppna enheten

WARNING! – Risk för brännskador!

Frontpanelens baksida blir jättevarm vid användning.

- ▶ Ta bara på frontpanelens sidor eller undersida när du öppnar enheten.
- ▶ Tryck på värmelådans frontpanel.
- ✓ Värmelådan öppnar sig och går att dra ut till anslaget genom att ta tag på sidorna eller under frontpanelen.

7.2 Stänga enheten

- ▶ Skjut in värmelådan tills den snäpper fast.

7.3 Slå på enheten

1. Tryck på ☉.
 - ✓ Enheten ger signal.
2. Välj ugnsfunktion.
 - ✓ Föreslagen temperatur blir färgbelyst.
 - ✓ Tillgängliga temperaturer lyser.
3. Välj annan temperatur, om det behövs.
 - ✓ Vald temperatur blir färgbelyst.
4. Stäng värmelådan.

- ✓ Funktionsindikeringen blinkar när enheten förvärmer.
- ✓ Funktionsindikeringen tänds, enheten värmer upp och fläkten går igång.

7.4 Slå av enheten

- ▶ Tryck på .
- ✓ Enheten ger signal.

7.5 Ställa in temperaturen







1. Tryck på .
 - ✓ Föreslagen temperatur blir färgbelyst.
 - ✓ Inställbara temperaturer lyser vita.
2. Välj temperatur.
 - ✓ Vald temperatur blir färgbelyst.

7.6 Anpassa temperaturförslaget



1. Välj ugnsfunktion.
2. Håll symbolen för det temperaturförslag du vill ha intryckt tills enheten ger signal.
- ✓ Temperaturförslaget ändras.

7.7 Slå på sabbatläget

1. Tryck på .
- ✓ Enheten ger ljudsignal.

2. Tryck på .
- ✓ Föreslagen temperatur blir färgbelyst.
3. Ställ in den temperatur mellan 30 och 80°C som du vill ha.
4. Tryck på  och  samtidigt.
- ✓  blir färgbelyst. 30° lyser vit.
5. Tryck på 30°.
- ✓ 30° blir färgbelyst.
6. Håll  intryckt tills enheten ger signal.
- ✓  lyser vit.
- ✓  och inställd temperatur blir färgbelysta. Displayljusstyrkan sänks.
7. Stäng värmelådan.
- ✓ Funktionsindikeringen tänds, enheten värmer upp och fläkten går igång.
- ✓ Öppnar du värmelådan när funktionen är på, så fortsätter enheten uppvärmningen med fläkten igång.

7.8 Avsluta sabbatläget

1. Tryck på .
- ✓ Sabbatläget slår av.
2. Tryck på  igen för att slå av enheten.
- ✓ Enheten ger ljudsignal.

Tips! Är enheten uppkopplad mot Home Connect, så kan du programmera en avstängningstimer i Home Connect-appen.

8 Förvärma porslin

Maten håller sig varm längre på förvärt porslin.

8.1 Börja förvärma porslin

1. Ställ porslinet/formarna i värmelådan.
 - Se till så att inga höga porslinsdelar eller tallriksstaplar blockerar ventilationsöppningen på enhetens bakvägg, så du får bra varmluftscirkulation.
 - Fördela porslinet/formarna över hela botten på enheten, så kortar du uppvärmningstiden. Uppvärmningstiden beror på porslinets material, tjocklek, mängd och fördelning. Menyporslin för 6 personer tar ca 30 till 40 minuter att värma upp.
2. Tryck på .
- ✓ Föreslagen temperatur blir färgbelyst.
- ✓ Tillgängliga temperaturer lyser.

3. Välj annan temperatur, om det behövs.
4. Stäng värmelådan.
- ✓ Funktionsindikeringen blinkar när enheten förvärmer.
- ✓ Funktionsindikeringen lyser, enheten värmer upp och fläkten går igång.

8.2 Sluta förvärma porslin

WARNING! – Risk för brännskador!

Tillbehör och formar blir jättevarma vid användning.

- ▶ Använd alltid grytvantar när du tar ut varma tillbehör eller formar ur ugnsutrymmet.
1. Öppna värmelådan.
 2. Slå av enheten.
 3. Ta ur porslinet.

9 Förvärma koppar

Drycker håller sig varma längre i förvärmda koppar.

9.1 Börja förvärma koppar

WARNING! – Risk för brännskador!

Risk för brännskador vid för höga temperaturer!

- ▶ Ställ alltid in temperaturer under 60°C för koppar.
1. Ställ kopporna i enheten.
 - Fördela kopporna över hela botten på enheten, så kortar du uppvärmningstiden.

Förmningstiden beror på koppornas material, tjocklek, mängd och fördelning.

2. Tryck på .
- ✓ Föreslagen temperatur blir färgbelyst.
- ✓ Tillgängliga temperaturer lyser.
3. Välj annan temperatur, om det behövs.
4. Stäng värmelådan.
- ✓ Kontrollampen blinkar när enheten förvärmer.
- ✓ Kontrollampen lyser, enheten värmer upp och fläkten går igång.

9.2 Sluta förvärma koppar

VARNING! – Risk för brännskador!

Tillbehör och formar blir jättevarma vid användning.

- ▶ Använd alltid grytvantar när du tar ut varma tillbehör eller formar ur ugnsutrymmet.

1. Öppna värmelådan.
2. Slå av enheten.
3. Ta ur kopparna.

10 Varmhålla mat

Värmelådan kan varmhålla mat en viss tid.

Följ inställningsrekommendationerna.

→ "Inställningsrekommendationer för att varmhålla mat", Sid. 8

10.1 Börja varmhålla mat

1. Fyll inte hela formen, så rinner det inte över.
2. Täck maten med värmetålig plast-, aluminiumfolie eller ett värmetåligt lock.
3. Ställ formen i enheten.
4. Tryck på .
- ✓ Föreslagen temperatur blir färgbelyst.
- ✓ Tillgängliga temperaturer lyser.
5. Välj annan temperatur, om det behövs.

6. Stäng värmelådan.
- ✓ Funktionsindikeringen blinkar när enheten förvärmer.
- ✓ Funktionsindikeringen tänds, enheten värmer upp och fläkten går igång.

10.2 Sluta varmhålla mat

VARNING! – Risk för brännskador!

Tillbehör och formar blir jättevarma vid användning.

- ▶ Använd alltid grytvantar när du tar ut varma tillbehör eller formar ur ugnsutrymmet.

1. Öppna värmelådan.
2. Slå av enheten.
3. Ta ur porslinet.

11 Göra jäsdeg eller yoghurt

Du kan smidigt göra jäsdeg eller yoghurt med enheten.

Följ inställningsrekommendationerna.

→ "Inställningsrekommendationer för att göra jäsdeg eller yoghurt", Sid. 9

11.1 Göra jäsdeg

1. Gör jäsdegen.
2. Lägg jäsdegen i lämplig bunke.
3. Ställ bunken i enheten.
4. Täck bunken med fuktig kökshandduk.
5. Värm upp enheten med angiven temperatur och tid.

11.2 Göra yoghurt

1. Vill du ha fast yoghurt, tillsätt skummjörkpulver före uppvärmningen.
Använd en till två matskedar skummjörkpulver per liter mjölk.

2. Värm pastöriserad mjölk till 90°C på hällen, så att yoghurtkulturen inte blir utslagen.
Mjölk med lång hållbarhet kräver inte uppvärmning.
Med kall mjölk, så mognar den långsammare.
3. Kyl mjölken till 40°C i vattenbad, så att yoghurtkulturen inte blir förstörd.
4. Rör ned naturell yoghurt med riktig yoghurtkultur i mjölken.
Använd en till två teskedar yoghurt per 1 dl mjölk.
5. Använder du yoghurtpulver, följ anvisningarna på förpackningen.
6. Använd yoghurtburkar med skruvlock.
7. Har du ångugn, desinficera de ursköljda yoghurtburkarna på 100°C med 100% fuktighet i 20 till 25 minuter.
8. Fyll yoghurtblandningen i de desinficerade yoghurtburkarna.
9. Förslut yoghurtburkarna med skruvlock.
10. Ställ yoghurtburkarna i enheten.
11. Ställ den färdiga yoghurten i kylskåpet.

12 Lågtemperaturlagning

Lågtemperaturlagning är perfekt för att tillaga mörkt kött som ska bli rosa eller precis genomstekt. Köttet blir väldigt saftigt och mörkt. Tillagningstiderna vid lågtemperaturlagning är avsevärt längre, vilket underlättar vid menyplaneringen. Lågtemperaturlagat kött går att varm hålla smidigt.

Följ inställningsrekommendationerna.

→ "Inställningsrekommendationer för lågtemperaturlagning", Sid. 9

12.1 Tips vid lågtemperaturlagning

Här hittar du tips för bra slutresultat vid lågtemperaturlagning.

- Använd bara färskt, felfritt kött. Putsa bort senor och fettkappa ordentligt. Fett ger en kraftig bismak vid lågtemperaturlagning.
- Du behöver inte ens vända större köttbitar.
- Köttet går att skära upp direkt vid lågtemperaturlagning. Det behöver inte vila.

- Köttet blir alltid rosa ut inuti tack vare den speciella tillagningsmetoden. Men köttet är varken rått eller tillagat för lite.
- Lågtemperaturlagat kött är inte lika varmt som kött stekt på vanligt sätt. Servera såsarna jättevarma. Ställ med tallrikarna de sista 20-30 minuterna i värmelådan.
- Vill du varmhålla lågtemperaturlagat kött, välj 60°C. Små köttbitar går att varmhålla upp till 45 minuter och stora upp till 2 timmar.

12.2 Börja lågtemperaturlagning

1. Använd bara lämpliga former av glas, porslin eller keramik med lock, t.ex. en glasstekgryta.
2. Saknar formen lock, använd värmefålig plastfolie för att täcka formen.
3. Ställ porslinet på värmelådans botten.
4. Tryck på  för att förvärma porslinet.
5. Stäng värmelådan.
 - ✓ Funktionsindikeringen blinkar när enheten förvärmer.
 - ✓ Funktionsindikeringen tänds, enheten värmer upp och fläkten går igång.
6. Hetta upp lite fett på hög värme i en stekpanna.

7. Bryn på köttet ordentligt.
8. Lägg upp köttet på det förvärmda fatet.
9. Lägg på formens lock eller använd värmefålig plastfolie för att täcka den.
10. Ställ köttfatet i värmelådan.
11. Tryck på .
 - ✓ Föreslagen temperatur blir färgbelyst.
 - ✓ Tillgängliga temperaturer lyser.
12. Välj annan temperatur, om det behövs.
13. Stäng värmelådan.
 - ✓ Funktionsindikeringen blinkar när enheten förvärmer.
 - ✓ Funktionsindikeringen tänds, enheten värmer upp och fläkten går igång.

12.3 Sluta lågtemperaturlagning

WARNING! – Risk för brännskador!

Tillbehör och formar blir jättevarma vid användning.

- ▶ Använd alltid grytvantar när du tar ut varma tillbehör eller formar ur ugnsutrymmet.

1. Öppna värmelådan.
2. Slå av enheten.
3. Ta ur porslinet.

13 Andra användningsområden

Enheter har andra praktiska användningsområden.

Följ inställningsrekommendationerna.

→ "Inställningsrekommendationer för andra användningar", Sid. 10

14 Tina

Du kan tina frysvaror skonsammare och jämnare i enheten än i mikron.

Följ inställningsrekommendationerna.

→ "Inställningsrekommendationer för att tina", Sid. 10

14.1 Tina mat

WARNING! – Risk för hälsoskada!

Det kan spridas bakterier vid upptining av animaliska livsmedel.

- ▶ Du måste hålla av upptiningsvätskan från animaliska livsmedel.
- ▶ Se till så att upptiningsvätskan inte kommer i kontakt med andra livsmedel.

1. Ta av förpackningen innan du tinar maten.
2. Tina bara den mängd du behöver direkt.
3. Vänd kött och fisk efter halva upptiningstiden.
4. Dela på styckfrys som t.ex. bär och köttbitar.

Anmärkningar

- Upptiningstiden beror på frysvarans storlek, vikt och form. Frys in maten platt eller styckfrys den för att korta upptiningstiden.
- Tinad mat är i vissa fall inte lika hållbar och blir snabbare dålig än färsk mat. Tillaga tinad mat omgående och ordentligt så att den blir genomlagad.
- Fisk behöver inte tina helt. Fisk behöver inte tina helt, det räcker att ytan mjuknar så att den går att krydda.

15 Så här lyckas du

15.1 Inställningsrekommendationer för att varmhålla mat

Följ inställningsrekommendationerna nedan när du varmhåller mat. Överskrid inte maxtiden i översikten, så torkar inte maten ur.

Mat	Förvärma porslin/for- mar	Temperatur i °C	Tillagningstid i minu- ter	Anvisningar
Kokta ägg, äggröra	ja	50	max. 60	Täck över maten

Mat	Förvärma porslin/for- mar	Temperatur i °C	Tillagningstid i minu- ter	Anvisningar
Rostat bröd, små- franskor	ja	60	max. 60	
känslig mat t.ex. vid anpassad tillagning av kött	nej	60	max. 60	Skär upp köttet pre- cis före serveringen, täck maten
Mat	ja	80	max. 60	Täck över maten
Drycker	ja	70	max. 60	Täck över dryckerna

15.2 Inställningsrekommendationer för att göra jäsdeg eller yoghurt

Följ inställningsrekommendationerna.

Mat	Temperatur i °C	Tillagningstid i minuter	Anvisningar
Jäsdeg	40	45-60	Bunke, form eller bakplåt, täck jäsdegen
Yoghurt	40	420	Förslut yoghurtburkarna med lock.

15.3 Inställningsrekommendationer för lågtemperaturlagning

Följande inställningar är specialutprovade för enheten.

Lågtemperaturlagning passar alla mörka delar av nötkött, fläsk, kalv, lamm, vilt och fågel. Bryntiden och tiden för att gå klart beror på köttbitens storlek. Bryntiden gäller för iläggning i hett fett.

Små köttbitar

Mat	Bryntid på kokzonen	Tid att gå klar i värmelådan	Temperatur i °C
Tärnat eller strimlat	ca 1-2 minuter	20-30 minuter	80
Små schnitzlar, biffar och medaljonger, ca 1-2 cm tjocka	1-2 minuter per sida	35-50 minuter	80

Medelstora köttbitar

Mat	Bryntid på kokzonen	Tid att gå klar i värmelådan	Temperatur i °C
Filé, 0,4-0,8 kg	ca 4-5 minuter	75-120 minuter	80
Lammsadel, ca 0,45 kg	2-3 minuter per sida	50-60 minuter	80
mager stek, 0,8-1,0 kg	ca 6-8 minuter	120-180 minuter	80

Stora köttbitar

Mat	Bryntid	Tid att gå klar i värmelådan	Temperatur i °C
Filé, 0,8-2,0 kg	ca 6-8 minuter	120-210 minuter	80
Rostbiff, 1-2 kg	ca 8-10 minuter	180-210 minuter	80

Övrig mat

Mat	Bryntid	Tid att gå klar i vär- melådan	Temperatur i °C	Anvisningar
Ragu	ca 6-8 minuter	15 timmar	80 80	i stekgryta med lock
confiterat kött		20 timmar	80	i stekgryta med lock, t.ex. confit de canard (specialitet från syd- västra Frankrike)

15.4 Inställningsrekommendationer för andra användningar

Följ inställningsrekommendationerna nedan.

Värma på

Mat	Temperatur i °C	Tillagningstid i minuter	Anvisningar
Ägg- och mjölrätter, t.ex. crêpes, pannkakor, wraps, tacos	80	10-60	Täck över maten
Kakor, t.ex. smulkakor, muffins	80	30-45	Täck över maten

Smälta

Mat	Temperatur i °C	Tillagningstid i minuter	Anvisningar
Lösa upp gelatin	80	10-15	Blötlägg och vrid ur gelatinbladen före smältningen
Blockchoklad, chokladglassyr	60	30-45	Bryt chokladen i småbitar
Smör	80	30-45	Tärna smöret

Torkning

Mat	Temperatur i °C	Tillagningstid i minuter	Anvisningar
Färska örtekryddor	60	90	
Maränger	80	150-180	Ø 3-4 cm
Äppelringar	70	420-480	Skär äpplena i fina skivor eller ringar

Smaksätta olja

Mat	Temperatur i °C	Tillagningstid i minuter	Anvisningar
Smaksatt olja	80	90-120	t.ex. olivolja med citron, rosmarin, chili

Värma på bomullshanddukar

Bordslinne	Temperatur i °C	Tillagningstid i minuter	Anvisningar
Varma bomullshanddukar	80	60	Fukta och rulla ihop bomullshanddukarna innan du värmer på dem. Lägg bomullshanddukarna på en tallrik eller ångbehållare. Ställ med tallriken eller ångbehållaren i värmelådan.

15.5 Inställningsrekommendationer för att tina

Följ inställningsrekommendationerna nedan när du tinar mat.

Mat	Temperatur i °C	Tillagningstid i minuter
känslig frysmat, t.ex. smör, ost, bär	40	45-60
Bröd, småfranskor, baguetter, kakor	60	15-30
Kött, fisk	60	30-60

16 Home Connect

Apparaten har nätverkskapacitet. Anslut apparaten till en mobil terminal så att du kan manövrera funktioner via Home Connect appen, justera grundinställningar eller övervaka det aktuella drifttillståndet.

Home Connect-tjänsterna är inte tillgängliga i alla länder. Om Home Connect-funktionen är tillgänglig beror på om Home Connect-tjänsterna är tillgängliga i ditt land. Du hittar mer information på: www.home-connect.com.

Home Connect-appen tar dig igenom hela inloggningsprocessen. Följ Home Connect-appanvisningarna när du gör inställningarna.

Tips!

- Följ den medföljande dokumentationen från Home Connect.
- Följ även Home Connect-appanvisningarna.

Anmärkningar

- Följ bruksanvisningens säkerhetsanvisningar, även när du inte är hemma och styr enheten via Home Connect-appen.
→ "Säkerhet", Sid. 2
- Manövreringen på apparaten har alltid förtur. Under denna tid går det inte att manövrera med Home Connect-appen.
- Enheten kräver max. 2 W i nätverksstandby.

16.1 Ställa in Home Connect

Krav

- Enheten är elansluten och på.
- Du har en mobilenhet med aktuell version av operativsystemet iOS eller Android, t.ex. en smartphone.
- Mobilenhet och enhet är inom räckvidden för hemnätverkets WLAN-signal.

1. Hämta Home Connect-appen.



1

¹ Apple App Store och Apple App Store-loggan är varumärken som tillhör Apple Inc. Google Play och Google Play-loggan är varumärken som tillhör Google LLC.

2. Öppna Home Connect-appen och scanna följande QR-kod.



3. Följ Home Connect-appanvisningarna.

16.2 Mjukvaruuppdatering

Funktionen mjukvaruuppdatering uppdaterar enhetsmjukvaran t.ex. för optimering, felåtgärd, säkerhetsrelevanta uppdateringar samt fler funktioner och tjänster. Den förutsätter att du är registrerad som Home Connect-användare, har installerat appen på din mobilenhet och är uppkopplad mot Home Connect-servern. Finns det en mjukvaruuppdatering tillgänglig, så får du information om det via Home Connect-appen och kan påbörja mjukvaruuppdateringen via appen. Du kan påbörja installationen via Home Connect-appen om hämtningen är OK och du är inne på ditt WLAN-hemnätverk (WiFi). Du får information via Home Connect-appen om installationen gick OK.

Anmärkningar

- Mjukvaruuppdateringen består av två moment.
 - Första momentet är att hämta filen.
 - Andra momentet är att installera på enheten.
- Du kan fortsätta använda enheten vid hämtning. Beror på dina personliga inställningar i appen kan du även hämta mjukvaruuppdateringar automatiskt.
- Installationen tar några minuter. Du kan inte använda enheten under installationen.
- Om det gäller en säkerhetsrelevant uppdatering bör du genomföra installationen så snart som möjligt.

16.3 Fjärrdiagnostik

Service kan accessa din maskin via fjärrdiagnos om du hör med dem, din maskin är uppkopplad mot Home Connect-servern och fjärrdiagnosen är tillgänglig i det land där du använder maskinen.

Tips! Mer information samt anvisningar om tillgången till fjärrdiagnos i ditt land hittar du på service-/supportdelen till den lokala webbsajten: www.home-connect.com.

16.4 Dataskydd

Följ anvisningarna om dataskydd.

När du första gången ansluter apparaten till ett Internet-uppkopplat hemnätverk sänder apparaten följande kategorier av data till Home Connect-servern (första registrering):

- Entydig apparatidentifikation (som består av apparatnycklar samt MAC-adressen till den inbyggda Wi-Fi-kommunikationsmodulen).
- Säkerhetscertifikat för Wi-Fi-kommunikationsmodulen (för informationsteknisk säkring av anslutningen).
- Hushållsapparatsens aktuella program- och maskinvaruversion.
- Status för en eventuell tidigare återställning till fabriksinställningar.

Denna första registrering förbereder utnyttjandet av Home Connect-funktionaliteterna och behövs först när du första gången vill använda Home Connect-funktionaliteterna.

Notera: Tänk på att Home Connect-funktionaliteterna bara kan användas tillsammans med Home Connect-appen. Information om dataskydd kan hämtas i Home Connect-appen.

17 Rengöring och skötsel

Du måste rengöra och sköta om maskinen noga för att den ska fungera.

17.1 Rengöringsmedel

Lämpliga rengöringsmedel hittar du hos service eller i onlineshoppet.

OBS!

Olämpliga rengöringsmedel kan skada apparatens ytor.

- ▶ Använd inga starka eller repande rengöringsmedel.
- ▶ Använd inte starkt alkoholhaltiga rengöringsmedel.
- ▶ Använd inga hårda skurbollar eller putssvampar.
- ▶ Använd bara fönsterputs, glasskrapa eller rengöringsmedel för rostfritt på resp. del om rengöringsanvisningen rekommenderar det.
- ▶ Skölj ur nya disktrasor noga innan du använder dem. Skölj ur nya disktrasor noga innan du använder dem.

17.2 Rengöra enheten

⚠ VARNING! – Risk för elstötar!

Risk för stötar om fukt tränger in.

- ▶ Använd inte ångrengöring eller högtryckstvätt för att rengöra apparaten.

⚠ VARNING! – Risk för brännskador!

Spisen blir het när den används.

- ▶ Låt spisen innan du rengör den.

Krav: Enheten är av.

1. Rengör enheten med fuktad trasa och neutralt rengöringsmedel som t.ex. diskmedel och vatten.
2. Torka torrt med mjuk trasa.

17.3 Rengöra rostfria ytor

1. Ta alltid bort kalk-, fett-, stärkelse- och proteinfläckor direkt.
Det kan uppstå korrosion under sådana fläckar.
2. Rengör med vatten och lite diskmedel.
3. Torka torrt med mjuk trasa.

17.4 Rengöra glasfronten

- ▶ Rengör glasfronten med fönsterputs och mjuk trasa.
 - Använd inte repande skursvampar eller glasskrapa.

17.5 Rengöra glasskivan

1. Rengör glasskivan med fönsterputs och mjuk trasa.
 - Använd inte repande skursvampar eller glasskrapa.
2. Torka torrt med mjuk trasa.

17.6 Rengöra kontrollerna

1. Rengör kontrollerna med fuktad trasa och neutralt rengöringsmedel som t.ex. diskmedel och vatten.
 - Använd inte repande skursvampar eller glasskrapa.
2. Torka torrt med mjuk trasa.

18 Avhjälpning av fel

Småfel på enheten kan du åtgärda själv. Använd informationen om felåtgärder innan du kontaktar service. Då slipper du onödiga kostnader.

⚠ VARNING! – Risk för personsador!

Obehöriga reparationer är farliga.

- ▶ Bara utbildad yrkespersonal får utföra reparationer på apparaten.
- ▶ Kontakta kundtjänsten om apparaten är defekt.
→ "Kundtjänst", Sid. 14

⚠ VARNING! – Risk för elstötar!

Obehöriga reparationer är farliga.

- ▶ Det är bara specialutbildad personal som får reparera maskinen.
- ▶ Maskinen får bara repareras med originalreservdelar.
- ▶ Om nätkabeln eller apparatens anslutningskabel skadas måste den bytas ut mot en speciell nätkabel eller anslutningskabel som du kan beställa från tillverkaren eller tillverkarens kundtjänst.

18.1 Felindikering

Funktionsindikeringen blinkar snabbt vid fel. Enheten ger signal. När du öppnar enheten så lyser det symboler på kontrollerna som anger orsaken. Tryck på någon av pekfälten för att slå av ljudsignalen. Trycker du sedan på ①, så slocknar indikeringen.

18.2 Funktionsfel

Fel	Orsak och felsökning
Apparaten fungerar inte.	Säkringen har gått i proppskåpet. ▶ Kontrollera säkringen i säkringsboxen.





Fel	Orsak och felsökning
Apparaten fungerar inte.	Strömförsörjningen har fallit bort. <ul style="list-style-type: none"> ▶ Kontrollera om rumsbelysningen eller andra apparater i rummet fungerar. <ol style="list-style-type: none"> 1. Öppna enheten. Pekfälten tänds upp från vänster till höger efter strömavbrott. Indikeringen slocknar efter ca 30 sekunder och enheten är redo att använda. 2. Slå på den ugnsfunktion du vill ha.
Enheten är på. Kontrolllampan lyser inte.	Kontrolllampan är trasig. <ul style="list-style-type: none"> ▶ Ring → "Kundtjänst", Sid. 14.
Kontrolllampan blinkar.	Enheten värmer upp. <ul style="list-style-type: none"> ▶ Vänta tills uppvärmningen är klar.
Kallt porslin eller kall mat.	Strömförsörjningen har fallit bort. <ul style="list-style-type: none"> ▶ Kontrollera om rumsbelysningen eller andra apparater i rummet fungerar. <p>Enheten är av.</p> <ul style="list-style-type: none"> ▶ Slå på enheten. <p>Värmelådan är inte stängd ordentligt.</p> <ul style="list-style-type: none"> ▶ Stäng värmelådan. <p>Porslinet täcker ventilationsöppningarna och enheten slår på överhettningsskyddet.</p> <ol style="list-style-type: none"> 1. Vänta tills enheten har svalnat. 2. Se till så att ventilationsöppningarna på enhetens bakvägg inte är övertäckta. 3. Slå på och av enheten igen med huvudbrytaren. 4. Välj den ugnfunktion och temperatur som du vill ha. <ul style="list-style-type: none"> ▶ Är problemet kvar, kontakta service. → "Kundtjänst", Sid. 14
Inte tillräckligt varmt porslin eller varm mat.	Strömförsörjningen har fallit bort. <ul style="list-style-type: none"> ▶ Kontrollera om rumsbelysningen eller andra apparater i rummet fungerar. <p>Du har inte värmt på porslinet eller maten tillräckligt länge.</p> <ul style="list-style-type: none"> ▶ Värm på porslinet eller maten längre tid. <p>Värmelådan är inte stängd ordentligt.</p> <ul style="list-style-type: none"> ▶ Stäng värmelådan.
Enheten slår av. ① och  tänds.	Enheten är överhettad. <ol style="list-style-type: none"> 1. Vänta tills enheten har svalnat. 2. Se till så att ventilationsöppningarna på enhetens bakvägg inte är övertäckta. 3. Kontrollera om ev. ugn ovanför kör pyrolys.
Enheten slår av. Enheten ger signal. ① och  blinkar snabbt.	Elektronikfel <ol style="list-style-type: none"> 1. Gör enheten strömlös. 2. Vänta ca 30 sekunder. 3. Slå på enheten igen. <ul style="list-style-type: none"> ▶ Är problemet kvar, kontakta service. → "Kundtjänst", Sid. 14
Enheten slår av. Enheten ger signal. ① och  blinkar snabbt.	Elektronikfel <ol style="list-style-type: none"> 1. Gör enheten strömlös. 2. Vänta ca 30 sekunder. 3. Slå på enheten igen. <ul style="list-style-type: none"> ▶ Är problemet kvar, kontakta service. → "Kundtjänst", Sid. 14
Enheten slår av. Alla indikeringar är av.	Säkerhetsavstängningen har slagit av enheten. <ul style="list-style-type: none"> ▶ Slå på enheten igen.
Indikeringarna lyser. Enheten värmer inte upp.	Demoläget är på. <ul style="list-style-type: none"> ▶ Slå av demoläget. → Sid. 14
Home Connect-indikeringen blinkar färgbelyst.	Nätverksfel <ol style="list-style-type: none"> 1. Kontrollera uppkopplingen mot hemnätverket med t.ex. mobil nära enheten. 2. Starta om routern. <ul style="list-style-type: none"> ▶ Är problemet kvar, kontakta service. → "Kundtjänst", Sid. 14

18.3 Demoläge

Indikeringarna lyser när demoläget på, men enheten värmer inte upp.

Slå av demoläget

1. Gör enheten strömlös ett tag.

- Dra ur kontakten eller slå av säkringen eller jordfelsbrytaren i proppskåpet.
- 2. Slå av demoläget inom 3 minuter.
 - Håll  och  intryckta samtidigt tills  och 30° blir färgbelysta.
 - Tryck på 30° tills 30° lyser vit.
- 3. Håll  intryckt tills alla indikeringar slocknar för att spara inställningarna.

19 Kundtjänst

Funktionsrelevanta originalreservdelar enligt gällande ekodesignförfordning går att beställa från service minst 10 år efter lanseringen av maskinen inom EES.

Notera: Kundtjänstens åtgärder är kostnadsfria inom ramen för tillverkarens garantivillkor.

Utförligare information om garantitid och garantivillkor i ditt land finns hos service, återförsäljare eller på vår webbsajt.

När du kontaktar kundtjänsten behöver du apparatens produktnummer (E-nr.), tillverkningsnummer (FD) och serienummer (Z-nr.).

Kontaktuppgifterna till kundtjänsten finns i den medföljande kundtjänstförteckningen eller på vår webbplats.

19.1 Produktnummer (E-nr.), tillverkningsnummer (FD) och serienummer (Z-nr.)

Produktnumret (E-nr.), tillverkningsnumret (FD) och serienumret (Z-nr.) finns på apparatens typskylt.

Du ser typskylten med numren när du öppnar lådan. Skriv upp dina apparatuppgifter och telefonnumret till kundtjänsten så att du snabbt kan hitta dem.

20 Information om fri och Open Source-programvara

Den här produkten innehåller programvarukomponenter för vilka upphovsrättsinnehavarna har beviljat licens som fri eller Open Source-programvara.

Tillhörande licensinformation är lagrad i hushållsapparaten. Den tillhörande licensinformationen är också tillgänglig via Home Connect-appen: "Profil -> Juridisk information -> Licensinformation".¹ Du kan ladda ned licensinformationen på märkesproduktwebbplatsen.

(Sök på produktwebbplatsen efter din apparatmodell och annan dokumentation.) Som alternativ kan du beställa den tillhörande informationen på ossrequest@bshg.com eller från BSH Hausgeräte GmbH, Carl-Wery-Str. 34, D-81739 München, Tyskland.

Källkoden tillhandahålls på begäran.

Skicka din förfrågan till ossrequest@bshg.com eller till BSH Hausgeräte GmbH, Carl-Wery-Str. 34, D-81739 München, Tyskland.

Betr. „OSSREQUEST“

Kostnaden för handläggning av din förfrågan kommer att debiteras dig. Erbjudandet gäller under tre år från inköpsdagen, dock minst under den tidsperiod under vilken vi erbjuder support och reservdelar för den aktuella apparaten.

21 Överensstämmelseförklaring

Härmed försäkras BSH Hausgeräte GmbH att enheten med Home Connect-funktion uppfyller grundläggande krav och övriga gällande bestämmelser i direktiv 2014/53/EU.

En utförlig RED-försäkran om överensstämmelse finns på internet under siemens-home.bsh-group.com bland övriga dokument på enhetens produktsida.



2,4 GHz-bandet (2400–2483,5 MHz): max. 100 mW
5-GHz-bandet (5150–5350 MHz + 5470–5725 MHz): max. 130 mW

	BE	BG	CZ	DK	DE	EE	IE	EL	ES
	FR	HR	IT	CY	LI	LV	LT	LU	HU
	MT	NL	AT	PL	PT	RO	SI	SK	FI
	SE	NO	CH	TR	IS	UK (NI)			

5 GHz-WLAN (Wi-Fi): bara för inomhusanvändning.

¹ Allt efter apparatens utrustning

AL BA MD ME MK RS UK UA

5 GHz-WLAN (Wi-Fi): bara för inomhusanvändning.

22 Monteringsanvisning

Följ enhetens monteringsanvisningar.



22.1 Medföljande tillbehör

Kontrollera efter uppackningen att inga delar är transportskadade och att leveransen är komplett.

14 cm

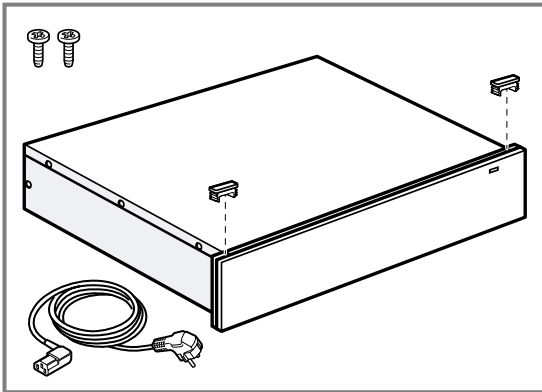

29 cm

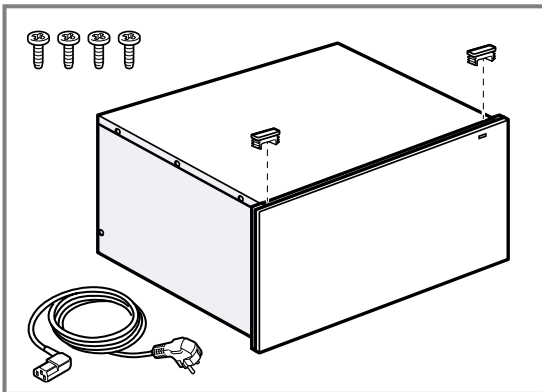

22.2 Enhetsmått

Här hittar du enhetens mått

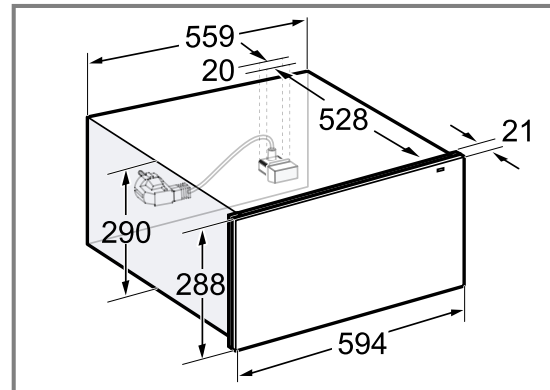
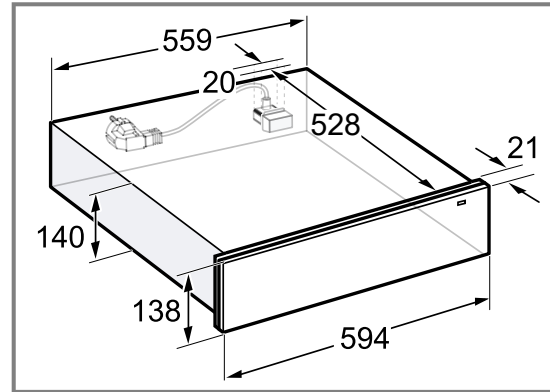

22.3 Skåpinbyggnad

Här hittar du enhetens mått

14 cm

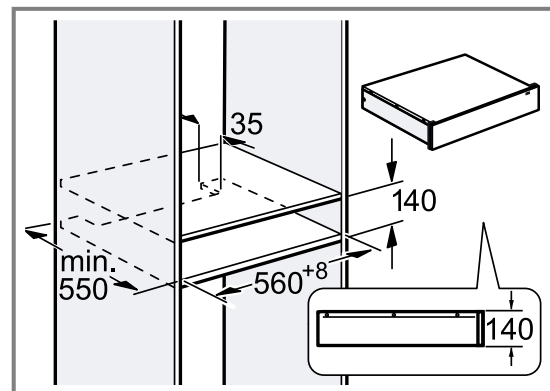

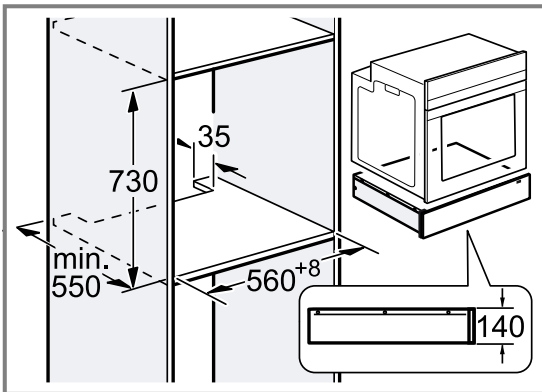
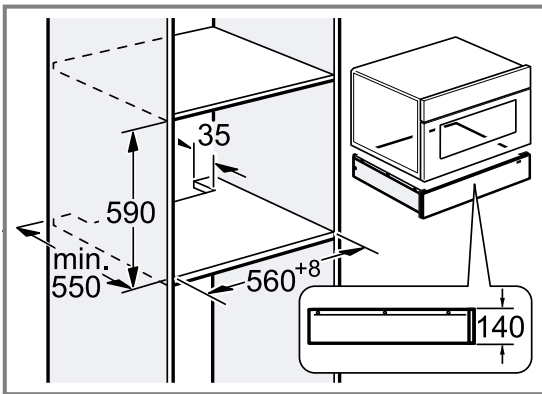

29 cm

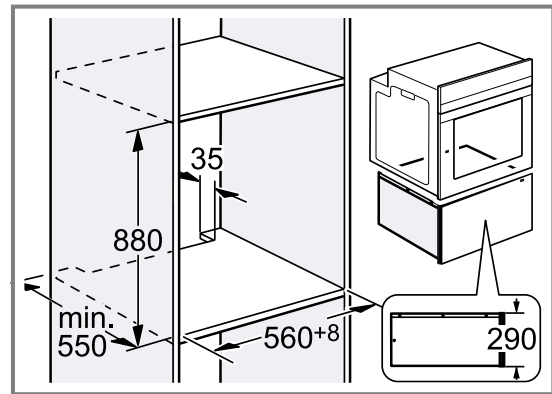
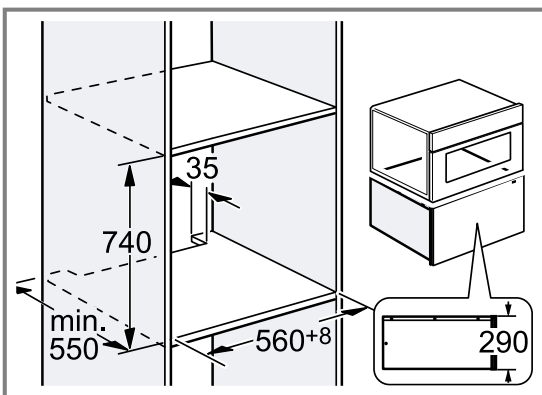
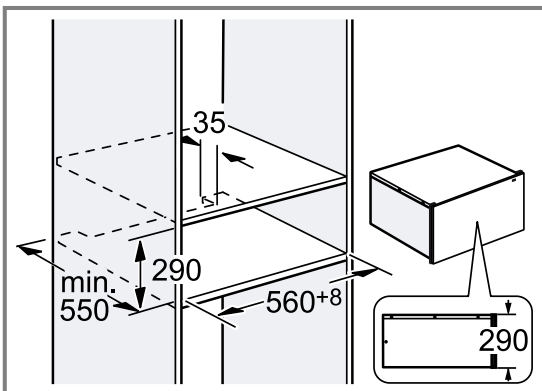

22.4 Anvisningar för elanslutning

Följ anvisningarna för säker elanslutning av enheten.

⚠ VARNING! – Risk för elstötar!

Det måste alltid gå att göra enheten strömlös. Du får bara ansluta enheten till rätt installerade, jordade eluttag.

- ▶ Det måste gå att komma åt kontakten efter inbyggnad av enheten.
- ▶ Om det inte går, så måste den fasta installationen ha en allpolig brytare som uppfyller kraven enligt överspänningskategori III och är monterad enligt föreskrifterna.
- ▶ Det är bara behörig elektriker som får göra fast anslutning. Vi rekommenderar att du installerar en jordfelsbrytare (FI-brytare) på matningen till enheten.

Anslut bara enheten med den medföljande sladden. Sätt i sladden på enhetens baksida.

Det finns sladdar med olika kontakttyper hos service. Du får inte använda några grenuttag, sladdosor eller förlängningsladdar. Brandfara vid överbelastning.

⚠ 22.5 Säker montering

Följ säkerhetsanvisningarna när du monterar enheten.

⚠ VARNING! – Kvävningrisk!

Barn kan dra förpackningsmaterial över huvudet eller trassla in sig i det och kvävas.

- ▶ Låt inte barn komma i närheten av förpackningsmaterial.
- ▶ Låt inte barn leka med förpackningsmaterialet.

⚠ VARNING! – Risk för elstötar!

Skadad sladdisolering är farligt.

- ▶ Låt aldrig sladden komma i kontakt med heta maskindelar eller värmekällor.
- ▶ Låt aldrig sladden komma i kontakt med vassa spetsar eller kanter.
- ▶ Vecka, kläm och ändra aldrig sladden.

⚠ VARNING! – Risk för personskador!

Lådan kan ruckas upp vid transport.

- ▶ Transportera enheten så att lådan inte kan åka upp oavsiktligt.

Du kommer åt delar vid montering som kan ha vassa kanter.

- ▶ Använd skyddshandskar.

OBS!

Enheten kan tippa när du öppnar luckan.

- ▶ Sätt ett fast hyllplan i stommen över enheten.
- ▶ Vid kombination med ugn, sätt ett fast hyllplan över ugnen.

22.6 Montering

Skåpstomme

Här hittar du anvisningar om säker montering.

OBS!

Övertäckta ventilations- och insugsöppningar överhettar enheten.

- ▶ Se till så att ventilations- och insugsöppningar inte blir övertäckta.

Inbyggnad bakom dekorpanel kan överhätta enheten.

- ▶ Montera inte enheten bakom dekorpanel.

Enheten kan tippa när du öppnar luckan.

- ▶ Sätt ett fast hyllplan i stommen över enheten.
- ▶ Vid kombination med ugn, sätt ett fast hyllplan över ugnen.

Stommen får inte ha någon rygg bakom enheterna.

Kombinationer med andra enheter

Värmelådan går att kombinera med max. en enhet till i samma enhetsserie.

Det krävs inget hyllplan mellan enheterna.

Det krävs inget tippskydd vid montering under ugn, kombiugn eller ångugn.

Montera kaffemaskinens tippskydd vid montering under helautomatisk kaffemaskin.

Montera tippskydd på värmelådan vid följande kombinationer:

- Separat värmelåda, även vid montering under hyllplan
- Värmelåda under mikro
- Värmelåda under häll
- Värmelåda med värmelåda, åtminstone på övre enheten.
- Värmelåda med tillbehörslåda, åtminstone på övre enheten.
- Värmelåda med vaccningslåda, åtminstone på övre enheten.

Lämpliga tippskydd hittar du hos service, på vår webbsajt och i onlineshoppen.

→ "Montera tippskyddet", Sid. 17

Montera tippskyddet

Lämpliga tippskydd (beställningsnummer: 12039458) hittar du hos service, på vår webbsajt och i onlineshoppen.

1. Mät upp och markera avståndet 518 mm från stomframkanten på båda sidor i stommen.

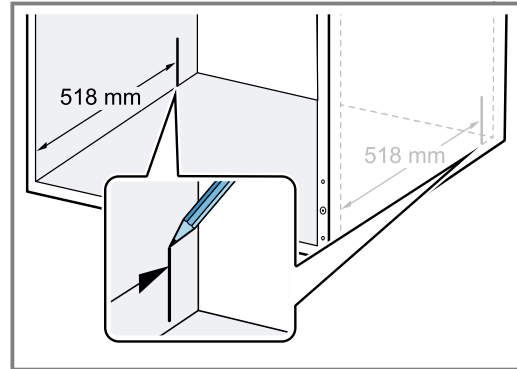

2. Skruva fast de båda vinklarna vid markeringarna i långhålen.

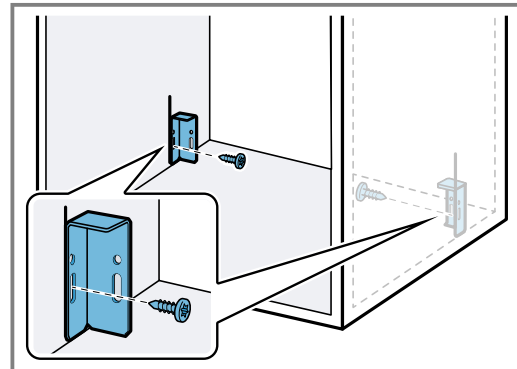

3. Lägg enheten på plant underlag.
4. Skruva av de båda undre skruvarna på enhetens baksida.

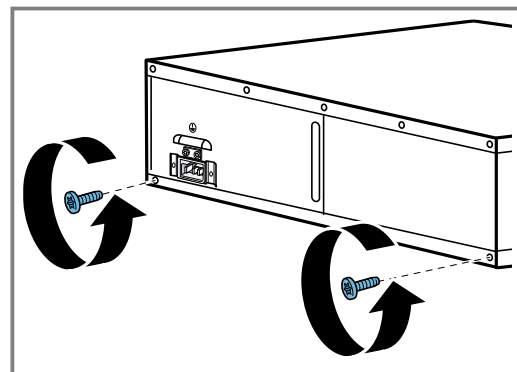

5. Skruva fast de båda metallfästena med de båda skruvarna på enhetens baksida.
 – Se till så att metallfästena är exakt justerade mot enhetens kant.

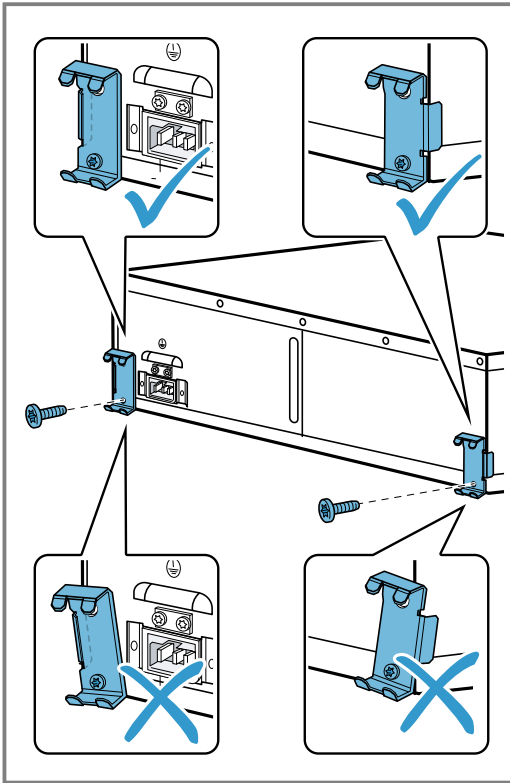

6. Skjut in enheten i stommen och se till så att tipp-skyddet snäpper fast.

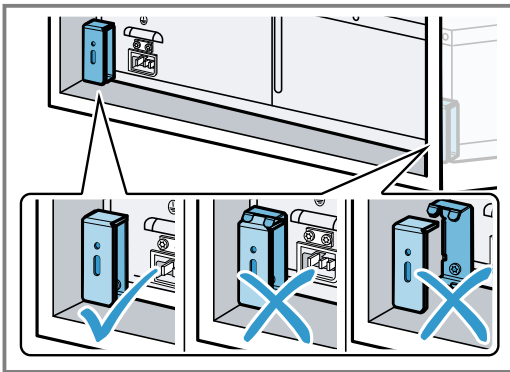

7. Korrigera vinkelåget med långhålen, om det behövs.
 8. Skruva fast vinklarna ordentligt i stommen.

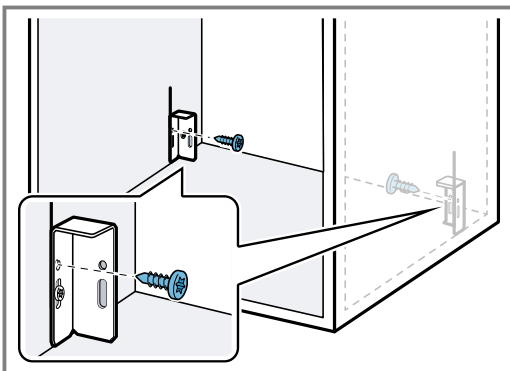

9. Sätt i sladden ordentligt på enheten.
 10. Skjut in enheten i stommen.
 – Kläm inte sladden.

11. Ta bort skyddstejpen på enhetens front.
 12. Öppna enheten försiktigt och kontrollera om tipp-skyddet fungerar.

Montera enheten

⚠ VARNING! – Risk för personskador!

Enheter kan tippa när du öppnar luckan.

► Tyng ned enheten med lämplig vikt innan du öppnar vid montering utan hyllplan.

1. Sätt i sladden ordentligt på enheten.
2. Skjut in enheten i stommen.
 – Kläm inte sladden.
3. Centra enheten.
4. Ta bort skyddstejpen på enhetens front.
5. Öppna enheten.
6. Skruva fast enheten i stommen.

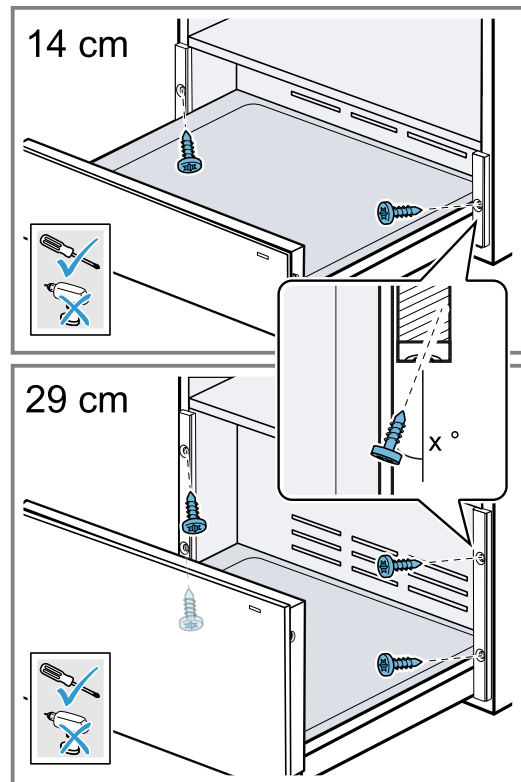

7. Sätt på de båda plastskydden till vänster och höger på profilen.

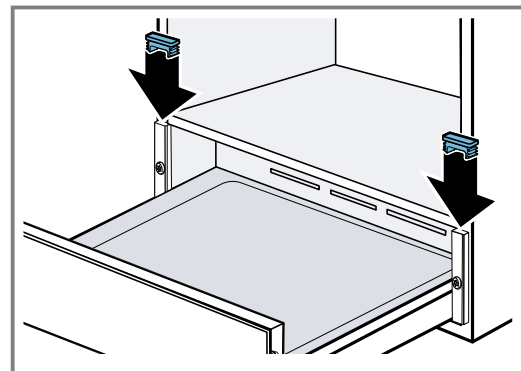

8. Sätt sladden i jordat uttag.
 Sladden får inte gå emot enhetens baksida och botten efter inbyggnaden.

Justera enhetens front

Justera upp eller ned enhetsfronten, om det behövs.

1. Öppna enheten.

2. Lossa skruvarna på sidan av frontpanelen.

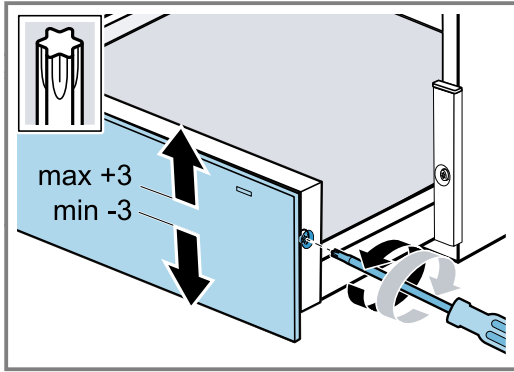

3. Rikta enhetsfronten upp- eller nedåt.
Den går att justera max. -3 till +3 mm.
4. Skruva fast skruvarna.

Kombinera värmelådan med annan enhet

OBS!

Vassa kanter på enheten kan skada värmelådans frontpanel.

- Skada inte värmelådans frontpanel när du skjuter in enheten.
1. Kombinera bara enheter av samma märke och i samma serie.
 2. Montera värmelådan först.
 3. Skjut in enheten ovanpå värmelådan i skåpstommen.
 4. Följ enhetens monteringsanvisning.

SV Tillverkad av BSH Hausgeräte GmbH under varumärkeslicens från Siemens AG

BSH Hausgeräte GmbH

Carl-Wery-Straße 34

81739 München, GERMANY

siemens-home.bsh-group.com



9001674209

(030825)

sv