



BOSCH

Register your
new device on
MyBosch now and
get free benefits:
**[bosch-home.com/
welcome](https://bosch-home.com/welcome)**



Ugradbena pećnica

CMG656B.1

[hr] Korisnički priručnik i upute za instalaciju

Dodatne informacije potražite u Digitalnom korisničkom priručniku.



Sadržaj

UPUTE ZA UPOTREBU

1	Sigurnost	2
2	Izbjegavanje materijalnih šteta.....	6
3	Zaštita okoliša i ušteda.....	7
4	Upoznavanje.....	8
5	Načini rada	10
6	Pribor	11
7	Prije prve uporabe.....	12
8	Osnovno rukovanje.....	13
9	Brzo zagrijavanje	14
10	Vremenske funkcije	14
11	Mikrovalna pećnica	15
12	Asistent.....	17
13	Zaštita djece	18
14	Postavka sabat.....	19
15	Osnovne postavke	19
16	Čišćenje i održavanje.....	20
17	Funkcija čišćenja EcoClean	22
18	Pomoć pri čišćenju	23
19	Sušenje	23
20	Okvir vodilica	24
21	Vrata uređaja	25
22	Uklanjanje smetnji.....	26
23	Zbrinjavanje.....	27
24	Servisna služba	28
25	Tako će to uspjeti.....	28
26	UPUTE ZA MONTAŽU	36
26.1	Opće napomene za montažu	37

1 Sigurnost

Pridržavajte se sljedećih sigurnosnih napomena.

1.1 Opće napomene

- Pažljivo pročitajte ove upute.
- Sačuvajte upute i informacije o proizvodu za kasniju uporabu ili za sljedećeg vlasnika.
- Uređaj ne priključujte ako je došlo do oštećenja pri transportu.

1.2 Namjenska uporaba

Ovaj je uređaj namijenjen samo za ugradnju. Pridržavajte se posebnih uputa za montažu. Samo ovlašteni instalater smije priključiti uređaj bez utikača. U slučaju oštećenja zbog pogrešnog priključka nemate pravo na jamstvo. Uređaj upotrebljavajte samo:

- za pripremu hrane i pića
- u kućanstvu ili u sličnim primjenama kao na primjer: u kuhinjama za zaposlenike u trgovinama, uredima i drugim proizvodnim djelatnostima; na poljoprivrednim imanjima; od strane klijenata u hotelima i drugim rezidencijalnim objektima; u pansionima s doručkom.
- do visine od 4000 m iznad nadmorske visine

Ovaj uređaj odgovara normi EN 55011 odn. CISPR 11. Ovo je proizvod grupe 2, razreda B. Grupa 2 znači da se proizvode mikrovalovi u svrhu zagrijavanja namirnica. Razred B znači da je uređaj prikladan za uporabu u privatnim kućanstvima.

1.3 Ograničenje kruga korisnika

Djeca starija od 8 godina i osobe sa smanjenim fizičkim, osjetilnim ili mentalnim sposobnostima ili nedostatkom iskustva i/ili znanja smiju se koristiti ovim uređajem samo pod nadzorom ili ako su upućene u sigurno rukovanje uređajem te razumiju opasnosti koje mogu nastati uslijed korištenja uređajem. Djeca se ne smiju igrati uređajem.

Djeca ne smiju čistiti uređaj i obavljati korisničko održavanje uređaja osim ako imaju 15 ili više godina i ako su pod nadzorom. Djecu mlađu od 8 godina držite na sigurnoj udaljenosti od uređaja i priključnog voda.

1.4 Sigurna uporaba

Pribor uvijek pravilno gurnite u pećnicu.

→ "Pribor", *Stranica 11*

⚠ UPOZORENJE – Opasnost od požara!

Zapaljivi predmeti u pećnici mogu se zapaliti.

- ▶ Nikada ne čuvajte zapaljive predmete u pećnici.
- ▶ Ako izlazi dim, trebete isključiti uređaj ili izvući utikač i držati vrata zatvorena kako bi se ugušili eventualni plameni.

Nezapečeni ostaci hrane, masnoća i sok od pečenja mogu se zapaliti.

- ▶ Prije rada uklonite krupnu prljavštinu iz pećnice, s grijaćih elemenata i pribora.

Pri otvaranju vrata uređaja nastaje propuh. Papir za pečenje može dodirivati grijaće elemente i može se zapaliti.

- ▶ Pri zagrijavanju i za vrijeme pečenja nikada nemojte staviti nepričvršćen papir za pečenje na pribor.
- ▶ Papir za pečenje uvijek prikladno odrežite i pritisnite posudom ili kalupom za pečenje.

⚠ UPOZORENJE – Opasnost od opekotina!

Uređaj i njegovi dodirljivi dijelovi postaju vrući tijekom uporabe.

- ▶ Trebate paziti da ne dodirnete grijaće elemente.
- ▶ Djeca mlađa od 8 godina moraju se držati podalje.

Pribor ili posuda postaje jako se zagrijava.

- ▶ Uvijek izvadite vrući pribor ili posudu koristeći kuhinjsku krpu.

Alkoholne pare mogu se zapaliti u vrućoj pećnici. Vrata uređaja se mogu naglo otvoriti. Može izlaziti vruća para i veliki plamen.

- ▶ Upotrebljavajte samo male količine visokopostotnih alkoholnih pića u jelima.
- ▶ Ne zagrijavajte žestoka pića (≥ 15 % vol.) u nerazrijeđenom stanju (npr. za prelijevanje jela).
- ▶ Pažljivo otvorite vrata uređaja.

⚠ UPOZORENJE – Opasnost od opekotina!

Dostupni dijelovi postaju vrući tijekom rada.

- ▶ Nikada ne dodirujte vruće dijelove.
- ▶ Ne dozvolite djeci pristup.

Prilikom otvaranja vrata uređaja može izaći vruća para. Ovisno o temperaturi paru ne možete vidjeti.

- ▶ Oprezno otvorite vrata uređaja.
- ▶ Ne dozvolite pristup djeci.

Zbog vode u vrućoj pećnici može nastati vruća vodena para.

- ▶ Vodu nikada ne ulijevajte u vruću pećnicu.

⚠ UPOZORENJE – Opasnost od ozljede!

Izgrebeno staklo na vratima uređaja može se raspuknuti.

- ▶ Ne upotrebljavajte oštra abrazivna sredstva za čišćenje ili oštra metalna strugala za čišćenje stakla na vratima pećnice jer mogu izgrepsti površinu.

Uređaji i njegovi dodirni dijelovi mogu imati oštre rubove.

- ▶ Oprez pri rukovanju i čišćenju.
- ▶ Po mogućnosti nosite zaštitne rukavice. Šarke na vratima uređaja pomiču se prilikom otvaranja i zatvaranja vrata i mogu se zaglaviti.

- ▶ Ne posežite rukom u područje šarki.

Sastavni dijelovi unutar vrata uređaja mogu biti oštih rubova.

- ▶ Nosite zaštitne rukavice.

Alkoholne pare mogu se zapaliti u vrućoj pećnici i vrata uređaja se mogu naglo otvoriti i eventualno ispasti. Stakla na vratima mogu puknuti i razbiti se.

→ "Izbjegavanje materijalnih šteta", *Stranica 6*

- ▶ Upotrebljavajte samo male količine visokopostotnih alkoholnih pića u jelima.
- ▶ Ne zagrijavajte žestoka pića (≥ 15 % vol.) u nerazrijeđenom stanju (npr. za prelijevanje jela).
- ▶ Pažljivo otvorite vrata uređaja.

⚠ UPOZORENJE – Opasnost od strujnog udara!

Nestručni popravci su opasni.

- ▶ Popravke na uređaju smije vršiti samo obučeno stručno osoblje.
- ▶ Za popravak uređaja smiju se upotrebljavati samo originalni rezervni dijelovi.
- ▶ Ako je mrežni priključni vod ovog uređaja oštećen, kako bi se izbjegle opasnosti, može ga zamijeniti jedino proizvođač ili njegova servisna služba ili slična kvalificirana osoba.

Oštećena izolacija mrežnog priključnog voda predstavlja izvor opasnosti.

- ▶ Onemogućite kontakt mrežnog priključnog voda s izvorima topline ili vrućim dijelovima uređaja.
- ▶ Onemogućite kontakt mrežnog priključnog voda s oštrim vrhovima ili rubovima.
- ▶ Mrežni priključni vod nikada ne presavijajte te onemogućite svako prignječenje ili izmjenjivanje.

Prodor vlage može prouzročiti strujni udar.

- ▶ Za čišćenje uređaja ne upotrebljavajte parni ili visokotlačni čistač.

Oštećeni uređaj ili oštećeni mrežni priključni vod predstavljaju izvor opasnosti.

- ▶ Oštećeni uređaj nikada nemojte puštati u rad.
- ▶ Nikada ne povlačite za mrežni priključni vod kako biste isključili uređaj iz električne mreže. Uvijek izvucite mrežni utikač iz mrežnog priključnog voda.
- ▶ Ako je uređaj ili mrežni priključni vod oštećen, odmah izvucite mrežni utikač iz mrežnog priključnog voda ili isključite osigurač u ormariću s osiguračima.
- ▶ Nazovite servisnu službu. → *Stranica 28*

⚠ UPOZORENJE – Opasnos: Magnetizam!

Na upravljačkoj ploči ili upravljačkim elementima umetnuti su trajni magneti. Oni mogu utjecati na elektroničke implantate, npr. elektrostimulator srca ili inzulinske pumpe.

- ▶ Kao osoba s ugrađenim elektroničkim implantatima pridržavajte se najmanjeg razmaka od 10 cm od upravljačke ploče.

⚠ UPOZORENJE – Opasnost od gušenja!

Djeca mogu navući ambalažni materijal preko glave ili se njime zamotati te se na taj način ugušiti.

- ▶ Ambalažni materijal držite podalje od djece.
- ▶ Djeci nikada ne dopuštajte igranje s ambalažnim materijalom.

Djeca mogu udahnuti ili progutati sitne dijelove i na taj se način ugušiti.

- ▶ Sitne dijelove držite podalje od djece.
- ▶ Ne dopustite djeci igranje sa sitnim dijelovima.

1.5 Mikrovalna pećnica

PAŽLJIVO PROČITAJTE VAŽNE SIGURNOSNE NAPOMENE I ČUVAJTE ZA DALJNJU UPORABU

⚠ UPOZORENJE – Opasnost od požara!

Nenamjenska uporaba uređaja je opasna i može uzrokovati oštećenja. Mogu se zapaliti, primjerice zagrijane papuče, jastuci od zrnja ili žitarica čak i nakon nekoliko sati.

- ▶ Nikada ne sušite jela ili odjeću u uređaju.
- ▶ Nikada ne zagrijavajte papuče, jastuke od zrnja ili žitarica, spužve, vlažne krpe za čišćenje i slično u uređaju.
- ▶ Uređaj koristite samo za pripremu jela i napitaka.

Živežne namirnice i njihova ambalaža i posude mogu se zapaliti.

- ▶ Nikada ne zagrijavajte hranu koja se nalazi u ambalaži koja održava toplinu.
- ▶ Nikada ne zagrijavajte živežne namirnice u posudama od plastike, papira ili drugih zapaljivih materijala bez nadzora.
- ▶ Nikada nemojte namjestiti previsoku snagu mikrovalova ili predugo vrijeme. Pridržavajte se podataka u ovim uputama za uporabu.
- ▶ Nikada ne sušite namirnice u mikrovalnoj pećnici.
- ▶ Nikada ne odmrzavajte ili zagrijavajte s prevelikom snagom mikrovalova ili predugim vremenom namirnice koje sadrže malo vode, npr. kruh.

Jestivo ulje može se zapaliti.

- ▶ Nikada ne zagrijavajte samo jestivo ulje u mikrovalnoj pećnici.

⚠ UPOZORENJE – Opasnost od eksplozije!

Tekućine ili druge živežne namirnice u čvrsto zatvorenim posudama mogu lako eksplodirati.

- ▶ Nikada ne zagrijavajte tekućine ili druge živežne namirnice u čvrsto zatvorenim posudama.

⚠ UPOZORENJE – Opasnost od opekotina!

Namirnice s korom ili kožicom mogu se tijekom, ali i nakon zagrijavanja raspuknuti kao eksplozija.

- ▶ Nikada ne kuhajte jaja u ljusci niti ne zagrijavajte tvrdo kuhana jaja u ljusci.
- ▶ Nikada ne kuhajte ljuskare i rakove.
- ▶ Kod jaja na oko ili meko kuhanih jaja morate prvo probosti žumanjak.
- ▶ Kod namirnica s tvrdom korom ili kožicom, npr. jabuka, rajčica, krumpira ili hrenovki, kora može puknuti. Prije zagrijavanja probodite koru ili kožicu.

Toplina u hrani za dojenčad ne raspodjeljuje se ravnomjerno.

- ▶ Nikada ne zagrijavajte hranu za dojenčad u zatvorenim posudama.
- ▶ Uvijek skinite poklopac i dudu.
- ▶ Nakon zagrijavanja dobro promiješajte ili protresite.
- ▶ Prije nego što hranite dijete, provjerite temperaturu hrane.

Zagrijana hrana prenosi toplinu. Posuđe se može zagrijati.

- ▶ Uvijek izvadite posudu ili pribor iz pećnice koristeći kuhinjsku krpu.
- Ako su živežne namirnice hermetički zatvorene, ambalaža može puknuti.
- ▶ Uvijek se pridržavajte podataka na ambalaži.
 - ▶ Uvijek izvadite jela iz pećnice koristeći kuhinjsku krpu.

Dostupni dijelovi postaju vrući tijekom rada.

- ▶ Nikada ne dodirujte vruće dijelove.
- ▶ Ne dozvolite pristup djeci.

Funkcija sušenja na najvišim stupnjevima kod rada samo s mikrovalovima dodatno automatski uključuje grijač i zagrijava pećnicu.

- ▶ Nikada ne dodirujte vruće unutarnje površine pećnice ili grijaće elemente.
- ▶ Ne dozvolite pristup djeci.

Nenamjenska uporaba uređaja je opasna. Na primjer zagrijane papuče, jastuci od zrnja ili žitarica, spužve, vlažne krpe za čišćenje i slično mogu prouzročiti opekline.

- ▶ Nikada ne sušite jela ili odjeću u uređaju.
- ▶ Nikada ne zagrijavajte papuče, jastuke od zrnja ili žitarica, spužve, vlažne krpe za čišćenje i slično u uređaju.
- ▶ Uređaj koristite samo za pripremu jela i napitaka.

⚠ UPOZORENJE – Opasnost od opekotina!

Kod zagrijavanja tekućina može doći do odgode vrenja. To znači da se postiže temperatura vrenja bez stvaranja tipičnih mjehurića. Treba paziti već pri laganom tresenju posude. Vruća tekućina može iznenada prekipjeti i prskati.

- ▶ Kod zagrijavanja uvijek stavite žlicu u posudu. Na taj način ćete spriječiti odgodu vrenja.

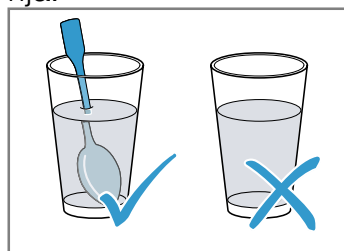
**⚠ UPOZORENJE – Opasnost od ozljede!**

Neprikladno posuđe može puknuti. U porculanskom i keramičkom posuđu mogu postojati male rupe u ručkama i poklopcima. Iza tih se rupica nalazi šupljina. Tekućina koja je prodrla u šupljinu može prouzročiti pucanje posuđa.

- ▶ Isključivo koristite posuđe koje je prikladno za mikrovalnu pećnicu.

Metalno posuđe i metalne posude ili posuđe s metalnim rubom mogu dovesti do stvaranja iskri kod rada samo s mikrovalovima. Uređaj se može oštetiti.

- ▶ Nikada ne koristite metalne posude kod rada samo s mikrovalovima.
- ▶ Koristite samo posuđe prikladno za mikrovalni uređaj ili mikrovalove u kombinaciji s nekom vrstom grijanja.

⚠ UPOZORENJE – Opasnost od strujnog udara!

Uređaj koristi visoki napon.

- ▶ Nemojte ukloniti kućište.

⚠ UPOZORENJE – Opasnost od ozbiljne opasnosti po zdravlje!

Neadekvatno čišćenje može uništiti površinu uređaja, smanjiti mu vijek trajanja i dovesti do opasnih situacija poput energije mikrovalova koja izlazi.

- ▶ Redovito očistite uređaj i odmah uklonite ostatke živežnih namirnica.
 - ▶ Pećnicu, brtvu na vratima, vrata i graničnik vrata uvijek držite čistima.
→ "Čišćenje i održavanje", Stranica 20
- Nikada ne koristite uređaj ako su vrata pećnice ili brtva vrata oštećena. Može izlaziti energija mikrovalova.
- ▶ Nikada ne koristite uređaj ako su vrata pećnice, brtva vrata ili plastični okvir vrata oštećeni.
 - ▶ Preпустите popravak samo servisnoj službi.

Kod uređaja bez poklopca kućišta izlazi energija mikrovalova.

- ▶ Nikada ne skidajte poklopac kućišta.
- ▶ Kod radova održavanja ili popravaka nazovite servisnu službu.

1.6 Funkcija čišćenja

⚠ UPOZORENJE – Opasnost od opekotina!

⚠ Uređaj se za vrijeme čišćenja jako zagrije s vanjske strane.

- ▶ Nikada ne dodirujte vrata uređaja.
- ▶ Ostavite uređaj da se ohladi.
- ▶ Ne dozvolite djeci pristup.

2 Izbjegavanje materijalnih šteta

2.1 Općenito

POZOR!

Alkoholne pare mogu se zapaliti u vrućoj pećnici i uzrokovati trajno oštećenje na uređaju. Vrata uređaja se mogu naglo otvoriti i eventualno ispasti zbog eksplozije. Stakla na vratima mogu puknuti i razbiti se. Pećnica se može jako deformirati prema unutra zbog nastajanja podtlaka.

- ▶ Ne zagrijavajte žestoka pića ($\geq 15\%$ vol.) u nerazrijeđenom stanju (npr. za prelijevanje jela).
- Voda na dnu pećnice za vrijeme rada uređaja na temperaturama iznad $120\text{ }^{\circ}\text{C}$ uzrokuje oštećenje na emajlu.
- ▶ Ne pokrećite rad uređaja ako ima vode na dnu pećnice.
 - ▶ Prije rada uređaja obrišite vodu na dnu pećnice.
- Predmeti na dnu pećnice pri temperaturi iznad $50\text{ }^{\circ}\text{C}$ uzrokuju akumulaciju topline. Vrijeme pečenja i prženja se više ne podudara i emajl se oštećuje.
- ▶ Ne stavljajte pribor niti papir za pečenje ili foliju bilo koje vrste na dno pećnice.
 - ▶ Posuđe stavite na dno pećnice samo ako je namještena temperatura ispod $50\text{ }^{\circ}\text{C}$.
- Vodena para nastaje ako ima vode u vrućoj pećnici. Uslijed promjene temperature mogu nastati oštećenja.
- ▶ Vodu nikada ne ulijevajte u vruću pećnicu.
 - ▶ Nikada ne stavljajte posuđe s vodom na dno pećnice.
- Vlaga dulje vremena u pećnici uzrokuje koroziju.
- ▶ Nakon korištenja obrišite pećnicu.
 - ▶ U zatvorenoj pećnici nemojte dugo čuvati vlažne namirnice.
 - ▶ U pećnici nemojte čuvati hranu.

Hlađenje s otvorenim vratima uređaja s vremenom oštećuje pročelja susjednih elemenata.

- ▶ Nakon rada na visokim temperaturama pećnicu ostavite da se ohladi samo kada je zatvorena.
- ▶ Ništa nemojte prignječiti vratima uređaja.
- ▶ Samo nakon rada s puno vlage ostavite pećnicu da se ohladi kada je otvorena.

Voćni sok koji kapa s lima za pečenje ostavlja mrlje koje se više ne mogu ukloniti.

- ▶ Kod jako sočnog voćnog kolača nemojte prepuniti lim za pečenje.
- ▶ Ako je moguće, upotrebljavajte dublju univerzalnu tavu.

Sredstvo za čišćenje pećnice u toploj pećnici oštećuje emajl.

- ▶ Nikada ne koristite sredstvo za čišćenje pećnice u toploj pećnici.
- ▶ Prije sljedećeg zagrijavanja potpuno uklonite ostatke iz pećnice i s vrata uređaja.

Ako je brtva jako zaprljana, vrata uređaja se ne mogu više dobro zatvoriti za vrijeme rada uređaja. Pročelja susjednih elemenata bi se mogla oštetiti.

- ▶ Pobrinite se da brtva bude uvijek čista.
- ▶ Nikada nemojte raditi s uređajem ako je brtva oštećena ili bez brtve.

Korištenjem vrata uređaja kao površine za sjedenje ili odlaganje mogu se oštetiti vrata uređaja.

- ▶ Nemojte sjediti na otvorena vrata uređaja niti stavljati, vješati nešto na njih ili poduprijeti.
- ▶ Nemojte odlagati posuđe ili pribor na vrata uređaja. Pribor može izgresti staklo na vratima pri zatvaranju vrata uređaja ovisno o tipu uređaja.
- ▶ Pribor uvijek gurnite do kraja u pećnicu.

2.2 Mikrovalna pećnica

Pri uporabi mikrovalne pećnice pridržavajte se napomena.

POZOR!

Ako metal dodiruje stijenku pećnice, stvaraju se iskre koje mogu oštetiti uređaj ili uništiti unutarnje staklo na vratima.

- ▶ Metal, primjerice žlica u čaši, mora biti udaljen najmanje 2 cm od stijenki pećnice i unutarnje strane vrata.

Izravno umetnut pribor stvara iskre.

- ▶ Rešetku ne kombinirajte s univerzalnom tavom.
- ▶ Rešetku umetnite samo odvojeno na odgovarajuću razinu.

Kod rada samo s mikrovalovima nije prikladna univerzalna tava ili lim za pečenje. Može doći do stvaranja iskri i pećnica se može oštetiti.

- ▶ Upotrebjavajte isporučenu rešetku kao površinu za stavljanje.

Aluminijske zdjelice mogu prouzročiti iskre. Uređaj se može oštetiti stvaranjem iskri.

- ▶ Ne koristite aluminijske zdjelice u uređaju.
- ▶ Rad uređaja bez jela u pećnici dovodi do preopterećenja.
- ▶ Nikada ne pokrećite mikrovalnu pećnicu bez jela u pećnici. Jedina iznimka je kratki ispit posuda.

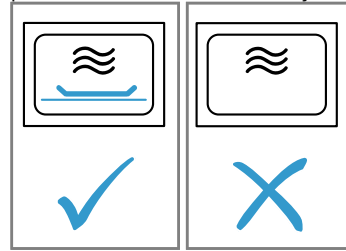

Ako pripremate kokice u mikrovalnoj pećnici s previsokom snagom mikrovalova, staklo na vratima može se raspuknuti zbog preopterećenja.

- ▶ Nikada nemojte namjestiti previsoku snagu mikrovalova.
- ▶ Koristite najviše 600 W.
- ▶ Vrećicu s kolicama uvijek stavite na stakleni tanjur.

3 Zaštita okoliša i ušteda

3.1 Zbrinjavanje ambalaže u otpad

Ambalažni materijali su ekološki neškodljivi i mogu se reciklirati.

- ▶ Pojedinačne sastavne dijelove zbrinite na otpad odvojene po vrstama.

3.2 Ušteda energije

Ako slijedite sljedeće upute, vaš će uređaj trošiti manje struje.

Zagrijte uređaj samo ako je to navedeno u receptu ili preporukama za namještanje.

- Ako ne zagrijavate uređaj, uštedjet ćete do 20 % energije.

Upotrebjavajte tamne, crno lakirane ili emajlirane kalupe za pečenje.

- Takvi kalupi za pečenje dobro apsorbiraju toplinu.

Vrata uređaja za vrijeme rada po mogućnosti otvarajte što rjeđe.

- Temperatura u pećnici se održava i uređaj ne treba dogrijati.

Više jela pecite odmah jedno za drugim ili istovremeno.

- Pećnica je zagrijana nakon prvog pečenja. Zbog toga se skraćuje vrijeme pečenja sljedećeg kolača.

U slučaju duljeg vremena kuhanja isključite uređaj 10 minuta prije kraja vremena kuhanja.

- Preostala toplina je dovoljna za kuhanje jela do kraja.

Izvadite pribor iz pećnice koji vam nije potreban.

- Nepotrebni dijelovi pribora ne moraju se zagrijavati.

Prije pripreme ostavite smrznute namirnice da se odmrznu.

- Štedi se energija za odmrzavanje namirnica.

Napomena:

Uređaju je potrebno:

- u stanju pripravnosti s uključenim zaslonom maks. 1 W
- u stanju pripravnosti s isključenim zaslonom maks. 0,5 W

4 Upoznavanje

4.1 Upravljačka ploča

Putem upravljačke ploče namještate sve funkcije svog uređaja i dobivate informacije o radnom stanju.

Napomena: Ovisno o tipu uređaja neke pojedinosti na slici mogu se razlikovati, primjerice boja ili oblik.

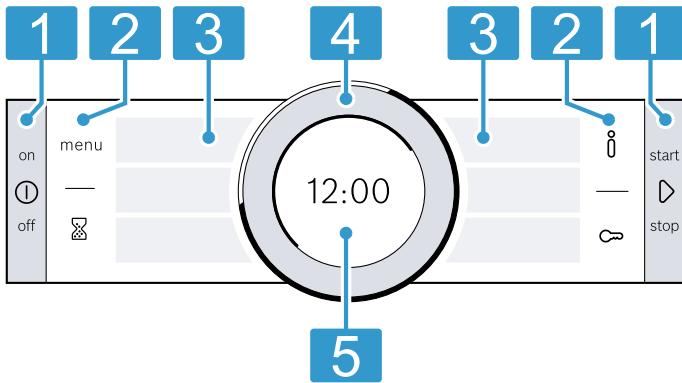

- 1 Tipke**
Tipke s lijeve i desne strane upravljačke ploče mogu se upustiti pod površinu. Pritisnite tipku kako biste je aktivirali. Kod uređaja bez prednje strane od nehrđajućeg čelika tipku su također polja osjetljiva na dodir.
- 2 Dodirna polja**
Dodirna polja su površine koje su osjetljive na dodir. Kako biste odabrali neku funkciju, samo lagano pritisnite odgovarajuće polje.
- 3 Dodirni zasloni**
Na dodirnim zaslonima možete vidjeti trenutne mogućnosti odabira. Kako biste odabrali neku funkciju, izravno pritisnite odgovarajuće tekstno polje. Ovisno o odabiru tekstna polja se mijenjaju.
- 4 Upravljački prsten**
Upravljački prsten možete neograničeno okretati ulijevo ili udesno. Lagano pritisnite upravljački prsten i okrenite u željenom smjeru.
- 5 Zaslon**
Na zaslonu možete vidjeti trenutne namještene vrijednosti ili tekstove napomene.

4.2 Tipke

Tipkama lijevo i desno na upravljačkoj ploči uključujete i isključujete uređaj ili rad.

Tipka	Funkcija	Korištenje
ⓘ	on/off	Uključivanje ili isključivanje uređaja.
▶	start/stop	Kratki pritisak: početak ili zaustavljanje rada. Tipka pritisnuta oko 3 sekunde: prekid rada.

4.3 Dodirna polja

Dodirnim poljima možete izravno odabrati različite funkcije. Dodirno polje trenutno odabrane funkcije svijetli crveno.

Dodirno polje	Funkcija	Korištenje
menu	Izbornik	Otvaranje izbornik načina rada. → "Načini rada", Stranica 10
⌚	Alarmni sat	Odabir alarmnog sata.
ℹ	Informacija	Prikaz dodatnih informacija o nekoj funkciji ili postavci.
🔒	Zaštita za djecu	Pritisnuto polje oko 4 sekunde: aktiviranje ili deaktiviranje zaštite za djecu.

4.4 Dodirni zasloni

Dodirni zasloni nisu samo prikazi, već i upravljački elementi. Dodirni zasloni su podijeljeni u nekoliko tekstnih polja. Tekstna polja pokazuju vam trenutne mogućnosti odabira i već namještene postavke. Kako biste odabrali neku funkciju, pritisnite odgovarajuće tekstno polje. Odabrana funkcija je na strani tekstnog polja označena crvenom okomitom trakom. Vrijednost na zaslonu → Stranica 9 istaknuta je bijelom bojom.

Na koju se funkciju možete vratiti natrag označeno je na strani tekstnog polja malom crvenom strelicom.

4.5 Upravljački prsten

Pomoću upravljačkog prstena mijenjate namještene vrijednosti koje se prikazuju na zaslonu i listate u dodirnim zaslonima. Kada ste postigli minimalnu ili maksimalnu vrijednost, ta vrijednost ostaje na zaslonu. Po potrebi ponovno vratite vrijednost pomoću upravljačkog prstena.

4.6 Zaslون

Na zaslonu se prikazuju trenutne namještene vrijednosti na različitim razinama.

Vrijednost u prvom planu	Vrijednost u prvom planu istaknuta je bijelom bojom. Upravljačkim prstenom možete izravno promijeniti vrijednost. Nakon početka rada u prvom planu je temperatura ili stupanj. Kod mikrovalne pećnice je trajanje u prvom planu.
Vrijednost u pozadini	Vrijednosti u pozadini su prikazane sivo. Kako biste upravljačkim prstenom promijenili vrijednost, najprije odaberite željenu funkciju.
Uvećavanje	Sve dok pomoću upravljačkog prstena mijenjate vrijednost, samo se ta vrijednost prikazuje uvećana.

Prstenasta linija

Prstenasta linija se nalazi na vanjskom dijelu zaslona.

- **Pokazatelj položaja**
Kada želite promijeniti neku vrijednost, prstenasta linija pokazat će vam na kojem se mjestu nalazite u popisu za odabir. Ovisno o području namještanja i duljini popisa za odabir prstenasta linija je podijeljena u cijelosti ili u segmente.
- **Pokazatelj napretka**
Za vrijeme rada prstenasta linija pokazuje napredak i popunjava se crveno svake sekunde. Za vrijeme odbrojavanja trajanja svake sekunde se ugasi jedan segment prstenaste linije.

Prikaz temperature

Linija zagrijavanja i indikator preostale topline pokazuju vam temperaturu u pećnici. Zbog termičke tromosti prikazana se temperatura može malo razlikovati od stvarne temperature u unutrašnjosti pećnice.

- **Linija zagrijavanja**
Nakon početka rada bijela linija ispod temperature popunjava se crveno kako se pećnica zagrijava. Kada zagrijavate pećnicu, optimalan trenutak za stavljanje jela je postignut čim se linija popuni skroz crveno. Kod stupnjeva za namještanje je linija zagrijavanja odmah popunjena crveno, npr. kod stupnjeva roštiljanja. Linija zagrijavanja ne pojavljuje se kod mikrovalne pećnice.
- **Indikator preostale topline**
Kada je uređaj isključen, prstenasta linija pokazuje preostalu toplinu u pećnici. Što je manja preostala toplina, to je tamnija prstenasta linija te potom nestane.

4.7 Pećnica

Funkcije u pećnici olakšavaju rad vašeg uređaja.

Okvir vodilica

U okvir vodilica možete staviti pribor na različite razine.

→ "Pribor", Stranica 11

Vaš uređaj ima 3 razine. Razine se broje odozdo prema gore.

Možete izvaditi okvir vodilica, npr. radi čišćenja.

→ "Okvir vodilica", Stranica 24

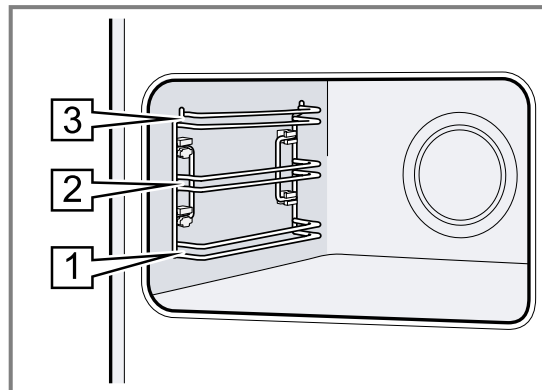

Samočisteće površine

Samočisteće površine u pećnici obložene su poroznim, mat keramičkim slojem i imaju hrapavu površinu. Dok uređaj radi, samočisteće površine upijaju kapljice masnoće od pečenja ili roštiljanja i rastvaraju ih.

Sljedeće površine imaju sposobnost samočišćenja:

- Stražnja stijenka
- Strop
- Bočne stijenke

Redovito upotrebljavajte funkciju čišćenja kako bi se zadržala sposobnost čišćenja samočistećih površina i kako ne bi nastala oštećenja.

→ "Funkcija čišćenja 'EcoClean'", Stranica 22

Osvjetljenje

Jedna ili više žarulja u pećnici osvjetljavaju pećnicu. Kada otvorite vrata uređaja, svjetlo u pećnici se uključuje. Ako vrata uređaja ostanu otvorena dulje od 15 minuta, svjetlo u pećnici se ponovno isključuje. Kod većine načina rada se svjetlo uključuje čim pokrenete rad uređaja. Svjetlo se isključuje nakon završetka rada.

Rashladni ventilator

Rashladni ventilator se uključuje i isključuje ovisno o temperaturi uređaja. Topli zrak izlazi iznad vrata pećnice.

POZOR!

Ne prekrivajte ventilacijske otvore iznad vrata uređaja. Uređaj će se pregrijati.

- ▶ Ventilacijski otvori moraju biti slobodni.

Kako bi se uređaj brže ohladio nakon rada, rashladni ventilator radi još neko vrijeme nakon kraja rada.

Vrata uređaja

Ako vrata uređaja otvorite za vrijeme rada uređaja, rad se zaustavlja. Ako vrata uređaja zatvorite, rad uređaja se nastavlja automatski.

Ako zatvorite vrata uređaja u načinu rada mikrovalna pećnica, morate nastaviti rad pritiskom na .

5 Načini rada

Ovdje ćete dobiti pregled načina rada i glavnih funkcija uređaja.

Pritiskom tipke menu otvara se izbornik.

Način rada	Korištenje
Vrste grijanja	Odaberite fino prilagođene vrste grijanja za optimalnu pripremu jela. → "Vrste grijanja", Stranica 10
Asistent	Upotrebjavajte programirane, preporučene postavke za različita jela. → "Asistent", Stranica 17
Mikrovalna pećnica	Brže kuhanje, zagrijavanje ili odmrzavanje pomoću mikrovalova. → "Mikrovalna pećnica", Stranica 15

Način rada	Korištenje
Mikrokombi	Uključivanje mikrovalne pećnice s nekom vrstom grijanja radi skraćivanja vremena kuhanja. → "Mikrokombi", Stranica 16
Čišćenje	Odabir funkcije čišćenja pećnice. → "Funkcija čišćenja 'EcoClean'", Stranica 22 → "Pomoć pri čišćenju", Stranica 23
Osnovne postavke	Prilagodba osnovnih postavki. Osnovne postavke → Stranica 19

5.1 Vrste grijanja







Kako biste uvijek pronašli pravu vrstu grijanja za svoje jelo, objasniti ćemo vam razlike i područja primjene.





Simboli za pojedinačne vrste grijanja pomažu vam prilikom ponovnog prepoznavanja.

Kada odaberete neku vrstu grijanja, uređaj vam predlaže odgovarajuću temperaturu ili odgovarajući stupanj.

Možete prihvatiti vrijednosti ili ih promijeniti u navedenom području.

U slučaju namještene temperature iznad 275 °C i na stupnju roštiljanja 3 uređaj snižava temperaturu nakon otprilike 40 minuta na otprilike 275 °C odn. stupanj roštiljanja 1.

Simbol	Vrsta grijanja	Raspon temperature	Korištenje i način rada Moguće dodatne funkcije
	4D vrući zrak	30 - 275 °C	Pečenje ili prženje na jednoj ili više razina. Ventilator ravnomjerno raspoređuje toplinu prstenastog grijača na stražnjoj stijenci pećnice.
	Gornje i donje zagrijavanje	30 - 300 °C	Tradicionalno pečenje ili prženje na jednoj razini. Vrsta grijanja je posebice prikladna za kolače sa sočnim nadjevom. Vrućina dopire ravnomjerno s gornje i s donje strane.
	Vrući zrak eco	30 - 275 °C	Pažljivo kuhanje odabranih jela bez zagrijavanja na jednoj razini. Ventilator ravnomjerno raspoređuje toplinu prstenastog grijača na stražnjoj stijenci pećnice. Namirnica se u fazama priprema s preostalim toplinom. Najučinkovitija je vrsta grijanja između 125 - 275 °C. Držite vrata uređaja zatvorena za vrijeme pečenja. Ova vrsta grijanja koristi se za određivanje potrošnje energije i razreda energetske učinkovitosti.
	Gornje i donje zagrijavanje eco	30 - 300 °C	Pažljivo kuhanje odabranih jela. Vrućina dopire s gornje i s donje strane. Najučinkovitija je vrsta grijanja između 150 - 250 °C. Ova vrsta grijanja koristi se za određivanje potrošnje energije u konvencionalnom načinu rada.
	Roštilj i ventilator	30 - 300 °C	Pečenje peradi, cijele ribe ili većih komada mesa. Grijač za roštiljanje i ventilator uključuju i isključuju se izmjenično. Ventilator kovitla vrući zrak oko jela.
	Roštilj, velika površina	Stupnjevi roštiljanja: 1 = slabi 2 = srednji 3 = jaki	Roštiljanje tankih namirnica za roštilj npr. odrezaka, kobasica ili tosta. Gratiranje namirnica. Zagrijava se cijela površina ispod grijača za roštiljanje.
	Roštilj, mala površina	Stupnjevi roštiljanja: 1 = slabi 2 = srednji 3 = jaki	Roštiljanje malih količina npr. odrezaka, kobasica ili tosta. Gratiranje malih količina. Zagrijava se središnja površina ispod grijača za roštiljanje.

Simbol	Vrsta grijanja	Raspon temperature	Korištenje i način rada Moguće dodatne funkcije
	Stupanj za pizzu	30 - 275 °C	Priprema pizze ili jela kojima je potrebno puno topline s donje strane. Donji grijač i prstenasti grijač griju stražnju stijenku pećnice.
	Lagano pečenje	70 - 120 °C	Pažljivo i polako kuhanje zapečenih, nježnih komada mesa. Vrućina dopire na niskoj temperaturi ravnomjerno s gornje i s donje strane.
	Donje zagrijavanje	30 - 250 °C	Dodatno pečenje namirnica ili kuhanje u vodenoj kupelji. Vrućina dopire s donje strane.
	Održavanje topline	60 - 100 °C	Održavanje topline kuhanih jela.
	Zagrijavanje posuđa	30 - 70 °C	Zagrijavanje posuđa.

5.2 Snaga mikrovalova

Ovdje ćete naći pregled snaga mikrovalova i njihovo korištenje.

Snaga mikrovalova izražena je u stupnjevima, a oni ne odgovaraju uvijek točnom broju vata kojeg uređaj koristi.

Snaga mikrovalova u W	Maksimalno trajanje u satima	Korištenje
90 W	1:30	Odmrzavanje osjetljivih jela.
180 W	1:30	Odmrzavanje i daljnje kuhanje jela.
360 W	1:30	Kuhanje mesa i ribe. Zagrijavanje osjetljivih jela.
600 W	1:30	Zagrijavanje i kuhanje jela.
max	0:30	Zagrijavanje tekućina.

Napomena: Snaga mikrovalova max nije predviđena za zagrijavanje jela. Za zaštitu uređaja se smanjuje maksimalna snaga mikrovalova u prvim minutama postupno na 600 W. Puna snaga je ponovno raspoloživa nakon vremena hlađenja.

6 Pribor

Upotrebljavajte samo originalni pribor. Usklađen je s vašim uređajem.

Napomena: Kada pribor postane vruć, može se deformirati. Deformacija ne utječe na funkciju. Kada se pribor ohladi, deformacija nestaje.

Ovisno o tipu uređaja isporučeni pribor može biti različit.

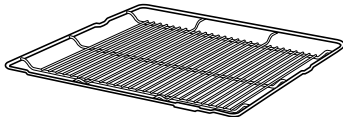
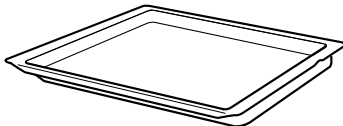
Dodatna oprema	Korištenje
Rešetka 	<ul style="list-style-type: none"> ■ Kalupi za kolače ■ Kalupi za nabujke ■ Posuđe ■ Meso, npr. pečenje ili komadi za roštilj ■ Smrznuta jela
Univerzalna tava 	<ul style="list-style-type: none"> ■ Sočni kolači ■ Pecivo ■ Kruh ■ Velika pečenja ■ Smrznuta jela ■ Prikupljanje tekućine koja kaplje, npr. masnoće prilikom roštiljanja na roštilju.

6.1 Napomene za pribor

Neki pribor je prikladan samo za određene vrste grijanja.

Pribor za mikrovalnu pećnicu

Samo isporučena rešetka je prikladna za rad samo s mikrovalovima.

Limovi, npr. univerzalna tava ili lim za pečenje, mogu stvarati iskre i nisu prikladni.

Pridržavajte se napomena za mikrovalnu pećnicu.

→ "Posuđe i pribor u funkcijom mikrovalova", Stranica 15

6.2 Funkcija uglavljivanja

Funkcija uglavljivanja sprječava prevrtanje pribora prilikom izvlačenja.

Možete izvući pribor do polovice dok se ne uglavi. Zaštita od prevrtanja funkcionira samo ako pravilno gurnete pribor u pećnicu.

6.3 Guranje pribora u pećnicu

Pribor uvijek pravilno gurnite u pećnicu. Pribor se može izvući do polovice, a da se ne prevrne.

1. Pribor okrenite tako da je udubljenje  straga i okrenuto prema dolje.
2. Pribor umetnite između vodećih šipki jedne razine.

Rešetka Stavite rešetku s udubljenjem  okrenutim prema dolje. Natpis "microwave" mora biti sprijeda kod vrata uređaja.

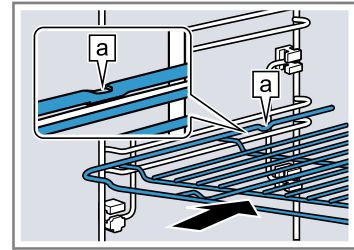

Lim Umetnite lim s kosim rubom  prema vratima uređaja. npr. univerzalna tava ili lim za pečenje

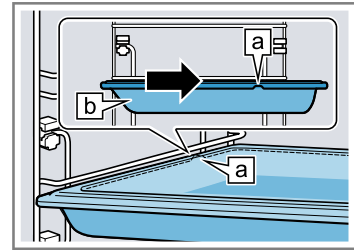

3. Gurnite pribor do kraja tako da ne dodiruje vrata uređaja.

Napomena: Iz pećnice izvadite pribor koji nećete koristiti tijekom rada.

6.4 Ostali pribor

Ostali pribor možete kupiti kod servisne službe, u specijaliziranim trgovinama ili na internetu.

Opsežnu ponudu za vaš uređaj naći ćete na internetu ili u našim prospektima:

www.bosch-home.com

Pribor je specifičan za uređaj. Molimo Vas da kod kupovine navedete točnu oznaku (E-br.) Vašeg uređaja. Koji je pribor raspoloživ za vaš uređaj, možete saznati u internetskoj trgovini ili kod servisne službe.

7 Prije prve uporabe

Namjestite postavke za prvo puštanje u rad. Očistite uređaj i pribor.

7.1 Prvo stavljanje u rad

Nakon priključenja na mrežu ili nakon duljeg nestanka struje morate namjestiti postavke za prvo stavljanje uređaja u rad. To može potrajati nekoliko sekundi dok se postavke pojave na zaslonu.

1. Pritisnite tekstno polje željene postavke.
Moguće postavke:
 - Jezik
 - Vrijeme na satu
2. Po potrebi postavku promijenite upravljačkim prstenom.
3. Na kraju potvrdite pritiskom na "Dovršetak postavki".
 - ✓ Na zaslonu se pojavljuje napomena da je prvo stavljanje u rad dovršeno.
 - ✓ Na zaslonu se prikazuje namješteno vrijeme.
4. Kako bi se uređaj provjerio prije prvog zagrijavanja, jednom otvorite i zatvorite vrata uređaja.

7.2 Čišćenje uređaja prije prve uporabe

Prije nego što u svojoj pećnici prvi put pripremate hranu, očistite pećnicu i pribor.

1. Izvadite list s informacijama o proizvodu i pribor iz pećnice. Uklonite ostatke ambalaže npr. kuglice stiropora i ljepljivu traku s unutarne i vanjske strane uređaja.
2. Obrišite ravne površine u pećnici mekom, vlažnom krpom.
3. Uključite uređaj pritiskom na .
4. Namjestite sljedeće postavke:

Vrsta grijanja	4D vrući zrak 
Temperatura	maksimalna
Trajanje	1 sat

→ "Osnovno rukovanje", Stranica 13

5. Rad uređaja pokrenite pritiskom na .

- Prozračite kuhinju dok se uređaj zagrijava.
 - ✓ Kada je trajanje isteklo, javlja se zvučni signal i na zaslonu je trajanje na nuli.
6. Isključite uređaj pritiskom na ①.

7. Nakon što se uređaj ohladio, očistite ravne površine u pećnici sapunicom i krpom za pranje posuđa.
8. Pribor temeljito očistite sapunicom i krpom ili mekanom četkom.

8 Osnovno rukovanje

8.1 Uključivanje uređaja

- ▶ Uključite uređaj pritiskom na ①.
- ✓ Na zaslonu se pojavljuje logotip Bosch. Zatim se pojavljuje vrste grijanja.

8.2 Isključivanje uređaja

Isključite uređaj ako ga nećete koristiti. Ako duže vrijeme ne koristite uređaj, on će se isključiti automatski.

- ▶ Isključite uređaj pritiskom na ①.
- ✓ Uređaj se isključuje. Prekidaju se funkcije u tijeku.
- ✓ Na zaslonu se prikazuje vrijeme ili indikator preostale topline.

8.3 Početak rada

Morate pokrenuti svaki rad uređaja.

POZOR!

Voda na dnu pećnice za vrijeme rada uređaja na temperaturama iznad 120 °C uzrokuje oštećenje na emajlu.

- ▶ Ne pokrećite rad uređaja ako ima vode na dnu pećnice.
- ▶ Prije rada uređaja obrišite vodu na dnu pećnice.
- ▶ Rad uređaja pokrenite pritiskom na ▷.
- ✓ Na zaslonu se prikazuju postavke, vrijeme rada, prstenasta linija i linija zagrijavanja.

8.4 Zaustavljanje ili prekida rada

Možete kratko zaustaviti rad uređaja i ponovno ga nastaviti. Kada potpuno prekinete rad uređaja, postavke se resetiraju.

1. Za kratko zaustavljanje rada:
 - Kratko pritisnite ▷.
 - Pritisnite ▷ kako biste nastavili rad.
 2. Pritisnite i držite pritisnutu tipku ▷ oko 3 sekunde kako biste prekinuli rad.
- ✓ Rad se prekida i sve se postavke resetiraju.

8.5 Namještanje načina rada

Nakon što ste uključili uređaj, on predlaže neki način rada, npr. vrste grijanja.

1. Ako želite odabrati neki drugi način rada od onog predloženog, pritisnite menu.
 - ✓ Pojavljuje se izbor načina rada.
 - "Načini rada", Stranica 10
2. Pritisnite željeni način rada.

3. Kako biste namjestili druge postavke, pritisnite odgovarajuća tekstna polja.
4. Upravljačkim prstenom promijenite vrijednosti.
5. Rad uređaja pokrenite pritiskom na ▷.

8.6 Namještanje vrste grijanja i temperature

Zahtjev: Način rada "Vrste grijanja" je odabran.

1. Pritisnite željenu vrstu grijanja.
 - Ako ne možete vidjeti vrstu grijanja na dodirnim zaslonima, upravljačkim prstenom listajte u popisu za odabir.
 - ✓ Temperatura je istaknuta bijelom bojom.
2. Upravljačkim prstenom namjestite temperaturu.
3. Rad uređaja pokrenite pritiskom na ▷.
 - ✓ Uređaj počinje grijati.
 - ✓ Na zaslonu se prikazuje vrijeme koliko dugo traje rad uređaja i ciljna temperatura.
4. Kada je jelo gotovo, isključite uređaj pritiskom na ①.

Savjet: Najprikladniju vrstu grijanja za svoje jelo možete naći u opisu vrsta grijanja.

Napomena: Na uređaju možete namjestiti trajanje i kraj rada.

→ "Vremenske funkcije", Stranica 14

Promjena vrste grijanja

Kada promijenite vrstu grijanja, resetiraju se i ostale postavke.

1. Zaustavite rad pritiskom na ▷.
2. Pritisnite "Vrste grijanja".
3. Pritisnite željenu vrstu grijanja.
 - ✓ Na zaslonu se pojavljuje pripadajuća predložena temperatura.

Promjena temperature

Nakon početka rada možete izravno promijeniti temperaturu.

- ▶ Upravljačkim prstenom promijenite temperaturu.
- ✓ Temperatura se izravno preuzima.

8.7 Prikaz informacija

U većini slučajeva možete pozvati informacije o upravo izvedenoj funkciji. Uređaj prikazuje neke napomene automatski, npr. za potvrdu ili kao zahtjev ili upozorenje.

1. Pritisnite ĩ.
 - ✓ Prikazuju se informacije nekoliko sekundi ako postoje.
2. Kod duljih tekstova listajte upravljačkim prstenom.

9 Brzo zagrijavanje

Radi uštede vremena možete skratiti vrijeme zagrijavanja na namještenim temperaturama iznad 100 °C. Kod ovih vrsta grijanja možete upotrebljavati brzo zagrijavanje:

- 4D vrući zrak 
- Gornje i donje zagrijavanje 

9.1 Namještanje brzog zagrijavanja

Kako biste dobili ujednačeni rezultat pečenja u pećnici, jelo stavite u pećnicu tek kada je brzo zagrijavanje završeno.

Napomena: Trajanje namjestite tek kada je brzo zagrijavanje završeno.

1. Namjestite prikladnu vrstu grijanja i temperaturu iznad 100 °C.
2. Pritisnite "Brzo zagrijavanje".
 - ✓ U tekstnom polju stoji "Uključeno".
3. Rad uređaja pokrenite pritiskom na .
 - ✓ Brzo zagrijavanje započinje.
 - ✓ Kada je završeno brzo zagrijavanje, javlja se zvučni signal. U tekstnom polju stoji "Isključeno".
4. Stavite jelo u pećnicu.

Prekid brzog zagrijavanja



- ▶ Pritisnite "Brzo zagrijavanje".
- ✓ U tekstnom polju stoji "Isključeno".

10 Vremenske funkcije

Vaš uređaj ima različite vremenske funkcije kojima možete upravljati radom uređaja.



10.1 Pregled vremenskih funkcija

Možete namjestiti trajanje i kraj rada. Alarmni sat može se namjestiti neovisno o radu uređaja.

Vremenska funkcija	Korištenje
Alarmni sat 	Alarmni sat možete namjestiti neovisno o radu uređaja. Ne utječe na uređaj.
Trajanje 	Kada namjestite trajanje rada, uređaj prestaje grijati automatski nakon isteka trajanja.
Kraj 	Za trajanje možete namjestiti vrijeme u koje treba završiti rad uređaja. Uređaj se pokreće automatski tako da je rad završen u željeno vrijeme.

10.2 Namještanje alarma



Alarmni sat radi neovisno o radu uređaja. Alarmni sat možete namjestiti kada je uključen i isključen uređaj do 23 sata i 59 minuta. Alarmni sat ima svoj zvučni signal tako da možete čuti završava li alarmni sat ili trajanje.

1. Pritisnite .
 - ✓ Simbol svijetli crveno.
2. Upravljačkim prstenom namjestite vrijeme alarma.
3. Alarmni sat pokrenite pritiskom na .
 - Nakon nekoliko sekundi alarmni sat pokreće se automatski.
 - ✓ Vidi se odbrojavanje vremena alarma.
 - ✓ Kada je uređaj isključen, na zaslonu se može vidjeti vrijeme alarma.
 - ✓ Kada je uređaj uključen, na zaslonu se prikazuju postavke za vrijeme rada uređaja. Pritisnite  kako bi se prikazalo vrijeme alarma nekoliko sekundi.
 - ✓ Kada je isteklo vrijeme alarma, javlja se zvučni signal. Crveni simbol se gasi.
4. Kada je isteklo vrijeme alarma:
 - Za prijevremeni prekid zvučnog signala pritisnite bilo koje dodirno polje.

- Za ponovno namještanje vremena alarma pritisnite  i upravljačkim prstenom namjestite vrijeme alarma.



Promjena vremena alarma

Vrijeme alarma možete promijeniti u svako vrijeme.

1. Pritisnite .
2. Upravljačkim prstenom promijenite vrijeme alarma.
3. Potvrdite pritiskom na .

Prekid vremena alarma

Vrijeme alarma možete prekinuti u svako vrijeme.

1. Pritisnite .
2. Upravljačkim prstenom vratite vrijeme alarma na nulu.
3. Potvrdite pritiskom na .
 - ✓ Crveni simbol se gasi.

10.3 Namještanje trajanja

Možete namjestiti trajanje rada do 23 sata i 59 minuta.

Zahtjev: Neki način rada i neka temperatura ili neki stupanj su namješteni.

1. Pritisnite "Trajanje".
2. Upravljačkim prstenom namjestite trajanje.

Smjer vrtnje	Predložena vrijednost
Lijevo	10 minuta
Desno	30 minuta

Trajanje možete namjestiti do jednog sata u koracima od minute, a zatim u koracima od 5 minuta. Vrijeme kraja se izračunava automatski.

3. Rad uređaja pokrenite pritiskom na .
 - ✓ Uređaj počinje s grijanjem i vidi se odbrojavanje trajanja.
 - ✓ Kada je trajanje isteklo, javlja se zvučni signal. Na zaslonu je trajanje na nuli.
4. Kada je isteklo trajanje:
 - Za prijevremeni prekid zvučnog signala pritisnite bilo koje dodirno polje.
 - Za ponovno namještanje trajanja pritisnite "Trajanje" i upravljačkim prstenom namjestite trajanje.

- Za nastavak rada uređaja bez trajanja pokrenite pritiskom na \triangleright .
- Kada je jelo gotovo, isključite uređaj pritiskom na \odot .

Promjena trajanja

Trajanje možete promijeniti u svako vrijeme.

1. Pritisnite .
 2. Upravljačkim prstenom promijenite trajanje.
- ✓ Promjena se izravno preuzima.

Prekid trajanja

Trajanje možete prekinuti u svako vrijeme.

1. Pritisnite "Trajanje".
 2. Upravljačkim prstenom vratite trajanje na nulu.
- ✓ Promjena se izravno preuzima.
 - ✓ Uređaj nastavlja rad bez trajanja.

10.4 Namještanje vremena kraja

Možete pomaknuti vrijeme u koje treba završiti trajanje do 23 sata i 59 minuta.

Napomene

- Kako biste postigli dobar rezultat pečenja, nemojte više pomaknuti kraj ako je uređaj počeo raditi.
- Ne ostavljajte namirnice predugo u pećnici kako se ne bi pokvarile.

Zahtjevi

- Neki način rada i neka temperatura ili neki stupanj su namješteni.
 - Namješteno je trajanje.
1. Pritisnite "Kraj".
 2. Upravljačkim prstenom pomaknite vrijeme kraja. Nakon pokretanja više ne možete promijeniti vrijeme kraja.
 3. Rad uređaja pokrenite pritiskom na \triangleright .
 - ✓ Na zaslonu se prikazuje vrijeme početka. Uređaj je u poziciji čekanja.
 - ✓ Kada je postignuto vrijeme početka, uređaj počinje s grijanjem i vidi se odbrojavanje trajanja.
 - ✓ Kada je trajanje isteklo, javlja se zvučni signal. Na zaslonu je trajanje na nuli.
 4. Kada je isteklo trajanje:
 - Za prijevremeni prekid zvučnog signala pritisnite bilo koje dodirno polje.
 - Za ponovno namještanje trajanja pritisnite "Trajanje" i upravljačkim prstenom namjestite trajanje.
 - Za nastavak rada uređaja bez trajanja pokrenite pritiskom na \triangleright .
 - Kada je jelo gotovo, isključite uređaj pritiskom na \odot .

Prekid vremena kraja

Namješteno vrijeme kraja i trajanje možete izbrisati u svako vrijeme.

1. Zaustavite rad pritiskom na \triangleright .
2. Za nastavak rada uređaja bez trajanja i vremena kraja pokrenite pritiskom na \triangleright .

11 Mikrovalna pećnica

Pomoću mikrovalova možete brzo kuhati, zagrijati, peći ili odmrznuti jela. Mikrovalnu pećnicu možete koristiti samostalno ili u kombinaciji s nekom vrstom grijanja.

11.1 Posuđe i pribor u funkcijom mikrovalova

Upotrebljavajte samo prikladno posuđe i prikladan pribor kako biste ravnomjerno zagrijali jela i kako ne biste oštetili uređaj.

Pridržavajte se podataka proizvođača posuđa. Ako nije drukčije navedeno, stavite posudu i pribor na razinu 1.

Prikladno za mikrovalnu pećnicu

Posuđe i pribor	Napomene
Posuđe od materijala otpornog na toplinu i prikladnog za mikrovalnu pećnicu:	Ovi materijali propuštaju mikrovalove i neće se oštetiti.
<ul style="list-style-type: none"> ■ Staklo ■ Staklokeramika ■ Porculan ■ Plastika otporna na temperaturu ■ Potpuno glazirana keramika bez pukotina 	

Posuđe i pribor	Napomene
Posuđe za posluživanje	Ne morate prebaciti svoje jelo u drugu posudu. Napomena: Upotrebljavajte posuđe sa zlatnim ili srebrnim dekorom samo ako proizvođač osigurava prikladnost za mikrovalnu pećnicu.
Isporučena rešetka	Samo isporučena rešetka je prikladna za rad samo s mikrovalovima. Napomena: Limovi, npr. univerzalna tava ili lim za pečenje, mogu stvarati iskre i nisu prikladni.

Nije prikladno za mikrovalnu pećnicu

Napomena: Pridržavajte se informacija o izbjegavanju materijalnih šteta.
→ "Mikrovalna pećnica", Stranica 7

Posuđe i pribor	Napomene
Metalno posuđe i metalni kalupi za pečenje	Metal ne propušta mikrovalove. Jela se neće zagrijati ili će se jedva zagrijati. Napomena: Metal može stvarati iskre u radu samo s mikrovalovima.

Posuđe i pribor s funkcijom Mikrokombi

Zbog kombinacije mikrovalova i neke vrste grijanja moguće je također metalno posuđe i metalni pribor.

Posuđe i pribor	Napomene
Metalno posuđe i metalni kalupi za pečenje	Metal se može upotrebljavati s funkcijom Mikrokombi. Napomena: Metal mora biti udaljen najmanje 2 cm od stijenki pećnice i unutarnje strane vrata.
Isporučeni pribor: ▪ rešetka ▪ univerzalna tava	Isporučeni pribor je prikladan za funkciju Mikrokombi. Ne stvaraju se iskre.

Ispitivanje prikladnosti posuđa za mikrovalnu pećnicu

Ako niste sigurni je li vaše posuđe prikladno za mikrovalnu pećnicu, napravite ispit posuđa.

POZOR!

Rad uređaja bez jela u pećnici dovodi do preopterećenja.

- ▶ Nikada ne pokrećite mikrovalnu pećnicu bez jela u pećnici. Jedina iznimka je kratki ispit posuđa.

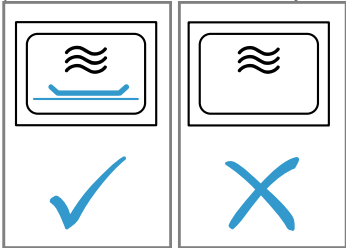
**⚠ UPOZORENJE – Opasnost od opekotina!**

Dostupni dijelovi postaju vrući tijekom rada.

- ▶ Nikada ne dodirujte vruće dijelove.
- ▶ Ne dozvolite pristup djeci.

1. Stavite praznu posudu u pećnicu.
2. Stavite uređaj ½ - 1 minutu na maksimalnu snagu.
3. Pokrenite rad uređaja.
4. Provjerite posuđe više puta:
 - Ako je posuđe hladno ili malo toplo, prikladno je za mikrovalnu pećnicu.
 - Ako je posuđe vruće ili se stvaraju iskre, prekinite ispit posuđa. Posuđe nije prikladno za mikrovalnu pećnicu.

11.2 Namještanje mikrovalne pećnice**Napomene**

- Pazite na pravilno rukovanje mikrovalnom pećnicom:
 - → "Sigurnost", Stranica 2
 - → "Izbjegavanje materijalnih šteta", Stranica 6
 - → "Snaga mikrovalova", Stranica 11
 - → "Posuđe i pribor u funkcijom mikrovalova", Stranica 15
- Kako biste izbjegli stvaranje kondenzata, uređaj automatski uključuje grijač na snazi mikrovalova 600 W i max. Pećnica i pribor postaju vrući. To ne utječe na rezultat pečenja. Ovu funkciju sušenja možete isključiti u osnovnim postavkama.
→ "Osnovne postavke", Stranica 19

⚠ UPOZORENJE – Opasnost od opekotina!

Funkcija sušenja na najvišim stupnjevima kod rada samo s mikrovalovima dodatno automatski uključuje grijač i zagrijava pećnicu.

- ▶ Nikada ne dodirujte vruće unutarnje površine pećnice ili grijaće elemente.
- ▶ Ne dozvolite pristup djeci.

1. Pritisnite **menu**.
2. Pritisnite "Mikrovalna pećnica".
3. Pritisnite željenu snagu mikrovalova.
4. Upravljačkim prstenom namjestite trajanje.
5. Rad uređaja pokrenite pritiskom na **▷**.
 - ✓ Mikrovalna pećnica se pokreće i započinje odbrojanje trajanja. Ne pojavljuje se linija zagrijavanja.
 - ✓ Kada je trajanje isteklo, javlja se zvučni signal. Na zaslonu je trajanje na nuli.
6. Kada je isteklo trajanje:
 - Za prijevremeni prekid zvučnog signala pritisnite bilo koje dodirno polje.
 - Po potrebi ponovno namjestite snagu mikrovalova i trajanje.
 - Kada je jelo gotovo, isključite uređaj pritiskom na **⓪**.
7. Ako ste isključili funkciju sušenja za mikrovalnu pećnicu u osnovnim postavkama, osušite pećnicu.
→ "Sušenje", Stranica 23

Napomena: Ako vrata uređaja otvorite za vrijeme rada uređaja, rad se zaustavlja. Ako zatvorite vrata uređaja, morate nastaviti rad pritiskom na **▷**. Ako ste usto promijenili osnovnu postavku, pazite da mikrovalna pećnica ne nastavi s radom bez hrane.
→ "Osnovne postavke", Stranica 19

Promjena snage mikrovalova

Ako promijenite snagu mikrovalova, zadržava se namješteno trajanje.

1. Zaustavite rad pritiskom na **▷**.
2. Pritisnite željenu snagu mikrovalova.
3. Nastavite rad pritiskom na **▷**.

Promjena trajanja

Nakon početka rada s mikrovalovima možete izravno promijeniti trajanje.

- ▶ Upravljačkim prstenom promijenite trajanje.
- ✓ Promjena se izravno preuzima.

11.3 Mikrokombi

Kako biste skratili vrijeme kuhanja, možete upotrebljavati neke vrste grijanja u kombinaciji s mikrovalovima. Moguće vrste grijanja:

- 4D vrući zrak
- Gornje i donje zagrijavanje
- Roštilj i ventilator
- Roštilj, velika površina
- Roštilj, mala površina

Moguće snage mikrovalova:

- 90 W
- 180 W
- 360 W

Namještanje načina rada Mikrokombi

Napomena:

Pazite na pravilno rukovanje mikrovalnom pećnicom:

- → "Sigurnost", Stranica 2
 - → "Izbjegavanje materijalnih šteta", Stranica 6
 - → "Snaga mikrovalova", Stranica 11
 - → "Posuđe i pribor u funkcijom mikrovalova", Stranica 15
1. Pritisnite menu.
 2. Pritisnite "Mikrokombi".
 3. Pritisnite željenu vrstu grijanja.
 4. Pritisnite željenu snagu mikrovalova.
 5. Upravljačkim prstenom namjestite temperaturu.
 6. Pritisnite trajanje i upravljačkim prstenom namjestite trajanje.
 7. Rad uređaja pokrenite pritiskom na \triangleright .
 - ✓ Uređaj počinje s grijanjem i vidi se odbrojavanje trajanja.
 - ✓ Kada je trajanje isteklo, javlja se zvučni signal. Na zaslonu je trajanje na nuli.
 8. Kada je isteklo trajanje:
 - Za prijevremeni prekid zvučnog signala pritisnite bilo koje dodirno polje.
 - Po potrebi ponovno namjestite kombinaciju.
 - Kada je jelo gotovo, isključite uređaj pritiskom na \odot .

Promjena temperature

Nakon početka rada Mikrokombi možete izravno promijeniti temperaturu.

- ▶ Upravljačkim prstenom promijenite temperaturu.
- ✓ Promjena se izravno preuzima.

Promjena trajanja

Nakon početka rada Mikrokombi možete promijeniti trajanje u svakom trenutku.

1. Pritisnite "Trajanje".
 2. Upravljačkim prstenom promijenite trajanje.
- ✓ Promjena se izravno preuzima.

Promjena kombinacije

Kada promijenite kombinaciju vrste grijanja i snage mikrovalova, resetiraju se sve ostale postavke.

1. Zaustavite rad pritiskom na \triangleright .
2. Promijenite vrstu grijanja ili snagu mikrovalova.
 - Za promjenu snage mikrovalova pritisnite mikrovalove i promijenite snagu mikrovalova.
 - Za promjenu vrste grijanja pritisnite vrstu grijanja i promijenite vrstu grijanja. Zatim namjestite snagu mikrovalova.
3. Nastavite rad pritiskom na \triangleright .

12 Asistent

Vaš uređaj pomaže vam s načinom rada "Asistent" prilikom pripreme različitih jela i automatski odabire optimalne postavke.

12.1 Posuđe

Rezultat pečenja ovisi o svojstvima i veličini posuđa. Koristite posuđe otporno na toplinu koje je prikladno za temperature do 300 °C. Najbolje je prikladno stakleno posuđe ili posuđe od staklokeramike. Pečenje treba prekriti dno posude do oko 2/3.

Posuđe od sljedećeg materijala nije prikladno:

- svijetli, sjajni aluminijski
- neglazirana glina
- plastika ili plastične ručke

Napomena: Kod nekih jela uređaj uključuje mikrovalove. Na zaslonu se pojavljuje napomena da treba koristiti posuđe prikladno za mikrovalnu pećnicu.

→ "Posuđe i pribor u funkcijom mikrovalova", Stranica 15

12.2 Postavke jela

Za optimalnu pripremu jela uređaja koristi različite postavke.

Napomena: Rezultat pečenja ovisi o kvaliteti i svojstvima namirnica. Koristite svježe namirnice, najbolje na temperaturi hladnjaka. Duboko smrznutu hranu upotrijebite izravno iz ladice zamrzivača.

Savjeti i napomene za postavke

Kada namjestite neko jelo, na zaslonu se prikazuju informacije relevantne za to jelo, npr.:

- odgovarajuća razina
- prikladan pribor ili prikladno posuđe

- dodavanje tekućine
 - trenutak za okretanje ili miješanje
- Kada je došao taj trenutak, javlja se zvučni signal.

Za pozivanje informacija pritisnite "Savjet" ili ? . Neke napomene pojavljuju se automatski.

Programi

Za programe su zadani optimalna vrsta grijanja, temperatura i trajanje.

Kako biste postigli optimalan rezultat pečenja, dodatno trebate namjestiti težinu. Ako nije drukčije navedeno, namjestite ukupnu težinu jela. Težinu možete namjestiti samo u predviđenom rasponu.

Preporučene postavke

Za preporučene postavke zadana je optimalna vrsta grijanja. Na zaslonu se prikazuje vrsta grijanja. Možete prilagoditi zadanu temperaturu i trajanje.

Jela s mikrovalovima

Kod nekih jela uređaj automatski uključuje mikrovalove. Time se znatno skraćuje vrijeme kuhanja.

Pridržavajte se informacija o mikrovalovima.

→ "Mikrovalna pećnica", Stranica 15

12.3 Pregled jela

Na uređaju možete vidjeti koja su vam jela na raspolaganju kada pozovete način rada.

Jela su razvrstana prema kategorijama i vrstama jela.

Kategorija	Jela
Kolač	Kolači u kalupima Kolači na limu za pečenje Čajni kolačići Keksi
Kruh, pecivo	Kruh Pecivo
Pizza, pikantni kolači	Pizza Pikantni kolači, quiche
Nabujci, soufflé	Nabujak, pikantni, svježi, kuhani sastojci Lazanje, svježe Gratinirani krumpir, sirovi sastojci, niski Nabujak, slatki, svježi Soufflé u kalupima za porcije
Duboko smrznuti proizvodi	Pizza Pecivo Nabujci Proizvodi od krumpira Perad, riba
Perad	Pile Patka, guska Purica
Meso	Svinjetina Govedina Teletina Janjetina Meso od divljači Mesna jela
Riba	Riba
Prilozi, povrće	Povrće Krumpir Riža Žitarice
Odmrzavanje jela	Kruh, pecivo Kolač Meso, perad Riba

12.4 Namještanje jela

Vaš uređaj nudi mnogo različitih jela. Upravljačkim prstenom možete listati u različitim popisima za odabir.

Napomena: Nakon pokretanja više ne možete promijeniti ili prekinuti jelo i postavke.

Zahtjev: Pećnica mora hladna za pokretanje rada.



13 Zaštita djece

Zaštitite svoj uređaj kako djeca ne bi nehotično uključila uređaj ili promijenila postavke.

13.1 Aktiviranje i deaktiviranje zaštite za djecu



Možete aktivirati i deaktivirati zaštitu za djecu kada je uključen i isključen uređaj.





1. Za aktiviranje zaštite za djecu pritisnite i držite pritisnutu tipku  oko 4 sekunde.

1. Pritisnite menu.
 2. Pritisnite "Asistent".
 3. Pritisnite željenu kategoriju.
 4. Pritisnite željenu vrstu jela.
 5. Pritisnite željeno jelo.
- ✓ Postavke za jelo pojavljuju se na zaslonu.
6. Po potrebi prilagodite postavke.
 - Kod nekih jela možete prilagoditi temperaturu i trajanje, a kod nekih težinu umjesto toga.
 - Kod nekih jela dodatno možete pomaknuti kraj rada.
 - "Namještanje vremena kraja", *Stranica 15*
 7. Pritisnite "Savjet" kako biste dobili informacije o priporuci i razini.
 8. Rad uređaja pokrenite pritiskom na .
 - ✓ Uređaj počinje s grijanjem i vidi se odbrojavanje trajanja.
 - ✓ Kada je jelo gotovo, javlja se zvučni signal. Uređaj prestaje grijati.
 9. Kada je isteklo trajanje:
 - Za prijevremeni prekid zvučnog signala pritisnite bilo koje dodirno polje.
 - Kod nekih jela možete dodatno peći po potrebi.
 - "Dodatno pečenje", *Stranica 18*
 - Kada je jelo gotovo, isključite uređaj pritiskom na .

Dodatno pečenje

Kod nekih jela uređaj nudi dodatno pečenje nakon isteka trajanja. Možete često dodatno peći po želji.

1. Ako ne želite dodatno peći, pritisnite "Završetak" i isključite uređaj pritiskom na .
2. Za dodatno pečenje jela pritisnite "Dodatno pečenje".
 - ✓ Na zaslonu se pojavljuje trajanje.
3. Po potrebi upravljačkim prstenom promijenite trajanje.
4. Rad uređaja pokrenite pritiskom na .
 - ✓ Uređaj počinje s grijanjem i vidi se odbrojavanje trajanja.
 - ✓ Kada je trajanje isteklo, javlja se zvučni signal. Uređaj prestaje grijati. Ponovno se pojavljuje napomena za dodatno pečenje.
5. Kada je isteklo trajanje:
 - Za prijevremeni prekid zvučnog signala pritisnite bilo koje dodirno polje.
 - Ako želite ponovno dodatno peći, pritisnite "Dodatno pečenje".
 - Kada je jelo gotovo, pritisnite "Završetak" i isključite uređaj pritiskom na .

- ✓ Na zaslonu se pojavljuje napomena za potvrdu.
 - ✓ Upravljačka ploča je blokirana. Uređaj možete isključiti samo pritiskom na .
 - ✓ Kada je uređaj uključen, svijetli . Kada je uređaj isključen, ne svijetli .
2. Za deaktiviranje zaštite za djecu pritisnite i držite pritisnutu tipku  oko 4 sekunde.
- ✓ Na zaslonu se pojavljuje napomena za potvrdu.

14 Postavka sabat

Postavkom sabat možete namjestiti trajanje do 74 sata. Moguće je održavanje topline jela između 85 °C i 140 °C s gornjim i donjim zagrijavanjem, a da ne morate uključiti ili isključiti uređaj.



14.1 Pokretanje postavke sabat

Napomene

- Ako vrata uređaja otvorite za vrijeme rada uređaja, uređaj prestaje grijati. Ako vrata uređaja zatvorite, uređaj dalje grije.
- Nakon pokretanja više ne možete promijeniti ili prekinuti postavku sabat.

Zahtjevi

- Postavka sabat je aktivirana u osnovnim postavkama.
→ "Osnovne postavke", Stranica 19
- Način rada "Vrste grijanja"  je odabran.

1. Pritisnite "Postavka sabat".
Ako ne možete vidjeti vrstu grijanja na dodirnim zaslonima, upravljačkim prstenom listajte u popisu za odabir.
 - ✓ Temperatura je istaknuta bijelom bojom.
2. Upravljačkim prstenom namjestite temperaturu.
3. Pritisnite "Trajanje".
4. Upravljačkim prstenom namjestite trajanje. Vrijeme kraja ne možete pomaknuti.
5. Rad uređaja pokrenite pritiskom na .
 - ✓ Uređaj počinje s grijanjem i vidi se odbrojavanje trajanja.
6. Kada je trajanje isteklo, javlja se zvučni signal. Trajanje je na nuli. Uređaj prestaje grijati i ponovno reagira na uobičajen način bez postavke sabat.
 - Isključite uređaj pritiskom na .
 Uređaj se isključuje automatski nakon otprilike 10 do 20 minuta.

15 Osnovne postavke

Uređaj možete namjestiti prema vlastitim potrebama.

15.1 Pregled osnovnih postavki

Ovdje ćete naći pregled osnovnih postavki i tvorničkih postavki. Osnovne postavke ovise o opremi vašeg uređaja.

Osnovna postavka	Izbor
Jezik	Vidi izbor na uređaju.
Vrijeme na satu	Vrijeme u obliku 24 h.
Tvornička postavka	Resetirati Ne resetirati ¹
zvučni signal	Kratko trajanje (30 sekundi) Srednje trajanje (1 minuta) ¹ Dugo trajanje (5 minuta)
Glasnoća	5 stupnjeva
zvuk tipaka	Uključen Isključen (zvuk kod  ostaje) ¹
Svjetlost zaslona	5 stupnjeva
Prikaz sata	Isključen digitalni ¹ Analogni
Osvjetljenje	Isključeno za vrijeme rada Uključeno za vrijeme rada ¹
Automatski nastavak rada (samo za način rada mikروvalna pećnica)	Ne nastaviti rad s mikروvalovima automatski ¹ Kod zatvaranja vrata
Rad uređaja nakon uključivanja	Glavni izbornik Vrste grijanja ¹ Mikrovalna pećnica Mikrokombi Asistent

¹ Tvornička postavka (može se razlikovati ovisno o tipu uređaja)

Osnovna postavka	Izbor
Upozorenja na lim za pečenje u mikروvalnoj pećnici	Indikator ¹ Ne prikazivati
Noćno zatamnjenje	Isključeno ¹ Uključen
Logotip	Indikator ¹ Ne prikazivati
Sušenje s mikروvalovima	Uključen ¹ Isključeno
Vrijeme nastavka ventilacije	preporučamo ¹ Minimalno
Postavka sabat	Uključen Isključeno ¹

¹ Tvornička postavka (može se razlikovati ovisno o tipu uređaja)

15.2 Promjena osnovnih postavki

Zahtjev: Uređaj je uključen.

1. Pritisnite menu.
2. Pritisnite "Osnovne postavke".
3. Pritisnite željenu osnovnu postavku i promijenite upravljačkim prstenom.
Crvena traka na strani tekstnog polja pokazuje koja je osnovna postavka odabrana. Na zaslonu stoji i vrijednost.
4. Tipkom "Ostale postavke" možete proći kroz osnovne postavke i po potrebi ih možete promijeniti upravljačkim prstenom.
5. Kako biste spremili promjene, pritisnite menu i potvrdite pritiskom na "Spremiti".

Napomena: Nakon nestanka struje ostaju pohranjene promjene osnovnih postavki.

Odustajanje od promjene osnovnih postavki

- ▶ Pritisnite menu i potvrdite pritiskom na "Ne spremiti".
- ✓ Sve se promjene odbacuju i neće se spremiti.

15.3 Namještanje vremena na satu

Zahtjev: Uređaj je uključen.

1. Pritisnite menu.
2. Pritisnite "Osnovne postavke".

3. Pritisnite "Vrijeme na satu".
4. Upravljačkim prstenom promijenite vrijeme na satu.
5. Kako biste spremili promjene, pritisnite menu i potvrdite pritiskom na "Spremiti".

16 Čišćenje i održavanje

Kako bi vam uređaj dugo ostao funkcionalan, pažljivo ga čistite i održavajte.

16.1 Sredstva za čišćenje

Kako ne biste oštetili različite površine na uređaju, upotrebljavajte prikladna sredstva za čišćenje.

⚠ UPOZORENJE – Opasnost od strujnog udara!

Prodor vlage može prouzročiti strujni udar.

- ▶ Za čišćenje uređaja ne upotrebljavajte parni ili visokotlačni čistač.

POZOR!

Neprikladna sredstva za čišćenje mogu oštetiti površine uređaja.

- ▶ Nemojte upotrebljavati oštra ili abrazivna sredstva za čišćenje.

- ▶ Nemojte upotrebljavati sredstva za čišćenje s velikim udjelom alkohola.
- ▶ Nemojte upotrebljavati tvrde jastučice za ribanje ili spužve za čišćenje.
- ▶ Nemojte upotrebljavati posebna sredstva za toplo čišćenje.

Sredstvo za čišćenje pećnice u toploj pećnici oštećuje emajl.

- ▶ Nikada ne koristite sredstvo za čišćenje pećnice u toploj pećnici.
- ▶ Prije sljedećeg zagrijavanja potpuno uklonite ostatke iz pećnice i s vrata uređaja.

Nove spužve sadrže ostatke od proizvodnje.

- ▶ Nove spužve prije uporabe temeljito isperite.

Primjerena sredstva za čišćenje

Upotrebljavajte samo prikladna sredstva za čišćenje različitih površina na uređaju.

Pridržavajte se uputa za čišćenje uređaja.
→ "Čišćenje uređaja", *Stranica 21*

Prednja strana uređaja

Površina	Primjerena sredstva za čišćenje	Napomene
Plemeniti čelik	<ul style="list-style-type: none"> ▪ Vruća sapunica ▪ Specijalno sredstvo za njegu plemenitog čelika za tople površine 	Kako biste izbjegli koroziju, odmah uklonite ostatke kamenca, masti, škroba i bjelančevina s površina od plemenitog čelika. Sredstvo za njegu plemenitog čelika nanosite u tankom sloju.
Plastika ili lakirane površine npr. upravljačka ploča	<ul style="list-style-type: none"> ▪ Vruća sapunica 	Ne koristite sredstvo za čišćenje stakala ili strugalo za staklo. Kako biste izbjegli mrlje koje se više ne mogu ukloniti, odmah uklonite sredstvo za uklanjanje kamenca s površine.

Vrata uređaja

Područje	Primjerena sredstva za čišćenje	Napomene
Stakla na vratima	<ul style="list-style-type: none"> ▪ Vruća sapunica 	Ne koristite strugalo za staklo ili spiralu od nehrđajućeg čelika. Savjet: Za temeljito čišćenje skinite stakla na vratima. → "Vrata uređaja", <i>Stranica 25</i>
Poklopac vrata	<ul style="list-style-type: none"> ▪ Od plemenitog čelika: Sredstvo za čišćenje plemenitog čelika ▪ Od plastike: Vruća sapunica 	Ne koristite sredstvo za čišćenje stakala ili strugalo za staklo. Ne koristite sredstva za čišćenje plemenitog čelika. Savjet: Za temeljito čišćenje skinite poklopac vrata. → "Vrata uređaja", <i>Stranica 25</i>
Unutarnji okvir vrata od plemenitog čelika	Sredstvo za čišćenje plemenitog čelika	Promjene boje mogu se ukloniti sredstvom za čišćenje plemenitog čelika. Ne koristite sredstva za čišćenje plemenitog čelika.

Područje	Primjerena sredstva za čišćenje	Napomene
Ručka na vratima	<ul style="list-style-type: none"> ▪ Vruća sapunica 	Kako biste izbjegli mrlje koje se više ne mogu ukloniti, odmah uklonite sredstvo za uklanjanje kamenca s površine.
Brtva na vratima	<ul style="list-style-type: none"> ▪ Vruća sapunica 	Ne čistite brtvu ribanjem i ne skidajte je.

Pećnica

Područje	Primjerena sredstva za čišćenje	Napomene
Emajlirane površine	<ul style="list-style-type: none"> ▪ Vruća sapunica ▪ Voda s octom ▪ Sredstvo za čišćenje pećnice 	<p>Kod velikih zaprljanja namočite i koristite četku ili spiralu od nehrđajućeg čelika.</p> <p>Ostavite otvorena vrata uređaja kako bi se pećnica osušila nakon čišćenja.</p> <p>Napomene</p> <ul style="list-style-type: none"> ▪ Emajl će zagorjeti na jako visokim temperaturama zbog čega će nastati neznatne razlike u boji. To ne utječe na funkcionalnost uređaja. ▪ Rubovi tankih limova ne mogu se u potpunosti emajlirati i mogu biti hrapavi. No to ne utječe negativno na zaštitu od korozije. ▪ Zbog ostataka namirnica nastaje bijeli sloj na emajliranim površinama. Sloj nije opasan za zdravlje. To ne utječe na funkcionalnost uređaja. Sloj možete ukloniti limunskom kiselinom.
Samočisteće površine	-	<p>Pridržavajte se uputa za samočisteće površine.</p> <p>→ "Čišćenje samočistećih površina u pećnici", Stranica 21</p>
Stakleni poklopac žarulje u pećnici	<ul style="list-style-type: none"> ▪ Vruća sapunica 	Kod velikih zaprljanja koristite sredstvo za čišćenje pećnice.
Okvir vodilica	<ul style="list-style-type: none"> ▪ Vruća sapunica 	<p>Kod velikih zaprljanja namočite i koristite četku ili spiralu od nehrđajućeg čelika.</p> <p>Napomena: Za temeljito čišćenje skinite okvir vodilica.</p> <p>→ "Okvir vodilica", Stranica 24</p>
Pribor	<ul style="list-style-type: none"> ▪ Vruća sapunica ▪ Sredstvo za čišćenje pećnice 	<p>Kod velikih zaprljanja namočite i koristite četku ili spiralu od nehrđajućeg čelika.</p> <p>Emajlirani pribor je prikladan za pranje u perilici posuđa.</p>

16.2 Čišćenje uređaja

Kako biste izbjegli oštećenja na uređaju, očistite uređaj samo kako je navedeno i s prikladnim sredstvima za čišćenje.

UPOZORENJE – Opasnost od opekotina!

Uređaj i njegovi dodirljivi dijelovi postaju vrući tijekom uporabe.

- ▶ Trebate paziti da ne dodirnete grijaće elemente.
- ▶ Djeca mlađa od 8 godina moraju se držati podalje.

UPOZORENJE – Opasnost od požara!

Nezapečeni ostaci hrane, masnoća i sok od pečenja mogu se zapaliti.

- ▶ Prije rada uklonite krupnu prljavštinu iz pećnice, s grijaćih elemenata i pribora.

Zahtjev: Pridržavajte se napomena za sredstva za čišćenje.

→ "Sredstva za čišćenje", Stranica 20

1. Uređaj očistite vrućom sapunicom i krpom za pranje posuđa.

- Kod nekih površina možete koristiti alternativna sredstva za čišćenje.

→ "Primjerena sredstva za čišćenje", Stranica 20

2. Obrišite mekom krpom.

16.3 Čišćenje samočistećih površina u pećnici

Stražnja stijenka, strop i bočne stijenke u pećnici imaju sposobnost samočišćenja i hrapavu površinu.

POZOR!

Ako redovito ne čistite samočisteće površine, mogu nastati oštećenja na površinama.

- ▶ Ako su vidljive tamne mrlje na samočistećim površinama, očistite pećnicu pomoću funkcije čišćenja.
- ▶ Kada se na zaslonu pojavi zahtjev za čišćenje, očistite pećnicu pomoću funkcije čišćenja.
- ▶ Ne koristite sredstvo za čišćenje pećnice ili abrazivna pomagala za čišćenje. Ako sredstvo za čišćenje pećnice ipak dođe na samočisteće površine, odmah očistite vodom i spužvastom krpom. Ne ribajte.
- ▶ Koristite funkciju čišćenja.
→ "Funkcija čišćenja 'EcoClean'", Stranica 22

17 Funkcija čišćenja "EcoClean"

Redovito upotrebljavajte funkciju čišćenja "EcoClean" kako bi se zadržala sposobnost čišćenja samočišćenih površina i kako ne bi nastala oštećenja.

Samočišćeće površine u pećnici obložene su poroznim, mat keramičkim slojem i imaju hrapavu površinu. Dok uređaj radi, samočišćeće površine upijaju kapljice masnoće od pečenja ili roštiljanja i rastvaraju ih.

Sljedeće površine imaju sposobnost samočišćenja:

- Stražnja stijenka
- Strop
- Bočne stijenke

POZOR!

Ako redovito ne čistite samočišćeće površine, mogu nastati oštećenja na površinama.

- ▶ Ako su vidljive tamne mrlje na samočišćećim površinama, očistite pećnicu pomoću funkcije čišćenja.
- ▶ Kada se na zaslonu pojavi zahtjev za čišćenje, očistite pećnicu pomoću funkcije čišćenja.
- ▶ Ne koristite sredstvo za čišćenje pećnice ili abrazivna pomagala za čišćenje. Ako sredstvo za čišćenje pećnice ipak dođe na samočišćeće površine, odmah očistite vodom i spužvastom krpom. Ne ribajte.

17.1 Preporuka za čišćenje

Uređaj registrira način i trajanje rada uređaja i po potrebi se preporučuje korištenje funkcije čišćenja.

Kada uključite uređaj, na zaslonu se pojavljuje poruka za uporabu funkcije čišćenja. Pokrenite funkcije čišćenje što je prije moguće.

Možete koristiti uređaj na uobičajen način. Preporuka za čišćenje prikazuje se toliko dugo na zaslonu sve dok se do kraja ne izvrši funkcija čišćenja.

Napomena: Ako se uređaj prijevremeno zaprlja, npr. zbog masne peradi ili masnog pečenja, ili ako nastanu tamne mrlje na samočišćećim površinama, ne čekajte s funkcijom čišćenja dok se ne pojavi poruka na zaslonu. Što češće upotrebljavate funkciju čišćenja, to će se dulje zadržati sposobnost čišćenja samočišćenih površina.

17.2 Priprema uređaja za funkciju čišćenja

Kako biste postigli dobar rezultat čišćenja, pažljivo pripremite uređaj.

POZOR!

Sredstvo za čišćenje pećnice na samočišćećim površinama oštećuje površine.

- ▶ Ne koristite sredstvo za čišćenje pećnice na samočišćećim površinama. Ako sredstvo za čišćenje pećnice ipak dođe na ove površine, odmah očistite vodom i spužvastom krpom. Ne ribajte i ne koristite abrazivna sredstva za čišćenje.

1. Izvadite pribor i posuđe iz pećnice.

2. Izvadite okvire vodilica iz pećnice.
→ "Okvir vodilica", *Stranica 24*
3. Uklonite krupnu prljavštinu sapunicom i mekom krpom:
 - s dna pećnice
 - s vrata uređaja iznutra
 - sa staklenog poklopca žarulje u pećniciTako ćete izbjeći mrlje koje se ne mogu ukloniti.
4. Izvadite predmete iz pećnice. Pećnica mora biti prazna.

17.3 Namještanje funkcije čišćenja



Prozračite kuhinju za vrijeme funkcije čišćenja.

UPOZORENJE – Opasnost od opekotina!

 Uređaj se za vrijeme čišćenja jako zagrije s vanjske strane.

- ▶ Nikada ne dodirujte vrata uređaja.
- ▶ Ostavite uređaj da se ohladi.
- ▶ Ne dozvolite djeci pristup.

Zahtjev: → "Priprema uređaja za funkciju čišćenja", *Stranica 22.*

1. Pritisnite menu.
2. Pritisnite "Čišćenje".
3. Pritisnite "EcoClean".
 - ✓ Na zaslonu se pojavljuje trajanje. Trajanje od 1 sata ne možete promijeniti.
4. Rad uređaja pokrenite pritiskom na .
Napomena: Za vrijeme funkcije čišćenja ne otvarajte vrata uređaja. Rezultat čišćenja više ne bi bio dobar i prekida se rad uređaja.
 - ✓ Funkcija čišćenja se pokreće i započinje odbrojavanje trajanja. Ne pojavljuje se linija zagrijavanja.
 - ✓ Kada je završena funkcija čišćenja, javlja se zvučni signal i na zaslonu je trajanje na nuli.
5. Isključite uređaj pritiskom na .
6. → "Brisanje uređaja nakon završetka funkcije čišćenja", *Stranica 22.*

17.4 Brisanje uređaja nakon završetka funkcije čišćenja

1. Ostavite uređaj da se ohladi.
2. Uređaj obrišite vlažnom krpom.

Napomena: Na samočišćećim površinama mogu nastati mrlje. Ostaci šećera i bjelanchevina u namirnicama se ne razgrađuju i ostaju na površinama. Crvenkaste mrlje su ostaci namirnica koje sadrže sol, te mrlje nisu hrđa. Mrlje nisu opasne za zdravlje. Mrlje ne ograničavaju sposobnost čišćenja samočišćenih površina.

3. Stavite okvire vodilica.
→ "Okvir vodilica", *Stranica 24*

18 Pomoć pri čišćenju

Pomoć pri čišćenju brza je alternativa povremenom čišćenju pećnice. Pomoć pri čišćenju namače nečistoće isparavanjem sapunice. Zatim možete lakše ukloniti nečistoće.

18.1 Namještanje pomoći pri čišćenju

⚠ UPOZORENJE – Opasnost od opekotina!

Zbog vode u vrućoj pećnici može nastati vruća vodena para.

- ▶ Vodu nikada ne ulijevajte u vruću pećnicu.

Zahtjev: Pećnica je potpuno hladna.

1. Izvadite pribor iz pećnice.
2. U 0,4 l vode dodajte kap sredstva za pranje posuđa i izlijte po sredini dna pećnice. Ne upotrebljavajte destiliranu vodu.
3. Odaberite način rada "Vrste grijanja".
4. Namjestite vrstu grijanja donje zagrijavanje .
5. Upravljačkim prstenom namjestite temperaturu na 80 °C.
6. Pritisnite "Trajanje".
7. Upravljačkim prstenom namjestite trajanje na 4 minute.
8. Rad uređaja pokrenite pritiskom na \triangleright .

- ✓ Uređaj počinje s grijanjem i vidi se odbrojavanje trajanja.
- ✓ Kada je trajanje isteklo, javlja se zvučni signal. Na zaslonu je trajanje na nuli.
- 9. Isključite uređaj pritiskom na $\textcircled{1}$ i ostavite pećnicu da se ohladi oko 20 minuta.

18.2 Naknadno čišćenje pećnice

POZOR!

Vlaga dulje vremena u pećnici uzrokuje koroziju.

- ▶ Po završetku funkcije pomoći pri čišćenju obrišite pećnicu i ostavite da se osuši u potpunosti.

Zahtjev: Pećnica je hladna.

1. Otvorite vrata uređaja i preostalu vodu sakupite upijajućom spužvastom krpom.
2. Glatke površine u pećnici očistite spužvicom ili mekom četkom. Tvrdokorne ostatke uklonite spiralom za ribanje od plemenitog čelika.
3. Rubove od kamenca uklonite krpom namočenom u octu. Zatim obrišite čistom vodom i osušite mekanom krpom, također ispod brtve vrata.
4. Ostavite otvorena vrata uređaja u zaustavnom položaju (oko 30°) oko 1 sat kako bi se pećnica osušila.

19 Sušenje

Kako biste izbjegli zaostalu vlagu, nakon rada osušite pećnicu.

POZOR!

Voda na dnu pećnice za vrijeme rada uređaja na temperaturama iznad 120 °C uzrokuje oštećenje na emajlu.

- ▶ Ne pokrećite rad uređaja ako ima vode na dnu pećnice.
- ▶ Prije rada uređaja obrišite vodu na dnu pećnice.

19.1 Sušenje pećnice

Možete ručno obrisati pećnicu ili koristiti funkciju "Sušenje".

1. Ostavite uređaj da se ohladi.
2. Uklonite prljavštinu iz pećnice.
3. Obrišite vodu u pećnici.
4. Obrišite pećnicu.
 - Ostavite otvorena vrata uređaja 1 sat kako bi se pećnica osušila.

- Kako biste koristili funkciju "Sušenje", namjestite "Sušenje".
- "Namještanje sušenja", *Stranica 23*

Namještanje sušenja

Zahtjev: → "Sušenje pećnice", *Stranica 23*

1. Pritisnite **menu**.
2. Pritisnite "Čišćenje".
3. Pritisnite "Sušenje".
- ✓ Na zaslonu se pojavljuje trajanje. Trajanje ne možete promijeniti.
4. Rad uređaja pokrenite pritiskom na \triangleright .
- ✓ Sušenje se pokreće i započinje odbrojavanje trajanja.
- ✓ Kada je sušenje završeno, javlja se zvučni signal i na zaslonu je trajanje na nuli.
5. Isključite uređaj pritiskom na $\textcircled{1}$.
6. Ostavite otvorena vrata uređaja 1 do 2 minute kako bi se pećnica potpuno osušila.

20 Okvir vodilica

Možete izvaditi okvir vodilica kako biste temeljito očistili okvir vodilica i pećnicu ili zamijenili okvir vodilica.

20.1 Vađenje okvira vodilica

⚠ UPOZORENJE – Opasnost od opekotina!

Okviri vodilica postaju jako vrući

- ▶ Nikada ne dodirujte vruće okvire vodilica.
- ▶ Uvijek ostavite uređaj da se ohladi.
- ▶ Ne dozvolite djeci pristup.

1. Podignite okvir vodilica s prednje strane ① i izvadite ②.
2. Cijeli okvir vodilica zakrenite prema van ③ te ga izvadite straga ④.

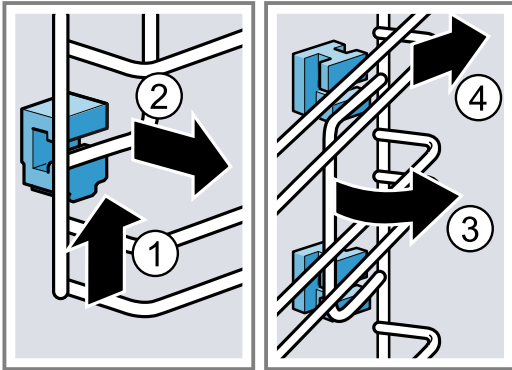

20.2 Umetanje držača

Kada izvadite okvire vodilica, držači mogu ispasti.

Napomena:

Držači nisu isti na prednjoj i stražnjoj strani pećnice.

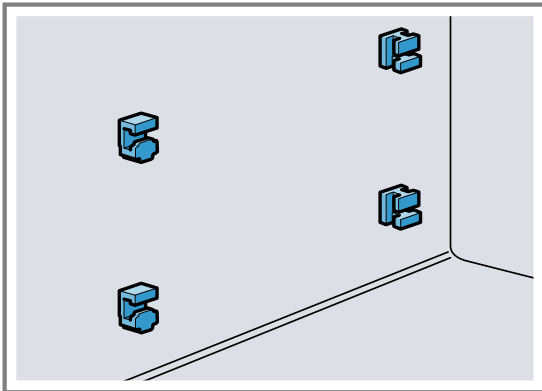

1. Umetnite prednje držače s gornjom kucicom u okruglu rupicu i stavite malo koso ①.

2. Umetnite prednje držače na donjoj strani i stavite ravno ②.

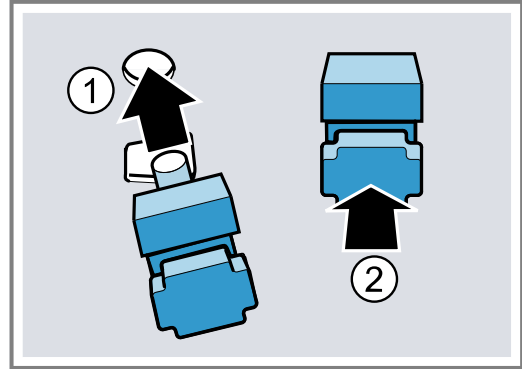

3. Umetnite stražnje držače s kucicom u gornju rupicu ① i utisnite u donju rupicu ②.

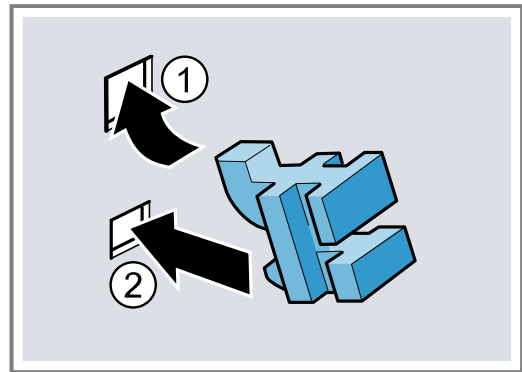

20.3 Stavljanje okvira vodilica

Napomene

- Prilikom stavljanja pazite da je kosi rub na okviru vodilica okrenut prema gore.
- Okviri vodilica pristaju s desne ili lijeve strane.

1. Okvir vodilica stavite koso straga s gornje i donje strane te umetnite u držače ①.
2. Izvucite okvir vodilica prema naprijed ②.
3. Stavite okvir vodilica s prednje strane ③ i pritisnite prema dolje ④.

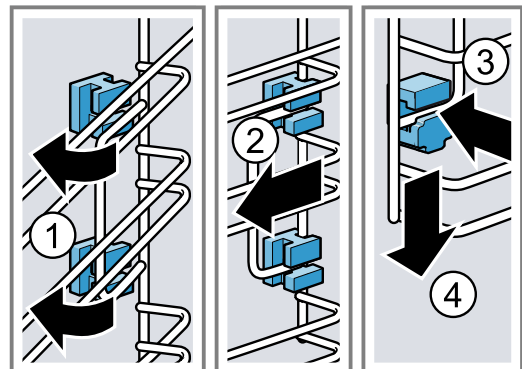

21 Vrata uređaja

Možete rastaviti vrata uređaja kako biste ih temeljito očistili.

21.1 Skidanje poklopca vrata

Uložak od plemenitog čelika u poklopcu vrata može promijeniti boju. Skinite poklopac vrata kako biste očistili poklopac vrata i uložak od plemenitog čelika ili skinuli stakla na vratima.

1. Malo otvorite vrata uređaja.
2. Pritisnite poklopac vrata s lijeve i desne strane.
3. Skinite poklopac vrata i oprezno zatvorite vrata uređaja.

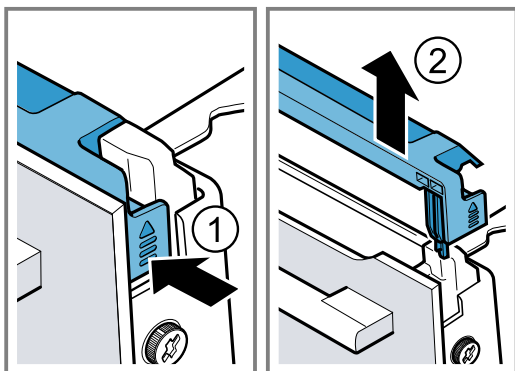

21.2 Skidanje stakla na vratima

⚠ UPOZORENJE – Opasnost od ozljede!

Izgrebeno staklo na vratima uređaja može se raspuknuti.

- ▶ Ne upotrebljavajte oštra abrazivna sredstva za čišćenje ili oštra metalna strugala za čišćenje stakla na vratima pećnice jer mogu izgrepsati površinu.

Šarke na vratima uređaja pomiču se prilikom otvaranja i zatvaranja vrata i mogu se zaglaviti.

- ▶ Ne posežite rukom u područje šarki.
- Sastavni dijelovi unutar vrata uređaja mogu biti oštih rubova.

- ▶ Nosite zaštitne rukavice.

Zahtjev: Poklopac vrata je skinut.

1. Na vratima uređaja s lijeve i desne strane popustite i izvadite vijke.
2. Umetnite višestruko presavijenu kuhinjsku krpu na vrata uređaja.

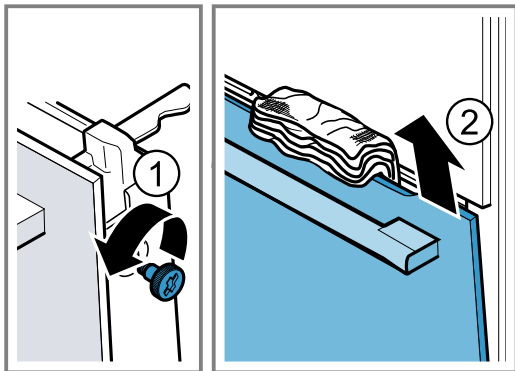

3. Zatvorite vrata uređaja.
4. Izvucite prednje staklo prema gore.

5. Prednje staklo položite s ručkom prema dolje na ravnu površinu.
6. ⚠ **UPOZORENJE – Opasnost od ozbiljne opasnosti po zdravlje!**
Odvijanjem vijaka više nije zajamčena sigurnost uređaja. Može izlaziti energija mikrovalova.

- ▶ Nikada ne odvijajte vijke.

Nikada nemojte odviti 4 crna vijka na okviru.

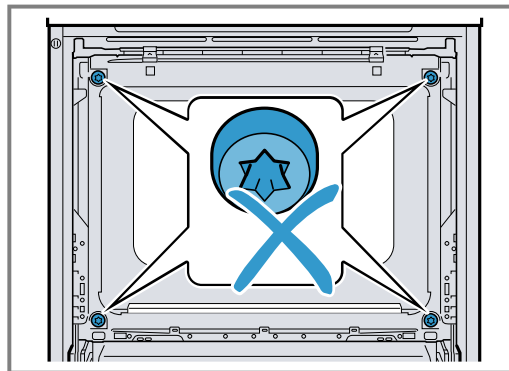

21.3 Postavljanje stakla na vratima

⚠ UPOZORENJE – Opasnost od ozljede!

Šarke na vratima uređaja pomiču se prilikom otvaranja i zatvaranja vrata i mogu se zaglaviti.

- ▶ Ne posežite rukom u područje šarki.

Sastavni dijelovi unutar vrata uređaja mogu biti oštih rubova.

- ▶ Nosite zaštitne rukavice.

1. Umetnite prednje staklo s donje strane u lijevi i desni držač [a] ①.
2. Pritisnite prednje staklo prema uređaju tako da je lijeva i desna kukica [b] nasuprot prihvalu [b] ②.

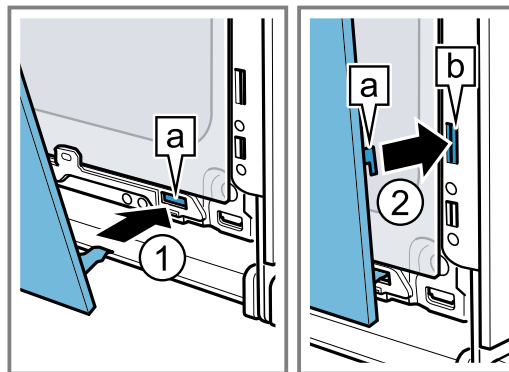

3. Prednje staklo pritisnite ① s donje strane dok se ne uglavi.
4. Malo otvorite vrata uređaja i izvadite kuhinjsku krpu.
5. Uvrtite oba vijka na vratima uređaja s lijeve i desne strane.

6. Stavite poklopac vrata i pritisnite ② da se čujno uglati.

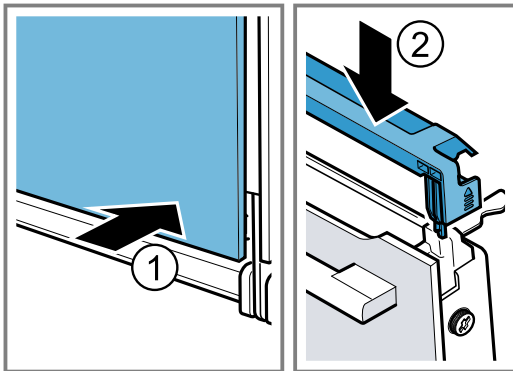

7. Zatvorite vrata uređaja.

Napomena: Pećnicu koristite tek kada su stakla na vratima ispravno ugrađena.

22 Uklanjanje smetnji

Manje smetnje na svom uređaju možete samostalno ukloniti. Iskoristite informacije za uklanjanje smetnji prije nego što se obratite servisnoj službi. Tako ćete izbjeći nepotrebne troškove.

⚠ UPOZORENJE – Opasnost od ozljede!

Nestručni popravci su opasni.

- ▶ Popravke na uređaju smije vršiti samo obučeno stručno osoblje.
- ▶ Ako je uređaj neispravan, nazovite servisnu službu.

⚠ UPOZORENJE – Opasnost od strujnog udara!

Nestručni popravci su opasni.

- ▶ Popravke na uređaju smije vršiti samo obučeno stručno osoblje.
- ▶ Za popravak uređaja smiju se upotrebljavati samo originalni rezervni dijelovi.
- ▶ Ako je mrežni priključni vod ovog uređaja oštećen, kako bi se izbjegle opasnosti, može ga zamijeniti jedino proizvođač ili njegova servisna služba ili slična kvalificirana osoba.

22.1 Funkcionalne smetnje

Kvar	Uzrok i rješavanje problema
Uređaj ne funkcionira.	Osigurač je neispravan. ▶ Provjerite osigurač u ormariću s osiguračima.
	Opskrba strujom je prekinuta. ▶ Provjerite funkcionira li rasvjeta ili drugi uređaji u prostoriji.
	Smetnja u elektronici 1. Kratko isključite uređaj iz električne mreže tako da isključite osigurač. 2. Vratite osnovne postavke na tvorničke postavke. → "Osnovne postavke", Stranica 19
Na zaslonu se pojavljuje "Njemački jezik".	Opskrba strujom je prekinuta. ▶ Namjestite postavke za prvo stavljanje u rad. – Jezik – Vrijeme na satu
Rad uređaja ne počinje ili se zaustavlja.	Mogući su različiti uzroci. ▶ Provjerite napomene koje se pojavljuju na zaslonu. → "Prikaz informacija", Stranica 13
	Funkcionalna smetnja ▶ Nazovite servisnu službu. → "Servisna služba", Stranica 28
Uređaj ne grije.	Demonstracijski način rada je aktiviran u osnovnim postavkama, na zaslonu se pojavljuje [Z]. 1. Kratko isključite uređaj iz električne mreže tako da isključite osigurač u ormariću s osiguračima i ponovno ga uključite. 2. Deaktivirajte demonstracijski način rada u roku od 3 minute u → "Osnovne postavke", Stranica 19.
	Opskrba strujom je prekinuta. ▶ Jednom otvorite i zatvorite vrata uređaja nakon nestanka struje. ✓ Uređaj vrši provjeru i spreman je za uporabu.

Kvar	Uzrok i rješavanje problema
Vrijeme se ne prikazuje kada je uređaj isključen.	Osnovna postavka je promijenjena. <ul style="list-style-type: none"> ▶ Promijenite osnovnu postavku za prikaz vremena. → "Osnovne postavke", Stranica 19
Upravljački prsten je ispao iz ležaja na upravljačkoj ploči.	Upravljački prsten se razdvojio. <ol style="list-style-type: none"> 1. Stavite upravljački prsten u ležaj na upravljačkoj ploči. 2. Pritisnite upravljački prsten u ležaj tako da se uglati i da se može okretati.
Upravljački prsten može se teško okretati.	Priljavština se nalazi ispod upravljačkog prstena. Upravljački prsten se može skinuti. <p>Napomena: Upravljački prsten nemojte previše često skidati kako bi ležaj ostao stabilan.</p> <ol style="list-style-type: none"> 1. Kako biste odvojili upravljački prsten, pritisnite vanjski rub upravljačkog prstena. ✓ Upravljački prsten se nagne i može se lakše uhvatiti. 2. Izvadite upravljački prsten iz ležaja. 3. Pažljivo očistite upravljački prsten i njegov ležaj na uređaju sapunicom i krpom za pranje posuđa. Obrišite mekom krpom. Nemojte koristiti oštra ili abrazivna sredstva za čišćenje. Nemojte namočiti upravljački prsten. Ne perite upravljački prsten u perilici posuđa.
Pećnica postaje vruća kod rada samo s mikrovalovima.	Funkcija sušenja je uključena. Radi izbjegavanja nastajanja kondenzata kod rada samo s mikrovalovima uređaj dodatno automatski uključuje gornje zagrijavanje na stupnjevima 600 W i max. To ne utječe na rezultat pečenja. <ul style="list-style-type: none"> ▶ Možete promijeniti osnovnu postavku za funkciju sušenja kod rada samo s mikrovalovima. → "Osnovne postavke", Stranica 19 - Pridržavajte se informacija o mikrovalovima. → "Mikrovalna pećnica", Stranica 15
Svjetlo u pećnici ne radi.	LED žarulja je neispravna. <p>Napomena: Ne skidajte stakleni poklopac.</p> <ul style="list-style-type: none"> ▶ Nazovite servisnu službu. → "Servisna služba", Stranica 28
Postignuto maksimalno vrijeme rada.	Kako biste izbjegli neželjen neprekidan rad uređaja, uređaj prestaje grijati automatski nakon nekoliko sati ako su postavke nepromijenjene. Na zaslonu se pojavljuje napomena. Kada je postignuto maksimalno vrijeme rada, ono se orijentira prema odgovarajućim postavkama za neki način rada. <ol style="list-style-type: none"> 1. Za nastavak rada pritisnite bilo koje dodirno polje ili okrenite upravljački prsten. 2. Kada ne koristite uređaj, isključite ga pritiskom na ①. <p>Savjet: Kako se uređaj ne bi neželjeno isključio, namjestite trajanje. → "Namještanje trajanja", Stranica 14</p>
Na zaslonu se prikazuje poruka sa slovom "D" ili "E", primjerice D0111 ili E0111.	Elektronika je prepoznala neku pogrešku. <ol style="list-style-type: none"> 1. Uređaj isključite i ponovno uključite. ✓ Poruka nestaje ako se smetnja pojavila samo jednom. 2. Ako se poruka ponovno prikazuje, nazovite servisnu službu. Pri pozivu navedite točnu poruku pogreške. → "Servisna služba", Stranica 28
Rezultat pečenja nije zadovoljavajući.	Postavke nisu bile odgovarajuće. Namještene vrijednosti, npr. temperatura ili trajanje, ovise o receptu, količini i namirnicama. <ul style="list-style-type: none"> ▶ Sljedeći put namjestite manje ili veće vrijednosti. <p>Savjet: Brojne informacije i pripremi i odgovarajućim namještenim vrijednosti možete pronaći na našoj početnoj stranici www.bosch-home.com.</p>

23 Zbrinjavanje

23.1 Zbrinjavanje starih uređaja u otpad

Ekološki prikladnim zbrinjavanjem otpada mogu se ponovo iskoristiti vrijedne sirovine.

1. Izvucite mrežni utikač iz mrežnog priključnog voda.
2. Prerežite mrežni priključni vod.

3. Uređaj zbrinite na ekološki prihvatljiv način. Informacije o aktualnim načinima zbrinjavanja možete dobiti od svog specijaliziranog trgovca ili se raspitajte u komunalnoj ili lokalnoj gradskoj upravi.



Ovaj je uređaj označen u skladu s europskom smjernicom 2012/19/EU o otpadnim električnim i elektronskim uređajima (waste electrical and electronic equipment - WEEE).

Smjernica određuje okvir za povratak i zbrinjavanje otpadnih uređaja valjan u cijeloj Europskoj Uniji.

24 Servisna služba

Detaljne informacije o vremenu jamstva i uvjetima jamstva možete pronaći kod naše servisne službe, svog dobavljača ili na našoj internetskoj stranici.

Kada se obraćate servisnoj službi, potreban vam je proizvodni broj (E-Nr.) i tvornički broj (FD) uređaja. Kontakt-podatke servisne službe naći ćete ovdje odn. u priloženom popisu servisnih službi na našoj internetskoj stranici.

Ovaj proizvod sadrži svjetlo razreda energetske učinkovitosti G. Svjetlo je dostupno kao zamjenski dio i smije ga zamijeniti samo osposobljeno stručno osoblje.

24.1 Proizvodni broj (E-Nr.) i tvornički broj (FD)

Proizvodni broj (E-Nr.) i tvornički broj (FD) možete pronaći na tipskoj pločici uređaja.

Natpisnu pločicu s brojevima naći ćete kada otvorite vrata uređaja.

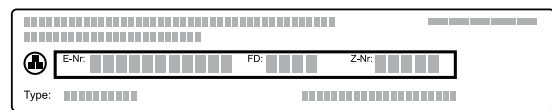

Kako biste podatke o svom uređaju i broj telefona servisne službe brzo ponovno pronašli, možete ih zabilježiti.

25 Tako će to uspjeti

Za različita jela ovdje možete pronaći odgovarajuće postavke te najbolji pribor i najbolje posuđe. Preporuke smo optimalno prilagodili vašem uređaju.

25.1 Opće napomene o pripremi

Pridržavajte se ovih informacija pri pripremi svih jela.

- Temperatura i trajanje ovise o količini i receptu. Stoga su navedena područja za namještanje. Najprije pokušajte s nižim vrijednostima.
- Namještene vrijednosti vrijede za umetanje jela u hladnu pećnicu. Umetnite pribor u pećnicu tek nakon zagrijavanja.
- Izvadite pribor iz pećnice koji vam nije potreban.

25.2 Napomene o pripremi za pečenje

- Za pečenje kolača, peciva ili kruha najprikladniji su tamni, metalni kalupi za pečenje.
- Za nabujke i gratinirana jela koristite široko, plitko posuđe. U uskim i visokim posudama jelo se treba dulje peći i bude tamnije na površini.
- Ako pripremate nabujke izravno u univerzalnoj tavi, stavite je na razinu 1.
- Namještene vrijednosti za tijesto za kruh vrijede za tijesto na limu za pečenje kao i za tijesto u pravokutnom kalupu.

POZOR!

Vodena para nastaje ako ima vode u vrućoj pećnici. Uslijed promjene temperature mogu nastati oštećenja.

- ▶ Vodu nikada ne ulijevajte u vruću pećnicu.
- ▶ Nikada ne stavljajte posuđe s vodom na dno pećnice.

Razine

Ako pečete na jednoj razini, koristite razinu 1.

Pečenje na 2 razine	Razina
Univerzalna tava	3
Lim za pečenje	1
Dvije rešetke s kalupima na njima	3
	1

Koristite vrstu grijanja 4D vrući zrak.

Napomene

- Kolači na limovima za pečenje ili u kalupima umetnuti istovremeno u pećnicu ne moraju biti gotovi u isto vrijeme.
- Pripremanje u kombinaciji s mikrovalovima je moguće samo na jednoj razini.

25.3 Napomene o pripremi za pečenje, pirjanje i roštiljanje

- Preporuke za namještanje vrijede za namirnice za pečenje na temperaturi hladnjaka i za nepunjenu perad za pečenje.
- Stavite perad s prsima ili kožom okrenutim prema dolje u posudu.
- Pečenje, komade mesa za roštilj ili cijelu ribu okrenite nakon otprilike $\frac{1}{2}$ do $\frac{2}{3}$ navedenog vremena.

Pečenje na rešetki

Na rešetki meso sa svih strana postaje osobito hrskavo. Pecite istovremeno npr. veliku perad ili više komada.

- Pecite komade slične težine i debljine. Komadi za roštiljanje ravnomjerno će se ispeći i ostatak će sočni.
- Stavite namirnice za pečenje izravno na rešetku.
- Za prikupljanje tekućine koja kaplje stavite univerzalnu tavu na jednu razinu ispod rešetke.
- Ovisno o veličini i vrsti pečenja dodajte do ½ l vode u univerzalnu tavu.
Od ovog soka od pečenja možete pripremiti umak. Osim toga, nastaje manje dima i pećnica će se manje zaprljati.

Pečenje u posuđu

Kod pripreme u zatvorenoj posudi pećnica ostaje čišća.

Općenito o pečenju u posuđu

- Upotrebljavajte posuđe otporno na toplinu i prikladno za pećnicu.
- Stavite posudu na rešetku.
- Najbolje je prikladno stakleno posuđe.
- Pridržavajte se podataka proizvođača posude za pečenje.

Pečenje u otvorenom posuđu

- Upotrebljavajte visoki kalup za pečenje.
- Ako nemate prikladno posuđe, možete koristiti univerzalnu tavu.

Pečenje u zatvorenom posuđu

- Koristite prikladan poklopac koji se dobro zatvara.
- Kod mesa mora biti razmak između namirnice za pečenje i poklopca najmanje 3 cm. Meso može povećati svoj volumen.

⚠ UPOZORENJE – Opasnost od opekotina!

Prilikom otvaranja poklopca nakon pečenja može izaći jako vruća para. Ovisno o temperaturi paru ne možete vidjeti.

- ▶ Podignite poklopac tako da vruća para može izaći što dalje od tijela.
- ▶ Ne dozvolite pristup djeci.

Roštiljanje

Roštiljajte namirnice koje trebaju biti hrskave.

POZOR!

Namirnice koje sadrže kiselinu mogu oštetiti rešetku

- ▶ Ne stavljajte namirnice koje sadrže kiselinu, npr. voće ili namirnice za pečenje začinjene marinadom koja sadrži kiselinu, izravno na rešetku.
- Roštiljajte komade za roštiljanje slične težine i debljine. Komadi za roštiljanje ravnomjerno će se ispeći i ostatak će sočni.
- Stavite komade mesa za roštilj izravno na rešetku.
- Za prikupljanje tekućine koja kaplje stavite univerzalnu tavu na najmanje jednu razinu ispod rešetke.

Napomene

- Grijač za roštiljanje ponovno se uključuje i isključuje. To je normalna pojava. Koliko često će se uključiti i isključiti ovisi o namještenom stupnju roštiljanja.

- Kod roštiljanja može nastati dim.

Napomena za osobe alergične na nikal

U rijetkim slučajevima mali tragovi nikla mogu dospjeti u hranu.

25.4 Pripremanje jela s mikrovalovima

Ako pripremate jela s mikrovalovima, znatno možete skratiti vrijeme kuhanja.

Općenito

- Pri pripremanju jela s mikrovalovima vrijeme kuhanja ravna se prema ukupnoj težini.
Ako želite pripremati neku drugu količinu od one navedene, pomoći će vam osnovno pravilo: **Za dvostruku količinu potrebno je dvostruko vrijeme kuhanja.**
- Hrana prenosi toplinu na posudu. Posuđe se može jako zagrijati.
- U glavnom dijelu uputa za uporabu možete pronaći informacije kako namjestiti mikrovalove i Mikrokombi.
 - → "Mikrokombi", Stranica 16
 - → "Mikrovalna pećnica", Stranica 15

Kuhanje ili pirjanje s mikrovalovima

- Koristite zatvoreno posuđe koje je prikladno za mikrovalnu pećnicu. Za pokrivanje možete koristiti čak i tanjur ili specijalnu foliju za mikrovalnu pećnicu.
- Za sve proizvode od žitarica koristite visoku posudu s poklopcem, npr. za rižu. Žitarice se jako pjene prilikom kuhanja. Dodajte tekućinu prema podacima u preporukama za namještanje.
- Nemojte isprati niti osušiti namirnice. Hranu dodajte 1-3 žlice vode ili limunovog soka.
- Hranu rasporedite ravno u posudi. Hrana, koja je ravno raspoređena, kuha se brže od one raspoređene u visinu.
- Štedljivo koristite sol i začine. Pri pripremanju jela s mikrovalovima zadržat će se vlastiti okus.
- Hranu povremeno okrenite ili je promiješajte 2-3 puta.
- Ostavite hranu da miruje 2-3 minute nakon kuhanja.

25.5 Pripremanje duboko smrznutih proizvoda

- Ne upotrebljavajte jako zaleđene duboko smrznute proizvode.
- Uklonite led.
- Duboko smrznuti proizvodi su djelomice neravnomjerno prethodno ispečeni. Neravnomjerna boja ostaje i nakon pečenja.

25.6 Pripremanje gotovih jela

- Izvadite gotova jela iz ambalaže.
- Ako zagrijavate ili kuhate gotova jela u posudi, upotrebljavajte posudu otpornu na toplinu.

25.7 Odabir jela

Preporuke za namještanje brojnih jela razvrstanih prema kategorijama jela.

Preporuke za namještanje za različita jela

Jelo	Pribor / posuđe	Razina	Vrsta grijanja → Stranica 10	Temperatura u °C	Snaga mikrovalova u W	Trajanje u minutama
Kolač od miješanog tijesta, jednostavni	Kalup za kuglof ili pravokutni kalup	1		160 - 180	90	30 - 40
Kolač od miješanog tijesta, fini	pravokutni kalup	1		150 - 170	-	60 - 80
Voćna torta ili torta od sira s podlogom od prhkog tijesta	Kalup s bočnim otvaranjem Ø 26 cm	1		160 - 170	-	65 - 85
Voćna torta ili torta od sira s podlogom od prhkog tijesta	Kalup s bočnim otvaranjem Ø 26 cm	1		1. 160 - 180 2. 100	1. 180 2. 0	1. 30 - 40 2. 20
Biskvitna torta, 6 jaja	Kalup s bočnim otvaranjem Ø 28 cm	1		150 - 170 ¹	-	30 - 50
Biskvitna torta, 6 jaja	Kalup s bočnim otvaranjem Ø 28 cm	1		150 - 160	-	50 - 60
Kolač od prhkog tijesta sa sočnim nadjevom	Univerzalna tava	1		160 - 180	-	60 - 80
Muffini	Lim za pečenje muffina	1		170 - 190	-	15 - 30
Sitno pecivo od dizanog tijesta	Lim za pečenje	1		160 - 170	-	30 - 40
Keksi	Lim za pečenje	2		140 - 160	-	15 - 30
Keksi, 2 razine	Univerzalna tava + Lim za pečenje	3+1		130 - 150	-	20 - 35
Kruh, nepečen u kalupu, 750 g	Univerzalna tava ili pravokutni kalup	1		1. 210 - 220 ¹ 2. 180 - 190	-	1. 10 - 15 2. 25 - 35
Kruh, nepečen u kalupu, 1500 g	Univerzalna tava ili pravokutni kalup	1		1. 210 - 220 ¹ 2. 180 - 190	-	1. 10 - 15 2. 40 - 50
Kruh, nepečen u kalupu, 1500 g	pravokutni kalup	1		200 - 210	-	35 - 45
Lepinja	Univerzalna tava	1		250 - 270	-	20 - 30
Pecivo, svježe	Lim za pečenje	1		180 - 200	-	25 - 35
Pizza, svježa	Lim za pečenje	1		200 - 220	-	20 - 30
Pizza, svježa, 2 razine	Univerzalna tava + Lim za pečenje	3+1		180 - 200	-	35 - 45
Pizza, svježa s tankim tijestom, u kalupu za pizzu	Lim za pizzu	1		210 - 230	-	20 - 30
Quiche	Kalup za tart , Crni lim	1		190 - 210	-	30 - 45

¹ Uređaj prethodno zagrijati.

² Jelo okrenite nakon 2/3 vremena.

³ Povremeno pažljivo promiješajte namirnice 1 - 2 puta.

Jelo	Pribor / posuđe	Razina	Vrsta grijanja → <i>Stranica 10</i>	Temperatura u °C	Snaga mikrovalova u W	Trajanje u minutama
Tarte flambée	Univerzalna tava	1		260 - 280 ¹	-	10 - 20
Nabujak, pikantan, kuhani sastojci	Kalup za nabujke	1		200 - 220	-	35 - 55
Nabujak, pikantan, kuhani sastojci	Kalup za nabujke	1		140 - 160	360	20 - 30
Lazanje, zamrznute, 400 g	Otvoreno posuđe	1		200 - 210	180	20 - 25
Gratinirani krumpir, sirovi sastojci, visine 4 cm	Kalup za nabujke	1		170 - 180	-	50 - 65
Gratinirani krumpir, sirovi sastojci, visine 4 cm	Kalup za nabujke	1		170 - 190	360	20 - 25
Pile, 1 kg, nepunjeno	Otvoreno posuđe	1		200 - 220	-	60 - 70
Pile, 1 kg, nepunjeno	Zatvoreno posuđe	1		230 - 250	360	25 - 35
Mali komadi piletine, po 250 g	Rešetka	2		220 - 230	-	30 - 35
Mali komadi piletine, 4 komada po 250 g	Otvoreno posuđe	1		190 - 210	360	20 - 30
Guska, nepunjena, 3 kg	Otvoreno posuđe	1		160 - 170	-	120 - 150
Svinjsko pečenje bez kože, npr. vratina, 1,5 kg	Otvoreno posuđe	1		180 - 200	-	120 - 130
Svinjsko pečenje bez kože, npr. vratina, 1,5 kg	Zatvoreno posuđe	1		180 - 200	180	55 - 65
Svinjsko pečenje bez kože, npr. vratina, 1,5 kg	Otvoreno posuđe	1		180 - 190	-	120 - 140
Govedi file, srednje pečen, 1 kg	Otvoreno posuđe	1		210 - 220	-	40 - 50
Pirjano goveđe pečenje, 1,5 kg	Zatvoreno posuđe	1		200 - 220	-	130 - 140
Pirjano goveđe pečenje, 1,5 kg	Zatvoreno posuđe	1		200 - 220	-	140 - 160
Rostbif, srednje pečen, 1,5 kg	Otvoreno posuđe	1		220 - 230	-	60 - 70
Rostbif, srednje pečen, 1,5 kg	Otvoreno posuđe	1		240 - 260	180	30 - 40
Burger, visine 3-4 cm	Rešetka	2		3	-	20 - 30 ²
Janjeći but bez kosti, srednje pečen, 1,5 kg	Otvoreno posuđe	1		170 - 190	-	50 - 70
Janjeći but bez kosti, srednje pečen, 1,5 kg	Zatvoreno posuđe	1		240 - 260	1. 360 2. 180	1. 30 2. 35 - 40
Pečenje od mljevenog mesa, 1 kg + 50 ml vode	Otvoreno posuđe	1		170 - 190	360	30 - 40
Riba, na žaru, cijela 300 g, npr. pastrva	Otvoreno posuđe	1		170 - 190	-	20 - 30
Riba, na žaru, cijela 300 g, npr. pastrva	Rešetka	2		2	90	15 - 20
Povrće, svježe, 250 g	Zatvoreno posuđe	1		-	600	8 - 12 ³
Pečeni krumpir, prepolovljen, 1 kg	Univerzalna tava	2		200 - 220	360	15 - 20

¹ Uređaj prethodno zagrijati.² Jelo okrenite nakon 2/3 vremena.³ Povremeno pažljivo promiješajte namirnice 1 - 2 puta.

Jelo	Pribor / posuđe	Razina	Vrsta grijanja → <i>Stranica 10</i>	Temperatura u °C	Snaga mikrovalova u W	Trajanje u minutama
Oguljeni kuhani krumpir, izrezan na četvrtine, 500 g	Zatvoreno posuđe	1		-	600	12 - 15 ³
Riža duguljastog zrna, 250 g + 500 ml vode	Zatvoreno posuđe	1		-	1. 600 2. 180	1. 7 - 9 2. 13 - 16
Proso cijelo, 250 g + 600 ml vode	Zatvoreno posuđe	1		-	1. 600 2. 180	1. 8 - 10 2. 10 - 15
Palenta ili kukuruzna krupica, 125 g + 500 ml vode	Zatvoreno posuđe	1		-	600	6 - 8 ³

¹ Uređaj prethodno zagrijati.

² Jelo okrenite nakon 2/3 vremena.

³ Povremeno pažljivo promiješajte namirnice 1 - 2 puta.

Slastice

Pripremanje kokica s mikrovalovima

UPOZORENJE – Opasnost od opekotina!

Ako su živežne namirnice hermetički zatvorene, ambalaža može puknuti.

- ▶ Uvijek se pridržavajte podataka na ambalaži.
- ▶ Uvijek izvadite jela iz pećnice koristeći kuhinjsku krpu.

1. Koristite plitku staklenu posudu otpornu na vrućinu, npr. poklopac kalupa za nabujke. Ne koristite porculan niti jako zaobljene tanjure.
2. Stavite vrećicu s kokicama u posudu prema uputama na ambalaži.
3. Namjestite uređaj prema preporuci za namještanje.
4. Ovisno o proizvodu i količini može biti potrebno prilagoditi vrijeme.
5. Kako kokice ne bi zagorjele, vrećicu s kokicama izvadite nakon 1½ minute i protresite.
6. Vratite vrećicu s kokicama u pećnicu i ostavite da se dalje napuhne.

7. Ako još možete čuti zvukove kokicama svake 2-3 sekunde, isključite uređaj i izvadite vrećicu s kokicama iz pećnice.

8. Nakon pripremanja obrišite pećnicu.

Priprema jogurta

1. Izvadite pribor i okvire vodilica iz pećnice.
2. Zagrijte 1 litru mlijeka (3,5 % mliječne masti) na ploči za kuhanje na 90 °C te ga ostavite da se ohladi na temperaturu od 40 °C. Kod trajnog mlijeka dovoljno ga je zagrijati na 40 °C.
3. 150 g jogurta na temperaturi hladnjaka umiješajte u mlijeko.
4. Masu ulijte u male posude, npr. šalice ili male staklenke.
5. Posude prekrijte folijom, npr. folijom za održavanje svježine.
6. Posude stavite na dno pećnice.
7. Namjestite uređaj prema preporuci za namještanje.
8. Nakon pripreme jogurt ostavite da se ohladi u hladnjaku najmanje 12 sati.

Preporuke za namještanje za slastice i kompot

Jelo	Pribor / posuđe	Razina	Vrsta grijanja → <i>Stranica 10</i>	Temperatura u °C	Snaga mikrovalova u W	Trajanje u minutama
Puding iz vrećice	Zatvoreno posuđe	1		-	600	5 - 8 ¹
Jogurt	Kalupi za porcije	Dno pećnice		40 - 45	-	8-9 h
Riža na mlijeku, 125 g + 500 ml mlijeka	Zatvoreno posuđe	1		-	1. 600 2. 180	1. 10 2. 20 - 25 ¹
Voćni kompot, 500 g	Zatvoreno posuđe	1		-	600	9 - 12
Kokice za mikrovalnu pećnicu, 1 vrećica od 100 g ²	Otvoreno posuđe	1		-	600	4 - 6

¹ Povremeno pažljivo promiješajte namirnice 1 - 2 puta.

² U posuđe položite zatvorenu vrećicu.

25.8 Posebni načini pripreme i druge primjene

Informacije i preporuke za namještanje za posebne načine pripreme i druge primjene, npr. lagano pečenje ili ukuhavanje.

Lagano pečenje

Polagano pecite fine komade na niskoj temperaturi, npr. fine komade govedine, teletine, svinjetine, janjetine ili peradi.

Lagano pečenje peradi ili mesa

Napomena: Nije moguće odgoditi rad uređaja s vremenom kraja kod vrste grijanja lagano pečenje.

Preporuke za namještanje laganog pečenja

Jelo	Pribor / posuđe	Razina	Trajanje zapečenja u minutama	Vrsta grijanja → <i>Stranica 10</i>	Temperatura u °C	Trajanje u minutama
Pačja prsa, ružičasta, po 300 g	Otvoreno posuđe	1	6 - 8		95 ¹	45 - 60
Svinjski file, cijeli	Otvoreno posuđe	1	4 - 6		85 ¹	45 - 70
Goveđi file, 1 kg	Otvoreno posuđe	1	4 - 6		85 ¹	90 - 120
Teleći medaljoni, debljine 4 cm	Otvoreno posuđe	1	4		80 ¹	40 - 60
Janjeći hrbat, bez kosti, po 200 g	Otvoreno posuđe	1	4		85 ¹	30 - 45

¹ Uređaj prethodno zagrijati.

Odmrzavanje

Odmrznite duboko smrznute namirnice u svom uređaju.

Napomene o pripremi za odmrzavanje

- Pomoću načina rada "Mikrovalovi" možete odmrznuti duboko smrznuto voće, povrće, perad, meso, ribu ili pecivo.
- Za odmrzavanje smrznutu namirnicu izvadite iz ambalaže.
- Upotrebite posuđe koje je prikladno za mikrovalnu pećnicu i otporno na vrućinu.

Zahtjev: Pećnica je hladna.







1. Koristite svjež i higijenski besprijekorno meso bez kosti.
2. Stavite posudu na rešetku na razinu 1 u pećnicu.
3. Zagrijte pećnicu i posudu oko 15 minuta.
4. Na kuhalištu zapečite meso u vrlo vrućoj tavi sa svih strana.
5. Odmah stavite meso u zagrijanu posudu u pećnicu. Kako bi klima u pećnici ostala konstantna, držite zatvorena vrata pećnice tijekom laganog pečenja.
6. Nakon laganog pečenja izvadite meso iz pećnice.

- Preporuke za namještanje vrijede za namirnice na temperaturi zamrzavanja (-18 °C).
- Odmrzavanje će bolje uspjeti ako se odvija u nekoliko koraka. Koraci su navedeni u preporukama za namještanje.
- Hranu povremeno promiješajte ili je okrenite 1-2 puta. Više puta okrenite velike komade. Povremeno odijelite hranu. Izvadite već odmrznute komade iz pećnice.
- Odmrznutu hranu ostavite da miruje još 10 do 30 minuta u isključenom uređaju kako bi se temperatura izjednačila.

Preporuke za namještanje odmrzavanja

Jelo	Pribor / posuđe	Razina	Vrsta grijanja → <i>Stranica 10</i>	Temperatura u °C	Snaga mikrovalova u W	Trajanje u minutama
Kruh, 500 g	Otvoreno posuđe	1		-	1. 180 2. 90	1. 3 2. 10 - 15
Kruh, 500 g	Otvoreno posuđe	1		-	1. 180 2. 90	1. 3 2. 10 - 15
Pecivo	Rešetka	1		140 - 160	90	2 - 4
Pecivo	Rešetka	1		140 - 160	90	2 - 4
Kolač, sočni, 500 g	Otvoreno posuđe	1		-	1. 180 2. 90	1. 2 2. 10 - 15
Kolač, suhi, 750 g	Otvoreno posuđe	1		-	90	10 - 15

¹ Jelo okrenite nakon 1/2 ukupnog vremena.

Jelo	Pribor / posuđe	Razina	Vrsta grijanja → <i>Stranica 10</i>	Temperatura u °C	Snaga mikrovalova u W	Trajanje u minutama
Meso, u komadu, npr. pečenje, sirovo meso, 1 kg	Otvoreno posuđe	1		-	1. 180 2. 90	1. 15 2. 20 - 30 ¹
Mljeveno meso, miješano, 500 g	Otvoreno posuđe	1		-	1. 180 2. 90	1. 5 2. 10 - 15 ¹
Pile, cijelo, 1,2 kg	Otvoreno posuđe	1		-	1. 180 2. 90	1. 10 2. 10 - 15 ¹
Riba, cijela, 300 g	Otvoreno posuđe	1		-	1. 180 2. 90	1. 3 2. 10 - 15 ¹
Bobičasto voće, 300 g	Otvoreno posuđe	1		-	180	5 - 10
Maslac, otopljen, 125 g	Otvoreno posuđe	1		-	90	7 - 9

¹ Jelo okrenite nakon 1/2 ukupnog vremena.

Zagrijavanje s mikrovalovima

Jela možete zagrijati s mikrovalovima ili ih u jednom potezu odmrznuti i zagrijati.

Napomene o pripremi za zagrijavanje s mikrovalovima

- Koristite zatvoreno posuđe koje je prikladno za mikrovalnu pećnicu.
- Hranu povremeno okrenite ili je promiješajte 2-3 puta.
- Ostavite hranu da miruje 1-2 minute nakon zagrijavanja.
- Hrana prenosi toplinu na posudu. Posuđe se može jako zagrijati.
- Pazite na sljedeće točke kada zagrijavate hranu za dojenčad:
 - Stavite bočice bez dunde ili poklopca na rešetku.
 - Dobro protresite ili promiješajte hranu za dojenčad nakon zagrijavanja.
 - Obavezno provjerite temperaturu hrane za dojenčad.
- Nakon zagrijavanja obrišite pećnicu.

UPOZORENJE – Opasnost od opekotina!

Kod zagrijavanja tekućina može doći do odgode vrenja. To znači da se postiže temperatura vrenja bez stvaranja tipičnih mjehurića. Ako malo protresete posudu, vruća tekućina može iznenada jako prekipjeti i početi prskati.

- ▶ Kod zagrijavanja uvijek stavite žlicu u posudu. Na taj način ćete spriječiti odgodu vrenja.

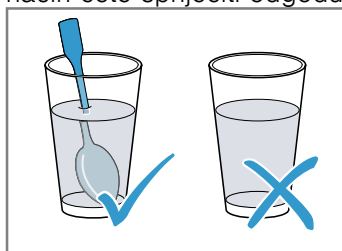





POZOR!







Ako metal dodiruje stijenku pećnice, stvaraju se iskre koje mogu oštetiti uređaj ili uništiti unutarnje staklo na vratima.

- ▶ Metal, primjerice žlica u čaši, mora biti udaljen najmanje 2 cm od stijenci pećnice i unutarnje strane vrata.

Preporuke za namještanje zagrijavanja u mikrovalnoj pećnici

Jelo	Pribor / posuđe	Razina	Vrsta grijanja → <i>Stranica 10</i>	Temperatura u °C	Snaga mikrovalova u W	Trajanje u minutama
Zagrijavanje pića, 200 ml	Otvoreno posuđe	1		-	1000	1 - 3 ¹
Zagrijavanje hrane za dojenčad, npr. bočice s mlijekom, 150 ml	Otvoreno posuđe	1		-	360	1 - 3 ¹
Povrće, hladeno, 250 g	Zatvoreno posuđe	1		-	600	3 - 8
Prilozi, npr. tjestenina, okruglice, krumpir, riža hladeno	Zatvoreno posuđe	1		-	600	5 - 10

¹ Dobro promiješajte namirnice.

Jelo	Pribor / posuđe	Razina	Vrsta grijanja → <i>Stranica 10</i>	Temperatura u °C	Snaga mikrovalova u W	Trajanje u minutama
Juha, varivo, 400 ml hladeno	Zatvoreno posuđe	1		-	600	5 - 7
Jelo servirano na tanjuru, 1 porcija hladeno	Zatvoreno posuđe	1		-	600	4 - 8
Nabujci, 400 g, npr. lazagne, gratinirani krumpir	Otvoreno posuđe	1		180 - 200	180	20 -25
Prilozi, 500 g, npr. tjestenina, okruglice, krumpir, riža zamrznuto	Zatvoreno posuđe	1		-	600	7 - 10
Juha, varivo, 200 ml zamrznuto	Zatvoreno posuđe	1		-	600	4 - 6 ¹
Jelo servirano na tanjuru, 1 porcija zamrznuto	Zatvoreno posuđe	1		-	600	11 - 15

¹ Dobro promiješajte namirnice.

Održavanje topline

Napomene o pripremi za održavanje topline

- Kada koristite vrstu grijanja "održavanje topline", izbjeci ćete stvaranje kondenzata. Ne morate brisati pećnicu.

- Pokrijte hranu kako biste izbjegli isušivanje.
- Nemojte hranu držati na toplome dulje od 2 sata.
- Vodite računa da se neka hrana dalje kuha tijekom održavanja topline.





25.9 Probna jela

Informacije u ovom odlomku služe ispitnim institutima kako bi se olakšalo ispitivanje uređaja u skladu s normom EN 60350-1:2013 ili IEC 60350-1:2011 i normom EN 60705:2012, IEC 60705:2010.

Pečenje

- Namještene vrijednosti vrijede za umetanje u hladnu pećnicu.
- Pridržavajte se napomena za prethodno zagrijavanje u preporukama za namještanje. Namještene vrijednosti vrijede bez brzog zagrijavanja.
- Za pečenje najprije koristite nižu temperaturu od onih navedenih.
- Kolači na limovima za pečenje ili u kalupima umetnuti istovremeno u pećnicu ne moraju biti gotovi u isto vrijeme.
- Visine umetanja kod pečenja na 2 razine:
 - Univerzalna tava: razina 3
 - Lim za pečenje: razina 1
- Vodeni biskvit
 - Kada pečete na 2 razine, stavite kalupe s bočnim otvaranjem pomaknuto jedan iznad drugog na rešetke.

Preporučene postavke za pečenje

Jelo	Pribor / posuđe	Razina	Vrsta grijanja → <i>Stranica 10</i>	Temperatura u °C	Trajanje u minutama
Štrcano pecivo	Lim za pečenje	1		150 - 160 ¹	20 - 30
Štrcano pecivo	Lim za pečenje	1		140 - 150 ¹	25 - 35
Sitni kolači	Lim za pečenje	1		160 ¹	25 - 35
Sitni kolači	Lim za pečenje	1		150 ¹	20 - 30
Sitni kolači	Lim za pečenje	1		150 ¹	20 - 30

¹ Uređaj prethodno zagrijte 5 minuta. Ne koristite funkciju brzog zagrijavanja.

² Uređaj prethodno zagrijte. Ne koristite funkciju brzog zagrijavanja.

Jelo	Pribor / posuđe	Razina	Vrsta grijanja → <i>Stranica 10</i>	Temperatura u °C	Trajanje u minutama
Sitni kolači, 2 razine	Univerzalna tava + Lim za pečenje	3+1		140 ¹	30 - 40
Vodeni biskvit	Kalup s bočnim otvaranjem Ø 26 cm	1		160 - 170 ²	25 - 35
Vodeni biskvit	Kalup s bočnim otvaranjem Ø 26 cm	1		160 - 170 ²	30 - 45

¹ Uređaj prethodno zagrijte 5 minuta. Ne koristite funkciju brzog zagrijavanja.
² Uređaj prethodno zagrijte. Ne koristite funkciju brzog zagrijavanja.

Preporuke za namještanje roštiljanja

Jelo	Pribor / posuđe	Razina	Vrsta grijanja → <i>Stranica 10</i>	Temperatura u °C / stupanj roštiljanja	Trajanje u minutama
Tost prepeći	Rešetka	3		3	3 - 6

Pripremanje jela s mikrovalovima

- Ako koristite rešetku, stavite je s oznakom **Microwave** okrenutom prema vratima uređaja i udubljenjem okrenutim prema dolje.
- Za provjeru kod rada samo s mikrovalovima isključite funkciju sušenja u osnovnim postavkama.
→ *Stranica 19*

Preporuke za namještanje odmrzavanja u mikrovalnoj pećnici

Jelo	Pribor / posuđe	Razina	Vrsta grijanja → <i>Stranica 10</i>	Snaga mikrovalova u W	Trajanje u minutama
Meso	Otvoreno posuđe	1		1. 180 2. 90	1. 5 2. 10 - 15

Preporuke za namještanje kuhanja u mikrovalnoj pećnici

Jelo	Pribor / posuđe	Razina	Vrsta grijanja → <i>Stranica 10</i>	Snaga mikrovalova u W	Trajanje u minutama
Umućeno jaje s mlijekom	Otvoreno posuđe	1		1. 360 2. 180	1. 20 2. 20 - 25
Biskvit	Otvoreno posuđe	1		600	7 - 9
Pečenje od mljevenog mesa	Otvoreno posuđe	1		600	22 - 27

Preporuke za namještanje kombiniranog kuhanja u mikrovalnoj pećnici

Jelo	Pribor / posuđe	Razina	Vrsta grijanja → <i>Stranica 10</i>	Temperatura u °C	Snaga mikrovalova u W	Trajanje u minutama
Gratinirani krumpir	Otvoreno posuđe	1		150 - 170	360	25 - 30
Kolač	Otvoreno posuđe	1		190 - 210	180	12 - 18
Pile	Otvoreno posuđe	1		180 - 200	360	25 - 35 ¹

¹ Jelo okrenite nakon 2/3 vremena.



26 Upute za montažu

Pridržavajte se ovih informacija pri montaži uređaja.



⚠ 26.1 Opće napomene za montažu

Pridržavajte se ovih napomena prije početka ugradnje uređaja.

- Ugradbeni element ne smije imati stražnju stijenku iza uređaja. Između zida i dna elementa odn. stražnje stijenke iznad postavljenog elementa valja poštivati razmak od najmanje 35 mm.
- Prorezi za prozračivanje i usisni otvori ne smiju se prekrivati.
- Samo stručna ugradnja sukladno ovoj uputi za montažu jamči sigurnu uporabu. U slučaju oštećenja zbog nepravilne ugradnje jamči monter.
- Provjerite uređaj nakon što ga raspakirate. Ne priključujte ga ako je došlo do oštećenja prilikom transporta.
- Prije stavljanja uređaja u rad uklonite ambalažu i ljepljive folije iz pećnice i s vrata.
- Pridržavajte se montažnih crteža za ugradnju dijelova pribora.
- Ugradbeni elementi moraju biti otporni na temperaturu do 95 °C, a granične fronte elemenata na temperaturu do 70 °C.
- Uređaj ne ugrađujte iza dekorativnih vrata ili vrata elementa. Postoji opasnost od pregrijavanja.
- Sve radove izrezivanja na elementu provedite prije umetanja uređaja. Uklonite strugotine. Mogle bi negativno utjecati na rad električnih sastavnih dijelova.
- Utičnica za priključivanje uređaja mora biti u području iscrtkane površine  ili izvan prostora ugradnje. Nepričvršćeni elementi moraju se pričvrstiti s običnim kutnikom  na zid.

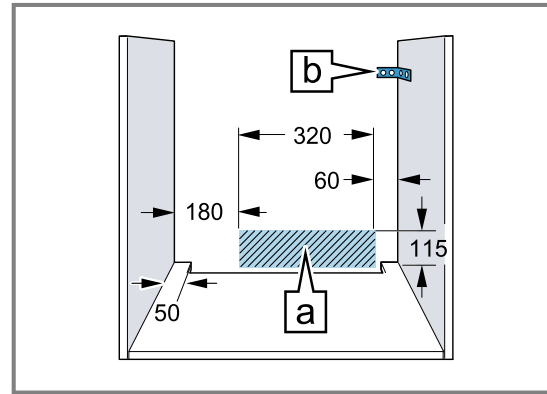

- Kako biste spriječili posjekotine, nosite zaštitne rukavice. Dijelovi, koji su dostupni kod ugradnje, mogu imati oštre rubove.
- Dimenzije na slikama u mm.

⚠ UPOZORENJE – Opasnos: Magnetizam!

Na upravljačkoj ploči ili upravljačkim elementima umetnuti su trajni magneti. Oni mogu utjecati na elektroničke implantate, npr. elektrostimulatora srca ili inzulinske pumpe.

- ▶ Kao osoba s ugrađenim elektroničkim implantatima pri montaži se pridržavajte najmanjeg razmaka od 10 cm od upravljačke ploče. ili upravljačkih elemenata.

⚠ UPOZORENJE – Opasnost od požara!

Uporaba produžnog mrežnog priključnog voda i nedopuštenih adaptera predstavlja izvor opasnosti.

- ▶ Nemojte upotrebljavati višestruke utičnice.
- ▶ Upotrebljavajte samo produžne kabele koji su certificirani i koji imaju najmanji presjek od 1,5 mm² te koji ispunjavaju relevantne nacionalne sigurnosne zahtjeve.
- ▶ Ako vam je mrežni priključni vod prekratak, obratite se servisnoj službi.
- ▶ Upotrebljavajte samo adaptore koje je odobrio proizvođač.

POZOR!

Ručka se može otkinuti ako je držite pri nošenju uređaja. Ručka ne može izdržati težinu uređaja.

- ▶ Uređaj nemojte nositi ili držati za ručku vrata.

26.2 Dimenzije uređaja

Ovdje možete naći dimenzije uređaja

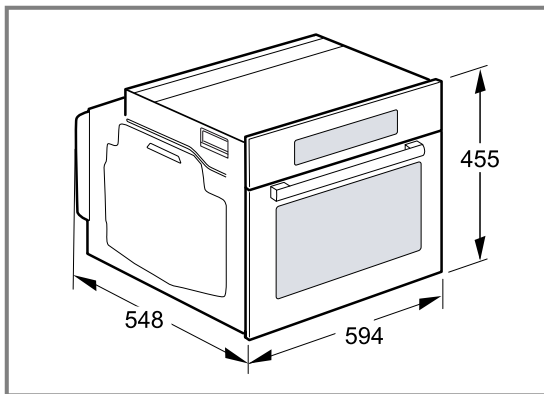

26.3 Ugradnja ispod radne ploče

Pridržavajte se dimenzija i napomena za ugradnju pri ugradnji ispod radne ploče.

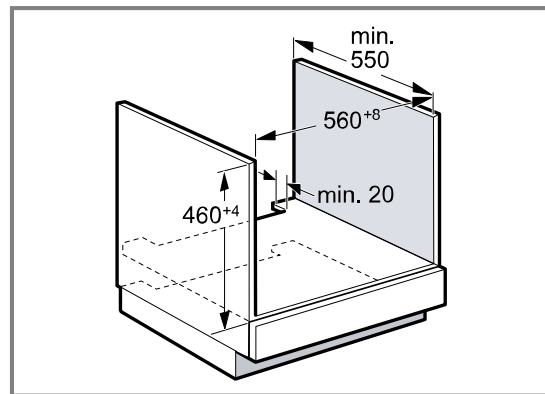

- Za prozračivanje uređaja treba na međudnu izrezati izrez za prozračivanje.
- Radnu ploču treba pričvrstiti na ugradbeni element.
- Pridržavajte se eventualno postojećih uputa za postavljanje ploče za kuhanje.
- Pridržavajte se nacionalnih napomena za ugradnju ploče za kuhanje koje se razlikuju.

26.4 Ugradnja ispod ploče za kuhanje

Ukoliko se uređaj ugrađuje ispod ploče za kuhanje, valja se pridržavati sljedećih najmanjih dimenzija, po potrebi uključena podkonstrukcija.

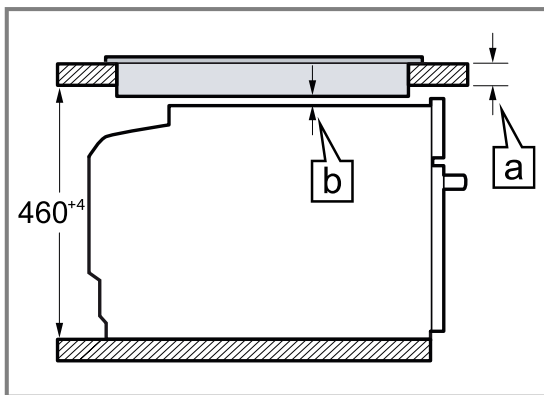

Na temelju potrebnog minimalnog razmaka \square proizlazi najmanja debljina radne ploče \square .

Vrsta ploče za kuhanje	a postavljena u mm	a u ravni s površinom u mm	b u mm
Indukcijska ploča za kuhanje	42	43	5
Indukcijska ploča za kuhanje na cijeloj površini	52	53	5
Plinska ploča za kuhanje	32	43	5 ¹
Električna ploča za kuhanje	32	35	2

¹ Pridržavajte se nacionalnih napomena za ugradnju ploče za kuhanje koje se razlikuju.

26.5 Ugradnja u visoki element

Pridržavajte se dimenzija i napomena za ugradnju pri ugradnji u visoki element.

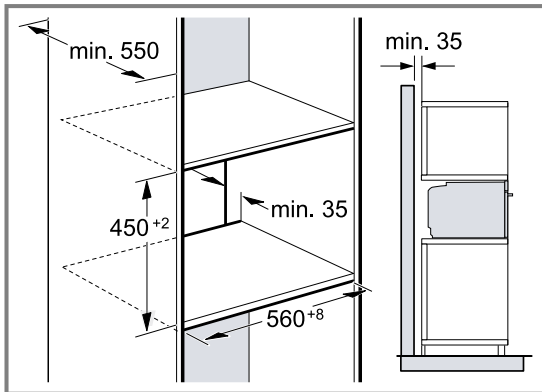

- Za prozračivanje uređaja treba na međudnu izrezati izrez za prozračivanje.
- Kako bi se osiguralo dovoljno prozračivanje uređaja, potreban je ventilacijski otvor od min. 200 cm² u području postolja. U tu svrhu zarezite masku postolja ili postavite rešetku za prozračivanje. Pazite da se osigurala izmjena zraka prema skici.

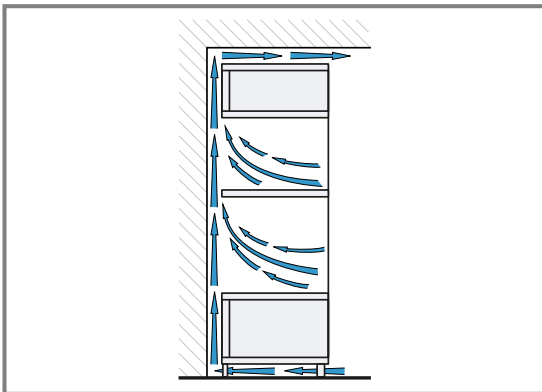

- Ako visoki element ima dodatno uz stražnje stijenke elementa još jednu stražnju stijenku, istu valja skinuti.
- Uređaj ugrađujte samo na onu visinu na kojoj ćete bez poteškoća moći vaditi pribor.

26.6 Ugradnja u kut

Pridržavajte se dimenzija i napomena za ugradnju pri ugradnji u kut.

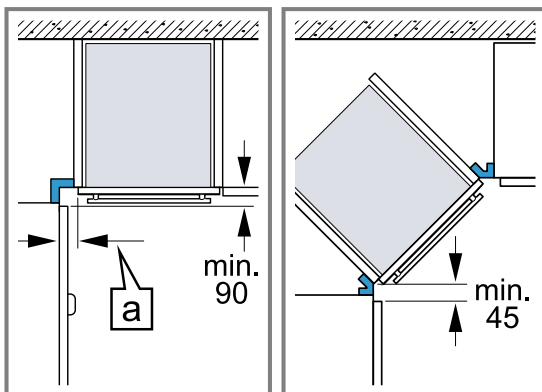

- Kako bi se vrata uređaja mogla otvoriti u slučaju ugradnje u kut, pridržavajte se najmanjih dimenzija. Dimenzija [a] ovisi o debljini fronte elementa i ručici.

26.7 Električni priključak

Pridržavajte se tih napomena kako biste mogli sigurno priključiti uređaj na električnu mrežu.

- Uređaj odgovara klasi zaštite I i smije se koristiti samo ukoliko je priključen na priključak sa zaštitnim vodičem.
- Zaštita se mora provesti prema podatku o snazi na označnoj pločici i lokalnim propisima.
- Kod svih radova montaže uređaj ne smije biti pod naponom.
- Uređaj se smije priključiti samo s isporučenim priključnim vodom.
- Priključni vod trebate utaknuti na stražnjoj strani uređaja tako da čujete klik. Priključni vod duljine 3 m možete kupiti kod servisne službe.
- Umjesto priključnog voda smije se koristiti samo originalni vod. Možete ga nabaviti kod servisne službe.
- Zaštitu od dodira valja osigurati kod ugradnje.

Električno priključivanje uređaja s utikačem sa zaštitnim kontaktom

Napomena: Uređaj se smije priključiti samo na propisno instaliranu utičnicu sa zaštitnim kontaktom.

- ▶ Utaknite utikač u utičnicu sa zaštitnim kontaktom. Kada je uređaj ugrađen, mrežni utikač mrežnog priključnog voda mora biti dostupan ili ako slobodan pristup nije moguć, u fiksno postavljenoj električnoj instalaciji potrebno je ugraditi rastavljač prema propisima za postavljanje.

Električno priključivanje uređaja bez utikača sa zaštitnim kontaktom

Napomena: Uređaj smije priključiti samo ovlašteno stručno osoblje. U slučaju oštećenja zbog pogrešnog priključka nemate pravo na jamstvo.

U fiksno postavljenoj električnoj instalaciji potrebno je ugraditi rastavljač prema propisima za postavljanje.

1. Fazni i neutralni ("nula") vodič identificirajte u priključnoj kutiji.
U slučaju pogrešnog priključka uređaj se može oštetiti.
2. Priključite prema priključnoj shemi.
Za napon vidi označnu pločicu.
3. Žile mrežnog priključnog voda priključite prema kodiranju boje:
 - zeleno-žuta = zaštitni vodič ⊕
 - plava = neutralni ("nula") vodič
 - smeđa = faza (vanjski vodič)

26.8 Ugradnja uređaja

1. Uređaj umetnite do kraja i izravnajte.

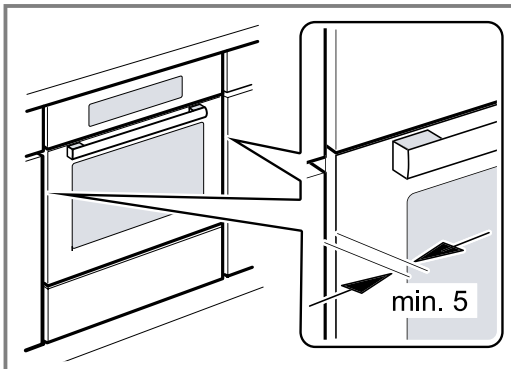

2. Pričvrstite uređaj vijcima.

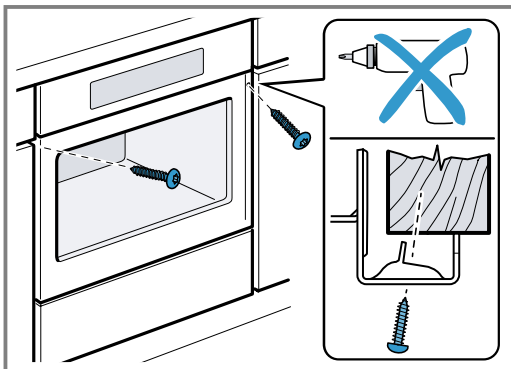

3. Kod kuhinja s okomitom ručicom:
 - Postavite odgovarajući element za punjenje ① kako biste prekrili moguće oštre rubove i osigurali sigurnu montažu.
 - Izbušite aluminijске profile kako biste napravili vijčani spoj ②.
 - Pričvrstite uređaj prikladnim vijkom ③.

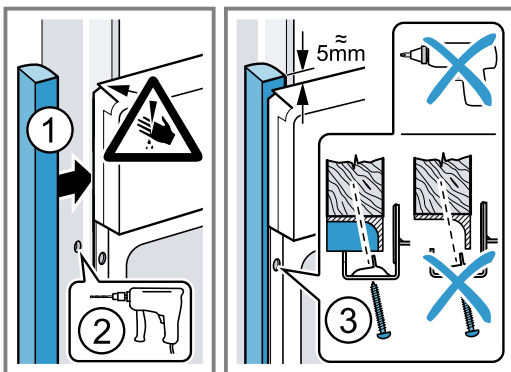

Napomena: Otvor između radne ploče i uređaja ne smije se zatvarati dodatnim letvicama. Na bočnim stijenkama pregradnog ormara ne smijete postaviti letvice za toplinsku zaštitu.

26.9 Vadenje uređaja

1. Odvojite uređaj s napona.
2. Otpustite pričvrstne vijke.
3. Uređaj lagano nadignite i u potpunosti ga izvucite.



A series of horizontal lines for writing, starting from the top right of the pencil icon and extending across the width of the page. The lines are evenly spaced and cover most of the page area.



A series of horizontal lines for writing, starting from the top of the page and extending down to the bottom. The lines are evenly spaced and cover the majority of the page's width.



Thank you for buying a Bosch Home Appliance!

Register your new device on MyBosch now and profit directly from:

- **Expert tips & tricks for your appliance**
- **Warranty extension options**
- **Discounts for accessories & spare-parts**
- **Digital manual and all appliance data at hand**
- **Easy access to Bosch Home Appliances Service**

Free and easy registration – also on mobile phones:

www.bosch-home.com/welcome

BOSCH
HOME APPLIANCES
SERVICE

Looking for help? You'll find it here.

Expert advice for your Bosch home appliances, help with problems or a repair from Bosch experts.

Find out everything about the many ways Bosch can support you:

www.bosch-home.com/service

Contact data of all countries are listed in the attached service directory.

BSH Hausgeräte GmbH

Carl-Wery-Straße 34
81739 München, GERMANY
www.bosch-home.com

A Bosch Company



9001672450 (021011)

hr