



BOSCH

Register your
new device on
MyBosch now and
get free benefits:
**[bosch-home.com/
welcome](https://bosch-home.com/welcome)**



Фурна за вграждане

CMG633B.1

[bg] Наръчник на потребителя и инструкции за монтаж

Съдържание

РЪКОВОДСТВО ЗА УПОТРЕБА

1	Безопасност	2
2	Предотвратяване на материални щети.....	7
3	Опазване на околната среда и икономия	8
4	Запознаване	9
5	Режими на работа	11
6	Принадлежности	12
7	Преди първата употреба	14
8	Основни положения при работа с уреда.....	14
9	Бързо загряване	15
10	Времеви функции	16
11	Микровълнова фурна	17
12	AutoPilot.....	19
13	Защита от деца	21
14	Основни настройки.....	21
15	Почистване и поддръжка	22
16	Сушене.....	24
17	Поставка	24
18	Врата на уреда.....	25
19	Отстраняване на неизправности.....	27
20	Предаване за отпадъци	28
21	Отдел по обслужване на клиенти.....	29
22	Така става.....	29
23	РЪКОВОДСТВО ЗА МОНТАЖ.....	37
23.1	Общи монтажни указания.....	37



1 Безопасност

Спазвайте указанията за безопасност по-долу.

1.1 Общи указания

- Прочетете внимателно това ръководство.
- Запазете ръководството, както и продуктова информация, за по-нататъшна справка или за следващите собственици.

- Не свързвайте уреда в случай на повреда, получена по време на транспортирането.

1.2 Употреба по предназначение

Този уред е предназначен само за вграждане. Вземете под внимание специалното ръководство за монтаж.

Само специализиран експертен персонал може да свързва уреда без щекер. При повреда поради неправилно свързване правото на гаранция отпада.

Използвайте уреда само:

- за приготвяне на ястия и напитки.
- В домакинството и при подобни приложения, като напр.: в кухни за служители в магазини, офиси и други търговски зони; в селскостопански помещения; от клиенти в хотели и други жилищни площи; в малки хотели от типа "легло и закуска".
- на височина до 4000 м над морското равнище.

Този уред съответства на стандарт EN 55011 респ. CISPR 11. Той е продукт от група 2, клас В. Група 2 означава, че се генерират микровълни с цел затопляне на хранителни продукти. Клас В означава, че уредът е подходящ за употреба в частни домакинства.

1.3 Ограничение на кръга от потребители

Този уред може да се използва от деца на възраст над 8 години и от лица с намалени физически, сетивни или умствени способности или липса на опит и/или знания, ако са под наблюдение или са инструктирани относно безопасната употреба на уреда и са разбрали произтичащите от употребата опасности.

Децата не трябва да играят с уреда.

Почистването и поддръжката от страна на потребителя не трябва да се извършват от деца на възраст под 15 години и без наблюдение.

Дръжте деца на възраст под 8 години далеч от уреда и защитавания кабел.

1.4 Безопасна употреба

Винаги вкарвайте принадлежностите по правилния начин в камерата.

→ "Принадлежности", Страница 12

⚠ ПРЕДУПРЕЖДЕНИЕ – Опасност от пожар!

Съхраняваните в камерата за готвене запалими предмети могат да се запалят.

- ▶ Никога не съхранявайте запалими предмети в камерата.
- ▶ Ако има дим, уредът трябва да се изключи или щепселът да се изтегли и вратата да се остави затворена, за да се задушат евентуалните пламъци.

Остатъците от храна, мазнината и сокът от печенето могат да се запалят.

- ▶ Преди работа отстранявайте грубите замърсявания от камерата, от нагревателните елементи и принадлежностите.

При отваряне на вратата на уреда се образува въздушно течение. Хартията за печене може да докосне нагревателните елементи и да се възпламени.

- ▶ Никога не поставяйте хартия за печене при предварително нагряване и по време на готвене незакрепена върху принадлежностите.
- ▶ Винаги подходящо разрязвайте хартията за печене и поставяйте върху нея съд или форма за печене.

⚠ ПРЕДУПРЕЖДЕНИЕ – Опасност от изгаряния!

По време на употреба уредът и неговите докосващи се части са горещи.

- ▶ Изисква се внимание, за да се избегне докосването на нагревателните елементи.
- ▶ Малките деца на възраст под 8 години трябва да стоят далеч.

Принадлежностите или съда се нагорещават много.

- ▶ Винаги изваждайте горещите принадлежности или съдове с топлозащитни ръкавици от камерата.

Алкохолните пари могат да се възпламенят в горещата камера. Вратата на уреда може да гръмне. Могат да излязат горещи пари и пламъци.

- ▶ Използвайте само малки количества напитки с висок процент на алкохол в ястията.
- ▶ Не нагрявайте спиртни напитки ($\geq 15\%$ vol.) в неразредено състояние (напр. за поливане на ястия).
- ▶ Отворете внимателно вратата на уреда.

⚠ ПРЕДУПРЕЖДЕНИЕ – Опасност от изгаряне с гореща вода!

Достъпните части при работа стават горещи.

- ▶ Никога не докосвайте горещите части.
- ▶ Дръжте децата далеч.

При отваряне на вратата на уреда може да излезе гореща пара. Парата според температурата не е видима.

- ▶ Внимателно отваряйте вратата на уреда.
- ▶ Дръжте децата далеч.

От водата в горещата камера се образува гореща водна пара.

- ▶ Никога не наливайте вода в нагорещената камера за готвене.

⚠ ПРЕДУПРЕЖДЕНИЕ – Опасност от нараняване!

Надрасканото стъкло на вратата на уреда може да се пръсне.

- ▶ Не използвайте остри абразивни почистващи препарати или остри метални стъргалки за почистването на стъклото на вратата на фурната, тъй като те могат да надраскат повърхността.

Уредът и неговите части могат да са остри.

- ▶ Внимание при боравене и почистване.
- ▶ Ако е възможно, носете защитни ръкавици.

Пантите на вратата на уреда се движат при отваряне и затваряне на вратата и можете да се прещипете.

- ▶ Не бъркайте в областта на пантите.
- Компонентите във вратата на уреда могат да са с остри ръбове.
- ▶ Носете защитни ръкавици.

Алкохолните пари могат да се възпламенят в горещата камера и вратата на уреда да се пръсне и респ. да падне. Стъклата на вратата могат да се спукат и да се пръснат. → "Предотвратяване на материални щети", Страница 7

- ▶ Използвайте само малки количества напитки с висок процент на алкохол в ястията.
- ▶ Не нагривайте спиртни напитки ($\geq 15\%$ vol.) в неразредено състояние (напр. за поливане на ястия).
- ▶ Отворете внимателно вратата на уреда.

⚠ ПРЕДУПРЕЖДЕНИЕ – Опасност от токов удар!

Некомпетентно извършените ремонти представляват опасност.

- ▶ Само обучен за целта специализиран персонал трябва да извършва ремонти на уреда.
- ▶ За ремонта на уреда трябва да се използват само оригинални резервни части.
- ▶ Ако кабелът за свързване към мрежата на този уред бъде повреден, той трябва да се смени от производителя или неговия отдел по обслужване на клиенти, или от друго лице с подобна квалификация, за да се избегнат опасности.

Повредена изолация на кабела за свързване към мрежата представлява опасност.

- ▶ Никога не допускайте контакт на кабела за свързване към мрежата с източници на топлина или горещи части на уреда.
- ▶ Никога не допускайте контакт на кабела за свързване към мрежата с остри върхове или ръбове.
- ▶ Никога не прегъвайте, не притискайте и не променяйте кабела за свързване към мрежата.

Проникващата влага може да предизвика токов удар.

- ▶ За почистване на уреда не използвайте машина за почистване с пара или с високо налягане.

Повреден уред или кабел за свързване към мрежата представляват опасност.

- ▶ Никога не пускайте в експлоатация повреден уред.
- ▶ Никога не дърпайте кабела за свързване към мрежата, за да отделите уреда от електрозахранващата мрежа. Винаги хващайте щепсела на кабела за свързване към мрежата.
- ▶ Ако уредът или кабелът за свързване към мрежата са повредени, незабавно издърпайте щепсела на кабела за свързване към мрежата от контакта или изключете предпазителя в кутията с предпазители.
- ▶ Свържете се със службата за обслужване на клиенти. → Страница 29

⚠ ПРЕДУПРЕЖДЕНИЕ – Опасност: Магнетизъм!

В обслужващия панел или в обслужващите елементи се използват постоянни магнити. Те могат да повлияят електронни импланти, напр. пейсмейкъри или инсулинови помпи.

- ▶ Ако имате електронни импланти не надвишавайте минимално разстояние от 10 см до обслужващия панел.

⚠ ПРЕДУПРЕЖДЕНИЕ – Опасност от задушаване!

Деца могат да нахлузят на главата си опаковъчния материал или да се увият в него и да се задушат.

- ▶ Дръжте далеч от деца опаковъчния материал.
- ▶ Не допускайте деца да играят с опаковъчния материал.

Деца могат да вдишат или да погълнат малки части и да се задушат.

- ▶ Дръжте далеч от деца малките части.
- ▶ Не допускайте деца да играят с малки части.

1.5 Микровълнова фурна

ПРОЧЕТЕТЕ ВАЖНИТЕ УКАЗАНИЯ ЗА БЕЗОПАСНОСТ ВНИМАТЕЛНО И СЪХРАНЕТЕ ЗА ПО-НАТАТЪШНА УПОТРЕБА

⚠ ПРЕДУПРЕЖДЕНИЕ – Опасност от пожар!

Употребата на уреда, която не е според предназначението, е опасна и може да причини щети. Например нагретите пантофи и възглавници със зърнен пълнеж могат да се възпламенят и след часове.

- ▶ Никога не сушете ястия или облекла с уреда.
- ▶ Никога не загревайте с уреда пантофи, възглавници със зърнен пълнеж, гъби, влажни парцали или подобни.
- ▶ Използвайте уреда само за приготвяне на ястия и напитки.

Хранителните продукти и техните опаковки и съдове могат да се възпламенят.

- ▶ Никога не загревайте хранителни продукти в опаковки за задържане на топлина.
- ▶ Никога не загревайте без надзор хранителни продукти в контейнери от пластмаса, хартия или други горими материали.
- ▶ Никога не настройвайте прекалено висока микровълнова мощност или твърде дълго време. Ориентирайте се по данните в настоящото ръководство за употреба.
- ▶ Никога не сушете хранителни продукти с микровълновата фурна.
- ▶ Никога не размразявайте или загревайте с твърде висока микровълнова мощност или твърде дълго време хранителни продукти с ниско съдържание на вода, напр. хляб.

Олиото може да се възпламени.

- ▶ Никога не загревайте олио с микровълновата фурна.

⚠ ПРЕДУПРЕЖДЕНИЕ – Опасност от експлозия!

Течностите или другите хранителни продукти в плътно затворени съдове могат лесно да експлодират.

- ▶ Никога не загревайте течности или други хранителни продукти в плътно затворени съдове.

⚠ ПРЕДУПРЕЖДЕНИЕ – Опасност от изгаряния!

Хранителните продукти с твърда черупка или кожа могат по време на загреване или след него да се спукат експлозивно.

- ▶ Никога не гответе яйца в поставката за яйца или не загревайте твърдо сварени яйца в поставката.
- ▶ Никога не гответе ракообразни.
- ▶ При яйца на очи или чйца в чаша предварително пробивайте белтъка.
- ▶ При храни с твърда черупка или кожа, като напр. ябълки, домати, картофи или наденици, черупката може да се пръсне. Преди загреване пробийте черупката или кожата.

Топлината в бебешката храна не се разпределя равномерно.

- ▶ Никога не загревайте в затворени съдове бебешка храна.
- ▶ Винаги сваляйте капака или биберона.
- ▶ След затоплянето разклатете добре или разбъркайте.
- ▶ Проверявайте температурата преди да дадете храната на детето.

Загрятите храни отдават топлина. Съдовете могат да се нагорещят.

- ▶ Винаги изваждайте принадлежностите или съдовете с топлозащитни ръкавици от камерата.

При плътно затворени храни опаковката може да се спуска.

- ▶ Винаги спазвайте указанията върху опаковката.
- ▶ Винаги изваждайте ястията от камерата с топлозащитни ръкавици.

Достъпните части при работа стават горещи.

- ▶ Никога не докосвайте горещите части.
- ▶ Пазете децата надалеч.

Функцията за подсушаване при максимални степени в чист микровълнов режим автоматично включва нагревателно тяло и нагрива камерата.

- ▶ Никога не докосвайте горещите вътрешни повърхности на камерата или нагревателните елементи.
- ▶ Дръжте децата далеч.

Употребата на уреда, която не е според предназначението, е опасна. Например прегрятите пантофи, възглавници със зърнен пълнеж, гъби, мокри парцали и подобни да доведат до изгаряне.

- ▶ Никога не сушете ястия или облекла с уреда.
- ▶ Никога не загревайте с уреда пантофи, възглавници със зърнен пълнеж, гъби, влажни парцали или подобни.
- ▶ Използвайте уреда само за приготвяне на ястия и напитки.

⚠ ПРЕДУПРЕЖДЕНИЕ – Опасност от изгаряне с гореща вода!

При загреване на течности може да се стигне до забавено кипване. Това ще рече, че температурата на кипване се достига без образуване на типичните мехурчета. Трябва да се внимава и при слабо разклащане на съда. Горещата течност може внезапно да кипне и да се разпръсне.

- ▶ При загреване винаги поставяйте лъжица в съда. Така се избягва забавеното кипване.

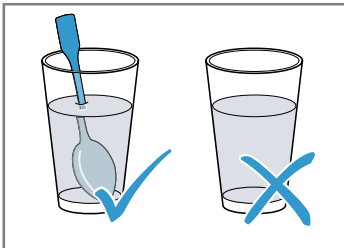

⚠ ПРЕДУПРЕЖДЕНИЕ – Опасност от нараняване!

Неподходящият съд може да гръмне. Съдът от порцелан и керамика може да има фини дупки по дръжките или капака. Зад тези дупки се крие кухина. Проникналата в кухнята влага може да доведе съда до пръскане.

- ▶ Използвайте само подходящ за микровълновата фурна съд.

Приборите и съдовете от метал или съдовете с метал могат да доведат до образуване на искри при чист микровълнов режим. Уредът се уврежда.

- ▶ При чист микровълнов режим никога не използвайте метални съдове.
- ▶ Използвайте само подходящи за микровълнова фурна съдове или микров. режим в комбинация с вид на загреване.

⚠ ПРЕДУПРЕЖДЕНИЕ – Опасност от токов удар!

Уредът работи с високо напрежение.

- ▶ Никога не сваляйте корпуса.

⚠ ПРЕДУПРЕЖДЕНИЕ – Опасност от сериозно увреждане на здравето!

Неправилното почистване може да разруши повърхността на уреда, да намали времето на използване и да доведе до опасни ситуации, като напр. излизаща микровълнова енергия.

- ▶ Редовно почиствайте уреда и незабавно отстранявайте остатъците от хранителни продукти.
- ▶ Винаги поддържайте чисти камерата, уплътнението на вратата, вратата и ограничителя на вратата.

→ "Почистване и поддръжка",

Страница 22

Никога не използвайте уреда, ако вратата на камерата или уплътнението е повредено. Може да излезе микровълнова енергия.

- ▶ Никога не използвайте уреда, ако вратата на уреда, уплътнението на вратата или пластмасовата рамка на вратата са повредени.
- ▶ Осигурявайте ремонт само от отдела по обслужване на клиенти.

При уреди без капак на корпуса излиза микровълнова енергия.

- ▶ Никога не сваляйте капака на корпуса.
- ▶ При дейности по поддръжка или ремонт се обаждайте на клиентската служба.

2 Предотвратяване на материални щети

2.1 По правило

ВНИМАНИЕ!

Алкохолните пари могат да се възпламенят в горещата камера и да доведат до трайно повреждане на уреда. Чрез детонация вратата на уреда може да гръмне, респ. да падне. Стъклата на вратата могат да се спукат и да се пръснат. Чрез възникналото подналягане камерата може да се деформира силно навътре.

- ▶ Не нагривайте спиртни напитки ($\geq 15\%$ vol.) в неразредено състояние (напр. за поливане на ястия).

Водата от дъното на камерата при работа на уреда с температури над $120\text{ }^\circ\text{C}$ причинява щети по емайла.

- ▶ Ако има вода върху дъното на камерата, не стартирайте работа.
- ▶ Преди работа избършете водата от дъното на камерата.

Предметите върху пода на камерата при над $50\text{ }^\circ\text{C}$ предизвикват натрупване на топлина. Времената за печене и пържене повече не съответстват и емайлтът се уврежда.

- ▶ Не поставяйте върху пода на камерата принадлежности, хартия за печене или фолио, от какъвто и да е вид.
- ▶ Поставяйте съда върху пода на камерата, само ако е настроена температура под $50\text{ }^\circ\text{C}$.

Ако в горещата камера се намира вода, се образува водна пара. Възможни са повреди поради смяната на температурата.

- ▶ Никога не наливайте вода в нагорещената камера за готвене.
- ▶ Никога не поставяйте съд с вода върху дъното на камерата.

Влажността за по-дълго време в камерата води до корозия.

- ▶ След употреба подсушете камерата.
- ▶ Не съхранявайте влажни хранителни продукти в затворената камера за готвене за продължително време.
- ▶ Не съхранявайте ястия в камерата.

Охлаждането с отворена врата на уреда поврежда с течение на времето съседните шкафове.

- ▶ След работа с високи температури оставете камерата да се охлади само в затворено състояние.
- ▶ Не захващайте предмети с вратата на уреда.
- ▶ След работа с много влага оставете камерата отворена, за да изсъхне.

Фруктовият сок, който капе от тавата за печене, оставя петна, които повече не могат да се отстранят.

- ▶ Не покривайте прекалено обилно тавата за печене при много сочен плодов сладкиш.
- ▶ Ако е възможно, използвайте по-дълбока универсална тава.

Почистващият препарат за фурна в топлатата камера поврежда емайла.

- ▶ Никога не използвайте почистващи препарати за фурна в топлата камера.
- ▶ Преди следващото нагриване отстранете напълно остатъците от камерата и от вратата на уреда.

Ако уплътнението е силно замърсено, вратата на уреда вече не може да се затвори добре при работа. Съседните мебелни повърхности могат да бъдат повредени.

- ▶ Винаги поддържайте уплътнението чисто.
- ▶ Никога не използвайте уреда с повредено уплътнение или без уплътнение.

Чрез използването на вратата на уреда като повърхност за седане или опиране вратата на уреда може да се повреди.

- ▶ Не поставяйте предмети и не сядайте или се увисвайте или опирайте върху вратата на уреда.
- ▶ Не поставяйте съдове или аксесоари върху вратата на уреда.

Според типа на уреда принадлежността може да надраска стъклото на вратата при затваряне на вратата на уреда.

- ▶ Винаги вкарвайте принадлежностите до упор в камерата.

2.2 Микровълнова фурна

Спазвайте тези указания, когато използвате микровълни.

ВНИМАНИЕ!

Ако метал докосва стената на камерата, възникват искри, които могат да повредят уреда или да разрушат вътрешното стъкло на вратата.

- ▶ Металите, например лъжица в чаша, трябва да бъдат на разстояние от минимум 2 см от стените на камерата и от вътрешната страна на вратата. Директно поставените една върху друга принадлежности генерират искри.
- ▶ Скарата не се комбинира с универсалната тава.
- ▶ Вкарвайте само на собствената височина принадлежности.

При работа само с микровълнова фурна универсалният тиган или тавата за печене не са подходящи. Може да се стигне до образуване на искри и камерата да се повреди.

- ▶ Използвайте като опорна повърхност доставената скара.

Алуминиевите купи в уреда могат да причинят искри. Уредът се поврежда в резултат на образуваните искри.

- ▶ Не използвайте алуминиеви тави в уреда.
- Режимът на работа на уреда без ястия в камерата води до претоварване.
- ▶ Никога не стартирайте микровълновия режим без ястия в камерата. Изключение прави краткотраен тест на съдовете.

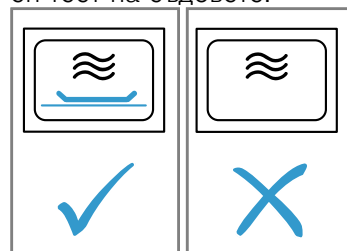

При приготвянето на пуканки в микровълнова с висока мощност стъклото на вратата може при претоварване да се пукне.

- ▶ Никога не настройвайте твърде висока микровълнова мощност.
- ▶ Използвайте максимум 600 вата.
- ▶ Винаги поставяйте торбичката с пуканки върху стъклена чиния.

3 Опазване на околната среда и икономия

3.1 Предаване на опаковката за отпадъци

Опаковъчните материали са съвместими с околната среда и могат да се използват повторно.

- ▶ Предавайте отделните компоненти за отпадъци отделно според вида.

3.2 Пестене на енергия

Ако спазвате тези указания, Вашият уред ще консумира по-малко ток.

Загрявайте предварително уреда само ако това се посочва в рецептата или в препоръките за настройка.

- Ако не загреете предварително уреда, спестявате до 20% енергия.

Използвайте тъмни, боядисани в черно или емайлирани форми за печене.

- Тези форми за печене поемат особено добре топлината.

По възможност рядко отваряйте вратата на уреда при работа.

- Температурата в камерата се запазва и уредът не трябва да нагрява допълнително.

Печете няколко ястия директно едно след друго или паралелно.

- Камерата е загоряла след първото печене. Така се скъсява времето за печене за следващите сладкиши.

При по-дълги времена на готвене изключете уреда 10 минути преди края на времето за готвене.

- Остатъчната топлина стига за сготвяне на ястието.

Не отстранявайте използвани принадлежности от камерата.

- Излишни части на принадлежностите не бива да се загоряват.

Оставяйте дълбоко замразените храни да се размразят преди приготвянето.

- Енергията за размразяване на ястията се пести.

Бележка:

Уредът се нуждае:

- в режим с включен дисплей от макс. 1 W
- в режим с изключен дисплей от макс. 0,5 W

4 Запознаване

4.1 Обслужващ панел

Посредством панела за обслужване се настройват всички функции на Вашия уред и се извежда информация относно режима на работа.

Бележка: В зависимост от типа уред детайлите на фигурата могат да се различават, напр. по цвят и форма.

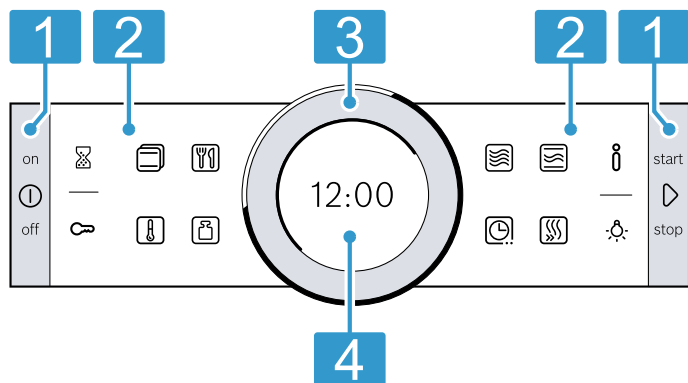

1 Бутони
Бутоните отляво и отдясно на обслужващия панел имат точка за натискане. За да действат бутон, го натиснете. При уреди без предна част от неръждаема стомана бутоните са и сензорни полета.

2 Сензорни полета
Сензорните полета представляват чувствителни на допир повърхности. За да изберете функция, само леко натиснете върху съответното поле.

3 Обслужващ пръстен
Обслужващият пръстен можете да въртите неограничено наляво или надясно. Леко натиснете пръстена за управление и преместете в желаната посока.

4 Дисплей
На дисплея виждате текущите настроени стойности, възможности за избор или текстове с указания.

4.2 Бутони

С бутоните ляво и дясно върху полето за управление включвате и изключвате уреда си или работата.

Бутон	Функция	Употреба
⓪	on/off	Включване или изключване на уреда.
▶	start/stop	Кратко натискане: стартиране или прекъсване на работата. Задръжте натиснат за ок. 3 секунди: прекъсване на работата.

4.3 Сензорни полета







Със сензорните полета избирате директно различни функции.

Сензорните полета извън полето за управление са за общи функции, сензорните полета вътре в полето за управление са за работа по готвене.

Сензорното поле на актулно избраната функция свети в червено.

Сензорно поле отвън	Функция	Употреба
⌚	Таймер	Изберете будилник.
🔒	Защита от деца	Задръжте натиснат за ок. 4 секунди: активиране или деактивиране на защитата от деца.
ℹ️	Информация	Покзване на допълнителна информация за функция или настройка. За да извикате основните настройки, при изключен уред задръжте за ок. 3 секунди натиснато.
💡	Осветление на камерата	Включете и изключете осветлението в камерата.

Сензорно поле отвътре	Функция	Употреба
🍳	Видове загряване	Избор на режим видове нагряване.

Сензорно поле отътре	Функция	Употреба
	Температура	Изберете температура за камерата.
	AutoPilot	Изберете режим AutoPilot с програми за готвене.
	Тегло	Изберете тегло при режим AutoPilot.
	Микровълнова фурна	Избор на режим Микровълнова фурна.
	Комбиниран микровълнов режим	Избор на режим комбиниран микровълнов.
	Времеви функции	Изберете времеви функции.
	Бързо загряване	Стартиране или прекъсване на бързо загряване за камерата.

4.4 Обслужващ пръстен

С обслужващия пръстен променят стойностите за настройка, които се показват на дисплея. Ако при стойности за настройка напр. температура, сте достигнали минимална или максимална стойност, тази стойност остава на дисплея. Завъртете при нужда стойността с пръстена за управление отново назад. При списъци, напр. видове на загряване, след последната стойност започва отново първата.

4.5 Дисплей

Дисплеят Ви показва актуалните стойности за настройка на различните нива.

Стойност на преден план	Стойността на преден план е подчертана в бяло. Можете директно да промените стойността с обслужващия пръстен. След работен старт температурата или степента са на преден план. При микровълнов режим продължителността е на фокус.
Стойност на заден план	Стойностите на заден план са показани в сиво. За да промените стойността с обслужващия пръстен, изберете предварително желаната функция.
Увеличаване	Докато променят стойността с обслужващия пръстен, увеличена се показва само тази стойност.

Пръстеновидна линия

Отвън в дисплея се намира пръстеновидната линия.

- Индикация за позиция
Когато промените стойност, пръстеновидната линия ви показва къде се намирате в списъка за избор. Според областта за настройка и дължината на списъка за избор пръстеновидната линия е непрекъсната или разделена на сегменти.
- Индикация за напредъка
По време на работа пръстеновидната линия показва напредъка и се изпълва с червено с всяка изминала секунда. При изтичаща продължителност всяка секунда изгасва по един сегмент от линията.

Индикатор за температура

Нагриващата линия и индикацията за остатъчна топлина Ви показват температурата в камерата.

Поради термичната поносимост показваната температура може да се различава от фактичката температура в камерата.

- Линия на нагриване
След старт на работата бялата линия под температурата се изпълва с червено според нагриването на камерата. Ако нагривате предварително, оптималното време за вкарване на ястието е достигнато, когато линията е напълнена докрай в червено. При степени на настройка, напр. степени на грил, линията на нагриване веднага се пълни в червено. При микровълнов режим линията на нагриване не се появява.
- Индикация за остатъчна топлина
Когато уредът е изключен, кръглата линия показва остатъчната топлина в камерата. Колкото по-малка е остатъчната топлина, толкова по-тъмна става кръглата линия и в един момент изчезва напълно.

4.6 Камера

Функциите в камерата улесняват работата на вашия уред.

Поставка

В поставките в камерата можете да вкарвате принадлежности на различни височини.

→ "Принадлежности", Страница 12

Вашият уред има 3 височини на вкарване. Височините на вкарване се броят отдолу нагоре.

Поставките можете да откачате напр. за почистване.

→ "Поставка", Страница 24

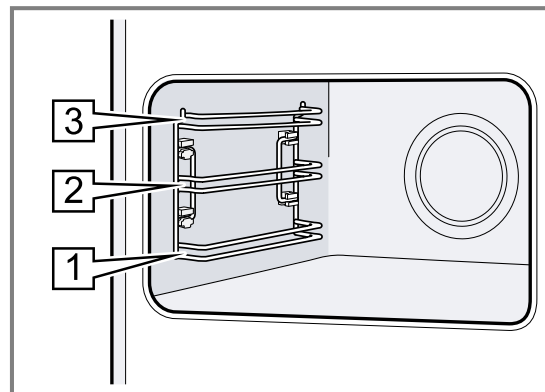

Осветление

Една или няколко лампички във фурната осветяват камерата.

Ако отворите вратата на уреда, осветлението в камерата се включва. Ако вратата на уреда остане отворена за повече от 15 минути, осветлението отново се изключва.

Когато започне работа, осветлението при повечето режими на работа се включва. Ако работата се прекрати, то осветлението се изключва.

Охлаждащ вентилатор

Охлаждащият вентилатор се включва и изключва според температурата на уреда. Топлият въздух се отвежда през вратата.

ВНИМАНИЕ!

Не покривайте вентилационните отвори над вратата на уреда. Уредът прегрява.

► Дръжте вентилационните отвори свободни.

За да се охлади по-бързо уредът след работа, вентилаторът продължава работа за известно време.

Врата на уреда

Ако отворите вратата на уреда при работа, работата спира. Ако затворите вратата на уреда, режимът на работа продължава автоматично.

Ако при режим на работа микровълнов затворите вратата на уреда, трябва да продължите работата с .

5 Режими на работа

Тук ще получите преглед на видовете режими на работа и на главните функции на Вашия уред.

Режим на работа	Употреба
Видове загреване	Изберете фино съгласувани видове нагряване за оптимално приготвяне на Вашето ястие. → "Видове загреване", Страница 11
AutoPilot	Използвайте програмирани, препоръчителни настройки за различни ястия. → "AutoPilot", Страница 19

Режим на работа	Употреба
Микровълнова фурна	С микровълновия режим можете по-бързо да печете, затопляте или размразявате. → "Микровълнова фурна", Страница 17
Комбиниран микровълнов режим	За да скъсите времето за готвене, включете микровълновия режим към вид на загреване. → "Комбиниран микровълнов режим", Страница 19
Почистване	Изберете функция за почистване за камерата.



5.1 Видове загреване

За да откривате винаги подходящия вид нагряване за Вашите ястия, ние ще Ви разясним разликите и диапазоните на употреба.

Символите за отделните видове нагряване помагат при повторното разпознаване.

Ако изберете вид на нагряване, уредът ще Ви предложи подходяща температура или степен. Можете да приемете стойностите или да ги промените в посочения диапазон.

При температурни настройки над 275 °C и степен за грил 3 уредът сваля температурата след ок. 40 минути до ок. 275 °C, респ. преминава на степен за грил 1.

Символ	Вид загреване	Температурен диапазон	Използване и начин на функциониране Възможни допълнителни функции
	4D горещ въздух	30 - 275 °C	Печене и пържене на едно или няколко нива. Вентилаторът разпределя топлината на кръглото нагревателно тяло в задната стена равномерно по цялата камера.
	Горещ въздух eco	30 - 275 °C	Гответе щадящо избрани ястия без предварително нагряване на едно ниво. Вентилаторът разпределя топлината на кръглото нагревателно тяло в задната стена равномерно по цялата камера. Ястието се приготвя на фази с остатъчна топлина. Най-ефективен е видът загреване между 125-275 °C. По време на готвенето дръжте вратата на уреда затворена. Този вид на загреване се използва за установяване на разхода на енергия в режим на рецикулация на въздуха и на класа на енергийна ефективност.

Символ	Вид замяване	Температурен диапазон	Използване и начин на функциониране Възможни допълнителни функции
	Вентилаторно печене на грил	30 - 300 °C	Печене на птици, цели риби или по-големи парчета месо. Нагревателното тяло на грила и вентилаторът се включват и изключват последователно. Вентилаторът завихря горещия въздух около ястието.
	Грил, гол. повърх.	Степени на грила: 1 = слабо 2 = средно 3 = силно	Печене на грил на плоски продукти като пържоли, наденички или тост. Гратиниране на ястия. Цялата повърхност под нагревателното тяло на грила става гореща.
	Грил, малка повърхност	Степени на грила: 1 = слабо 2 = средно 3 = силно	Печене на грил на малки количества, като напр. пържоли, наденички или тост. Гратиниране на малки количества. Средната повърхност под нагревателното тяло на грила става гореща.
	Предварително затопляне на съда	30 - 70 °C	Предварително затопляне на съда.
	Сушене	150 °C	За да избегнете оставащата влага, след работа с микровълнов режим изсушавайте камерата.

5.2 Стойности на микровълновата мощност

Тук ще откриете преглед на микровълновите мощности и тяхната употреба.

Микровълновите мощности са степени и не отговарят винаги на точния брой ватове, които използва уреда.

Микровълнова мощност във ватове	Максимална продължителност в часове	Употреба
90 W	1:30	Размразяване на чувствителни ястия.
180 W	1:30	Размразяване и доизпичане на ястия.
360 W	1:30	Готвене на риба и месо. Замяване на чувствителни ястия.
600 W	1:30	Затопляйте и пригответе ястия.
max	00:30	Замявайте течности.

Бележка: Микровълновата мощност макс. не е предвидена за замяване на ястия. За защита на уреда максималната мощност на микровълновата

фурна се редуцира през първите минути постепенно до 600 вата. Пълната мощност е отново на разположение след кратко време на охлаждане.

6 Принадлежности

Използвайте оригинални принадлежности. Те са специално пригодени за Вашия уред.

Бележка: При нагорещаване принадлежностите могат да се деформират. Деформирането не повлиява функционирането. Когато принадлежностите се охладят, деформацията изчезва.

Според типа уред доставената принадлежност може да е различна.

Аксессуары

Скара

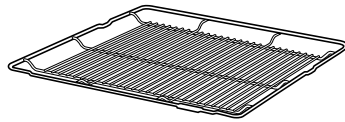

Универсална тава

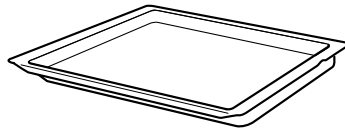
**Употреба**

- Форми за сладкиши
 - Форми за пудинг
 - Съдове
 - Месо, напр. печено или парчета грил
 - Дълбокозамразени ястия
-
- Сочен сладкиш
 - Печива
 - Хляб
 - Голямо парче месо за пържене
 - Дълбокозамразени ястия
 - Улавяйте отцеждащите се течности, напр. мазнината при печене на грил върху скара.

6.1 Указания за принадлежностите

Някои принадлежности не са подходящи за определени режими на работа.

Микровълнови принадлежности

За чист режим с микровълни е подходяща само доставената скара.

Тапи, напр. универсална тава или тава за печене, могат да образуват искри и са неподходящи.

Спазвайте указанията за микровълни.

→ "Съд и принадлежности с микровълни",

Страница 17

6.2 Функция за фиксиране

Функцията за фиксиране не позволява преобръщането на допълнителните принадлежности при изтегляне.

Можете да изтеглите принадлежностите до половината докато се фиксират. Защитата от преобръщане функционира само когато принадлежностите са правилно вкарани в камерата.

6.3 Вкарване на принадлежностите в камерата

Винаги вкарвайте принадлежностите по правилния начин в камерата. Само така принадлежностите могат да се изтеглят до половината без преобръщане.

1. Завъртете принадлежностите така, че жлебът **a** да е отзад и да сочи надолу.
2. Вкарвайте допълнителните принадлежности между двата водача на височината на вкарване.

Скара

Пъхнете скарата с извивката **~** надолу. Надписът "microwave" трябва да е отпред при вратата на уреда.

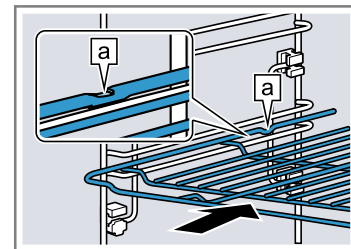

Форма за печене напр. универсална тава или тава за печене

Вкарайте ламарината със скосяването **b** към вратата на уреда.

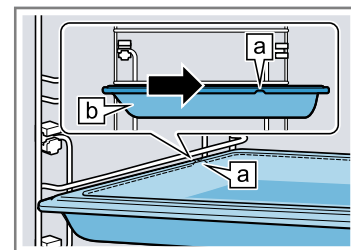

3. Вкарайте докрай принадлежностите, така че да не се докосва вратата на уреда.

Бележка: Извадете принадлежностите, които няма да са ви нужни при работа, от камерата.

6.4 Допълнителни принадлежности

Можете да закупите допълнителни принадлежности от службата обслужване на клиенти, от специализираните магазини или по интернет.

Предлаганата широка гама принадлежности за Вашия уред ще намерите в интернет или в нашия проспект:

www.bosch-home.com

Принадлежностите са специфични за уреда. При покупка винаги посочвайте точното обозначение (E-Nr.) на Вашия уред.

Можете да се осведомите относно принадлежностите, които са налични за Вашия уред, в онлайн магазина или при отдела по обслужване на клиенти.

7 Преди първата употреба

Извършете настройките за първото пускане в експлоатация. Почистете уреда и принадлежностите.

7.1 Първо пускане в експлоатация

След свързване на захранването или след по-дълго спиране на тока трябва да извършите настройките за първото въвеждане в експлоатация на Вашия уред. Може да са нужни няколко секунди докато на дисплея се появят настройките.

1. При нужда променете настройката с обслужващия пръстен.
Възможни настройки:
 - Език
 - Точно време
2. Потвърдете с .
- ✓ Показва се следващата настройка.
3. Преминете през всички настройки и при нужда променете.
 - ✓ След последната настройка на дисплея се появява указание, че първото въвеждане в експлоатация е завършено.
 - ✓ Дисплеят показва настроен час.
4. За да се провери уреда преди първото загряване, отворете веднъж вратата на уреда и я затворете.



7.2 Почистване на уреда преди първата употреба

Почистете камерата и принадлежностите преди за пръв път да пригответе ястия с уреда.

1. Извадете продуктовата информация и принадлежностите от камерата. Отстранете остатъците от опаковката, като напр. парченца стиропор и тиксо отвътре и отвън на уреда.
2. Извършете гладките повърхности в камерата с мека, влажна кърпа.
3. Включете уреда с .
4. Извършете следните настройки:

Вид загряване	4D горещ въздух 
Температура	максимално
Времетр.	1 час

→ "Основни положения при работа с уреда", Страница 14

5. Стартирайте работата с .
 - Проветрявайте кухнята докато уредът загрява.
 - ✓ Ако продължителността е изтекла, прозвучава сигнал и на дисплея продължителността се нулира.
6. Изключете уреда с .
7. Когато уредът се е охладил, почистете гладките повърхности в камерата със сапунен разтвор и кърпа.
8. Почистете принадлежностите основно със сапунен разтвор и кърпа или с мека четка.

8 Основни положения при работа с уреда

8.1 Включване на уреда

- ▶ Включете уреда с .
- ✓ На дисплея се показва логото на Bosch. След това се показват видовете нагряване.

8.2 Изключване на уреда

Ако нямате нужда от вашия уред, тогава го изключете. Ако не използвате уреда за дълго, уредът автоматично се изключва.

- ▶ Изключете уреда с .
- ✓ Уредът се изключва. Текущите функции се прекъсват.
- ✓ На дисплея се показва часа или индикацията за остатъчна топлина.

8.3 Стартиране на работата

Всеки режим трябва да стартирате.



ВНИМАНИЕ!

Водата от дъното на камерата при работа на уреда с температури над 120 °C причинява щети по емайла.

- ▶ Ако има вода върху дъното на камерата, не стартирайте работа.
- ▶ Преди работа извършете водата от дъното на камерата.
- ▶ Стартирайте работата с .
- ✓ На дисплея се показват настройките, времето на работа, пръстеновидната линия и линията за нагряване.

8.4 Прекъсване или спиране на работата

Можете да кратко да спрете работата и да я продължите отново. Ако напълно прекратите работата, настройките се нулират.

1. За да прекъснете за кратко работата:
 - Натиснете за кратко .
 - За да продължите работата, натиснете .

2. За да прекъснете работата, задръжте натиснат  за ок. 3 секунди.
- ✓ Режимът ще се прекъсне и всички настройки ще се нулират.



8.5 Настройка на режим на работа

След като сте включили уреда, той предлага режим на работа, напр. видове загряване.

1. Ако искате да изберете друг режим на работа, различен от предлагания, натиснете съответното сензорно поле.
- ✓ Сензорното поле свети в червено.
→ "Режими на работа", Страница 11
2. За да се извършат други настройки, натиснете съответните сензорни полета.
3. Променете стойностите с обслужващия пръстен.
4. Стартирайте работата с .

8.6 Настройване на вида нагряване и температурата

Изискване: Режимът на работа "Видове загряване"  е избран.

1. Настройте желания вид нагряване с обслужващия пръстен.
2. Натиснете .
- ✓ Температурата е подчертана в бяло.
3. Настройте температурата с обслужващия пръстен.
4. Стартирайте работата с .
- ✓ Уредът започва да се нагрява.
- ✓ На дисплея се показва времето на работа на режима и целевата температура.
5. Когато ястието е готово, изключете уреда с .

Съвет: Най-подходящият вид на загряване за Вашето ястие ще откриете в описанието на видовете загряване.



→ "Видове загряване", Страница 11

Бележка: Можете да настройвате на уреда продължителността и времето на край за режима на работата.

→ "Времеви функции", Страница 16

Промяна на вида нагряване

Ако промените вида на нагряването, се нулират и другите настройки.

1. Прекъснете работата с .
2. Натиснете .
- ✓ На дисплея се появява първия вид на нагряване със съответната предлагана температура.
3. Променете вида на загряване с обслужващия пръстен.

Промяна на температурата

След старт на работата можете директно да промените температурата.

- ▶ Променете температурата с обслужващия пръстен.
- ✓ Температурата се приема директно.

8.7 Показване на информация

В повечето случаи можете да извиквате информация за текущо извършваната функция. Някои указания се показват автоматично от уреда, например за потвърждение, като подкана или предупреждение.

1. Натиснете .
- ✓ Ако са налични, информацията се показват за няколко секунди.
2. При по-дълги текстове прелиствайте с обслужващия пръстен.

9 Бързо загряване

За да спестите време, можете при настроени температури над 100 °C да скъсите продължителността на загряване.



При този вид нагряване можете да използвате бързото нагряване:

- 4D горещ въздух 

9.1 Настройване на бързо загряване

За да постигнете равномерен резултат от готвенето, вкарвайте ястието едва след бързото нагряване в камерата.

Бележка: Настройте продължителност едва тогава, когато бързото нагряване е приключило.

1. Настройте подходящ вид нагряване и температура от 100 °C.
2. Натиснете .
- ✓ Символът светва в червено.
3. Стартирайте работата с .
- ✓ Бързото загряване стартира.
- ✓ Ако бързото нагряване се прекрати, прозвучава сигнал. Червеният символ угасва.
4. Вкарайте ястието в камерата.

Прекъсване на бързото загряване



- ▶ Натиснете .
- ✓ Червеният символ угасва.

10 Времеви функции

Вашият уред има различни времеви функции, с които можете да управлявате работата.





10.1 Преглед на функциите за време

За дадена работа можете да настроите времетраене и край. Таймерът може да се настройва независимо от работата.

Функция за време	Употреба
Таймер 	Можете да настроите таймера независимо от работата. Това не оказва влияние върху уреда.
Продължителност 	Ако настроите продължителност за работа, уредът приключва автоматично нагряване след изтичане на продължителността.
Край 	Към продължителността можете да настроите час, в който да свършва работата. Уредът стартира автоматично, така че работата да приключи в желания час.



10.2 Настройка на таймера

Таймерът работи независимо от работата. Можете да настроите таймера при включен и изключен уред до 23 часа и 59 минути. Таймерът има собствен сигнал, така че да чуете кога свършва таймер или продължителност.

- Натиснете .
 - Символът светва в червено.
- С обслужващия пръстен настройте времето на таймера.
- Стартирайте таймера с .
 - След няколко секунди таймерът също стартира автоматично.
 - ✓ Времето на таймера започва да тече.
 - ✓ Когато уредът се изключи, времето на таймера остава видимо на дисплея.
 - ✓ Когато уредът се включи, настройките на текущия режим са на дисплея. За да покажете времето на таймера за няколко секунди, натиснете .
 - ✓ Когато времето на таймера е изтекло, прозвучава сигнал. Червеният символ угасва.
- Ако времето на таймера е изтекло:
 - За да се прекрати сигналът предсрочно, натиснете произволно сензорно поле.
 - За да се настрои ново време на таймера, натиснете  и настройте времето на таймера с пръстена.



Промяна на таймера

Можете по всяко време да промените времето на таймера.

- Натиснете .
- Променете времето на таймера с обслужващия пръстен.
- Потвърдете с .

Прекъсване на таймера

Можете по всяко време да прекъснете времето на таймера.

- Натиснете .
- Нулирайте времето на таймера с обслужващия пръстен.
- Потвърдете с .
 - ✓ Червеният символ угасва.

10.3 Настройка на продължителност





Продължителността за работата можете да настроите до 23 часа и 59 минути.

Изискване: Режим на нагряване и температура или степен са настроени.

- Натиснете .
 - ✓ Символът светва в червено.
- Настройте с обслужващия пръстен времетраенето.



Посока на въртене	Примерна стойност
Вляво	10 минути
Вдясно	30 минути

До един час продължителността може да се настройва на минутни стъпки, а след това на стъпки от 5 минути. Времето на край се пресмята автоматично.

- Стартирайте работата с .
 - ✓ Уредът започва да нагрява и продължителността изтича.
 - ✓ Когато изтече времето, прозвучава звуков сигнал. На дисплея продължителността е настроена на нула.
- Ако продължителността е изтекла:
 - За да се прекрати сигналът предсрочно, натиснете произволно сензорно поле.
 - За да настроите отново времетраене, натиснете  и настройте времетраенето с обслужващия пръстен.
 - За да продължите работата без времетраене, стартирайте с .
 - Когато ястието е готово, изключете уреда с .



Промяна на продължителност

Можете да промените продължителността по всяко време.

- Натиснете .
- Променете времетраенето с обслужващия пръстен.
- Потвърдете с .

Прекъсване на продължителността

Можете по всяко време да прекъснете продължителността.

- Натиснете .
- Продължителността се нулира с пръстена.
- Потвърдете с .
 - За да продължите работата без времетраене, стартирайте с .



10.4 Настройване на края



Часа, в който свършва продължителността, можете да премествате до 23 часа и 59 минути.

Бележки

- За да запазите добър резултат от готвенето, не измествайте повече края, когато работата е започната.
- За да не се развалят хранителните продукти, не ги оставяйте твърде дълго в камерата.



Изисквания

- Режим на нагриване и температура или степен са настроени.
 - Настроена е продължителност.
1. Отново натиснете .
 2. Изместете края с обслужващия пръстен.
 3. Стартирайте работата с .
- ✓ Дисплеят показва времето на старт. Уредът е в позиция на изчакване.
 - ✓ Когато времето на старт се достигне, уредът започва да нагрива и продължителността изтича.
 - ✓ Когато изтече времето, прозвучава звуков сигнал. На дисплея продължителността е настроена на нула.
4. Ако продължителността е изтекла:

- За да се прекрати сигналът предсрочно, натиснете произволно сензорно поле.
- За да настроите отново времетраене, натиснете  и настройте времетраенето с обслужващия пръстен.
- За да продължите работата без времетраене, стартирайте с .
- Когато ястието е готово, изключете уреда с .



Промяна на края

За да получите добър резултат от готвенето, можете да промените настройките край преди стартиране на работата и изтичане на продължителността.

1. Прекъснете работата с .
2. Натиснете два пъти .
3. Промяна на края с обслужващия пръстен.
4. Продължете работата с .

Прекъсване на края

Можете по всяко време да изтриете настройките край.

1. Прекъснете работата с .
 2. Натиснете два пъти .
 3. Нулирайте края с обслужващия пръстен.
 4. Продължете работата с .
- ✓ Уредът започва да нагрива и продължителността изтича.

11 Микровълнова фурна

С микровълновия режим Вие можете особено бързо да печете, загревате, печете или размразявате вашите ястия. Микровълновият режим можете да използвате самостоятелно или в комбинация с вид на нагриване.

11.1 Съд и принадлежности с микровълни

За да се загреват равномерно Вашите ястия и да не се поврежда уреда, използвайте подходящ съд и принадлежност.

Спазвайте указанията на производителя на Вашите съдове.

Ако не е посочено друго, вкарайте съда и принадлежностите на ниво 1.

Подходящ за микровълнова фурна

Съдове и принадлежности	Указания
Съд от устойчив на топлина и подходящ за микровълнов режим материал:	Тези материали пропускат микровълните, и не се повреждат.
<ul style="list-style-type: none"> ■ Стъкло ■ Стъклокерамика ■ Порцелан ■ Устойчива на температура пластмаса ■ Напълно глазирана керамика без напуквания 	
Съдове за сервиране	Не трябва да пресипвате ястието си. Бележка: Използвайте съдове със златна или сребърна декорация само когато производителят гарантира пригодността за микровълни.
Доставена скара	Само доставената скара е подходяща за чист микровълнов режим. Бележка: Тави, напр. универсална тава или тава за печене, могат да образуват искри и са неподходящи.

Не е подходящ за микровълнова фурна

Бележка: Спазвайте посоченото за избягване на материални щети.

→ "Микровълнова фурна", Страница 7

Съдове и принадлежности

Съдове и принадлежности	Указания
Съдове и форми за печене от метал	Металът не пропуска микровълни. Ястията не се загряват никак или почти никак. Бележка: Металът може да образува искри при чист микровълнов режим.

Съдове и принадлежности с микрокомби

Чрез комбинацията от микровълни и вид на нагряване са възможни и съдове и принадлежности от метал.

Съдове и принадлежности

Съдове и принадлежности	Указания
Съдове и форми за печене от метал	С микрокомби може да се използва метал. Бележка: Металите трябва да бъдат на разстояние от минимум 2 см от стените на камерата и от вътрешната страна на вратата.

Доставени принадлежности:	Доставените принадлежности са подходящи за микрокомбиниран режим. Не се образуват искри.
<ul style="list-style-type: none"> ■ Скара ■ Универсална тава 	

Тестване на съд за склонност към микровълни

Ако не сте сигурни дали Вашият съд е подходящ за микровълни, извършете тест на съда.

ВНИМАНИЕ!

Режимът на работа на уреда без ястия в камерата води до претоварване.

- ▶ Никога не стартирайте микровълновия режим без ястия в камерата. Изключение прави краткотраен тест на съдовете.

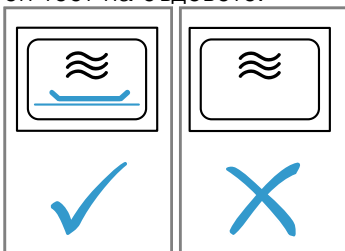

⚠ ПРЕДУПРЕЖДЕНИЕ – Опасност от изгаряния!

Достъпните части при работа стават горещи.

- ▶ Никога не докосвайте горещите части.
- ▶ Пазете децата надалеч.

1. Празният съд се поставя в камерата.
2. Поставете уреда за ½ - 1 минута на максимална мощност.
3. Стартирайте работата.
4. Многократно проверете съда:
 - Когато съдът е студен или с телесна температура, той е подходящ за микровълни.

- Когато съдът е горещ или възникват искри, прекратете теста. Съдът не е подходящ за микровълни.

11.2 Настройка на микровълновия режим





Бележки

- Внимавайте за правилното боравене с микровълните:
 - → "Безопасност", Страница 2
 - → "Предотвратяване на материални щети", Страница 7
 - → "Стойности на микровълновата мощност", Страница 12
 - → "Съд и принадлежности с микровълни", Страница 17
- За избягване на кондензат при микровълнова мощност от 600 вата и макс. уредът автоматично включва нагревателно тяло. Камерата и принадлежностите стават горещи. Резултатът от готвене не се влияе от това. Тази функция за сушене можете да изключите в основните настройки.
 - "Основни настройки", Страница 21

⚠ ПРЕДУПРЕЖДЕНИЕ – Опасност от изгаряния!

Функцията за подсушаване при максимални степени в чист микровълнов режим автоматично включва нагревателно тяло и нагрява камерата.

- ▶ Никога не докосвайте горещите вътрешни повърхности на камерата или нагревателните елементи.
- ▶ Дръжте децата далеч.



1. Натиснете .
- ✓ Настройката на микровълните е подчертана в бяло.
2. Настройте микровълновата мощност с обслужващия пръстен.
3. Натиснете .
- ✓ Продължителността е подчертана в бяло.
4. Настройте с обслужващия пръстен времетраенето.
5. Стартирайте работата с .
- ✓ Микровълните стартират и продължителността изтича. Линията на нагряване не се появява.
- ✓ Когато изтече времето, прозвучава звуков сигнал. На дисплея продължителността е настроена на нула.
6. Ако продължителността е изтекла:
 - За да се прекрати сигналът предсрочно, натиснете произволно сензорно поле.
 - При нужда отново настройте микровълнова мощност и продължителност.
 - Когато ястието е готово, изключете уреда с .
7. Ако сте изключили функцията за сушене на микровълни в основните настройки, изсушете камерата.
 - "Сушене", Страница 24

Бележка: Ако отворите вратата на уреда при работа, работата спира. Ако затворите вратата на уреда, трябва да продължите работата с . Ако сте променили основната настройка, внимавайте за това, микровълновата да не продължи да работи без ястие.

→ "Основни настройки", Страница 21

Промяна на микровълновата мощност

Ако промените микровълновата мощност, продължителността се нулира.

1. Прекъснете работата с .
- ✓ Настройката на микровълните е подчертана в бяло.
2. Променете микровълновата мощност с обслужващия пръстен.
3. Продължете работата с .

Промяна на продължителност

След стартиране на работа с микровълни можете директно да промените продължителността.

- ▶ Променете времетраенето с обслужващия пръстен.
- ✓ Промяната се приема директно.

11.3 Комбиниран микровълнов режим

За да скъсите продължителността на готвене, можете да използвате няколко вида загряване в комбинация с микровълнов режим.

Възможните комбинации са:

- 90 вата + 4D горещ въздух
- 90 вата + печене на грил с циркулация на въздуха
- 180 вата + печене на грил с циркулация на въздуха
- 360 вата + печене на грил с циркулация на въздуха

Настройка на комбиниран микровълнов режим





Бележка:

Внимавайте за правилното боравене с микровълните:

- → "Безопасност", Страница 2
- → "Предотвратяване на материални щети", Страница 7
- → "Стойности на микровълновата мощност", Страница 12
- → "Съд и принадлежности с микровълни", Страница 17

1. Натиснете .

- ✓ Комбинацията е подчертана в бяло.

2. Настройте желаната комбинация с обслужващия пръстен.
3. Натиснете .
 - ✓ Температурата е подчертана в бяло.
4. Настройте температурата с обслужващия пръстен.
5. Натиснете .
 - ✓ Продължителността е подчертана в бяло.
6. Настройте с обслужващия пръстен времетраенето.
7. Стартирайте работата с .
- ✓ Уредът започва да нагрява и продължителността изтича.
- ✓ Когато изтече времето, прозвучава звуков сигнал. На дисплея продължителността е настроена на нула.
8. Ако продължителността е изтекла:
 - За да се прекрати сигналът предсрочно, натиснете произволно сензорно поле.
 - При нужда отново настройте комбинация.
 - Когато ястието е готово, изключете уреда с .

Промяна на температурата

След старт на микрокомбиниран режим можете директно да промените температурата.

- ▶ Променете температурата с обслужващия пръстен.
- ✓ Промяната се приема директно.



Промяна на продължителност

След старт на микрокомбиниран режим можете да промените продължителността по всяко време.

1. Натиснете .
 2. Променете времетраенето с обслужващия пръстен.
- ✓ Промяната се приема директно.

Промяна на комбинация

Ако промените комбинацията от вид нагряване и микровълнова мощност, всички настройки се нулират.

1. Прекъснете работата с .
- ✓ Комбинацията е подчертана в бяло.
2. Променете комбинацията с обслужващия пръстен.
3. Продължете работата с .

12 AutoPilot

С режим на работа "AutoPilot" Вашият уред Ви помага при приготвянето на различни ястия и избира автоматично оптималните настройки.

12.1 Съдове

Резултатът от готвенето е зависим от свойствата и размера на съда.

Използвайте топлоустойчив съд, който е подходящ за температури до 300 °C. Най-подходящ е съдът от стъкло или стъклокерамика. Печеното трябва да покрива дъното на съда на ок. 2/3.

Съдовете от следния материал са неподходящи:

- светъл, блестящ алуминий
- негледжосана глина

- пластмаса или пластмасови дръжки

Бележка: При някои ястия уредът включва микровълни. Появява се указание на дисплея за използване на подходящ за микровълнова фурна съд.

→ "Съд и принадлежности с микровълни", Страница 17

12.2 Настройки на ястията

За оптимално приготвяне на ястията уредът използва различни настройки.

Бележка: Резултатът от готвенето зависи от качеството и свойството на хранителните продукти. Използвайте пресни хранителни продукти, най-добре с температура от хладилник.

Указания за настройките

Когато стартирате ястие, дисплеят показва релевантна информация за това ястие, напр.:

- Подходящо ниво на вкарване
- Подходяща принадлежност или съд
- Добавяне на течност
- Момент за обръщане или разбъркване
Когато този момент се достигне, прозвучава сигнал.

Програми

При програмите оптималният вид на загаряване, температурата и продължителността са фиксирано настроени предварително.

За да постигнете оптимален резултат от готвенето, трябва допълнително да настроите теглото. Ако не е посочено друго, настройте общото тегло на Вашето ястие. Теглото можете да настройвате само в предвидения диапазон.

Ястия на микровълни

При някои ястия уредът автоматично активира микровълните. Продължителността на готвене се скъсява значително от това.

Спазвайте информацията за микровълнова фурна.

→ "Микровълнова фурна", Страница 17

12.3 Преглед на ястията

Какви отделни ястия имате на разположение, ще видите тук.

Ястия





- Пица с тънък блат, 1 бр.
- Лазаня
- Пиле, непълнено
- Части пиле
- Руло от от прясна кайма
- Задушаване филе от риба
- Зеленчуци, пресни
- Зеленчуци замразени
- Печ. картофи на фурна, цели
- Варени картофи (без обелките)
- Дългозърнест ориз
- Размр. части птици
- Размраз. на месо

- Размр. на рибно филе

12.4 Настройване на ястие







Бележка: След стартиране не можете да променят или прекъсват ястието или настройките.

Изискване: За стартиране на работата трябва камерата да е охладена.

1. Натиснете .
2. С обслужващия пръстен настройте желаното ястие.
3. Натиснете .
4. С обслужващия пръстен настройте теглото на вашето ястие. Продължителността се пресмята автоматично.
 - При някои ястия можете допълнително да изместите края.
→ "Настройване на края", Страница 17
5. Стартирайте работата с .
 - ✓ Уредът започва да нагрява и продължителността изтича. Линията на нагряване не се появява.
 - ✓ Ако ястието е готово, прозвучава сигнал. Уредът престава да нагрява.
6. Ако продължителността е изтекла:
 - За да се прекрати сигналът предсрочно, натиснете произволно сензорно поле.
 - При някои ястия можете при нужда да допичате.
→ "Допичане", Страница 20
 - Ако ястието е готово, изключете уреда с .

Допичане

При някои ястия уредът предлага допичане след изтичане на продължителността. Можете произволно често да допичате.

1. Ако не искате да допичате, натиснете  и изключете уреда с .
2. За да догответе ястието, натиснете .
 - ✓ На дисплея се показва продължителност.
3. При нужда променете продължителността с обслужващия пръстен.
4. Стартирайте работата с .
 - ✓ Уредът започва да нагрява и продължителността изтича.
 - ✓ Когато изтече времето, прозвучава звуков сигнал. Уредът престава да нагрява. Указанието за допичане се показва отново.
5. Ако продължителността е изтекла:
 - За да се прекрати сигналът предсрочно, натиснете произволно сензорно поле.
 - Ако искате отново да допичате, натиснете .
 - Ако ястието е готово, натиснете  и изключете уреда с .





13 Защита от деца

Обезопасете Вашия уред, за да не могат децата по грешка да го включват или да променят настройките.

13.1 Активиране и деактивиране на защитата от деца

Можете да активирате и дезактивирате защитата от деца при включен и изключен уред.

1. За да активирате защитата от деца, задръжте  натиснат за ок. 4 секунди.

- ✓ На дисплея се появява указание за потвърждаване.
 - ✓ Панелът за управление е блокиран. Уредът може да се изключи само с .
 - ✓ Когато уредът се включи, светва . Ако уредът е изключен,  не свети.
2. За да деактивирате защитата от деца, натиснете и задръжте  за ок. 4 секунди.
- ✓ На дисплея се появява указание за потвърждаване.

14 Основни настройки

Можете да настроите Вашия уред според Вашите потребности.

14.1 Общ преглед на основните настройки

Тук ще намерите общ преглед на основните настройки и фабричните настройки. Основните настройки зависят от оборудването на Вашия уред.

Основна настройка	Избор
Език	Вж. избора на уреда.
Точно време	Час в 24 ч формат.
Звуков сигнал	Късо времетраене (30 секунди) Средно времетраене (1 минута) ¹ Дълга продължителност (5 минути)
Сигнал на бутоните	Включено Изключено (сигнал при  остава) ¹
Яркост на дисплея	5 степени
Индикация на часа	Изкл Дигитално ¹
Осветление	При работа изкл При работа вкл ¹
Автоматично продължаване (само за работен режим Микровълнов)	Без микровълни ¹ При затв.врата
Работа след включването	Основно меню Видове загряване ¹ Микровълнова фурна Комбиниран микровълнов режим AutoPilot
Предупреждение микровълни тава за печене	Индикации ¹ Не се показва
Нощно затъмняване	Изключено ¹ Включено





¹ Фабрична настройка (може да се различава според типа уред)

Основна настройка	Избор
Лого	Индикации ¹ Не се показва
Сушене на микровълнова	Включено ¹ Изключено
Вр. раб. инер.вентилатор	Препоръчано ¹ Минимално
Съботна настройка	Включено Изключено ¹
Фабрична настройка	Връщане в начално положение Без нулиране ¹

¹ Фабрична настройка (може да се различава според типа уред)

14.2 Промяна на основните настройки

Изискване: Уредът е изключен.

1. Натиснете и задръжте  за ок. 3 секунди.
 2. Потвърдете указанията на дисплея с .
- ✓ На дисплея се появява първата основна настройка.
3. С обслужващия пръстен променете основната настройка.
 4. Натиснете .
- ✓ На дисплея се показва следващата основна настройка.
5. Основните настройки се преминават с  и при нужда се променят с пръстена.
 6. За да запаметите промените, задръжте натиснат  за ок. 3 секунди.

Бележка: След спиране на тока Вашите промени по основните настройки остават запазени.

Прекъсване на промяната на основните настройки



- ▶ Натиснете .
- ✓ Всички промени се отхвърлят и не се запазват.

14.3 Настройване на часа

Изискване: Уредът е изключен.

1. Натиснете и задръжте  за ок. 3 секунди.

2. Потвърдете указанията на дисплея с .
 - ✓ На дисплея се появява първата основна настройка.

3. Натиснете .
 - ✓ На дисплея се показва основната настройка "Точно време".
4. Променете часа с обслужващия пръстен.
5. За да съхраните промяната, задръжте натиснат  за ок. 3 секунди.

15 Почистване и поддръжка

Почиствайте и поддържайте старателно Вашия уред, за да съхраните неговата функционалност за дълго време.

15.1 Препарат за миене

За да не повредите различните повърхности върху уреда, не използвайте неподходящи средства за почистване.

ПРЕДУПРЕЖДЕНИЕ – Опасност от токов удар!

Проникващата влага може да предизвика токов удар.

- ▶ За почистване на уреда не използвайте машина за почистване с пара или с високо налягане.

ВНИМАНИЕ!

Неподходящите почистващи средства повреждат повърхностите на уреда.

- ▶ Да не се използват абразивни и изискващи търкане почистващи средства.
- ▶ Не използвайте почистващи средства с високо съдържание на алкохол.
- ▶ Не използвайте твърди абразивни гъби или гъби за чистене.
- ▶ Не използвайте специални почистващи препарати за топло почистване.

Почистващият препарат за фурна в топлатата камера поврежда емайла.

- ▶ Никога не използвайте почистващи препарати за фурна в топла камера.
 - ▶ Преди следващото нагриване отстранете напълно остатъците от камерата и от вратата на уреда.
- Новите гъби съдържат остатъци от производството.
- ▶ Преди употреба изплакнете щателно новите попивателни кърпи.

Подходящи препарати за почистване

Използвайте само подходящи почистващи средства за различните повърхности по Вашия уред.

Спазвайте указанията за почистване на уреда.
→ "Почистване на уреда", Страница 24

Предна страна на уреда

Повърхност	Подходящи препарати за почистване	Указания
Неръждаема стомана	<ul style="list-style-type: none"> ■ Горещ сапунен разтвор ■ Специални средства за поддръжка на неръждаема стомана за топли повърхности 	За да избегнете корозия, веднага отстранявайте петната от котлен камък, мазнина, киселина и белтъци от повърхностите от неръждаема стомана. Нанесете средството за поддръжка на неръждаемата стомана на тънък слой.
пластмаса или лакирани повърхности напр. обслужващ панел	<ul style="list-style-type: none"> ■ Горещ сапунен разтвор 	Не използвайте препарат за почистване на стъкло или стъргалки за стъкло. За да избегнете петна, които вече не могат да се отстраняват, веднага отстранете средството за отстраняване на котлен камък, което попада върху повърхността.

Врата на уреда

Зона	Подходящи препарати за почистване	Указания
Стъкла на вратата	<ul style="list-style-type: none"> ■ Горещ сапунен разтвор 	Не използвайте стъргалка за стъкло или спирала от неръждаема стомана. Съвет: За основно почистване демонтирайте стъклата на вратата. → "Врата на уреда", Страница 25

Зона	Подходящи препарати за почистване	Указания
Покритие на вратата	<ul style="list-style-type: none"> ■ От неръждаема стомана: Почистващ препарат за неръждаема стомана ■ От пластмаса: Горещ сапунен разтвор 	<p>Не използвайте препарат за почистване на стъкло или стъргалки за стъкло.</p> <p>Не използвайте препарати за неръждаема стомана.</p> <p>Съвет: За основно почистване свалете покритието на вратата. → "Врата на уреда", Страница 25</p>
Вътрешна рамка на вратата от неръждаема стомана	Почистващ препарат за неръждаема стомана	<p>Оцветяванията могат да се отстраняват с почистващ препарат за неръждаема стомана.</p> <p>Не използвайте препарати за неръждаема стомана.</p>
Дръжка на вратата	<ul style="list-style-type: none"> ■ Горещ сапунен разтвор 	За да избегнете петна, които вече не могат да се отстраняват, веднага отстранете средството за отстраняване на котлен камък, което попада върху повърхността.
Уплътнение на вратата	<ul style="list-style-type: none"> ■ Горещ сапунен разтвор 	Не сваляйте и не протривайте.

Камера

Зона	Подходящи препарати за почистване	Указания
Емайлирани повърхности	<ul style="list-style-type: none"> ■ Горещ сапунен разтвор ■ Оцетен разтвор ■ Почистващ препарат за фурни 	<p>При силно замърсяване размекнете и използвайте четка или спирала от неръждаема стомана.</p> <p>За да изсушите камерата след почистване, оставяйте вратата на уреда отворена.</p> <p>Бележки</p> <ul style="list-style-type: none"> ■ Емайлтът загаря при много високи температури, поради което се образуват малки разлики в цвета. Функционалността на уреда не се повлиява. ■ Ръбовете на тънката ламарина не могат да бъдат напълно емайлирани и могат да са груби. Корозионната защита не се влошава от това. ■ От остатъците от храни върху емайлираните повърхности се образува бяло покритие. Покритието от здравна гледна точка е безвредно. Функционалността на уреда не се повлиява. Можете да отстраните покритието с лимонена киселина.
Стъклен плафон за лампата на фурната	<ul style="list-style-type: none"> ■ Горещ сапунен разтвор 	При силно замърсяване използвайте препарат за почистване на фурни.
Поставка	<ul style="list-style-type: none"> ■ Горещ сапунен разтвор 	<p>При силно замърсяване размекнете и използвайте четка или спирала от неръждаема стомана.</p> <p>Бележка: За основно почистване откачете поставката. → "Поставка", Страница 24</p>
Принадлежности	<ul style="list-style-type: none"> ■ Горещ сапунен разтвор ■ Почистващ препарат за фурни 	<p>При силно замърсяване размекнете и използвайте четка или спирала от неръждаема стомана.</p> <p>Емайлираната принадлежност е подходяща за съдомиялна машина.</p>

15.2 Почистване на уреда

За да избегнете щети по уреда, почиствайте уреда си само според посоченото и с подходящи почистващи средства.

⚠ ПРЕДУПРЕЖДЕНИЕ – Опасност от изгаряния!

По време на употреба уредът и неговите докосващи се части са горещи.

- ▶ Изисква се внимание, за да се избегне докосването на нагревателните елементи.
- ▶ Малките деца на възраст под 8 години трябва да стоят далеч.

⚠ ПРЕДУПРЕЖДЕНИЕ – Опасност от пожар!

Остатъците от храна, мазнината и сокът от печенето могат да се запалят.

- ▶ Преди работа отстранявайте грубите замърсявания от камерата, от нагревателните елементи и принадлежностите.

Изискване: Спазвайте указанията към средствата за почистване.

→ "Препарат за миене", Страница 22

1. Почистете уреда с горещ сапунен разтвор и с кърпа.
 - При някои повърхности можете да използвате алтернативни средства за почистване.
 - "Подходящи препарати за почистване", Страница 22
2. Подсушавайте с мека кърпа.

16 Сушене

За да избегнете оставащата влага, след работа изсушавайте камерата.

ВНИМАНИЕ!

Водата от дъното на камерата при работа на уреда с температури над 120 °C причинява щети по емайла.

- ▶ Ако има вода върху дъното на камерата, не стартирайте работа.
- ▶ Преди работа избършете водата от дъното на камерата.

16.1 Сушене на камерата





Можете да изсушите камерата на ръка или да използвате функцията "Сушене".

1. Оставете уреда да се охлади.
2. Отстранете мръсотията от камерата.
3. Избършете водата в камерата.
4. Подсушете камерата.

- За да оставите камерата да изсъхне, оставете вратата на уреда отворена за 1 час.
- За да използвате функцията "Сушене", настройте "Сушене".
 - "Настройка на сушенето", Страница 24

Настройка на сушенето

Изискване: → "Сушене на камерата", Страница 24

1. Натиснете .
2. Настройте вида на нагряване "Сушене" .
 - ✓ На дисплея се показват температурата и продължителността. Тя не може да се променя.
3. Стартирайте работата с .
- ✓ Сушенето стартира и продължителността изтича.
- ✓ Когато сушенето приключи, прозвучава сигнал и на дисплея продължителността се нулира.
4. Изключете уреда с .
5. За да изсушите камерата напълно, оставайте вратата на уреда отворена за 1 до 2 минути.

17 Поставка

За да почистите поставките и камерата основно или за да смените поставките, можете да ги откачите.



17.1 Откачване на поставките

⚠ ПРЕДУПРЕЖДЕНИЕ – Опасност от изгаряния!

Поставките стават много горещи

- ▶ Никога не докосвайте горещите поставки.
- ▶ Винаги оставайте уреда да се охлади.
- ▶ Дръжте децата далеч.

1. Повдигнете поставката отпред  и я откачете .

2. След това завъртете цялата поставка навън  и откачете отзад .

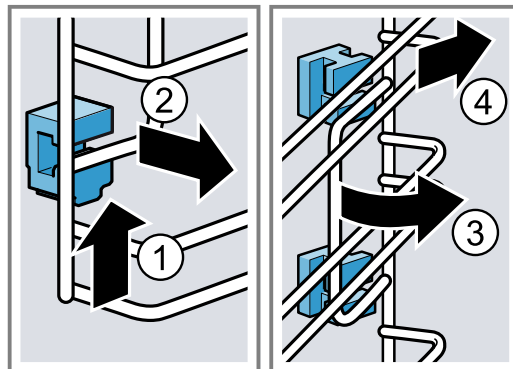

17.2 Поставяне на държачите

Когато откачите поставките, държачите могат да паднат.

Бележка:

Държачите са различни отпред и отзад.

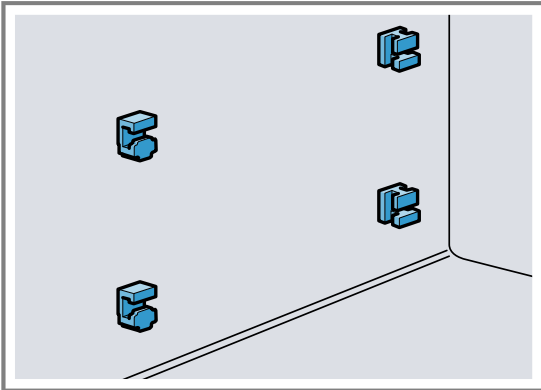

1. Прекарайте предните държачи с куката отгоре в кръглия отвор и ги поставете леко скосено ①.
2. Закачете предните държачи отдолу и ги поставете изправени ②.

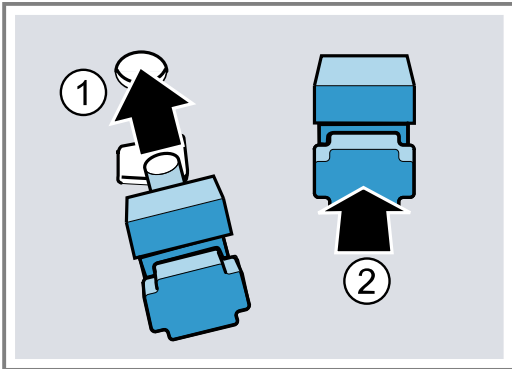

3. Закачете задните държачи с куката в горния отвор ① и ги притиснете в долния отвор ②.

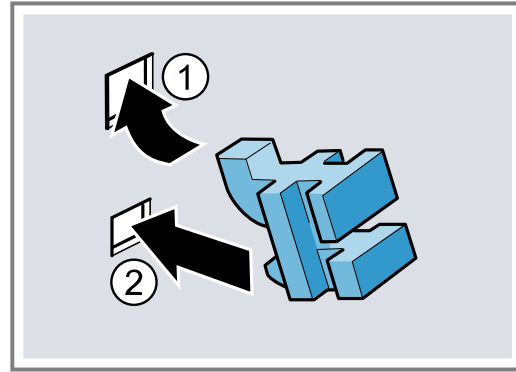

17.3 Закачване на поставките

Бележки

- При окачването внимавайте скосяването на поставката да е отгоре.
- Поставките пасват както отляво, така и отдясно.

1. Поставете поставката отзад отгоре и отдолу скосено и я прекарайте в държачите ①.
2. Изтеглете поставката напред ②.
3. Закачете поставката отпред ③ и я натиснете надолу ④.

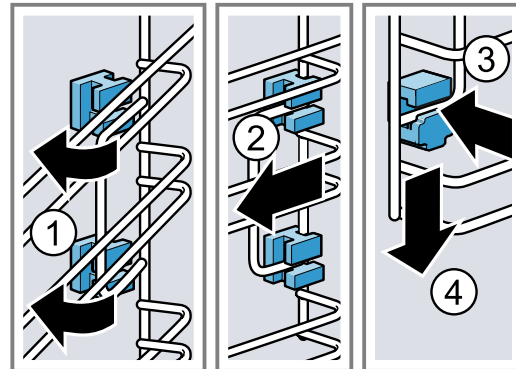

18 Врата на уреда

За да почистите основно вратата на уред, можете да я демонтирате.

18.1 Сваляне на покритието на вратата

Вложката от неръждаема стомана в покритието на вратата може да се оцвети. Свалете покритието на вратата, за да го почистите заедно с поставката от неръждаема стомана или за да демонтирате стъклата на вратата.

1. Малко отворете вратата на уреда.
2. Натиснете капака на вратата отляво и отдясно.

3. Свалете покритието на вратата и внимателно затворете вратата на уреда.

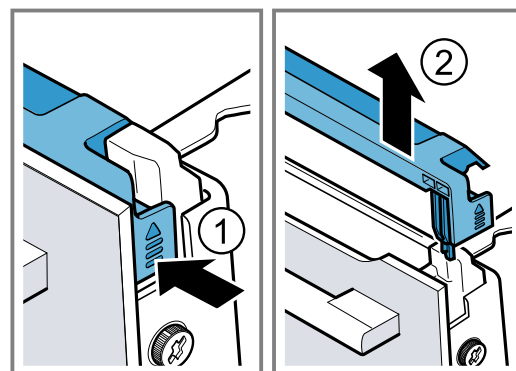

18.2 Демонтаж на стъклата на вратата

⚠ ПРЕДУПРЕЖДЕНИЕ – Опасност от нараняване!

Надрасканото стъкло на вратата на уреда може да се пръсне.

- ▶ Не използвайте остри абразивни почистващи препарати или остри метални стъргалки за почистването на стъклото на вратата на фурната, тъй като те могат да надраскат повърхността.
- Пантите на вратата на уреда се движат при отваряне и затваряне на вратата и можете да се прещипете.
- ▶ Не бъркайте в областта на пантите.
- Компонентите във вратата на уреда могат да са с остри ръбове.
- ▶ Носете защитни ръкавици.

Изискване: Покритието на вратата бе свалено.

1. Развийте и свалете винтовете вляво и вдясно на вратата на уреда.
2. Защипете многократно сгъната кухненска кърпа във вратата на уреда.

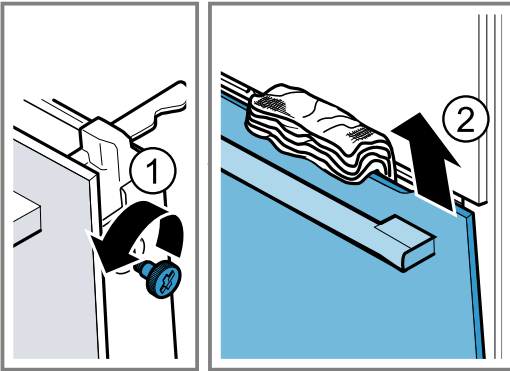

3. Затворете вратата на уреда.
4. Изтеглете предното стъкло нагоре.
5. Оставете предното стъкло с дръжката за врата надолу върху равна повърхност.
6. ⚠ **ПРЕДУПРЕЖДЕНИЕ – Опасност от сериозно увреждане на здравето!**
Чрез отваряне на винтовете вече не се гарантира сигурността на уреда. Може да излезе микровълнова енергия.
▶ Никога не завивайте винтовете.
Никога не развивайте четирите черни винта върху рамката.

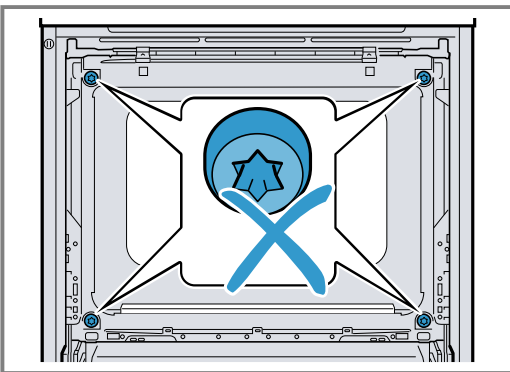

18.3 Вграждане на стъклата на вратата

⚠ ПРЕДУПРЕЖДЕНИЕ – Опасност от нараняване!

Пантите на вратата на уреда се движат при отваряне и затваряне на вратата и можете да се прещипете.

- ▶ Не бъркайте в областта на пантите.
- Компонентите във вратата на уреда могат да са с остри ръбове.
- ▶ Носете защитни ръкавици.
1. Закачете предното стъкло отдолу в левия и десния държач [a] ①.
 2. Натиснете предното стъкло към уреда докато лявата и дясната кука [a] не застанат към поставката [b] ②.

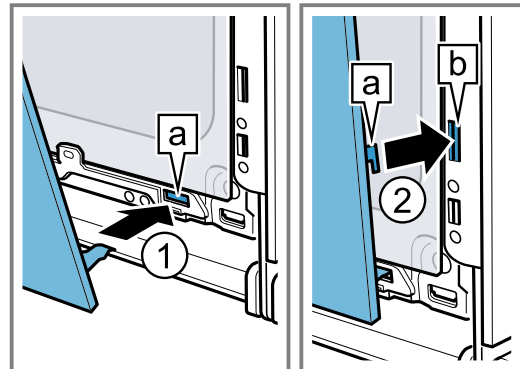

3. Натиснете надолу предното стъкло ①, докато не прищрака.
4. Отворете леко вратата на уреда и махнете кухненската кърпа.
5. Завийте двата винта вляво и вдясно върху вратата на уреда.
6. Поставете покритието за врата и притиснете ② докато не прищрака.

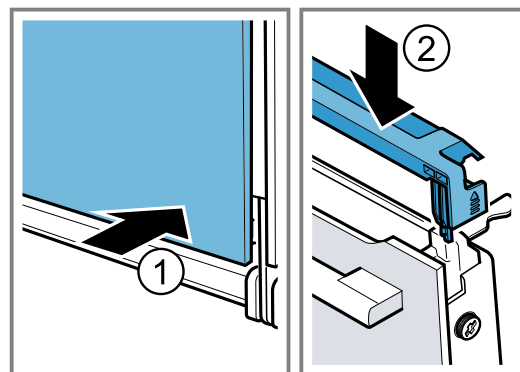

7. Затворете вратата на уреда.
- Бележка:** Използвайте камерата едва когато стъклата на вратата са правилно монтирани.

19 Отстраняване на неизправности

Можете да отстраните самостоятелно малки неизправности по Вашия уред. Преди да се свържете с отдела по обслужване на клиенти, направете справка с информацията за отстраняване на неизправности. Така ще избегнете ненужни разходи.

⚠ ПРЕДУПРЕЖДЕНИЕ – Опасност от нараняване!

Некомпетентно извършените ремонти представляват опасност.

- ▶ Само обучен специализиран персонал трябва да извършва ремонти на уреда.
- ▶ Ако уредът е дефектен, се свържете с отдела по обслужване на клиенти.

⚠ ПРЕДУПРЕЖДЕНИЕ – Опасност от токов удар!

Некомпетентно извършените ремонти представляват опасност.

- ▶ Само обучен за целта специализиран персонал трябва да извършва ремонти на уреда.
- ▶ За ремонта на уреда трябва да се използват само оригинални резервни части.
- ▶ Ако кабелът за свързване към мрежата на този уред бъде повреден, той трябва да се смени от производителя или неговия отдел по обслужване на клиенти, или от друго лице с подобна квалификация, за да се избегнат опасности.

19.1 Функционални неизправности

Неизправност	Причина и отстраняване на неизправности
Уредът не функционира.	Дефектен предпазител. ▶ Проверете предпазителя в кутията с предпазители. Спиране на електрозахранването. ▶ Проверете дали функционират осветлението на помещението или други уреди в помещението.
	Грешка на електрониката 1. Изключете уреда от електрическата мрежа, като изключите за кратко предпазителя. 2. Нулирайте основните настройки до фабричните. → "Основни настройки", Страница 21
На дисплея се показва "Език немски".	Спиране на електрозахранването. ▶ Извършете настройките за първото пускане в експлоатация. – Език – Точно време
Работата не стартира или прекъсва.	Възможни са различни причини. ▶ Проверете указанията, които се показват на дисплея. → "Показване на информация", Страница 15 Функционална неизправност ▶ Свържете се със службата за обслужване на клиенти. → "Отдел по обслужване на клиенти", Страница 29
Уредът не загрява.	Демо режимът е активиран в основните настройки, на дисплея се показва  1. За кратко разкачете уреда от електрическата мрежа като изключите и отново включите предпазителя в кутията с предпазители. 2. Деактивирайте демо режима в рамките в 3 минути в → "Основни настройки", Страница 21. Спиране на електрозахранването. ▶ Отворете и затворете един път вратата на уреда след спиране на тока. ✓ Уредът се проверява и е готов за работа.
Часът не се показва, ако уредът е изключен.	Основната настройка бе променена. ▶ Променете основната настройка за часа. → "Основни настройки", Страница 21
Обслужващият пръстен при съхранението е паднал в обслужващия панел.	Обслужващият пръстен е откачен. 1. Поставете обслужващия пръстен в стойката в панела за обслужване. 2. Натиснете обслужващия пръстен в стойката, така че да се фиксира и да може да се върти.

Неизправност	Причина и отстраняване на неизправности
Обслужващият пръстен се върти трудно.	Има мръсотия под обслужващия пръстен. Обслужващият пръстен може да се сваля. Бележка: Не сваляйте обслужващия пръстен прекалено често, за да остане държача стабилен. <ol style="list-style-type: none"> 1. За да разхлабите обслужващия пръстен, натиснете го върху външния ръб. ✓ Обслужващият пръстен се накланя и може да се хваща по-лесно. 2. Изкарайте от поставката обслужващия пръстен. 3. Почистете обслужващия пръстен и неговия държач в уреда внимателно със сапунен разтвор и кърпа за миене. Подсушавайте с мека кърпа. Не използвайте остри или абразивни почистващи средства. Не оставяйте натопен в омекващ разтвор обслужващия пръстен. Не почиствайте обслужващия пръстен в съдомиялна машина.
При чист микровълнов режим камерата за готвене става гореща.	Функцията за подсушаване е включена. За да избегнете конденз при чист микровълнов режим, уредът при степени от 600 W и макс. включва автоматично горното нагриване. Резултатът от готвене не се влияе от това. <ul style="list-style-type: none"> ▶ Можете да промените основната настройка за функцията за сушене при микровълнов режим. → "Основни настройки", Страница 21 - Спазвайте информацията за микровълнова фурна. → "Микровълнова фурна", Страница 17
Осветлението на камерата не функционира.	LED крушката е дефектна. Бележка: Не сваляйте стъкления капак. <ul style="list-style-type: none"> ▶ Свържете се със службата за обслужване на клиенти. → "Отдел по обслужване на клиенти", Страница 29
Максималното време на работа е достигнато.	За да избегнете нежелана продължителна работа, уредът след няколко часа престава автоматично да нагрива, ако настройките не се променят. Указание се показва на дисплея. Когато максималното време на работа се достигне, ориентировъчни са съответните настройки за режима на работа. <ol style="list-style-type: none"> 1. За да продължите работата, натиснете върху произволно сензорно поле или завъртете обслужващия пръстен. 2. Ако не се нуждаете от уреда, изключете го с ①. Съвет: За да не се изключва нежелано уреда при много дълги времена на приготвяне, настройте продължителност. → "Настройка на продължителност", Страница 16
На дисплея се появява съобщение с "D" или "E", напр. D0111 или E0111.	Електрониката е установила грешка. <ol style="list-style-type: none"> 1. Изключете и включете отново уреда. ✓ Ако неизправността е била еднократна, съобщението угасва. 2. Ако съобщението се появи отново, се свържете с отдела по обслужване на клиенти. При обаждането посочете точното съобщение за грешка. → "Отдел по обслужване на клиенти", Страница 29
Резултатът от готвенето не е задоволителен.	Настройките бяха неподходящи. Настроените стойности, напр. температура или време зависят от рецепта, количеството и хранителните продукти. <ul style="list-style-type: none"> ▶ Следващият път настройте по-ниски или по-високи настройки. Съвет: Много данни за приготвяне и за подходящите настроени стойности ще откриете на нашата начална страница www.bosch-home.com.

20 Предаване за отпадъци

20.1 Предаване за отпадъци на излезли от употреба уреди

Чрез екологосъобразно предаване за отпадъци е възможна повторна употреба на ценни суровини.

1. Издърпайте от контакта щепсела на кабела за свързване към мрежата.

2. Прережете кабела за свързване към мрежата.
3. Предайте уреда за отпадъци по екологосъобразен начин.

Актуална информация относно начините на предаване за отпадъци ще получите от Вашия специализиран търговец, както и от съответната общинска или градска управа.



Този уред е обозначен в съответствие с европейската директива 2012/19/ЕС за стари електрически и електронни уреди (waste electrical and electronic equipment - WEEE). Тази директива регламентира валидните в рамките на ЕС правила за приемане и използване на стари уреди.

21 Отдел по обслужване на клиенти

Подробна информация относно гаранционния срок и гаранционните условия във Вашата страна ще получите от нашия отдел по обслужване на клиенти, Вашия търговец или на нашата уеб страница. В случай че желаете да се свържете с отдела по обслужване на клиенти, са Ви необходими номерът на изделието (E-Nr.) и заводският номер (FD) на Вашия уред.

Данните за контакт на отдела по обслужване на клиенти ще намерите в приложения указател с отдели по обслужване на клиенти или на нашата уеб страница.

Настоящият продукт съдържа светлинни източници с клас на енергийна ефективност G. Светлинните източници се предлагат като резервна част и трябва да се сменят само от обучен за целта специализиран персонал.

21.1 Номер на изделието (E-Nr.) и заводски номер (FD)

Номерът на изделието (E-Nr.) и заводският номер (FD) са посочени на фабричната табелка на уреда. Отворете вратата на уреда, за да видите фабричната табелка с номерата.

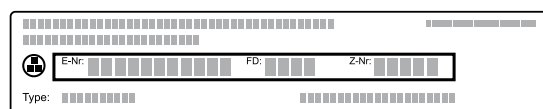

Можете да си запишете данните, за да разполагате своевременно с данните на Вашия уред и телефонния номер на отдела по обслужване на клиенти.

22 Така става

За различни ястия тук ще откриете подходящите настройки и най-добрите принадлежности и съдове. Препоръките сме съгласували оптимално за Вашия уред.

22.1 Общи указания за приготвяне

Спазвайте тази информация при приготвянето на всички ястия.

- Температурата и времето зависят от количеството и рецептата. Ето защо са посочени диапазоните на настройка. Опитайте първо с по-ниските стойности.
- Стойностите на настройка важат за вкарването на ястие в студена камера. Вкарайте принадлежностите едва след предварителното загряване в камерата.
- Отстранете неизползваните допълнителни принадлежности от камерата.

22.2 Указания за приготвяне за печене

- За печене на сладкиши, сладки или хляб най-добрے са подходящи тъмните форми за печене от метал.
- За ястия със заливка и огретени използвайте широк, плосък съд. В тесен и висок съд ястията се нуждаят от повече време и стават по-тъмни от горната страна.
- Ако директно пригответе запеканки в универсалната тава, поставете я на ниво 1.

- Стойностите на настройка за хлебни теста важат и за теста върху тава за печене, както и за тества в правоъгълна форма.

ВНИМАНИЕ!

Ако в горещата камера се намира вода, се образува водна пара. Възможни са повреди поради смяната на температурата.

- ▶ Никога не наливайте вода в нагорещената камера за готвене.
- ▶ Никога не поставяйте съд с вода върху дъното на камерата.

Височини на вкарване

Ако печете на едно ниво, използвайте височина на вкарване 1.

Печене на 2 нива	Височина
Универсална тава	3
Тава за печене	1
Две скари с форми отгоре	3 1

Използвайте вид на загряване 4D горещ въздух.

Бележки

- Едновременно вкараните сладки върху тави или във форма не трябва да са едновременно готови.
- Приготвяне в комбинация с микровълни е възможно само на едно ниво.

22.3 Указания за приготвяне за печене, задушаване и приготвяне на грил

- Препоръките за настройка важат за печено с температура от хладилника, както и за непълна, готова за печене птица.
- Поставете птицата с гърдите или с кожата надолу върху съда.
- Обърнете печеното, продукта за грил или цялата риба след ок. $\frac{1}{2}$ до $\frac{2}{3}$ от посоченото време.

Печено на скара

Върху скарата печеното става особено хрупкаво от всички страни. Печете например големи птици или няколко парчета едновременно.

- Печете парчета с подобно тегло и подобна дебелина. Така парчетата грил получават равномерно покафеняване и остават сочни.
- Поставете продукта за печене директно върху скарата.
- За да уловите изтичащите течности, избутайте универсалната тава на едно ниво под скарата.
- Според размера и вида на печеното добавете до $\frac{1}{2}$ литър вода в универсалната тава. От това печено можете да пригответе сос. Освен това така се получава по-малко дим и камерата остава по-чиста.

Печене в съд

При приготвяне в затворен съд камерата остава по-чиста.

Общи положения за печене в съд

- Използвайте топлоустойчив, подходящ за фурна съд.
- Поставете съда върху скарата.
- Най-подходящ е съдът от стъкло.
- Спазвайте указанията на производителя за съда за печене.

Печене в открит съд

- Използвайте висока форма за печене.
- Ако нямате подходящ съд, можете да използвате универсалната тава.

Печене в затворен съд

- Използвайте подходящ, добре затварящ се капак.
- При месото трябва между продукта и капака да има минимум 3 см разстояние. Месото може да се надигне.

ПРЕДУПРЕЖДЕНИЕ – Опасност от изгаряне с гореща вода!

При отваряне на съда след готвене може да излезе много гореща пара. Парата според температурата не е видима.

- ▶ Повдигайте капака отзад, за да излиза парата далеч от тялото.
- ▶ Дръжте децата далеч.

Печене на грил

Печете на грил храни, които трябва да са хрупкави.

ВНИМАНИЕ!

Съдържащите киселина хранителни продукти могат да повредят решетката на скарата

- ▶ Не поставяйте съдържащи киселина хранителни продукти, като напр. плодове или продукти за печене на грил, напоени със съдържаща киселина марината, директно върху скарата.

- Печете на грил парчета с подобно тегло и дебелина. Така парчетата грил получават равномерно покафеняване и остават сочни.
- Поставете продуктите за печене на грил директно върху скарата.
- За да уловите изтичащите течности, избутайте универсалната тава най-малко на едно ниво под скарата.

Бележки

- Нагриващото тяло на грила непрекъснато се включва и се изключва. Това е нормално. Честотата се ориентира според настроената степен на грила.
- При печенето на грил може да се образува дим.

Указание за хора с алергии към никел

В редки случаи може малки следи от никел да преминават в хранителните продукти.

22.4 Приготвяне с микровълнов режим

Когато пригответе ястия с микровълнов режим, можете значително да скъсите времето на готвене.

Общи положения

- Продължителността на готвене се ориентира при приготвяне с микровълни според общото тегло. Ако искате да пригответе различно от посоченото количество, от помощ е основното правило: **Двойно количество изисква почти двойно време на готвене.**
- Ястията отделят топлина към съда. Съдовете могат да се нагорещат силно.
- В главната част на ръководството за употреба ще откриете информация за това, как да настроите микровълните и комбинираните микровълни.
 - → "Комбиниран микровълнов режим", Страница 19
 - → "Микровълнова фурна", Страница 17

Готвене или използване на пара с микровълни

- Използвайте закрит подходящ за микровълновата фурна съд. Можете да използвате за покриване и чиния или специално фолио за микровълнова фурна.
- Използвайте за зърнени продукти висок съд с капак, напр. за ориз. Зърнените храни при готвене силно се разпенват. Добавете течност съгласно данните в препоръките за настройка.
- Измийте хранителните продукти и не ги подсушавайте. Добавете 1-3 супени лъжици вода или лимонен сок към ястията.
- Разпределете ястията плоско в съда. Плоските ястия се пекат по-бързо от високите.
- Използвайте пестеливо сол и подправки. При приготвяне с микровълни собственият вкус се запазва за дълго.

- Обърнете или разбъркайте ястието между другото 2-3 пъти.
- Оставете ястието да престои 2-3 минути след готвенето.

22.5 Приготвяне на дълбоко замразени продукти

- Не използвайте силно заледени дълбокозамразени продукти.

- Отстранете леда.
- Дълбокозамразените продукти са частично неравномерно изпечени. Неравномерното запичане остава и след изпичането.

22.6 Приготвяне на готови ястия

- Извадете готовите ястия от опаковката.
- Когато затопляте или готвите готовото ястие в съда, използвайте топлоустойчив съд.

22.7 Избор на ястие

Препоръки за настройка за множество ястия, сортирани по категории ястия.

























Препоръки за настройка за различни ястия

Храна	Принадлежности / Съдове	Височина	Вид загряване → Страница 11	Температура в °C	Микровълнова мощност във ватове	Продължителност в мин.
Кекс, обикновен	Форма венец или Правоъгълна форма	1		160 - 180	90	30 - 40
Торта с плодове или извара с блат от пясъчно тесто	Форма с подвижен борд Ø 26 см	1		160 - 170	-	65 - 85
Торта с плодове или извара с блат от пясъчно тесто	Форма с подвижен борд Ø 26 см	1		160 - 180	90	45 - 55
Бисквитена торта, 6 яйца	Форма с подвижен борд Ø 28 см	1		150 - 170 ¹	-	30 - 50
Бисквитена торта, 6 яйца	Форма с подвижен борд Ø 28 см	1		150 - 160	-	50 - 60
Сладкиш от пясъчно тесто със сочна плънка	Универсална тава	1		150 - 170	-	65 - 85
Сладкиш с мая със сочна плънка	Универсална тава	1		160 - 180	-	50 - 60
Мъфини	Тава за мъфини	2		160 - 180 ¹	-	15 - 25
Дребни сладки с мая	Тава за печене	1		150 - 160	-	30 - 40
Сладки	Тава за печене	2		140 - 160	-	15 - 30
Сладки, 2 нива	Универсална тава + Тава за печене	3+1		130 - 150	-	20 - 35
Хляб, сводно сложен, 750 г	Универсална тава или Правоъгълна форма	1		1. 210 - 220 ¹ 2. 180 - 190	-	1. 10 - 15 2. 25 - 35
Хляб, сводно сложен, 1500 г	Универсална тава или Правоъгълна форма	1		1. 210 - 220 ¹ 2. 180 - 190	-	1. 10 - 15 2. 40 - 50
Пита	Универсална тава	1		220 - 240	-	20 - 30
Хлебчета, пресни	Тава за печене	1		170 - 190	-	25 - 35
Пица, прясна	Тава за печене	1		220 - 230	-	25 - 30

¹ Загрейте предварително уреда.

² Обърнете ястието след 2/3 от общото време.

³ Периодично разбъркайте ястието 1 - 2 пъти.

Храна	Принадлежности / Съдове	Височина	Вид за- ряване → Страни ца 11	Температура в °C	Микровъл- нова мощ- ност във ва- тове	Продъл- жител- ност в мин.
Пица, прясна, 2 нива	Универсална тава + Тава за печене	3+1		180 - 200	-	35 - 45
Пица, прясна, тънък блат, във форма за пи- ца	Тава за пица	1		230 - 240	-	20 - 30
Киш	Форма за тарт , Черна тава	1		190 - 210	-	35 - 50
Тарт фламбе	Универсална тава	1		190 - 210 ¹	-	15 - 25
Запеканка, пикантна, печени съставки	Форма за ястия със заливка	1		170 - 190	-	40 - 55
Запеканка, пикантна, печени съставки	Форма за ястия със заливка	1		140 - 160	360	20 - 30
Огретен от картофи, су- рови съставки, височи- на 4 см	Форма за ястия със заливка	1		170 - 180	-	55 - 65
Огретен от картофи, су- рови съставки, височи- на 4 см	Форма за ястия със заливка	1		170 - 190	360	20 - 25
Пиле, 1 кг, непълнено	Отворен съд	1		200 - 220	-	60 - 70
Пиле, 1 кг, непълнено	Затворен съд	1		230 - 250	360	25 - 35
Пилешки дреболии, по 250 г	Скара	2		220 - 230	-	30 - 35
Пилешки дреболии, 4 бр. по 250 г	Отворен съд	1		190 - 210	360	20 - 30
Гъска, непълнена, 3 кг	Отворен съд	1		160 - 170	-	120 - 150
Свинско печено без ко- жа, напр. врат, 1,5 кг	Отворен съд	1		180 - 200	-	120 - 130
Свинско печено без ко- жа, напр. врат, 1,5 кг	Затворен съд	1		180 - 200	180	55 - 65
Средно изпечено го- веждо филе, около 1 кг	Отворен съд	1		210 - 220	-	40 - 50
Говеждо задушено, 1,5 кг	Затворен съд	1		200 - 220	-	130 - 140
Бургер, дебелина 3-4 см	Скара	2		3	-	20 - 30 ²
Агнешки бут, без кост, средно изпечен, 1,5 кг	Отворен съд	1		170 - 190	-	50 - 70
Руло от кайма, 1 кг, + 50 мл вода	Отворен съд	1		170 - 190	360	30 - 40
Риба, на грил, цяла 300 г, напр. пъстърва	Отворен съд	1		170 - 190	-	20 - 30
Риба, на грил, цяла 300 г, напр. пъстърва	Скара	2		230 - 250	90	15 - 20
Зеленчуци, пресни, 250 г	Затворен съд	1		-	600	8 - 12 ³
Печени картофи, на по- ловина, 1 кг	Универсална тава	2		200 - 220	360	15 - 20

¹ Загрейте предварително уреда.

² Обърнете ястието след 2/3 от общото време.

³ Периодично разбъркайте ястието 1 - 2 пъти.

Храна	Принадлежности / Съдове	Височина	Вид за- ряване → Страни ца 11	Температура в °C	Микровъл- нова мощ- ност във ва- тове	Продъл- жител- ност в мин.
Варени картофи (без обелките), на четвъртинки, 500 г	Затворен съд	1		-	600	12 - 15 ³
Дългозърнест ориз, 250 г + 500 мл вода	Затворен съд	1		-	1. 600 2. 180	1. 7 - 9 2. 13 - 16
Просо цели зърна, 250 г + 600 мл вода	Затворен съд	1		-	1. 600 2. 180	1. 8 - 10 2. 10 - 15
Полента или царевичен грис, 125 г + 500 мл вода	Затворен съд	1		-	600	6 - 8 ³

¹ Загрейте предварително уреда.

² Обърнете ястието след 2/3 от общото време.

³ Периодично разбъркайте ястието 1 - 2 пъти.

Десерт

Приготвяне на пуканки с микровълни

ПРЕДУПРЕЖДЕНИЕ – Опасност от изгаряния!

При плътно затворени храни опаковката може да се спуска.

- ▶ Винаги спазвайте указанията върху опаковката.
 - ▶ Винаги изваждайте ястията от камерата с топлозащитни ръкавици.
1. Използвайте топлоустойчив, плосък стъклен съд, напр. капака на форма за пудинг. Не използвайте порцелан или силно вдлъбнатата чиния.
 2. Поставете плика с пуканките върху съда според указанията на опаковката.
 3. Настройте уреда според препоръката за настройка.
 4. Според продукта и количеството може да е необходимо напасване на времето.
 5. За да не изгорят пуканките, извадете кесията с пуканки след 1½ минута и раздрусайте.

6. Поставете обратно плика за пуканки и продължете да пукате.
7. Ако пукащи звуци се чуват вече само на всеки 2-3 секунди, изключете уреда и извадете плика с пуканки от фурната.
8. След приготвянето избършете камерата.

Приготвяне на кисело мляко

1. Извадете принадлежностите и поставките от камерата.
2. 1 литър мляко (3,5 % масленост) се загрева на котлона до 90 °C и се охлажда до 40 °C. При Н-мляко е достатъчно загреване до 40 °C.
3. 150 г кисело мляко с температура от хладилник се разбъркват в млякото.
4. Напълнете в малки съдове, напр. чаши или малки бурканчета.
5. Покрийте съдовете с фолио, напр. фолио за запазване на пресни храни.
6. Поставете съдовете на пода на камерата.
7. Настройте уреда според препоръката за настройка.
8. Оставете след приготвянето в хладилника киселото мляко да престои минимум 12 часа.

Препоръки за настройка за десерти и компот

Храна	Принадлежности / Съдове	Височина	Вид за- ряване → Страни ца 11	Температура в °C	Микровъл- нова мощ- ност във ва- тове	Продъл- жител- ност в мин.
Пудинг от прах за пудинг	Затворен съд	1		-	600	5 - 8 ¹
Кисело мляко	Порционни форми	Под на камерата		40 - 45	-	8-9ч
Мляко с ориз, 125 г + 500 мл мляко	Затворен съд	1		-	1. 600 2. 180	1. 10 2. 20 - 25 ¹
Плодов компот, 500 г	Затворен съд	1		-	600	9 - 12
Пуканки за микровълнова фурна, 1 кесия по 100 г ²	Отворен съд	1		-	600	4 - 6

¹ Периодично разбъркайте ястието 1 - 2 пъти.

² Поставете затворения плик в съда.

22.8 Специални видове приготвяне и други приложения

Информация и препоръки за настройка за специални видове приготвяне и други приложения, напр. деликатно готвене или завиране.

Размразяване

Размразете дълбокозамразените ястия с Вашия уред.

Указания за приготвяне за размразяване

- С режим на работа "Микровълни" можете да размразявате дълбокозамразени плодове, зеленчуци, птиче, месо, риба или печива.
- Разопакувайте замразените хранителни продукти, за да ги размразите.

- Използвайте топлоустойчиви, подходящи за микровълнова фурна съдове.
- Препоръките за настройка важат за ястия с температура от фризер (-18 °C).
- Размразяването става по-лесно на няколко стъпки. Стъпките са посочени в препоръките за настройка една под друга.
- Разбърквайте или обръщайте ястията междувременно 1-2 пъти.
Обръщайте многократно големите парчета. Междувременно раздробете ястието.
Извадете от камерата вече размразените парчета.
- Оставете размразените ястия още 10 до 30 минути в изключения уред да престой, за да се изравни температурата.

Препоръки за настройка за размразяване

Храна	Принадлежности / Съдове	Височина	Вид за- ряване → Страни ца 11	Температура в °C	Микровъл- нова мощ- ност във ва- тове	Продъл- жител- ност в мин.
Хляб, 500 г	Отворен съд	1		-	1. 180 2. 90	1. 3 2. 10 - 15
Хлебчета	Скара	1		140 - 160	90	2 - 4
Сладкиш, сочен, 500 г	Отворен съд	1		-	1. 180 2. 90	1. 2 2. 10 - 15
Сладкиш, сух, 750 г	Отворен съд	1		-	90	10 - 15
Месо, цяло парче, напр. за печено, сурово месо, 1 кг	Отворен съд	1		-	1. 180 2. 90	1. 15 2. 20 - 30 ¹
Кайма, смесена, 500 г	Отворен съд	1		-	1. 180 2. 90	1. 5 2. 10 - 15 ¹
Пиле, цяло, 1,2 кг	Отворен съд	1		-	1. 180 2. 90	1. 10 2. 10 - 15 ¹
Риба, цяла, 300 г	Отворен съд	1		-	1. 180 2. 90	1. 3 2. 10 - 15 ¹
Сок от горски плодове, 300 г	Отворен съд	1		-	180	5 - 10
Разтопяване на масло, 125 г	Отворен съд	1		-	90	7 - 9

¹ Обърнете ястието след 1/2 от общото време.

Загряване с микровълнов режим

С микровълновия режим можете да загрявате ястия или да размразявате и загрявате на един етап.

Указания за приготвяне за загряване с микровълнов режим

- Използвайте закрит подходящ за микровълновата фурна съд.
- Обърнете или разбъркайте ястието между другото 2-3 пъти.
- Оставете ястието да престои 1-2 минути след загряването.
- Ястията отделят топлина към съда. Съдовете могат да се нагорещат силно.

- Внимавайте за следните точки, ако загрявате бебешка храна:
 - Поставете върху скарата шишенцето без биберон или капак.
 - Разтърсете или разбъркайте бебешката храна добре след загряване.
 - Непременно проверявайте температурата на бебешката храна.
- Избършете камерата до сухо след загряване.

⚠ ПРЕДУПРЕЖДЕНИЕ – Опасност от изгаряне с гореща вода!

При загряване на течности може да се стигне до забавено кипване. Това ще рече, че температурата на кипване се достига без образуване на типичните мехурчета. Още при слабо разтърсване на съда горещата течност може внезапно силно да кипне и да пръсне.

- ▶ При загряване винаги поставяйте лъжица в съда. Така се избягва забавеното кипване.

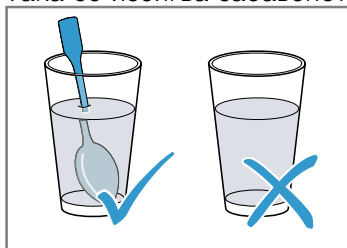
**ВНИМАНИЕ!**

Ако метал докосва стената на камерата, възникват искри, които могат да повредят уреда или да разрушат вътрешното стъкло на вратата.

- ▶ Металите, например лъжица в чаша, трябва да бъдат на разстояние от минимум 2 см от стените на камерата и от вътрешната страна на вратата.

Препоръки за настройка за загряване с микровълнов режим

Храна	Принадлежности / Съдове	Височина	Вид загряване → Страница 11	Температура в °C	Микровълнова мощност във ватове	Продължителност в мин.
Затопляне на напитки, 200 мл	Отворен съд	1		-	1000	1 - 3 ¹
Загряване на бебешка храна, напр. бутилки с мляко, 150 мл	Отворен съд	1		-	360	1 - 3 ¹
Зеленчуци, охладени, 250 г	Затворен съд	1		-	600	3 - 8
Гарнитурни, напр. паста, кнедли, картофи, ориз охладена	Затворен съд	1		-	600	5 - 10
Супа, яхния, 400 ml охладена	Затворен съд	1		-	600	5 - 7
Ястие в чиния, 1 порция охладена	Затворен съд	1		-	600	4 - 8
Запеканки, 400 г, напр. лазаня, огретен с картофи	Отворен съд	1		180 - 200	180	20 - 25
Гарнитурни, 500 г, напр. паста, кнедли, картофи, ориз замразена	Затворен съд	1		-	600	7 - 10
Супа, яхния, 200 ml замразена	Затворен съд	1		-	600	4 - 6 ¹
Ястие в чиния, 1 порция замразена	Затворен съд	1		-	600	11 - 15

¹ Разбъркайте добре ястието.

22.9 Тестови ястия

Информацията в този раздел е насочена към тестовите институти с цел облекчаване на тестването на уреда съгласно EN 60350-1:2013 или IEC 60350-1:2011 и съгласно стандарт EN 60705:2012, IEC 60705:2010.

Печене

- Стойностите на настройка важат за вкарването в студена камера.
- Спазвайте указанията за предварително загряване в препоръките за настройка. Стойностите на настройка важат без бързо загряване.
- За печене използвайте първо по-ниската от посочените температури.
- Едновременно вкараните сладки върху тави или във форма не трябва да са едновременно готови.
- Височини за вкарване при печене на 2 нива:
 - Универсална тава: ниво 3
 - Тава за печене: височина 1
- Пандишпанено тесто с вода
 - Ако печете на 2 нива, закопчаващите се форми се поставят една над друга на скарите.

Препоръки за настройка за печене

Храна	Принадлежности / Съдове	Височина	Вид загряване → Страница 11	Температура в °C	Продължителност в мин.
Шприцовани сладки	Тава за печене	1		140 - 150 ¹	25 - 35
Мини сладкиши	Тава за печене	1		150 ¹	20 - 30
Мини сладкиши, 2 нива	Универсална тава + Тава за печене	3+1		140 ¹	30 - 40
Пандишпанено тесто с вода	Форма с подвижен борд Ø 26 см	1		160 - 170 ²	30 - 45

¹ Загрейте уреда предварително за 5 минути. Не използвайте функцията Бързо загряване.

² Загрейте предварително уреда. Не използвайте функцията Бързо загряване.

Препоръки за настройка за печене на грил

Храна	Принадлежности / Съдове	Височина	Вид загряване → Страница 11	Температура в °C / степен на грила	Продължителност в мин.
Запичане до зачервяване на хляб	Скара	3		3	3 - 6

Приготвяне с микровълнов режим

- Ако използвате скарата, избутайте скарата с надписа **Microwave** към вратата на уреда и извивката надолу в камерата.
- За проверка с чист микровълнов режим изключвайте функцията за подсушаване в основните настройки. → Страница 21

Препоръки за настройка за размразяване с микровълнов режим

Ястие	Принадлежности / Съдове	Височина	Вид загряване → Страница 11	Микровълнова мощност във ватове	Продължителност в мин.
Месо	Отворен съд	1		1. 180 2. 90	1. 5 2. 10 - 15

Препоръки за настройка за готвене с микровълнов режим

Ястие	Принадлежности / Съдове	Височина	Вид загреване → Страница 11	Микровълнова мощност във ватове	Продължителност в мин.
Мляко с яйца	Отворен съд	1		1. 360 2. 180	1. 20 2. 20 - 25
Пандишпан	Отворен съд	1		600	7 - 9
Руло от кайма	Отворен съд	1		600	22 - 27

Препоръки за настройка за готвене с микровълнов режим комбиниран

Храна	Принадлежности / Съдове	Височина	Вид загреване → Страница 11	Температура в °C	Микровълнова мощност във ватове	Продължителност в мин.
Огретен от картофи	Отворен съд	1		150 - 170	360	25 - 30
Сладкиши	Отворен съд	1		190 - 210	90	18 - 23

23 Ръководство за монтаж

Спазвайте тази информация при монтажа на уреда.

**⚠ 23.1 Общи монтажни указания**

Спазвайте тези указания преди да започнете с монтажа на уреда.

- Шкафът за вграждане не трябва да има задна стена зад уреда. Между стената и пода на шкафа или задната страна на разположения отгоре шкаф трябва да се спазва разстояние от минимум 35 мм.
- Процепите за проветрение и смукателните отвори не трябва да се покриват.
- Само компетентно вграждане съгласно тази инструкция за монтаж гарантира безопасна употреба. При щети поради грешно вграждане отговорност носи монтажният.
- Проверете уреда след разопаковането. При транспортни повреди не включвайте.
- Свалете от камерата и от вратата опаковъчния материал и облепващото фолио преди въвеждане в експлоатация.
- Спазвайте монтажните инструкции за монтаж на аксесоарите.

- Мебелите за вграждане трябва да са устойчиви на температури до 95 °C, а граничните предни части на мебели - на температури до 70 °C.
- Уредът да не се монтира зад декоративна врата или врата на шкаф. Налице е опасност от прегряване.
- Извършете всички дейности по изрязване на мебелите преди поставянето на уреда. Отстранете стружките. Отстранете стружките, те могат да застрашат функционирането на електрическите компоненти.
- Контактът за свързване на уреда трябва да е в зоната на застрихованата площ **a** или извън зоната на вграждане. Закрепвайте нефиксираната мебел с наличен в търговската мрежа винкел **b** за стената.

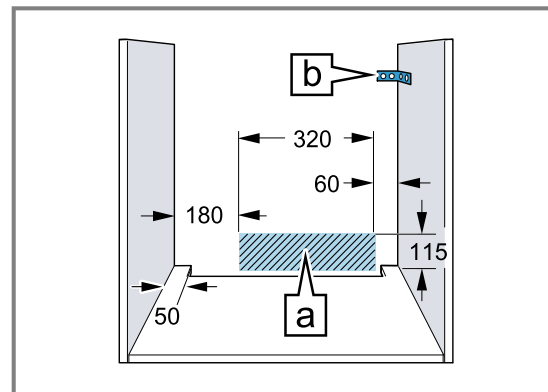

- За избягване на порязвания носете защитни ръкавици. Частите, които по време на монтажа са достъпни, могат да са с остри ръбове.
- Данни за размерите на фигурите в мм.

⚠ ПРЕДУПРЕЖДЕНИЕ – Опасност: Магнетизъм!

В обслужващия панел или в обслужващите елементи се използват постоянни магнити. Те могат да повлияят електронни импланти, напр. пейсмейкъри или инсулинови помпи.

- ▶ Ако имате електронни импланти не надвишавайте минимално разстояние от 10 см до обслужващия панел или обслужващите елементи при монтажа.

⚠ ПРЕДУПРЕЖДЕНИЕ – Опасност от пожар!

Употребата на удължен кабел за свързване към мрежата и неразрешени адаптери представлява опасност.

- ▶ Не използвайте разклонители.
- ▶ Използвайте само удължители, които са сертифицирани, имат минимално напречно сечение от 1,5 мм² и отговарят на релевантните национални разпоредби за безопасност.
- ▶ Ако кабелът за свързване към мрежата е твърде къс, се свържете с отдела по обслужване на клиенти.
- ▶ Използвайте само разрешени от производителя адаптери.

ВНИМАНИЕ!

Чрез носене на уреда за дръжката на вратата последната може да се счупи. Дръжката на вратата не издържа теглото на уреда.

- ▶ Не носете и не захващайте уреда за дръжката на вратата.

23.2 Размери на уреда

Тук ще откриете размерите на уреда.

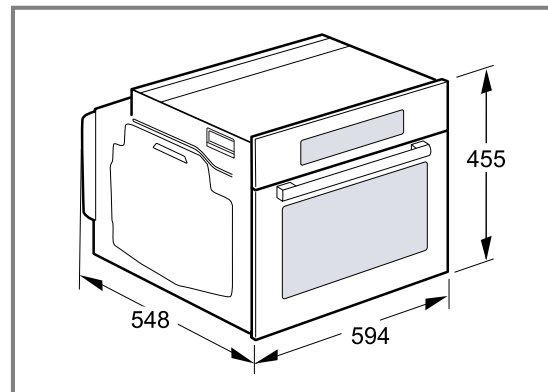

23.3 Монтаж под работен плот

Спазвайте монтажните размери и указания при монтаж под работен плот.

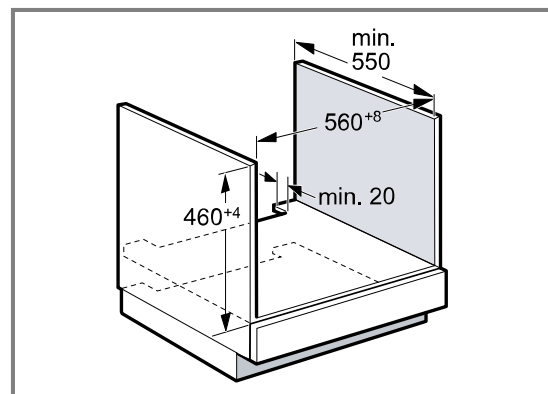

- За проветрение на уреда междинният под трябва да има вентилационен изрез.
- Работният плот трябва да се закрепва към шкафа за монтаж.
- Еventуално наличното монтажno ръководство на готварския плот трябва да се спазва.
- Спазвайте отклоняващите се национални указания за монтаж на готварския плот.

23.4 Монтаж под готварски плот

Ако уредът се монтира под готварски плот, трябва да се спазят минимални размери, при нужда вкл. долната конструкция.

На базата на необходимото минимално разстояние **b** се получава минималната дебелина на работния плот **a**.

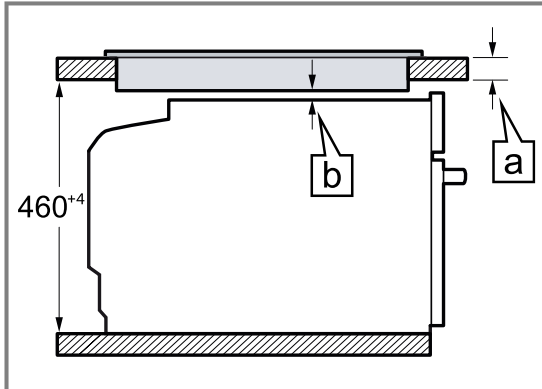

Вид на готварския плот	a поставен в мм	a изравняване в мм	b в мм
Индукционен готварски плот	42	43	5
Индукционен готварски плот с цели плоскости	52	53	5
Газов котлон	32	43	5 ¹
Електрически котлон	32	35	2

¹ Спазвайте отклоняващите се национални указания за монтаж на готварския плот.

23.5 Монтаж във висок шкаф

Спазвайте монтажните размери и указания при монтаж във висок шкаф.

блендата на цокъла или поставете решетка за проветрение. Трябва да се внимава смяната на въздуха да се гарантира съгласно скицата.

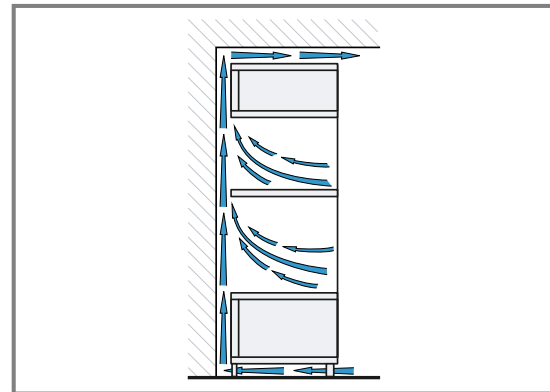
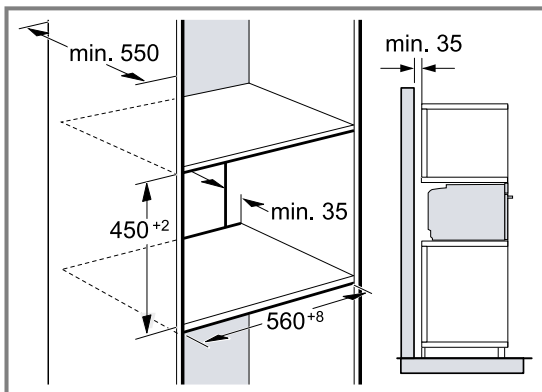

- За проветрение на уреда междинните дъна трябва да имат вентилационен изрез.
- За да гарантирате достатъчно проветрение на уреда, е нужен вентилационен отвор от мин. 200 cm² в зоната на основата. За целта изрежете

- Ако високият шкаф допълнително наред с модулните задни стени има още една задна стена, тя трябва да се отстрани.
- Вграждайте уреда само толкова високо, че допълнителният аксесоар да може безпроблемно да се изважда.

23.6 Ъглов монтаж

Спазвайте монтажните размери и указания при ъглов монтаж.

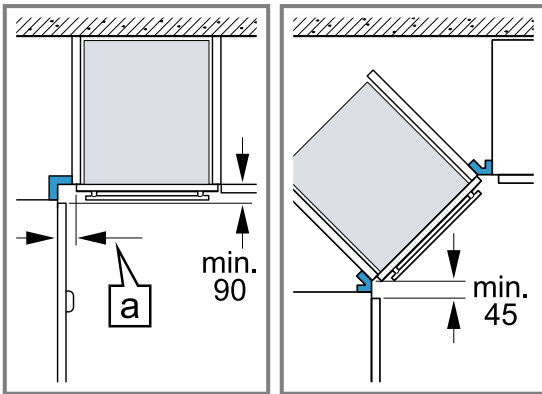

- За да може да се отваря вратата на уреда, при ъглово вграждане спазвайте минималните размери. Размерът [a] зависи от дебелината на предната част на мебелите и от дръжката.

23.7 Електрическо свързване

За да можете сигурно да свържете уреда електрически, спазвайте тези указания.

- Уредът отговаря на клас на защита I и може да се използва само със защитен проводник.
- Обезопасяването трябва да се извършва според данните за мощността върху типовата табелка и според локалните предписания.
- Уредът трябва при всички монтажни дейности да е без напрежение.
- Уредът може да се свързва само с доставения допълнително кабел за свързване.
- Пъхнете кабела за свързване от задната страна на уреда до прозвучаване на щракащ звук. От клиентската служба е на разположение 3 м кабел за свързване.
- Кабелът за свързване за свързване може да се заменя само от оригинален кабел. Той е наличен при службата за обслужване на клиенти.
- Защитата при допир трябва да се гарантира чрез вграждането.

Електрическо свързване на уреда с шуко контакт

Бележка: Уредът може да се свързва само към инсталиран според предписанията предпазен контакт.

- ▶ Пъхнете предпазния щепсел в контакта. Ако уредът е вграден, щепселът на кабела за свързване към мрежата трябва да е свободно достъпен. Ако не е възможен свободен достъп до щепсела, в положената неподвижно електрическа инсталация трябва да се вгради разделително приспособление за всички полюси съгласно разпоредбите за монтаж.

Електрическо свързване на уреда без шуко контакт

Бележка: Само оторизиран специалист може да свързва уреда. При повреди поради неправилно свързване правото на гаранция отпада.

В положената неподвижно електрическа инсталация трябва да се вгради разделително приспособление за всички полюси съгласно разпоредбите за монтаж.

1. Идентифицирайте фазата и неутралният проводник ("нула") в контакта. При погрешно свързване уредът може да се повреди.
2. Свързвайте съгласно електрическата схема. За напрежението вж. типовата табелка.
3. Свържете жичките на мрежовия проводник съгласно цветовото кодиране:
 - жълто-зелено = защитен проводник ⊕
 - синьо = неутрален ("нулев") проводник
 - кафяво = фаза (външен проводник)

23.8 Вграждане на уреда

1. Вкарайте уреда докрай и го центрирайте.

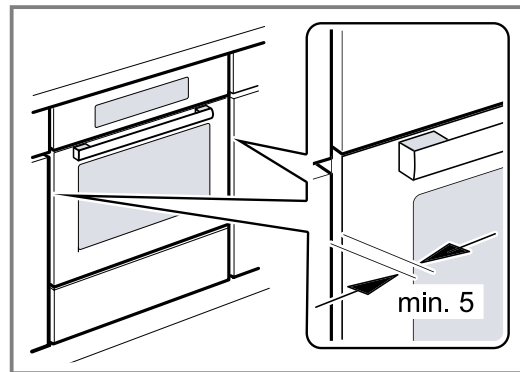

2. Закрепете с винтове уреда.

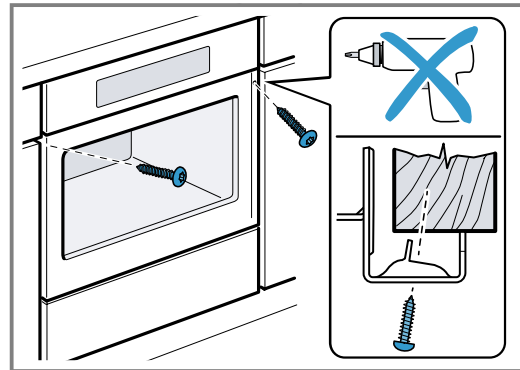

3. При кухни без дръжки с отвестна лайстна за хващане:

- Поставете подходящ пълнител ① с цел покриване на възможните остри ръбове и гарантиране на сигурен монтаж.
- Разпробийте алуминиевите профили, за да изготвите винтово свързване ②.
- Закрепете уреда с адекватен винт ③.

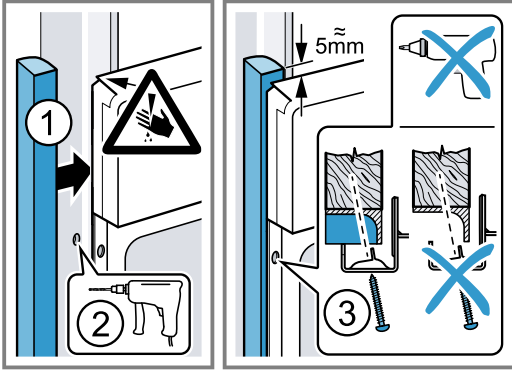

Бележка: Луфтът между работния плот и уреда не бива да се затваря с допълнителни лайстни. Към страничните стени на свалящия се шкаф не бива да се поставят топлозащитни лайстни.

23.9 Демонтаж на уреда

1. Изключете уреда от напрежението.
2. Развийте закрепващите болтове.
3. Леко повдигнете уреда и го изтеглете докрай.



Thank you for buying a Bosch Home Appliance!

Register your new device on MyBosch now and profit directly from:

- **Expert tips & tricks for your appliance**
- **Warranty extension options**
- **Discounts for accessories & spare-parts**
- **Digital manual and all appliance data at hand**
- **Easy access to Bosch Home Appliances Service**

Free and easy registration – also on mobile phones:

www.bosch-home.com/welcome

BOSCH
HOME APPLIANCES
SERVICE

Looking for help? You'll find it here.

Expert advice for your Bosch home appliances, help with problems or a repair from Bosch experts.

Find out everything about the many ways Bosch can support you:

www.bosch-home.com/service

Contact data of all countries are listed in the attached service directory.

BSH Hausgeräte GmbH

Carl-Wery-Straße 34

81739 München, GERMANY

www.bosch-home.com

A Bosch Company



9001671645 (020720)

bg