

SIEMENS

BE634.G.1

מיקרוגל

מדריך למשתמש והוראות התקנה **HE**



רשמו את המכשיר שלכם ב- My Siemens וגלו
הצעות ושירותים בלעדיים.

Siemens Home Appliances

לקוחות נכבדים,

הננו מברכים אתכם עם הצטרפותכם למשפחת רוכשי מכשירי חשמל של חברת **SIEMENS**. הוראות הפעלה והתקנה אלה נועדו להסביר ולהנחות כיצד מפעילים מכשיר זה לקבלת התוצאות הטובות ביותר. אנו משוכנעים כי רכשתם מוצר מהימן ומושלם, ומקווים שהוא יפעל לשביעות רצונכם. **שימו לב:** הקפידו לקבל תעודת אחריות מקורית של **B/S/H/**.

הערה!

חברת זו מתורגמת מלועזית, והיא מתאימה למספר רב של דגמים שלא בהכרח משווקים בארץ.

כל הזכויות שמורות ל- BSH Home Appliances Group.

התוכן שבמסמך זה הוא הקניין הרוחני הבלעדי של BSH. BSH שומרת את הזכות הבלעדית לתוכנו, במיוחד במקרה של תקנות פטנטים, פטנטים שימושיים, פטנטי עיצוב ומותגים. כל שכפול של מסמך זה וכל העברה של תוכנו, בכל דרך, הינם אסורים. BSH תפעל בהתאם נגד כל הפרה של זכויותיה.

תוכן העניינים

מדריך למשתמש

1	בטיחות	3
2	מניעת נזקי רכוש	6
3	שמירה על הסביבה וחיסכון באנרגיה	6
4	הכרת המכשיר	7
5	אביזרים	8
6	לפני הפעלה הראשונה	8
7	הפעלה בסיסית	9
8	מיקרוגל	9
9	גריל	11
10	פעולה משולבת מיקרוגל	11
11	תכניות	12
12	טיימר	13
13	הגדרות בסיסיות	13
14	ניקוי ותחזוקה	14
15	פתרון בעיות	15
16	השלכה לאשפה	16
17	שירות לקוחות	16
18	כיצד זה עובד	17
19	הוראות התקנה	24
19.2	התקנה בטוחה	25

- יש להשתמש במכשיר רק:
 - להכנת ארוחות ומשקאות.
 - תחת השגחה. אין להשאיר את המכשיר ללא השגחה בעת בישול למשך פרקי זמן קצרים.
 - לשימוש במשק הבית ולשימושים דומים, כמו למשל: במטבחי עובדים בחנויות, במשרדים ובתחומי עסק אחרים; במשקים חקלאיים; על ידי לקוחות בבתי מלון ובמתקני מגורים אחרים; בפנסיונים לאירוח כגון צימרים.
 - עד לגובה של 4000 מ' לכל היותר מעל פני הים.

מכשיר זה תואם לתקנים EN 55011 ו-CISPR 11. זהו מוצר מסוג קבוצה 2, דירוג B. מוצר מסוג קבוצה 2 משמעותו שגלי המיקרו מיוצרים למטרת חימום מזון. דירוג B משמעותו שמכשיר מתאים למשקים פרטיים.

1.3 הגבלה על קבוצת משתמשים

מותר לילדים בגילאי 8 ומעלה ולאנשים בעלי יכולות פיזיות, חושיות או מנטליות נמוכות או ללא נסיון ו/או ידע מתאימים, להשתמש במכשיר זה, בתנאי שהם יהיו תחת פיקוח או שהם יתודרכו בשימוש במכשיר באופן בטיחותי ויבינו את הסכנות הכרוכות בהפעלתו. אין לאפשר לילדים לשחק עם המכשיר. אין לאפשר לילדים לנקות את המכשיר או לבצע תחזוקת משתמש, אלא אם כן הם בני 15 שנים לפחות ונמצאים תחת השגחה. יש להרחיק ילדים בני פחות מ-8 שנים מהמכשיר ומכבל החשמל.

1.4 שימוש בטוח

הקפידו תמיד להניח אביזרים בתוך תא התנור בצורה הנכונה.

← "אביזרים", עמוד 8

⚠ אזהרה – סכנת שריפה!

חפצים דליקים המאוחסנים בתוך תא הבישול עלולים להתלקח.

- לעולם אין לאחסן חפצים דליקים בתוך תא הבישול.
- אם נפלט עשן, יש להפסיק את פעולת המכשיר או לנתק את התקע מהחשמל ולהשאיר את הדלת סגורה, כדי להחניק היווצרות להבות כלשהן.
- שאריות מזון, נתזי שומן ומיצי בשר עלולים להתלקח.
- לפני השימוש במכשיר, הסירו את שאריות המזון הקשות ביותר מתא התנור, גופי החימום והאביזרים.

⚠ אזהרה – סכנת כוויות!

- המכשיר וחלקיו הנגישים מתחממים במהלך השימוש.
- יש להימנע ממגע בגופי החימום.
- יש להרחיק מהמכשיר ילדים צעירים מתחת לגיל 8 שנים.
- אביזרים וכלי בישול מתחממים מאוד.
- יש להשתמש תמיד בכפפות מטבח כדי להוציא את האביזרים או את כלי הבישול מתא התנור.

1 בטיחות ⚠

שימו לב להוראות הבטיחות להלן.

1.1 הנחיות כלליות

- קראו בקפידה את הוראות הפעלה.
- שמרו על הוראות הפעלה וכן על מסמכי המוצר במקום בטוח לעיון עתידי או עבור בעלים הבאים.
- אל תחברו את המכשיר אם התגלו נזקי הובלה.

1.2 ייעוד השימוש

איש מקצוע מורשה בלבד רשאי להתקין מכשירי חשמל חסרי נתיכים. נזק שייגרם למכשיר עקב חיבור שגוי אינו מכוסה במסגרת האחריות. שימוש בטוח במכשיר מחייב התקנה נכונה על פי הוראות הבטיחות. המתקין אחראי לוודא שהמכשיר עובד בצורה מושלמת במקום התקנתו.

- אדי אלכוהול עלולים להתלקח בתא הבישול החם.
- בהכנת המאכלים יש להשתמש בכמויות קטנות בלבד של משקאות בעלי תכולת אלכוהול גבוהה.
- פתחו בזהירות את דלת המכשיר.

⚠ אזהרה – סכנת צריבה!

החלקים הנגישים של התנור מתחממים במהלך הפעלתו.

- אין לגעת בחלקים החמים הללו.
- שמרו על ילדים במרחק בטוח מהמכשיר.
- אדים לוהטים עלולים להיפלט החוצה בעת פתיחת דלת המכשיר. בטמפרטורות מסוימות לא רואים את האדים.
- פתחו בזהירות את דלת המכשיר.
- יש להרחיק ילדים מהמכשיר.
- אם יש מים בתא התנור כאשר הוא חם, עלולים להיווצר אדים חמים.
- לעולם אין לשפוך מים לתוך תא התנור כאשר הוא חם.

⚠ אזהרה – סכנת פציעה!

דלת הזכוכית של המכשיר עלולה להתנפץ, אם היא שרוטה.

- אין להשתמש בחומר ניקוי חריף ושוחק או במגרדת מתכת חדה לניקוי זכוכית דלת המכשיר, כי אלה עלולים לשרוט את פני השטח.
- הצירים בדלת המכשיר שלכם זזים כאשר הדלת נפתחת ונסגרת, ועשויים לגרום לכך שהאצבעות שלכם ייתפסו.
- הרחיקו את ידיכם מהצירים.
- רכיבים בתוך דלת המכשיר עלולים להיות בעלי קצוות חדים.
- לבשו כפפות מגן.

⚠ אזהרה – סכנת התחשמלות!

- תיקונים שבוצעו באופן לקוי מהווים סכנה.
- יש לאפשר אך ורק לטכנאים מיומנים לבצע תיקונים במכשיר.
- השתמשו אך ורק בחלקי חילוף מקוריים בעת תיקון המכשיר.
- אם כבל החשמל של מכשיר זה פגום, הוא יוחלף על-ידי היצרן, שירות הלקוחות של היצרן או איש בעל הסמכה דומה כדי למנוע סיכון.
- בידוד פגום של הכבל החשמלי מהווה סכנה.
- אין להביא את הכבל החשמלי במגע עם חלקי מכשיר חמים או מקורות חום.
- אין להביא את הכבל החשמלי במגע עם חודים או קצוות חדים.
- אין לקפל את הכבל החשמלי, למעוך או לשנות אותו.
- חדירת לחות עלולה לגרום להתחשמלות.
- אין להשתמש במכשירי ניקוי באדים או בלחץ גבוה לניקוי המכשיר.

- אם המכשיר או כבל החשמל פגומים, הדבר מסוכן.
- לעולם אין להפעיל מכשיר פגום.
- אין להפעיל מכשיר בעל פני שטח סדוקים או שבורים.
- אין למשוך את כבל החשמל כדי לנתק את המכשיר. נתקו תמיד את המכשיר מהחשמל.
- אם המכשיר או כבל החשמל פגומים, נתקו באופן מייד את כבל החשמל או כבו את הנתיך בתיבת הנתכים.
- צרו קשר עם שירות הלקוחות. –עמוד 16

⚠ אזהרה – סכנה: מגנטיות!

- בלוח הבקרה או בבקרים מותקנים מגנטים קבועים. הם עלולים להשפיע לרעה על שתלים אלקטרוניים כגון קוצבי לב או משאבות אינסולין.
- אנשים שאצלם הושתל שתל כאמור, צריכים לשמור על מרחק של 10 ס"מ לפחות מלוח הבקרה.

⚠ אזהרה – סכנת חנק!

- ילדים עשויים להניח חומרי אריזה מעל ראשיהם או לעטוף את עצמם בהם ולהיחנק.
- הרחיקו את חומרי האריזה מילדים.
- אין לאפשר לילדים לשחק עם חומרי האריזה. ילדים עלולים לשאוף או לבלוע חלקים קטנים ולהיחנק.
- יש להרחיק חלקים קטנים מילדים.
- אין להתיר לילדים לשחק בחלקים קטנים.

1.5 מיקרוגל

קראו בעיון את הוראות הבטיחות החשובות ושמרו אותן לשימוש עתידי

⚠ אזהרה – סכנת שריפה!

- אין להשתמש במכשיר אלא למטרות שלהן יועד. שימוש החורג מכך הוא מסוכן ועלול לגרום נזק. לדוגמה, נעלי בית וכריות חימום עלולות להתלקח, אפילו מספר שעות לאחר החימום.
- אין לייבש מזון או בגדים בעזרת המכשיר.
- אין לחמם נעלי בית, כריות חימום, ספוגים, מטליות ניקוי לחות או עצמים דומים בעזרת המכשיר.
- יש להשתמש במכשיר רק לצורך הכנת מזון ומשקאות.
- מוצרי מזון, אריזותיהם ומכליהם עלולים להתלקח.
- לעולם אין לחמם מוצרי מזון באריזות שומרות חום.
- לעולם אין לחמם ללא השגחה מוצרי מזון במיכלים מפלסטיק, מנייר או מחומרים דליקים אחרים.
- לעולם אין להגדיר במיקרוגל תפוקה גבוהה מדי או זמן בישול ארוך מדי. פעלו לפי הנתונים בהוראות השימוש האלה.
- לעולם אין לייבש מוצרי מזון במיקרוגל.
- לעולם אין להפשיר או לחמם במיקרוגל למשך זמן רב מדי או בתפוקה גבוהה מדי מוצרי מזון עם תכולת מים מועטה, כגון לחם.

⚠ אזהרה – סכנת צריבה!

בעת חימום נוזלים תיתכן רתיחה מאוחרת. כלומר, הנוזל מגיע לטמפרטורת רתיחה, בלי שתעלינה בוועות האדים האופייניות. לכן, יש להיזהר גם אם הכלי רועד רק מעט. הנוזל החם עלול לרתוח בפתאומיות ולהתז. ❖ כאשר מחממים יש להקפיד להכניס תמיד כפית לכלי. כך תימנע רתיחה מאוחרת.

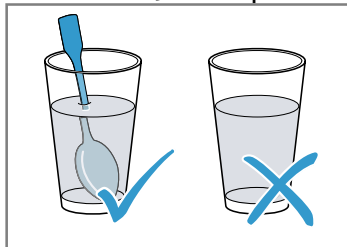

⚠ אזהרה – סכנת פציעה!

כלי בישול לא מתאים עשוי להיסדק. כלי בישול מפורצלן או מקרמיקה עשוי להכיל חרירים זעירים בידיות ובמכסה. חרירים אלה מסתירים חלל תחתיהם. אם לחות חודרת לחלל הזה, היא עשויה לגרום לכלי הבישול להיסדק.

❖ השתמשו רק בכלי בישול הבטוח לשימוש במיקרוגל.

כלים ומיכלים ממתכת או כלים עם עיטורי מתכת עלולים לגרום להיווצרות ניצוצות בעת פעולה במצב מיקרוגל בלבד. המכשיר יינזק.

❖ בעת הפעלה במצב מיקרוגל בלבד אין להשתמש בכלי מתכת.

❖ יש להשתמש אך ורק בכלים המתאימים למיקרוגל או להשתמש במיקרוגל בשילוב עם סוג חימום.

⚠ אזהרה – סכנת התחשמלות!

זהו מכשיר הפועל במתח גבוה.

❖ לעולם אין להסיר את מעטפת המכשיר.

⚠ אזהרה – סכנה לנזק בריאותי חמור!

ניקוי לקוי עלול להרוס את שטח הפנים של המכשיר, לצמצם את משך השימוש בו ולהוביל למצבים מסוכנים, כמו למשל דליפת אנרגיית מיקרוגל.

❖ יש לנקות את המכשיר באופן סדיר, ולהסיר מיד שיירי מזון.

❖ יש לשמור תמיד על ניקיון תא הבישול, הדלת ומנגנון פתיחת הדלת.

← "ניקוי ותחזוקה", עמוד 14

לעולם אין להפעיל את המכשיר כאשר דלת תא הבישול פגומה. אנרגיית מיקרוגל עלולה לדלוף.

❖ לעולם אין להשתמש במכשיר, אם דלת תא הבישול, או מסגרת הפלסטיק של הדלת פגומים.

❖ תיקונים יש לבצע רק באמצעות שירות הלקוחות. קרינת מיקרוגל עלולה לדלוף ממכשיר ללא מעטפת חיצונית.

❖ לעולם אין להסיר את מעטפת המכשיר.

❖ לצורך ביצוע פעולות תיקון או תחזוקה, פנו למרכז שירות הלקוחות.

שמן בישול מחומם עלול להתלקח.

❖ לעולם אין להשתמש במיקרוגל כדי לחמם שמן בישול בלבד.

⚠ אזהרה – סכנת התפוצצות!

נוזלים או מוצרי מזון אחרים במיכלים אטומים עלולים להתפוצץ בקלות.

❖ לעולם אין לחמם נוזלים או מוצרי מזון אחרים במיכלים אטומים.

⚠ אזהרה – סכנת כוויות!

מוצרי מזון בעלי קליפה מוצקה או קרום, עלולים להתפקע או להתפוצץ במהלך החימום וגם לאחריו.

❖ לעולם אין לבשל ביצים בקליפתן או לחמם ביצים קשות בקליפתן.

❖ לא כשר.

❖ לבישול ביצת עין או ביצה בכוס יש לנקב קודם כל את החלמון.

❖ במוצרי מזון בעלי קליפה מוצקה או קרום, כגון תפוחים, עגבניות, תפוחי אדמה או נקניקיות,

הקליפה עלולה להתפקע. לפני החימום יש לנקב את הקליפה או את הקרום.

חום אינו מתפזר באופן שווה במזון לתינוקות.

❖ לעולם אין לחמם מזון לתינוקות במיכלים סגורים.

❖ יש להקפיד להסיר את המכסה או הפטמה.

❖ ערבבו או נערו היטב לאחר החימום.

❖ בדקו את הטמפרטורה לפני מתן המזון או המשקה לילד.

מזון חם פולט חום. כלי הבישול עשוי להתחמם.

❖ יש להשתמש תמיד בכפפות מטבח כדי להוציא את כלי הבישול או את האביזרים מתא התנור.

כאשר מבשלים מזון באריזה אטומה, האריזה עלולה להתפקע.

❖ יש לשים לב תמיד להנחיות שעל האריזה.

❖ יש להוציא את המנות מתא הבישול רק בעזרת כפפות מטבח.

החלקים הנגישים של המכשיר מתחממים במהלך הפעלתו.

❖ אין לגעת בחלקים החמים הללו.

❖ שמרו על ילדים במרחק בטוח מהמכשיר.

אין להשתמש במכשיר אלא למטרות שלהן יועד.

שימוש החורג מכך הוא מסוכן. הסיבה היא שלדוגמה, נעלי בית, כריות חימום, ספוגים, מטליות ניקוי לחות ופריטים אחרים חמים יתר על המידה עלולים לגרום לכוויות לעור.

❖ אין לייבש מזון או בגדים בעזרת המכשיר.

❖ אין לחמם נעלי בית, כריות חימום, ספוגים, מטליות ניקוי לחות או עצמים דומים בעזרת המכשיר.

❖ יש להשתמש במכשיר רק לצורך הכנת מזון ומשקאות.

2 מניעת נזקי רכוש

2.1 כללי

שימו לב!

- אדי אלכוהול עלולים להתלקח בתא הבישול החם ולגרום נזק קבוע למכשיר. דלת המכשיר עלולה להיפתח בפתאומיות וליפול כתוצאה מפיצוץ. זכוכיות הדלת עלולות להישבר ולהתנפץ. הלחץ השלילי שנוצר עלול לגרום לעיוות חמור בחלל הפנימי של תא הבישול.
- אין לחמם משקאות חריפים שאינם מדוללים ($\leq 15\%$ נפח) (למשל, לשפוף או לצקת על מזון).
- כאשר תא התנור חם, מים בתוכו ייצרו אדים. השינוי בטמפרטורה עלול לגרום נזק.
- אין לשפוף מים לתוך תא התנור כאשר הוא עדיין חם.
- הנוכחות הממושכת של לחות בתא התנור מובילה לקורוזיה.
- לאחר הבישול, נגבו תמיד את טיפות העיבוי שהצטברו.
- אין לאחסן מזון לח בתא התנור לפרקי זמן ארוכים כאשר הדלת סגורה.
- אין לאחסן מזון בתא התנור.
- קירור התנור כאשר הדלת פתוחה יגרום נזק לחזית ארוגת המטבח הסמוכים במשך הזמן.
- הניחו לתא התנור להתקרר עם הדלת סגורה לאחר הבישול בטמפרטורות גבוהות.
- ודאו שדבר אינו נתפס בדלת התנור.
- אפשרו לתא התנור להתקרר עם דלת פתוחה רק כאשר נוצרה בו כמות גדולה של לחות בזמן ההפעלה.
- ישיבה או הנחת חפצים על דלת המכשיר עלולות לפגוע בה.
- אין להניח, להעמיד או לתלות דבר על דלת המכשיר ואין להישען עליה.
- בדגמים מסוימים, אביזרים עשויים לשרוט את שמשת הדלת בעת סגירת דלת המכשיר.
- יש לדאוג לדחיפת האביזרים במלואם לתא התנור.

2.2 מיקרוגל

שימו לב להנחיות אלה כאשר אתם משתמשים במיקרוגל.

שימו לב!

- מתכת הנוגעת בדופן תא התנור תגרום לניצוצות, מה שעשוי לגרום נזק למכשיר או לשמשת הדלת הפנימית.
- פריטי מתכת (כגון כפית בתוך כוס) צריכים להיות במרחק מינימלי של 2 ס"מ מדפנות תא התנור ומהחלק הפנימי של הדלת.
- הנחת מיכלי אלומיניום במכשיר עשויה לגרום לניצוצות שעלולים לגרום נזק למכשיר.
- אין להשתמש במיכלי אלומיניום במכשיר.
- הפעלת המכשיר ללא מאכלים בתא הבישול גורמת לעומס יתר.
- לעולם אין להפעיל את המיקרוגל כשאין מאכלים בתא הבישול. חוץ מאשר בעת בדיקת כלים קצרה.

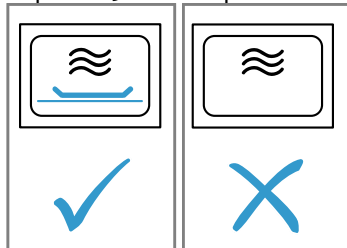

- הכנת כמה שקיות פופקורן ברציפות בעוצמת מיקרוגל גבוהה מדי עלולה לגרום נזק לתא הבישול.
- הניחו למכשיר להתקרר כמה דקות בין הכנה להכנה.
- לעולם אין להגדיר עוצמת מיקרוגל גבוהה מדי.
- השתמשו בעוצמה מרבית של 600 ואט.
- הניחו את שקית הפופקורן תמיד על צלחת זכוכית.
- כלים לא מתאימים עלולים לגרום נזקים.
- בעת השימוש בגריל או בפעולת המיקרוגל המשולבת יש להשתמש אך ורק בכלים העמידים בטמפרטורות גבוהות.

3 שמירה על הסביבה וחיסכון באנרגיה

3.1 השלכת האריזה

- כל חומרי האריזה ידידותיים לסביבה וניתנים למחזור.
- מיינו את הרכיבים השונים בנפרד לפי סוג.

3.2 עצות לחיסכון בחשמל

- אם תקפידו על הנחיות אלה, המכשיר יצרוך פחות חשמל.
- פתחו כמה שפחות את דלת המכשיר במהלך פעולתו.
- הטמפרטורה בתא הבישול נותרת קבועה, כך שהמכשיר אינו צריך להגביר את החימום.

- הסתירו את השעון במצב המתנה.
- המכשיר צורך פחות חשמל במצב המתנה.

הערה:

למכשיר דרושים:

- בפעולה כשהתצוגה מופעלת לכל היותר W 1
- בפעולה ללא חיבור לרשת כשהתצוגה כבויה, לכל היותר W 0,5

4 הכרת המכשיר

4.1 לוח הבקרה

השתמשו בלוח הבקרה כדי לקבוע את כל הפונקציות של המכשיר ולקבל מידע על מצב הפעולה שלו. בהתאם לדגם, פרטים כמו צבע וצורה, עשויים להיות שונים ממה שמופיע באיור.

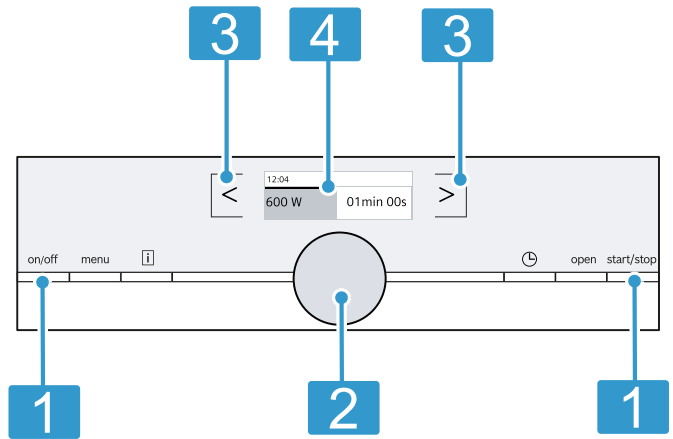

1	לחצנים ללחצנים יש נקודת לחיצה. לחצו על הלחצן לאישור.
2	בורר סיבובי ניתן לסובב את הבורר הסיבובי ללא הגבלה ימינה ושמאלה.
3	לוחות מגע הגדירו פעולות שונות ישירות בלוחות המגע.
4	תצוגה התצוגה מראה ערכי הגדרה נוכחיים, אפשרויות בחירה וטקסטים למידע.

לחצנים

הגדירו פעולות שונות ישירות באמצעות הלחצנים.

סמל	לחצן מגע	שימוש
on/off	מופעל/כבוי	הדלקה או כיבוי של המכשיר
menu	תפריט	פתיחת תפריט מצבי הפעולה
i	מידע	הצגת מידע
🕒	פונקציות זמן	הגדרת טיימר
Open	פתיחת דלת אוטומטית	פתיחת דלת המכשיר
start/stop	הפעלה/הפסקה	הפעלת הפעולה או הפסקתה

הערה: כאשר **i** מאיר, לחצו על **i**, כדי להציג מידע במשך כמה שניות.

לוחות מגע

משטחי המגע הם משטחים רגישים למגע. הקישו על השדה המתאים על מנת לבחור בפעולה.

סמל	לוח מגע	שימוש
<	שמאל	ניווט שמאלה בתצוגה
>	ימין	ניווט ימינה בתצוגה

בורר סיבובי

באמצעות הבורר הסיבובי ניתן לשנות את ההגדרות שהתצוגה מראה. ברוב רשימות הבחירה, למשל תוכניות, נקודת הבחירה הראשונה מתחילה שוב אחרי הנקודה האחרונה. במספר רשימות בחירה, למשל משך הזמן, סובבו את הבורר הסיבובי שוב לאחור, כשהגעתם לערך המינימלי או המרבי.

תצוגה

בצג תוכלו לצפות בהגדרות הנוכחיות, באפשרויות הבחירה או במידע רלוונטי.

שורת מצב

שורת המצב נמצאת על הצג למעלה. בשורת המצב מוצגים השעה, זמן הטיימר ומשך התוכנית.

קו ההתקדמות

קו ההתקדמות מראה למשל, כמה זמן עבר. הקו הישר מתחת לערכי ההגדרה מתמלא משמאל לימין, ככל שהפעולה הנוכחית מתקדמת.

מצבי הפעלה

התפריט מחולק למצבי הפעלה שונים.

סמל	שימוש
מיקרוגל	בחירת תפוקת המיקרוגל
גריל	בחירת דרגת גריל או דרגת גריל עם תפוקת המיקרוגל
תוכניות	תוכניות אוטומטיות הכינו בקלות מנות נבחרות
הגדרות	הגדרות התאימו את הגדרות המכשיר בהתאמה אישית

4.2 תא התנור

פונקציות שונות בתא הבישול מקלות את השימוש במכשיר.

תאורה פנימית

כאשר פותחים את דלת המכשיר, התאורה הפנימית נדלקת. אם מחזיקים את דלת המכשיר פתוחה יותר מ-5 דקות, התאורה הפנימית כבית שוב. ברוב סוגי החימום והפונקציות התאורה הפנימית דולקת במהלך הפעולה. לאחר סיום פעולת המכשיר, התאורה הפנימית כבית.

מאוורר הקירור

מאוורר הקירור מופעל ומושבט לסירוגין בהתאם לצורך. האוויר החם נפלט דרך פתחי האוורור מעל דלת המכשיר.

שימו לב!

כיסוי פתחי האוורור יגרום להתחממות יתר של המכשיר. אין לכסות את פתחי האוורור.

כדי לקצר את משך הזמן שדרוש לתא התנור להתקרר לאחר סיום עבודתו, המאוורר ימשיך לפעול למשך פרק זמן מסוים לאחר מכן. אם המכשיר פועל בפעולת מיקרוגל, המכשיר נשאר קר, אבל מאוורר הקירור עדיין מופעל. מאוורר הקירור עשוי להמשיך לפעול גם לאחר שפעולת המיקרוגל הסתיימה.

עיבוי

עיבוי יכול להתרחש בתא התנור ועל דלת המכשיר בעת הבישול. עיבוי הוא תופעה רגילה שאינה משפיעה לרעה על פעולת המכשיר. לאחר הבישול, נגבו את טיפות העיבוי שהצטברו.

לחצן לפתיחה אוטומטית של הדלת

כשמפעילים את לחצן הפתיחה האוטומטית של הדלת, נפתחת דלת המכשיר בקפיצה. אפשר לפתוח את דלת המכשיר במלואה גם ידנית.

הערות

- בעת הפסקת חשמל לא תפעל הפתיחה האוטומטית של הדלת. ניתן לפתוח את הדלת באופן ידני.
- אם פותחים את דלת המכשיר במהלך פעולתו, המכשיר מפסיק לפעול.
- כאשר סוגרים את דלת המכשיר, הוא אינו ממשיך לפעול באופן אוטומטי. הפעילו את המכשיר.
- לאחר שהמכשיר כבוי זמן רב, חל עיכוב בפתיחת הדלת.

5 אביזרים

השתמשו באביזרים מקוריים. הם מותאמים למכשיר שלכם.

אביזרים	שימוש
מדף רשת	<ul style="list-style-type: none"> ■ רשת לצלייה ולהשחמה ■ רשת כמשטח לכלים
מגש זכוכית	<ul style="list-style-type: none"> ■ הגנה מפני התזה בעת צלייה בגריל ישירות על הרשת ■ הניחו את הרשת על מגש הזכוכית ■ מתאימים למיקרוגל

6 לפני ההפעלה הראשונה

בצעו את ההגדרות של ההפעלה הראשונה. נקו את המכשיר ואת חלקיו.

6.1 שימוש ראשון

לאחר התחברות לאספקת החשמל או לאחר הפסקת חשמל ארוכה יותר, ההגדרות להפעלה הראשונה של המכשיר מופיעות.

הערות

- באפשרותכם להתאים את ההגדרות בכל עת בהגדרות הבסיסיות.
- ← "הגדרות בסיסיות", עמוד 13
- פתחו וסגרו את דלת המכשיר לצורך בדיקה פנימית לפני ההפעלה הראשונה ואחרי כל הפסקת חשמל.

הגדרת השפה

1. הגדירו את השפה באמצעות הבורר הסיבובי.
 2. לחצו על >.
- ✓ התצוגה מראה את ההגדרה הבאה.

כוונון השעון

1. הגדירו את השעה באמצעות הבורר הסיבובי.
2. לחצו על >.

הערה: קבעו ב-

← "הגדרות בסיסיות", עמוד 13 אם השעה והתאריך יופיעו בתצוגה כשהמכשיר כבוי, או לא.

הגדרת התאריך

1. הגדירו את התאריך הנוכחי באמצעות הבורר הסיבובי.
 2. לחצו על >.
 3. הגדירו את החודש הנוכחי באמצעות הבורר הסיבובי.
 4. לחצו על >.
 5. הגדירו את השנה הנוכחית באמצעות הבורר הסיבובי.
 6. לחצו על >.
- ✓ בתצוגה מופיעה הודעה שההפעלה הראשונה הושלמה.

5. הגדירו את הגריל לדרגה 3.
6. הגדירו משך זמן של 15 דקות.
7. הניחו למכשיר להתקרר.
8. לאחר שתא הבישול התקרר, נקו את המשטחים החלקים באמצעות תמיסת חומר ניקוי ומטלית.

6.3 ניקוי האביזרים

- ◀ נקו את האביזר ביסודיות באמצעות תמיסת חומר ניקוי ומטלית רכה.

6.2 ניקוי המכשיר לפני השימוש הראשון

- נקו את תא התנור ואת האביזרים לפני השימוש במכשיר להכנת מזון בפעם הראשונה.
1. ודאו שאין בתוך תא הבישול שאריות חומרי אריזה, אביזרים או חפצים אחרים.
 2. יש לנקות את המשטחים החלקים בתא הבישול באמצעות מטלית רכה ולחה.
 3. סגרו את דלת המכשיר.
 4. אווררו את החדר, כל עוד המכשיר מחמם.

7 הפעלה בסיסית

7.1 הפעלת המכשיר

- ◀ הפעילו את המכשיר באמצעות on/off.
- ✓ on/off מאיר בכחול.
- ✓ התצוגה מראה לוגו סימנס ואחר כך את תפוקת המיקרוגל המרבית.
- ✓ המכשיר מוכן לשימוש.

7.2 כיבוי המכשיר

- ◀ כבו את המכשיר באמצעות on/off.
 - ✓ המכשיר מבטל את הפונקציות הנוכחיות.
 - ✓ בתצוגה מופיעים השעה והתאריך.
- הערה:** כאשר אינכם זקוקים למכשיר, כבו אותו. אם שום דבר לא הוגדר במכשיר במשך זמן ממושך, הוא יכבה אוטומטית.

7.3 התחלת ההפעלה

- ◀ התחילו את ההפעלה באמצעות start/stop.
 - ✓ התצוגה מראה את ההגדרות.
 - ✓ קו ההתקדמות מראה את מהלך משך הזמן.
- הערה:** אם פותחים את דלת המכשיר במהלך הבישול, המכשיר מפסיק לפעול ועוצר את זמן הפעולה. אם תרצו להפעיל את המכשיר שוב, סגרו את דלת המכשיר ולחצו על start/stop.

7.4 הפסקת הפעולה

1. לחצו על start/stop.
 - ✓ המכשיר מפסיק את ההפעלה.
 2. כדי למחוק את כל ההגדרות לחצו על on/off.
- הערה:** אם פותחים את דלת המכשיר במהלך הפעולה, המכשיר מפסיק לפעול ועוצר את ההפעלה. לאחר הפסקה או ביטול ההפעלה ייתכן שמפוח הקירור ימשיך לפעול.

7.5 הגדרת מצב ההפעלה

- כאשר מפעילים את המכשיר, התצוגה מראה את הצעת מצב ההפעלה שהוגדר. ניתן להתחיל מיד את מצב ההפעלה המוצע או לבחור מצב הפעלה אחר.
1. לחצו על menu.
 - ✓ המכשיר פותח את תפריט מצבי ההפעלה.
 2. בחרו את מצב הפעולה המבוקש באמצעות הבורר הסיבובי. אפשרויות בחירה שונות עומדות לרשותכם בהתאם למצבי ההפעלה.
 3. נווטו באמצעות > למצב ההפעלה הרצוי.
 4. שנו את הבחירה באמצעות הבורר הסיבובי. – ניתן לשנות הגדרות נוספות, בהתאם לבחירה.
 5. לחצו על start/stop.
 - ✓ התצוגה מראה את משך הזמן שחלף.
 - ✓ התצוגה מראה את ההגדרות ואת קו ההתקדמות.
- הערה:** כדי לעזוב את ההגדרה הנוכחית ולהגיע למצבי ההפעלה, לחצו על menu.

8 מיקרוגל

באמצעות המיקרוגל תוכלו לבשל, לחמם, לאפות או להפשיר מזון במהירות רבה.

8.1 כלים ואביזרים המתאימים למיקרוגל

- כדי שהמנות יתחממו באופן אחיד והמכשיר לא יינזק, יש להשתמש בכלים ובאביזרים מתאימים.
- הערה:** לפני השימוש בכלי מסוים במיקרוגל, שימו לב להנחיות היצרן. במקרה שיש ספק, בצעו בדיקת כלי.

מתאימים למיקרוגל

סיבה	כלים ואביזרים
החומרים האלה מעבירים גלי מיקרו. גלי המיקרו אינם מזיקים לכלים עמידים לחום.	כלים מחומר עמיד בחום ומתאים למיקרוגל: <ul style="list-style-type: none"> ■ זכוכית ■ זכוכית קרמית ■ פורצלן ■ פלסטיק עמיד בחום ■ קרמיקה מזוגגת לגמרי, ללא סדקים
הערה: כדי למנוע התחממות יתר של נוזלים אפשר להשתמש בסכו"ם מתכת, לדוגמה כפית בכוס.	סכו"ם מתכת

8.2 בדיקת התאמת הכלים למיקרוגל

בדקו את התאמת הכלי למיקרוגל באמצעות בדיקת הכלים. רק בזמן בדיקת כלים מותר להפעיל את המכשיר במצב מיקרוגל ללא מזון.

⚠ אזהרה – סכנת צריבה!

החלקים הנגישים של התנור מתחממים במהלך הפעלתו. אין לגעת בחלקים החמים הללו.

שמרו על ילדים במרחק בטוח מהמכשיר.

1. הכניסו את הכלי הריק לתא הבישול.
2. כווננו את המכשיר לדקה עד דקה וחצי בתפוקת מיקרוגל מרבית.
3. הפעילו את המכשיר.
4. בדקו את הכלי כמה פעמים:
 - אם הכלי קר או פושר, הוא מתאים למיקרוגל.
 - אם הכלי חם או אם נוצרים ניצוצות, הפסיקו את בדיקת הכלי. הכלי אינו מתאים למיקרוגל.

שימו לב!

מתכת הנוגעת בדופן תא התנור תגרום לניצוצות, מה שעשוי לגרום נזק למכשיר או לשמשת הדלת הפנימית.
 פריטי מתכת (כגון כפית בתוך כוס) צריכים להיות במרחק מינימלי של 2 ס"מ מדפנות תא התנור ומהחלק הפנימי של הדלת.

אינם מתאימים למיקרוגל

כלים ואביזרים	סיבה
כלי מתכת	מתכת אינה מעבירה גלי המיקרו. המנות מתחממות בקושי.
כלים עם עיטורי זהב או כסף	גלי המיקרו עלולים להזיק לעיטורי זהב או כסף. עצה: מותרים לשימוש רק במידה שהיצרן מבטיח שהכלים מתאימים למיקרוגל.

8.3 הגדרות הספק המיקרוגל

כאן תוכלו למצוא סקירה של הגדרות הספק המיקרוגל השונות ומועד השימוש בהן.

תפוקת מיקרוגל בואט	משך בישול מרבי	שימוש
W 90	1:30 שעות	הפשרת מזונות שמתקלקלים בנקל
W 180	1:30 שעות	הפשרת מזון והמשך בישול.
W 360	1:30 שעות	בישול בשר ודגים או חימום מזונות שמתקלקלים בנקל.
W 600	1:30 שעות	חימום ובישול מזון.
W 900	30 דקות	חימום נוזלים. הגדרת התפוקה המרבית לא נועדה לחימום מזון.

הגדרות ברירת מחדל

המכשיר מציע משך בישול עבור כל הגדרת הספק של מיקרוגל. תוכלו לשמור ערך זה או לשנות אותו באזור המתאים.

8.4 הגדרות המיקרוגל

כאשר מפעילים את המכשיר, מופיעה בתצוגה תמיד תפוקת המיקרוגל המרבית.

1. שימו לב להוראות הבטיחות. ←עמוד 4
2. קראו את הוראות הבטיחות על מנת למנוע נזק לרכוש. ←עמוד 6
3. שימו לב להוראות בנוגע להתאמת כלים ואביזרים למיקרוגל. ←עמוד 9
4. לחצו על on/off.
- ✓ המכשיר מוכן לפעולה. בתצוגה תוצג כהצעה תפוקת המיקרוגל המרבית. ניתן לשנות בכל עת את תפוקת המיקרוגל.
5. בחרו את תפוקת המיקרוגל המבוקשת באמצעות הבורר הסיבובי. ✓ בתצוגה תוצג תפוקת המיקרוגל והצעה למשך זמן.
6. לחצו על >.
7. בחרו את משך הזמן המבוקש באמצעות הבורר הסיבובי. ✓ לחצו על start/stop.
8. המכשיר מתחיל לפעול. ✓ בתצוגה מתחילה הספירה לאחור של משך הזמן. ✓ בתום משך הזמן נשמע צליל התראה. ✓

9. כדי להפסיק את צליל ההתראה בטרם עת, לחצו על ⊕.
10. כבו את המכשיר באמצעות on/off.

הערות

- בעת לחיצה על ⊕, התצוגה מראה לזמן קצר את פונקציית הטיימר. כדי להעלים מייד את פונקציית הטיימר, לחצו שוב על ⊕.
- אם תפתחו את דלת המכשיר במהלך הפעולה, מפוח הקירור עלול להמשיך לפעול.

8.5 שינוי משך הזמן

- תוכלו לשנות את משך הזמן בכל עת.
- ◀ שנו את משך הזמן באמצעות הבורר הסיבובי.
 - ✓ ההפעלה נמשכת.

8.6 שינוי תפוקת המיקרוגל

ניתן לשנות את תפוקת המיקרוגל במהלך הפעולה.

1. שנו תפוקת מיקרוגל באמצעות <.
2. הגדירו את תפוקת המיקרוגל באמצעות הבורר הסיבובי. ✓ משך הזמן נותר ללא שינוי.
- ✓ ההפעלה נמשכת.

הערה: אם משך הזמן שהוגדר יעלה על משך הזמן המרבי עבור תפוקת המיקרוגל 900 וואט, המכשיר יפחית אוטומטית את משך הזמן. ההפעלה אינה נמשכת. הפעילו את המכשיר באמצעות start/stop.

9 גריל

הגריל מאפשר להשחים או להקרים אוכל. אפשר להשתמש בגריל בנפרד או ביחד עם המיקרוגל.

9.1 דרגות גריל

דרגות הגריל הבאות זמינות.

דרגת גריל	מזונות
1 (נמוך)	<ul style="list-style-type: none"> ■ מאפים גבוהים ■ סופלה
2 (בינוני)	<ul style="list-style-type: none"> ■ מאפים שטוחים ■ דג
3 (גבוה)	<ul style="list-style-type: none"> ■ נקניקיות ■ טוסט

9.2 הגדרות הגריל

1. לחצו על on/off.
- ✓ המכשיר מוכן לפעולה.
2. לחצו על menu.
- ✓ התצוגה מראה את מצבי הפעלה.
3. בחרו את מצב ההפעלה המבוקש באמצעות הבורר הסיבובי "גריל".
4. לחצו על >.
- ✓ התצוגה מראה את הערך המוצע "גריל"3.
5. הגדירו את דרגת הגריל המבוקשת באמצעות הבורר הסיבובי.
- ✓ התצוגה מראה את דרגת הגריל והצעת משך זמן.
6. לחצו על >.
7. הגדירו את משך הזמן המבוקש באמצעות הבורר הסיבובי.

8. לחצו על start/stop.
- ✓ המכשיר מתחיל לפעול.
- ✓ בתצוגה מתחילה הספירה לאחור של משך הזמן.
- ✓ בתום משך הזמן נשמע צליל התראה.
9. כדי להפסיק את צליל ההתראה בטרם עת, לחצו על ⊕.
10. כבו את המכשיר באמצעות on/off.

הערות

- בעת לחיצה על ⊕, התצוגה מראה לזמן קצר את פונקציית הטיימר. כדי להעלים מייד את פונקציית הטיימר, לחצו שוב על ⊕.
- אם תפתחו את דלת המכשיר במהלך הפעולה, מפוח הקירור עלול להמשיך לפעול.

9.3 שינוי משך הזמן

- תוכלו לשנות את משך הזמן בכל עת.
- ◀ שנו את משך הזמן באמצעות הבורר הסיבובי.
 - ✓ ההפעלה נמשכת.

9.4 שינוי דרגת הגריל

- ניתן לשנות את דרגת הגריל במהלך הפעולה.
1. באמצעות < החליפו לצלייה בגריל.
 2. הגדירו את דרגת הגריל המבוקשת באמצעות הבורר הסיבובי.
 - ✓ משך הזמן נותר ללא שינוי.
 - ✓ ההפעלה נמשכת.
- הערה:** כאשר משנים את מצב ההפעלה מגריל להפעלה משולבת ולהיפך, המכשיר עובר למצב השהיה. ההפעלה אינה נמשכת. כדי לשנות את מצב ההפעלה, המשיכו את ההפעלה באמצעות start/stop.

10 פעולה משולבת מיקרוגל

- כדי לקצר את משך הזמן ניתן להשתמש בגריל בשילוב עם המיקרוגל.
- ניתן לבחור בין תפוקות המיקרוגל הבאות:
- 90 וואט
 - 180 וואט
 - 360 וואט

10.1 הגדרת הפעולה המשולבת של המיקרוגל

1. לחצו על on/off.
- ✓ המכשיר מוכן לפעולה.
2. לחצו על menu.
- ✓ התצוגה מראה את מצבי הפעלה.
3. בחרו את מצב ההפעלה המבוקש באמצעות הבורר הסיבובי "גריל".
4. לחצו על >.
- ✓ התצוגה מראה את הערך המוצע "גריל"3.
5. סובבו את הבורר הסיבובי ימינה והגדירו את הפעולה המשולבת המבוקשת.
- ✓ התצוגה מראה את הפעולה המשולבת המבוקשת והצעת משך זמן.
6. לחצו על >.
7. הגדירו את משך הזמן המבוקש באמצעות הבורר הסיבובי.
8. לחצו על start/stop.
- ✓ המכשיר מתחיל לפעול.
- ✓ בתצוגה מתחילה הספירה לאחור של משך הזמן.

- ✓ בתום משך הזמן נשמע צליל התראה.
 9. כדי להפסיק את צליל ההתראה בטרם עת, לחצו על ⊕.
 10. כבו את המכשיר באמצעות on/off.
- הערה:** בעת לחיצה על ⊕, התצוגה מראה לזמן קצר את פונקציית הטיימר. כדי להעלים מייד את פונקציית הטיימר, לחצו שוב על ⊕.

10.2 שינוי משך הזמן

- תוכלו לשנות את משך הזמן בכל עת.
- ◀ שנו את משך הזמן באמצעות הבורר הסיבובי.
 - ✓ ההפעלה נמשכת.

10.3 שינוי פעולה משולבת של המיקרוגל

- ניתן לשנות את דרגת הגריל במהלך הפעולה.
1. באמצעות < שנו לפעולה משולבת.
 2. הגדירו את הפעולה המשולבת המבוקשת באמצעות הבורר הסיבובי.
 - ✓ משך הזמן נותר ללא שינוי.
 - ✓ ההפעלה נמשכת.
- הערה:** כאשר משנים את מצב ההפעלה מגריל להפעלה משולבת ולהיפך, המכשיר עובר למצב השהיה. ההפעלה אינה נמשכת. כדי לשנות את מצב ההפעלה, המשיכו את ההפעלה באמצעות start/stop.

11 תכניות

התוכניות מסייעות לכם בהכנת מנות שונות, והן בוחרות אוטומטית את הכווננים האופטימליים.

11.1 הנחיות להגדרות עבור המנות

- כדי להשיג תוצאת בישול אופטימלית, שימו לב להנחיות הבאות.
- השתמשו במוצרי מזון ללא דופי.
- השתמשו במזון קפוא ישירות מהמקפיא.
- הוציאו את מוצרי המזון מאריזתם, ושקלו אותם. אם אי אפשר להגדיר את המשקל המדויק של המנה במכשיר, עגלו את המשקל כלפי מעלה מטה.
- השתמשו רק בכלים המתאימים למיקרוגל ועמידים בחום, כגון זכוכית או קרמיקה.
- הכניסו את המזון לתא הבישול הקר.

הפשרה

- יש להקפיא ולאחסן מוצרי מזון כשהם שטוחים ומחולקים למנות ב-18 מעלות.
- הניחו את מוצרי המזון המוקפאים על כלי שטוח, למשל, צלחת זכוכית או חרסיה.
- מוצרי המזון עלולים שלא להפשיר לחלוטין, גם בתום התוכנית. בכל זאת, ניתן לעבד את מוצרי המזון היטב בהמשך.
- בעת הפשרת בשר או עוף נוצרים נוזלים. הוציאו את הנוזלים כשאתם הופכים את המזון. אין להשתמש בנוזלים אלה או להביא אותם במגע עם מוצרי מזון אחרים.
- לאחר הפיכת הבשר הטחון יש להוציא בשר טחון שכבר הפשיר.
- הניחו בכלי עופות שלמים תחילה על צד החזה וחלקי עוף על צד העור.

ירקות

- ירקות טריים: חתכו לחתיכות שוות בגודל. על כל 100 גרם הוסיפו כף מים.
- ירקות קפואים: מתאימים רק ירקות חלוטים ולא ירקות מבושלים. ירקות קפואים עם רוטב שמנת אינם מתאימים. הוסיפו 1 עד 3 כפות מים. לתרד ולכרוב אדום אין להוסיף מים.

תפוחי אדמה

- תפוחי אדמה מבושלים: חתכו לחתיכות שוות בגודל. על כל 100 גרם להוסיף שתי כפות מים ומעט מלח.
- תפוחי אדמה מבושלים בקליפתם: השתמשו בתפוחי אדמה שווים בגודלם. שטפו אותם ונקבו את קליפתם. הניחו את תפוחי האדמה בכלי בעודם לחים אך ללא תוספת מים.
- תפוחי אדמה אפויים בתנור: השתמשו בתפוחי אדמה שווים בגודלם. שטפו אותם ואז יבשו ונקבו את קליפתם.

11.3 טבלת התוכניות

בעזרת התוכניות תוכלו להכין מזון בקלות. יש לבחור תוכנית ולדווח על משקל המזון. התוכנית בוחרת את ההגדרות המיטביות.

הפשרה

מנה	מזונות מתאימים	טווח משקל בק"ג	כלים/אביזרים
הפשרת לחם ¹	לחם, שלם, עגול או מלבני, לחם בפרוסות, עוגות בחושות, עוגות שמרים, עוגות פירות, עוגות ללא ציפוי, שמנת או ג'לטין	0.20 – 1.50	כלי בישול שטוח, פתוח רצפת תא הבישול

¹ שימו לב לאיתות: להפוך.

אורז

- אין להשתמש באורז מלא או באורז בשקית בישול.
- הוסיפו לאורז כמות פי שתיים עד פי שתיים וחצי מים.

עוף

- השתמשו רק בחלקי עוף בטמפרטורת מקרר.
- הניחו את חלקי העוף על הרשת כשצד העור כלפי מעלה.

זמן מנוחה

למזונות מסוימים דרוש זמן מנוחה בתא הבישול, לאחר סיום התוכנית.

מנה	זמן מנוחה
ירקות	כ- 5 דק'
תפוחי אדמה	כ- 5 דק' קודם כל, שפכו את המים שנוצרו
אורז	כ- 5-10 דק'

11.2 הגדרת תוכנית

- לחצו על on/off.
 - ✓ המכשיר מוכן לפעולה.
 - לחצו על menu.
 - ✓ התצוגה מראה את מצבי ההפעלה.
 3. בחרו "תוכנית" באמצעות הבורר הסיבובי.
 4. לחצו על >.
 - ✓ התצוגה מראה את התוכנית הראשונה.
 5. הגדירו את התוכנית המבוקשת באמצעות הבורר הסיבובי.
 - ✓ התצוגה מראה הצעת ערך למשקל.
 6. לחצו על >.
 7. הגדירו את המשקל המבוקש באמצעות הבורר הסיבובי.
 8. לחצו על >.
 - ✓ התצוגה מראה את פרטי ההכנה.
 9. לחצו על start/stop.
 - ✓ המכשיר מתחיל לפעול.
 - ✓ בתצוגה מתחילה הספירה לאחור של משך הזמן.
 10. אם במשך התוכנית מופיעות בתצוגה הוראות להפוך או לערבב:
 - פתחו את דלת המכשיר.
 - חלקו את המזון, ערבבו או הפכו אותו.
 - סגרו את דלת המכשיר.
 - לחצו על start/stop.
- הערה:** גם אם לא תהפכו או תערבבו את המנה, התוכנית תמשיך לפעול בכל זאת כרגיל עד הסוף. התוכניות מחשבות את משך הזמן.

מנה	מזונות מתאימים	טווח משקל בק"ג	כלים/אביזרים
הפשרת בשר ¹	צלי, חתיכות בשר שטוחות, בשר טחון, עוף	2.00 – 0.20	כלי בישול שטוח, פתוח רצפת תא הבישול
הפשרת דגים ¹	דג שלם, פילה דג, סטייק דג	1.00 – 0.10	כלי בישול שטוח, פתוח רצפת תא הבישול

¹ שימו לב לאיתות: להפוך.

בישול

מנה	מזונות מתאימים	טווח משקל בק"ג	כלים/אביזרים
ירקות טריים ¹	כרובית, ברוקולי, גזרים, קולורבי, כרישה, פלפל, קישואים	1.00 – 0.15	כלי בישול סגור רצפת תא הבישול
ירקות קפואים ¹	כרובית, ברוקולי, גזרים, קולורבי, כרוב אדום, תרד	1.00 – 0.15	כלי בישול סגור רצפת תא הבישול
תפו"ד מבושלים	תפוחי אדמה עם או בלי קליפה, חתיכות תפוחי אדמה שוות בגודלן	1.00 – 0.20	כלי בישול סגור רצפת תא הבישול
אורז ¹	אורז ארוך	0.30 – 0.05	כלי בישול גבוה, סגור רצפת תא הבישול
תפו"ד אפויים ¹	תפוחי אדמה בקליפתם, בעובי כ-6 ס"מ	1.50 – 0.20	מדף רשת רצפת תא הבישול

¹ שימו לב לאיתות: לערבב.



פעולה משולבת

מנה	מזונות מתאימים	טווח משקל בק"ג	כלים/אביזרים
לינייה, קפואה	לינייה או מאפה קפוא דומה	1.00 – 0.30	כלי פתוח
נתחי עוף, טריים	כרעי עוף, חצאי עוף	1.80 – 0.50	מגש זכוכית ומדף רשת



12 טיימר

ניתן לקבוע זמן טיימר, שבסופו יישמע אות קולי. ניתן לקבוע זמן טיימר של 24 שעות לכל היותר. פונקציה זו פועלת ללא תלות בפעולת המכשיר או בפונקציות זמן אחרות. אות הטיימר שונה מאותות אחרים.

12.1 הגדרת טיימר

1. לחצו על .
- ✓ התצוגה מראה את הטיימר.
2. הגדירו את זמן הטיימר באמצעות הבורר הסיבובי.
3. לחצו על .
- לאחר מספר שניות, הטיימר מופעל גם אוטומטית.
- ✓ זמן הטיימר רץ לאחור.
- ✓ לאחר זמן קצר, חוזרת התצוגה למצבה הקודם.
- ✓ התצוגה מראה סמל טיימר ואת משך הזמן החולף בשורת המצב.

12.2 שינוי הטיימר

1. לחצו על .
 - ✓ התצוגה מראה את הטיימר.
 2. שנו את זמן הטיימר באמצעות הבורר הסיבובי.
- הערה:** זמן הטיימר נראה בתצוגה, כאשר המכשיר כבוי. כאשר מצב הפעלה מופעל, ניתן לבחור בטיימר באמצעות . זמן הטיימר מודגש לזמן מה. תוכלו לשנות את זמן הטיימר.



12.3 הפסקת הטיימר

- ✗ אפסו את זמן הטיימר.
- ✓ לאחר קבלת הפעולה הסמל יפסיק להאיר.

13 הגדרות בסיסיות

תוכלו להתאים את ההגדרות הבסיסיות של מכשירכם לפי צורכיכם.

13.1 שינוי הגדרה בסיסית

1. לחצו על on/off.
 2. לחצו על menu.
 - ✓ תפריט מצבי הפעולה נפתח.
 3. באמצעות הבורר הסיבובי בחרו "הגדרות".
4. לחצו על .
 5. באמצעות הבורר הסיבובי שנו את הערכים.
 6. באמצעות  המשיכו תמיד להגדרות הבאות ושנו אותן, אם נדרש.
 7. לחצו על menu.
 - ✓ בתצוגה מופיע "ביטול" או "שמור".
 8. כדי לשמור את ההגדרות, בחרו "שמור".
- הערה:** השינויים שביצעתם בהגדרות הבסיסיות יישמרו גם במקרה של הפסקת חשמל.

13.2 סקירת ההגדרות הבסיסיות

כאן תוכלו למצוא סקירה של ההגדרות הבסיסיות ושל הגדרות היצרן. ההגדרות הבסיסיות תלויות באזור המכשיר.

הערות

- שינויי ההגדרות לשפה, לצליל לחצני המגע ולבהירות התצוגה תקפים מייד. כל שאר ההגדרות ייכנסו לתוקף רק לאחר שתשמרו את ההגדרות.
- השינויים בהגדרות הבסיסיות נשמרים לאחר הפסקת חשמל. רק את ההגדרות להפעלה הראשונית תצטרכו לקבוע מחדש לאחר הפסקת חשמל.
← "שימוש ראשון", עמוד 8

הגדרות בסיסיות בחירה	
שפה	הגדירו "שפה"
שעון	הגדירו "שעון"
תאריך	הגדירו "תאריך"
צליל התראה	משך זמן קצר משך זמן בינוני ¹ משך זמן ארוך
צלילי לחצנים	כבוי ¹ מופעל
בהירות התצוגה	ניתן להגדיר את בהירות התצוגה ל-5 רמות דרגה ³
¹ הגדרת המפעל (יכולה להשתנות בהתאם לדגם המכשיר)	

הגדרות בסיסיות בחירה	
תצוגת השעון	דיגיטלי + תאריך דיגיטלי כבוי ¹
עמנום בשעות הלילה	כבוי ¹ מופעל (התצוגה מוחשכת בין השעות 22:00 ו-06:00 למחרת)
מצב הדגמה	כבוי ¹ מופעל (מוצג רק ב-3 הדקות הראשונות לאחר איפוס או הפעלה ראשונית)
הגדרות יצרן	איפוס אין לאפס ¹
¹ הגדרת המפעל (יכולה להשתנות בהתאם לדגם המכשיר)	

הערה: שינויי ההגדרות לשפה, לצליל לחצני המגע ולבהירות התצוגה תקפים מייד. כל ההגדרות האחרות - רק לאחר השמירה.

13.3 שינוי השעה

1. לחצו על on/off.
2. לחצו על menu.
- ✓ תפריט מצבי הפעולה נפתח.
3. באמצעות הבורר הסיבובי בחרו "הגדרות".
4. נווטו באמצעות > אל "שעון".
5. שנו את השעה באמצעות הבורר הסיבובי.
6. לחצו על menu.
7. כדי לשמור את ההגדרות, בחרו "שמור".

14 ניקוי ותחזוקה

נקו וטפלו במכשיר בקפידה על מנת שהוא יתפקד לאורך זמן.

14.1 מוצרי ניקוי

השתמשו בתכשירי ניקוי מתאימים בלבד.

⚠ אזהרה – סכנת התחשמלות!

- חזירת לחות עלולה לגרום להתחשמלות.
- אין להשתמש במכשירי ניקוי באדים או בלחץ גבוה לניקוי המכשיר.

שימו לב!

- תכשירי ניקוי שאינם מתאימים עלולים לגרום נזק למשטחי המכשיר.
- אין להשתמש באמצעי ניקוי חדים או שורטים.
- אין להשתמש בתכשירי ניקוי המכילים אחוז גבוה של אלכוהול.
- אין להשתמש בכריות קרצוף קשות או בספוגי ניקוי שוחקים.
- אין להשתמש בתכשירי ניקוי מיוחדים לניקוי מכשיר בעודו חם.
- מותר להשתמש בחומר ניקוי לזכוכית, במגרדת זכוכית או בחומרים לטיפול נירוסטה רק אם בהוראות השימוש של החלק הרלוונטי מצוין שהם מתאימים.
- מטליות ספוג חדשות מכילות שאריות מהייצור.
- יש להקפיד ולשטוף היטב ספוגיות או מטליות ניקוי חדשות לפני השימוש הראשון בהן.
- כדי לדעת אילו תכשירי ניקוי מתאימים לניקוי משטחים וחלקים מסוימים, עיינו בהנחיות הניקוי.

14.2 ניקוי המכשיר

נקו את המכשיר כנדרש כדי שלא לגרום נזקים לחלקים ולמשטחים שונים עקב ניקוי שגוי או ניקוי בחומרי ניקוי לא מתאימים.

⚠ אזהרה – סכנת כוויות!

- המכשיר וחלקיו הנגישים מתחממים במהלך השימוש.
- יש להימנע ממגע בגופי החימום.
- יש להרחיק מהמכשיר ילדים צעירים מתחת לגיל 8 שנים.

⚠ אזהרה – סכנת שריפה!

- שאריות מזון, נתזי שומן ומיצי בשר עלולים להתלקח.
- לפני השימוש במכשיר, הסירו את שאריות המזון הקשות ביותר מתא התנור, גופי החימום והאביזרים.

⚠ אזהרה – סכנת פציעה!

- דלת הזכוכית של המכשיר עלולה להתנפץ, אם היא שרוטה.
- אין להשתמש בחומר ניקוי חריף ושוחק או במגרדת מתכת חדה לניקוי זכוכית דלת המכשיר, כי אלה עלולים לשרוט את פני השטח.

1. שימו לב להנחיות המצוינות על חומר הניקוי. ←עמוד 14
2. שימו לב להנחיות לניקוי רכיבי המכשיר או פני השטח.
3. אם אין הוראות אחרות:
 - נקו את רכיבי המכשיר בתמיסת חומר ניקוי חמה ובמטלית ניקוי.
 - יבשו באמצעות מטלית רכה.

14.3 ניקוי תא התנור

שימו לב!

- ניקוי לא נכון עלול לפגוע בתא הבישול.
- אין להשתמש בתרסיס לניקוי תנורים, בתכשירי ניקוי אגרסיביים אחרים לתנור או בחומרי ניקוי שוחקים.

3. נקו את האביזר באמצעות תמיסת חומר ניקוי חמה ומטלית ניקוי רכה או במברשת ניקוי רכה.
4. חלודה יש לנקות באמצעות תכשיר לניקוי פלדת אל-חלד או במדיח הכלים.
- במקרה של לכלוך עיקש יש להשתמש בברזלית או בתכשיר ניקוי תנורים.
5. ייבשו באמצעות מטלית רכה.

14.7 ניקוי לוחות הדלת

שימו לב!

ניקוי לא נכון עלול לפגוע בזגוגיות הדלת.

אין להשתמש במגדלת זכוכית.

1. שימו לב להנחיות המצוינות על חומר הניקוי. –עמוד 14
2. נקו את זגוגיות הדלת באמצעות מטלית לחה ותכשיר לניקוי זכוכית.
- הערה:** צללים על זגוגיות הדלת, שנראים כמו פסים, הם השתקפויות של התאורה הפנימית בתא הבישול.
3. ייבשו באמצעות מטלית רכה.

14.8 ניקוי אטם הדלת

שימו לב!

ניקוי לא נכון עלול לגרום נזק לאטם הדלת.

אין לנקות באמצעות מגדלת זכוכית או מגדלת מתכת.

אין להשתמש בחומרי ניקוי שוחקים.

1. שימו לב להנחיות המצוינות על חומר הניקוי. –עמוד 14
2. נקו את אטם הדלת באמצעות תמיסת חומר ניקוי ומטלית ניקוי רכה.
3. ייבשו באמצעות מטלית רכה.

14.9 humidClean

הסיוע בניקוי הוא חלופה מהירה לניקוי מזדמן של תא התנור. הסיוע בניקוי מרכז לכלוך על-ידי אידוי מי הסבון. לאחר מכן ניתן להסיר את הלכלוך ביתר קלות.

הגדרת הסיוע בניקוי

1. הוסיפו כמה טיפות של נוזל שטיפה לכוס מים.
2. הניחו כפית בכוס כדי למנוע רתיחה מושהית.
3. הניחו את הכוס במרכז תא התנור.
4. הגדירו את פלט המיקרוגל ל-600 ואט.
5. הגדירו את משך הבישול ל-5 דקות.
6. הפעילו את המיקרוגל.
7. לאחר שמשך הבישול חלף, השאירו את הדלתות סגורות למשך שלוש דקות נוספות.
8. נגבו את תא התנור באמצעות מטלית רכה.
9. הניחו לתא התנור להתייבש עם הדלת פתוחה.

1. שימו לב להנחיות המצוינות על חומר הניקוי. –עמוד 14
2. נקו בתמיסת חומר ניקוי חמה או במי חומץ.
3. כשיש לכלוך קשה, השתמשו בתכשיר לניקוי תנורים. מותר להשתמש בתכשיר לניקוי תנורים רק בתא בישול קר.
- עצה:** כדי לסלק ריחות לא נעימים, חממו ספל מים עם כמה טיפות מיץ לימון למשך 1-2 דקות בעוצמת מיקרוגל מרבית. כדי למנוע רתיחה מאוחרת, יש להקפיד להכניס כפית לכלי.
4. נגבו את תא הבישול במטלית רכה.
5. הניחו לתא הבישול להתייבש כשדלתו פתוחה.

14.4 ניקוי חזית המכשיר

שימו לב!

ניקוי לא נכון עלול לפגוע בחזית המכשיר.

- אין לנקות באמצעות חומר לניקוי זכוכית, מגדלת זכוכית או מגדלת מתכת.
- כדי למנוע חלודה על חזיתות מתכת, יש להסיר מיד כתמי אבנית, כתמי שומן, כתמי עמילן וכתמי חלבון.
- יש לנקות חזיתות מפלדת אל-חלד באמצעות חומרים מיוחדים לניקוי פלדת אל-חלד חמה.

1. שימו לב להנחיות המצוינות על חומר הניקוי. –עמוד 14
2. נקו את חזית המכשיר באמצעות תמיסת חומר ניקוי חמה ומטלית ניקוי.
- הערה:** הודלי צבע קלים נוצרים בחזית המכשיר כתוצאה מהשוני בחומרים, כגון זכוכית, פלסטיק או מתכת.
3. על חזיתות מכשיר מנירוסטה, מרחו שכבה דקה של תכשיר טיפוח לנירוסטה באמצעות מטלית רכה.
- את חומרי הניקוי לנירוסטה ניתן לרכוש בשירות הלקוחות או בחנויות המקצועיות.
4. ייבשו באמצעות מטלית רכה.

14.5 ניקוי לוח הבקרה

שימו לב!

ניקוי לא נכון עלול לפגוע בלוח הבקרה.

לעולם אין לנגב את לוח הבקרה במטלית רטובה.

1. שימו לב להנחיות המצוינות על חומר הניקוי. –עמוד 14
2. נקו את לוח הבקרה במטלית מיקרופיבר או במטלית רכה ולחה.
3. ייבשו באמצעות מטלית רכה.

14.6 ניקוי האביזרים

1. שימו לב להנחיות המצוינות על חומר הניקוי. –עמוד 14
2. שיירי מאכלים שרופים ניתן לרכך באמצעות מטלית ניקוי לחה ותמיסת חומר ניקוי חמה.

15 פתרון בעיות

ניתן לתקן בעיות קלות במכשיר בעצמכם. קראו מידע על פתרון תקלות לפני שאתם פונים לשירות הלקוחות שלנו. כך תימנעו מעלויות מיותרות.

⚠ אזהרה – סכנת פציעה!

תיקונים לא מקצועיים עלולים להיות מסוכנים.

רק טכנאי שירות מיומנים יבצעו תיקונים במכשיר.

קראו לשירות הלקוחות אם המכשיר מקולקל.

← "שירות לקוחות", עמוד 16

⚠ אזהרה – סכנת התחשמלות!

תיקונים לא מקצועיים עלולים להיות מסוכנים.

יש לאפשר אך ורק לטכנאים מיומנים לבצע תיקונים במכשיר.

השתמשו אך ורק בחלקי חילוף מקוריים בעת תיקון המכשיר.

אם כבל החשמל של מכשיר זה פגום, הוא יוחלף על-ידי

היצרן, שירות הלקוחות של היצרן או איש בעל הסמכה דומה

כדי למנוע סיכון.

15.1 תקלות

תקלה	סיבה ופתרון בעיות
המכשיר לא פועל.	<ul style="list-style-type: none"> תקע החשמל של כבל החשמל אינו מחובר. ◀ חברו את המכשיר לרשת החשמל.
	<ul style="list-style-type: none"> נתיך הבטיחות בתיבת הנתיכים נפל. ◀ בדקו את הנתיך בתיבת הנתיכים.
	<ul style="list-style-type: none"> אספקת החשמל נותקה. ◀ בדקו האם תאורת המטבח או המכשירים האחרים פועלים.
	<p>תקלה</p> <ol style="list-style-type: none"> 1. הורידו את מפסק הזרם בתיבת הנתיכים. 2. הפעילו שוב את מפסק הזרם לאחר כ-10 שניות. ✓ אם התקלה הייתה חד-פעמית, ההודעה נעלמת. 3. אם ההודעה מופיעה שוב, התקשרו לשירות הלקוחות. ציינו את הודעת השגיאה המדויקת כאשר אתם מתקשרים. <p>← "שירות לקוחות", עמוד 16</p>
לא ניתן להפעיל את המכשיר.	<ul style="list-style-type: none"> דלת המכשיר לא סגורה לגמרי. ◀ סגרו את דלת המכשיר.
המכשיר לא מתחמם, בתצוגה מופיעה המילה "הדגמה"	<ul style="list-style-type: none"> מצב ההדגמה מופעל. 1. נתקו את המכשיר מאספקת החשמל על-ידי כיבוי מהיר של המפסק הראשי בתיבת הנתיכים. 2. השביתו את מצב ההדגמה בהגדרות הבסיסיות במהלך 3 הדקות הבאות.
התאורה הפנימית לא פועלת.	<ul style="list-style-type: none"> תאורת תא הבישול פגומה ◀ התקשרו לשירות הלקוחות. ← "שירות לקוחות", עמוד 16

15.2 הנחיות בלוח התצוגה

תקלה	סיבה ופתרון בעיות
התצוגה מראה את הודעת התקלה "Exxx"	<ul style="list-style-type: none"> קרתה תקלה. 1. כאשר התצוגה מראה הודעת תקלה, כבו את המכשיר ואז הפעילו אותו שוב. ✓ אם התצוגה אינה מראה שוב את הודעת התקלה, הייתה זו בעיה חד פעמית. 2. כאשר התצוגה ממשיכה להראות את הודעת התקלה או חוזרת עליה, התקשרו לשירות הלקוחות ודווחו את קוד התקלה. 3. אם התצוגה מראה את הודעת התקלה E0532, פתחו את דלת המכשיר ואז סגרו אותה. 4. אם התצוגה מראה את הודעת התקלה E6501, כבו את המכשיר ולאחר 10 דקות הפעילו אותו שוב.

16 השלכה לאשפה

16.1 השלכת המכשיר הישן

- ניתן להשתמש מחדש בחומרי גלם יקרי ערך באמצעות מיחזור.
1. נתקו את המכשיר מהחשמל.
 2. חתכו את כבל החשמל.
 3. השליכו את המכשיר לאשפה באופן ידידותי לסביבה.
- מידע לגבי אופני פינוי האשפה העדכניים ניתן לקבל אצל הסוחר או במועצה המקומית או בעירייה.

17 שירות לקוחות

- מידע מפורט על תקופת האחריות ותנאי האחריות בארץ תוכלו לקבל משירות הלקוחות, מהמשווק ובאתר האינטרנט שלנו.
- אם אתם פונים לשירות הלקוחות, תזדקקו למספר המוצר (E-Nr.) ולמספר הייצור (FD) של המכשיר שלכם.
- ניתן להשיג את פרטי הקשר של מרכז שירות הלקוחות במדריך שירות הלקוחות המצורף, או באתר האינטרנט שלנו.

מכשיר זה עומד בתקנה האירופית EU/2012/19 להשלכת ציוד חשמלי ואלקטרוני משומש (WEEE). התקנה מפרטת את המסגרת ברחבי האיחוד האירופי להחזרה ולמחזור של מכשירים משומשים.



מוצר זה כולל מקורות אור בדרגת יעילות אנרגיה E. מקורות האור זמינים כחלקי חילוף ורק לאיש מקצוע שעבר הכשרה מותר להחליפם.



רשמו את פרטי המכשיר ואת מספר הטלפון של מרכז שירות הלקוחות כדי למצוא אותם שוב במהירות.

17.1 מספר מוצר (E-Nr.) ומספר ייצור (FD)

תוכלו למצוא את מספר המוצר (E-Nr.) ואת מספר הייצור (FD) על לוחית הדירוג של המכשיר. תראו את לוחית הדירוג עם מספרים אלה אם תפתחו את דלת המכשיר.

18 כיצד זה עובד

כאן תוכלו למצוא את ההגדרות האידיאליות עבור מנות שונות וכן את האביזרים ואת כלי הבישול המיטביים. התאמנו המלצות אלה למכשיר שברשותכם.

18.1 זו הדרך הטובה ביותר להמשיך

כאן תגלו כיצד להתקדם שלב אחר שלב, כדי שתוכלו להשתמש בהגדרות המומלצות באופן המיטבי. כאן יינתנו הנחיות למנות שונות, עם מידע ועצות כיצד להשתמש במכשיר בצורה הטובה ביותר.

עצה

הוראות הכנה

- ההגדרות המומלצות מתייחסות תמיד לתא בישול קר וריק.
- נתוני הזמנים המופיעים בסקירות הכלליות הם ערכי הנחיה. הם תלויים באיכות המזון, בהרכבו ובכמותו.

⚠ אזהרה – סכנת כוויות!

מוצרי מזון בעלי קליפה מוצקה או קרום, עלולים להתפקע או להתפוצץ במהלך החימום וגם לאחריו.

- ◀ לעולם אין לבשל ביצים בקליפתן או לחמם ביצים קשות בקליפתן.
- ◀ לא כשר.
- ◀ לבישול ביצת עין או ביצה בכוס יש לנקב קודם כל את החלמון.
- ◀ במוצרי מזון בעלי קליפה מוצקה או קרום, כגון תפוחים, עגבניות, תפוחי אדמה או נקניקיות, הקליפה עלולה להתפקע. לפני החימום יש לנקב את הקליפה או את הקרום.

שימו לב!

מזון חומצי עלול לגרום נזק למדף הרשת
 ◀ אין להניח מזונות חומציים, למשל פירות או מזון מתובל במרינדה חומצית, ישירות על הרשת.

הערה: המלצה לסובלים מאלרגיה לניקל

במקרים נדירים עלולים לחדור למזון עקבות מזעריים של ניקל.

1. לפני השימוש יש להוציא מתא הבישול כלים לא נחוצים.
2. בחרו מזון רצוי מההגדרות המומלצות.
3. הניחו מזון בכלי מתאים.
4. הניחו את הכלי במרכז רצפת תא הבישול. כך יכולים גלי המיקרו להגיע למזון מכל עבר.
5. הגדירו את הגדרות המכשיר בהתאם להגדרות המומלצות. השתמשו תחילה במשך הזמן הקצר יותר. במקרה הצורך האריכו את משך הזמן.
6. בעת הוצאה של כלי חם מתוך תא הבישול, השתמשו במחזיקי סירים.

18.2 הפשרה, חימום ובישול באמצעות המיקרוגל

הגדרות מומלצות עבור הפשרה, חימום ובישול באמצעות המיקרוגל.

משך הבישול תלוי בכלי הבישול וכן בטמפרטורה, בהרכב ובכמות המזון. זו הסיבה לכך שבטבלאות מופיעים טווחים. התחילו עם הערך הנמוך ביותר ובמידת הצורך, השתמשו בהגדרה הגבוהה יותר בפעם הבאה. ייתכן שהכמות שתרכו לבשל שונה מזו המצוינת בטבלה. ניתן להחיל כלל אצבע לשם כך: כמות כפולה = משך בישול כמעט כפול, חצי מהכמות = חצי ממשך הבישול.

הפשרה במיקרוגל

הערה:

הוראות הכנה

- הקפידו את המזון כשהוא שטוח.
- השתמשו בכלי בישול הבטוחים לשימוש במיקרוגל ללא מכסה.
- הניחו את הכלי במרכז רצפת תא הבישול.
- ערבבו או הפכו את המאכלים 2-3 פעמים במהלך ההכנה. בעת הפיכת המאכל סלקו את נוזלי הפשרה.
- בעת הפשרת בשר או עוף נוצרים נוזלים. הוציאו את הנוזלים כשאתם הופכים את המזון. אין להשתמש בנוזלים אלה או להביא אותם במגע עם מוצרי מזון אחרים.
- לאחר הפיכת הבשר הטחון יש להוציא בשר טחון שכבר הפשיר.
- הפרידו את החלקים המופשרים בעת ההפיכה.

■ לאחר ההפשרה, הניחו למאכלים לנוח 10-60 דקות.

מזונות	משקל	תפוקת המיקרוגל	משך זמן
בשר בגוש אחד, עם או בלי עצמות	800 גר'	180 וואט 90 וואט	15 דק' ¹ 15-25 דק' ²
בשר בגוש אחד, עם או בלי עצמות	1000 גר'	180 וואט 90 וואט	20 דק' ¹ 20-30 דק' ¹
בשר בגוש אחד, עם או בלי עצמות	1500 גר'	180 וואט 90 וואט	25 דק' ¹ 25-30 דק' ¹
בשר חתוך לחתיכות או לפרוסות	200 גר'	180 וואט 90 וואט	5-8 דק' ² 5-10 דק' ²
בשר חתוך לחתיכות או לפרוסות	500 גר'	180 וואט 90 וואט	8-11 דק' ² 10-15 דק' ²
בשר חתוך לחתיכות או לפרוסות	800 גר'	180 וואט 90 וואט	10 דק' ² 10-15 דק' ²
בשר טחון, מעורב	200 גר'	90 וואט	10-15 דק' ¹
בשר טחון, מעורב	500 גר'	180 וואט 90 וואט	5 דק' ¹ 10-15 דק' ²
בשר טחון, מעורב	1000 גר'	180 וואט 90 וואט	15 דק' ¹ 10-15 דק' ²
עוף שלם או חלקי עוף	600 גר'	180 וואט 90 וואט	8 דק' ¹ 10-15 דק' ²
עוף שלם או חלקי עוף	1200 גר'	180 וואט 90 וואט	15 דק' ¹ 20-25 דק' ²
פילה דג, סטייק דג או פרוסות דג	400 גר'	180 וואט 90 וואט	5 דק' ¹ 10-15 דק' ²
דג שלם	300 גר'	180 וואט 90 וואט	3 דק' ¹ 10-15 דק' ²
דג שלם	600 גר'	180 וואט 90 וואט	8 דק' ¹ 15-20 דק' ²
ירקות, לדוגמה אפונה	300 גר'	180 וואט	10-15 דק' ³
פירות, לדוגמה פטל	300 גר'	180 וואט	6-9 דק' ³
פירות, לדוגמה פטל	500 גר'	180 וואט 90 וואט	8 דק' ¹ 5-10 דק' ³
חמאה, הפשרה ⁴	125 גר'	180 וואט 90 וואט	1 דק' ⁴ 1-2 דק' ²
חמאה, הפשרה ⁴	250 גר'	180 וואט 90 וואט	1 דק' ¹ 2-4 דק' ²
לחם שלם	500 גר'	180 וואט 90 וואט	8 דק' ¹ 5-10 דק' ²
לחם שלם	1000 גר'	180 וואט 90 וואט	12 דק' ¹ 10-20 דק' ²
עוגות, יבשות, לדוגמה עוגת ספוג ^{6,5}	500 גר'	90 וואט	10-15 דק'
עוגות, יבשות, לדוגמה עוגת ספוג ^{6,5}	750 גר'	180 וואט 90 וואט	5 דק' ¹ 10-15 דק' ²

¹ הפכו את המזון מספר פעמים.

² הפרידו את החלקים המופשרים בעת ההפיכה.

³ מדי פעם ערבבו בזרירות את המזון.

⁴ הסירו לגמרי את האריזה.

⁵ הפשירו רק עוגות ללא זיגוג, שמנת, ג'לטין או קרם.

⁶ הפרידו את חתיכות העוגה.

מזונות	משקל	תפוקת המיקרוגל	משך זמן
עוגות, עסיסיות, לדוגמה עוגת פירות, עוגת גבינה ⁵	500 גר'	1. 180 וואט 2. 90 וואט	1. 5 דק' 2. 15-20 דק'
עוגות, עסיסיות, לדוגמה עוגת פירות, עוגת גבינה ⁵	750 גר'	1. 180 וואט 2. 90 וואט	1. 7 דק' 2. 15-20 דק'

1 הפכו את המזון מספר פעמים.

2 הפרידו את החלקים המופשרים בעת ההפיכה.

3 מדי פעם ערבבו בזהירות את המזון.

4 הסירו לגמרי את האריזה.

5 הפשירו רק עוגות ללא זיגוג, שמנת, ג'לטין או קרם.

6 הפרידו את חתיכות העוגה.

בעיה	עצה
המזון לא התבשל, לא התחמם או לא הופשר עם תום זמן הבישול.	האריכו את משך הבישול. כמויות גדולות של מזון, בערימות גבוהות, דורשות זמני חימום ארוכים יותר.
הזמן חלף, אבל המזון שלכם עדיין לא מוכן בפנים, ועשוי יתר על המידה מבחוץ.	<ul style="list-style-type: none"> ערבבו תוך כדי בישול. הפחיתו את הגדרת הספק המיקרוגל והאריכו את משך הבישול.
לאחר ההפשרה, הבשר או העוף מופשר מבחוץ אך עדיין קפוא מבפנים.	<ul style="list-style-type: none"> הורידו את הגדרת הספק המיקרוגל. הפכו נתחים גדולים של פריטי מזון קפואים מספר פעמים.

עצות להפשרה, חימום ובישול עם המיקרוגל בפעם הבאה

פעלו בהתאם לעצות אלה לקבלת תוצאות טובות בעת ההפשרה, החימום והבישול עם המיקרוגל.

בעיה	עצה
המזון שלכם יבש מדי.	<ul style="list-style-type: none"> הפחיתו את משך הבישול או בחרו הגדרת הספק נמוכה יותר של מיקרוגל. כסו את המזון והוסיפו נוזל.

18.3 חימום

במכשירכם אפשר לחמם אוכל.

חימום במיקרוגל

שימו לב להגדרות המומלצות לחימום במיקרוגל.

⚠ אזהרה – סכנת צריבה!

בעת חימום נוזלים תיתכן רתיחה מאוחרת. כלומר, הנוזל מגיע לטמפרטורת רתיחה, בלי שתעלינה בועות האדים האופייניות. לכן, יש להיזהר גם אם הכלי רועד רק מעט. הנוזל החם עלול לרתוח בפתאומיות ולהתז. ❖ כאשר מחממים יש להקפיד להכניס תמיד כפית לכלי. כך תימנע רתיחה מאוחרת.

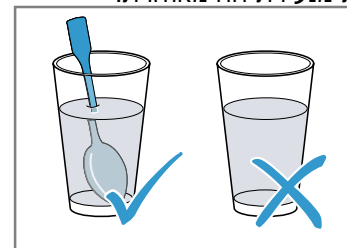

שימו לב!

מתכת הנוגעת בדופן תא התנור תגרום לניצוצות, מה שעשוי לגרום נזק למכשיר או לשמשת הדלת הפנימית. ❖ פריטי מתכת (כגון כפית בתוך כוס) צריכים להיות במרחק מינימלי של 2 ס"מ מדפנות תא התנור ומהחלק הפנימי של הדלת.

הערה:

הוראות הכנה

- השתמשו בכלי בישול הבטוחים לשימוש במיקרוגל עם מכסה. ניתן גם להשתמש בצלחת או ברדיד מיוחד למיקרוגל לכיסוי המנה. הוציאו מנות קפואות מוכנות מהאריזה שלהן.
- הניחו את הכלי במרכז רצפת תא הבישול.
- ערבבו או הפכו את המזון פעמיים או שלוש פעמים במהלך זמן ההפשרה.
- לאחר החימום, הניחו למאכלים לנוח 2 עד 5 דקות.
- המזון מעביר חום לכלי הבישול. כלי הבישול יכול להתחמם מאוד. השתמשו בכפפות לתנור.

מזונות	משקל	תפוקת המיקרוגל	משך זמן
תפריט, מנה בצלחת, מנה מוכנה (2-3 מרכיבים)		600 וואט	5-8 דק'
משקאות ¹	125 מ"ל	900 וואט	0.5-1 דק' ^{2,3}
משקאות ¹	200 מ"ל	900 וואט	1-2 דק' ^{2,3}
משקאות ¹	500 מ"ל	900 וואט	3-4 דק' ^{2,3}
אוכל לתינוקות, לדוגמה בקבוק חלב ⁴	50 מ"ל	360 וואט	0.5-1 דק' ^{5,6}
אוכל לתינוקות, לדוגמה בקבוק חלב ⁴	100 מ"ל	360 וואט	0.5-1 דק' ^{4,6}
אוכל לתינוקות, לדוגמה בקבוק חלב ⁴	200 מ"ל	360 וואט	1-2 דק' ^{4,6}
מרק, ספל אחד	175 גר' כ"א	600 וואט	1-2 דק'
מרק, 2 ספלים	175 גר' כ"א	600 וואט	2-3 דק'
בשר ברוטב ⁷	500 גר'	600 וואט	7-10 דק'
תבשיל קדירה	400 גר'	600 וואט	5-7 דק'
תבשיל קדירה	800 גר'	600 וואט	7-8 דק'
ירקות, מנה אחת	150 גר'	600 וואט	2-3 דק'
ירקות, 2 מנות	300 גר'	600 וואט	3-5 דק'

¹ הכניסו כף לכוס.

² אין לחמם משקאות אלכוהוליים יתר על המידה.

³ בדקו את המזון מדי פעם.

⁴ מזון לתינוקות יש לחמם ללא פקק או מכסה.

⁵ לאחר החימום יש תמיד לערבב היטב את המזון.

⁶ יש תמיד לבדוק את הטמפרטורה.

⁷ הפרידו את פרוסות הבשר זו מזו.

חימום מזון קפוא במיקרוגל

שימו לב להגדרות המומלצות לחימום במיקרוגל.

הערה:

הוראות הכנה

- השתמשו בכלי בישול הבטוחים לשימוש במיקרוגל עם מכסה. ניתן גם להשתמש בצלחת או ברדיד מיוחד למיקרוגל לכיסוי המנה.
- הוציאו מנות קפואות מוכנות מהארזיה שלהן.
- פזרו את המזון בצורה שטוחה בכלי הבישול. מזון המפוזר בצורה שטוחה בכלי מתבשל מהר יותר מערימה גבוהה של מזון.
- הניחו את הכלי במרכז רצפת תא הבישול.
- המזון מעביר חום לכלי הבישול. כלי הבישול יכול להתחמם מאוד. השתמשו בכפפות לתנור.
- ערבבו או הפכו את המזון פעמיים או שלוש פעמים במהלך זמן ההפשרה.
- לאחר החימום, הניחו למאכלים לנוח 2 עד 5 דקות.
- המזון מעביר חום לכלי הבישול. כלי הבישול יכול להתחמם מאוד. השתמשו בכפפות לתנור.
- זה יעזור למזון לשמור על טעמו. השתמשו במלח ובתבלינים בצמצום.

מזונות	משקל	תפוקת המיקרוגל	משך זמן
תפריט, מנה בצלחת, מנה מוכנה (2-3 מרכיבים)	300-400 גר'	600 וואט	8-13 דק'
מרק	400 גר'	600 וואט	8-12 דק'
תבשילי קדירה	500 גר'	600 וואט	10-15 דק'
פרוסות בשר או חתיכות בשר ברוטב, לדוגמה גולאש	500 גר'	600 וואט	10-15 דק'
דג, לדוגמה חתיכות פילה	400 גר'	600 וואט	10-15 דק'
מאפים, לדוגמה לזניה, קנלוני	450 גר'	600 וואט	10-15 דק'
תוספות, לדוגמה אורז, אטריות ¹	250 גר'	600 וואט	3-7 דק'
תוספות, לדוגמה אורז, אטריות ¹	500 גר'	600 וואט	8-12 דק'
ירקות, לדוגמה אפונה, ברוקולי, גזר	300 גר'	600 וואט	7-11 דק'
ירקות, לדוגמה אפונה, ברוקולי, גזר	600 גר'	600 וואט	14-17 דק'
תרד מוקרם ²	450 גר'	600 וואט	10-15 דק'

¹ הוסיפו מעט נוזלים למזון.

² בשלו את המזון בלי להוסיף מים.

18.4 בישול

תוכלו לבשל מאכלים במכשירכם.

בישול במיקרוגל

הערה:

הוראות הכנה

- הניחו את הכלי במרכז רצפת תא הבישול.
- פזרו את המזון בצורה שטוחה בכלי הבישול. מזון המפוזר בצורה שטוחה בכלי מתבשל מהר יותר מערימה גבוהה של מזון.
- השתמשו בכלים סגורים, המתאימים לשימוש במיקרוגל. תוכלו לכסות גם באמצעות צלחת או כיסוי מיקרוגל. הוציאו ארוחות מוכנות מהארזיה.
- זה יעזור למזון לשמור על טעמו. השתמשו במלח ובתבלינים בצמצום.
- לאחר החימום, הניחו למאכלים לנוח 2 עד 5 דקות.
- המזון מעביר חום לכלי הבישול. כלי הבישול יכול להתחמם מאוד. השתמשו בכפפות לתנור.

- גם אם מצוין על האריזה שיש להשתמש בתפוקת מיקרוגל הגבוהה מ-600 וואט לבישול המזון, השתמשו למרות זאת ב-600 וואט לכל היותר. במקרה הצורך, ניתן להאריך את משך הזמן לשם השגת התוצאה הרצויה.

מזונות	משקל	עוצמת מיקרוגל	משך זמן
עוף שלם, טרי, ללא חלקים פנימיים	1200 גרם	W 600	25-30 דק'
פילה דג, טרי	400 גרם	W 600	7-12 דק'
ירקות, טריים ^{4,3,2}	250 גרם	W 600	6-10 דקות.
ירקות, טריים ^{4,3,2}	500 גרם	W 600	10-15 דקות.
תפוחי אדמה ^{4,3,2}	250 גרם	W 600	8-10 דקות.
תפוחי אדמה ^{4,3,2}	500 גרם	W 600	10-15 דקות.
תפוחי אדמה ^{4,3,2}	750 גרם	W 600	15-22 דק'
אורז ⁵	125 גרם	W 600 .1	4 .1 – 6 דק'
		W 180 .2	12 – 15 דק'
אורז ⁵	250 גרם	W 600 .1	6-8 דק'
		W 180 .2	15-18 דק'
מנות מתוקות, לדוגמה פודינג (אינסטנט) ⁴	500 מ"ל	W 600	5-8 דקות.
פירות, לפתן ⁴	500 מ"ל	W 600	9-12 דק'
פופקורן למיקרוגל ⁶	1 שקית של 100 גר'	W 600	2.5 – 3.5 דק'.

1 הפכו את המנה לאחר מחצית זמן הבישול.

2 חתכו לחתיכות זהות בגודלן.

3 הוסיפו מעט מים למזון.

4 מדי פעם ערבבו בזירות את המזון.

5 הוסיפו כמות כפולה של נוזלים.

6 הניחו את שקית הפופקורן תמיד על צלחת זכוכית. הקפידו על הוראות היצרן.

פודינג מאבקת פודינג

⚠ אזהרה – סכנת כוויות!

מזון חם פולט חום. כלי הבישול עשוי להתחמם.

יש להשתמש תמיד בכפפות מטבח כדי להוציא את כלי הבישול או את האביזרים מתא התנור.

1. בהתאם להוראות שעל החבילה ערבבו חבילה של אבקת פודינג עם סוכר ומעט חלב בקערה גבוהה שמתאימה למיקרוגל, ערבבו היטב שלא יהיו גושים.
 2. הוסיפו את החלב שנוותר וערבבו שוב.
 3. הניחו את הקרעה בתא הבישול וסגרו את דלת המכשיר.
 4. הגדירו את המכשיר בהתאם להגדרות המומלצות.
 5. ערבבו בפעם הראשונה לאחר 3 דקות. לאחר מכן ערבבו כל דקה עד שתגיעו לסמיכות הרצויה.
- משך הזמן תלוי בטמפרטורת החלב ובכלי בו נעשה שימוש.

18.5 צלייה בגריל

צלו בגריל מזון שאמור להיות פריך.

צלייה בגריל

הצלייה בגריל מיועדת למזון שצריך להיות פריך.

הערה:

הוראות הכנה

- בעת הצלייה בגריל, על דלת המכשיר להיות סגורה תמיד.
- אין לחמם מראש.
- השתמשו בנתחים דומים במשקל ובעובי.
- כך הם ישחימו בצורה אחידה ויישארו עסיסיים.
- הניחו את הנתחים ישירות על מדף הרשת.
- הפכו את הנתחים באמצעות מלקחי גריל.
- אם תנעצו מזלג בבשר, הוא יאבד מיצים וייתייבש.
- המליחו את הנתחים רק לאחר הצלייה.
- המלח גורם להפרשת הנוזלים מהבשר.
- בשר כהה, כגון בקר, משחים מהר יותר מבשר בהיר, כגון עגל. נתחים של בשר בהיר או דגים משחימים לעתים קרובות רק מעט מבחוץ, אולם בפנים הם עשויים ועסיסיים.

- גוף החימום של הגריל נדלק וכבה לסירוגין. זו תופעה רגילה. התכיפות תלויה בדרגת הגריל שהוגדרה.
- בעת הצלייה בגריל עלול להיווצר עשן.

מזונות	כמות	משקל	דרגת גריל	משך זמן
סטייק צוואר, בעובי כ-2 ס"מ	3-4 יחידות	כ-120 גר' כ"א	3 (גבוה)	צד ראשון כ-15 דקות. צד שני כ-10-15 דקות
נקניקיות בגריל	4-6 יחידות	כ-150 גר' כ"א	3 (גבוה)	1. כל צד כ-10-15 דק' צד שני כ-10-15 דקות
סטייק דג ¹	2-3 יחידות	כ-150 גר' כ"א	3 (גבוה)	צד ראשון כ-10 דקות 2. כל צד כ-10-15 דק'
דג, שלם, למשל פורל ¹	2-3 יחידות	כ-150 גר' כ"א	3 (גבוה)	צד ראשון כ-15 דקות. 2. כל צד כ-15-20 דק'
טוסט (קלייה מקדימה)	6-2 פרוסות		3 (גבוה)	1. כל צד כ-4 דק' 2. כל צד כ-4 דק'
טוסט עם תוספות	6-2 פרוסות		3 (גבוה)	בהתאם לתוספת: 5-10 דקות

¹ שמנו את הרשת מראש.

18.6 צלייה בגריל בשילוב מיקרוגל

כדי לקצר את משך הזמן ניתן להשתמש בגריל בשילוב עם המיקרוגל.

צלייה בגריל בשילוב מיקרוגל

הערה:

הוראות הכנה

- הניחו את כלי הבישול על מדף הרשת.
- מזון קפוא יש להפשיר קודם לכן.
- לצלייה יש להשתמש בכלי גבוה. בעת הכנה בכלי סגור נותר תא הבישול נקי יותר.
- הניחו את העוף, חלקי העוף וחזה הברווז עם צד העור כלפי מעלה.
- לפשטידות ומנות מוקרמות יש להשתמש בכלי גדול ושטוח.
- בכלי צר וגבוה המזון זקוק למשך בישול ארוך יותר, והצד העליון שלו משחים יותר.
- הניחו לפשטידות ומנות מוקרמות לנוח 5 דקות בתוך המכשיר כשהוא כבוי.
- בדקו האם הכלי מתאים בגודלו לתא הבישול. אסור שהכלי יהיה גדול מדי.
- לפני חיתוך הבשר יש להניח לו לנוח 5-10 דקות.
- כך, ציר הבשר מתפזר באופן שווה ואינו נוזל החוצה בעת החיתוך.
- הגדירו תמיד את משך הזמן המרבי.
- לאחר משך הזמן הקצר ביותר שצוין, בדקו את המזון.

מזונות	משקל	דרגת גריל	עוצמת מיקרוגל	משך זמן
לא כשר ¹	כ-750 גרם	1 (נמוך)	W 360	35-40 דק'
קציץ בשר, גובה מרבי 7 ס"מ	כ-750 גרם	2 (בינונית)	W 360	כ-25 דקות
עוף, חצוי ²	כ-1200 גרם	3 (גבוה)	W 360	40 דק'
חלקי עוף, לדוגמה רבעי עוף ²	כ-800 גרם	2 (בינונית)	W 360	20-25 דק'
חזה ברווז ²	כ-800 גרם	3 (גבוה)	W 180	25-30 דק'
פשטידת אטריות (ממרכיבים מבושלים) ³	כ-1000 גרם	1 (נמוך)	W 360	25-30 דק'
תפוחי אדמה מוקרמים (מתפו"א לא מבושלים), בגובה 3 ס"מ לכל היותר	כ-1000 גרם	2 (בינונית)	W 360	35 דק'

¹ הפכו את המאכל מדי פעם.
² אל תהפכו את המזון.
³ פזרו גבינה על המאכל.

מזונות	משקל	דרגת גריל	עוצמת מיקרוגל	משך זמן
דגים, מוקרמים	כ- 500 גרם	3 (גבוה)	W 360	15 דקות
פשטידת גבינה לבנה, בגובה 5 ס"מ לכל היותר	כ- 1000 גרם	1 (נמוך)	W 360	20-25 דק'

¹ הפכו את המאכל מדי פעם.
² אל תהפכו את המזון.
³ פזרו גבינה על המאכל.

18.7 מנות מבחן

סקירות אלה נוצרו עבור מכוני הבדיקה כדי להקל על ביצוע הבדיקות של המכשיר בהתאם לתקנים EN 60350-1:2013 או IEC 60705:2010, EN 60705:2012 ו-60350-1:2011.

בישול במיקרוגל

מזון	תפוקת מיקרוגל בוואט	משך בדיקות	הערה
רפרפת מביצים, 1000 גר'	1. 600 וואט 2. 180 וואט	1. 11-12 דק' 2. 8-10 דק'	תבנית פיירקס
בסיס עוגה, 475 גר'	600 וואט	7-9 דק'	תבנית פיירקס, קוטר 22 ס"מ
קציץ בשר, 900 גר'	600 וואט	25-30 דק'	תבנית פיירקס, קוטר 28 ס"מ, ארוכה

הפשרה במיקרוגל

הגדרות מומלצות להפשרה באמצעות מיקרוגל.

מזון	תפוקת מיקרוגל בוואט	משך בדיקות	הערה
בשר, 500 גר'	1. 180 וואט 2. 90 וואט או תוכנית "הפשרת בשר"	1. 8 דק' 2. 7-10 דק'	תבנית פיירקס, קוטר 24 ס"מ

בישול באמצעות מיקרוגל וגריל

מזון	תפוקת מיקרוגל בוואט	משך בדיקות	הערה
תפוחי אדמה מוקרמים, 1100 גר'	360 וואט + דרגת גריל 2	20-35 דק'	תבנית פיירקס עגולה, קוטר 22 ס"מ
עוגות	-		לא מומלץ
עוף, חצוי, כ- 1100 גר'	360 וואט + דרגת גריל 3	40-45 דק'	מדף רשת, מגש זכוכית

19 הוראות התקנה

צייתו למידע זה בעת התקנת המכשיר.



19.1 תכולת האריזה

לאחר הוצאת כל החלקים מהאריזה, בדקו שלא נגרם נזק כלשהו בעת ההובלה ואת שלמות המשלוח.

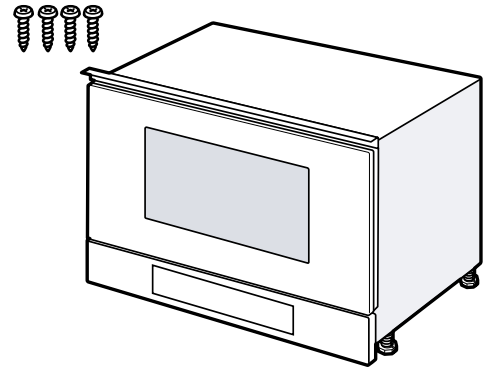

19.3 התקנה בארון

מכשיר זה מיועד אך ורק להתקנה בארון מובנה. מכשיר זה אינו מיועד לשמש כמכשיר שולחני או לשימוש בתוך ארון. אסור שלארון המובנה תהיה דופן אחורית מאחורי המכשיר. גובה ההתקנה המינימלי הוא 850 מ"מ. אין לכסות את חרכי האוורור ואת פתחי היניקה.

19.4 חיבור חשמלי

כדי לחבר את המכשיר בבטחה למערכת החשמל, פעלו לפי ההוראות הבאות.

⚠ אזהרה – סכנה: מגנטיות!

המכשיר מכיל מגנטים קבועים. הם עלולים להשפיע על שתלים חשמליים, כגון קוצבי לב או משאבות אינסולין. אנשים עם שתלים אלקטרוניים חייבים לשמור על מרחק של 10 ס"מ לפחות מהמכשיר.

⚠ אזהרה – סכנת שריפה!

השימוש ברב שקע, בקופסאות שקעים או בכבלים מאריכים עלול לגרום לדליקה.

- ◀ לעולם אל תשתמשו ברב שקע, בקופסאות שקעים או בכבלים מאריכים.
- המכשיר מוכן לחיבור לשקע, ומותר לחבר אותו רק לשקע מגן מוארק תקני.
- את הגנת הנתיכים יש לבצע בהתאם למידע על ההספק שבלוחית הדירוג של המכשיר ובהתאם לתקנות המקומיות.
- רק חשמלאי מוסמך רשאי להתקין שקע חשמלי תוך הקפדה על הכללים הרלוונטיים.
- אם התקע לא יהיה נגיש עוד לאחר ההתקנה, יש להתקין במקום מפסק ניתוק רב-קוטבי עם מרווח מגעים של לפחות 3 מ"מ.

19.5 התקנה בתוך ארון עליון מובנה

שימו לב למידות ההתקנה ולמרווחי הבטיחות בהתקנה בארון גבוה.

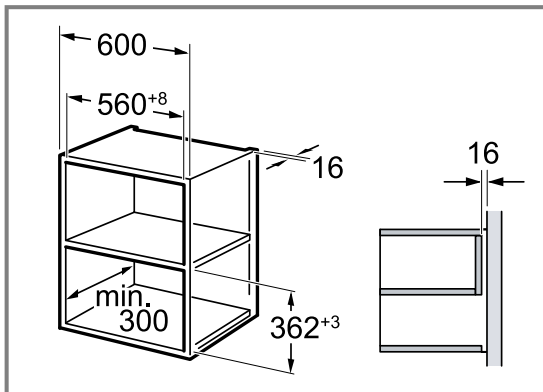

התקינו את המכשיר רק בגובה המאפשר את הסרת האביזרים בקלות.

19.2 התקנה בטוחה

הקפידו על הוראות הבטיחות אלה בזמן התקנת המכשיר.

- שימוש בטוח במכשיר מחייב התקנה נכונה על פי הוראות הבטיחות. המתקין אחראי לוודא שהמכשיר עובד בצורה מושלמת במקום התקנתו.
- בדקו את המכשיר לאחר הוצאתו מהאריזה. אין לחבר אותו לחשמל אם הוא ניזוק בהובלה.
- הסירו את חומרי האריזה ואת הניילון הנצמד מתא הבישול ומהדלת לפני השימוש במכשיר.
- שימו לב לדפי ההתקנה של האביזרים.
- הארון המיועד להתקנת המכשיר חייב להיות עמיד בטמפרטורה של עד 90°C וחזיתות הארונות הסמוכים עד 65°C.
- לעולם אין להתקין את המכשיר מאחורי דלת דקורטיבית או דלת ארון. סכנה להתחממות-יתר.
- יש לבצע את עבודות החיתוך בארון לפני הכנסת המכשיר. הסירו שבבים. תפקודם של הרכיבים החשמליים עלול להיפגע.
- איש מקצוע מורשה בלבד רשאי להתקין מכשירי חשמל חסרי נתיכים. נזק שייגרם למכשיר עקב חיבור שגוי אינו מכוסה במסגרת האחריות.

⚠ אזהרה – סכנת פציעה!

חלקים הנגישים במהלך ההתקנה עלולים להיות בעלי פינות חדות ולגרום פציעות. לבשו כפפות הגנה

⚠ אזהרה – סכנת שריפה!

- ◀ כבל חשמלי מוארך ומתאם לא מורשה מהווים סכנה.
- ◀ אין להשתמש בכבל מאריך או במפלג.
- ◀ אם הכבל החשמלי קצר מדי, התקשרו לשירות הלקוחות.

הסירו את הרגליות.

19.7 התקנת המכשיר

1. דחפו את המכשיר פנימה עד הסוף.

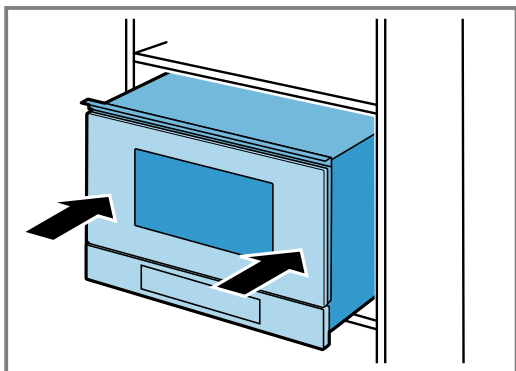

אין לקמט את כבל החיבור, לצבוט אותו או להעבירו מעל קצוות חדים.

2. בדקו את המרווח למכשירים סמוכים.

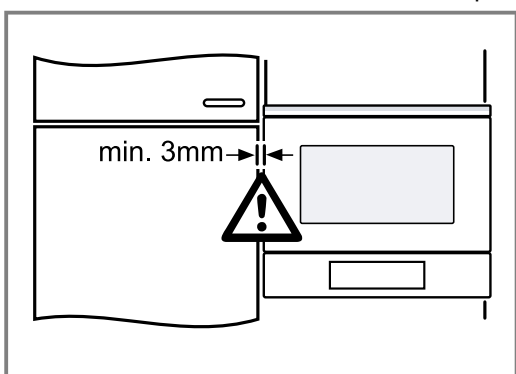

3. שימו לב!

כאשר דלת המכשיר נפתחת, המכשיר עלול לנטות קדימה. בעת פתיחת דלת המכשיר, החזיקו את המכשיר במקומו. פתחו את דלת המכשיר לאט.

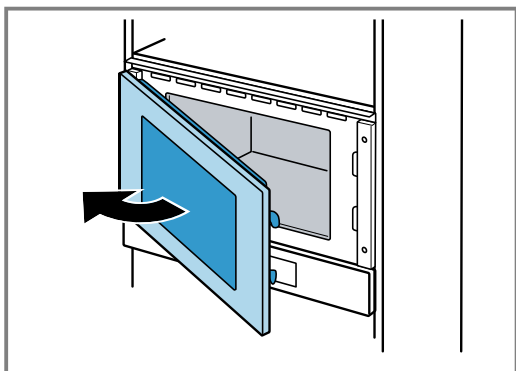

4. הבריגו את המכשיר לארון בצד שממול לצירים.

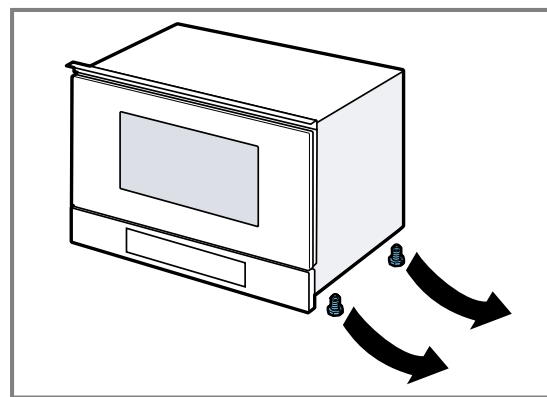
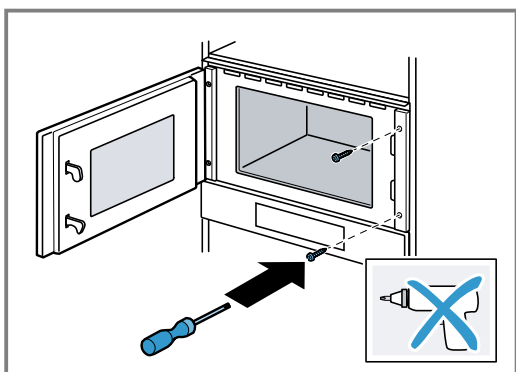

19.6 התקנה בארון גבוה

שימו לב למידות ההתקנה ולמרווחי הבטיחות בהתקנה בארון גבוה.

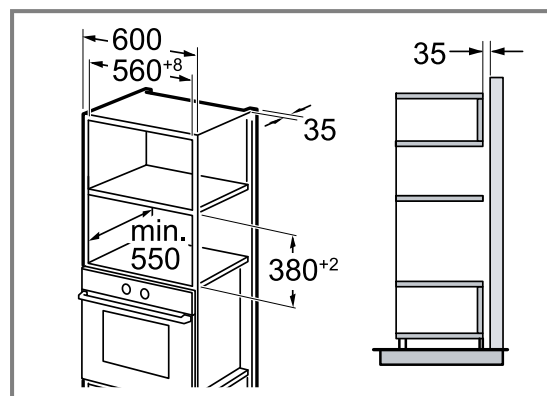

התקינו את המכשיר רק בגובה המאפשר את הסרת האביזרים בקלות. התקינו את הרגליות.

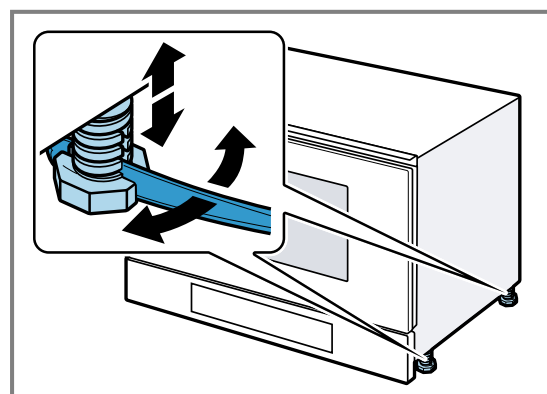

5. קדחו מראש בארון את החורים לחיבור הברגים בצד הצירים.

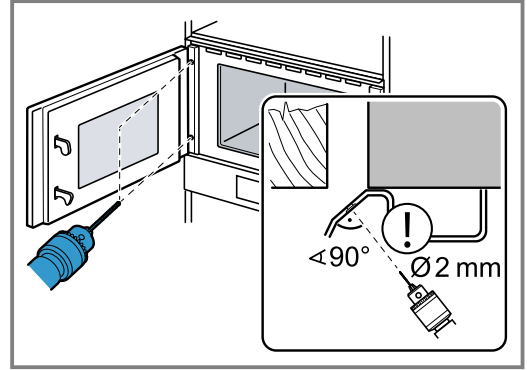

כסו את צירי הדלת.

השתמשו במקדח עץ בקוטר 2 מ"מ.

6. הוציאו את השבבים מתוך תא הבישול.

7. הבריגו את המכשיר לארון בצד שממול לצירים.

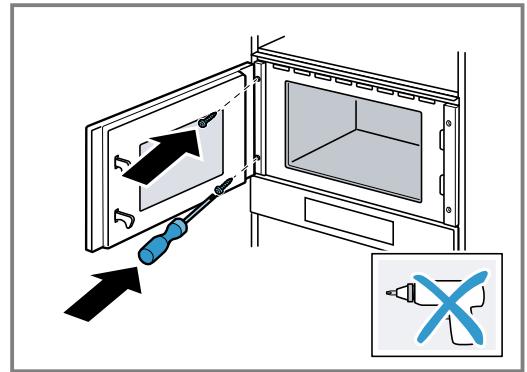

8. הסירו את חומרי האריזה ואת הניילון הנצמד מתא הבישול ומהדלת.

19.8 הסרת המכשיר

1. נתקו את אספקת החשמל למכשיר.

2. שחררו את ברגי האבטחה.

3. הרימו מעט את המכשיר ומשכו אותו החוצה עד הסוף.

לקוחות נכבדים,

אנו מקווים, שהוראות הפעלה והתקנה אלה סייעו לכם להפעיל את מכשיר החשמל של **SIEMENS** ושהוא פועל לשביעות רצונכם.

אם למרות מאמצינו להגיש לכם מוצר מושלם וללא ליקויים תתגלה תקלה כלשהי בפעולתו של המכשיר, אנא פנו בכל עת לאחד מסניפי השרות הרשומים על הכריכה האחורית של חוברת זו.

מעבדות השרות והטכנאים המיומנים ישמחו להגיש לכם במהירות את כל העזרה הדרושה להחזרת המכשיר לפעולה תקינה. **בהצלחה!**

החברה שומרת לעצמה את הזכות לבצע שיפורים או שינויים ללא הודעה מוקדמת.

תחנות שרות

04-8477111	טל':	שרות CSB, שד' ההסתדרות 224, חיפה	צפון
08-9777222	טל':	שרות CSB, המסגר 1, א.ת. צפוני, לוד	מרכז
02-6403000	טל':	אלרם, הסדנא 7, תלפיות, ירושלים	ירושלים
08-9777222	טל':	פל-רום, הדסה 22, עיר עתיקה, באר-שבע	דרום
08-6335311	טל':	שרות ששון, הבנאי 3, אילת	

מוקד שרות טלפוני ארצי - 2220*



A series of horizontal lines for writing, starting from the top of the page and extending to the bottom. The lines are evenly spaced and cover the majority of the page's width.



A series of horizontal lines for writing, starting from the top and extending to the bottom of the page.

מיוצר על-ידי BSH Hausgeräte GmbH במסגרת רישיון הסימן המסחרי של Siemens AG HE

BSH Hausgeräte GmbH

Carl-Wery-Straße 34

81739 München, GERMANY

siemens-home.bsh-group.com



9001654786

(030605)

he