



BOSCH



Register your
new device on
MyBosch now and
get free benefits:
**[bosch-home.com/
welcome](https://bosch-home.com/welcome)**

Mesin Pengering

WQG24200ID

[id] Panduan pengoperasian dan
petunjuk pemasangan

Untuk informasi lebih lanjut, silakan merujuk ke Panduan Pengguna Digital.



Daftar isi

1 Keselamatan.....	4	8 Tingkat pengeringan.....	25
1.1 Petunjuk umum	4	8.1 Mengubah tingkat pengeringan	25
1.2 Penggunaan yang sesuai.....	4	8.2 Menyesuaikan tingkat pengeringan	25
1.3 Pembatasan grup pengguna	4	9 Program	26
1.4 Pemasangan yang aman	5	9.1 Program otomatis.....	26
1.5 Penggunaan yang aman	7	9.2 Program waktu	27
1.6 Pembersihan dan perawatan yang aman.....	10	10 Aksesori.....	29
2 Menghindari kerusakan alat	11	11 Cucian.....	30
3 Melindungi lingkungan hidup dan penghematan	11	11.1 Menyiapkan cucian	30
3.1 Membuang kemasan	11	12 Pengoperasian dasar	30
3.2 Menghemat energi	12	12.1 Menghidupkan perangkat	30
3.3 Mode hemat daya	12	12.2 Mengatur program	30
4 Memasang dan menyambungkan	12	12.3 Memasukkan cucian	30
4.1 Mengeluarkan perangkat dari kemasan.....	12	12.4 Menjalankan program	31
4.2 Lingkup pengiriman.....	13	12.5 Menambahkan cucian.....	31
4.3 Persyaratan mengenai tempat peletakan.....	13	12.6 Membatalkan program.....	31
4.4 Slang saluran keluar air	14	12.7 Mengeluarkan cucian.....	31
4.5 Meluruskan posisi perangkat... ..	16	12.8 Mematikan perangkat	31
4.6 Menghubungkan alat dengan listrik	16	12.9 Filter bulu halus.....	31
5 Pengenalan.....	17	12.10 Sistem filter unit bawah	33
5.1 Perangkat	17	12.11 Kontainer air kondensat	34
5.2 Panel kontrol	18	13 Kunci pengaman anak	35
6 Display	19	13.1 Mengaktifkan kunci pengaman anak	35
7 Tombol.....	22	13.2 Menonaktifkan kunci pengaman anak	35
		14 Pengaturan dasar.....	35
		15 Membersihkan dan Merawat ...	36
		15.1 Tips untuk membersihkan dan merawat.....	36

15.2 Unit bawah	36
15.3 Sensor kelembapan	38
16 Memperbaiki kerusakan.....	39
17 Pengangkutan, penyimpanan, dan pembuangan	44
17.1 Menyiapkan alat untuk pengangkutan	44
17.2 Membuang peralatan lama Anda	44
18 Layanan pelanggan.....	45
18.1 Nomor seri (E-Nr.) dan nomor seri produksi (FD).....	45
19 Data konsumsi	46
20 Data teknis.....	46



1 Keselamatan

Perhatikan petunjuk keselamatan berikut.

1.1 Petunjuk umum



- Baca dengan saksama panduan ini.
- Simpan petunjuk seperti informasi produk untuk penggunaan berikutnya atau untuk pemilik berikutnya.
- Jangan menghubungkan alat yang mengalami kerusakan akibat pengangkutan.

1.2 Penggunaan yang sesuai

Gunakan perangkat hanya:

- untuk mengeringkan dan menyegarkan kain yang sesuai untuk mesin pengering dan dapat dicuci dengan air.
- dalam peralatan rumah tangga pribadi dan di ruang tertutup di lingkungan rumah.
- hingga ketinggian maksimal 4000 m di atas permukaan laut.

1.3 Pembatasan grup pengguna

Alat ini dapat digunakan oleh anak-anak yang berusia mulai 8 tahun dan oleh orang dengan keterbatasan fisik, sensorik, atau mental, atau pengalaman dan/atau pengetahuan tidak mencukupi, jika mereka diawasi atau dilatih terkait penggunaan alat yang aman, sehingga memahami bahaya yang bisa terjadi.

Anak-anak tidak boleh bermain-main dengan alat ini.

Pembersihan dan perawatan pengguna tidak boleh dilakukan oleh anak-anak tanpa pengawasan.

Jauhkan anak-anak berusia di bawah 3 tahun dan hewan peliharaan dari perangkat.

1.4 Pemasangan yang aman

Saat memasang perangkat, perhatikan petunjuk keselamatan.

⚠ PERINGATAN – Risiko sengatan listrik!

Pemasangan yang tidak tepat akan membahayakan.

- ▶ Peralatan hanya boleh disambungkan dan digunakan sesuai dengan data-data yang tercantum pada label tipe peralatan.
- ▶ Perangkat hanya boleh disambungkan dengan stopkontak sistem grounding yang dipasang sesuai petunjuk ke pasokan listrik dengan arus alternatif.
- ▶ Sistem konduktor pelindung instalasi listrik rumah harus dipasang sesuai petunjuk. Instalasi harus memiliki ukuran kabel yang cukup besar.
- ▶ Dengan penggunaan pemutus daya arus residu, hanya tipe dengan tanda  yang boleh dipasang.
- ▶ Jangan pernah menyuplai perangkat melalui alat sakelar eksternal, misalnya, pewartu atau pengendali jarak jauh.
- ▶ Jangan pernah menghubungkan perangkat dengan sirkuit daya yang secara rutin dinyalakan dan dimatikan oleh perusahaan listrik.
- ▶ Jika perangkat sudah terpasang, steker pada kabel daya harus dapat diakses dengan mudah, atau jika steker tidak dapat diakses dengan mudah, sebuah pemutus arus listrik semua kutub harus dipasang di instalasi listrik tetap sesuai dengan peraturan instalasi.
- ▶ Pada saat menempatkan peralatan, pastikan bahwa kabel listrik tidak terjepit atau rusak.

Isolasi kabel daya yang rusak akan membahayakan.

- ▶ Jangan pernah menempelkan kabel daya ke bagian mesin yang panas atau sumber panas.
- ▶ Jangan pernah menempelkan kabel daya ke ujung atau tepi yang tajam.
- ▶ Jangan pernah menekuk, menghimpit, atau mengubah kabel daya.

⚠ PERINGATAN – Risiko kebakaran!

Penggunaan kabel daya yang diperpanjang dan adaptor yang tidak diizinkan, akan membahayakan.

- ▶ Jangan gunakan kabel perpanjangan atau strip stopkontak ganda.
- ▶ Jika kabel daya terlalu pendek, hubungi layanan pelanggan.
- ▶ Hanya gunakan adaptor yang disediakan oleh produsen.

⚠ PERINGATAN – Risiko cedera!

Tingginya berat peralatan dapat menyebabkan cedera ketika diangkat.

- ▶ Jangan mengangkat peralatan seorang diri.

Jika perangkat ini tidak dipasang dengan benar di tumpukan mesin cuci-pengering, perangkat yang dipasang dapat jatuh.

- ▶ Hanya tumpuk pengering di atas mesin cuci dengan set penyambung dari produsen pengering
→ "Aksesori", *Halaman 29*. Metode pemasangan lainnya tidak diizinkan.
- ▶ Jangan meletakkan perangkat di tumpukan mesin cuci-pengering jika produsen pengering tidak menawarkan set penyambung yang sesuai.
- ▶ Jangan memasang perangkat dari produsen yang berbeda dan dengan kedalaman dan lebar yang berbeda di tumpukan mesin cuci-pengering.
- ▶ Jangan meletakkan tumpukan mesin cuci-pengering di atas alas, perangkat dapat terbalik.

⚠ PERINGATAN – Risiko mati lemas!

Anak-anak dapat menarik bahan kemasan ke atas kepalanya sehingga atau tercekik, dan kesulitan bernapas.

- ▶ Jauhkan bahan kemasan dari anak-anak.
- ▶ Jangan biarkan anak-anak bermain dengan bahan kemasan.

⚠️ WASPADA – Risiko cedera!

Perangkat mungkin bergetar atau bergerak selama pengoperasian.

- ▶ Pasang perangkat di atas permukaan yang bersih, rata, dan kokoh.
- ▶ Sejajarkan perangkat dengan kaki perangkat dan waterpas.

Terdapat risiko tersandung jika slang dan kabel sambungan listrik tidak dipasang dengan benar.

- ▶ Pasang slang dan kabel sambungan listrik sehingga tidak terdapat risiko tersandung.

Jika perangkat dipindahkan pada komponen yang menonjol, seperti misalnya pintu alat, komponen tersebut dapat patah.

- ▶ Jangan memindahkan perangkat pada komponen yang menonjol.

⚠️ WASPADA – Risiko terpotong!

Tepi yang tajam pada perangkat dapat menyebabkan luka jika disentuh.

- ▶ Jangan menyentuh perangkat di tepi yang tajam.
- ▶ Gunakan sarung tangan pelindung saat memasang dan mengangkut perangkat.

1.5 Penggunaan yang aman**⚠️ PERINGATAN – Risiko sengatan listrik!**

Peralatan yang rusak atau kabel daya yang rusak akan membahayakan.

- ▶ Jangan pernah mengoperasikan alat yang rusak.
- ▶ Untuk memutus perangkat dari listrik, jangan pernah mencabut pada kabel daya. Selalu cabut pada steker kabel daya.
- ▶ Jika peralatan atau kabel daya rusak, segera cabut steker kabel daya atau matikan sekring di kotak sekring.
- ▶ Hubungi layanan pelanggan. → *Halaman 45*

Kelembapan yang masuk dapat menyebabkan kejutan listrik.

- ▶ Hanya gunakan peralatan dalam ruang yang tertutup.
- ▶ Jangan letakkan peralatan di tempat yg panas dan basah.

- ▶ Jangan gunakan pembersih uap atau pembersih bertekanan tinggi, selang, atau alat penyemprot untuk membersihkan peralatan.

⚠ PERINGATAN – Risiko bahaya bagi kesehatan!

Anak-anak dapat terkunci di dalam alat dan membahayakan keselamatan mereka.

- ▶ Jangan meletakkan peralatan di belakang pintu, yang dapat menghalangi pada saat membuka dan menutup pintu peralatan.
- ▶ Pada peralatan yang sudah tidak digunakan, cabut steker kabel daya, lalu potong kabel daya, dan rusak kunci pintu perangkat sehingga pintu perangkat tidak lagi menutup.

⚠ PERINGATAN – Risiko mati lemas!

Anak-anak dapat menghirup benda-benda kecil atau menelan, sehingga menyebabkan kesulitan bernapas.

- ▶ Jauhkan benda-benda kecil dari anak-anak.
- ▶ Jangan biarkan anak-anak bermain dengan benda-benda kecil.

⚠ PERINGATAN – Risiko ledakan!

Debu batu bara atau terigu di sekitar perangkat dapat menyebabkan ledakan.

- ▶ Jaga kebersihan area di sekitar perangkat selama pengoperasian.

⚠ PERINGATAN – Risiko keracunan!

Air kondensat dari perangkat ini bukanlah air minum dan dapat terkontaminasi dengan serat.

- ▶ Jangan meminum atau menggunakan air kondensat dari perangkat.

Detergen dan bahan perawat dapat menyebabkan keracunan jika dikonsumsi.

- ▶ Jika tidak sengaja tertelan, minta saran dokter.
- ▶ Simpan detergen dan bahan perawat di luar jangkauan anak-anak.

⚠ PERINGATAN – Risiko kebakaran!

Pendingin R290 pada perangkat ini ramah lingkungan namun mudah terbakar dan dapat terbakar jika bersentuhan dengan api terbuka atau sumber api.

- ▶ Jauhkan api terbuka atau sumber api dari perangkat.

**⚠ PERINGATAN – Risiko ledakan!**

Sisa-sisa dalam filter serat dapat terbakar saat pengeringan.

- ▶ Bersihkan filter serat secara teratur.

Benda yang sangat mudah terbakar, seperti pemantik api atau korek api, dapat terbakar saat pengeringan.

- ▶ Keluarkan semua benda yang sangat mudah terbakar dari kantong cucian sebelum mengeringkan.

Jika cucian yang tidak dicuci bersentuhan dengan pelarut, minyak, lilin, penghilang lilin, cat, lemak, atau penghilang noda, cucian tersebut dapat terbakar saat pengeringan.

- ▶ Jangan mengeringkan cucian yang tidak dicuci di dalam perangkat ini.
- ▶ Bilas cucian secara menyeluruh dengan air panas dan detergen sebelum pengeringan.
- ▶ Jangan menggunakan perangkat jika cucian telah dibersihkan dengan bahan kimia industri sebelumnya.

⚠ PERINGATAN – Risiko kebakaran!

Jika pengeringan dihentikan sebelum waktunya, cucian tidak akan cukup didinginkan dan dapat terbakar.

- ▶ Jangan membatalkan program pengeringan sebelum waktunya.
- ▶ Segera keluarkan dan bentangkan cucian jika pengeringan dihentikan sebelum waktunya.

⚠ WASPADA – Risiko cedera!

Pelat penutup dapat pecah saat menginjak atau menaiki perangkat.

- ▶ Jangan menginjak atau menaiki perangkat.

Perangkat dapat terbalik saat diduduki atau disandari pada pintu yang terbuka.

- ▶ Jangan duduk atau bersandar di pintu perangkat.
- ▶ Jangan meletakkan benda apa pun di atas pintu perangkat. Penjangkauan drum yang berputar dapat menyebabkan cedera pada tangan.
- ▶ Tunggu sampai drum benar-benar berhenti sebelum menjangkau drum.

1.6 Pembersihan dan perawatan yang aman

Saat membersihkan dan merawat perangkat, perhatikan petunjuk keselamatan.

PERINGATAN – Risiko sengatan listrik!

Reparasi yang tidak tepat akan membahayakan.

- ▶ Hanya komponen pengganti asli yang boleh digunakan untuk perbaikan peralatan.
- ▶ Jika kabel daya perangkat ini rusak, kabel ini harus digantikan oleh pihak produsen atau layanan pelanggan atau seorang yang ahli, untuk menghindari terjadi adanya bahaya.

Kelembapan yang masuk dapat menyebabkan kejutan listrik.

- ▶ Jangan gunakan pembersih uap atau pembersih bertekanan tinggi, selang, atau alat penyemprot untuk membersihkan peralatan.

PERINGATAN – Risiko cedera!

Penggunaan suku cadang dan aksesoris tidak asli akan membahayakan.

- ▶ Hanya gunakan suku cadang dan aksesoris asli dari produsen.

PERINGATAN – Risiko keracunan!

Bahan pembersih yang mengandung pelarut dapat menghasilkan asap beracun saat digunakan.

- ▶ Jangan menggunakan bahan pembersih yang mengandung pelarut.

2 Menghindari kerusakan alat

Perhatikan petunjuk ini untuk menghindari kerusakan pada alat dan kerusakan pada perangkat.

PERHATIAN!

Takaran pelembut kain, detergen, bahan perawat, dan bahan pembersih yang tidak tepat dapat memengaruhi fungsi perangkat.

- ▶ Perhatikan rekomendasi takaran dari produsen.

Terlampaunya jumlah beban maksimal dapat memengaruhi fungsi perangkat.

- ▶ Perhatikan dan jangan melampaui jumlah beban maksimal untuk setiap program.

→ "Program", Halaman 26

Perangkat yang terlalu panas dapat memengaruhi fungsi perangkat.

- ▶ Jaga inlet udara pada perangkat perangkat selama pengoperasian.
- ▶ Pastikan terdapat ventilasi yang cukup di dalam ruangan tersebut.

Benda yang ringan, seperti rambut dan serat, dapat terisap oleh inlet udara pada perangkat selama pengoperasian dan memengaruhi fungsi perangkat.

- ▶ Jaga kebersihan area di sekitar perangkat selama pengoperasian.
- ▶ Jauhkan benda yang ringan dari perangkat.

Pengoperasian dengan perangkat pelindung serat yang hilang, tidak lengkap atau rusak (tergantung pada perlengkapan perangkat, misalnya filter serat, wadah serat, alas filter) dapat menyebabkan kerusakan pada perangkat.

- ▶ Jangan mengoperasikan perangkat dengan perangkat pelindung serat yang hilang, tidak lengkap atau rusak.

Busa atau karet busa dapat berubah bentuk atau meleleh saat pengeringan.

- ▶ Jangan mengeringkan cucian yang mengandung busa atau karet busa.

Detergen yang tidak sesuai dapat merusak permukaan peralatan.

- ▶ Jangan gunakan bahan pembersih yang keras atau abrasif.
- ▶ Jangan gunakan bahan pembersih yang mengandung alkohol kuat.
- ▶ Jangan gunakan penggosok pembersih yang keras dan sepon cuci.
- ▶ Hanya bersihkan perangkat dengan air dan kain lembap yang lembut.
- ▶ Saat bersentuhan dengan perangkat, segera bersihkan semua sisa detergen, sisa semprotan, atau sisa-sisa.

3 Melindungi lingkungan hidup dan penghematan

3.1 Membuang kemasan

Bahan kemasan bersifat ramah lingkungan dan dapat didaur ulang.

- ▶ Buang komponen-komponen secara terpisah menurut jenis bahan-bnya.

3.2 Menghemat energi

Jika Anda memperhatikan petunjuk berikut, perangkat Anda akan menghabiskan sedikit listrik.

Operasikan perangkat di ruangan yang berventilasi baik dan jaga inlet udara perangkat.

- ✓ Pertukaran udara yang terganggu akan memperpanjang durasi program dan meningkatkan konsumsi daya.

Sebelum mengeringkan, peras cucian di mesin cuci.

- ✓ Cucian basah akan memperpanjang durasi program dan meningkatkan konsumsi daya.

Patuhi jumlah beban maksimal program.

→ "Program", Halaman 26

- ✓ Terlampaunya jumlah beban maksimal akan memperpanjang durasi program dan meningkatkan konsumsi daya.

Setelah mengeringkan, bersihkan filter serat → Halaman 31.

- ✓ Filter serat yang terkontaminasi akan mengurangi aliran udara pada perangkat, memperpanjang durasi program dan meningkatkan konsumsi daya.

Setelah membersihkan, keringkan filter dalam sistem filter unit bawah

→ Halaman 33 dengan baik.

- ✓ Filter yang lembap akan memperpanjang durasi program dan meningkatkan konsumsi daya.

3.3 Mode hemat daya

Jika perangkat tidak dioperasikan dalam waktu yang lama, perangkat akan beralih ke mode hemat daya secara otomatis. Semua indikator akan padam dan  **Start/ Reload** berkedip.

Mode hemat daya akan berakhir dengan cara mengoperasikan kembali perangkat.

4 Memasang dan menyambungkan

4.1 Mengeluarkan perangkat dari kemasan

PERHATIAN!

Benda yang tertinggal di dalam drum yang tidak disengaja untuk digunakan di dalam perangkat dapat menyebabkan kerusakan alat dan kerusakan perangkat.

- ▶ Keluarkan benda ini dan aksesori yang disediakan dari drum sebelum pengoperasian.

1. Lepaskan sepenuhnya material pembungkus dan tutup pelindung dari alat.
→ "Membuang kemasan", Halaman 11
2. Periksa alat dari kerusakan yang terlihat.
3. Buka pintu alat.
→ "Pengoperasian dasar", Halaman 30
4. Lepaskan aksesori dari drum.
5. Tutup pintu alat.



4.2 Lingkup pengiriman

Periksa semua komponen apakah ada kerusakan saat pengangkutan dan kelengkapan pengiriman.

PERHATIAN!

Pengoperasian dengan aksesoris yang tidak lengkap atau rusak dapat mengganggu fungsi perangkat atau menyebabkan kerusakan alat dan kerusakan perangkat.

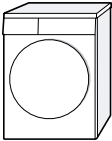
- ▶ Jangan mengoperasikan perangkat dengan aksesoris yang tidak lengkap atau rusak.
- ▶ Ganti aksesoris yang sesuai sebelum mengoperasikan perangkat.
→ "Aksesoris", Halaman 29

Lingkup pengiriman	Deskripsi
	Pengering cucian
	Dokumen pendukung
	Slang saluran keluar air dengan adaptor sambungan, alat pengencang dan siku. → "Slang saluran keluar air", Halaman 14

4.3 Persyaratan mengenai tempat peletakan

PERHATIAN!

Jika alat dimiringkan lebih dari 40°, sisa air pada alat dapat keluar dan menyebabkan kerusakan alat.

- ▶ Miringkan alat dengan hati-hati.

- ▶ Angkut alat dalam posisi tegak. Sisa air yang membeku di dalam alat dapat menyebabkan kerusakan pada alat.
- ▶ Jangan meletakkan dan mengoperasikan alat di area yang rawan beku akibat suhu dingin atau di tempat terbuka.

Jika perangkat segera dioperasikan setelah diangkut, cairan pendingin yang terdapat di dalam perangkat dapat mengakibatkan kerusakan perangkat.

- ▶ Setelah diangkut, diamkan perangkat selama dua jam sebelum mengoperasikannya.

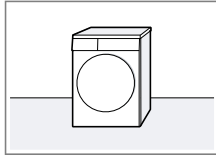
Tempat peletakan	Persyaratan
Di permukaan lantai	Letakkan alat di atas permukaan yang bersih, rata, dan kokoh. Sejajarkan alat → Halaman 16.
	

Tempat peletakan	Persyaratan
------------------	-------------

Pada tumpukan mesin cuci-pengering

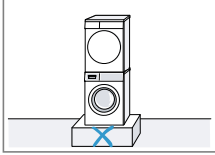

Atur alat ini hanya di tumpukan mesin cuci-pengering dengan set penyambung asli dari produsen pengering. → "Aksesori", Halaman 29

→ "Aksesori", Halaman 29
Tempatkan alat ini hanya di mesin cuci dari produsen yang sama. Kedalaman dan lebar alat ini harus sesuai dengan dimensi mesin cuci. Jangan meletakkan tumpukan mesin cuci-pengering di atas alas.

Pada dinding

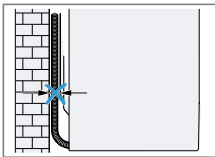

Jangan menjepit slang di antara dinding dan alat.

4.4 Slang saluran keluar air

Selama proses pengeringan, terbentuk air kondensat yang digunakan perangkat untuk pembersihan otomatis. Gunakan slang saluran keluar air

untuk mengalirkan air kondensat berlebih secara langsung ke air buangan.

Catatan

- Operasikan alat ini dengan slang saluran keluar air yang disediakan. Jika slang saluran keluar air disambungkan → *Halaman 14*, Anda tidak perlu mengosongkan kontainer air kondensat → *Halaman 34* secara berkala.
- Anda dapat memesan → "Aksesori", *Halaman 29* opsional ini di layanan pelanggan.

Menghubungkan slang saluran keluar air

Jika kontainer air kondensat pada perangkat tidak dikosongkan secara rutin, sambungkan slang saluran keluar air.

PERHATIAN!

Saat mengoperasikan perangkat tanpa slang air kondensat atau slang saluran keluar air yang terhubung dengan benar, cairan dapat merembes keluar dari nozel.

- ▶ Sebelum mengoperasikan perangkat, sambungkan slang air kondensat atau slang saluran keluar air pada nozel dengan benar.

Syarat-syarat

- Perangkat dan aksesori telah dikeluarkan dari kemasannya. → "Mengeluarkan perangkat dari kemasan", *Halaman 12*
- Perangkat telah dipasang di tempat peletakan. → "Persyaratan mengenai tempat peletakan", *Halaman 13*

1. Lepas slang air kondensat dari nozel.

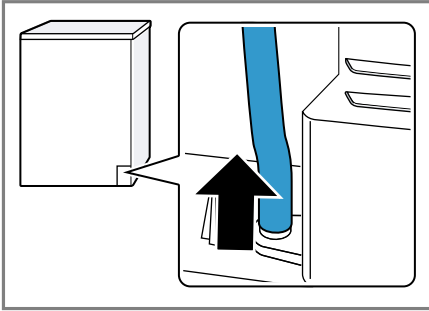

Slang air kondensat telah dihubungkan pada nozel oleh pabrikan.

Catatan: Saat melepas slang air kondensat, cairan dapat keluar dari nozel.

2. Masukkan slang air kondensat ke penahannya.

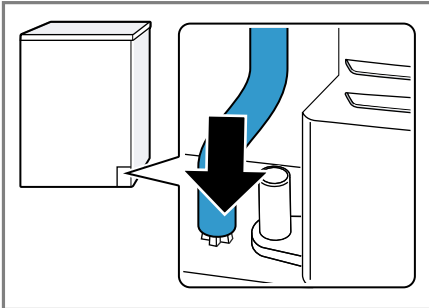

3. Masukkan slang saluran keluar air ke nozel hingga maksimal.

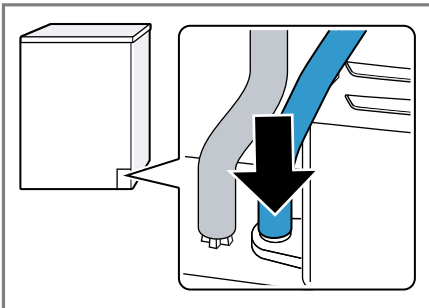

4. Masukkan slang saluran keluar air ke dalam pemandu slang.

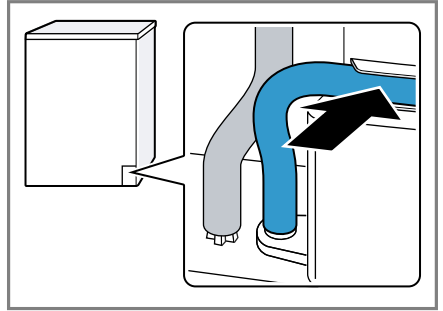

Pastikan slang saluran keluar air tidak tertekuk.

5. Sambungkan perangkat ke drainase air.
→ "Jenis sambungan saluran keluar air", Halaman 15

Kiat: Untuk mengumpulkan kembali air kondensat ke dalam kontainer air kondensat (misalnya saat memindahkan lokasi perangkat), lakukan tahapan ini dalam urutan sebaliknya.

Jenis sambungan saluran keluar air

PERHATIAN!

Jika drainase tersumbat atau terhambat, air buangan yang terbungkus akan kembali masuk ke dalam perangkat.

- Sebelum mengoperasikan perangkat, pastikan air buangan mengalir dengan lancar dan tidak tersumbat.

Pembuangan air ke dalam sifon.

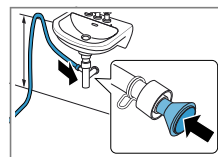

Kencangkan titik sambungan dengan penjepit slang (12-22 mm). Kencangkan slang saluran keluar air dengan pemandu slang

pada ketinggian minimal 80 cm dan maksimal 100 cm.

Catatan: Dengan penyalur Y → *Halaman 29*, slang saluran keluar air dari perangkat tambahan, seperti misalnya mesin cuci, dapat dihubungkan ke saluran keluar sifon yang sama.

Pembuangan air ke dalam wastafel.

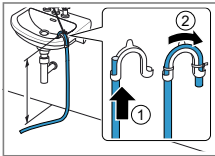

Masukkan slang saluran keluar air sepenuhnya melalui siku dan kencangkan dengan alat pengencang. Kencangkan siku pada ketinggian maksimal 100 cm.

Pembuangan air ke dalam lubang got.

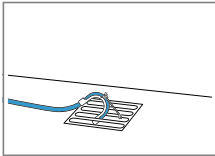

Masukkan slang saluran keluar air sepenuhnya melalui siku dan kencangkan dengan alat pengencang. Kencangkan siku ke lubang got.

4.5 Meluruskan posisi perangkat

Untuk mengurangi suara bising dan getaran, atur posisi perangkat dengan benar.

- ▶ Untuk mengatur posisi perangkat, putar kaki perangkat. Periksa pengaturan posisi dengan waterpas.

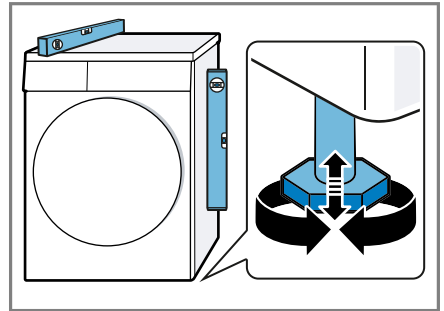

Semua kaki perangkat harus menjejek kokoh di atas permukaan lantai.

4.6 Menghubungkan alat dengan listrik

1. Hubungkan steker jaringan kabel daya perangkat ke stop kontak di dekat peralatan. Data koneksi perangkat dapat Anda temukan di Data Teknis → *Halaman 46*.
2. Periksa steker jaringan apakah sudah terpasang kuat.

5 Pengenalan

5.1 Perangkat

Di sini Anda dapat menemukan ikhtisar tentang komponen perangkat Anda.



Tergantung tipe alatnya, detail pada gambar dapat berbeda, misalnya warna dan bentuk.

1	Saluran masuk udara
2	Katup servis unit bawah → <i>Halaman 36</i>
3	Filter bulu halus → <i>Halaman 31</i>

4	Pintu
5	Kontainer air kondensat → <i>Halaman 34</i>
6	Panel kontrol → <i>Halaman 18</i>

5.2 Panel kontrol

Pada panel kontrol, atur semua fungsi peralatan Anda dan dapatkan informasi tentang kondisi pengoperasian.

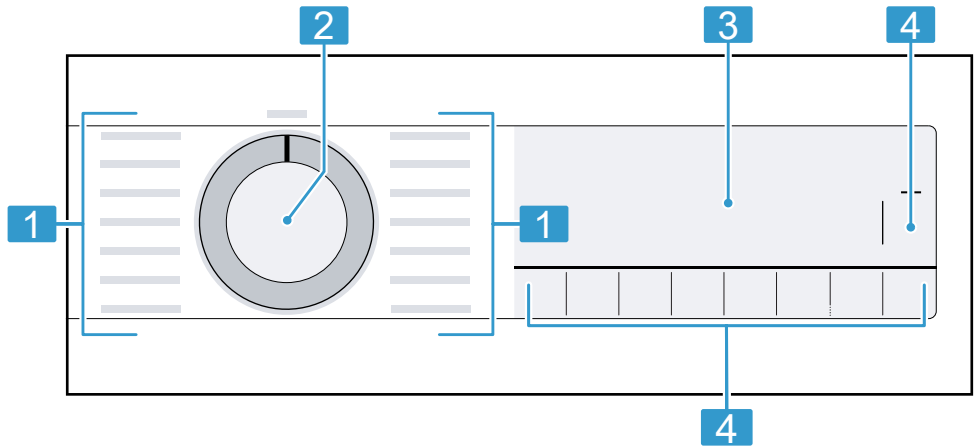

-
- | | |
|----------|---|
| 1 | Program → <i>Halaman 26</i> |
| 2 | Selektor program
→ <i>Halaman 30</i> |
| 3 | Display → <i>Halaman 19</i> |
| 4 | Tombol → <i>Halaman 22</i> |
-

6 Display

Pada display Anda dapat melihat nilai pengaturan yang sedang berlaku, kemungkinan pilihan atau juga referensi.

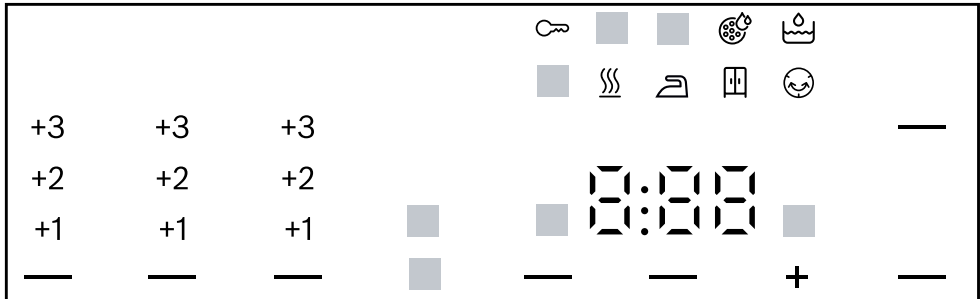





Ilustrasi indikator display

Indikator	Istilah	Deskripsi
0:40 ¹	Durasi program/ sisa waktu pro- gram	Perkiraan durasi program atau sisa waktu berlangsungnya program.
1:25	Program waktu	Program waktu diatur. → "Program waktu", Halaman 27
9,0 kg ¹	Rekomendasi mu- atan	Jumlah muatan maksimal untuk program yang telah diatur dalam kg.
+ 0:45 ¹	Finish-in time	→ "Tombol", Halaman 24
	Kunci pengaman anak	<ul style="list-style-type: none"> ■ menyala: Kunci pengaman anak diaktifkan. ■ berkedip: Kunci pengaman anak diaktifkan dan perangkat telah dioperasikan. → "Menonaktifkan kunci pengaman anak", Halaman 35

¹ Contoh





Indikator	Istilah	Deskripsi
—	Mulai/jeda	Memulai, membatalkan atau menghentikan sementara <ul style="list-style-type: none"> ■ menyala: Program berjalan dan dapat dibatalkan atau dihentikan sementara. ■ berkedip: Program dapat dijalankan atau dilanjutkan.
—	Tingkat pengeringan Ironing dry	Tingkat pengeringan diaktifkan. → "Tombol", Halaman 23
—	Tingkat pengeringan kering untuk almari	Tingkat pengeringan diaktifkan. → "Tombol", Halaman 23
—	Tingkat pengeringan kering untuk almari plus	Tingkat pengeringan diaktifkan. → "Tombol", Halaman 22
+1 +2 +3	Tingkat pengeringan disesuaikan	Tingkat pengeringan yang disesuaikan diaktifkan. → "Tombol", Halaman 22 → "Tombol", Halaman 23 → "Tombol", Halaman 23
—	Program pengurang kusut	Program pengurang kusut diaktifkan. → "Tombol", Halaman 23
—	Pengeringan lembut	Pengeringan lembut untuk tekstil yang sangat lembut diaktifkan. → "Tombol", Halaman 24
4.5 kg —	Jumlah beban setengah	Jumlah beban setengah diaktifkan. → "Tombol", Halaman 24
—	Pengeringan tenang	Pengeringan tenang tanpa nada sinyal diaktifkan. → "Tombol", Halaman 24
☕	Kontainer air kondensat	Kosongkan kontainer air kondensat → Halaman 34. Masukkan kontainer air kondensat → Halaman 35.
🌀	Filter serat	Bersihkan filter serat → Halaman 31.
🔧	Sistem filter unit bawah	Bersihkan sistem filter unit bawah → Halaman 33.







¹ Contoh





Indikator	Istilah	Deskripsi
Hot	Proses pendinginan	Cucian akan didinginkan saat drum berputar untuk menghindari kerusakan pada cucian. Proses dapat dibatalkan dengan membuka pintu. Catatan: Jangan mengubah program.
	Mengeringkan	Status program
	Tingkat pengeringan Ironing dry	Status program
	Tingkat pengeringan kering untuk almari	Status program
	Perlindungan anti-kusut	Status program
	Jeda	Status program
End	Akhir program	Status program
¹ Contoh		

7 Tombol

Ikhtisar mengenai tombol beserta pilihan pengaturannya dapat ditemukan di sini.



Tombol	Pilihan	Deskripsi
 Start/ Reload	<ul style="list-style-type: none"> ■ Memulai ■ Membatalkan ■ Menjeda 	Memulai, membatalkan atau menjeda program.
 3 sec.	<ul style="list-style-type: none"> ■ Mengaktifkan ■ Menonaktifkan 	<p>Mengaktifkan atau menonaktifkan kunci pengaman anak.</p> <p>Mengamankan panel dari pengoperasian yang tidak disengaja.</p> <p>Jika kunci pengaman anak diaktifkan dan perangkat dinonaktifkan, kunci pengaman anak akan tetap aktif.</p> <p>→ "Kunci pengaman anak", Halaman 35</p>
 Cupboard Dry Plus	<ul style="list-style-type: none"> ■  Cupboard Dry Plus ■ +1 ■ +2 ■ +3 	<ul style="list-style-type: none"> ■ Dengan pilihan  Cupboard Dry Plus , tingkat pengeringan diaktifkan. Tingkat pengeringan menentukan seberapa lembap atau kering cucian setelah program berakhir. → "Tingkat pengeringan", Halaman 25 ■ Dengan pilihan +1, +2 atau +3, tingkat pengeringan disesuaikan. → "Menyesuaikan tingkat pengeringan", Halaman 25

Tombol	Pilihan	Deskripsi
 Cupboard Dry	<ul style="list-style-type: none"> ■  Cupboard Dry ■ +1 ■ +2 ■ +3 	<ul style="list-style-type: none"> ■ Dengan pilihan  Cupboard Dry , tingkat pengeringan diaktifkan. Tingkat pengeringan menentukan seberapa lembap atau kering cucian setelah program berakhir. → "<i>Tingkat pengeringan</i>", <i>Halaman 25</i> ■ Dengan pilihan +1, +2 atau +3, tingkat pengeringan disesuaikan. → "<i>Menyesuaikan tingkat pengeringan</i>", <i>Halaman 25</i>
 Iron Dry	<ul style="list-style-type: none"> ■  Iron Dry ■ +1 ■ +2 ■ +3 	<ul style="list-style-type: none"> ■ Dengan pilihan  Iron Dry , tingkat pengeringan diaktifkan. Tingkat pengeringan menentukan seberapa lembap atau kering cucian setelah program berakhir. → "<i>Tingkat pengeringan</i>", <i>Halaman 25</i> ■ Dengan pilihan +1, +2 atau +3, tingkat pengeringan disesuaikan. → "<i>Menyesuaikan tingkat pengeringan</i>", <i>Halaman 25</i>
 Easy Iron	<ul style="list-style-type: none"> ■ Mengaktifkan ■ Menonaktifkan 	<p>Mengaktifkan atau menonaktifkan program pengurang kusut. Drum akan memindahkan cucian secara berkala selama 60 menit setelah program berakhir untuk mengurangi kusut.</p>

Tombol	Pilihan	Deskripsi
 Low Heat	<ul style="list-style-type: none"> ■ Mengaktifkan ■ Menonaktifkan 	<p>Mengaktifkan atau menonaktifkan pengeringan lembut.</p> <p>Suhu akan berkurang untuk tekstil yang sangat halus, misalnya untuk poliakrilik atau elastane. Durasi program diperpanjang.</p>
 Finished in	<ul style="list-style-type: none"> ■ Akhir program ■ Durasi program 	<ul style="list-style-type: none"> ■ Tetapkan akhir program. Durasi program telah disertakan ke dalam jumlah jam yang diatur. Durasi program akan ditampilkan setelah program dimulai. ■ Atur durasi program untuk program waktu. → "Program waktu", <i>Halaman 27</i>
 Mute	<ul style="list-style-type: none"> ■ aktifkan ■ nonaktifkan 	<p>Mengaktifkan atau menonaktifkan sinyal setelah program berakhir.</p>
 Half Load	<ul style="list-style-type: none"> ■ Mengaktifkan ■ Menonaktifkan 	<p>Mengeringkan cucian atau jumlah beban kecil satu per satu.</p>



8 Tingkat pengeringan

Tingkat pengeringan ditentukan untuk setiap program otomatis. Tingkat pengeringan menentukan seberapa kering atau lembap cucian setelah program berakhir.

Tingkat pengeringan	Cucian	Hasil pengeringan
 Cupboard Dry Plus	Cucian beberapa lapis dan tebal yang tidak mengering dengan baik.	Cucian telah kering.
 Cupboard Dry	Cucian biasa satu lapis.	Cucian telah kering.
 Iron Dry	Cucian biasa satu lapis	Cucian masih sedikit lembap setelah dikeringkan. Agar cucian tidak kusut setelah pengeringan, setrika atau gantung cucian.



8.1 Mengubah tingkat pengeringan

Tingkat pengeringan dapat diubah untuk beberapa program otomatis sehingga cucian lebih kering atau lebih lembap.

1. Atur program otomatis.
→ "Program otomatis",
Halaman 26
- ✓ Display menampilkan tingkat pengeringan yang ditentukan.
2. Tekan  **Cupboard Dry** ,  **Cupboard Dry Plus** atau  **Iron Dry** .
- ✓ Display menampilkan: **—**, **—** atau **—**

8.2 Menyesuaikan tingkat pengeringan

Jika Anda merasa cucian terlalu lembap setelah pengeringan dengan tingkat pengeringan tertentu, tingkat pengeringan dapat disesuaikan.

1. Atur program otomatis.
→ "Program otomatis",
Halaman 26
- ✓ Display menampilkan tingkat pengeringan yang ditentukan.
2. Tekan  **Cupboard Dry Plus** ,  **Cupboard Dry** atau  **Iron Dry** .
- ✓ Display menampilkan: "+1", "+2" atau "+3".

9 Program

Tekstil dapat dikeringkan dengan program otomatis atau program waktu.







9.1 Program otomatis





Program otomatis adalah program di mana sensor kelembapan mengukur kelembapan sisa pada cucian saat mengeringkan. Program hanya berakhir jika tingkat pengeringan yang diatur telah tercapai.

Setiap program otomatis memiliki satu tingkat pengeringan
→ *Halaman 25*. Tingkat pengeringan menentukan seberapa kering atau lembap cucian setelah program berakhir.

Kiat

- Pilih tingkat pengeringan sesuai dengan tekstil atau hasil pengeringan yang diinginkan.
→ *"Tingkat pengeringan", Halaman 25*
- Label perawatan pada cucian memberikan informasi tambahan mengenai pilihan program. Simbol perawatan pada label perawatan

Program	Deskripsi	Beban maks. (kg)
Cottons 	Mengeringkan tekstil kuat dan tahan dididih berbahan katun dan linen.	9,0
Cottons Eco 	Mengeringkan tekstil kuat dan tahan dididih berbahan katun dan linen. Program hemat daya.	9,0
Synthetics 	Mengeringkan tekstil berbahan sintetik dan berbahan campuran.	3,5
Mix 	Mengeringkan tekstil berbahan katun dan sintetis.	3,0
 Duvet	Mengeringkan tekstil, bantal, selimut atau seprai berisi serat sintetis. Catatan: Keringkan tekstil, selimut, atau bantal berukuran besar satu per satu.	2,5
Delicates 	Mengeringkan tekstil yang sangat halus berbahan satin, sintetis, dan berbahan campuran.	2,0
 Down Wear	Mengeringkan tekstil, selimut, atau duvet berisi bulu angsa. Catatan ■ Keringkan tekstil berukuran besar, seperti selimut atau kantong tidur satu per satu.	1,5

Program	Deskripsi	Beban maks. (kg)
	<ul style="list-style-type: none"> Untuk mendistribusikan pengisian dan melarutkan kantong kelembapan, goyangkan tekstil setelah program berakhir. 	
 Sportwear	Mengeringkan pakaian olahraga yang cepat kering berbahan serat fungsional, serat mikro, dan sintetis.	1,5
 Shirts/Blouses	Mengeringkan kemeja dan blus berbahan katun, linen, sintetik atau berbahan campuran. Catatan: Untuk hasil pengeringan yang optimal, keringkan maksimal 5 kemeja atau 5 blus. Setelah pengeringan, setrika atau gantung cucian. Kelembapan sisa kemudian didistribusikan secara merata.	1,5
 Super Quick 40'	Mengeringkan tekstil berbahan sintetis dan katun ringan.	1,0
 Towels	Mengeringkan handuk dan jubah mandi kuat dan tahan didih berbahan katun dan linen.	6,0

9.2 Program waktu

Program waktu adalah program dengan durasi program tetap atau dapat diatur. Program berakhir setelah waktu berlalu, meskipun cucian belum kering. Program waktu cocok untuk mengeringkan pakaian satu per satu atau tekstil tipis.

Kiat: Label perawatan pada cucian memberikan informasi tambahan mengenai pilihan program. Simbol perawatan pada label perawatan

Program waktu	Deskripsi	Beban maks. (kg)
 Wool Finish	Mengeringkan wol yang dapat dicuci dengan mesin atau tekstil yang mengandung wol. Catatan: Tekstil menjadi lebih lembut, tetapi tidak dikeringkan. Keluarkan tekstil setelah program berakhir dan biarkan mengering.	0,5

Program waktu	Deskripsi	Beban maks. (kg)
Timed Progr. Cold ☹	Mengeringkan semua jenis tekstil kecuali wol dan sutra. Juga cocok untuk menyegarkan atau mengalirkan udara pada cucian yang jarang dipakai.	3,0
Timed Progr. Warm ☹	Mengeringkan semua jenis tekstil kecuali wol dan sutra. Cocok untuk cucian yang dikeringkan sebelumnya atau sedikit lembap dan untuk mengeringkan kembali cucian tebal dan berlapis-lapis.	3,0

10 Aksesori

Hanya gunakan aksesori asli. Aksesori tersebut telah dirancang khusus untuk alat ini.

Catatan: Beberapa aksesori tersedia dalam warna lainnya. Hubungi → "Layanan pelanggan", Halaman 45.

	Penggunaan	Nomor pemesanan
Set penyambung	Meletakkan etakkan alat di atas mesin cuci yang sesuai dari produsen yang sama dan dengan lebar serta kedalaman yang sama untuk menghemat ruang.	WTZ20410
Set penyambung dengan worktop yang dapat ditarik	Meletakkan etakkan alat di atas mesin cuci yang sesuai dari produsen yang sama dan dengan lebar serta kedalaman yang sama untuk menghemat ruang. Alat dapat dengan mudah dimuat dan dibongkar muatannya dengan menggunakan worktop yang dapat ditarik.	WTZ11400
Penyalur Y	Hubungkan slang saluran keluar air dari perangkat tambahan ke saluran keluar sifon yang sama.	15000490
Slang saluran keluar air	Mengalirkan air kondensat berlebih dari alat langsung ke air buangan tanpa mengosongkan kontainer air kondensat secara berkala.	WTZ1110
Alas filter	Suku cadang untuk melindungi alat dari serat untuk sistem filter unit bawah.	12007650

	Penggunaan	Nomor pemesanan
Alas	Pasang perangkat di ketinggian agar dapat dengan mudah dimuat dan dibongkar muatannya.	WTZPW20D

11 Cucian

Catatan: Informasi lebih lanjut dapat ditemukan dalam petunjuk penggunaan digital dengan memindai kode QR pada daftar isi atau pada www.bosch-home.com.

11.1 Menyiapkan cucian

PERHATIAN!

Barang yang tertinggal di cucian dapat merusak cucian dan drum.

- ▶ Keluarkan semua benda dari kantong cucian sebelum mengoperasikan perangkat.
- ▶ Untuk melindungi perangkat dan cucian, siapkan cucian.
 - Kosongkan kantong
 - Singkirkan pasir dari semua saku dan kantong
 - Tutup seprai dan sarung bantal
 - Tutup ritsleting, kain perekat, pengait dan grommet
 - Ikat sabuk kain, tali celemek, atau gunakan tas laundry
 - Lepaskan roda gorden dan lead tape atau gunakan keranjang cuci
 - Gunakan keranjang cuci untuk cucian kecil seperti misalnya kaos kaki anak-anak
 - Buka lipatan dan kendurkan cucian atau amati deskripsi program
 - Peras cucian sebelum menge-ringkan

12 Pengoperasian dasar

Catatan: Informasi lebih lanjut dapat ditemukan dalam petunjuk penggunaan digital dengan memindai kode QR pada daftar isi atau pada www.bosch-home.com.

12.1 Menghidupkan perangkat

Persyaratan: Perangkat telah dipasang dan disambungkan dengan benar.

→ *"Memasang dan menyambungkan", Halaman 12*

- ▶ Atur posisi selektor program ke sebuah program.

12.2 Mengatur program

1. Putar selektor program dan atur ke program yang diinginkan.
→ *"Program", Halaman 26*
2. Jika perlu, sesuaikan pengaturan program.

12.3 Memasukkan cucian

Catatan: Untuk menghindari kekusutan, perhatikan muatan maksimal dari
→ *"Program", Halaman 26.*

Persyaratan: Cucian disiapkan.
→ *"Cucian", Halaman 30*

1. Buka pintu.
Pastikan tabung dalam keadaan kosong.

2. Masukkan cucian ke dalam tabung.
3. Tutup pintu.
Pastikan tidak ada cucian yang terjepit pada pintu.

12.4 Menjalankan program

Catatan: Jika ingin mengubah waktu hingga ke akhir program, atur finish-in time terlebih dulu.

- ▶ Tekan  **Start/ Reload**.
- ✓ Pada display, durasi program atau finish-in time ditampilkan.
- ✓ Setelah program berakhir, display akan menampilkan: "End".

12.5 Menambahkan cucian

Setelah program dimulai, cucian dapat dikeluarkan atau ditambahkan setiap saat.

1. Tekan  **Start/ Reload**.

Proses pendinginan dimulai secara otomatis setelah sekitar 30 detik dan mendinginkan cucian saat drum berputar. Jika Anda ingin menghindari atau membatalkan proses pendinginan, buka pintu.
→ "Display", Halaman 21

2. Buka pintu alat.
3. Tambahkan atau keluarkan cucian.
4. Tutup pintu alat.
5. Tekan  **Start/ Reload**.

12.6 Membatalkan program

1. Tekan  **Start/ Reload**.

Proses pendinginan dimulai secara otomatis setelah sekitar 30 detik dan mendinginkan cucian saat drum berputar. Jika Anda ingin menghindari atau membatalkan proses pendinginan, buka pintu.
→ "Display", Halaman 21

2. Buka pintu alat.

3. Keluarkan cucian → *Halaman 31*.

12.7 Mengeluarkan cucian

1. Buka pintu alat.
2. Keluarkan cucian.

12.8 Mematikan perangkat

- ▶ Atur posisi selektor program ke **Off** .

12.9 Filter bulu halus

Selama pengeringan, serat dari cucian dikumpulkan di filter bulu halus. Filter bulu halus melindungi alat dari serat.

Membersihkan filter bulu halus

Jika program pengeringan telah berakhir atau display menampilkan petunjuk selama pengoperasian, bersihkan filter bulu halus.

Catatan: Jika Anda tidak membersihkan perangkat seperti yang dijelaskan, fungsi perangkat dapat terganggu.

Syarat-syarat

- Setelah pengeringan, display menampilkan: "End"
 - atau selama pengoperasian: .
1. Buka pintu.
 2. Bersihkan serat dari pintu.

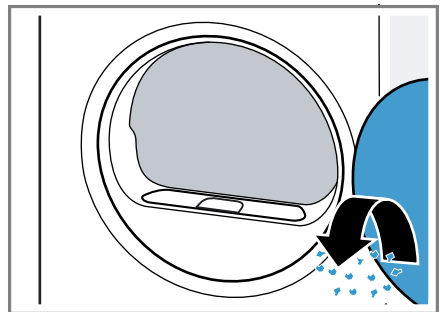

id Pengoperasian

3. Lepaskan filter serat dua bagian.

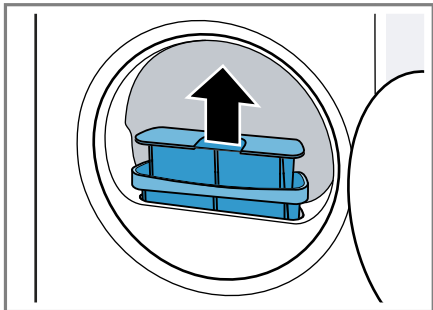

4. Bersihkan serat dari lubang.

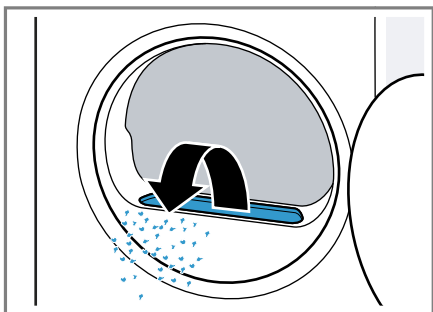

Pastikan tidak ada serat yang jatuh ke saluran udara.

5. Pisahkan filter bulu halus dua bagian.

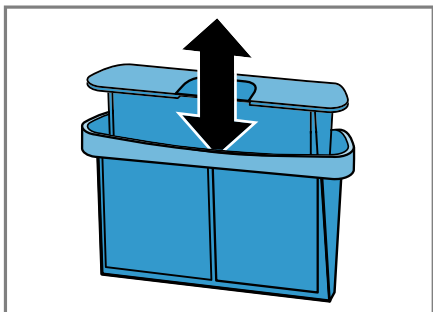

6. Buka kedua filter bulu halus.

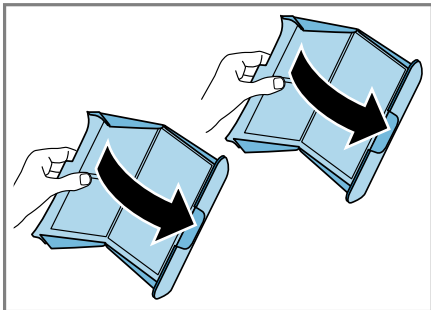

7. Bersihkan serat.

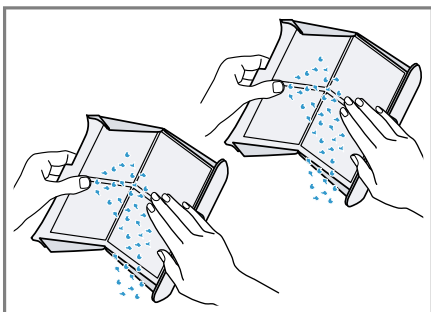

8. Bersihkan kedua filter bulu halus dengan air hangat yang mengalir secara menyeluruh dan keringkan.

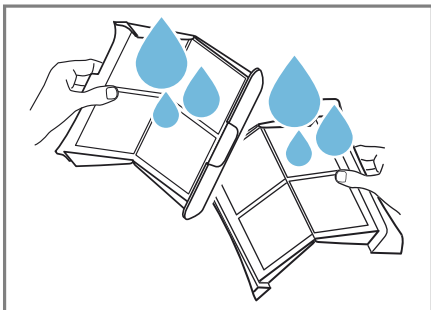

9. Tutup dan pasang kedua filter bulu halus.

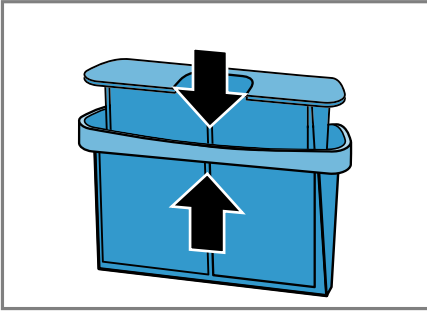

10. Masukkan filter bulu halus dua bagian.

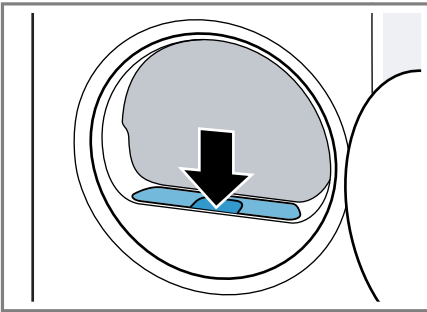

11. Tutup pintu.

12.10 Sistem filter unit bawah

Selama pengeringan, serat dari cucian dikumpulkan pada sistem filter unit bawah. Sistem filter melindungi alat dari serat.

Membersihkan sistem filter unit bawah

Jika display menampilkan petunjuk selama pengoperasian, bersihkan sistem filter unit bawah.

Catatan

- Sistem filter dapat dibersihkan secara berkala tanpa petunjuk yang ditampilkan pada display. Tidak perlu dibersihkan setelah setiap pengeringan.

- Jika Anda tidak membersihkan perangkat seperti yang dijelaskan, fungsi perangkat dapat terganggu.

Persyaratan: Selama pengoperasian, display menampilkan:

1. Bersihkan filter bulu halus → *Halaman 31.*
2. Buka unit bawah → *Halaman 36.*
3. Lepaskan alas filter dengan hati-hati dari penahan.

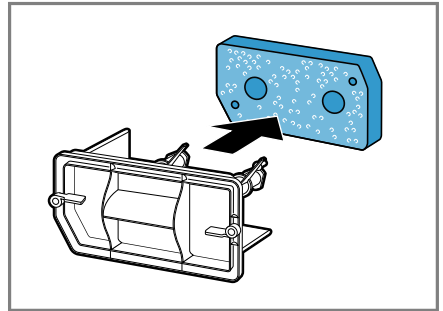

Pastikan untuk tidak mengubah bentuk atau merusak alas filter.

4. Bersihkan penutup penutup panas dengan sikat lembut.

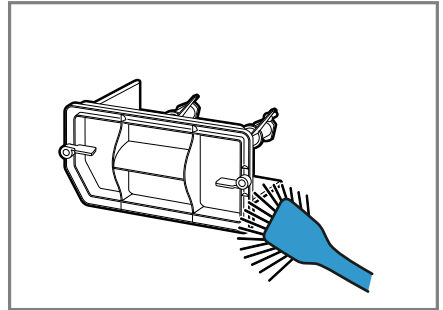

Pastikan untuk menghilangkan seluruh kotoran dari segel.

id Pengoperasian

- Bersihkan alas filter secara menyeluruh dengan air hangat yang mengalir dan peras dengan tangan.

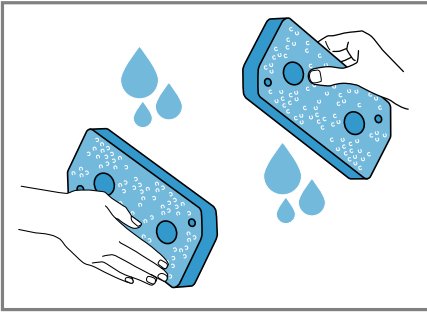

Kotoran yang membandel dapat dibersihkan dengan pengisap debu secara hati-hati.

Jangan gunakan bahan pembersih untuk membersihkan alas filter.

- Dorong alas filter ke penahan.

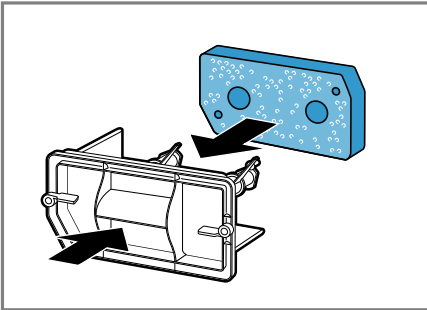

Pastikan alas filter yang telah dibersihkan tidak berubah bentuk, rusak, atau dipasang terbalik ke penahan.

Catatan: Alas filter → *Halaman 29* dapat dipesan sebagai suku cadang di layanan pelanggan.

- Tutup unit bawah → *Halaman 37*.

12.11 Kontainer air kondensat

Selama proses pengeringan, terbentuk air kondensat yang digunakan alat untuk pembersihan otomatis. Air kondensat dikumpulkan dalam kontainer air kondensat alat.

Catatan: Operasikan alat ini dengan slang saluran keluar air yang disediakan. Jika slang saluran keluar air disambungkan → *Halaman 14*, Anda tidak perlu mengosongkan kontainer air kondensat → *Halaman 34* secara berkala.

Mengosongkan kontainer air kondensat

Jika program pengeringan telah berakhir atau display menampilkan petunjuk selama pengoperasian, kosongkan kontainer air kondensat.

Syarat-syarat

- Setelah mengeringkan, display menampilkan: "End"
 - atau selama pengoperasian: ۱۲
- Keluarkan kontainer air kondensat dalam posisi mendatar.

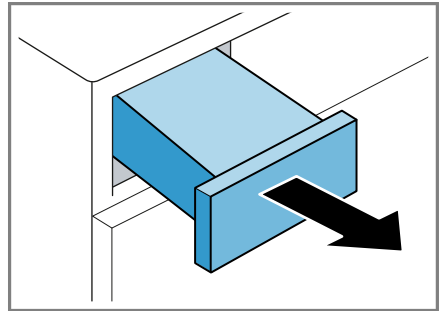

2. Kosongkan kontainer air kondensat.

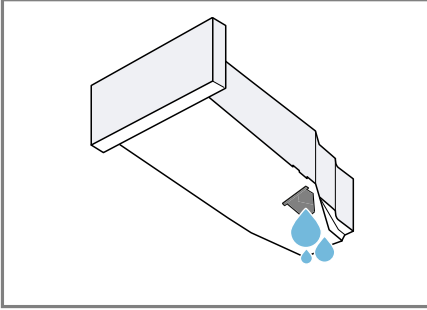

Pastikan untuk memasukkan kontainer air kondensat sebelum mengoperasikan alat.
→ "Memasukkan kontainer air kondensat", Halaman 35

Memasukkan kontainer air kondensat

Persyaratan: Kontainer air kondensat → Halaman 34 telah dikeluarkan dari alat.

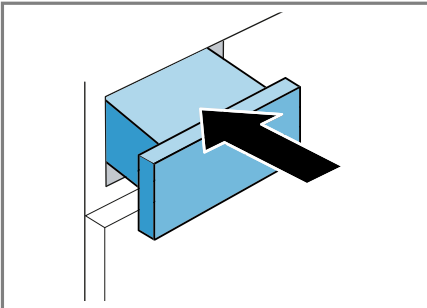

- ▶ Dorong masuk kontainer air kondensat sepenuhnya.



13 Kunci pengaman anak



Amankan perangkat Anda dari pengoperasian yang tidak disengaja pada elemen kontrol.

13.1 Mengaktifkan kunci pengaman anak

- ▶ Tekan kedua tombol  **3 sec.** sekitar 3 detik.
- ✓ Display menampilkan .
- ✓ Elemen kontrol terkunci.
- ✓ Pengaman anak tetap aktif bahkan setelah alat dimatikan dan saat listrik mati.

13.2 Menonaktifkan kunci pengaman anak

Persyaratan: Perangkat harus dihidupkan untuk menonaktifkan kunci pengaman anak.

- ▶ Tekan kedua tombol  **3 sec.** sekitar 3 detik.
- ✓  pada display padam.

14 Pengaturan dasar

Anda dapat mengatur pengaturan dasar alat Anda sesuai dengan kebutuhan Anda.

Catatan: Informasi lebih lanjut dapat ditemukan dalam petunjuk penggunaan digital dengan memindai kode QR pada daftar isi atau pada www.bosch-home.com.

15 Membersihkan dan Merawat

Agar peralatan Anda tetap baik dan berfungsi normal, bersihkan dan rawat secara menyeluruh.

Catatan: Informasi lebih lanjut dapat ditemukan dalam petunjuk penggunaan digital dengan memindai kode QR pada daftar isi atau pada www.bosch-home.com.

15.1 Tips untuk membersihkan dan merawat

Hanya seka housing dan elemen kontrol dengan air dan kain lembut.

Komponen alat tetap bersih dan higienis.

Segera bersihkan semua sisa detergen, sisa semprotan, atau sisa-sisa apa pun.

Endapan yang masih baru lebih mudah dihilangkan tanpa meninggalkan sisa.

Biarkan pintu alat terbuka setelah digunakan.

Sisa air dapat mengering dan pembentukan bau pada alat akan berkurang.

15.2 Unit bawah

Unit bawah merupakan area alat bagian bawah dan dapat diakses di mana penukar panas berada.

Membuka unit bawah

Syarat-syarat

- Perangkat menjadi dingin selama 30 menit.
- Pintu perangkat tertutup.

1. Buka katup servis.

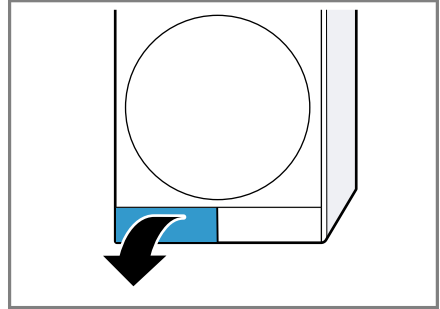

Jika Anda meletakkan kain di bawah katup servis, Anda dapat menampung sisa air pada unit bawah.

2. Buka tuas pada penutup penukar panas.

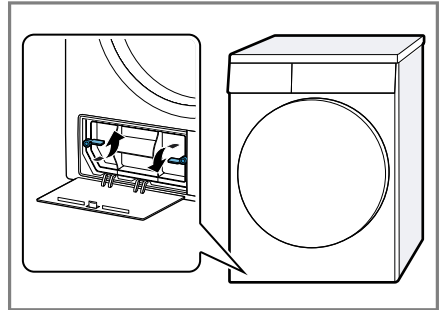

3. Tarik keluar penutup penukar panas pada gagangnya.

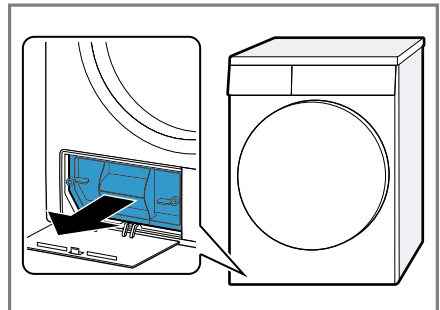

Membersihkan unit bawah

Kotoran yang terlihat pada unit bawah dapat dihilangkan.

⚠ WASPADA
Risiko terpotong!

Tepi yang tajam pada penukar panas dapat menyebabkan luka jika disentuh.

► Jangan menyentuh lapisan penukar panas.

1. Buka unit bawah → *Halaman 36*.
2. Bersihkan penutup penukar panas dengan sikat lembut.

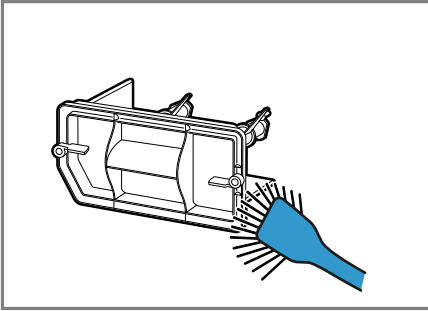

Pastikan untuk menghilangkan seluruh kotoran dari segel.

3. Bersihkan lapisan penukar panas dengan hati-hati dengan tambahan sikat dari penyedot debu.

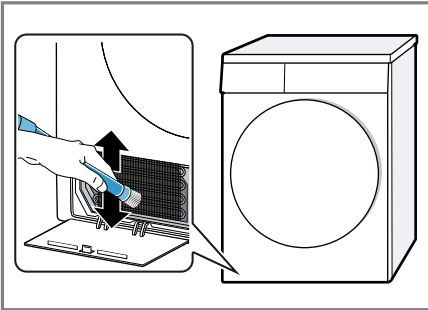

Pastikan untuk menyedot lapisan dari atas ke bawah agar tidak berubah bentuk atau merusaknya.

4. Bersihkan lubang dengan kain yang lembap dan lembut.

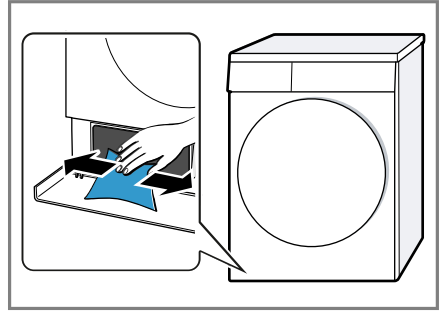

5. Tutup unit bawah → *Halaman 37*.

Menutup unit bawah

Persyaratan: Unit bawah terbuka.
→ "*Membuka unit bawah*",
Halaman 36

1. Masukkan penutup penukar panas pada gagangnya.

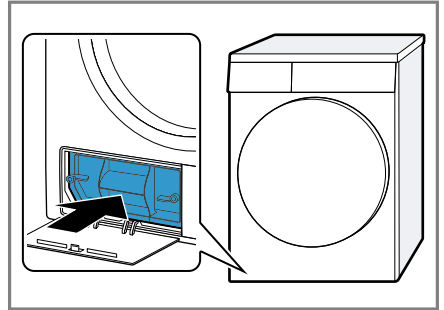

2. Tutup tuas pada penutup penukar panas.

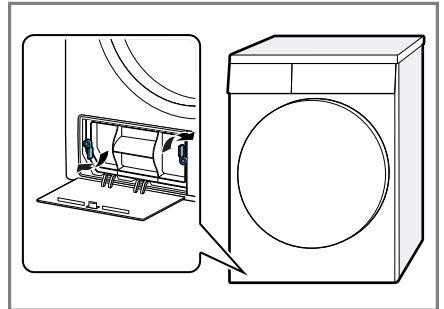

id Membersihkan dan Merawat

3. Tutup katup servis.

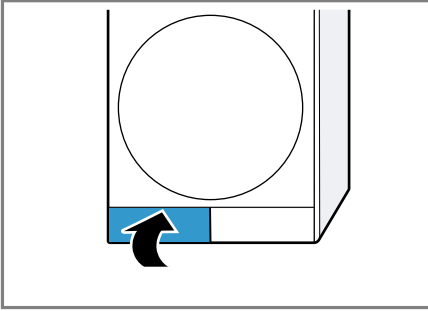

2. Bersihkan sensor kelembapan dengan spons.

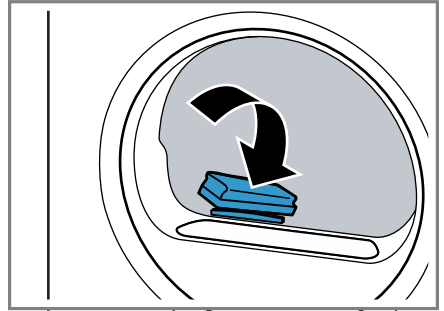

15.3 Sensor kelembapan

Sensor kelembapan pada alat ini mendeteksi seberapa lembap cucian saat mengering. Alat mengubah durasi program otomatis bergantung pada sisa kelembapan cucian.

Membersihkan sensor kelembapan

Setelah beberapa saat, sisa-sisa kapur, detergen, dan produk perawatan dapat menumpuk pada sensor kelembapan. Bersihkan sensor kelembapan secara teratur.

PERHATIAN!

Benda yang keras atau kasar dapat merusak sensor kelembapan.

- ▶ Jangan menggunakan benda yang keras atau kasar, pembersih abrasif, atau sabut kawat untuk proses pembersihan.

Catatan: Jika Anda tidak membersihkan perangkat seperti yang dijelaskan, fungsi perangkat dapat terganggu.

1. Buka pintu.



16 Memperbaiki kerusakan

PERINGATAN

Risiko sengatan listrik!

Reparasi yang tidak tepat akan membahayakan.

- ▶ Hanya komponen pengganti asli yang boleh digunakan untuk perbaikan peralatan.
- ▶ Jika kabel daya perangkat ini rusak, kabel ini harus digantikan oleh pihak produsen atau layanan pelanggan atau seorang yang ahli, untuk menghindarkan terjadi adanya bahaya.

Gangguan	Penyebab dan pemecahan masalah
"Hot" dan tabung berputar.	Proses pendinginan aktif. <ol style="list-style-type: none"> 1. Tidak ada gangguan. 2. Jangan ubah program selama proses pendinginan. <p>Catatan: Proses pendinginan memerlukan waktu hingga 10 menit. Alat dapat dioperasikan dalam waktu yang lama.</p>
Suara bising.	Kompresor aktif. <ul style="list-style-type: none"> ▶ Tidak ada kesalahan - Suara pengoperasian normal.
Display mati dan  Start/ Reload berkedip.	Mode hemat daya aktif. <ul style="list-style-type: none"> ▶ Tekan tombol mana pun. ✓ Display kembali menyala.
	Filter bulu kotor. <ul style="list-style-type: none"> ▶ → "<i>Membersihkan filter bulu halus</i>", Halaman 31
	Filter unit bawah kotor. <ul style="list-style-type: none"> ▶ → "<i>Membersihkan sistem filter unit bawah</i>", Halaman 33
Mesin tidak berfungsi.	Steker kabel tidak terpasang. <ul style="list-style-type: none"> ▶ Hubungkan peralatan ke jaringan listrik. <hr/> Sekring di kotak sekering telah terpicu. <ul style="list-style-type: none"> ▶ Periksa sekering di kotak sekering. <hr/> Suplai daya gagal. <ul style="list-style-type: none"> ▶ Periksa apakah penerangan ruang atau peralatan lain di dalam ruang berfungsi dengan benar.
Alat berhenti, tetapi tabung masih berputar.	Proses pendinginan aktif. <ul style="list-style-type: none"> ▶ Tidak ada kesalahan - Tidak diperlukan penanganan.

Gangguan	Penyebab dan pemecahan masalah
Kerutan.	<p>Jumlah beban terlalu banyak.</p> <ul style="list-style-type: none"> ▶ Perhatikan jumlah muatan maksimal → <i>"Program", Halaman 26.</i> <hr/> <p>Cucian terlalu lama berada di dalam tabung setelah dikeringkan.</p> <ol style="list-style-type: none"> 1. Langsung keluarkan cucian dari tabung setelah dikeringkan. 2. Kibaskan cucian hingga dingin. <hr/> <p>Program yang tidak sesuai untuk jenis tekstil diatur.</p> <ul style="list-style-type: none"> ▶ Atur program yang sesuai untuk jenis tekstil. → <i>"Program", Halaman 26</i> <hr/> <p>Tekstil yang perawatannya mudah dikeringkan terlalu lama.</p> <ul style="list-style-type: none"> ▶ → <i>"Mengubah tingkat pengeringan", Halaman 25.</i> ▶ → <i>"Menyesuaikan tingkat pengeringan", Halaman 25.</i> <hr/> <p>Perlindungan antikusut tidak diaktifkan.</p> <ul style="list-style-type: none"> ▶ Aktifkan perlindungan antikusut. → <i>"Tombol", Halaman 23</i>
☞ dan program dibatalkan.	<p>Kontainer air kondensat terisi penuh.</p> <ol style="list-style-type: none"> 1. → <i>"Mengosongkan kontainer air kondensat", Halaman 34.</i> 2. → <i>"Memasukkan kontainer air kondensat", Halaman 35.</i> 3. → <i>"Menjalankan program", Halaman 31.</i> <hr/> <p>Slang pembuangan air tertekuk atau terjepit.</p> <ol style="list-style-type: none"> 1. Pastikan slang pembuangan air tidak tertekuk atau terjepit. 2. Posisikan slang pembuangan air dan jangan sampai tertekuk. <hr/> <p>Slang pembuangan air tidak tersambung dengan benar.</p> <ul style="list-style-type: none"> ▶ Pastikan slang pembuangan air tersambung dengan benar. → <i>"Menghubungkan slang saluran keluar air", Halaman 14</i> <hr/> <p>Slang pembuangan air tersumbat.</p> <ul style="list-style-type: none"> ▶ Bilas slang pembuangan air dengan air keran. <hr/> <p>Terdapat benda asing pada unit bawah</p> <ol style="list-style-type: none"> 1. → <i>"Membuka unit bawah", Halaman 36.</i> 2. Singkirkan benda asing yang ada.

Gangguan	Penyebab dan pemecahan masalah
☞ dan program dibatalkan.	3. → <i>"Menutup unit bawah", Halaman 37.</i>
Terjadi kondensasi pada kontainer air kondensat meskipun slang pembuangan air telah tersambung.	<p>Alat menggunakan air kondensat untuk pembersihan otomatis.</p> <ul style="list-style-type: none"> ▶ Tidak ada kesalahan - Tidak diperlukan penanganan. <hr/> <p>Slang pembuangan air tidak tersambung dengan benar.</p> <ul style="list-style-type: none"> ▶ Pastikan slang pembuangan air tersambung dengan benar. → <i>"Menghubungkan slang saluran keluar air", Halaman 14</i>
Program tidak berjalan.	<p>Kunci pengaman anak diaktifkan.</p> <ul style="list-style-type: none"> ▶ → <i>"Menonaktifkan kunci pengaman anak", Halaman 35</i> <hr/> <p>☞ Start/ Reload tidak ditekan.</p> <ul style="list-style-type: none"> ▶ Tekan ☞ Start/ Reload. <hr/> <p>Tidak ada program yang diatur.</p> <ol style="list-style-type: none"> 1. → <i>"Mengatur program", Halaman 30.</i> 2. → <i>"Menjalankan program", Halaman 31.</i>
Durasi program berubah selama pengeinginan.	<p>Urutan program dioptimalkan secara elektronis. Hal tersebut dapat menyebabkan perubahan durasi program.</p> <ul style="list-style-type: none"> ▶ Tidak ada kesalahan - Tidak diperlukan penanganan.
Suara pompa.	<p>Pompa air kondensat aktif.</p> <ul style="list-style-type: none"> ▶ Tidak ada kesalahan - Suara pengoperasian normal.
Suara menderu.	<p>Ventilasi kompresor aktif.</p> <ul style="list-style-type: none"> ▶ Tidak ada kesalahan - Suara pengoperasian normal.
Waktu pengeringan terlalu lama.	<p>Filter unit bawah kotor.</p> <ul style="list-style-type: none"> ▶ → <i>"Membersihkan sistem filter unit bawah", Halaman 33</i> <hr/> <p>Filter bulu kotor.</p> <ul style="list-style-type: none"> ▶ → <i>"Membersihkan filter bulu halus", Halaman 31</i> <hr/> <p>Suhu sekitar lebih tinggi dari 30°C.</p> <ul style="list-style-type: none"> ▶ Pastikan suhu sekitar berada di bawah 30 C. <hr/> <p>Suhu sekitar lebih rendah dari 15 C.</p> <ul style="list-style-type: none"> ▶ Pastikan suhu sekitar berada di atas 15°C.

Gangguan	Penyebab dan pemecahan masalah
Waktu pengeringan terlalu lama.	<p>Sirkulasi udara tidak memadai di tempat peletakan perangkat.</p> <ul style="list-style-type: none"> ▶ Sirkulasikan udara pada tempat peletakan perangkat.
	<p>Inlet udara perangkat tersumbat.</p> <ul style="list-style-type: none"> ▶ Pastikan inlet udara perangkat tetap bersih.
	<p>Penukar panas kotor.</p> <ol style="list-style-type: none"> 1. → <i>"Membuka unit bawah", Halaman 36.</i> 2. Membersihkan penukar panas. → <i>"Membersihkan unit bawah", Halaman 36</i> 3. → <i>"Menutup unit bawah", Halaman 37.</i>
Air meluap.	<p>Alat tidak disejajarkan dengan benar.</p> <ul style="list-style-type: none"> ▶ Meluruskan posisi perangkat
	<p>Segel pada penutup penukar panas terkontaminasi.</p> <ul style="list-style-type: none"> ▶ Bersihkan segel pada penutup penukar panas. → <i>"Membersihkan sistem filter unit bawah", Halaman 33</i>
	<p>Slang pembuangan air tidak tersambung dengan benar.</p> <ul style="list-style-type: none"> ▶ Pastikan slang pembuangan air tersambung dengan benar. → <i>"Menghubungkan slang saluran keluar air", Halaman 14</i>
Cucian terlalu lembap.	<p>Tuas pada penutup penukar panas tidak tertutup rapat.</p> <ul style="list-style-type: none"> ▶ Pastikan tuas pada penutup penukar panas tertutup rapat. → <i>"Menutup unit bawah", Halaman 37</i>
	<p>Program yang tidak sesuai untuk jenis tekstil diatur.</p> <ul style="list-style-type: none"> ▶ Atur program waktu untuk pengeringan selanjutnya. → <i>"Program", Halaman 26</i>
	<p>Suplai daya gagal.</p> <ul style="list-style-type: none"> ▶ Periksa apakah penerangan ruang atau peralatan lain di dalam ruang berfungsi dengan benar.
	<p>Jumlah beban terlalu banyak.</p> <ul style="list-style-type: none"> ▶ Perhatikan jumlah muatan maksimal → <i>"Program", Halaman 26.</i>
	<p>Setelah program berakhir, cucian yang masih hangat akan terasa lebih lembap daripada yang sebenarnya.</p> <ol style="list-style-type: none"> 1. Langsung keluarkan cucian dari tabung setelah dikeringkan.

Gangguan	Penyebab dan pemecahan masalah
Cucian terlalu lembap.	<p data-bbox="376 161 790 185">2. Kibaskan cucian hingga dingin.</p> <hr/> <p data-bbox="376 201 936 225">Tingkat pengeringan yang tidak sesuai diatur.</p> <p data-bbox="376 233 1003 256">▶ → <i>"Mengubah tingkat pengeringan", Halaman 25.</i></p> <hr/> <p data-bbox="376 272 857 296">Tingkat pengeringan tidak disesuaikan.</p> <p data-bbox="376 304 891 360">▶ → <i>"Menyesuaikan tingkat pengeringan", Halaman 25.</i></p> <hr/> <p data-bbox="376 376 745 400">Jumlah muatan terlalu sedikit.</p> <p data-bbox="376 408 1037 464">▶ Atur program waktu untuk pengeringan selanjutnya. → <i>"Program", Halaman 26</i></p> <hr/> <p data-bbox="376 472 813 496">Sensor kelembapan terkontaminasi.</p> <p data-bbox="376 504 891 560">▶ → <i>"Membersihkan sensor kelembapan", Halaman 38.</i></p> <hr/> <p data-bbox="376 568 1037 624">Proses pengeringan dibatalkan dan kontainer air kondensat diisi.</p> <p data-bbox="376 632 947 687">1. → <i>"Mengosongkan kontainer air kondensat", Halaman 34.</i></p> <p data-bbox="376 695 925 751">2. → <i>"Memasukkan kontainer air kondensat", Halaman 35.</i></p> <p data-bbox="376 759 891 783">3. → <i>"Menjalankan program", Halaman 31.</i></p>

17 Pengangkutan, penyimpanan, dan pembuangan

Pelajari di sini cara mempersiapkan peralatan Anda untuk pengangkutan dan penyimpanan. Selain itu, Anda juga dapat mempelajari cara pembuangan peralatan lama Anda.

17.1 Menyiapkan alat untuk pengangkutan

PERHATIAN!

Jika perangkat segera dioperasikan setelah diangkut, cairan pendingin yang terdapat di dalam perangkat dapat mengakibatkan kerusakan perangkat.

- ▶ Setelah diangkut, diamkan perangkat selama dua jam sebelum mengoperasikannya.

Kiat: Alat dapat berisi sisa air dan menetes selama pengangkutan. Angkut alat dalam posisi tegak.

Syarat-syarat

- Kontainer air kondensat kosong. Mengosongkan kontainer air kondensat → *Halaman 34*
 - Alat dihidupkan. → "*Menghidupkan perangkat*", *Halaman 30*
1. Atur program mana pun → *Halaman 30*.
 2. Mulai program → *Halaman 31* dan tunggu 5 menit.
- ✓ Air kondensat dipompa keluar.
3. Matikan perangkat. → "*Mematikan perangkat*", *Halaman 31*
 4. Lepaskan slang saluran keluar air dari titik sambungan. → "*Jenis sambungan saluran keluar air*", *Halaman 15*

5. Kencangkan slang saluran keluar air pada alat untuk mencegah terlepas secara tidak sengaja. Pastikan slang saluran keluar air tidak tertekuk.
 6. Kosongkan kontainer air kondensat → *Halaman 34*.
 7. Masukkan kontainer air kondensat → *Halaman 35*.
 8. Lepaskan steker alat dari suplai daya listrik.
- ✓ Alat siap untuk diangkut.

17.2 Membuang peralatan lama Anda

Bahan mentah yang berharga dapat digunakan kembali dengan mendaur ulang peralatan.



PERINGATAN

Risiko bahaya bagi kesehatan!

Anak-anak dapat terkunci di dalam alat dan membahayakan keselamatan mereka.

- ▶ Jangan meletakkan peralatan di belakang pintu, yang dapat menghalangi pada saat membuka dan menutup pintu peralatan.
- ▶ Pada peralatan yang sudah tidak digunakan, cabut steker kabel daya, lalu potong kabel daya, dan rusak kunci pintu perangkat sehingga pintu perangkat tidak lagi menutup.



PERINGATAN

Risiko kebakaran!

Cairan pendingin R290 pada perangkat ini ramah lingkungan, tetapi mudah terbakar dan dapat terbakar jika perangkat tidak dibuang dengan benar.

- ▶ Buang perangkat dengan benar.
- ▶ Jangan merusak tabung sistem sirkulasi cairan pendingin.

1. Cabut steker jaringan kabel daya.
2. Potong kabel daya.
3. Singkirkan alat dengan cara yang ramah lingkungan.

Anda dapat mendapatkan informasi terkait jalur pembuangan yang aktual dari agen penjualan atau dari pemerintah desa atau kota.



Perangkat ini diberi label sesuai dengan European Directive 2012/19/EU menyangkut peralatan listrik dan elektronik (peralatan listrik dan elektronik bekas – WE-EE). Panduan tersebut menetapkan kerangka untuk pengembalian dan pendaurulangan peralatan bekas yang berlaku di seluruh UE.

18.1 Nomor seri (E-Nr.) dan nomor seri produksi (FD)

Nomor produk (E-Nr.) dan nomor seri produksi (FD) dapat ditemukan di label tipe perangkat.

Label tipe terletak sesuai model peralatan:

- di sisi dalam pintu.
- di sisi dalam katup servis.
- di sisi belakang peralatan.

Untuk kembali menemukan data peralatan dan nomor telepon layanan pelanggan dengan cepat, Anda dapat mencatat data-data tersebut.

18 Layanan pelanggan

Jika Anda memiliki pertanyaan penggunaan, tidak dapat mengatasi sendiri masalah pada peralatan, atau peralatan harus diperbaiki, hubungi layanan pelanggan kami.

Informasi detail mengenai waktu garansi dan syarat garansi di negara Anda dapat ditemukan melalui layanan pelanggan kami, dealer Anda, atau di situs web kami.

Saat Anda menghubungi layanan pelanggan, Anda memerlukan nomor produk (E-Nr.) dan nomor seri produksi (FD) peralatan Anda.

Data kontak layanan pelanggan dapat Anda temukan di direktori layanan pelanggan atau di situs web kami.

























19 Data konsumsi

Nilai yang ditetapkan merupakan nilai acuan dan ditentukan sesuai dengan standar IEC61121 yang berlaku.

Nilai sebenarnya dapat berbeda dari nilai yang tercantum bergantung pada jenis kain, komposisi cucian yang dikeringkan, sisa kelembapan pada kain, tingkat kekeringan yang diatur,

jumlah muatan cucian, kondisi lingkungan dan aktivasi fungsi tambahan.

Estimasi durasi program/finish-in time yang ditampilkan pada display alat saat program dipilih didasarkan pada kecepatan putaran mesin cuci 1000 rpm pada kondisi pengiriman alat.

Program	Kelembapan akhir (%)	Beban (kg)	Kecepatan putaran (rpm)	Kelembapan awal (%)	Durasi program (h:min)	Pemakaian daya (kWh/siklus)
Cottons  +  Cupboard Dry 	-1,5	9,0	1400	50	3:46	2,01
Cottons  +  Cupboard Dry 	-1,5	9,0	1000	60	4:15	2,28
Cottons  +  Cupboard Dry 	-1,5	9,0	800	70	4:44	2,54
Cottons  +  Iron Dry 	12,0	9,0	1400	50	2:25	1,29
Cottons  +  Iron Dry 	12,0	9,0	1000	60	2:55	1,56
Cottons  +  Iron Dry 	12,0	9,0	800	70	3:24	1,84
Synthetics  +  Cupboard Dry 	2,0	3,5	800	40	1:06	0,55
Synthetics  +  Cupboard Dry 	2,0	3,5	600	50	1:21	0,67

20 Data teknis

Tinggi alat	84,2 cm
Lebar alat	59,8 cm
Kedalaman alat	59,9 cm
Berat	56,4 kg ¹

¹ Sesuai perlengkapan peralatan

Jumlah beban maksimal	9,0 kg
Tegangan	220-240 V, 50 Hz
 Perlindungan instalasi minimal	10 A
Daya nominal	625 W

¹ Sesuai perlengkapan peralatan

Konsumsi daya	<ul style="list-style-type: none">■ Keadaan off: 0,15 W■ Keadaan tidak mati: 0,50 W
Suhu sekitar	<ul style="list-style-type: none">■ Minimal: 5°C■ Maksimal: 35°C
Panjang kabel daya	145 cm

¹ Sesuai perlengkapan peralatan



Thank you for buying a Bosch Home Appliance!

Register your new device on MyBosch now and profit directly from:

- **Expert tips & tricks for your appliance**
- **Warranty extension options**
- **Discounts for accessories & spare-parts**
- **Digital manual and all appliance data at hand**
- **Easy access to Bosch Home Appliances Service**

Free and easy registration – also on mobile phones:

www.bosch-home.com/welcome

BOSCH
HOME APPLIANCES
SERVICE

Looking for help? You'll find it here.

Expert advice for your Bosch home appliances, help with problems or a repair from Bosch experts.

Find out everything about the many ways Bosch can support you:

www.bosch-home.com/service

Contact data of all countries are listed in the attached service directory.

Robert Bosch Hausgeräte GmbH

Carl-Wery-Straße 34

81739 München

GERMANY

www.bosch-home.com

PT. BSH Home Appliances

APL Tower 20th Floor Suites 7-9

Jl. S.Parman Kav. 28, Tanjung Duren Selatan

Grogol Petamburan, Jakarta Barat, DKI Jakarta 11470

Tlp: 62-21-29346100 Fax:

62-21-29034473



9001644189 (011217)

id