



Register your
new device on
MyBosch now and
get free benefits:
[bosch-home.com/
welcome](https://bosch-home.com/welcome)



Ugradbena pećnica

HNG6764.6

[hr] Korisnički priručnik i upute za instalaciju

Dodatne informacije potražite u Digitalnom korisničkom priručniku.



Sadržaj

UPUTE ZA UPOTREBU

1	Sigurnost	2
2	Izbjegavanje materijalnih šteta.....	7
3	Zaštita okoliša i ušteda.....	8
4	Upoznavanje.....	9
5	Načini rada	11
6	Pribor	13
7	Prije prve uporabe.....	15
8	Osnovno rukovanje.....	16
9	Brzo zagrijavanje	17
10	Vremenske funkcije	17
11	Para.....	18
12	Mikrovalna pećnica	21
13	Termometar za pečenje mesa	23
14	Asistent.....	25
15	Zaštita djece	27
16	Postavka sabat.....	27
17	Osnovne postavke	27
18	Home Connect	28
19	Čišćenje i održavanje.....	30
20	Funkcija čišćenja Piroliza.....	32
21	Pomoć pri čišćenju	33
22	Uklanjanje kamenca.....	33
23	Sušenje.....	34
24	Okvir vodilica	35
25	Vrata uređaja	36
26	Uklanjanje smetnji.....	37
27	Zbrinjavanje.....	40
28	Servisna služba.....	40
29	Izjava o sukladnosti	41
30	Tako će to uspjeti.....	41

31	UPUTE ZA MONTAŽU	52
31.1	Opće napomene za montažu.....	52



1 Sigurnost

Pridržavajte se sljedećih sigurnosnih napomena.

1.1 Opće napomene

- Pažljivo pročitajte ove upute.
- Sačuvajte upute i informacije o proizvodu za kasniju uporabu ili za sljedećeg vlasnika.
- Uređaj ne priključujte ako je došlo do oštećenja pri transportu.

1.2 Namjenska uporaba

Ovaj je uređaj namijenjen samo za ugradnju. Pridržavajte se posebnih uputa za montažu. Samo ovlašteni instalater smije priključiti uređaj bez utikača. U slučaju oštećenja zbog pogrešnog priključka nemate pravo na jamstvo. Uređaj upotrebljavajte samo:

- za pripremu hrane i pića
- u kućanstvu ili u sličnim primjenama kao na primjer: u kuhinjama za zaposlenike u trgovinama, uredima i drugim proizvodnim djelatnostima; na poljoprivrednim imanjima; od strane klijenata u hotelima i drugim rezidencijalnim objektima; u pansionima s doručkom.
- do visine od 4000 m iznad nadmorske visine

Ovaj uređaj odgovara normi EN 55011 odn. CISPR 11. Ovo je proizvod grupe 2, razreda B. Grupa 2 znači da se proizvode mikrovalovi u svrhu zagrijavanja namirnica. Razred B znači da je uređaj prikladan za uporabu u privatnim kućanstvima.

1.3 Ograničenje kruga korisnika

Djeca starija od 8 godina i osobe sa smanjenim fizičkim, osjetilnim ili mentalnim sposobnostima ili nedostatkom iskustva i/ili znanja smiju se koristiti ovim uređajem samo pod

nadzorom ili ako su upućene u sigurno rukovanje uređajem te razumiju opasnosti koje mogu nastati uslijed korištenja uređajem.

Djeca se ne smiju igrati uređajem.

Djeca ne smiju čistiti uređaj i obavljati korisničko održavanje uređaja osim ako imaju 15 ili više godina i ako su pod nadzorom.

Djecu mlađu od 8 godina držite na sigurnoj udaljenosti od uređaja i priključnog voda.

1.4 Sigurna uporaba

Pribor uvijek pravilno gurnite u pećnicu.

→ "Pribor", *Stranica 13*

⚠ UPOZORENJE – Opasnost od požara!

Zapaljivi predmeti u pećnici mogu se zapaliti.

- ▶ Nikada ne čuvajte zapaljive predmete u pećnici.
- ▶ Ako izlazi dim, trebate isključiti uređaj ili izvući utikač i držati vrata zatvorena kako bi se ugušili eventualni plameni.

Nezapečeni ostaci hrane, masnoća i sok od pečenja mogu se zapaliti.

- ▶ Prije rada uklonite krupnu prljavštinu iz pećnice, s grijaćih elemenata i pribora.

Pri otvaranju vrata uređaja nastaje propuh. Papir za pečenje može dodirivati grijaće elemente i može se zapaliti.

- ▶ Pri zagrijavanju i za vrijeme pečenja nikada nemojte staviti nepričvršćen papir za pečenje na pribor.
- ▶ Papir za pečenje uvijek prikladno odrežite i pritisnite posudom ili kalupom za pečenje.

⚠ UPOZORENJE – Opasnost od opekotina!

Uređaj i njegovi dodirljivi dijelovi postaju vrući tijekom uporabe.

- ▶ Trebate paziti da ne dodirnete grijaće elemente.
- ▶ Djeca mlađa od 8 godina moraju se držati podalje.

Pribor ili posuda postaje jako se zagrijava.

- ▶ Uvijek izvadite vrući pribor ili posudu koristeći kuhinjsku krpu.

Alkoholne pare mogu se zapaliti u vrućoj pećnici. Vrata uređaja se mogu naglo otvoriti. Može izlaziti vruća para i veliki plamen.

- ▶ Upotrebljavajte samo male količine visokopostotnih alkoholnih pića u jelima.
- ▶ Ne zagrijavajte žestoka pića ($\geq 15\%$ vol.) u nerazrijeđenom stanju (npr. za prelijevanje jela).
- ▶ Pažljivo otvorite vrata uređaja.

Teleskopske izvlačne vodilice postaju vruće za vrijeme rada uređaja.

- ▶ Prije dodirivanja ostavite vruće teleskopske izvlačne vodilice da se ohlade.
- ▶ Dodirnite vruće teleskopske izvlačne vodilice samo krpom.

⚠ UPOZORENJE – Opasnost od opekotina!

Dostupni dijelovi postaju vrući tijekom rada.

- ▶ Nikada ne dodirujte vruće dijelove.
- ▶ Ne dozvolite djeci pristup.

Prilikom otvaranja vrata uređaja može izaći vruća para. Ovisno o temperaturi paru ne možete vidjeti.

- ▶ Oprezno otvorite vrata uređaja.
- ▶ Ne dozvolite pristup djeci.

Zbog vode u vrućoj pećnici može nastati vruća vodena para.

- ▶ Vodu nikada ne ulijevajte u vruću pećnicu.

⚠ UPOZORENJE – Opasnost od ozljede!

Izgrebeno staklo na vratima uređaja može se raspuknuti.

- ▶ Ne upotrebljavajte oštra abrazivna sredstva za čišćenje ili oštra metalna strugala za čišćenje stakla na vratima pećnice jer mogu izgredsti površinu.

Uređaji i njegovi dodirni dijelovi mogu imati oštre rubove.

- ▶ Oprez pri rukovanju i čišćenju.
- ▶ Po mogućnosti nosite zaštitne rukavice.

Šarke na vratima uređaja pomiču se prilikom otvaranja i zatvaranja vrata i mogu se zaglaviti.

- ▶ Ne posežite rukom u područje šarki.
- Sastavni dijelovi unutar vrata uređaja mogu biti oštih rubova.
- ▶ Nosite zaštitne rukavice.

⚠ UPOZORENJE – Opasnost od strujnog udara!

Nestručni popravci su opasni.

- ▶ Popravke na uređaju smije vršiti samo obučeno stručno osoblje.
- ▶ Za popravak uređaja smiju se upotrebljavati samo originalni rezervni dijelovi.
- ▶ Ako je mrežni priključni vod ovog uređaja oštećen, kako bi se izbjegle opasnosti, može ga zamijeniti jedino proizvođač ili njegova servisna služba ili slična kvalificirana osoba.

Oštećena izolacija mrežnog priključnog voda predstavlja izvor opasnosti.

- ▶ Onemogućite kontakt mrežnog priključnog voda s izvorima topline ili vrućim dijelovima uređaja.
- ▶ Onemogućite kontakt mrežnog priključnog voda s oštrim vrhovima ili rubovima.
- ▶ Mrežni priključni vod nikada ne presavijajte te onemogućite svako prignječenje ili izmjene.

Prodor vlage može prouzročiti strujni udar.

- ▶ Za čišćenje uređaja ne upotrebljavajte parni ili visokotlačni čistač.

Oštećeni uređaj ili oštećeni mrežni priključni vod predstavlja izvor opasnosti.

- ▶ Oštećeni uređaj nikada nemojte puštati u rad.
- ▶ Nikada ne povlačite za mrežni priključni vod kako biste isključili uređaj iz električne mreže. Uvijek izvucite mrežni utikač iz mrežnog priključnog voda.
- ▶ Ako je uređaj ili mrežni priključni vod oštećen, odmah izvucite mrežni utikač iz mrežnog priključnog voda ili isključite osigurač u ormariću s osiguračima.
- ▶ Nazovite servisnu službu. → *Stranica 40*

⚠ UPOZORENJE – Opasnost: Magnetizam!

Na upravljačkoj ploči ili upravljačkim elementima umetnuti su trajni magneti. Oni mogu utjecati na elektroničke implantate, npr. elektrostimulator srca ili inzulinske pumpe.

- ▶ Kao osoba s ugrađenim elektroničkim implantatima pridržavajte se najmanjeg razmaka od 10 cm od upravljačke ploče.

⚠ UPOZORENJE – Opasnost od gušenja!

Djeca mogu navući ambalažni materijal preko glave ili se njime zamotati te se na taj način ugušiti.

- ▶ Ambalažni materijal držite podalje od djece.
- ▶ Djeci nikada ne dopuštajte igranje s ambalažnim materijalom.

Djeca mogu udahnuti ili progutati sitne dijelove i na taj se način ugušiti.

- ▶ Sitne dijelove držite podalje od djece.
- ▶ Ne dopustite djeci igranje sa sitnim dijelovima.

1.5 Mikrovalna pećnica

PAŽLJIVO PROČITAJTE VAŽNE SIGURNOSNE NAPOMENE I ČUVAJTE ZA DALJNJU UPORABU

⚠ UPOZORENJE – Opasnost od požara!

Nenamjenska uporaba uređaja je opasna i može uzrokovati oštećenja. Mogu se zapaliti, primjerice zagrijane papuče, jastuci od zrnja ili žitarica čak i nakon nekoliko sati.

- ▶ Nikada ne sušite jela ili odjeću u uređaju.
- ▶ Nikada ne zagrijavajte papuče, jastuke od zrnja ili žitarica, spužve, vlažne krpe za čišćenje i slično u uređaju.
- ▶ Uređaj koristite samo za pripremu jela i napitaka.

Živežne namirnice i njihova ambalaža i posude mogu se zapaliti.

- ▶ Nikada ne zagrijavajte hranu koja se nalazi u ambalaži koja održava toplinu.
 - ▶ Nikada ne zagrijavajte živežne namirnice u posudama od plastike, papira ili drugih zapaljivih materijala bez nadzora.
 - ▶ Nikada nemojte namjestiti previsoku snagu mikrovalova ili predugo vrijeme. Pridržavajte se podataka u ovim uputama za uporabu.
 - ▶ Nikada ne sušite namirnice u mikrovalnoj pećnici.
 - ▶ Nikada ne odmrzavajte ili zagrijavajte s prevelikom snagom mikrovalova ili predugim vremenom namirnice koje sadrže malo vode, npr. kruh.
- Jestivo ulje može se zapaliti.
- ▶ Nikada ne zagrijavajte samo jestivo ulje u mikrovalnoj pećnici.

⚠ UPOZORENJE – Opasnost od eksplozije!

Tekućine ili druge živežne namirnice u čvrsto zatvorenim posudama mogu lako eksplodirati.

- ▶ Nikada ne zagrijavajte tekućine ili druge živežne namirnice u čvrsto zatvorenim posudama.

⚠ UPOZORENJE – Opasnost od opekotina!

Namirnice s korom ili kožicom mogu se tijekom, ali i nakon zagrijavanja raspuknuti kao eksplozija.

- ▶ Nikada ne kuhajte jaja u ljusci niti ne zagrijavajte tvrdo kuhana jaja u ljusci.
- ▶ Nikada ne kuhajte ljuskare i rakove.

- ▶ Kod jaja na oko ili meko kuhanih jaja morate prvo probosti žumanjak.
- ▶ Kod namirnica s tvrdom korom ili kožicom, npr. jabuka, rajčica, krumpira ili hrenovki, kora može puknuti. Prije zagrijavanja probodite koru ili kožicu.

Toplina u hrani za dojenčad ne raspodjeljuje se ravnomjerno.

- ▶ Nikada ne zagrijavajte hranu za dojenčad u zatvorenim posudama.
- ▶ Uvijek skinite poklopac i dudu.
- ▶ Nakon zagrijavanja dobro promiješajte ili protresite.
- ▶ Prije nego što hranite dijete, provjerite temperaturu hrane.

Zagrijana hrana prenosi toplinu. Posuđe se može zagrijati.

- ▶ Uvijek izvadite posudu ili pribor iz pećnice koristeći kuhinjsku krpu.

Ako su živežne namirnice hermetički zatvorene, ambalaža može puknuti.

- ▶ Uvijek se pridržavajte podataka na ambalaži.
- ▶ Uvijek izvadite jela iz pećnice koristeći kuhinjsku krpu.

Dostupni dijelovi postaju vrući tijekom rada.

- ▶ Nikada ne dodirujte vruće dijelove.
- ▶ Ne dozvolite pristup djeci.

Funkcija sušenja na najvišim stupnjevima kod rada samo s mikrovalovima dodatno automatski uključuje grijač i zagrijava pećnicu.

- ▶ Nikada ne dodirujte vruće unutarnje površine pećnice ili grijaće elemente.
- ▶ Ne dozvolite pristup djeci.

Nenamjenska uporaba uređaja je opasna. Na primjer zagrijane papuče, jastuci od zrnja ili žitarica, spužve, vlažne krpe za čišćenje i slično mogu prouzročiti opekline.

- ▶ Nikada ne sušite jela ili odjeću u uređaju.
- ▶ Nikada ne zagrijavajte papuče, jastuke od zrnja ili žitarica, spužve, vlažne krpe za čišćenje i slično u uređaju.
- ▶ Uređaj koristite samo za pripremu jela i napitaka.

⚠ UPOZORENJE – Opasnost od opekotina!

Kod zagrijavanja tekućina može doći do odgode vrenja. To znači da se postiže temperatura vrenja bez stvaranja tipičnih mjehurića. Treba paziti već pri laganom tresenju posude. Vruća tekućina može iznenada prekipjeti i prskati.

- ▶ Kod zagrijavanja uvijek stavite žlicu u posudu. Na taj način ćete spriječiti odgodu vrenja.

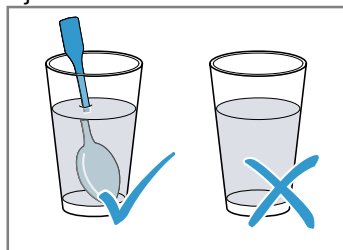

⚠ UPOZORENJE – Opasnost od ozljede!

Neprikladno posuđe može puknuti. U porculanskom i keramičkom posuđu mogu postojati male rupe u ručkama i poklopcima. Iza tih se rupica nalazi šupljina. Tekućina koja je prodrla u šupljinu može prouzročiti pucanje posuđa.

- ▶ Isključivo koristite posuđe koje je prikladno za mikrovalnu pećnicu.

Metalno posuđe i metalne posude ili posuđe s metalnim rubom mogu dovesti do stvaranja iskri kod rada samo s mikrovalovima. Uređaj se može oštetiti.

- ▶ Nikada ne koristite metalne posude kod rada samo s mikrovalovima.
- ▶ Koristite samo posuđe prikladno za mikrovalni uređaj ili mikrovalove u kombinaciji s nekom vrstom grijanja.

⚠ UPOZORENJE – Opasnost od strujnog udara!

Uređaj koristi visoki napon.

- ▶ Nemojte ukloniti kućište.

⚠ UPOZORENJE – Opasnost od ozbiljne opasnosti po zdravlje!

Neadekvatno čišćenje može uništiti površinu uređaja, smanjiti mu vijek trajanja i dovesti do opasnih situacija poput energije mikrovalova koja izlazi.

- ▶ Redovito očistite uređaj i odmah uklonite ostatke živežnih namirnica.
- ▶ Pećnicu, brtvu na vratima, vrata i graničnik vrata uvijek držite čistima.

→ "Čišćenje i održavanje", Stranica 30

Nikada ne koristite uređaj ako su vrata pećnice ili brtva vrata oštećena. Može izlaziti energija mikrovalova.

- ▶ Nikada ne koristite uređaj ako su vrata pećnice, brtva vrata ili plastični okvir vrata oštećeni.
- ▶ Prepustite popravak samo servisnoj službi. Kod uređaja bez poklopca kućišta izlazi energija mikrovalova.
- ▶ Nikada ne skidajte poklopac kućišta.
- ▶ Kod radova održavanja ili popravaka nazovite servisnu službu.

1.6 Para

Pri uporabi funkcije pare pridržavajte se napomena.

⚠ UPOZORENJE – Opasnost od opekotina!

Voda u spremniku za vodu može se jako zagrijati za vrijeme rada uređaja.

- ▶ Nakon svakog rada uređaja s parom ispraznite spremnik za vodu. U pećnici nastaje vruća para.
- ▶ Za vrijeme rada uređaja s parom ne posežite u pećnicu.

Prilikom vađenja pribora vruća tekućina se može prelitati.

- ▶ Vrući pribor oprezno izvadite koristeći samo kuhinjske rukavice.

⚠ UPOZORENJE – Opasnost od požara!

Pare zapaljivih tekućina mogu se zapaliti (eksplozirati) u pećnici uslijed vrućih površina. Vrata uređaja se mogu naglo otvoriti. Može izlaziti vruća para i veliki plamen.

- ▶ Ne ulijevajte zapaljive tekućine (npr. alkoholna pića) u spremnik za vodu.
- ▶ U spremnik za vodu ulijevajte isključivo vodu ili sredstvo za uklanjanje kamenca koje smo preporučili.

1.7 Termometar za pečenje mesa

⚠ UPOZORENJE – Opasnost od strujnog udara!

Pri uporabi krivog termometra za pečenje mesa može se oštetiti izolacija.

- ▶ Koristite samo termometar za pečenje mesa koji je predviđen za ovaj uređaj.

1.8 Funkcija čišćenja

⚠ UPOZORENJE – Opasnost od požara!

Nezapečeni ostaci hrane, masnoća i sok od pečenja mogu se zapaliti tijekom funkcije čišćenja.

- ▶ Prije svakog pokretanja funkcije čišćenja uklonite krupnu prljavštinu iz pećnice.
- ▶ Nikada nemojte istovremeno čistiti pribor. Uređaj se za vrijeme čišćenja jako zagrije s vanjske strane.
- ▶ Nikada nemojte objesiti zapaljive predmete, npr. kuhinjske krpe, na ručku na vratima.
- ▶ Prednja strana uređaja mora biti slobodna.
- ▶ Ne dozvolite djeci pristup.

U slučaju oštećene brtve na vratima izlazi velika toplina u području vrata.

- ▶ Ne čistite brtvu ribanjem i ne skidajte je.
- ▶ Nikada nemojte raditi s uređajem ako je brtva oštećena ili bez brtve.

⚠ UPOZORENJE – Opasnost od ozbiljne opasnosti po zdravlje!

Uređaj tijekom funkcije čišćenja postaje jako vruć. Uništava se sloj protiv prianjanja na limovima i kalupima te nastaju otrovni plinovi.

- ▶ Nikada ne čistite limove i kalupe sa slojem protiv prianjanja kod funkcije čišćenja.
- ▶ Nikada nemojte istovremeno čistiti pribor.

⚠ UPOZORENJE – Opasnost od zdravstveno štetnog djelovanja!

Funkcija čišćenja zagrijava pećnicu na jako visoku temperaturu tako da izgore ostaci od prženja, roštiljanja i pečenja. Pritom se oslobađaju pare koje mogu dovesti do iritacije sluznice.

- ▶ Za vrijeme funkcije čišćenja dobro provjetrite kuhinju.
- ▶ Ne zadržavajte se duže vrijeme u prostoriji.
- ▶ Djecu i kućne ljubimce držite podalje.

⚠ UPOZORENJE – Opasnost od opekotina!

Pećnica se za vrijeme čišćenja jako zagrije.

- ▶ Nikada ne otvarajte vrata uređaja.
- ▶ Ostavite uređaj da se ohladi.
- ▶ Ne dozvolite djeci pristup.

⚠ Uređaj se za vrijeme čišćenja jako zagrije s vanjske strane.

- ▶ Nikada ne dodirujte vrata uređaja.
- ▶ Ostavite uređaj da se ohladi.
- ▶ Ne dozvolite djeci pristup.

2 Izbjegavanje materijalnih šteta

2.1 Općenito

POZOR!

Alkoholne pare mogu se zapaliti u vrućoj pećnici i uzrokovati trajno oštećenje na uređaju. Vrata uređaja se mogu naglo otvoriti i eventualno ispasti zbog eksplozije. Stakla na vratima mogu puknuti i razbiti se. Pećnica se može jako deformirati prema unutra zbog nastajanja podtlaka.

- ▶ Ne zagrijavajte žestoka pića ($\geq 15\%$ vol.) u nerazrijeđenom stanju (npr. za prelijevanje jela).
- Voda na dnu pećnice za vrijeme rada uređaja na temperaturama iznad $120\text{ }^{\circ}\text{C}$ uzrokuje oštećenje na emajlu.
- ▶ Ne pokrećite rad uređaja ako ima vode na dnu pećnice.
 - ▶ Prije rada uređaja obrišite vodu na dnu pećnice.
- Predmeti na dnu pećnice pri temperaturi iznad $50\text{ }^{\circ}\text{C}$ uzrokuju akumulaciju topline. Vrijeme pečenja i prženja se više ne podudara i emajl se oštećuje.
- ▶ Ne stavljajte pribor niti papir za pečenje ili foliju bilo koje vrste na dno pećnice.
 - ▶ Posuđe stavite na dno pećnice samo ako je namještena temperatura ispod $50\text{ }^{\circ}\text{C}$.

Zbog silikonskih kalupa ili folija, poklopaca ili pribora koji sadrže silikon može se oštetiti senzor za pečenje. Oštećenja mogu nastati čak i ako senzor za pečenje nije aktiviran.

- ▶ Ne koristite silikonske kalupe ili folije, poklopce ili pribor koji sadrže silikon.
 - ▶ Nikada ne čuvajte silikonske predmete u pećnici.
- Vodena para nastaje ako ima vode u vrućoj pećnici. Uslijed promjene temperature mogu nastati oštećenja.
- ▶ Vodu nikada ne ulijevajte u vruću pećnicu.
 - ▶ Nikada ne stavljajte posuđe s vodom na dno pećnice.

Vlaga dulje vremena u pećnici uzrokuje koroziju.

- ▶ Nakon korištenja obrišite pećnicu.
- ▶ U zatvorenoj pećnici nemojte dugo čuvati vlažne namirnice.
- ▶ U pećnici nemojte čuvati hranu.

Hlađenje s otvorenim vratima uređaja s vremenom oštećuje pročelja susjednih elemenata.

- ▶ Nakon rada na visokim temperaturama pećnicu ostavite da se ohladi samo kada je zatvorena.
- ▶ Ništa nemojte prignječiti vratima uređaja.
- ▶ Samo nakon rada s puno vlage ostavite pećnicu da se ohladi kada je otvorena.

Voćni sok koji kapa s lima za pečenje ostavlja mrlje koje se više ne mogu ukloniti.

- ▶ Kod jako sočnog voćnog kolača nemojte prepuniti lim za pečenje.
- ▶ Ako je moguće, upotrebljavajte dublju univerzalnu tavu.

Sredstvo za čišćenje pećnice u toploj pećnici oštećuje emajl.

- ▶ Nikada ne koristite sredstvo za čišćenje pećnice u toploj pećnici.
- ▶ Prije sljedećeg zagrijavanja potpuno uklonite ostatke iz pećnice i s vrata uređaja.

Ako je brtva jako zaprljana, vrata uređaja se ne mogu više dobro zatvoriti za vrijeme rada uređaja. Pročelja susjednih elemenata bi se mogla oštetiti.

- ▶ Pobrinite se da brtva bude uvijek čista.
- ▶ Nikada nemojte raditi s uređajem ako je brtva oštećena ili bez brtve.

Korištenjem vrata uređaja kao površine za sjedenje ili odlaganje mogu se oštetiti vrata uređaja.

- ▶ Nemojte sjedati na otvorena vrata uređaja niti stavljati, vješati nešto na njih ili poduprijeti.
- ▶ Nemojte odlagati posuđe ili pribor na vrata uređaja. Pribor može izgrepsti staklo na vratima pri zatvaranju vrata uređaja ovisno o tipu uređaja.
- ▶ Pribor uvijek gurnite do kraja u pećnicu.

2.2 Mikrovalna pećnica

Pri uporabi mikrovalne pećnice pridržavajte se napomena.

POZOR!

Ako metal dodiruje stijenkku pećnice, stvaraju se iskre koje mogu oštetiti uređaj ili uništiti unutarnje staklo na vratima.

- ▶ Metal, primjerice žlica u čaši, mora biti udaljen najmanje 2 cm od stijenki pećnice i unutarnje strane vrata.

Izravno umetnut pribor stvara iskre.

- ▶ Rešetku ne kombinirajte s univerzalnom tavom.
- ▶ Rešetku umetnite samo odvojeno na odgovarajuću razinu.

Kod rada samo s mikrovalovima nije prikladna univerzalna tava ili lim za pečenje. Može doći do stvaranja iskri i pećnica se može oštetiti.

- ▶ Upotrebljavajte isporučenu rešetku kao površinu za stavljanje.

Aluminijske zdjelice mogu prouzročiti iskre. Uređaj se može oštetiti stvaranjem iskri.

- ▶ Ne koristite aluminijske zdjelice u uređaju.

Rad uređaja bez jela u pećnici dovodi do preopterećenja.

- ▶ Nikada ne pokrećite mikrovalnu pećnicu bez jela u pećnici. Jedina iznimka je kratki ispit posuđa.

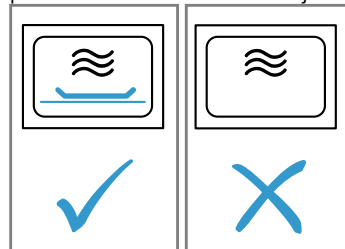

Ako pripremate kokice u mikrovalnoj pećnici s previsokom snagom mikrovalova, staklo na vratima može se raspuknuti zbog preopterećenja.

- ▶ Nikada nemojte namjestiti previsoku snagu mikrovalova.
- ▶ Koristite najviše 600 W.
- ▶ Vrećicu s kobicama uvijek stavite na stakleni tanjur.

2.3 Para

Pri uporabi funkcije pare pridržavajte se napomena.

POZOR!

Posuđe sa zahrđalim mjestima može uzrokovati koroziju u pećnici. Već najmanje mrlje mogu izazvati koroziju u pećnici.

- ▶ Ne koristite posuđe sa zahrđalim mjestima.

Vruća voda u spremniku za vodu može oštetiti parni sustav.

- ▶ U spremnik za vodu ulijevajte isključivo hladnu vodu.

Voda na dnu pećnice za vrijeme rada uređaja na temperaturama iznad 120 °C uzrokuje oštećenje na emajlu.

- ▶ Ne pokrećite rad uređaja ako ima vode na dnu pećnice.
- ▶ Prije rada uređaja obrišite vodu na dnu pećnice. Ako otopina za uklanjanje kamenca dospije na upravljačku ploču ili druge osjetljive površine, one će se oštetiti.
- ▶ Otopinu za uklanjanje kamenca odmah uklonite vodom.

Pranje spremnika za vodu u perilici posuđa uzrokuje oštećenja.

- ▶ Spremnik za vodu ne perite u perilici posuđa.
- ▶ Spremnik za vodu očistite mekom krpom i uobičajenim sredstvom za pranje posuđa.

3 Zaštita okoliša i ušteda

3.1 Zbrinjavanje ambalaže u otpad

Ambalažni materijali su ekološki neškodljivi i mogu se reciklirati.

- ▶ Pojedinačne sastavne dijelove zbrinite na otpad odvojene po vrstama.

3.2 Ušteda energije

Ako slijedite sljedeće upute, vaš će uređaj trošiti manje struje.

Zagrijte uređaj samo ako je to navedeno u receptu ili preporukama za namještanje.

- Ako ne zagrijavate uređaj, uštedjet ćete do 20 % energije.

Upotrebljavajte tamne, crno lakirane ili emajlirane kalupe za pečenje.

- Takvi kalupi za pečenje dobro apsorbiraju toplinu.

Vrata uređaja za vrijeme rada po mogućnosti otvarajte što rjeđe.

- Temperatura u pećnici se održava i uređaj ne treba dogrijati.

Više jela pecite odmah jedno za drugim ili istovremeno.

- Pećnica je zagrijana nakon prvog pečenja. Zbog toga se skraćuje vrijeme pečenja sljedećeg kolača.

U slučaju duljeg vremena kuhanja isključite uređaj 10 minuta prije kraja vremena kuhanja.

- Preostala toplina je dovoljna za kuhanje jela do kraja.

Izvadite pribor iz pećnice koji vam nije potreban.

- Nepotrebni dijelovi pribora ne moraju se zagrijavati.

Prije pripreme ostavite smrznute namirnice da se odmrznu.

- Štedi se energija za odmrzavanje namirnica.

Napomena:

Uređaju je potrebno:

- u umreženom stanju pripravnosti maks. 2 W
- u izvanmrežnom stanju pripravnosti s uključenim zaslonom maks. 1 W
- u izvanmrežnom stanju pripravnosti s isključenim zaslonom maks. 0,5 W

4 Upoznavanje

4.1 Upravljačka ploča

Putem upravljačke ploče namještate sve funkcije svog uređaja i dobivate informacije o radnom stanju.

Napomena: Ovisno o tipu uređaja neke pojedinosti na slici mogu se razlikovati, primjerice boja ili oblik.

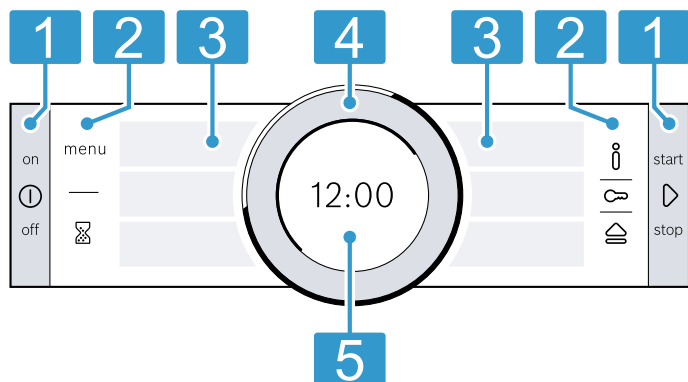

- 1 Tipke**
Tipke s lijeve i desne strane upravljačke ploče mogu se upustiti pod površinu. Pritisnite tipku kako biste je aktivirali. Kod uređaja bez prednje strane od nehrđajućeg čelika tipku su također polja osjetljiva na dodir.
- 2 Dodirna polja**
Dodirna polja su površine koje su osjetljive na dodir. Kako biste odabrali neku funkciju, samo lagano pritisnite odgovarajuće polje.
- 3 Dodirni zasloni**
Na dodirnim zaslonima možete vidjeti trenutne mogućnosti odabira. Kako biste odabrali neku funkciju, izravno pritisnite odgovarajuće tekstno polje. Ovisno o odabiru tekstna polja se mijenjaju.
- 4 Upravljački prsten**
Upravljački prsten možete neograničeno okretati ulijevo ili udesno. Lagano pritisnite upravljački prsten i okrenite u željenom smjeru.
- 5 Zaslon**
Na zaslonu možete vidjeti trenutne namještene vrijednosti ili tekstove napomene.

4.2 Tipke

Tipkama lijevo i desno na upravljačkoj ploči uključujete i isključujete uređaj ili rad.

Tipka	Funkcija	Korištenje
ⓘ	on/off	Uključivanje ili isključivanje uređaja.
▶	start/stop	Kratki pritisak: početak ili zaustavljanje rada. Tipka pritisnuta oko 3 sekunde: prekid rada.

4.3 Dodirna polja

Dodirnim poljima možete izravno odabrati različite funkcije. Dodirno polje trenutno odabrane funkcije svijetli crveno.

Dodirno polje	Funkcija	Korištenje
menu	Izbornik	Otvaranje izbornik načina rada. → "Načini rada", <i>Stranica 11</i>
⌚	Alarmni sat	Odabir alarmnog sata.
ℹ	Informacija	Prikaz dodatnih informacija o nekoj funkciji ili postavci.
🔒	Zaštita za djecu	Pritisnuto polje oko 4 sekunde: aktiviranje ili deaktiviranje zaštite za djecu.
🏠	Otvaranje upravljačke ploče	Otvaranje upravljačke ploče radi vađenja spremnika za vodu.

4.4 Dodirni zasloni

Dodirni zasloni nisu samo prikazi, već i upravljački elementi.

Dodirni zasloni su podijeljeni u nekoliko tekstnih polja. Tekstna polja pokazuju vam trenutne mogućnosti odabira i već namještene postavke. Kako biste odabrali neku funkciju, pritisnite odgovarajuće tekstno polje.

Odabrana funkcija je na strani tekstnog polja označena crvenom okomitom trakom. Vrijednost na zaslonu → *Stranica 10* istaknuta je bijelom bojom.

Na koju se funkciju možete vratiti natrag označeno je na strani tekstnog polja malom crvenom strelicom.

4.5 Upravljački prsten

Pomoću upravljačkog prstena mijenjate namještene vrijednosti koje se prikazuju na zaslonu i listate u dodirnim zaslonima.

Kada ste postigli minimalnu ili maksimalnu vrijednost, ta vrijednost ostaje na zaslonu. Po potrebi ponovno vratite vrijednost pomoću upravljačkog prstena.

4.6 Zaslon

Na zaslonu se prikazuju trenutne namještene vrijednosti na različitim razinama.





Vrijednost u prvom planu	Vrijednost u prvom planu istaknuta je bijelom bojom. Upravljačkim prstenom možete izravno promijeniti vrijednost. Nakon početka rada u prvom planu je temperatura ili stupanj. Kod mikrovalne pećnice je trajanje u prvom planu.
Vrijednost u pozadini	Vrijednosti u pozadini su prikazane sivo. Kako biste upravljačkim prstenom promijenili vrijednost, najprije odaberite željenu funkciju.
Uvećavanje	Sve dok pomoću upravljačkog prstena mijenjate vrijednost, samo se ta vrijednost prikazuje uvećana.

Prstenasta linija

Prstenasta linija se nalazi na vanjskom dijelu zaslona.

Simboli

Na zaslonu se mogu pojaviti različiti simboli.

Simbol	Naziv	Korištenje
	Home Connect	<ul style="list-style-type: none"> Kućna mreža i poslužitelj Home Connect nisu povezani Broj crta prikazuje jačinu signala kućne mreže → "Home Connect ", Stranica 28
	Kućna mreža	Kućna mreža nije povezana → "Home Connect ", Stranica 28
	Poslužitelj Home Connect	Poslužitelj Home Connect nije povezan → "Home Connect ", Stranica 28
	Daljinsko pokretanje	Daljinsko pokretanje aktivirano → "Home Connect ", Stranica 28
	Dijagnoza na daljinu	Dijagnoza na daljinu aktivirana → "Home Connect ", Stranica 28

4.7 Pećnica

Funkcije u pećnici olakšavaju rad vašeg uređaja.

Okvir vodilica

U okvir vodilica možete staviti pribor na različite razine.

→ "Pribor", Stranica 13

Vaš uređaj ima 5 razina. Razine se broje odozdo prema gore.

- Pokazatelj položaja**
 Kada želite promijeniti neku vrijednost, prstenasta linija pokazat će vam na kojem se mjestu nalazite u popisu za odabir. Ovisno o području namještanja i duljini popisa za odabir prstenasta linija je podijeljena u cijelosti ili u segmente.
- Pokazatelj napretka**
 Za vrijeme rada prstenasta linija pokazuje napredak i popunjava se crveno svake sekunde. Za vrijeme odbrojavanja trajanja svake sekunde se ugasi jedan segment prstenaste linije.

Prikaz temperature

Linija zagrijavanja i indikator preostale topline pokazuju vam temperaturu u pećnici.

Zbog termičke tromosti prikazana se temperatura može malo razlikovati od stvarne temperature u unutrašnjosti pećnice.

- Linija zagrijavanja**
 Nakon početka rada bijela linija ispod temperature popunjava se crveno kako se pećnica zagrijava. Kada zagrijevate pećnicu, optimalan trenutak za stavljanje jela je postignut čim se linija popuni skroz crveno. Kod stupnjeva za namještanje je linija zagrijavanja odmah popunjena crveno, npr. kod stupnjeva roštiljanja. Linija zagrijavanja ne pojavljuje se kod mikrovalne pećnice.
- Indikator preostale topline**
 Kada je uređaj isključen, prstenasta linija pokazuje preostalu toplinu u pećnici. Što je manja preostala toplina, to je tamnija prstenasta linija te potom nestane.

Okvir vodilica je opremljen izvlačnim vodilicama na jednoj razini ili više razina ovisno o tipu uređaja.

Možete izvaditi okvir vodilica, npr. radi čišćenja.
→ "Okvir vodilica", Stranica 35

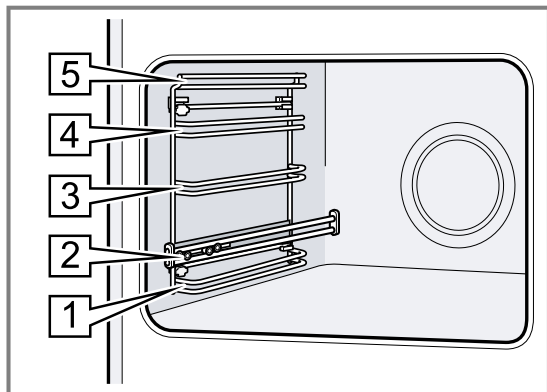

Osvjetljenje

Jedna ili više žarulja u pećnici osvjetljavaju pećnicu. Kada otvorite vrata uređaja, svjetlo u pećnici se uključuje. Ako vrata uređaja ostanu otvorena dulje od 15 minuta, svjetlo u pećnici se ponovno isključuje. Kod većine načina rada se svjetlo uključuje čim pokrenete rad uređaja. Svjetlo se isključuje nakon završetka rada.

Rashladni ventilator

Rashladni ventilator se uključuje i isključuje ovisno o temperaturi uređaja. Topli zrak izlazi iznad vrata pećnice.

POZOR!

Ne prekrivajte ventilacijske otvore iznad vrata uređaja. Uređaj će se pregrijati.

- ▶ Ventilacijski otvori moraju biti slobodni.

Kako bi se uređaj brže ohladio nakon rada, rashladni ventilator radi još neko vrijeme nakon kraja rada.

Vrata uređaja

Ako vrata uređaja otvorite za vrijeme rada uređaja, rad se zaustavlja. Ako vrata uređaja zatvorite, rad uređaja se nastavlja automatski.

Ako zatvorite vrata uređaja u načinu rada mikrovalna pećnica, morate nastaviti rad pritiskom na \triangleright .

Spremnik za vodu

Spremnik za vodu vam je potreban za vrste grijanja s parom.

Spremnik za vodu nalazi se iza upravljačke ploče.
→ "Punjenje spremnika za vodu", Stranica 18

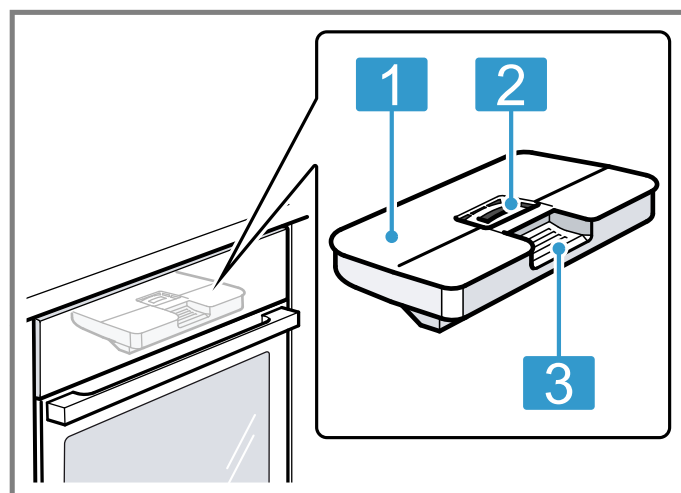

- 1** Poklopac spremnika
- 2** Otvor za punjenje i pražnjenje
- 3** Ručka za vađenje i umetanje

5 Načini rada

Ovdje ćete dobiti pregled načina rada i glavnih funkcija uređaja.

Pritiskom tipke menu otvara se izbornik.

Način rada	Korištenje
Vrste grijanja	Odaberite fino prilagođene vrste grijanja za optimalnu pripremu jela. → "Vrste grijanja", Stranica 11
Asistent	Upotrebljavajte programirane, preporučene postavke za različita jela. → "Asistent", Stranica 25
Para	Pažljiva priprema jela s vrstama grijanja s parom. → "Para", Stranica 18
Mikrovalna pećnica	Brže kuhanje, zagrijavanje ili odmrzavanje pomoću mikrovalova. → "Mikrovalna pećnica", Stranica 21















5.1 Vrste grijanja

Kako biste uvijek pronašli pravu vrstu grijanja za svoje jelo, objasniti ćemo vam razlike i područja primjene. Simboli za pojedinačne vrste grijanja pomažu vam prilikom ponovnog prepoznavanja.

Način rada	Korištenje
Mikrokombi	Uključivanje mikrovalne pećnice s nekom vrstom grijanja radi skraćivanja vremena kuhanja. → "Mikrokombi", Stranica 22
Čišćenje	Odabir funkcije čišćenja pećnice. → "Funkcija čišćenja 'Piroliza'", Stranica 32 → "Pomoć pri čišćenju", Stranica 33 → "Uklanjanje kamenca", Stranica 33
Home Connect	Povežite pećnicu s mobilnim krajnjim uređajem i daljinski upravljajte. → "Home Connect", Stranica 28
Osnovne postavke	Prilagodba osnovnih postavki. Osnovne postavke → Stranica 27



Kada odaberete neku vrstu grijanja, uređaj vam predlaže odgovarajuću temperaturu ili odgovarajući stupanj. Možete prihvatiti vrijednosti ili ih promijeniti u navedenom području.

U slučaju namještene temperature iznad 275 °C i na stupnju roštiljanja 3 uređaj snižava temperaturu nakon otprilike 40 minuta na otprilike 275 °C odn. stupanj roštiljanja 1.

Simbol	Vrsta grijanja	Raspon temperature	Korištenje i način rada Moguće dodatne funkcije
	4D vrući zrak	30 - 275 °C	Pečenje ili prženje na jednoj ili više razina. Ventilator ravnomjerno raspoređuje toplinu prstenastog grijača na stražnjoj stijenci pećnice.
	Gornje i donje zagrijavanje	30 - 300 °C	Tradicionalno pečenje ili prženje na jednoj razini. Vrsta grijanja je posebice prikladna za kolače sa sočnim nadjevom. Vrućina dopire ravnomjerno s gornje i s donje strane.
	Vrući zrak eco	30 - 275 °C	Pažljivo kuhanje odabranih jela bez zagrijavanja na jednoj razini. Ventilator ravnomjerno raspoređuje toplinu prstenastog grijača na stražnjoj stijenci pećnice. Namirnica se u fazama priprema s preostalom toplinom. Najučinkovitija je vrsta grijanja između 125 - 275 °C. Držite vrata uređaja zatvorena za vrijeme pečenja. Ova vrsta grijanja koristi se za određivanje potrošnje energije i razreda energetske učinkovitosti.
	Gornje i donje zagrijavanje eco	30 - 300 °C	Pažljivo kuhanje odabranih jela. Vrućina dopire s gornje i s donje strane. Najučinkovitija je vrsta grijanja između 150 - 250 °C. Ova vrsta grijanja koristi se za određivanje potrošnje energije u konvencionalnom načinu rada.
	Roštilj i ventilator	30 - 300 °C	Pečenje peradi, cijele ribe ili većih komada mesa. Grijač za roštiljanje i ventilator uključuju i isključuju se izmjenično. Ventilator kovitla vrući zrak oko jela.
	Roštilj, velika površina	Stupnjevi roštiljanja: 1 = slabi 2 = srednji 3 = jaki	Roštiljanje tankih namirnica za roštilj npr. odrezaka, kobasica ili tosta. Gratiranje namirnica. Zagrijava se cijela površina ispod grijača za roštiljanje.
	Roštilj, mala površina	Stupnjevi roštiljanja: 1 = slabi 2 = srednji 3 = jaki	Roštiljanje malih količina npr. odrezaka, kobasica ili tosta. Gratiranje malih količina. Zagrijava se središnja površina ispod grijača za roštiljanje.
	Stupanj za pizzu	30 - 275 °C	Priprema pizze ili jela kojima je potrebno puno topline s donje strane. Donji grijač i prstenasti grijač griju stražnju stijenku pećnice.
	Intenzivno zagrijavanje	30 - 300 °C	Priprema jela s hrskavim donjim dijelom. Vrućina dopire s gornje strane i posebice jako s donje strane.
	Lagano pečenje	70 - 120 °C	Pažljivo i polako kuhanje zapečenih, nježnih komada mesa. Vrućina dopire na niskoj temperaturi ravnomjerno s gornje i s donje strane.
	Donje zagrijavanje	30 - 250 °C	Dodatno pečenje namirnica ili kuhanje u vodenoj kupelji. Vrućina dopire s donje strane.
	Sušenje	30 - 80 °C	Sušenje začinskog bilja, voća ili povrća.
	Održavanje topline	60 - 100 °C	Održavanje topline kuhanih jela.
	Zagrijavanje posuđa	30 - 70 °C	Zagrijavanje posuđa.

5.2 Vrste grijanja s parom

Ovdje ćete naći pregled vrsta grijanja s parom i njihovo korištenje.

Simbol	Vrsta grijanja	Temperatura	Korištenje
	Regeneracija	80 - 180 °C	Pažljivo ponovno zagrijavanje jela na tanjuru i pekarskih proizvoda. Dovođenjem pare jela se neće isušiti.
	Stupanj za dizanje tijesta	30 - 50 °C	Dizanje tijesta ili zrenje jogurta. Tijesto se znatno brže diže nego na sobnoj temperaturi. Gornji sloj tijesta se neće isušiti.

5.3 Snaga mikrovalova

Ovdje ćete naći pregled snaga mikrovalova i njihovo korištenje.

Snaga mikrovalova izražena je u stupnjevima, a oni ne odgovaraju uvijek točnom broju vata kojeg uređaj koristi.

Snaga mikrovalova u W	Maksimalno trajanje u satima	Korištenje
90 W	1:30	Odmrzavanje osjetljivih jela.
180 W	1:30	Odmrzavanje i daljnje kuhanje jela.
360 W	1:30	Kuhanje mesa i ribe. Zagrijavanje osjetljivih jela.
600 W	1:30	Zagrijavanje i kuhanje jela.
max	0:30	Zagrijavanje tekućina.

Napomena: Snaga mikrovalova max nije predviđena za zagrijavanje jela. Za zaštitu uređaja se smanjuje maksimalna snaga mikrovalova u prvim minutama postupno na 600 W. Puna snaga je ponovno raspoloživa nakon vremena hlađenja.

6 Pribor

Upotrebljavajte samo originalni pribor. Usklađen je s vašim uređajem.

Napomena: Kada pribor postane vruć, može se deformirati. Deformacija ne utječe na funkciju. Kada se pribor ohladi, deformacija nestaje.

Ovisno o tipu uređaja isporučeni pribor može biti različit.

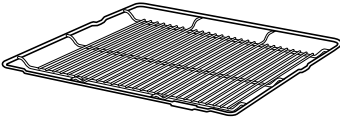
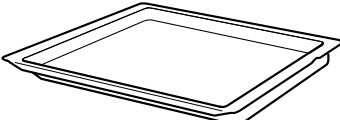
Dodatna oprema	Korištenje
Rešetka 	<ul style="list-style-type: none"> ■ Kalupi za kolače ■ Kalupi za nabujke ■ Posuđe ■ Meso, npr. pečenje ili komadi za roštilj ■ Smrznuta jela
Univerzalna tava 	<ul style="list-style-type: none"> ■ Sočni kolači ■ Pecivo ■ Kruh ■ Velika pečenja ■ Smrznuta jela ■ Prikupljanje tekućine koja kaplje, npr. masnoće prilikom roštiljanja na roštilju.

Dodatna oprema

Lim za pečenje

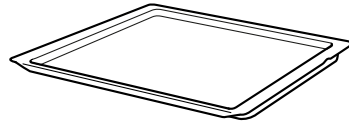
**Korištenje**

- Kolači na limu
- Čajni kolačići

Termometar za pečenje mesa

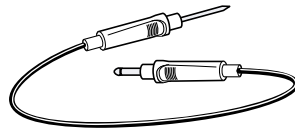

Precizno pečenje ili kuhanje.
→ "Termometar za pečenje mesa",
Stranica 23

6.1 Napomene za pribor

Neki pribor je prikladan samo za određene vrste grijanja.

Pribor za mikrovalnu pećnicu

Samo isporučena rešetka je prikladna za rad samo s mikrovalovima.

Limovi, npr. univerzalna tava ili lim za pečenje, mogu stvarati iskre i nisu prikladni.

Pridržavajte se napomena za mikrovalnu pećnicu.

→ "Posuđe i pribor u funkcijom mikrovalova",
Stranica 21

6.2 Funkcija uglavljivanja

Funkcija uglavljivanja sprječava prevrtanje pribora prilikom izvlačenja.

Možete izvući pribor do polovice dok se ne uglavi. Zaštita od prevrtanja funkcionira samo ako pravilno gurnete pribor u pećnicu.

6.3 Guranje pribora u pećnicu

Pribor uvijek pravilno gurnite u pećnicu. Pribor se može izvući do polovice, a da se ne prevrne.

1. Pribor okrenite tako da je udubljenje [a] straga i okrenuto prema dolje.
2. Pribor umetnite između vodećih šipki jedne razine.

Rešetka Stavite rešetku s udubljenjem  okrenutim prema dolje. Natpis "microwawe" mora biti sprijeda kod vrata uređaja.

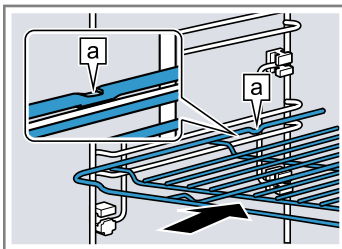

Lim npr. univerzalna tava ili lim za pečenje Umetnite lim s kosim rubom [b] prema vratima uređaja.

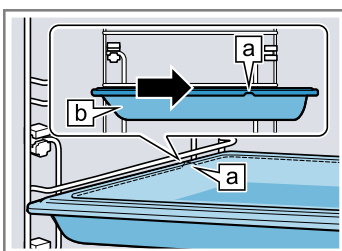

3. Izvucite izvlačne vodilice kako biste stavili pribor na razinama s izvlačnim vodilicama.

Rešetka ili lim Pribor stavite tako da rub pribora dosjeda iza spojnice [a] na izvlačnoj vodilici.

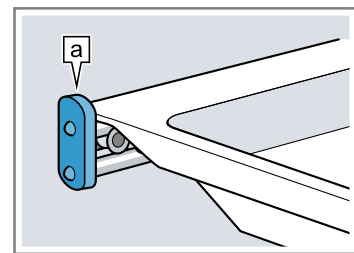

Napomena: Izvlačne vodilice gurnite s malim pritiskom natrag u pećnicu.

4. Gurnite pribor do kraja tako da ne dodiruje vrata uređaja.

Napomena: Iz pećnice izvadite pribor koji nećete koristiti tijekom rada.

6.4 Ostali pribor

Ostali pribor možete kupiti kod servisne službe, u specijaliziranim trgovinama ili na internetu.

Opsežnu ponudu za vaš uređaj naći ćete na internetu ili u našim prospektima:

www.bosch-home.com

Pribor je specifičan za uređaj. Molimo Vas da kod kupovine navedete točnu oznaku (E-br.) Vašeg uređaja. Koji je pribor raspoloživ za vaš uređaj, možete saznati u internetskoj trgovini ili kod servisne službe.

7 Prije prve uporabe

Namjestite postavke za prvo puštanje u rad. Očistite uređaj i pribor.

7.1 Prije prvog stavljanja u rad

Prije nego što uređaj prvi put stavite u rad, informirajte se kod svojeg vodoopskrbnog poduzeća koja je tvrdoća vode iz vodovoda. Kako bi vas uređaj pouzdano mogao podsjetiti na predstojeće uklanjanje kamenca, morate točno namjestiti raspon tvrdoće vode.

POZOR!

Ako j namještena pogrešna tvrdoća vode, uređaj vas neće na vrijeme podsjetiti na uklanjanje kamenca.

- ▶ Ispravno namjestite tvrdoću vode.
- Kvar uređaja zbog korištenja neprimjerenih tekućina.
- ▶ Ne koristite destiliranu vodu, jako kloriranu vodu iz vodovoda (> 40 mg/l) ili druge tekućine.
- ▶ Koristite isključivo svjež, hladnu vodu iz vodovoda, omekšanu vodu ili prirodnu mineralnu vodu.

Moguće su smetnje u radu pri uporabi filtrirane ili demineralizirane vode. Uređaj će eventualno zatražiti naknadno punjenje unatoč napunjenom spremniku za vodu ili će se prekinuti rad s parom nakon otprilike 2 minute.

- ▶ Po potrebi promiješajte filtriranu ili demineraliziranu vodu s prirodnom mineralnom vodom u omjeru 1:1.

Savjet: Ako koristite mineralnu vodu, tada namjestite raspon tvrdoće vode na "jako tvrda". U slučaju korištenja mineralne vode koristite prirodnu mineralnu vodu.

Savjet: Ako voda iz vodovoda sadrži puno kamenca, preporučujemo da koristite omekšanu vodu. Ako koristite isključivo omekšanu vodu, namjestite raspon tvrdoće vode na "omekšana".

Postavka	Tvrdoća vode u mmol/l	Njemački stupanj tvrdoće °dH	Francuski stupanj tvrdoće °fH
00 (omekšana) ¹	-	-	-
01 (meka)	do 1,5	do 8,4	do 15
02 (umjereno tvrda)	1,5-2,5	8,4-14	15-25
03 (tvrda)	2,5-3,8	14-21,3	25-38
04 (jako tvrda) ²	preko 3,8	preko 21,3	preko 38

¹ Namjestite samo ako upotrebljavate isključivo omekšanu vodu.

² Namjestite i za mineralnu vodu. Upotrebljavajte isključivo mineralnu vodu bez ugljične kiseline.

7.2 Prvo stavljanje u rad

Nakon priključenja na mrežu ili nakon duljeg nestanka struje morate namjestiti postavke za prvo stavljanje uređaja u rad. To može potrajati nekoliko sekundi dok se postavke pojave na zaslonu.

Napomena: Možete namjestiti postavke i pritiskom na Home Connect. Kada je vaš uređaj povezan, slijedite upute u aplikaciji.

1. Pritisnite tekstno polje željene postavke.
Moguće postavke:
 - Jezik
 - Vrijeme na satu
 - Tvrdoća vode
2. Po potrebi postavku promijenite upravljačkim prstenom.
3. Na kraju potvrdite pritiskom na "Dovršetak postavki".
 - ✓ Na zaslonu se pojavljuje napomena da je prvo stavljanje u rad dovršeno.
 - ✓ Na zaslonu se prikazuje namješteno vrijeme.
4. Kako bi se uređaj provjerio prije prvog zagrijavanja, jednom otvorite i zatvorite vrata uređaja.

7.3 Čišćenje uređaja prije prve uporabe

Prije nego što u svojoj pećnici prvi put pripremate hranu, očistite pećnicu i pribor.

1. Izvadite list s informacijama o proizvodu i pribor iz pećnice. Uklonite ostatke ambalaže npr. kuglice stropora i ljepljivu traku s unutarnje i vanjske strane uređaja.
2. Obrišite ravne površine u pećnici mekom, vlažnom krpom.
3. Uključite uređaj pritiskom na ①.
4. Napunite spremnik za vodu.
→ "Punjenje spremnika za vodu", Stranica 18
5. Namjestite sljedeće postavke:

Vrsta grijanja	4D vrući zrak ☺
Temperatura	maksimalna
Dodatak pare	03
Trajanje	1 sat

→ "Osnovno rukovanje", Stranica 16

6. Rad uređaja pokrenite pritiskom na ▷.
 - Prozračite kuhinju dok se uređaj zagrijava.
 - ✓ Kada je trajanje isteklo, javlja se zvučni signal i na zaslonu je trajanje na nuli.
7. Isključite uređaj pritiskom na ①.
8. Nakon što se uređaj ohladio, očistite ravne površine u pećnici sapunicom i krpom za pranje posuđa.
9. Pribor temeljito očistite sapunicom i krpom ili mekom četkom.

10. Ispraznite spremnik za vodu i obrišite pećnicu.
→ "Nakon svakog rada s parom", Stranica 20

8 Osnovno rukovanje

8.1 Uključivanje uređaja

- ▶ Uključite uređaj pritiskom na ①.
- ✓ Na zaslonu se pojavljuje logotip Bosch. Zatim se pojavljuje vrste grijanja.

8.2 Isključivanje uređaja

Isključite uređaj ako ga nećete koristiti. Ako duže vrijeme ne koristite uređaj, on će se isključiti automatski.

- ▶ Isključite uređaj pritiskom na ①.
- ✓ Uređaj se isključuje. Prekidaju se funkcije u tijeku.
- ✓ Na zaslonu se prikazuje vrijeme ili indikator preostale topline.

8.3 Početak rada

Morate pokrenuti svaki rad uređaja.

POZOR!

Voda na dnu pećnice za vrijeme rada uređaja na temperaturama iznad 120 °C uzrokuje oštećenje na emajlu.

- ▶ Ne pokrećite rad uređaja ako ima vode na dnu pećnice.
- ▶ Prije rada uređaja obrišite vodu na dnu pećnice.
- ▶ Rad uređaja pokrenite pritiskom na ▷.
- ✓ Na zaslonu se prikazuju postavke, vrijeme rada, prstenasta linija i linija zagrijavanja.

8.4 Zaustavljanje ili prekida rada

Možete kratko zaustaviti rad uređaja i ponovno ga nastaviti. Kada potpuno prekinete rad uređaja, postavke se resetiraju.

1. Za kratko zaustavljanje rada:
 - Kratko pritisnite ▷.
 - Pritisnite ▷ kako biste nastavili rad.
 2. Pritisnite i držite pritisnutu tipku ▷ oko 3 sekunde kako biste prekinuli rad.
- ✓ Rad se prekida i sve se postavke resetiraju.

8.5 Namještanje načina rada

Nakon što ste uključili uređaj, on predlaže neki način rada, npr. vrste grijanja.

1. Ako želite odabrati neki drugi način rada od onog predloženog, pritisnite menu.
 - ✓ Pojavljuje se izbor načina rada.
→ "Načini rada", Stranica 11
2. Pritisnite željeni način rada.

3. Kako biste namjestili druge postavke, pritisnite odgovarajuća tekstna polja.
4. Upravljačkim prstenom promijenite vrijednosti.
5. Rad uređaja pokrenite pritiskom na ▷.

8.6 Namještanje vrste grijanja i temperature

Zahtjev: Način rada "Vrste grijanja" je odabran.

1. Pritisnite željenu vrstu grijanja.
Ako ne možete vidjeti vrstu grijanja na dodirnim zaslonima, upravljačkim prstenom listajte u popisu za odabir.
 - ✓ Temperatura je istaknuta bijelom bojom.
2. Upravljačkim prstenom namjestite temperaturu.
3. Rad uređaja pokrenite pritiskom na ▷.
 - ✓ Uređaj počinje grijati.
 - ✓ Na zaslonu se prikazuje vrijeme koliko dugo traje rad uređaja i ciljna temperatura.
4. Kada je jelo gotovo, isključite uređaj pritiskom na ①.

Savjet: Najprikladniju vrstu grijanja za svoje jelo možete naći u opisu vrsta grijanja.

Napomena: Na uređaju možete namjestiti trajanje i kraj rada.

→ "Vremenske funkcije", Stranica 17

Promjena vrste grijanja

Kada promijenite vrstu grijanja, resetiraju se i ostale postavke.

1. Zaustavite rad pritiskom na ▷.
2. Pritisnite "Vrste grijanja".
3. Pritisnite željenu vrstu grijanja.
 - ✓ Na zaslonu se pojavljuje pripadajuća predložena temperatura.

Promjena temperature

Nakon početka rada možete izravno promijeniti temperaturu.

- ▶ Upravljačkim prstenom promijenite temperaturu.
- ✓ Temperatura se izravno preuzima.



8.7 Prikaz informacija

U većini slučajeva možete pozvati informacije o upravo izvedenoj funkciji. Uređaj prikazuje neke napomene automatski, npr. za potvrdu ili kao zahtjev ili upozorenje.

1. Pritisnite i.
 - ✓ Prikazuju se informacije nekoliko sekundi ako postoje.
2. Kod duljih tekstova listajte upravljačkim prstenom.

9 Brzo zagrijavanje

Radi uštede vremena možete skratiti vrijeme zagrijavanja na namještenim temperaturama iznad 100 °C. Kod ovih vrsta grijanja možete upotrebljavati brzo zagrijavanje:

- 4D vrući zrak 
- Gornje i donje zagrijavanje 
- Intenzivno zagrijavanje 

9.1 Namještanje brzog zagrijavanja

Kako biste dobili ujednačeni rezultat pečenja u pećnici, jelo stavite u pećnicu tek kada je brzo zagrijavanje završeno.

Napomena: Trajanje namjestite tek kada je brzo zagrijavanje završeno.

1. Namjestite prikladnu vrstu grijanja i temperaturu iznad 100 °C.
2. Pritisnite "Brzo zagrijavanje".
 - ✓ U tekstnom polju stoji "Uključeno".
3. Rad uređaja pokrenite pritiskom na .
 - ✓ Brzo zagrijavanje započinje.
 - ✓ Kada je završeno brzo zagrijavanje, javlja se zvučni signal. U tekstnom polju stoji "Isključeno".
4. Stavite jelo u pećnicu.

Prekid brzog zagrijavanja



- ▶ Pritisnite "Brzo zagrijavanje".
- ✓ U tekstnom polju stoji "Isključeno".

10 Vremenske funkcije

Vaš uređaj ima različite vremenske funkcije kojima možete upravljati radom uređaja.



10.1 Pregled vremenskih funkcija

Možete namjestiti trajanje i kraj rada. Alarmni sat može se namjestiti neovisno o radu uređaja.

Vremenska funkcija	Korištenje
Alarmni sat 	Alarmni sat možete namjestiti neovisno o radu uređaja. Ne utječe na uređaj.
Trajanje 	Kada namjestite trajanje rada, uređaj prestaje grijati automatski nakon isteka trajanja.
Kraj 	Za trajanje možete namjestiti vrijeme u koje treba završiti rad uređaja. Uređaj se pokreće automatski tako da je rad završen u željeno vrijeme.

10.2 Namještanje alarma



Alarmni sat radi neovisno o radu uređaja. Alarmni sat možete namjestiti kada je uključen i isključen uređaj do 23 sata i 59 minuta. Alarmni sat ima svoj zvučni signal tako da možete čuti završava li alarmni sat ili trajanje.

1. Pritisnite .
 - ✓ Simbol svijetli crveno.
2. Upravljačkim prstenom namjestite vrijeme alarma.
3. Alarmni sat pokrenite pritiskom na .
 - Nakon nekoliko sekundi alarmni sat pokreće se automatski.
 - ✓ Vidi se odbrojavanje vremena alarma.
 - ✓ Kada je uređaj isključen, na zaslonu se može vidjeti vrijeme alarma.
 - ✓ Kada je uređaj uključen, na zaslonu se prikazuju postavke za vrijeme rada uređaja. Pritisnite  kako bi se prikazalo vrijeme alarma nekoliko sekundi.
 - ✓ Kada je isteklo vrijeme alarma, javlja se zvučni signal. Crveni simbol se gasi.
4. Kada je isteklo vrijeme alarma:

- Za prijevremeni prekid zvučnog signala pritisnite bilo koje dodirno polje.
- Za ponovno namještanje vremena alarma pritisnite  i upravljačkim prstenom namjestite vrijeme alarma.



Promjena vremena alarma

Vrijeme alarma možete promijeniti u svako vrijeme.

1. Pritisnite .
2. Upravljačkim prstenom promijenite vrijeme alarma.
3. Potvrdite pritiskom na .

Prekid vremena alarma

Vrijeme alarma možete prekinuti u svako vrijeme.

1. Pritisnite .
2. Upravljačkim prstenom vratite vrijeme alarma na nulu.
3. Potvrdite pritiskom na .
- ✓ Crveni simbol se gasi.

10.3 Namještanje trajanja

Možete namjestiti trajanje rada do 23 sata i 59 minuta.

Zahtjev: Neki način rada i neka temperatura ili neki stupanj su namješteni.

1. Pritisnite "Trajanje".
2. Upravljačkim prstenom namjestite trajanje.

Smjer vrtnje	Predložena vrijednost
Lijevo	10 minuta
Desno	30 minuta

- Trajanje možete namjestiti do jednog sata u koracima od minute, a zatim u koracima od 5 minuta. Vrijeme kraja se izračunava automatski.
3. Rad uređaja pokrenite pritiskom na .
 - ✓ Uređaj počinje s grijanjem i vidi se odbrojavanje trajanja.
 - ✓ Kada je trajanje isteklo, javlja se zvučni signal. Na zaslonu je trajanje na nuli.
 4. Kada je isteklo trajanje:
 - Za prijevremeni prekid zvučnog signala pritisnite bilo koje dodirno polje.

- Za ponovno namještanje trajanja pritisnite "Trajanje" i upravljačkim prstenom namjestite trajanje.
- Za nastavak rada uređaja bez trajanja pokrenite pritisnikom na ▷.
- Kada je jelo gotovo, isključite uređaj pritisnikom na ①.

Promjena trajanja

Trajanje možete promijeniti u svako vrijeme.

1. Pritisnite .
 2. Upravljačkim prstenom promijenite trajanje.
- ✓ Promjena se izravno preuzima.

Prekid trajanja

Trajanje možete prekinuti u svako vrijeme.

1. Pritisnite "Trajanje".
 2. Upravljačkim prstenom vratite trajanje na nulu.
- ✓ Promjena se izravno preuzima.
 - ✓ Uređaj nastavlja rad bez trajanja.

10.4 Namještanje vremena kraja

Možete pomaknuti vrijeme u koje treba završiti trajanje do 23 sata i 59 minuta.

Napomene

- Kako biste postigli dobar rezultat pečenja, nemojte više pomaknuti kraj ako je uređaj počeo raditi.
- Ne ostavljajte namirnice predugo u pećnici kako se ne bi pokvarile.

Zahtjevi

- Neki način rada i neka temperatura ili neki stupanj su namješteni.
 - Namješteno je trajanje.
1. Pritisnite "Kraj".
 2. Upravljačkim prstenom pomaknite vrijeme kraja. Nakon pokretanja više ne možete promijeniti vrijeme kraja.
 3. Rad uređaja pokrenite pritisnikom na ▷.
 - ✓ Na zaslonu se prikazuje vrijeme početka. Uređaj je u poziciji čekanja.
 - ✓ Kada je postignuto vrijeme početka, uređaj počinje s grijanjem i vidi se odbrojavanje trajanja.
 - ✓ Kada je trajanje isteklo, javlja se zvučni signal. Na zaslonu je trajanje na nuli.
 4. Kada je isteklo trajanje:
 - Za prijevremeni prekid zvučnog signala pritisnite bilo koje dodirno polje.
 - Za ponovno namještanje trajanja pritisnite "Trajanje" i upravljačkim prstenom namjestite trajanje.
 - Za nastavak rada uređaja bez trajanja pokrenite pritisnikom na ▷.
 - Kada je jelo gotovo, isključite uređaj pritisnikom na ①.

Prekid vremena kraja

Namješteno vrijeme kraja i trajanje možete izbrisati u svako vrijeme.

1. Zaustavite rad pritisnikom na ▷.
2. Za nastavak rada uređaja bez trajanja i vremena kraja pokrenite pritisnikom na ▷.

11 Para

Pomoću pare možete posebno pažljivo kuhati jela. Možete koristiti vrste grijanja s parom ili uključiti dotok pare kod nekih vrsta grijanja.

⚠ UPOZORENJE – Opasnost od opekotina!

Prilikom otvaranja vrata uređaja može izaći vruća para. Ovisno o temperaturi paru ne možete vidjeti.

- ▶ Oprezno otvorite vrata uređaja.
- ▶ Ne dozvolite pristup djeci.

11.1 Punjenje spremnika za vodu

⚠ UPOZORENJE – Opasnost od požara!

Pare zapaljivih tekućina mogu se zapaliti (eksplozirati) u pećnici uslijed vrućih površina. Vrata uređaja se mogu naglo otvoriti. Može izlaziti vruća para i veliki plamen.

- ▶ Ne ulijevajte zapaljive tekućine (npr. alkoholna pića) u spremnik za vodu.
- ▶ U spremnik za vodu ulijevajte isključivo vodu ili sredstvo za uklanjanje kamenca koje smo preporučili.

⚠ UPOZORENJE – Opasnost od opekotina!

Za vrijeme rada uređaja spremnik za vodu može se zagrijati.

- ▶ Nakon prethodnog rada uređaja pričekajte da se spremnik za vodu ohladi.
- ▶ Spremnik za vodu izvadite iz otvora spremnika.

Zahtjev: Tvrdoca vode ispravno je namještena.

→ "Prije prvog stavljanja u rad", Stranica 15

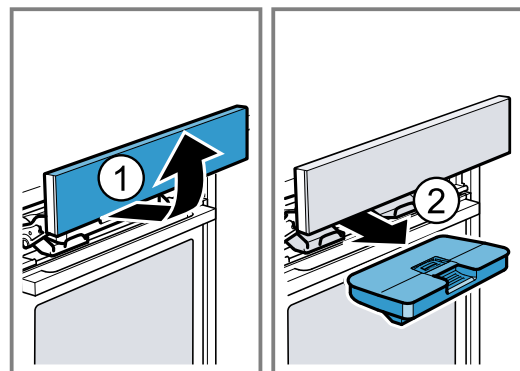

1. Pritisnite ≡.
 - ✓ Upravljačka ploča se pomiče automatski prema naprijed.
2. Upravljačku ploču izvucite s obje ruke prema naprijed, a zatim je pomaknite prema gore dok se ne uglati ①.
3. Podignite spremnik za vodu i izvucite ga iz otvora spremnika ②.

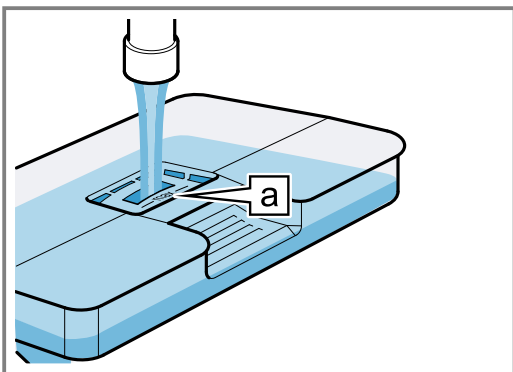

4. Poklopac na spremniku za vodu utisnite duž brtve kako voda ne bi mogla istjecati iz spremnika za vodu.

5. Ulijte vodu do oznake "max"  u spremnik za vodu.



6. Umetnite napunjeni spremnik za vodu . Pritom pazite da se spremnik za vodu uglavi na držače .

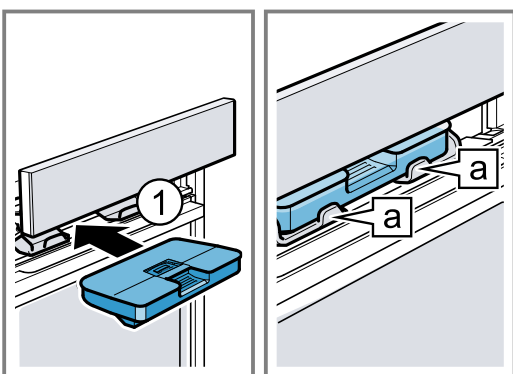

7. Upravljačku ploču polako pomaknite prema dolje, zatim je pritisnite prema natrag dok se ne zatvori do kraja.

11.2 Vrste grijanja s parom

Na raspolaganju su vam različite vrste grijanja s parom kod kojih se jela pažljivo pripremaju pomoću vruće pare.

Regeneracija

Pomoću regeneracije možete pažljivo zagrijati već kuhana jela ili podgrijati pekarske proizvode od prethodnog dana.

Stupanj za dizanje tijesta

Stupnjem za dizanje tijesta tijesto se znatno brže diže nego na sobnoj temperaturi i neće se isušiti.

Namještanje vrste grijanja s parom

Napomena:

Obratite pažnju na informacije o vrstama grijanja s parom:

- → "Vrste grijanja s parom", Stranica 19
- Za vrste grijanja s parom uvijek je potrebno namjestiti trajanje.

Zahtjev: Spremnik za vodu je napunjen.

→ "Punjenje spremnika za vodu", Stranica 18

1. Pritisnite menu.
2. Pritisnite "Para".
3. Pritisnite željenu vrstu grijanja s parom.
- ✓ Temperatura je istaknuta bijelom bojom.
4. Upravljačkim prstenom namjestite temperaturu.
5. Pritisnite "Trajanje".
6. Upravljačkim prstenom namjestite trajanje.
7. Rad uređaja pokrenite pritiskom na .

Napomena: Ako se spremnik za vodu isprazni tijekom rada, na zaslonu se pojavljuje napomena. Rad uređaja se zaustavlja.

→ "Punjenje spremnika za vodu", Stranica 18

- ✓ Uređaj počinje s grijanjem i vidi se odbrojavanje trajanja.
 - ✓ Kada je trajanje isteklo, javlja se zvučni signal. Na zaslonu je trajanje na nuli.
8. Kada je isteklo trajanje:
- Za prijevremeni prekid zvučnog signala pritisnite bilo koje dodirno polje.
 - Za ponovno namještanje trajanja pritisnite "Trajanje" i upravljačkim prstenom namjestite trajanje.
 - Kada je jelo gotovo, isključite uređaj pritiskom na .
9. Ispraznite spremnik za vodu i obrišite pećnicu.
- "Nakon svakog rada s parom", Stranica 20

Promjena vrste grijanja

Kada promijenite vrstu grijanja, resetiraju se i ostale postavke.

1. Zaustavite rad pritiskom na .
2. Pritisnite "Para".
3. Pritisnite željenu vrstu grijanja.
- ✓ Na zaslonu se pojavljuje pripadajuća predložena temperatura.

Promjena temperature

Nakon početka rada možete izravno promijeniti temperaturu.

- ▶ Upravljačkim prstenom promijenite temperaturu.
- ✓ Temperatura se izravno preuzima.

Promjena trajanja

Trajanje možete promijeniti u svako vrijeme.

1. Pritisnite .
2. Upravljačkim prstenom promijenite trajanje.
- ✓ Promjena se izravno preuzima.





11.3 Dotok pare

Pri kuhanju s dotokom pare uređaj ispušta paru u pećnicu u različitim razmacima. Na taj način komad mesa dobije hrskavu koricu i sjajnu površinu. Meso postaje iznutra sočno, nježno i samo minimalno smanjuje svoj volumen.

Prikladne vrste grijanja s dotokom pare

Samo su određene vrste grijanja prikladne za rad s dotokom pare.

Kod ovih vrsta grijanja možete uključiti dotok pare:

- 4D vrući zrak 
- Gornje i donje zagrijavanje 
- Roštilj i ventilator 
- Održavanje topline 

Namještanje dotoka pare

Zahtjev: Spremnik za vodu je napunjen.

→ "Punjenje spremnika za vodu", Stranica 18

1. Odaberite način rada "Vrste grijanja".
2. Pritisnite prikladnu vrstu grijanja.
- ✓ Temperatura je istaknuta bijelom bojom.
3. Upravljačkim prstenom namjestite temperaturu.
4. Pritisnite "Dodatak pare".
5. Upravljačkim prstenom namjestite stupanj pare.

Stupanj pare	Dodatak pare
0	nema
01	niski
02	srednji
03	visoki

6. Rad uređaja pokrenite pritiskom na .

Napomena: Ako se spremnik za vodu isprazni tijekom rada, na zaslonu se pojavljuje napomena. Nastavlja se rad uređaja bez dodatka pare.

→ "Punjenje spremnika za vodu", Stranica 18

- ✓ Uređaj počinje grijati.
 - ✓ Na zaslonu se prikazuje vrijeme koliko dugo traje rad uređaja i postavke.
7. Kada je jelo gotovo, isključite uređaj pritiskom na .
8. Ispraznite spremnik za vodu i obrišite pećnicu.
→ "Nakon svakog rada s parom", Stranica 20

Promjena stupnja pare

Stupanj pare možete promijeniti u svako vrijeme.

1. Pritisnite "Dodatak pare".
 2. Upravljačkim prstenom promijenite stupanj pare.
- ✓ Promjena se izravno preuzima.

Promjena temperature

Nakon početka rada možete izravno promijeniti temperaturu.

- ▶ Upravljačkim prstenom promijenite temperaturu.
- ✓ Temperatura se izravno preuzima.

Promjena vrste grijanja

Kada promijenite vrstu grijanja, resetiraju se i ostale postavke.

1. Zaustavite rad pritiskom na .
 2. Pritisnite "Vrste grijanja".
 3. Pritisnite željenu vrstu grijanja.
- ✓ Na zaslonu se pojavljuje pripadajuća predložena temperatura.

11.4 Nakon svakog rada s parom

Nakon svakog rada s parom uređaj vraća ostatak vode u spremnik za vodu. Potom ispraznite i obrišite spremnik za vodu i pećnicu.

Pražnjenje spremnika za vodu

UPOZORENJE – Opasnost od opekotina!

Za vrijeme rada uređaja spremnik za vodu može se zagrijati.

- ▶ Nakon prethodnog rada uređaja pričekajte da se spremnik za vodu ohladi.
- ▶ Spremnik za vodu izvadite iz otvora spremnika.

POZOR!

Pranje spremnika za vodu u perilici posuđa uzrokuje oštećenja.

- ▶ Spremnik za vodu ne perite u perilici posuđa.
- ▶ Spremnik za vodu očistite mekom krpom i uobičajenim sredstvom za pranje posuđa.

1. Otvorite upravljačku ploču pritiskom na .
2. Izvadite spremnik za vodu.
3. Oprezno skinite poklopac spremnika za vodu.
4. Ispraznite spremnik za vodu, operite sredstvom za pranje posuđa i temeljito isperite pod mlazom vode.
5. Sve dijelove obrišite mekom krpom.
6. Brtvu na poklopcu dobro osušite.
7. Spremnik za vodu ostavite da se osuši s otvorenim poklopcem.
8. Poklopac stavite na spremnik za vodu i pritisnite ga.
9. Umetnite spremnik za vodu i zatvorite upravljačku ploču.

Sušenje žlijeba za kapljice

UPOZORENJE – Opasnost od opekotina!

Uređaj postaje vruć tijekom rada.

- ▶ Prije čišćenja ostavite uređaj da se ohladi.

Zahtjev: Pećnica je hladna.

1. Otvorite vrata uređaja.
2. **Napomena:**
Žlijeb za kapljice  nalazi se ispod pećnice.

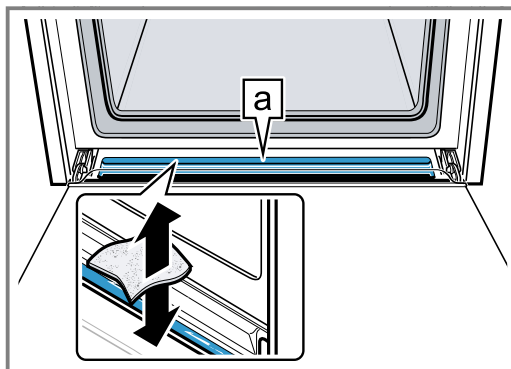

Upijte vodu u žlijebu za kapljice  i oprezno obrišite spužvastom krpicom.

Sušenje pećnice

Osušite pećnicu nakon svakog rada s parom.

- ▶ Ručno obrišite pećnicu ili koristite funkciju "Sušenje".
→ "Sušenje", Stranica 34

12 Mikrovalna pećnica

Pomoću mikrovalova možete brzo kuhati, zagrijati, peći ili odmrznuti jela. Mikrovalnu pećnicu možete koristiti samostalno ili u kombinaciji s nekom vrstom grijanja.

12.1 Posuđe i pribor u funkcijom mikrovalova

Upotrebljavajte samo prikladno posuđe i prikladan pribor kako biste ravnomjerno zagrijali jela i kako ne biste oštetili uređaj.

Pridržavajte se podataka proizvođača posuđa.

Ako nije drukčije navedeno, stavite posudu i pribor na razinu 2.

Prikladno za mikrovalnu pećnicu

Posuđe i pribor	Napomene
Posuđe od materijala otpornog na toplinu i prikladnog za mikrovalnu pećnicu: <ul style="list-style-type: none"> Staklo Staklokeramika Porculan Plastika otporna na temperaturu Potpuno glazirana keramika bez pukotina 	Ovi materijali propuštaju mikrovalove i neće se oštetiti.
Posuđe za posluživanje	Ne morate prebaciti svoje jelo u drugu posudu. Napomena: Upotrebljavajte posuđe sa zlatnim ili srebrnim dekorom samo ako proizvođač osigurava prikladnost za mikrovalnu pećnicu.
Isporučena rešetka	Samo isporučena rešetka je prikladna za rad samo s mikrovalovima. Napomena: Limovi, npr. univerzalna tava ili lim za pečenje, mogu stvarati iskre i nisu prikladni.

Nije prikladno za mikrovalnu pećnicu

Napomena: Pridržavajte se informacija o izbjegavanju materijalnih šteta.

→ "Mikrovalna pećnica", Stranica 7

Posuđe i pribor	Napomene
Metalno posuđe i metalni kalupi za pečenje	Metal ne propušta mikrovalove. Jela se neće zagrijati ili će se jedva zagrijati. Napomena: Metal može stvarati iskre u radu samo s mikrovalovima.

Posuđe i pribor s funkcijom Mikrokombi

Zbog kombinacije mikrovalova i neke vrste grijanja moguće je također metalno posuđe i metalni pribor.

Posuđe i pribor	Napomene
Metalno posuđe i metalni kalupi za pečenje	Metal se može upotrebljavati s funkcijom Mikrokombi. Napomena: Metal mora biti udaljen najmanje 2 cm od stijenki pećnice i unutarnje strane vrata.
Isporučeni pribor: <ul style="list-style-type: none"> rešetka univerzalna tava lim za pečenje 	Isporučeni pribor je prikladan za funkciju Mikrokombi. Ne stvaraju se iskre.

Ispitivanje prikladnosti posuđa za mikrovalnu pećnicu

Ako niste sigurni je li vaše posuđe prikladno za mikrovalnu pećnicu, napravite ispit posuđa.

POZOR!

Rad uređaja bez jela u pećnici dovodi do preopterećenja.

- Nikada ne pokrećite mikrovalnu pećnicu bez jela u pećnici. Jedina iznimka je kratki ispit posuđa.

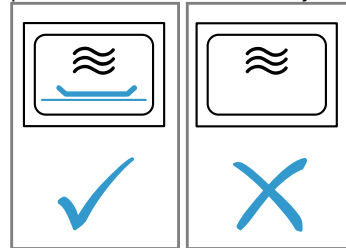

⚠ UPOZORENJE – Opasnost od opekotina!

Dostupni dijelovi postaju vrući tijekom rada.

- Nikada ne dodirujte vruće dijelove.
- Ne dozvolite pristup djeci.

- Stavite praznu posudu u pećnicu.
- Stavite uređaj ½ - 1 minutu na maksimalnu snagu.
- Pokrenite rad uređaja.
- Provjerite posuđe više puta:
 - Ako je posuđe hladno ili malo toplo, prikladno je za mikrovalnu pećnicu.
 - Ako je posuđe vruće ili se stvaraju iskre, prekinite ispit posuđa. Posuđe nije prikladno za mikrovalnu pećnicu.

12.2 Namještanje mikrovalne pećnice

Napomene

- Pazite na pravilno rukovanje mikrovalnom pećnicom:
 - "Sigurnost", Stranica 2
 - "Izbjegavanje materijalnih šteta", Stranica 7
 - "Snaga mikrovalova", Stranica 13
 - "Posuđe i pribor u funkcijom mikrovalova", Stranica 21
- Kako biste izbjegli stvaranje kondenzata, uređaj automatski uključuje grijač na snazi mikrovalova 600 W i max. Pećnica i pribor postaju vrući. To ne utječe na rezultat pečenja. Ovu funkciju sušenja možete isključiti u osnovnim postavkama.
 - "Osnovne postavke", Stranica 27

⚠ UPOZORENJE – Opasnost od opekotina!

Funkcija sušenja na najvišim stupnjevima kod rada samo s mikrovalovima dodatno automatski uključuje grijač i zagrijava pećnicu.

- ▶ Nikada ne dodirujte vruće unutarnje površine pećnice ili grijaće elemente.
- ▶ Ne dozvolite pristup djeci.

1. Pritisnite menu.
2. Pritisnite "Mikrovalna pećnica".
3. Pritisnite željenu snagu mikrovalova.
4. Upravljačkim prstenom namjestite trajanje.
5. Rad uređaja pokrenite pritiskom na \triangleright .
- ✓ Mikrovalna pećnica se pokreće i započinje odbrojanje trajanja. Ne pojavljuje se linija zagrijavanja.
- ✓ Kada je trajanje isteklo, javlja se zvučni signal. Na zaslonu je trajanje na nuli.
6. Kada je isteklo trajanje:
 - Za prijevremeni prekid zvučnog signala pritisnite bilo koje dodirno polje.
 - Po potrebi ponovno namjestite snagu mikrovalova i trajanje.
 - Kada je jelo gotovo, isključite uređaj pritiskom na $\textcircled{1}$.
7. Ako ste isključili funkciju sušenja za mikrovalnu pećnicu u osnovnim postavkama, osušite pećnicu.
→ "Sušenje", Stranica 34

Napomena: Ako vrata uređaja otvorite za vrijeme rada uređaja, rad se zaustavlja. Ako zatvorite vrata uređaja, morate nastaviti rad pritiskom na \triangleright . Ako ste usto promijenili osnovnu postavku, pazite da mikrovalna pećnica ne nastavi s radom bez hrane.

→ "Osnovne postavke", Stranica 27

Promjena snage mikrovalova

Ako promijenite snagu mikrovalova, zadržava se namješteno trajanje.

1. Zaustavite rad pritiskom na \triangleright .
2. Pritisnite željenu snagu mikrovalova.
3. Nastavite rad pritiskom na \triangleright .

Promjena trajanja

Nakon početka rada s mikrovalovima možete izravno promijeniti trajanje.

- ▶ Upravljačkim prstenom promijenite trajanje.
- ✓ Promjena se izravno preuzima.

12.3 Mikrokombi

Kako biste skratili vrijeme kuhanja, možete upotrebljavati neke vrste grijanja u kombinaciji s mikrovalovima. Moguće vrste grijanja:

- 4D vrući zrak
- Gornje i donje zagrijavanje
- Roštilj i ventilator
- Roštilj, velika površina
- Roštilj, mala površina

Moguće snage mikrovalova:

- 90 W
- 180 W
- 360 W

Namještanje načina rada Mikrokombi

Napomena:

Pazite na pravilno rukovanje mikrovalnom pećnicom:

- → "Sigurnost", Stranica 2
- → "Izbjegavanje materijalnih šteta", Stranica 7
- → "Snaga mikrovalova", Stranica 13
- → "Posuđe i pribor u funkcijom mikrovalova", Stranica 21

1. Pritisnite menu.
2. Pritisnite "Mikrokombi".
3. Pritisnite željenu vrstu grijanja.
4. Pritisnite željenu snagu mikrovalova.
5. Upravljačkim prstenom namjestite temperaturu.
6. Pritisnite trajanje i upravljačkim prstenom namjestite trajanje.
7. Rad uređaja pokrenite pritiskom na \triangleright .
- ✓ Uređaj počinje s grijanjem i vidi se odbrojanje trajanja.
- ✓ Kada je trajanje isteklo, javlja se zvučni signal. Na zaslonu je trajanje na nuli.
8. Kada je isteklo trajanje:
 - Za prijevremeni prekid zvučnog signala pritisnite bilo koje dodirno polje.
 - Po potrebi ponovno namjestite kombinaciju.
 - Kada je jelo gotovo, isključite uređaj pritiskom na $\textcircled{1}$.

Promjena temperature

Nakon početka rada Mikrokombi možete izravno promijeniti temperaturu.

- ▶ Upravljačkim prstenom promijenite temperaturu.
- ✓ Promjena se izravno preuzima.

Promjena trajanja

Nakon početka rada Mikrokombi možete promijeniti trajanje u svakom trenutku.

1. Pritisnite "Trajanje".
2. Upravljačkim prstenom promijenite trajanje.
- ✓ Promjena se izravno preuzima.

Promjena kombinacije

Kada promijenite kombinaciju vrste grijanja i snage mikrovalova, resetiraju se sve ostale postavke.

1. Zaustavite rad pritiskom na \triangleright .
2. Promijenite vrstu grijanja ili snagu mikrovalova.
 - Za promjenu snage mikrovalova pritisnite mikrovalove i promijenite snagu mikrovalova.
 - Za promjenu vrste grijanja pritisnite vrstu grijanja i promijenite vrstu grijanja. Zatim namjestite snagu mikrovalova.
3. Nastavite rad pritiskom na \triangleright .







13 Termometar za pečenje mesa

Precizno pecite na način da ubodete termometar za pečenje mesa u komad mesa i da na uređaju namjestite temperaturu u sredini komada mesa. Kada je postignuta temperatura u sredini komada mesa, uređaj automatski prestaje grijati.

13.1 Prikladne vrste grijanja s termometrom za pečenje mesa

Samo su određene vrste grijanja prikladne za rad s termometrom za pečenje mesa.

Ako je utaknut termometar za pečenje mesa u pećnicu, na raspolaganju su sljedeće vrste grijanja.

- 4D vrući zrak 
- Gornje i donje zagrijavanje 
- Vrući zrak eco 
- Gornje i donje zagrijavanje eco 
- Roštilj i ventilator 
- Stupanj za pizzu 
- Regeneracija 

13.2 Ubadanje termometra za pečenje mesa

Koristite isporučeni termometar za pečenje mesa ili naručite prikladan termometar za pečenje mesa preko naše servisne službe.

UPOZORENJE – Opasnost od strujnog udara!

Pri uporabi krivog termometra za pečenje mesa može se oštetiti izolacija.

- ▶ Koristite samo termometar za pečenje mesa koji je predviđen za ovaj uređaj.

POZOR!

Termometar za pečenje mesa može se oštetiti.

- ▶ Nemojte prignječiti kabel termometra za pečenje mesa.
- ▶ Ne koristite zatvoreno posuđe.
- ▶ Kako se termometar za pečenje mesa ne bi oštetio zbog prevelike vrućine u pećnici, grijač za roštiljanje i termometar za pečenje mesa moraju biti međusobno udaljeni nekoliko centimetara. Meso može tijekom pečenja povećati svoj volumen.

Ako tijekom rada s mikrovalovima vrh termometra za pečenje mesa nije do kraja utaknut u meso, dolazi do iskrenja.

- ▶ Do kraja ubodite termometar za pečenje u meso.

1. Ubodite termometar za pečenje u meso.

Termometar za pečenje mesa ima tri mjerne točke. Pazite da je barem srednja mjerna točka ubodena u meso.

Tanki komadi mesa	Ubodite termometar za pečenje na najdebljem mjestu bočno u meso.
-------------------	--

Debeli komadi mesa	Ubodite termometar za pečenje s gornje strane ukoso do kraja u meso.
--------------------	--

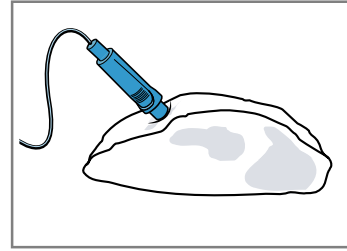

Perad	Termometar za pečenje ubodite kroz najdublje mjesto na prsima peradi do kraja. Ovisno o kvaliteti mesa peradi ubodite termometar za pečenje poprečno ili uzdužno.
-------	---

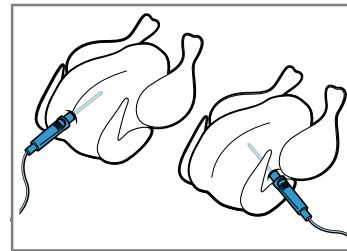

Okrenite perad i stavite je s prsima okrenutim prema dolje na rešetku.

Riba	Kod cijele ribe ubodite termometar za pečenje iza glave ribe u smjeru riblje kosti do kraja.
------	--

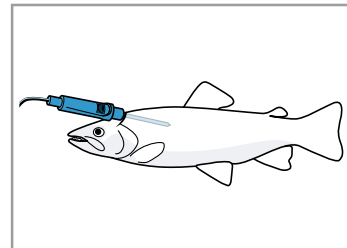

Ribu bez okretanja stavite na rešetku tako da leži u plivajućem položaju, npr. s polovicom krumpira.

2. Stavite komad mesa s termometrom za pečenje mesa u pećnicu.
3. Utaknite priključak termometra za pečenje mesa u otvor lijevo u pećnici.

Napomene

- Ako tijekom rada uređaja izvadite termometar za pečenje mesa, postavke će se resetirati.
- Ako želite okrenuti komade mesa, ne vadite termometar za pečenje mesa. Nakon okretanja provjerite je li termometar za pečenje mesa ispravno uboden u komad mesa.

13.3 Namještanje termometra za pečenje mesa

Termometar za pečenje mesa mjeri temperaturu u sredini komada mesa između 30 °C i 99 °C.

Zahtjevi

- Komad mesa s termometrom za pečenje mesa je u pećnici.
 - Termometar za pečenje mesa je utaknut u pećnici.
1. Pritisnite željenu vrstu grijanja.
 - ✓ Temperatura pećnice \updownarrow istaknuta je bijelom bojom.
 2. Upravljačkim prstenom namjestite temperaturu pećnice.

Namjestite temperaturu pećnice višu za najmanje 10 °C od temperature u sredini komada mesa. Temperaturu pećnice nemojte namjestiti višu od 250 °C.
 3. Pritisnite "Temperatura u sredini komada mesa".
 - ✓ Temperatura u sredini komada mesa \updownarrow istaknuta je bijelom bojom.
 4. Upravljačkim prstenom namjestite temperaturu u sredini komada mesa.
 5. Kod nekih vrsta grijanja možete namjestiti dodatak pare.

→ "Para", Stranica 18
 6. Rad uređaja pokrenite pritiskom na \triangleright .
 - ✓ Uređaj počinje grijati.
 - ✓ Na zaslonu se prikazuje vrijeme koliko dugo traje rad uređaja i temperatura u sredini komada mesa.
 - ✓ Lijevo je trenutna temperatura u sredini komada mesa, a desno je namještena temperatura, npr. 15 | 75 °C. Trenutna temperatura u sredini komada mesa prikazuje se tek od oko 10 °C. Linija zagrijavanja se odnosi na temperaturu u sredini komada mesa.
 - ✓ Kada je jelo gotovo, javlja se zvučni signal. Uređaj prestaje grijati. Na zaslonu je trenutna temperatura u sredini komada mesa jednaka namještenoj, npr. 75 | 75 °C.
 7. **⚠ UPOZORENJE – Opasnost od opekotina!**

Pećnica, pribor i termometar za pečenje mesa postaju jako vrući.

 - ▶ Vrući pribor i termometar za pečenje mesa uvijek izvadite iz pećnice kuhinjskom hvataljkom.

Kada je postignuta temperatura u sredini komada mesa:

 - Isključite uređaj pritiskom na $\textcircled{1}$.
 - Izvadite termometar za pečenje mesa iz otvora u pećnici.
 - Izvadite termometar za pečenje mesa iz komada mesa i pećnice.

Savjet: Termometar za pečenje mesa možete koristiti i s nekim drugim načinom rada. Kada je utaknut termometar za pečenje mesa, na raspolaganju su vam samo načini rada mogući s termometrom za pečenje mesa.

Promjena temperature

1. Nakon početka rada uređaja temperatura u sredini komada mesa istaknuta je bijelom bojom. Upravljačkim prstenom možete izravno promijeniti temperaturu u sredini komada mesa.
2. Kako biste promijenili temperaturu pećnice, pritisnite "Temperatura" i upravljačkim prstenom promijenite temperaturu pećnice.

Promjena vrste grijanja

Kada promijenite vrstu grijanja, resetiraju se i ostale postavke.

1. Zaustavite rad pritiskom na \triangleright .
2. Pritisnite "Vrste grijanja".
3. Pritisnite željenu vrstu grijanja.
 - ✓ Na zaslonu se pojavljuje pripadajuća predložena temperatura.

13.4 Temperatura u sredini različitih namirnica

Ovdje možete naći orijentacijske vrijednosti temperature u sredini različitih namirnica.

Orijentacijske vrijednosti ovise o kvaliteti i svojstvima namirnica. Koristite nesmrznuto meso.

Perad	Temperatura u sredini komada mesa u °C
Pile	80 - 85
Pileća prsa	75 - 80
Patka	80 - 85
Pačja prsa, ružičasta	55 - 60
Purica	80 - 85
Pureća prsa	80 - 85
Guska	80 - 90
Svinjetina	Temperatura u sredini komada mesa u °C
Svinjska vratina	85 - 90
Svinjski file, ružičasti	62 - 70
Svinjski kare, dobro pečen	72 - 80
Govedina	Temperatura u sredini komada mesa u °C
Goveđi file ili rostbif, krvavo pečen	45 - 52
Goveđi file ili rostbif, ružičast	55 - 62
Goveđi file ili rostbif, dobro pečen	65 - 75
Teletina	Temperatura u sredini komada mesa u °C
Teleće pečenje ili lopatica, nemasno	75 - 80
Teleće pečenje, plećka	75 - 80
Teleća koljenica	85 - 90
Janjetina	Temperatura u sredini komada mesa u °C
Janjeći but, ružičast	60 - 65
Janjeći but, dobro pečen	70 - 80
Janjeći hrbat, ružičast	55 - 60

Riba	Temperatura u sredini komada mesa u °C
Cijela riba	65 - 70
Ribljí file	60 - 65

Ostalo	Temperatura u sredini komada mesa u °C
Pečenje od mljevenog mesa, sve vrste mesa	80 - 90
Zagrijavanje, regeneracija hrane	65 - 75

14 Asistent

Vaš uređaj pomaže vam s načinom rada "Asistent" prilikom pripreme različitih jela i automatski odabire optimalne postavke.

14.1 Posuđe

Rezultat pečenja ovisi o svojstvima i veličini posuđa. Koristite posuđe otporno na toplinu koje je prikladno za temperature do 300 °C. Najbolje je prikladno stakleno posuđe ili posuđe od staklokeramike. Pečenje treba prekriti dno posude do oko 2/3.

Posuđe od sljedećeg materijala nije prikladno:

- svijetli, sjajni aluminij
- neglazirana glina
- plastika ili plastične ručke

Napomena: Kod nekih jela uređaj uključuje mikrovalove. Na zaslonu se pojavljuje napomena da treba koristiti posuđe prikladno za mikrovalnu pećnicu.

→ "Posuđe i pribor u funkcijom mikrovalova", Stranica 21

14.2 Postavke jela

Za optimalnu pripremu jela uređaja koristi različite postavke.

Napomena: Rezultat pečenja ovisi o kvaliteti i svojstvima namirnica. Koristite svježe namirnice, najbolje na temperaturi hladnjaka. Duboko smrznutu hranu upotrijebite izravno iz ladice zamrzivača.

Savjeti i napomene za postavke

Kada namjestite neko jelo, na zaslonu se prikazuju informacije relevantne za to jelo, npr.:

- odgovarajuća razina
- prikladan pribor ili prikladno posuđe
- dodavanje tekućine
- trenutak za okretanje ili miješanje

Kada je došao taj trenutak, javlja se zvučni signal.

Za pozivanje informacija pritisnite "Savjet" ili . Neke napomene pojavljuju se automatski.

Programi

Za programe su zadani optimalna vrsta grijanja, temperatura i trajanje.

Kako biste postigli optimalan rezultat pečenja, dodatno trebate namjestiti težinu. Ako nije drukčije navedeno, namjestite ukupnu težinu jela. Težinu možete namjestiti samo u predviđenom rasponu.

Preporučene postavke

Za preporučene postavke zadana je optimalna vrsta grijanja. Na zaslonu se prikazuje vrsta grijanja. Možete prilagoditi zadanu temperaturu i trajanje.

Termometar za pečenje mesa

Termometar za pečenje mesa možete koristiti kod nekih jela.

Kada je utaknut termometar za pečenje mesa, možete odabrati samo jela moguća s termometrom za pečenje mesa. Za svako jelo dobit ćete preporučene postavke za vrstu grijanja, temperaturu i temperaturu u sredini komada mesa. Možete prilagoditi temperaturu i temperaturu u sredini komada mesa.

→ "Termometar za pečenje mesa", Stranica 23

Senzor za pečenje

Uređaj automatski peče neka jela sa senzorom za pečenje.

Na zaslonu se pojavljuje . Ne morate namjestiti druge postavke.

Pridržavajte se informacija o senzoru za pečenje.

→ "Jela sa senzorom za pečenje", Stranica 26

Jela s mikrovalovima

Kod nekih jela uređaj automatski uključuje mikrovalove. Time se znatno skraćuje vrijeme kuhanja.

Pridržavajte se informacija o mikrovalovima.

→ "Mikrovalna pećnica", Stranica 21

Jela s parom

Kod nekih jela uređaj automatski uključuje funkciju pare.

Pridržavajte se informacija o funkciji pare.

→ "Para", Stranica 18

14.3 Pregled jela

Na uređaju možete vidjeti koja su vam jela na raspolaganju kada pozovete način rada.

Jela su razvrstana prema kategorijama i vrstama jela.

Kategorija	Jela
Kolač, kruh	Kolač Čajni kolačići Keksi Kruh, pecivo Pikantni kolači, pizza, quiche
Nabujci, soufflé	Nabujak, pikantni, svježi, kuhani sastojci Lazanje, svježe Gratinirani krumpir, sirovi sastojci, niski Nabujak, slatki, svježi Soufflé u kalupima za porcije
Duboko smrznuti proizvodi	Pizza Pecivo Nabujci Proizvodi od krumpira Perad, riba

Kategorija	Jela
Perad	Pile Patka, guska Purica
Meso	Svinjetina Govedina Teletina Janjetina Meso od divljači Mesna jela
Riba	Riba
Prilozi, povrće	Povrće Krumpir Riža Žitarice
Regeneracija, podgrijavaње	Povrće Izbornik Pecivo Prilozi
Odmrzavanje jela	Kruh, pecivo Kolač Meso, perad Riba

14.4 Jela sa senzorom za pečenje

Kada odaberite jelo koje je prikladno za senzor za pečenje, uređaj automatski regulira pečenje.

Senzor za pečenje nadzire pečenje u pećnici i uređaj sam regulira postavke.

Uređaj automatski peče sljedeća jela sa senzorom za pečenje.

Kategorija	Vrsta jela/jela
Kolač, kruh	Kolač <ul style="list-style-type: none"> ■ Kolači u kalupima ■ Kolači na limu ■ Pita/tart
	Čajni kolačići <ul style="list-style-type: none"> ■ Pecivo od lisnatog tijesta ■ Muffini ■ Pecivo od dizanog tijesta
	Pikantni kolači, pizza, quiche <ul style="list-style-type: none"> ■ Pikantni kolači, quiche ■ Pizza ■ Tarte flambée

Prikladni kalupi za pečenje

Kako biste postigli optimalan rezultat pečenja, koristite tamne metalne kalupe za pečenje.

POZOR!

Zbog silikonskih kalupa ili folija, poklopaca ili pribora koji sadrže silikon može se oštetiti senzor za pečenje. Oštećenja mogu nastati čak i ako senzor za pečenje nije aktiviran.

- ▶ Ne koristite silikonske kalupe ili folije, poklopce ili pribor koji sadrže silikon.
- ▶ Nikada ne čuvajte silikonske predmete u pećnici.

14.5 Namještanje jela

Vaš uređaj nudi mnogo različitih jela. Upravljačkim prstenom možete listati u različitim popisima za odabir.

Napomena: Nakon pokretanja više ne možete promijeniti ili prekinuti jelo i postavke.

Zahtjev: Pećnica mora hladna za pokretanje rada.

1. Pritisnite **menu**.
2. Pritisnite "Asistent".
3. Pritisnite željenu kategoriju.
4. Pritisnite željenu vrstu jela.
5. Pritisnite željeno jelo.
 - ✓ Postavke za jelo pojavljuju se na zaslonu.
 - ✓ Kod jela sa senzorom za pečenje ne pojavljuju se postavke, ali se pojavljuje napomena za senzor za pečenje.
6. Po potrebi prilagodite postavke.
 - Kod nekih jela možete prilagoditi temperaturu i trajanje, a kod nekih težinu umjesto toga. Tijekom rada sa senzorom za pečenje uređaj automatski upravlja postavkama.
 - Kod nekih jela dodatno možete pomaknuti kraj rada.
 - "Namještanje vremena kraja", *Stranica 18*
7. Pritisnite "Savjet" kako biste dobili informacije o priboru i razini.
8. Rad uređaja pokrenite pritiskom na \triangleright .

Napomena: Za vrijeme rada sa senzorom za pečenje ne otvarajte vrata uređaja. Rezultat pečenja više ne bi bio dobar i prekida se rad sa senzorom za pečenje.

 - ✓ Uređaj počinje s grijanjem i vidi se odbrojanje trajanja.
 - ✓ Tijekom rada sa senzorom za pečenje ne prikazuje se trajanje. Na zaslonu se prikazuje vrijeme koliko dugo traje rad uređaja.
 - ✓ Kada je jelo gotovo, javlja se zvučni signal. Uređaj prestaje grijati.
9. Kada je isteklo trajanje:
 - Za prijevremeni prekid zvučnog signala pritisnite bilo koje dodirno polje.
 - Kod nekih jela možete dodatno peći po potrebi.
 - "Dodatno pečenje", *Stranica 26*
 - Kada je jelo gotovo, isključite uređaj pritiskom na \odot .

Dodatno pečenje

Kod nekih jela uređaj nudi dodatno pečenje nakon isteka trajanja. Možete često dodatno peći po želji.

1. Ako ne želite dodatno peći, pritisnite "Završetak" i isključite uređaj pritiskom na \odot .
2. Za dodatno pečenje jela pritisnite "Dodatno pečenje".
 - ✓ Na zaslonu se pojavljuje trajanje.
3. Po potrebi upravljačkim prstenom promijenite trajanje.
4. Rad uređaja pokrenite pritiskom na \triangleright .
- ✓ Uređaj počinje s grijanjem i vidi se odbrojanje trajanja.
- ✓ Kada je trajanje isteklo, javlja se zvučni signal. Uređaj prestaje grijati. Ponovno se pojavljuje napomena za dodatno pečenje.
5. Kada je isteklo trajanje:
 - Za prijevremeni prekid zvučnog signala pritisnite bilo koje dodirno polje.

- Ako želite ponovno dodatno peći, pritisnite "Dodatno pečenje".

- Kada je jelo gotovo, pritisnite "Završetak" i isključite uređaj pritiskom na ①.

15 Zaštita djece

Zaštitite svoj uređaj kako djeca ne bi nehotično uključila uređaj ili promijenila postavke.

15.1 Aktiviranje i deaktiviranje zaštite za djecu

Možete aktivirati i deaktivirati zaštitu za djecu kada je uključen i isključen uređaj.

1. Za aktiviranje zaštite za djecu pritisnite i držite pritisnutu tipku ∞ oko 4 sekunde.

- ✓ Na zaslonu se pojavljuje napomena za potvrdu.
 - ✓ Upravljačka ploča je blokirana. Uređaj možete isključiti samo pritiskom na ①.
 - ✓ Kada je uređaj uključen, svijetli ∞. Kada je uređaj isključen, ne svijetli ∞.
2. Za deaktiviranje zaštite za djecu pritisnite i držite pritisnutu tipku ∞ oko 4 sekunde.
- ✓ Na zaslonu se pojavljuje napomena za potvrdu.

16 Postavka sabat

Postavkom sabat možete namjestiti trajanje do 74 sata. Moguće je održavanje topline jela između 85 °C i 140 °C s gornjim i donjim zagrijavanjem, a da ne morate uključiti ili isključiti uređaj.

16.1 Pokretanje postavke sabat

Napomene

- Ako vrata uređaja otvorite za vrijeme rada uređaja, uređaj prestaje grijati. Ako vrata uređaja zatvorite, uređaj dalje grije.
- Nakon pokretanja više ne možete promijeniti ili prekinuti postavku sabat.

Zahtjevi

- Postavka sabat je aktivirana u osnovnim postavkama.
→ "Osnovne postavke", *Stranica 27*
- Način rada "Vrste grijanja"  je odabran.

1. Pritisnite "Postavka sabat".
Ako ne možete vidjeti vrstu grijanja na dodirnim zaslonima, upravljačkim prstenom listajte u popisu za odabir.
- ✓ Temperatura je istaknuta bijelom bojom.
2. Upravljačkim prstenom namjestite temperaturu.
3. Pritisnite "Trajanje".
4. Upravljačkim prstenom namjestite trajanje.
Vrijeme kraja ne možete pomaknuti.
5. Rad uređaja pokrenite pritiskom na .
- ✓ Uređaj počinje s grijanjem i vidi se odbrojavanje trajanja.
6. Kada je trajanje isteklo, javlja se zvučni signal. Trajanje je na nuli. Uređaj prestaje grijati i ponovno reagira na uobičajen način bez postavke sabat.
 - Isključite uređaj pritiskom na ①.
 Uređaj se isključuje automatski nakon otprilike 10 do 20 minuta.

17 Osnovne postavke

Uređaj možete namjestiti prema vlastitim potrebama.

17.1 Pregled osnovnih postavki

Ovdje ćete naći pregled osnovnih postavki i tvorničkih postavki. Osnovne postavke ovise o opremi vašeg uređaja.

Osnovna postavka	Izbor
Jezik	Vidi izbor na uređaju.
Vrijeme na satu	Vrijeme u obliku 24 h.
Tvrdoća vode → "Prije prvog stavljanja u rad", <i>Stranica 15</i>	00 (omekšana) 01 (meka) 02 (umjereno tvrda) 03 (tvrda) 04 (jako tvrda) ¹
Home Connect	Home Connect postavke → "Home Connect", <i>Stranica 28</i>

¹ Tvornička postavka (može se razlikovati ovisno o tipu uređaja)

Osnovna postavka	Izbor
Tvornička postavka	Resetirati Ne resetirati ¹
zvučni signal	Kratko trajanje (30 sekundi) Srednje trajanje (1 minuta) ¹ Dugo trajanje (5 minuta)
Glasnoća	5 stupnjeva
zvuk tipaka	Uključen Isključen (zvuk kod ① ostaje) ¹
Svjetlost zaslona	5 stupnjeva
Prikaz sata	Isključen digitalni ¹ Analogni
Osvjetljenje	Isključeno za vrijeme rada Uključeno za vrijeme rada ¹

¹ Tvornička postavka (može se razlikovati ovisno o tipu uređaja)

Osnovna postavka	Izbor
Automatski nastavak rada (samo za način rada mikrovalna pećnica)	Ne nastaviti rad s mikrovalovima automatski ¹ Kod zatvaranja vrata
Zaštita djece	Samo blokada tipki ¹ Zaključavanje vrata i blokada tipki
Rad uređaja nakon uključivanja	Glavni izbornik Vrste grijanja ¹ Mikrovalna pećnica Mikrokombi Para Asistent
Upozorenja na lim za pečenje u mikrovalnoj pećnici	Indikatori ¹ Ne prikazivati
Noćno zatamnjene	Isključeno ¹ Uključeno
Logotip	Indikatori ¹ Ne prikazivati
Sušenje s mikrovalovima	Uključeno ¹ Isključeno
Vrijeme nastavka ventilacije	preporučamo ¹ Minimalno
Postavka sabat	Uključeno Isključeno ¹

¹ Tvornička postavka (može se razlikovati ovisno o tipu uređaja)

17.2 Promjena osnovnih postavki

Zahtjev: Uređaj je uključen.

1. Pritisnite menu.
2. Pritisnite "Osnovne postavke".
3. Pritisnite željenu osnovnu postavku i promijenite upravljačkim prstenom.
Crvena traka na strani tekstnog polja pokazuje koja je osnovna postavka odabrana. Na zaslonu stoji i vrijednost.
4. Tipkom "Ostale postavke" možete proći kroz osnovne postavke i po potrebi ih možete promijeniti upravljačkim prstenom.
5. Kako biste spremili promjene, pritisnite menu i potvrdite pritiskom na "Spremiti".

Napomena: Nakon nestanka struje ostaju pohranjene promjene osnovnih postavki.

Odustajanje od promjene osnovnih postavki

- ▶ Pritisnite menu i potvrdite pritiskom na "Ne spremiti".
- ✓ Sve se promjene odbacuju i neće se spremiti.

17.3 Namještanje vremena na satu

Zahtjev: Uređaj je uključen.

1. Pritisnite menu.
2. Pritisnite "Osnovne postavke".
3. Pritisnite "Vrijeme na satu".
4. Upravljačkim prstenom promijenite vrijeme na satu.
5. Kako biste spremili promjene, pritisnite menu i potvrdite pritiskom na "Spremiti".

18 Home Connect

Ovaj uređaj ima mogućnost mrežnog povezivanja. Uređaj povežite s mobilnim uređajem kako biste preko aplikacije Home Connect mogli rukovati funkcijama, prilagođavati postavke ili nadzirati trenutačno radno stanje.

Usluge Home Connect nisu dostupne u svim zemljama. Dostupnost funkcije Home Connect ovisi o dostupnosti usluga Home Connect u vašoj zemlji. Informacije o tome naći ćete na: www.home-connect.com.

Aplikacija Home Connect vas pritom vodi kroz čitavi postupak prijave. Slijedite upute navedene u aplikaciji Home Connect kako biste namjestili postavke.

Savjeti

- Pridržavajte se uputa iz priloženih dokumenata za Home Connect.
- Pridržavajte se i napomena u aplikaciji Home Connect.

Napomene

- Pridržavajte se sigurnosnih napomena u ovim uputama za uporabu i provjerite primjenjuju li se i kada uređajem rukujete putem aplikacije Home Connect. → "Sigurnost", *Stranica 2*
- Rukovanje na uređaju uvijek ima prednost. Tada nije moguće rukovanje putem aplikacije Home Connect.
- U umreženom stanju pripravnosti uređaju je potrebno maks. 2 W.

18.1 Namještanje Home Connect

Zahtjevi

- Uređaj je priključen na električnu mrežu i uključen.
- Imate mobilni krajnji uređaj s aktualnom verzijom iOS ili Android operativnog sustava, npr. pametni telefon.
- Mobilni krajnji uređaj i uređaj su unutar dometa WLAN signala vaše kućne mreže.

1. Preuzmite aplikaciju Home Connect.



2. Otvorite aplikaciju Home Connect i skenirajte sljedeći QR kod.



3. Slijedite upute u aplikaciji Home Connect.

18.2 Home Connect postavke

Postavke za Home Connect i mrežne postavke možete prilagoditi u osnovnim postavkama svog uređaja. Koje će se postavke prikazati na zaslonu, ovisi o tome je li namještena funkcija Home Connect i je li uređaj povezan s kućnom mrežom.

Osnovna postavka	Moguće postavke	Objašnjenje
WiFi	Uključivanje Isključivanje	Kada je aktiviran WiFi, možete koristiti Home Connect. U umreženom stanju pripravnosti uređaju je potrebno maksimalno 2 W.
Mreža	Povezivanje s mrežom Odvajanje s mreže	Ako odvojite uređaj s mreže, izbrisat će se sve informacije o mreži. Postavka je korisna ako imate nove pristupne podatke za router.
Povezivanje s aplikacijom	-	Postavka započinje povezivanje između aplikacije Home Connect i uređaja.
Daljinsko upravljanje	uključeno isključeno	Ako je funkcija deaktivirana, možete zatražiti prikaz samo radnog stanja uređaja u aplikaciji. Ako je funkcija aktivirana, možete daljinski pokrenuti i upotrijebiti uređaj.
Informacije o uređaju	-	Na zaslonu se prikazuju informacije o mreži ili uređaju.

18.3 Upravljanje uređajem putem aplikacije Home Connect

Ako je aktivirano daljinsko pokretanje, možete daljinski namjestiti uređaj i pokrenuti ga putem aplikacije Home Connect.

Napomena: Neke načine rada možete pokrenuti samo na pećnici.

Zahtjevi

- Uređaj je uključen.
- Uređaj je povezan s kućnom mrežom i aplikacijom Home Connect.
- Da biste mogli namjestiti uređaj putem aplikacije Home Connect, mora biti uključena osnovna postavka "Daljinsko upravljanje". Ako je deaktivirano daljinsko pokretanje, u aplikaciji Home Connect prikazuju se isključivo radna stanja uređaja.

1. Dodirnite menu.
2. Dodirnite "Daljinsko pokretanje".
- ✓ Na zaslonu se prikazuje .
3. Namjestite neku postavku u aplikaciji Home Connect i pošaljite je na uređaj.

Napomene

- Ako otvorite vrata uređaja u roku od 15 minuta nakon aktiviranja daljinskog pokretanja ili po završetku rada, daljinsko pokretanje će se deaktivirati.
- Ako rad pećnice pokrenete na uređaju, onda se daljinsko pokretanje aktivira automatski. Možete promijeniti postavke putem aplikacije Home Connect ili pokrenuti novi program.

18.4 Ažuriranje softvera

Pomoću funkcije Ažuriranje softvera pokreće se ažuriranje softvera vašeg uređaja, npr. optimizacija, otklanjanje pogrešaka, ažuriranja važna za sigurnost. Pod uvjetom da ste registrirani korisnik aplikacije Home Connect, da ste je instalirali na svom mobilnom krajnjem uređaju te da ste povezani s poslužiteljem Home Connect.

Čim ažuriranje softvera bude na raspolaganju, aplikacija Home Connect obavijestit će vas o tome, pa ga preko aplikacije možete pokrenuti. Nakon uspješnog preuzimanja možete pokrenuti instalaciju putem aplikacije Home Connect kada ste na kućnoj WLAN mreži (WiFi). Nakon uspješne instalacije bit ćete obaviješteni preko aplikacije Home Connect.

Napomene

- Tijekom preuzimanja i dalje možete upotrebljavati uređaj. Ovisno o osobnim postavkama u aplikaciji, ažuriranje softvera može se i automatski preuzeti.
- U slučaju ažuriranja važnog za sigurnost preporučuje se izvršiti postupak instalacije u što kraćem roku.
- Instalacija traje nekoliko minuta. Tijekom instalacije ne možete koristiti uređaj.

18.5 Dijagnoza na daljinu

Servisna služba može pristupiti vašem uređaju putem dijagnoze na daljinu ako se s odgovarajućim zahtjevom obraćate servisnoj službi, ako je vaš uređaj povezan s Home Connect poslužiteljem i ako je dijagnoza na daljinu dostupna u zemlji u kojoj upotrebljavate uređaj.

Savjet: Više informacija i napomene za dostupnost dijagnoze na daljinu u svojoj zemlji možete pronaći pod Usluge/podrška na lokalnoj internetskoj stranici: www.home-connect.com

18.6 Zaštita podataka

Obratite pozornost na napomene o zaštiti podataka. Pri prvom povezivanju uređaja s mrežom spojenom na internet, uređaj prenosi sljedeće kategorije podataka na poslužitelj Home Connect (prva registracija):

- Jedinstveni identifikator uređaja (sastoji se od ključeva uređaja kao i MAC adrese ugrađenog Wi-Fi komunikacijskog modula).
- Sigurnosni certifikat Wi-Fi komunikacijskog modula (za informacijsko-tehničku zaštitu veze).

- Aktualnu verziju softvera i hardvera vašeg kućanskog uređaja.
- Status eventualnog prethodnog vraćanja na tvorničke postavke.

Ova prva registracija priprema je za korištenje funkcijama Home Connect i potrebna je tek u trenutku kada se prvi put poželite koristiti funkcijom Home Connect.

Napomena: Vodite računa da se funkcije Home Connect mogu upotrebljavati samo u kombinaciji s aplikacijom Home Connect. Informacije o zaštiti podataka možete pozvati u aplikaciji Home Connect.

19 Čišćenje i održavanje

Kako bi vam uređaj dugo ostao funkcionalan, pažljivo ga čistite i održavajte.

19.1 Sredstva za čišćenje

Kako ne biste oštetili različite površine na uređaju, upotrebljavajte prikladna sredstva za čišćenje.

UPOZORENJE – Opasnost od strujnog udara!

Prodor vlage može prouzročiti strujni udar.

- ▶ Za čišćenje uređaja ne upotrebljavajte parni ili visokotlačni čistač.

POZOR!

Neprikladna sredstva za čišćenje mogu oštetiti površine uređaja.

- ▶ Nemojte upotrebljavati oštra ili abrazivna sredstva za čišćenje.

- ▶ Nemojte upotrebljavati sredstva za čišćenje s velikim udjelom alkohola.
- ▶ Nemojte upotrebljavati tvrde jastučice za ribanje ili spužve za čišćenje.
- ▶ Nemojte upotrebljavati posebna sredstva za toplo čišćenje.

Sredstvo za čišćenje pećnice u toploj pećnici oštećuje emajl.

- ▶ Nikada ne koristite sredstvo za čišćenje pećnice u toploj pećnici.
- ▶ Prije sljedećeg zagrijavanja potpuno uklonite ostatke iz pećnice i s vrata uređaja.

Nove spužve sadrže ostatke od proizvodnje.

- ▶ Nove spužve prije uporabe temeljito isperite.

Primjerena sredstva za čišćenje

Upotrebljavajte samo prikladna sredstva za čišćenje različitih površina na uređaju.

Pridržavajte se uputa za čišćenje uređaja.

→ "Čišćenje uređaja", Stranica 32

Prednja strana uređaja

Površina	Primjerena sredstva za čišćenje	Napomene
Plemeniti čelik	<ul style="list-style-type: none"> ▪ Vruća sapunica ▪ Specijalno sredstvo za njegu plemenitog čelika za tople površine 	Kako biste izbjegli koroziju, odmah uklonite ostatke kamenca, masti, škroba i bjelanchevina s površina od plemenitog čelika. Sredstvo za njegu plemenitog čelika nanosite u tankom sloju.
Plastika ili lakirane površine npr. upravljačka ploča	<ul style="list-style-type: none"> ▪ Vruća sapunica 	Ne koristite sredstvo za čišćenje stakala ili strugalo za staklo. Kako biste izbjegli mrlje koje se više ne mogu ukloniti, odmah uklonite sredstvo za uklanjanje kamenca s površine.

Vrata uređaja

Područje	Primjerena sredstva za čišćenje	Napomene
Stakla na vratima	<ul style="list-style-type: none"> ▪ Vruća sapunica 	Ne koristite strugalo za staklo ili spiralu od nehrđajućeg čelika. Savjet: Za temeljito čišćenje skinite stakla na vratima. → "Vrata uređaja", Stranica 36

Područje	Primjerena sredstva za čišćenje	Napomene
Poklopac vrata	<ul style="list-style-type: none"> ▪ Od plemenitog čelika: Sredstvo za čišćenje plemenitog čelika ▪ Od plastike: Vruća sapunica 	<p>Ne koristite sredstvo za čišćenje stakala ili strugalo za staklo. Ne koristite sredstva za čišćenje plemenitog čelika.</p> <p>Savjet: Za temeljito čišćenje skinite poklopac vrata. → "Vrata uređaja", Stranica 36</p>
Unutarnji okvir vrata od plemenitog čelika	Sredstvo za čišćenje plemenitog čelika	<p>Promjene boje mogu se ukloniti sredstvom za čišćenje plemenitog čelika. Ne koristite sredstva za čišćenje plemenitog čelika.</p>
Ručka na vratima	<ul style="list-style-type: none"> ▪ Vruća sapunica 	Kako biste izbjegli mrlje koje se više ne mogu ukloniti, odmah uklonite sredstvo za uklanjanje kamenca s površine.
Brtva na vratima	<ul style="list-style-type: none"> ▪ Vruća sapunica 	Ne čistite brtvu ribanjem i ne skidajte je.

Pećnica

Područje	Primjerena sredstva za čišćenje	Napomene
Emajlirane površine	<ul style="list-style-type: none"> ▪ Vruća sapunica ▪ Voda s octom ▪ Sredstvo za čišćenje pećnice 	<p>Kod velikih zaprljanja namočite i koristite četku ili spiralu od nehrđajućeg čelika. Ostavite otvorena vrata uređaja kako bi se pećnica osušila nakon čišćenja.</p> <p>Napomene</p> <ul style="list-style-type: none"> ▪ Najbolje koristite funkciju čišćenja. → "Funkcija čišćenja 'Piraliza'", Stranica 32 ▪ Emajl će zagorjeti na jako visokim temperaturama zbog čega će nastati neznatne razlike u boji. To ne utječe na funkcionalnost uređaja. ▪ Rubovi tankih limova ne mogu se u potpunosti emajlirati i mogu biti hrapavi. No to ne utječe negativno na zaštitu od korozije. ▪ Zbog ostataka namirnica nastaje bijeli sloj na emajliranim površinama. Sloj nije opasan za zdravlje. To ne utječe na funkcionalnost uređaja. Sloj možete ukloniti limunskom kiselinom.
Stakleni poklopac žarulje u pećnici	<ul style="list-style-type: none"> ▪ Vruća sapunica 	Kod velikih zaprljanja koristite sredstvo za čišćenje pećnice.
Okvir vodilica	<ul style="list-style-type: none"> ▪ Vruća sapunica 	<p>Kod velikih zaprljanja namočite i koristite četku ili spiralu od nehrđajućeg čelika.</p> <p>Napomena: Za temeljito čišćenje skinite okvir vodilica. → "Okvir vodilica", Stranica 35</p>
Izvlačni sustav	<ul style="list-style-type: none"> ▪ Vruća sapunica 	<p>Kod velikih zaprljanja koristite četku. Kako ne biste skinuli mazivo, izvlačne vodilice čistite umetnute. Ne perite u perilici posuđa.</p> <p>Napomena: Za temeljito čišćenje izvadite izvlačni sustav. → "Okvir vodilica", Stranica 35</p>
Pribor	<ul style="list-style-type: none"> ▪ Vruća sapunica ▪ Sredstvo za čišćenje pećnice 	<p>Kod velikih zaprljanja namočite i koristite četku ili spiralu od nehrđajućeg čelika. Emajlirani pribor je prikladan za pranje u perilici posuđa.</p>
Spremnik za vodu	<ul style="list-style-type: none"> ▪ Vruća sapunica 	<p>Kako biste nakon čišćenja uklonili ostatke sredstva za pranje posuđa, temeljito isperite čistom vodom. Kako biste osušili spremnik za vodu nakon čišćenja, ostavite ga da se osuši s otvorenim poklopcem. Osušite brtvu na poklopcu. Ne perite u perilici posuđa.</p>
Termometar za pečenje mesa	<ul style="list-style-type: none"> ▪ Vruća sapunica 	<p>Kod velikih zaprljanja koristite četku. Ne perite u perilici posuđa.</p>

19.2 Čišćenje uređaja

Kako biste izbjegli oštećenja na uređaju, očistite uređaj samo kako je navedeno i s prikladnim sredstvima za čišćenje.

⚠ UPOZORENJE – Opasnost od opekotina!

Uređaj i njegovi dodirljivi dijelovi postaju vrući tijekom uporabe.

- ▶ Trebate paziti da ne dodirnete grijaće elemente.
- ▶ Djeca mlađa od 8 godina moraju se držati podalje.

⚠ UPOZORENJE – Opasnost od požara!

Nezapečeni ostaci hrane, masnoća i sok od pečenja mogu se zapaliti.

- ▶ Prije rada uklonite krupnu prljavštinu iz pećnice, s grijaćih elemenata i pribora.

Zahtjev: Pridržavajte se napomena za sredstva za čišćenje.

→ "Sredstva za čišćenje", Stranica 30

1. Uređaj očistite vrućom sapunicom i krpom za pranje posuđa.
 - Kod nekih površina možete koristiti alternativna sredstva za čišćenje.
→ "Primjerena sredstva za čišćenje", Stranica 30
2. Obrišite mekom krpom.

20 Funkcija čišćenja "Piroliza"

Pećnica se gotovo samostalno čisti pomoću funkcije čišćenja "Piroliza".

Očistite pećnicu svaka 2 do 3 mjeseca pomoću funkcije čišćenja. Po potrebi možete češće koristiti funkciju čišćenja. Za funkciju čišćenja potrebno je oko 2,5 - 4,7 kilovatsati.

20.1 Priprema uređaja za funkciju čišćenja

Kako biste postigli dobar rezultat čišćenja i izbjegli oštećenja, pažljivo pripremite uređaj.

⚠ UPOZORENJE – Opasnost od požara!

Zapaljivi predmeti u pećnici mogu se zapaliti.

- ▶ Nikada ne čuvajte zapaljive predmete u pećnici.
- ▶ Ako izlazi dim, trebete isključiti uređaj ili izvući utikač i držati vrata zatvorena kako bi se ugušili eventualni plameni.

Nezapečeni ostaci hrane, masnoća i sok od pečenja mogu se zapaliti tijekom funkcije čišćenja.

- ▶ Prije svakog pokretanja funkcije čišćenja uklonite krupnu prljavštinu iz pećnice.
- ▶ Nikada nemojte istovremeno čistiti pribor.

Uređaj se za vrijeme čišćenja jako zagrije s vanjske strane.

- ▶ Nikada nemojte objesiti zapaljive predmete, npr. kuhinjske krpe, na ručku na vratima.
- ▶ Prednja strana uređaja mora biti slobodna.
- ▶ Ne dozvolite djeci pristup.

U slučaju oštećene brtve na vratima izlazi velika toplina u području vrata.

- ▶ Ne čistite brtvu ribanjem i ne skidajte je.
- ▶ Nikada nemojte raditi s uređajem ako je brtva oštećena ili bez brtve.

1. Izvadite spremnik za vodu iz uređaja.
2. Izvadite pribor i posuđe iz pećnice.
Možete zajedno čistiti okvire vodilica s izvlačnim vodilicama.
3. Uklonite krupnu prljavštinu iz pećnice i s okvira vodilica.
4. Očistite vrata uređaja iznutra i rubne površine pećnice u području brtve na vratima sapunicom i mekom krpom.
Ne skidajte brtvu i ne čistite ribanjem.
Uklonite jaku prljavštinu na unutarnjem staklu na vratima sredstvom za čišćenje pećnice.

5. Izvadite predmete iz pećnice. Pećnica mora biti prazna bez okvira vodilica.

20.2 Namještanje funkcije čišćenja

Prozračite kuhinju za vrijeme funkcije čišćenja.

⚠ UPOZORENJE – Opasnost od zdravstveno štetnog djelovanja!

Funkcija čišćenja zagrijava pećnicu na jako visoku temperaturu tako da izgore ostaci od prženja, roštiljanja i pečenja. Pritom se oslobađaju pare koje mogu dovesti do iritacije sluznice.

- ▶ Za vrijeme funkcije čišćenja dobro provjetrite kuhinju.
- ▶ Ne zadržavajte se duže vrijeme u prostoriji.
- ▶ Djecu i kućne ljubimce držite podalje.

⚠ UPOZORENJE – Opasnost od opekotina!

Pećnica se za vrijeme čišćenja jako zagrije.

- ▶ Nikada ne otvarajte vrata uređaja.
- ▶ Ostavite uređaj da se ohladi.
- ▶ Ne dozvolite djeci pristup.

⚠ Uređaj se za vrijeme čišćenja jako zagrije s vanjske strane.

- ▶ Nikada ne dodirujte vrata uređaja.
- ▶ Ostavite uređaj da se ohladi.
- ▶ Ne dozvolite djeci pristup.

Napomena: Žarulja u pećnici ne svijetli za vrijeme funkcije čišćenja.





Zahtjev: → "Priprema uređaja za funkciju čišćenja", Stranica 32.

1. Pritisnite menu.
2. Pritisnite "Čišćenje".
3. Pritisnite "Piroliza".
4. Upravljačkim prstenom namjestite stupanj čišćenja.

Stupanj čišćenja	Učinak čišćenja	Trajanje u satima
1	Lagani	Oko 1:15
2	Srednji	Oko 1:30
3	Visoki	Oko 2:00

U slučaju većih ili starijih zaprljanja odaberite viši stupanj čišćenja.

Trajanje ne možete promijeniti.

5. Pritisnite .
 - ✓ Na zaslonu se pojavljuje napomena za potrebne pripreme za funkciju čišćenja.
6. Rad uređaja pokrenite pritiskom na .
 - ✓ Funkcija čišćenja se pokreće i započinje odbrojavanje trajanja. Ne pojavljuje se linija zagrijavanja.
 - ✓ Radi vaše sigurnosti vrata uređaja se zadržavaju od određene temperature. Na zaslonu se pojavljuje .
 - ✓ Kada je završena funkcija čišćenja, javlja se zvučni signal i na zaslonu je trajanje na nuli.
7. Isključite uređaj pritiskom na .

Kada je uređaj dovoljno hladan, vrata uređaja se deblokiraju i  se ugasi.
8. → "Priprema uređaja za rad nakon završetka funkcije čišćenja", Stranica 33.

20.3 Priprema uređaja za rad nakon završetka funkcije čišćenja

1. Ostavite uređaj da se ohladi.
2. Vlažnom krpom obrišite preostali pepeo u pećnici, na okvirima vodilica i u području vrata uređaja.
3. Izvlačne vodilice izvucite i umetnite nekoliko puta. Za vrijeme funkcije čišćenja mogu nastati promjene boje na izvlačnim vodilicama. Te promjene boje ne utječu na rad uređaja.
4. Bijele slojeve uklonite limunskom kiselinom.

Napomena: Bijeli slojevi na emajliranim površinama mogu nastati zbog prevelikog zaprljanja. Ti ostaci namirnica nisu opasni. Slojevi ne utječu na rad uređaja.

Napomena: Za vrijeme funkcije čišćenja okvir na unutarnjoj strani vrata uređaja promijeni boju. Te promjene boje ne utječu na rad uređaja. Promjene boje uklonite sredstvom za čišćenje nehrđajućeg čelika.

21 Pomoć pri čišćenju

Pomoć pri čišćenju brza je alternativa povremenom čišćenju pećnice. Pomoć pri čišćenju namače nečistoće isparavanjem sapunice. Zatim možete lakše ukloniti nečistoće.



21.1 Namještanje pomoći pri čišćenju

UPOZORENJE – Opasnost od opekotina!

Zbog vode u vrućoj pećnici može nastati vruća vodena para.

- ▶ Vodu nikada ne ulijevajte u vruću pećnicu.

Zahtjev: Pećnica je potpuno hladna.

1. Izvadite pribor iz pećnice.
2. U 0,4 l vode dodajte kap sredstva za pranje posuda i izlijte po sredini dna pećnice. Ne upotrebljavajte destiliranu vodu.
3. Odaberite način rada "Vrste grijanja".
4. Namjestite vrstu grijanja donje zagrijavanje .
5. Upravljačkim prstenom namjestite temperaturu na 80 °C.
6. Pritisnite "Trajanje".
7. Upravljačkim prstenom namjestite trajanje na 4 minute.
8. Rad uređaja pokrenite pritiskom na .

- ✓ Uređaj počinje s grijanjem i vidi se odbrojavanje trajanja.
 - ✓ Kada je trajanje isteklo, javlja se zvučni signal. Na zaslonu je trajanje na nuli.
9. Isključite uređaj pritiskom na  i ostavite pećnicu da se ohladi oko 20 minuta.

21.2 Naknadno čišćenje pećnice

POZOR!

Vlaga dulje vremena u pećnici uzrokuje koroziju.

- ▶ Po završetku funkcije pomoći pri čišćenju obrišite pećnicu i ostavite da se osuši u potpunosti.

Zahtjev: Pećnica je hladna.

1. Otvorite vrata uređaja i preostalu vodu sakupite upijajućom spužvastom krpom.
2. Glatke površine u pećnici očistite spužvicom ili mekom četkom. Tvrđokorne ostatke uklonite spiralom za ribanje od plemenitog čelika.
3. Rubove od kamenca uklonite krpom namočenom u octu. Zatim obrišite čistom vodom i osušite mekanom krpom, također ispod brtve vrata.
4. Ostavite otvorena vrata uređaja u zaustavnom položaju (oko 30°) oko 1 sat kako bi se pećnica osušila.

22 Uklanjanje kamenca

Kako bi vaš uređaj ostao funkcionalan, morate redovito ukloniti kamenac u uređaju.

Učestalost uklanjanja kamenca ovisi o radu s parom i tvrdoći vode. Uređaj vam pokazuje kada može još 5 ili manje puta raditi s parom. Ako ne provedete uklanjanje kamenca, više nećete moći namjestiti rad s parom.

Uklanjanje kamenca se odvija u nekoliko koraka i traje oko 70 - 95 minuta:

- Uklanjanje kamenca (oko 55 - 70 minuta)
- Prvo ispiranje (oko 9 - 12 minuta)
- Drugo ispiranje (oko 9 - 12 minuta)

Iz higijenskih razloga morate provesti uklanjanje kamenca do kraja.

Ako zaustavite uklanjanje kamenca, više nećete moći namjestiti rad. Kako bi uređaj bio ponovno spreman za rad, provedite 2 ispiranja.

22.1 Priprema za uklanjanje kamenca

POZOR!

Vrijeme djelovanja tijekom uklanjanja kamenca je navedeno na tekućem sredstvu za uklanjanje kamenca koje smo preporučili. Druga sredstva za uklanjanje kamenca mogu uzrokovati kvar uređaja.

- ▶ Za uklanjanje kamenca koristite isključivo tekuće sredstvo za uklanjanje kamenca koje smo preporučili.

Ako otopina za uklanjanje kamenca dospije na upravljačku ploču ili druge osjetljive površine, one će se oštetiti.

- ▶ Otopinu za uklanjanje kamenca odmah uklonite vodom.

1. Miješanje otopine za uklanjanje kamenca:
 - 200 ml tekućeg sredstva za uklanjanje kamenca
 - 400 ml vode
2. Otvorite upravljačku ploču.
3. Izvadite spremnik za vodu i napunite ga otopinom za uklanjanje kamenca.
4. Umetnite spremnik za vodu napunjen otopinom za uklanjanje kamenca.
5. Zatvorite upravljačku ploču.

22.2 Namještanje uklanjanja kamenca

Zahtjev: → "Priprema za uklanjanje kamenca", Stranica 34

1. Pritisnite menu.
2. Pritisnite "Čišćenje".
3. Pritisnite "Uklanjanje kamenca".
 - ✓ Na zaslonu se pojavljuje trajanje. Trajanje ne možete promijeniti.
4. Rad uređaja pokrenite pritiskom na \triangleright .
 - ✓ Uklanjanje kamenca se pokreće i započinje odbrojanje trajanja.
 - ✓ Kada je završen prvi korak uklanjanja kamenca, javlja se zvučni signal. Uređaj traži ispiranje 2 puta.
5. Za svako ispiranje učinite sljedeće:
 - Otvorite upravljačku ploču i izvadite spremnik za vodu.
 - Temeljito isperite spremnik za vodu i napunite vodom.
 - Umetnite spremnik za vodu i zatvorite upravljačku ploču.
 - Pokrenite ispiranje pritiskom na \triangleright .
- ✓ Kada je ispiranje završeno, javlja se zvučni signal.
6. Kada je drugo ispiranje završeno:
 - Ispraznite i obrišite spremnik za vodu.
 - "Pražnjenje spremnika za vodu", Stranica 20
 - Isključite uređaj pritiskom na $\textcircled{1}$
- ✓ Uklanjanje kamenca je završeno i uređaj je spreman za rad.

23 Sušenje

Kako biste izbjegli zaostalu vlagu, nakon rada osušite pećnicu.

POZOR!

Voda na dnu pećnice za vrijeme rada uređaja na temperaturama iznad 120 °C uzrokuje oštećenje na emajlu.

- ▶ Ne pokrećite rad uređaja ako ima vode na dnu pećnice.
- ▶ Prije rada uređaja obrišite vodu na dnu pećnice.

23.1 Sušenje pećnice

Možete ručno obrisati pećnicu ili koristiti funkciju "Sušenje".

1. Ostavite uređaj da se ohladi.
2. Uklonite prljavštinu iz pećnice.
3. Obrišite vodu u pećnici.
4. Obrišite pećnicu.
 - Ostavite otvorena vrata uređaja 1 sat kako bi se pećnica osušila.

- Kako biste koristili funkciju "Sušenje", namjestite "Sušenje".
 - "Namještanje sušenja", Stranica 34

Namještanje sušenja

Zahtjev: → "Sušenje pećnice", Stranica 34

1. Pritisnite menu.
2. Pritisnite "Čišćenje".
3. Pritisnite "Sušenje".
 - ✓ Na zaslonu se pojavljuje trajanje. Trajanje ne možete promijeniti.
4. Rad uređaja pokrenite pritiskom na \triangleright .
 - ✓ Sušenje se pokreće i započinje odbrojanje trajanja.
 - ✓ Kada je sušenje završeno, javlja se zvučni signal i na zaslonu je trajanje na nuli.
5. Isključite uređaj pritiskom na $\textcircled{1}$.
6. Ostavite otvorena vrata uređaja 1 do 2 minute kako bi se pećnica potpuno osušila.

24 Okvir vodilica

Možete izvaditi okvir vodilica kako biste temeljito očistili okvir vodilica i pećnicu ili zamijenili okvir vodilica.

24.1 Vađenje okvira vodilica

⚠ UPOZORENJE – Opasnost od opekotina!

Okviri vodilica postaju jako vrući

- ▶ Nikada ne dodirujte vruće okvire vodilica.
- ▶ Uvijek ostavite uređaj da se ohladi.
- ▶ Ne dozvolite djeci pristup.

1. Podignite okvir vodilica s prednje strane ① i izvadite ②.
2. Gurnite cijeli okvir vodilica prema natrag ③ i izvadite ④.

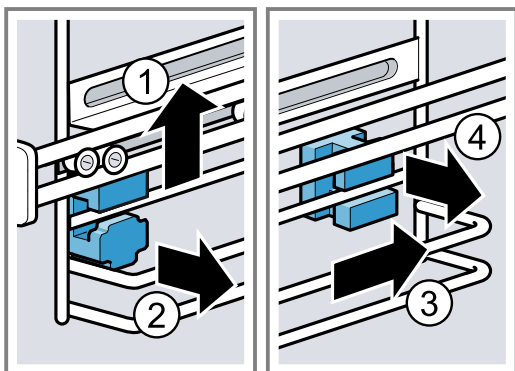

3. Očistite okvir vodilica.
→ "Sredstva za čišćenje", Stranica 30

24.2 Umetanje držača

Kada izvadite okvire vodilica, držači mogu ispasti.

Napomena:

Držači nisu isti na prednjoj i stražnjoj strani pećnice.

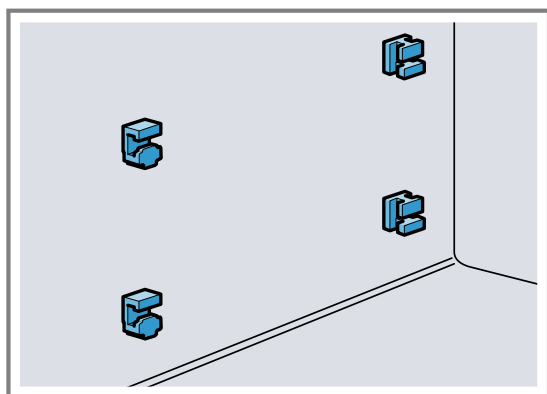

1. Umetnite prednje držače s gornjom kukicom u okruglu rupicu i stavite malo koso ①.

2. Umetnite prednje držače na donjoj strani i stavite ravno ②.

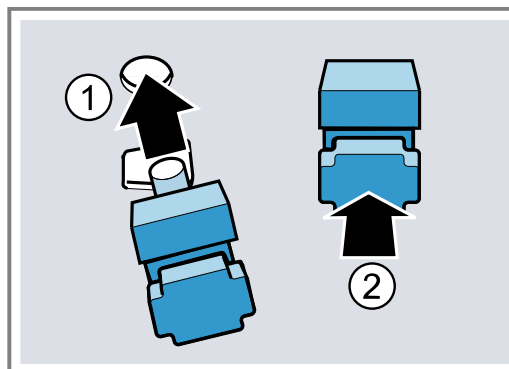

3. Umetnite stražnje držače s kukicom u gornju rupicu ① i utisnite u donju rupicu ②.

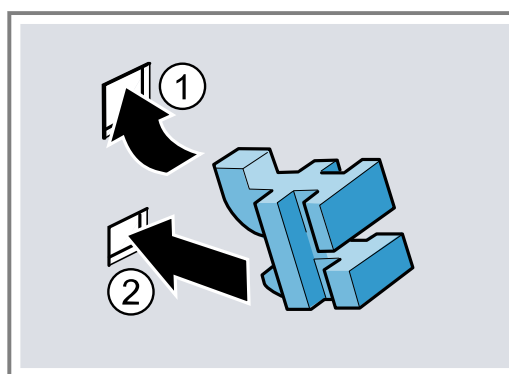

24.3 Stavljanje okvira vodilica

Napomene

- Okviri vodilica pristaju samo s desne ili lijeve strane.
- Kod izvlačnih vodilica pazite na to da se mogu izvući prema naprijed.

1. Okvir vodilica umetnite straga s gornje i donje strane u držače ① i izvucite prema naprijed ②.
2. Stavite okvir vodilica s prednje strane ③ i pritisnite prema dolje ④.

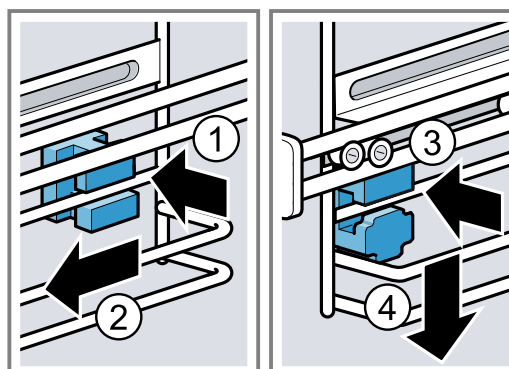

25 Vrata uređaja

Možete rastaviti vrata uređaja kako biste ih temeljito očistili.

25.1 Skidanje poklopca vrata

Uložak od plemenitog čelika u poklopcu vrata može promijeniti boju. Skinite poklopac vrata kako biste očistili poklopac vrata i uložak od plemenitog čelika ili skinuli stakla na vratima.

1. Malo otvorite vrata uređaja.
2. Pritisnite poklopac vrata s lijeve i desne strane.
3. Skinite poklopac vrata i oprezno zatvorite vrata uređaja.

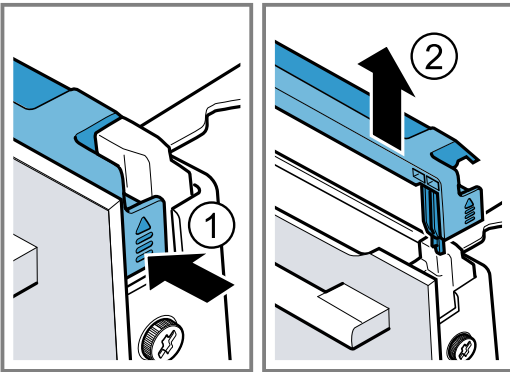

25.2 Skidanje stakla na vratima

⚠ UPOZORENJE – Opasnost od ozljede!

Izgrebano staklo na vratima uređaja može se raspuknuti.

- ▶ Ne upotrebljavajte oštra abrazivna sredstva za čišćenje ili oštra metalna strugala za čišćenje stakla na vratima pećnice jer mogu izgrepsati površinu.

Šarke na vratima uređaja pomiču se prilikom otvaranja i zatvaranja vrata i mogu se zaglaviti.

- ▶ Ne posežite rukom u područje šarki.
- Sastavni dijelovi unutar vrata uređaja mogu biti oštih rubova.
- ▶ Nosite zaštitne rukavice.

Zahtjev: Poklopac vrata je skinut.

1. Na vratima uređaja s lijeve i desne strane popustite i izvadite vijke.
2. Umetnite višestruko presavijenu kuhinjsku krpu na vrata uređaja.

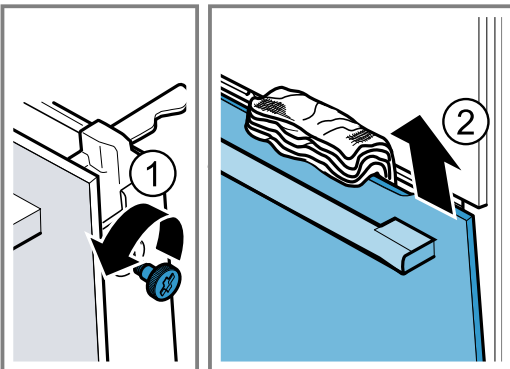

3. Zatvorite vrata uređaja.
4. Izvucite prednje staklo prema gore.

5. Prednje staklo položite s ručkom prema dolje na ravnu površinu.
6. Pritisnite međustaklo jednom rukom o uređaj dok pritišćete lijeve i desne držače [a] prema gore. Ne skidajte držače [a].

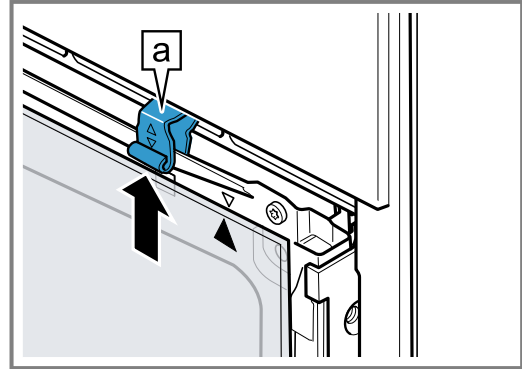

7. Izvadite međustaklo.
8. ⚠ **UPOZORENJE – Opasnost od ozbiljne opasnosti po zdravlje!**
Odvijanjem vijaka više nije zajamčena sigurnost uređaja. Može izlaziti energija mikrovalova.
 - ▶ Nikada ne odvijajte vijke.
 Nikada nemojte odviti 4 crna vijka na okviru.

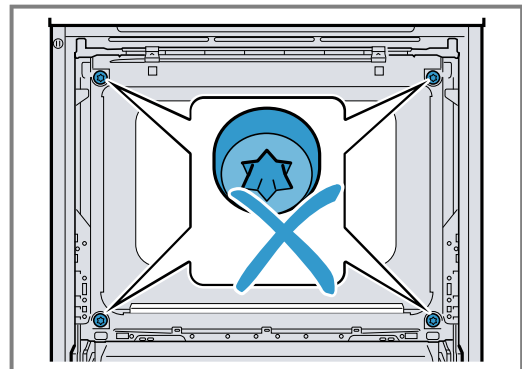

25.3 Postavljanje stakla na vratima

⚠ UPOZORENJE – Opasnost od ozljede!

Šarke na vratima uređaja pomiču se prilikom otvaranja i zatvaranja vrata i mogu se zaglaviti.

- ▶ Ne posežite rukom u područje šarki.
- Sastavni dijelovi unutar vrata uređaja mogu biti oštih rubova.
- ▶ Nosite zaštitne rukavice.

1. Okrenite međustaklo tako da je strelica **a** gore desno.

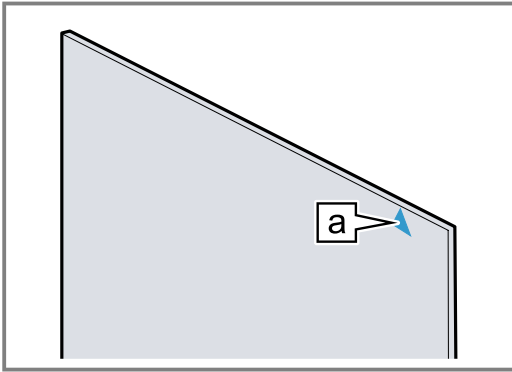

2. Umetnite međustaklo dolje u držač **a** ① te pritisnite s gornje strane i čvrsto držite.
3. Pritisnite lijevi i desni držač **a** prema dolje da se uglavi međustaklo ②.

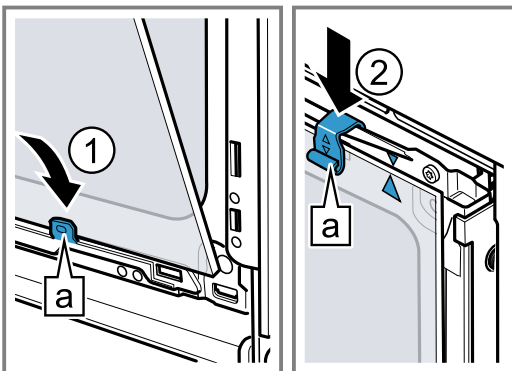

4. Umetnite prednje staklo s donje strane u lijevi i desni držač **a** ①.

5. Pritisnite prednje staklo prema uređaju tako da je lijeva i desna kukica **a** nasuprot prihvatu **b** ②.

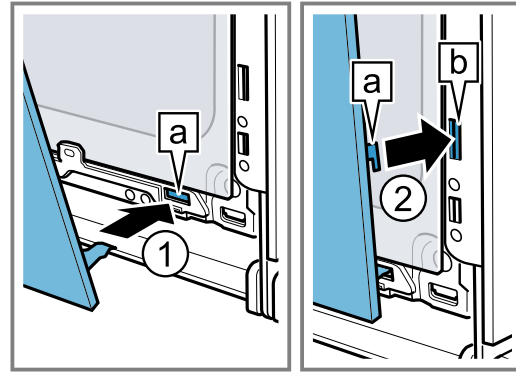

6. Prednje staklo pritisnite ① s donje strane dok se ne uglavi.
7. Malo otvorite vrata uređaja i izvadite kuhinjsku krpu.
8. Uvrnite oba vijka na vratima uređaja s lijeve i desne strane.
9. Stavite poklopac vrata i pritisnite ② da se čujno uglavi.

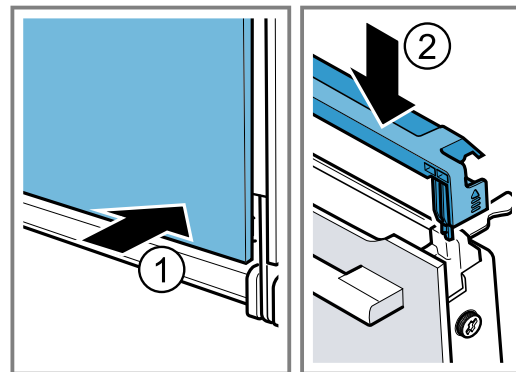

10. Zatvorite vrata uređaja.

Napomena: Pećnicu koristite tek kada su stakla na vratima ispravno ugrađena.

26 Uklanjanje smetnji

Manje smetnje na svom uređaju možete samostalno ukloniti. Iskoristite informacije za uklanjanje smetnji prije nego što se obratite servisnoj službi. Tako ćete izbjeći nepotrebne troškove.

⚠ UPOZORENJE – Opasnost od ozljede!

Nestručni popravci su opasni.

- ▶ Popravke na uređaju smije vršiti samo obučeno stručno osoblje.
- ▶ Ako je uređaj neispravan, nazovite servisnu službu.

⚠ UPOZORENJE – Opasnost od strujnog udara!

Nestručni popravci su opasni.

- ▶ Popravke na uređaju smije vršiti samo obučeno stručno osoblje.
- ▶ Za popravak uređaja smiju se upotrebljavati samo originalni rezervni dijelovi.
- ▶ Ako je mrežni priključni vod ovog uređaja oštećen, kako bi se izbjegle opasnosti, može ga zamijeniti jedino proizvođač ili njegova servisna služba ili slična kvalificirana osoba.

26.1 Funkcionalne smetnje

Kvar	Uzrok i rješavanje problema
Uređaj ne funkcionira.	Osigurač je neispravan. <ul style="list-style-type: none"> ▶ Provjerite osigurač u ormariću s osiguračima.
	Opskrba strujom je prekinuta. <ul style="list-style-type: none"> ▶ Provjerite funkcionira li rasvjeta ili drugi uređaji u prostoriji.

Kvar	Uzrok i rješavanje problema
Uređaj ne funkcionira.	<p>Smetnja u elektronici</p> <ol style="list-style-type: none"> 1. Kratko isključite uređaj iz električne mreže tako da isključite osigurač. 2. Vratite osnovne postavke na tvorničke postavke. → "Osnovne postavke", Stranica 27
Na zaslonu se pojavljuje "Njemački jezik".	<p>Opskrba strujom je prekinuta.</p> <ul style="list-style-type: none"> ▶ Namjestite postavke za prvo stavljanje u rad. <ul style="list-style-type: none"> – Jezik – Vrijeme na satu – Tvrdoća vode
Rad uređaja ne počinje ili se zaustavlja.	<p>Mogući su različiti uzroci.</p> <ul style="list-style-type: none"> ▶ Provjerite napomene koje se pojavljuju na zaslonu. → "Prikaz informacija", Stranica 16 <p>Funkcionalna smetnja</p> <ul style="list-style-type: none"> ▶ Nazovite servisnu službu. → "Servisna služba", Stranica 40
Uređaj ne grije.	<p>Demonstracijski način rada je aktiviran u osnovnim postavkama, na zaslonu se pojavljuje .</p> <ol style="list-style-type: none"> 1. Kratko isključite uređaj iz električne mreže tako da isključite osigurač u ormariću s osiguračima i ponovno ga uključite. 2. Deaktivirajte demonstracijski način rada u roku od 3 minute u → "Osnovne postavke", Stranica 27. <p>Opskrba strujom je prekinuta.</p> <ul style="list-style-type: none"> ▶ Jednom otvorite i zatvorite vrata uređaja nakon nestanka struje. ✓ Uređaj vrši provjeru i spreman je za uporabu.
Vrijeme se ne prikazuje kada je uređaj isključen.	<p>Osnovna postavka je promijenjena.</p> <ul style="list-style-type: none"> ▶ Promijenite osnovnu postavku za prikaz vremena. → "Osnovne postavke", Stranica 27
Vrata uređaja ne mogu se otvoriti.	<p>Vrata uređaja su blokirana funkcijom čišćenja, na zaslonu svijetli .</p> <ul style="list-style-type: none"> ▶ Ostavite uređaj da se ohladi dok se na zaslonu ne ugasi . → "Funkcija čišćenja 'Proliza'", Stranica 32 <p>Vrata uređaja su blokirana zaštitom za djecu.</p> <ul style="list-style-type: none"> ▶ Deaktivirajte zaštitu za djecu tipkom . → "Zaštita djece", Stranica 27 <p>Blokadu možete isključiti u osnovnim postavkama. → "Osnovne postavke", Stranica 27</p>
Upravljački prsten je ispao iz ležaja na upravljačkoj ploči.	<p>Upravljački prsten se razdvojio.</p> <ol style="list-style-type: none"> 1. Stavite upravljački prsten u ležaj na upravljačkoj ploči. 2. Pritisnite upravljački prsten u ležaj tako da se uglati i da se može okretati.
Upravljački prsten može se teško okretati.	<p>Prilavština se nalazi ispod upravljačkog prstena. Upravljački prsten se može skinuti.</p> <p>Napomena: Upravljački prsten nemojte previše često skidati kako bi ležaj ostao stabilan.</p> <ol style="list-style-type: none"> 1. Kako biste odvojili upravljački prsten, pritisnite vanjski rub upravljačkog prstena. ✓ Upravljački prsten se nagne i može se lakše uhvatiti. 2. Izvadite upravljački prsten iz ležaja. 3. Pažljivo očistite upravljački prsten i njegov ležaj na uređaju sapunicom i krpom za pranje posuđa. Obrišite mekom krpom. Nemojte koristiti oštra ili abrazivna sredstva za čišćenje. Nemojte namočiti upravljački prsten. Ne perite upravljački prsten u perilici posuđa.
Funkcija Home Connect ne radi ispravno.	<p>Mogući su različiti uzroci.</p> <ul style="list-style-type: none"> ▶ Idite na www.home-connect.com.
Upravljačka ploča ne može se otvoriti.	<p>Osigurač je neispravan.</p> <ul style="list-style-type: none"> ▶ Provjerite osigurač u ormariću s osiguračima. <p>Opskrba strujom je prekinuta.</p> <ul style="list-style-type: none"> ▶ Provjerite funkcionira li rasvjeta ili drugi uređaji u prostoriji.

Kvar	Uzrok i rješavanje problema
Upravljačka ploča ne može se otvoriti.	Funkcionalna smetnja <ol style="list-style-type: none"> 1. Nazovite servisnu službu. → "Servisna služba", Stranica 40 2. Ako ima vode u spremniku za vodu, onda ispraznite spremnik za vodu: <ul style="list-style-type: none"> - Otvorite vrata uređaja. - Uhvatite s desne i lijeve strane ispod ploče. - Polako izvucite ploču i gurnite prema gore.
Uređaj traži uklanjanje kamenca prije nego što se pojavi brojač.	Namješteni raspon tvrdoće vode je premali. <ol style="list-style-type: none"> 1. Uklonite kamenac iz uređaja. → "Uklanjanje kamenca", Stranica 33 2. Provjerite tvrdoću vode i namjestite je u osnovnim postavkama. → "Osnovne postavke", Stranica 27
Uređaj traži ispiranje.	Tijekom uklanjanja kamenca prekinut je dovod struje ili je uređaj isključen. <ul style="list-style-type: none"> ▶ Uređaj isperite dva puta. → "Uklanjanje kamenca", Stranica 33
Na zaslonu se pojavljuje "Napuniti spremnik za vodu" iako je spremnik za vodu napunjen.	Spremnik za vodu nije uglavljen. <ul style="list-style-type: none"> ▶ Ispravno umetnite spremnik za vodu tako da se uglavi u držač. → "Punjenje spremnika za vodu", Stranica 18 <p>Spremnik za vodu je pao na pod. Dijelovi u spremniku za vodu odvojili su se zbog potresa.</p> <ul style="list-style-type: none"> ▶ Naručite novi spremnik za vodu.
	Funkcionalna smetnja <ul style="list-style-type: none"> ▶ Ne upotrebljavajte demineraliziranu ili filtriranu vodu. → "Prije prvog stavljanja u rad", Stranica 15
	Senzor je neispravan. <ul style="list-style-type: none"> ▶ Nazovite servisnu službu. → "Servisna služba", Stranica 40
Tipke trepere.	Kondenzat je nastao iza upravljačke ploče. Nikakva radnja nije potrebna. Čim kondenzat ispari, tipke više ne trepere.
"Plop" zvukovi javljaju se tijekom kuhanja s parom.	Vodena para uvjetuje efekt hladnih i toplih površina kod duboko zamrznute hrane. Nikakva radnja nije potrebna.
Uređaj bruji za vrijeme rada i nakon isključivanja.	Provjera funkcije pumpe proizvodi zvukove za vrijeme rada. Nikakva radnja nije potrebna.
Uređaj bruji ili klikće pri otvaraju upravljačke ploče.	Izvlačenje upravljačke ploče proizvodi zvukove za vrijeme rada. Nikakva radnja nije potrebna.
Pećnica postaje vruća kod rada samo s mikrovalovima.	Funkcija sušenja je uključena. Radi izbjegavanja nastajanja kondenzata kod rada samo s mikrovalovima uređaj dodatno automatski uključuje gornje zagrijavanje na stupnjevima 600 W i max. To ne utječe na rezultat pečenja. <ul style="list-style-type: none"> ▶ Možete promijeniti osnovnu postavku za funkciju sušenja kod rada samo s mikrovalovima. → "Osnovne postavke", Stranica 27 - Pridržavajte se informacija o mikrovalovima. → "Mikrovalna pećnica", Stranica 21
Svjetlo u pećnici ne radi.	LED žarulja je neispravna. <p>Napomena: Ne skidajte stakleni poklopac.</p> <ul style="list-style-type: none"> ▶ Nazovite servisnu službu. → "Servisna služba", Stranica 40

Kvar	Uzrok i rješavanje problema
Postignuto maksimalno vrijeme rada.	Kako biste izbjegli neželjen neprekidan rad uređaja, uređaj prestaje grijati automatski nakon nekoliko sati ako su postavke nepromijenjene. Na zaslonu se pojavljuje napomena. Kada je postignuto maksimalno vrijeme rada, ono se orijentira prema odgovarajućim postavkama za neki način rada. <ol style="list-style-type: none"> 1. Za nastavak rada pritisnite bilo koje dodirno polje ili okrenite upravljački prsten. 2. Kada ne koristite uređaj, isključite ga pritiskom na ①. Savjet: Kako se uređaj ne bi neželjeno isključio, namjestite trajanje. → "Namještanje trajanja", Stranica 17
Na zaslonu se prikazuje poruka sa slovom "D" ili "E", primjerice D0111 ili E0111.	Elektronika je prepoznala neku pogrešku. <ol style="list-style-type: none"> 1. Uređaj isključite i ponovno uključite. ✓ Poruka nestaje ako se smetnja pojavila samo jednom. <ol style="list-style-type: none"> 2. Ako se poruka ponovno prikazuje, nazovite servisnu službu. Pri pozivu navedite točnu poruku pogreške. → "Servisna služba", Stranica 40
Rezultat pečenja nije zadovoljavajući.	Postavke nisu bile odgovarajuće. Namještene vrijednosti, npr. temperatura ili trajanje, ovise o receptu, količini i namirnicama. <ul style="list-style-type: none"> ▶ Sljedeći put namjestite manje ili veće vrijednosti. Savjet: Brojne informacije i pripremi i odgovarajućim namještenim vrijednosti možete pronaći na našoj početnoj stranici www.bosch-home.com .

27 Zbrinjavanje

27.1 Zbrinjavanje starih uređaja u otpad

Ekološki prikladnim zbrinjavanjem otpada mogu se ponovo iskoristiti vrijedne sirovine.

1. Izvucite mrežni utikač iz mrežnog priključnog voda.
2. Prerežite mrežni priključni vod.
3. Uređaj zbrinite na ekološki prihvatljiv način. Informacije o aktualnim načinima zbrinjavanja možete dobiti od svog specijaliziranog trgovca ili se raspitajte u komunalnoj ili lokalnoj gradskoj upravi.



Ovaj je uređaj označen u skladu s europskom smjernicom 2012/19/EU o otpadnim električnim i elektronskim uređajima (waste electrical and electronic equipment - WEEE). Smjernica određuje okvir za povratak i zbrinjavanje otpadnih uređaja valjan u cijeloj Europskoj Uniji.

28 Servisna služba

Detaljne informacije o vremenu jamstva i uvjetima jamstva možete pronaći kod naše servisne službe, svog dobavljača ili na našoj internetskoj stranici.

Kada se obraćate servisnoj službi, potreban vam je proizvodni broj (E-Nr.) i tvornički broj (FD) uređaja. Kontakt-podatke servisne službe naći ćete ovdje odn. u priloženom popisu servisnih službi na našoj internetskoj stranici.

Ovaj proizvod sadrži svjetlo razreda energetske učinkovitosti G. Svjetlo je dostupno kao zamjenski dio i smije ga zamijeniti samo osposobljeno stručno osoblje.

28.1 Proizvodni broj (E-Nr.) i tvornički broj (FD)

Proizvodni broj (E-Nr.) i tvornički broj (FD) možete pronaći na tipskoj pločici uređaja.

Natpisnu pločicu s brojevima naći ćete kada otvorite vrata uređaja. Na nekim uređajima opremljenim parom natpisnu pločicu naći ćete iza ploče.



Kako biste podatke o svom uređaju i broj telefona servisne službe brzo ponovno pronašli, možete ih zabilježiti.

29 Izjava o sukladnosti

Ovime tvrtka BSH Hausgeräte GmbH izjavljuje da je uređaj s funkcijom Home Connect sukladan s temeljnim zahtjevima i drugim relevantnim odredbama Direktive 2014/53/EU.

Detaljnju RED izjavu o sukladnosti možete pronaći na internetu pod www.bosch-home.com na stranici proizvođača vašeg uređaja u dodatnim dokumentima.



Pojas od 2,4 GHz (2400–2483,5 MHz): maks. 100 mW
 Pojas od 5 GHz (5150–5350 MHz + 5470–5725 MHz): maks. 100 mW

	BE	BG	CZ	DK	DE	EE	IE	EL	ES
	FR	HR	IT	CY	LI	LV	LT	LU	HU
	MT	NL	AT	PL	PT	RO	SI	SK	FI
	SE	NO	CH	TR	IS	UK (NI)			

5 GHz WLAN (Wi-Fi): Samo za uporabu u unutarnjim prostorima.

AL	BA	MD	ME	MK	RS	UK	UA
----	----	----	----	----	----	----	----

5 GHz WLAN (Wi-Fi): Samo za uporabu u unutarnjim prostorima.

30 Tako će to uspjeti

Za različita jela ovdje možete pronaći odgovarajuće postavke te najbolji pribor i najbolje posuđe. Preporuke smo optimalno prilagodili vašem uređaju.

30.1 Opće napomene o pripremi

Pridržavajte se ovih informacija pri pripremi svih jela.

- Temperatura i trajanje ovise o količini i receptu. Stoga su navedena područja za namještanje. Najprije pokušajte s nižim vrijednostima.
- Namještene vrijednosti vrijede za umetanje jela u hladnu pećnicu. Umetnite pribor u pećnicu tek nakon zagrijavanja.
- Izvadite pribor iz pećnice koji vam nije potreban.

30.2 Napomene o pripremi za pečenje

- Za pečenje kolača, peciva ili kruha najprikladniji su tamni, metalni kalupi za pečenje.
- Za nabujke i gratinirana jela koristite široko, plitko posuđe. U uskim i visokim posudama jelo se treba dulje peći i bude tamnije na površini.
- Nisu prikladni silikonski kalupi za pečenje.
- Ako pripremate nabujke izravno u univerzalnoj tavi, stavite je na razinu 2.
- Namještene vrijednosti za tijesto za kruh vrijede za tijesto na limu za pečenje kao i za tijesto u pravokutnom kalupu.

POZOR!

Vodena para nastaje ako ima vode u vrućoj pećnici. Uslijed promjene temperature mogu nastati oštećenja.

- Vodu nikada ne ulijevajte u vruću pećnicu.
- Nikada ne stavljajte posuđe s vodom na dno pećnice.

Razine

Ako koristite vrstu grijanja 4D vrući zrak, možete birati između razina 1, 2, 3 i 4.

Pečenje na jednoj razini	Razina
Debelo pecivo / kalup na rešetki	2
Tanko pecivo / lim za pečenje	3

Pečenje na više razina	Razina
2 razine	
<ul style="list-style-type: none"> Univerzalna tava Lim za pečenje 	3 1
2 razine	
<ul style="list-style-type: none"> 2 rešetke s kalupima na njima 	3 1
3 razine	
<ul style="list-style-type: none"> Lim za pečenje Univerzalna tava Lim za pečenje 	5 3 1
4 razine	
<ul style="list-style-type: none"> 4 rešetke s papirom za pečenje 	5 3 2 1

Koristite vrstu grijanja 4D vrući zrak.

Napomene

- Kolači na limovima za pečenje ili u kalupima umetnuti istovremeno u pećnicu ne moraju biti gotovi u isto vrijeme.
- Pripremanje jela s dotokom pare moguće je samo na jednoj razini.
- Pripremanje u kombinaciji s mikrovalovima je moguće samo na jednoj razini.

30.3 Napomene o pripremi za pečenje, pirjanje i roštiljanje

- Preporuke za namještanje vrijede za namirnice za pečenje na temperaturi hladnjaka i za nepunjenu perad za pečenje.
- Stavite perad s prsima ili kožom okrenutim prema dolje u posudu.
- Pečenje, komade mesa za roštilj ili cijelu ribu okrenite nakon otprilike $\frac{1}{2}$ do $\frac{2}{3}$ navedenog vremena.
- Termometar za pečenje mesa omogućuje vam da na vrijeme ispečete meso. Pridržavajte se važnih informacija o pravilnoj uporabi. → *Stranica 23*

Pečenje na rešetki

Na rešetki meso sa svih strana postaje osobito hrskavo. Pecite istovremeno npr. veliku perad ili više komada.

- Pecite komade slične težine i debljine. Komadi za roštiljanje ravnomjerno će se ispeći i ostatak će sočni.
- Stavite namirnice za pečenje izravno na rešetku.
- Za prikupljanje tekućine koja kaplje stavite univerzalnu tavu na jednu razinu ispod rešetke.
- Ovisno o veličini i vrsti pečenja dodajte do $\frac{1}{2}$ l vode u univerzalnu tavu. Od ovog soka od pečenja možete pripremiti umak. Osim toga, nastaje manje dima i pećnica će se manje zaprljati.

Pečenje u posudi

Kod pripreme u zatvorenoj posudi pećnica ostaje čišća.

Općenito o pečenju u posudi

- Upotrebljavajte posude otporno na toplinu i prikladno za pećnicu.
- Stavite posudu na rešetku.
- Najbolje je prikladno stakleno posuđe.
- Pridržavajte se podataka proizvođača posude za pečenje.

Pečenje u otvorenom posudi

- Upotrebljavajte visoki kalup za pečenje.
- Ako nemate prikladno posuđe, možete koristiti univerzalnu tavu.

Pečenje u zatvorenom posudi

- Koristite prikladan poklopac koji se dobro zatvara.
- Kod mesa mora biti razmak između namirnice za pečenje i poklopca najmanje 3 cm. Meso može povećati svoj volumen.

UPOZORENJE – Opasnost od opekotina!

Prilikom otvaranja poklopca nakon pečenja može izaći jako vruća para. Ovisno o temperaturi paru ne možete vidjeti.

- ▶ Podignite poklopac tako da vruća para može izaći što dalje od tijela.
- ▶ Ne dozvolite pristup djeci.

Roštiljanje

Roštiljajte namirnice koje trebaju biti hrskave.

POZOR!

Namirnice koje sadrže kiselinu mogu oštetiti rešetku

- ▶ Ne stavljajte namirnice koje sadrže kiselinu, npr. voće ili namirnice za pečenje začinjene marinadom koja sadrži kiselinu, izravno na rešetku.

- Roštiljajte komade za roštiljanje slične težine i debljine. Komadi za roštiljanje ravnomjerno će se ispeći i ostatak će sočni.
- Stavite komade mesa za roštilj izravno na rešetku.
- Za prikupljanje tekućine koja kaplje stavite univerzalnu tavu na najmanje jednu razinu ispod rešetke.

Napomene

- Grijač za roštiljanje ponovno se uključuje i isključuje. To je normalna pojava. Koliko često će se uključiti i isključiti ovisi o namještenom stupnju roštiljanja.
- Kod roštiljanja može nastati dim.

Napomena za osobe alergične na nikal

U rijetkim slučajevima mali tragovi nikla mogu dospjeti u hranu.

30.4 Pripremanje jela s mikrovalovima

Ako pripremate jela s mikrovalovima, znatno možete skratiti vrijeme kuhanja.

Općenito

- Pri pripremanju jela s mikrovalovima vrijeme kuhanja ravna se prema ukupnoj težini. Ako želite pripremati neku drugu količinu od one navedene, pomoći će vam osnovno pravilo: **Za dvostruku količinu potrebno je dvostruko vrijeme kuhanja.**
- Hrana prenosi toplinu na posudu. Posuđe se može jako zagrijati.
- U glavnom dijelu uputa za uporabu možete pronaći informacije kako namjestiti mikrovalove i Mikrokombi.
 - → "*Mikrokombi*", *Stranica 22*
 - → "*Mikrovalna pećnica*", *Stranica 21*

Kuhanje ili pirjanje s mikrovalovima

- Koristite zatvoreno posuđe koje je prikladno za mikrovalnu pećnicu. Za pokrivanje možete koristiti čak i tanjur ili specijalnu foliju za mikrovalnu pećnicu.
- Za sve proizvode od žitarica koristite visoku posudu s poklopcem, npr. za rižu. Žitarice se jako pjene prilikom kuhanja. Dodajte tekućinu prema podacima u preporukama za namještanje.
- Nemojte isprati niti osušiti namirnice. Hrani dodajte 1-3 žlice vode ili limunovog soka.
- Hranu rasporedite ravno u posudi. Hrana, koja je ravno raspoređena, kuha se brže od one raspoređene u visinu.
- Štedljivo koristite sol i začine. Pri pripremanju jela s mikrovalovima zadržat će se vlastiti okus.
- Hranu povremeno okrenite ili je promiješajte 2-3 puta.
- Ostavite hranu da miruje 2-3 minute nakon kuhanja.

30.5 Pripremanje duboko smrznutih proizvoda

- Ne upotrebljavajte jako zaleđene duboko smrznute proizvode.
- Uklonite led.
- Duboko smrznuti proizvodi su djelomice neravnomjerno prethodno ispečeni. Neravnomjerna boja ostaje i nakon pečenja.

30.6 Pripremanje gotovih jela

- Izvadite gotova jela iz ambalaže.

- Ako zagrijavate ili kuhate gotovo jela u posudi, upotrebljavajte posudu otpornu na toplinu.

30.7 Odabir jela

Preporuke za namještanje brojnih jela razvrstanih prema kategorijama jela.

Preporuke za namještanje za različita jela

Jelo	Pribor / posuđe	Razina	Vrsta grijanja → Stranica 11	Temperatura u °C	Snaga mikrovalova u W	Intenzitet pare	Trajanje u minutama
Kolač od miješanog tijesta, jednostavni	Kalup za kuglof ili pravokutni kalup	2		160 - 180	90	-	30 - 40
Kolač od miješanog tijesta, 2 razine	Kalup za kuglof ili pravokutni kalup	3+1		140 - 150	-	-	60 - 80
Kolač od miješanog tijesta, fini	pravokutni kalup	2		150 - 170	-	-	60 - 80
Voćna torta ili torta od sira s podlogom od prhkog tijesta	Kalup s bočnim otvaranjem Ø 26 cm	2		150 - 170	-	-	65 - 85
Voćna torta ili torta od sira s podlogom od prhkog tijesta	Kalup s bočnim otvaranjem Ø 26 cm	2		1. 160 - 180 2. 100	1. 180 2. 0	-	1. 30 - 40 2. 20
Biskvitna torta, 6 jaja	Kalup s bočnim otvaranjem Ø 28 cm	2		150 - 170 ¹	-	-	30 - 50
Biskvitna torta, 6 jaja	Kalup s bočnim otvaranjem Ø 28 cm	2		1. 150 - 160 2. 150 - 160	-	01 0	1. 10 2. 25 - 35
Biskvitna torta, 6 jaja	Kalup s bočnim otvaranjem Ø 28 cm	2		150 - 160	-	-	50 - 60
Kolač od prhkog tijesta sa sočnim nadjevom	Univerzalna tava	3		160 - 180	-	-	55 - 75
Kolač od dizanog tijesta sa sočnim nadjevom	Univerzalna tava	3		180 - 200	-	-	30 - 40
Biskvitna rolada	Lim za pečenje	3		180 - 190 ¹	-	-	15 - 20
Biskvitna rolada	Lim za pečenje	3		180 - 200 ¹	-	01	10 - 15
Muffini	Lim za pečenje muffina	3		170 - 190	-	-	15 - 20
Sitno pecivo od dizanog tijesta	Lim za pečenje	3		160 - 180	-	-	25 - 40
Sitno pecivo od dizanog tijesta	Lim za pečenje	3		160 - 180	-	02	25 - 35

¹ Uređaj prethodno zagrijati.

² Za početak ulijte oko 100 ml tekućine u posuđe. Spremnik za vodu valja napuniti za vrijeme rada uređaja.

³ Povremeno pažljivo promiješajte namirnice 1 - 2 puta.

Jelo	Pribor / posuđe	Razina	Vrsta grijanja → Stranica 11	Temperatura u °C	Snaga mikrovalova u W	Intenzitet pare	Trajanje u minutama
Keksi	Lim za pečenje	3		140 - 160	-	-	15 - 30
Keksi, 2 razine	Univerzalna tava + Lim za pečenje	3+1		140 - 160	-	-	15 - 30
Keksi, 3 razine	1x Univerzalna tava + 2x Lim za pečenje	5+3+1		140 - 160	-	-	15 - 30
Kruh, nepečen u kalupu, 750 g	Univerzalna tava ili pravokutni kalup	2		1. 210 - 220 ¹ 2. 180 - 190	-	-	1. 10 - 15 2. 25 - 35
Kruh, nepečen u kalupu, 750 g	Univerzalna tava ili pravokutni kalup	2		1. 210 - 220 2. 180 - 190	-	03 0	1. 10-15 2. 25-35
Kruh, nepečen u kalupu, 1500 g	Univerzalna tava ili pravokutni kalup	2		1. 210 - 220 ¹ 2. 180 - 190	-	-	1. 10 - 15 2. 40 - 50
Kruh, nepečen u kalupu, 1500 g	Univerzalna tava ili pravokutni kalup	2		1. 210 - 220 2. 180 - 190	-	03 0	1. 10-15 2. 45-55
Kruh, nepečen u kalupu, 1500 g	pravokutni kalup	2		200 - 210	-	-	35 - 45
Lepinja	Univerzalna tava	3		250 - 270	-	-	20 - 25
Lepinja	Univerzalna tava	3		220 - 230	-	03	20-30
Pecivo, svježe	Lim za pečenje	3		180 - 200	-	-	20 - 30
Pecivo, svježe	Lim za pečenje	3		200 - 220	-	02	20 - 30
Pizza, svježa - na limu za pečenje	Lim za pečenje	3		200 - 220	-	-	25 - 35
Pizza, svježa - na limu za pečenje, 2 razine	Univerzalna tava + Lim za pečenje	3+1		180 - 200	-	-	35 - 45
Pizza, svježa s tankim tijestom, u kalupu za pizzu	Lim za pizzu	2		220 - 230	-	-	20 - 30
Quiche	Kalup za tart Crni lim	1		190 - 210	-	-	40 - 50
Quiche	Kalup za tart Crni lim	3		190 - 210	-	-	30 - 40

¹ Uređaj prethodno zagrijati.² Za početak ulijte oko 100 ml tekućine u posuđe. Spremnik za vodu valja napuniti za vrijeme rada uređaja.³ Povremeno pažljivo promiješajte namirnice 1 - 2 puta.

Jelo	Pribor / posuđe	Razina	Vrsta grijanja → <i>Stranica 11</i>	Temperatura u °C	Snaga mikrovalova u W	Intenzitet pare	Trajanje u minutama
Tarte flambée	Univerzalna tava	3		280 - 300 ¹	-	-	10 - 18
Nabujak, pikantan, kuhani sastojci	Kalup za nabujke	2		200 - 220	-	-	30 - 50
Nabujak, pikantan, kuhani sastojci	Kalup za nabujke	2		150 - 170	360	-	20 - 30
Lazanje, zamrznute, 400 g	Otvoreno posuđe	2		200 - 210	180	-	20 - 25
Gratinirani krumpir, sirovi sastojci, visine 4 cm	Kalup za nabujke	2		160 - 190	-	-	50 - 70
Gratinirani krumpir, sirovi sastojci, visine 4 cm	Kalup za nabujke	2		170 - 190	360	-	20 - 25
Pile, 1 kg, nepunjeno	Rešetka	2		200 - 220	-	-	60 - 70
Pile, 1 kg, nepunjeno	Rešetka	2		200 - 220	-	02	60 - 70
Pile, 1 kg, nepunjeno	Zatvoreno posuđe	2		230 - 250	360	-	25 - 35
Mali komadi piletine, po 250 g	Rešetka	3		220 - 230	-	-	30 - 35
Mali komadi piletine, po 250 g	Rešetka	3		200 - 220	-	02	30 - 45
Mali komadi piletine, 4 komada po 250 g	Otvoreno posuđe	2		190 - 210	360	-	20 - 30
Guska, nepunjena, 3 kg	Rešetka	2		160 - 180	-	-	120 - 150
Guska, nepunjena, 3 kg	Rešetka	2	1. 2. 3.	1. 130-140 2. 150-160 3. 170-180	-	02 02 0	1. 110-120 2. 20-30 3. 30-40
Guska, nepunjena, 3 kg	Rešetka	2		170 - 190	180	-	80 - 90
Svinjsko pečenje bez kože, npr. vratina, 1,5 kg	Otvoreno posuđe	2		180 - 190	-	-	110 - 130
Svinjsko pečenje bez kože, npr. vratina, 1,5 kg	Zatvoreno posuđe	2		220 - 240	360	-	55 - 65
Svinjsko pečenje bez kože, npr. vratina, 1,5 kg	Otvoreno posuđe	2		190 - 200	-	-	120 - 140
Svinjsko pečenje s kožicom, npr. plećka, 2 kg	Otvoreno posuđe	2	1. 2. 3.	1. 100 2. 170-180 3. 200-210	-	03 01 0	1. 25-30 2. 70-90 3. 20-25
Goveđi file, srednje pečen, 1 kg	Rešetka	2		210 - 220	-	-	40 - 50
Goveđi file, srednje pečen, 1 kg	Otvoreno posuđe	2		190 - 200	-	01	50 - 60

¹ Uređaj prethodno zagrijati.² Za početak ulijte oko 100 ml tekućine u posuđe. Spremnik za vodu valja napuniti za vrijeme rada uređaja.³ Povremeno pažljivo promiješajte namirnice 1 - 2 puta.

Jelo	Pribor / posuđe	Razina	Vrsta grijanja → Stranica 11	Temperatura u °C	Snaga mikrovalova u W	Intenzitet pare	Trajanje u minutama
Goveđi file, srednje pečen, 1 kg	Zatvoreno posuđe	2		240 - 260	90	-	30 - 40
Pirjano goveđe pečene, 1,5 kg	Zatvoreno posuđe	2		200 - 220	-	-	130 - 160
Pirjano goveđe pečene, 1,5 kg ²	Otvoreno posuđe	2	1. 2.	1. 150 2. 130	-	03 02	1. 30 2. 120-150
Pirjano goveđe pečene, 1,5 kg	Zatvoreno posuđe	2		200 - 220	-	-	140 - 160
Rostbif, srednje pečen, 1,5 kg	Rešetka	2		220 - 230	-	-	60 - 70
Rostbif, srednje pečen, 1,5 kg	Otvoreno posuđe	2		190 - 200	-	01	65 - 80
Rostbif, srednje pečen, 1,5 kg	Otvoreno posuđe	2		240 - 260	180	-	30 - 40
Burger, visine 3-4 cm	Rešetka	4		3	-	-	25 - 30
Janjeći but bez kosti, srednje pečen, 1,5 kg	Otvoreno posuđe	2		170 - 190	-	-	50 - 80
Janjeći but bez kosti, srednje pečen, 1,5 kg	Otvoreno posuđe	2		170 - 180	-	01	80 - 90
Janjeći but bez kosti, srednje pečen, 1,5 kg	Zatvoreno posuđe	2		240 - 260	1. 360 2. 180	-	1. 30 2. 35 - 40
Pečenje od mljevenog mesa, 1 kg + 20 ml vode	Otvoreno posuđe	2		170 - 190	360	-	30 - 40
Riba, na žaru, cijela 300 g, npr. pastrva	Rešetka	2		170 - 190	-	-	20 - 30
Riba, pečena, cijela 300 g, npr. pastrva	Univerzalna tava	2	1. 2.	1. 170-180 2. 160-170	-	01 0	1. 15-20 2. 5-10
Riba, na žaru, cijela 300 g, npr. pastrva	Rešetka	3		2	90	-	15 - 20
Povrće, svježije, 250 g	Zatvoreno posuđe	2		-	600	-	6 - 10 ³
Pečeni krumpir, prepolovljen, 1 kg	Univerzalna tava	3		200 - 220	360	-	15 - 20
Oguljeni kuhani krumpir, izrezan na četvrtine, 500 g	Zatvoreno posuđe	2		-	600	-	12 - 15 ³
Riža duguljastog zrna, 250 g + 500 ml vode	Zatvoreno posuđe	2		-	1. 600 2. 180	-	1. 7 - 9 2. 13 - 16
Proso cijelo, 250 g + 600 ml vode	Zatvoreno posuđe	2		-	1. 600 2. 180	-	1. 8 - 10 2. 5 - 10
Palenta ili kukuruzna krupica, 125 g + 500 ml vode	Zatvoreno posuđe	2		-	600	-	6 - 8 ³

¹ Uređaj prethodno zagrijati.² Za početak ulijte oko 100 ml tekućine u posuđe. Spremnik za vodu valja napuniti za vrijeme rada uređaja.³ Povremeno pažljivo promiješajte namirnice 1 - 2 puta.

Slastice

Pripremanje kokica s mikrovalovima

⚠ UPOZORENJE – Opasnost od opekotina!

Ako su živežne namirnice hermetički zatvorene, ambalaža može puknuti.

- ▶ Uvijek se pridržavajte podataka na ambalaži.
 - ▶ Uvijek izvadite jela iz pećnice koristeći kuhinjsku krpu.
1. Koristite plitku staklenu posudu otpornu na vrućinu, npr. poklopac kalupa za nabujke. Ne koristite porculan niti jako zaobljene tanjure.
 2. Stavite vrećicu s kokicama u posudu prema uputama na ambalaži.
 3. Namjestite uređaj prema preporuci za namještanje.
 4. Ovisno o proizvodu i količini može biti potrebno prilagoditi vrijeme.
 5. Kako kokice ne bi zagorjele, vrećicu s kokicama izvadite nakon 1½ minute i protresite.
 6. Vratite vrećicu s kokicama u pećnicu i ostavite da se dalje napuhne.

7. Ako još možete čuti zvukove kokicama svake 2-3 sekunde, isključite uređaj i izvadite vrećicu s kokicama iz pećnice.
8. Nakon pripremanja obrišite pećnicu.

Priprema jogurta

1. Izvadite pribor i okvire vodilica iz pećnice.
2. Zagrijte 1 litru mlijeka (3,5 % mliječne masti) na ploči za kuhanje na 90 °C te ga ostavite da se ohladi na temperaturu od 40 °C. Kod trajnog mlijeka dovoljno ga je zagrijati na 40 °C.
3. 150 g jogurta na temperaturi hladnjaka umiješajte u mlijeko.
4. Masu ulijte u male posude, npr. šalice ili male staklenke.
5. Posude prekrijte folijom, npr. folijom za održavanje svježine.
6. Posude stavite na dno pećnice.
7. Namjestite uređaj prema preporuci za namještanje.
8. Nakon pripreme jogurt ostavite da se ohladi u hladnjaku najmanje 12 sati.

Preporuke za namještanje za slastice i kompot

Jelo	Pribor / posuđe	Razina	Vrsta grijanja → <i>Stranica 11</i>	Temperatura u °C	Snaga mikrovalova u W	Intenzitet pare	Trajanje u minutama
Puding iz vrećice	Zatvoreno posuđe	2		-	600	-	5 - 8 ¹
Jogurt	Kalupi za porcije	Dno pećnice		35 - 40	-	-	300 - 360
Riža na mlijeku, 125 g + 500 ml mlijeka	Zatvoreno posuđe	2		1. 1 2. 1	1. 600 2. 180	-	1. 10 2. 20 - 25 ¹
Voćni kompot, 500 g	Zatvoreno posuđe	2		1. 1 2. 1	600	-	9 - 12
Kokice za mikrovalnu pećnicu, 1 vrećica od 100 g ²	Otvoreno posuđe	2		-	600	-	4 - 6

¹ Povremeno pažljivo promiješajte namirnice 1 - 2 puta.

² U posuđe položite zatvorenu vrećicu.

30.8 Posebni načini pripreme i druge primjene

Informacije i preporuke za namještanje za posebne načine pripreme i druge primjene, npr. lagano pečenje ili ukuhavanje.

Lagano pečenje

Polagano pecite fine komade na niskoj temperaturi, npr. fine komade govedine, teletine, svinjetine, janjetine ili peradi.

Lagano pečenje peradi ili mesa

Napomena: Nije moguće odgoditi rad uređaja s vremenom kraja kod vrste grijanja lagano pečenje.

Zahtjev: Pećnica je hladna.

1. Koristite svjež i higijenski besprijekorno meso bez kosti.
2. Stavite posudu na rešetku na razinu 2 u pećnicu.
3. Zagrijte pećnicu i posudu oko 15 minuta.
4. Na kuhalištu zapećite meso u vrlo vrućoj tavi sa svih strana.
5. Odmah stavite meso u zagrijanu posudu u pećnicu. Kako bi klima u pećnici ostala konstantna, držite zatvorena vrata pećnice tijekom laganog pečenja.
6. Nakon laganog pečenja izvadite meso iz pećnice.

Preporuke za namještanje laganog pečenja

Jelo	Pribor / posuđe	Razina	Trajanje zapečenja u minutama	Vrsta grijanja → <i>Stranica 11</i>	Temperatura u °C	Trajanje u minutama
Pačja prsa, ružičasta, po 300 g	Otvoreno posuđe	2	6 - 8		90 ¹	45 - 60
Svinjski file, cijeli	Otvoreno posuđe	2	4 - 6		80 ¹	45 - 70
Govedi file, 1 kg	Otvoreno posuđe	2	4 - 6		80 ¹	90 - 120
Teleći medaljoni, debljine 4 cm	Otvoreno posuđe	2	4		80 ¹	30 - 50
Janjeći hrbat, bez kosti, po 200 g	Otvoreno posuđe	2	4		80 ¹	30 - 45

¹ Uređaj prethodno zagrijati.

Dizanje tijesta

Tijesto ostavite da se diže u 2 koraka: jednom u komadu (1. - vrijeme dizanja tijesta) i drugi put u kalupu za pečenje (2. - vrijeme mirovanja tijesta).

Zahtjev: Pećnica je hladna.

1. Vrijeme dizanja tijesta:

- Stavite rešetku.
- Tijesto stavite u zdjelu na rešetku.

- Namjestite uređaj prema preporuci za namještanje.
- Za vrijeme dizanja tijesta ne otvarajte vrata uređaja jer u suprotnom izlazi vlaga.

2. Vrijeme mirovanja tijesta:

- Obradite tijesto i stavite ga u kalup za pečenje.
- Stavite tijesto na navedenu razinu.

3. Prije pečenja obrišite pećnicu.

Preporuke za namještanje dizanja tijesta

Jelo	Pribor / posuđe	Razina	Vrsta grijanja → <i>Stranica 11</i>	Temperatura u °C	Trajanje u minutama
Masno tijesto, npr. panettone	Zdjela na rešetki	1. 2	1.	1. 40 - 45	1. 40 - 90
	Kalup na rešetki	2. 2	2.	2. 40 - 45	2. 30 - 60
Bijeli kruh	Zdjela na rešetki	1. 2	1.	1. 35 - 40	1. 30 - 40
	Univerzalna tava	2. 2	2.	2. 35 - 40	2. 15 - 25

Odmrzavanje

Odmrznite duboko smrznute namirnice u svom uređaju.

Napomene o pripremi za odmrzavanje







- Pomoću načina rada "Mikrovalovi" možete odmrznuti duboko smrznuto voće, povrće, perad, meso, ribu ili pecivo.
- Za odmrzavanje smrznutu namirnicu izvadite iz ambalaže.
- Upotrebljavajte posuđe koje je prikladno za mikrovalnu pećnicu i otporno na vrućinu.

- Preporuke za namještanje vrijede za namirnice na temperaturi zamrzavanja (-18 °C).
- Odmrzavanje će bolje uspjeti ako se odvija u nekoliko koraka. Koraci su navedeni u preporukama za namještanje.
- Hranu povremeno promiješajte ili je okrenite 1-2 puta. Više puta okrenite velike komade. Povremeno odijelite hranu. Izvadite već odmrznute komade iz pećnice.
- Odmrznutu hranu ostavite da miruje još 10 do 30 minuta u isključenom uređaju kako bi se temperatura izjednačila.

Preporuke za namještanje odmrzavanja

Jelo	Pribor / posuđe	Razina	Vrsta grijanja → <i>Stranica 11</i>	Temperatura u °C	Snaga mikrovalova u W	Intenzitet pare	Trajanje u minutama
Kruh, 500 g	Otvoreno posuđe	2		-	1. 180 2. 90	-	1. 3 2. 10 - 15
Pecivo	Rešetka	2		140 - 160	90	-	2 - 4
Kolač, sočni, 500 g	Otvoreno posuđe	2		-	1. 180 2. 90	-	1. 2 2. 10 - 15

¹ Jelo okrenite nakon 1/2 ukupnog vremena.

Jelo	Pribor / posuđe	Razina	Vrsta grijanja → Stranica 11	Temperatura u °C	Snaga mikrovalova u W	Intenzitet pare	Trajanje u minutama
Kolač, suhi, 750 g	Otvoreno posuđe	2		-	90	-	10 - 15
Meso, u komadu, npr. pečenje, sirovo meso, 1 kg	Otvoreno posuđe	2		-	1. 180 2. 90	-	1. 15 2. 20 - 30 †
Mljeveno meso, mijesano, 500 g	Otvoreno posuđe	2		-	1. 180 2. 90	-	1. 5 2. 10 - 15 †
Pile, cijelo, 1,2 kg	Otvoreno posuđe	2		-	1. 180 2. 90	-	1. 10 2. 10 - 15 †
Riba, cijela, 300 g	Otvoreno posuđe	2		-	1. 180 2. 90	-	1. 3 2. 10 - 15 †
Bobičasto voće, 300 g	Otvoreno posuđe	2		-	180	-	5 - 10
Maslac, otopljen, 125 g	Otvoreno posuđe	2		-	90	-	7 - 9

† Jelo okrenite nakon 1/2 ukupnog vremena.

Zagrijavanje i regeneracija

Vaš uređaj ima različite mogućnosti zagrijavanja ili regeneracije jela. Pića i jela mogu se posebice brzo zagrijati s mikrovalovima. Kod regeneracije s dotokom pare jela se pažljivo zagrijavaju i izgledaju kao da su svježe pripravljena.

Zagrijavanje s mikrovalovima

- Koristite zatvoreno posuđe koje je prikladno za mikrovalnu pećnicu.
- Hranu povremeno okrenite ili je promiješajte 2-3 puta.
- Ostavite hranu da miruje 1-2 minute nakon zagrijavanja.
- Hrana prenosi toplinu na posudu. Posuđe se može jako zagrijati.
- Pazite na sljedeće točke kada zagrijavate hranu za dojenčad:
 - Stavite bočice bez dunde ili poklopca na rešetku.
 - Dobro protresite ili promiješajte hranu za dojenčad nakon zagrijavanja.
 - Obavezno provjerite temperaturu hrane za dojenčad.
- Nakon zagrijavanja obrišite pećnicu.

UPOZORENJE – Opasnost od opekotina!

Kod zagrijavanja tekućina može doći do odgode vrenja. To znači da se postiže temperatura vrenja bez stvaranja tipičnih mjehurića. Ako malo protresete posudu, vruća tekućina može iznenada jako prekipjeti i početi prskati.

- ▶ Kod zagrijavanja uvijek stavite žlicu u posudu. Na taj način ćete spriječiti odgodu vrenja.

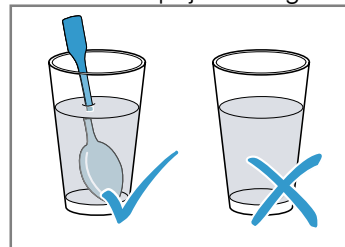

POZOR!

Ako metal dodiruje stijenku pećnice, stvaraju se iskre koje mogu oštetiti uređaj ili uništiti unutarnje staklo na vratima.

- ▶ Metal, primjerice žlica u čaši, mora biti udaljen najmanje 2 cm od stijenki pećnice i unutarnje strane vrata.

Regeneracija

- Upotrebljavajte otvoreno posuđe otporno na vrućinu i prikladno za paru.
- Koristite plitko i široko posuđe. Hladno posuđe produljuje regeneraciju.
- Stavite posudu na rešetku.
- Stavite hranu koju ne pripremate u posudi izravno na rešetku na razinu 2, npr. pecivo.
- Nemojte pokriti hranu.
- Za vrijeme regeneracije ne otvarajte vrata uređaja jer u suprotnom izlazi puno pare.
- Nakon regeneracije obrišite pećnicu.

Preporuke za namještanje regeneracije

Jelo	Pribor / posuđe	Razina	Vrsta grijanja → Stranica 11	Temperatura u °C	Snaga mikrovalova u W	Intenzitet pare	Trajanje u minutama
Pizza, pečena	Rešetka	2		170 - 180 ¹	-	-	5 - 15
Žemičke, baget, pečeni	Rešetka	2		160 - 170 ¹	-	-	10 - 20

¹ Uređaj prethodno zagrijati.

Održavanje topline**Napomene o pripremi za održavanje topline**

- Kada koristite vrstu grijanja "održavanje topline", izbjeci ćete stvaranje kondenzata. Ne morate brisati pećnicu.
- Pokrijte hranu kako biste izbjegli isušivanje.
- Nemojte hranu držati na toplome dulje od 2 sata.

- Vodite računa da se neka hrana dalje kuha tijekom održavanja topline.

Različiti stupnjevi dodatka pare prikladni su za održavanje topline:

- Stupanj 1: komadi pečenja i kratko pečeno meso
- Stupanj 2: nabujci i prilozii
- Stupanj 3: variva i juhe

30.9 Probna jela

Informacije u ovom odlomku služe ispitnim institutima kako bi se olakšalo ispitivanje uređaja u skladu s normom EN 60350-1:2013 ili IEC 60350-1:2011 i normom EN 60705:2012, IEC 60705:2010.

Pečenje

- Namještene vrijednosti vrijede za umetanje u hladnu pećnicu.
- Pridržavajte se napomena za prethodno zagrijavanje u preporukama za namještanje. Namještene vrijednosti vrijede bez brzog zagrijavanja.
- Za pečenje najprije koristite nižu temperaturu od onih navedenih.
- Kolači na limovima za pečenje ili u kalupima umetnuti istovremeno u pećnicu ne moraju biti gotovi u isto vrijeme.
- Visine umetanja kod pečenja na 2 razine:
 - Univerzalna tava: razina 3

Lim za pečenje: razina 1

– Kalupi na rešetki:

Prva rešetka: razina 3

Druga rešetka: razina 1

- Visine umetanja kod pečenja na 3 razine:

– Lim za pečenje: razina 5

– Univerzalna tava: razina 3

– Lim za pečenje: razina 1

- Vodeni biskvit

– Kada pečete na 2 razine, stavite kalupe s bočnim otvaranjem pomaknuto jedan iznad drugog na rešetke.

Preporučene postavke za pečenje

Jelo	Pribor / posuđe	Razina	Vrsta grijanja → Stranica 11	Temperatura u °C	Intenzitet pare	Trajanje u minutama
Štrcano pecivo	Lim za pečenje	3		140 - 150 ¹	-	25 - 40
Štrcano pecivo	Lim za pečenje	3		140 - 150 ¹	-	25 - 40
Štrcano pecivo, 2 razine	Univerzalna tava + Lim za pečenje	3+1		140 - 150 ¹	-	30 - 40
Štrcano pecivo, 3 razine	2x Lim za pečenje + 1x Univerzalna tava	5+3+1		130 - 140 ¹	-	35 - 55
Sitni kolači	Lim za pečenje	3		160 ¹	-	20 - 30
Sitni kolači	Lim za pečenje	3		150 ¹	-	25 - 35

¹ Uređaj prethodno zagrijte 5 minuta. Ne koristite funkciju brzog zagrijavanja.

² Uređaj prethodno zagrijte. Ne koristite funkciju brzog zagrijavanja.

Jelo	Pribor / posuđe	Razina	Vrsta grijanja → <i>Stranica 11</i>	Temperatura u °C	Intenzitet pare	Trajanje u minutama
Sitni kolači, 2 razine	Univerzalna tava + Lim za pečenje	3+1		150 ¹	-	25 - 35
Sitni kolači, 3 razine	2x Lim za pečenje + 1x Univerzalna tava	5+3+1		140 ¹	-	35 - 45
Vodeni biskvit	Kalup s bočnim otvaranjem Ø 26 cm	2		160 - 170 ²	-	25 - 35
Vodeni biskvit	Kalup s bočnim otvaranjem Ø 26 cm	2		160 - 170 ²	-	25 - 35
Vodeni biskvit	Kalup s bočnim otvaranjem Ø 26 cm	2		1. 150 - 160 2. 150 - 160	01 0	1. 10 2. 20-25
Vodeni biskvit, 2 razine	Kalup s bočnim otvaranjem Ø 26 cm	3+1		150 - 170 ²	-	30 - 50

¹ Uređaj prethodno zagrijte 5 minuta. Ne koristite funkciju brzog zagrijavanja.

² Uređaj prethodno zagrijte. Ne koristite funkciju brzog zagrijavanja.

Preporuke za namještanje roštiljanja

Jelo	Pribor / posuđe	Razina	Vrsta grijanja → <i>Stranica 11</i>	Temperatura u °C / stupanj roštiljanja	Trajanje u minutama
Tost prepeći	Rešetka	5		3 ¹	3 - 5

¹ Uređaj prethodno ne zagrijavati.

Pripremanje jela s mikrovalovima

- Ako koristite rešetku, stavite je s oznakom **Microwave** okrenutom prema vratima uređaja i udubljenjem okrenutim prema dolje.
- Za provjeru kod rada samo s mikrovalovima isključite funkciju sušenja u osnovnim postavkama.
→ *Stranica 27*

Preporuke za namještanje odmrzavanja u mikrovalnoj pećnici

Jelo	Pribor / posuđe	Razina	Vrsta grijanja → <i>Stranica 11</i>	Snaga mikrovalova u W	Trajanje u minutama
Meso	Otvoreno posuđe	2		1. 180 2. 90	1. 5 2. 10 - 15

Preporuke za namještanje kuhanja u mikrovalnoj pećnici

Jelo	Pribor / posuđe	Razina	Vrsta grijanja → <i>Stranica 11</i>	Snaga mikrovalova u W	Trajanje u minutama
Umućeno jaje s mlijekom	Otvoreno posuđe	2		1. 360 2. 180	1. 20 2. 20 - 25
Biskvit	Otvoreno posuđe	2		600	7 - 9
Pečenje od mljevenog mesa	Otvoreno posuđe	2		600	22 - 27

Preporuke za namještanje kombiniranog kuhanja u mikrovalnoj pećnici

Jelo	Pribor / posude	Razina	Vrsta grijanja → <i>Stranica 11</i>	Temperatura u °C	Snaga mikrovalova u W	Trajanje u minutama
Gratinirani krumpir	Otvoreno posude	2		170 - 190	360	25 - 30
Kolač	Otvoreno posude	2		180 - 200	180	18 - 23
Kolač	Otvoreno posude	2		180 - 200	180	18 - 23
Pile	Rešetka	2		200 - 220	360	25 - 35 ¹

¹ Jelo okrenite nakon 2/3 vremena.

31 Upute za montažu

Pridržavajte se ovih informacija pri montaži uređaja.



31.1 Opće napomene za montažu

Pridržavajte se ovih napomena prije početka ugradnje uređaja.

- Ugradbeni element ne smije imati stražnju stijenku iza uređaja. Između zida i dna elementa odn. stražnje stijenke iznad postavljenog elementa valja poštivati razmak od najmanje 35 mm.
- Prorezi za prozračivanje i usisni otvori ne smiju se prekrivati.
- Samo stručna ugradnja sukladno ovoj uputi za montažu jamči sigurnu uporabu. U slučaju oštećenja zbog nepravilne ugradnje jamči monter.
- Ručku na vratima ne upotrebljavajte za transport ili ugradnju.
- Provjerite uređaj nakon što ga raspakirate. Ne priključujte ga ako je došlo do oštećenja prilikom transporta.
- Prije stavljanja uređaja u rad uklonite ambalažu i ljepljive folije iz pećnice i s vrata.
- Pridržavajte se montažnih crteža za ugradnju dijelova pribora.
- Ugradbeni elementi moraju biti otporni na temperaturu do 95 °C, a granične fronte elemenata na temperaturu do 70 °C.
- Uređaj ne ugrađujte iza dekorativnih vrata ili vrata elementa. Postoji opasnost od pregrijavanja.
- Sve radove izrezivanja na elementu provedite prije umetanja uređaja. Uklonite strugotine. Mogle bi negativno utjecati na rad električnih sastavnih dijelova.

- Utičnica za priključivanje uređaja mora biti u području iscrtkane površine ili izvan prostora ugradnje. Nepričvršćeni elementi moraju se pričvrstiti s običnim kutnikom na zid.

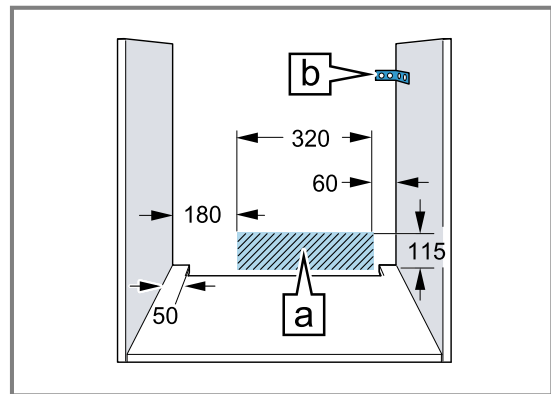

- Kod uređaja s pročeljem, koje se otvara, pazite da se pročelje kod izvlačenja ne sudara sa susjednim elementima.
- Kako biste spriječili posjekotine, nosite zaštitne rukavice. Dijelovi, koji su dostupni kod ugradnje, mogu imati oštre rubove.
- Dimenzije na slikama u mm.

- UPOZORENJE – Opasnos: Magnetizam!**
Na upravljačkoj ploči ili upravljačkim elementima umetnuti su trajni magneti. Oni mogu utjecati na elektroničke implantate, npr. elektrostimulator srca ili inzulinske pumpe.
- Kao osoba s ugrađenim elektroničkim implantatima pri montaži se pridržavajte najmanjeg razmaka od 10 cm od upravljačke ploče. ili upravljačkih elemenata.

- UPOZORENJE – Opasnost od požara!**
Uporaba produžnog mrežnog priključnog voda i nedopuštenih adaptera predstavlja izvor opasnosti.
- Nemojte upotrebljavati višestruke utičnice.
 - Upotrebljavajte samo produžne kabele koji su certificirani i koji imaju najmanji presjek

od 1,5 mm² te koji ispunjavaju relevantne nacionalne sigurnosne zahtjeve.

- ▶ Ako vam je mrežni priključni vod prekratak, obratite se servisnoj službi.
- ▶ Upotrebljavajte samo adaptere koje je odobrio proizvođač.

POZOR!

Ručka se može otkinuti ako je držite pri nošenju uređaja. Ručka ne može izdržati težinu uređaja.

- ▶ Uređaj nemojte nositi ili držati za ručku vrata.

31.2 Dimenzije uređaja

Ovdje možete naći dimenzije uređaja

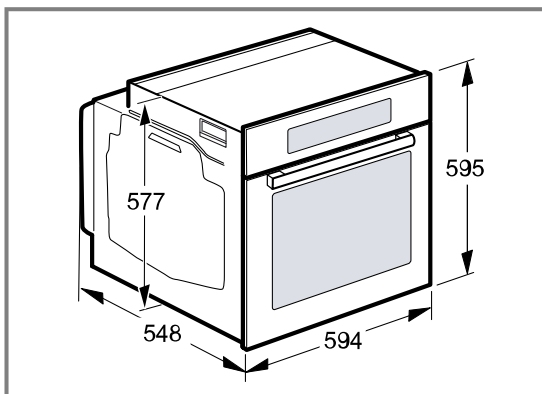

31.3 Ugradnja ispod radne ploče

Pridržavajte se dimenzija i napomena za ugradnju pri ugradnji ispod radne ploče.

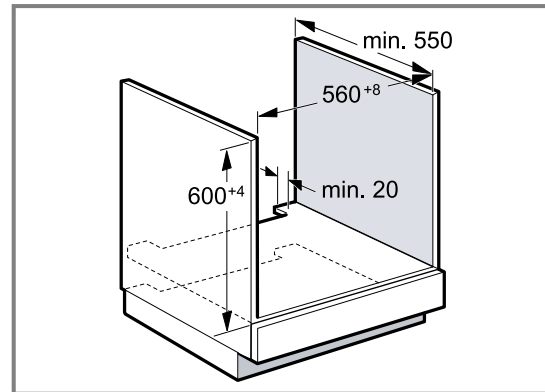

- Za prozračivanje uređaja treba na međudnu izrezati izrez za prozračivanje.
- Radnu ploču treba pričvrstiti na ugradbeni element.
- Pridržavajte se eventualno postojećih uputa za postavljanje ploče za kuhanje.
- Pridržavajte se nacionalnih napomena za ugradnju ploče za kuhanje koje se razlikuju.

31.4 Ugradnja ispod ploče za kuhanje

Ukoliko se uređaj ugrađuje ispod ploče za kuhanje, valja se pridržavati sljedećih najmanjih dimenzija, po potrebi uključena podkonstrukcija.

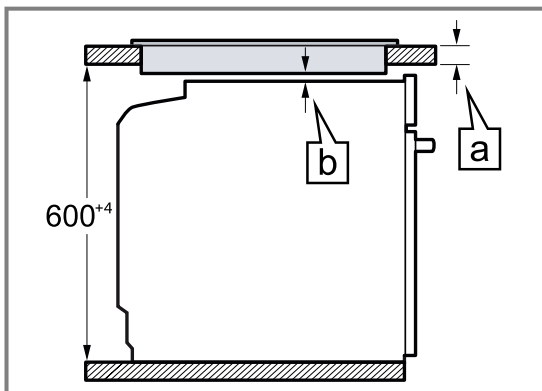

Na temelju potrebnog minimalnog razmaka \square proizlazi najmanja debljina radne ploče \square .

Vrsta ploče za kuhanje	a postavljena u mm	a u ravni s površinom u mm	b u mm
Indukcijska ploča za kuhanje	37	38	5
Indukcijska ploča za kuhanje na cijeloj površini	47	48	5
Plinska ploča za kuhanje	27	38	5 ¹
Električna ploča za kuhanje	27	30	2

¹ Pridržavajte se nacionalnih napomena za ugradnju ploče za kuhanje koje se razlikuju.

31.5 Ugradnja u visoki element

Pridržavajte se dimenzija i napomena za ugradnju pri ugradnji u visoki element.

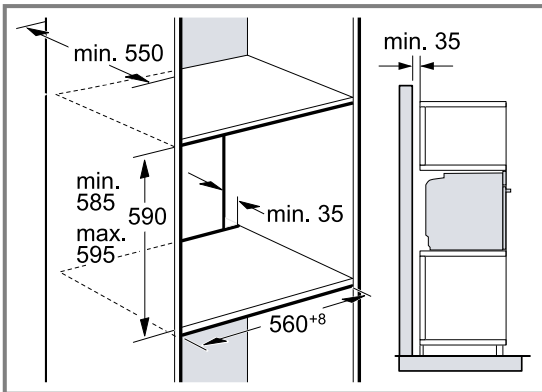

- Za prozračivanje uređaja treba na međudnu izrezati izrez za prozračivanje.
- Kako bi se osiguralo dovoljno prozračivanje uređaja, potreban je ventilacijski otvor od min. 200 cm² u području postolja. U tu svrhu zarezite masku postolja ili postavite rešetku za prozračivanje. Pazite da se osigurala izmjena zraka prema skici.

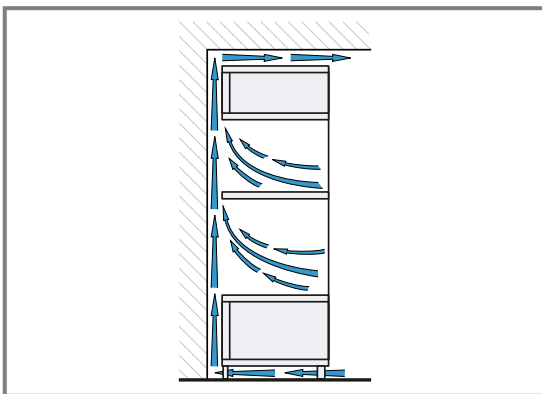

- Ako visoki element ima dodatno uz stražnje stijenke elementa još jednu stražnju stijenku, istu valja skinuti.
- Uređaj ugrađujte samo na onu visinu na kojoj ćete bez poteškoća moći vaditi pribor.

31.6 Ugradnja u kut

Pridržavajte se dimenzija i napomena za ugradnju pri ugradnji u kut.

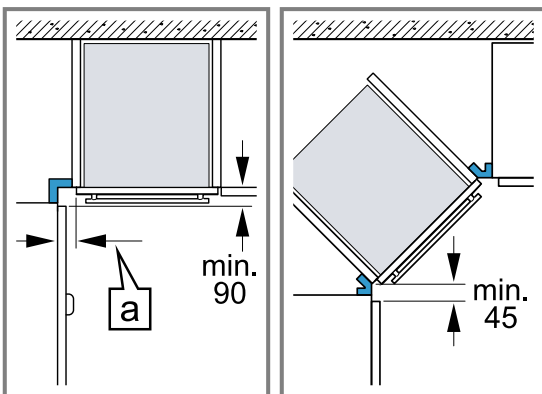

- Kako bi se vrata uređaja mogla otvoriti u slučaju ugradnje u kut, pridržavajte se najmanjih dimenzija. Dimenzija [a] ovisi o debljini fronte elementa i ručici.

31.7 Električni priključak

Pridržavajte se tih napomena kako biste mogli sigurno priključiti uređaj na električnu mrežu.

- Uređaj odgovara klasi zaštite I i smije se koristiti samo ukoliko je priključen na priključak sa zaštitnim vodičem.
- Zaštita se mora provesti prema podatku o snazi na označnoj pločici i lokalnim propisima.
- Kod svih radova montaže uređaj ne smije biti pod naponom.
- Uređaj se smije priključiti samo s isporučenim priključnim vodom.
- Priključni vod trebate utaknuti na stražnjoj strani uređaja tako da čujete klik. Priključni vod duljine 3 m možete kupiti kod servisne službe.
- Umjesto priključnog voda smije se koristiti samo originalni vod. Možete ga nabaviti kod servisne službe.
- Zaštitu od dodira valja osigurati kod ugradnje.

Električno priključivanje uređaja s utikačem sa zaštitnim kontaktom

Napomena: Uređaj se smije priključiti samo na propisno instaliranu utičnicu sa zaštitnim kontaktom.

- ▶ Utaknite utikač u utičnicu sa zaštitnim kontaktom. Kada je uređaj ugrađen, mrežni utikač mrežnog priključnog voda mora biti dostupan ili ako slobodan pristup nije moguć, u fiksno postavljenoj električnoj instalaciji potrebno je ugraditi rastavljač prema propisima za postavljanje.

Električno priključivanje uređaja bez utikača sa zaštitnim kontaktom

Napomena: Uređaj smije priključiti samo ovlašteno stručno osoblje. U slučaju oštećenja zbog pogrešnog priključka nemate pravo na jamstvo.

U fiksno postavljenoj električnoj instalaciji potrebno je ugraditi rastavljač prema propisima za postavljanje.

1. Fazni i neutralni ("nula") vodič identificirajte u priključnoj kutiji.
U slučaju pogrešnog priključka uređaj se može oštetiti.
2. Priključite prema priključnoj shemi.
Za napon vidi označnu pločicu.
3. Žile mrežnog priključnog voda priključite prema kodiranju boje:
 - zeleno-žuta = zaštitni vodič ⊕
 - plava = neutralni ("nula") vodič
 - smeđa = faza (vanjski vodič)

31.8 Ugradnja uređaja

1. Uređaj umetnite do kraja i izravnajte.

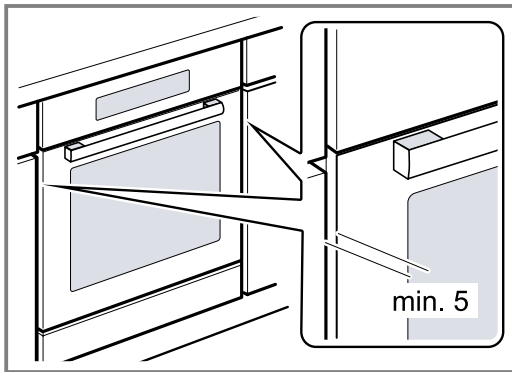

2. Pričvrstite uređaj vijcima.

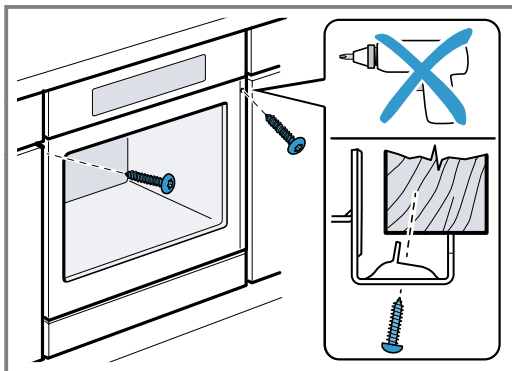

3. Kod kuhinja s okomitom ručicom:
 - Postavite odgovarajući element za punjenje ① kako biste pokrili moguće oštre rubove i osigurali sigurnu montažu.
 - Izbušite aluminijske profile kako biste napravili vijčani spoj ②.
 - Pričvrstite uređaj prikladnim vijkom ③.

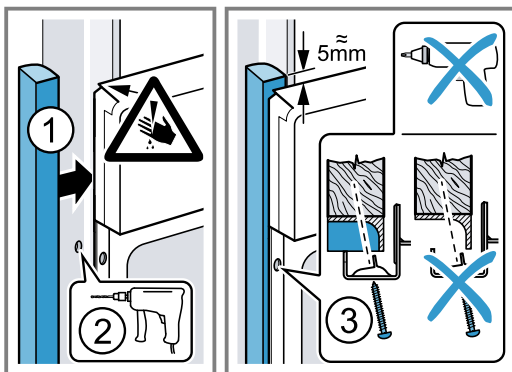

Napomena: Otvor između radne ploče i uređaja ne smije se zatvarati dodatnim letvicama. Na bočnim stijenkama pregradnog ormara ne smijete postaviti letvice za toplinsku zaštitu.

31.9 Vađenje uređaja

1. Odvojite uređaj s napona.
2. Otpustite pričvrstne vijke.
3. Uređaj lagano nadignite i u potpunosti ga izvucite.



Thank you for buying a Bosch Home Appliance!

Register your new device on MyBosch now and profit directly from:

- **Expert tips & tricks for your appliance**
- **Warranty extension options**
- **Discounts for accessories & spare-parts**
- **Digital manual and all appliance data at hand**
- **Easy access to Bosch Home Appliances Service**

Free and easy registration – also on mobile phones:

www.bosch-home.com/welcome

BOSCH
HOME APPLIANCES
SERVICE

Looking for help? You'll find it here.

Expert advice for your Bosch home appliances, help with problems or a repair from Bosch experts.

Find out everything about the many ways Bosch can support you:

www.bosch-home.com/service

Contact data of all countries are listed in the attached service directory.

BSH Hausgeräte GmbH

Carl-Wery-Straße 34

81739 München, GERMANY

www.bosch-home.com

A Bosch Company



9001625153 (021102)

hr