

Constructa

מיקרוגל

CC4P91260

מדריך למשתמש והוראות התקנה he

לקוחות נכבדים,

הננו מברכים אתכם עם הצטרפותכם למשפחת רוכשי מכשירי חשמל של חברת **CONSTRUCTA**. הוראות הפעלה והתקנה אלה נועדו להסביר ולהנחות כיצד מפעילים מכשיר זה לקבלת התוצאות הטובות ביותר. אנו משוכנעים כי רכשתם מוצר מהימן ומושלם, ומקווים שהוא יפעל לשביעות רצונכם. **שימו לב:** הקפידו לקבל תעודת אחריות מקורית של **B/S/H/**.

הערה!

חברת זו מתורגמת מלועזית, והיא מתאימה למספר רב של דגמים שלא בהכרח משווקים בארץ.

כל הזכויות שמורות ל- BSH Home Appliances Group.

התוכן שבמסמך זה הוא הקניין הרוחני הבלעדי של BSH. BSH שומרת את הזכות הבלעדית לתוכנו, במיוחד במקרה של תקנות פטנטים, פטנטים שימושיים, פטנטי עיצוב ומותגים. כל שכפול של מסמך זה וכל העברה של תוכנו, בכל דרך, הינם אסורים. BSH תפעל בהתאם נגד כל הפרה של זכויותיה.

תוכן העניינים

מדריך למשתמש

| | | |
|------|--------------------------------------|----|
| 1 | בטיחות..... | 3 |
| 2 | מניעת נזקי רכוש..... | 5 |
| 3 | שמירה על הסביבה וחיסכון באנרגיה..... | 6 |
| 4 | הכרת המכשיר..... | 7 |
| 5 | לפני הפעלה הראשונה..... | 8 |
| 6 | הפעלה בסיסית..... | 8 |
| 7 | זיכרון..... | 9 |
| 8 | תכניות..... | 10 |
| 9 | הגדרות בסיסיות..... | 11 |
| 10 | ניקוי ותחזוקה..... | 11 |
| 11 | פתרון בעיות..... | 13 |
| 12 | השלכה לאשפה..... | 14 |
| 13 | שירות לקוחות..... | 14 |
| 14 | כיצד זה עובד..... | 14 |
| 15 | הוראות התקנה..... | 18 |
| 15.1 | התקנה בטוחה..... | 18 |

1 בטיחות

שימו לב להוראות הבטיחות להלן.

1.1 הנחיות כלליות

- קראו בקפידה את הוראות הפעלה.
- שמרו על הוראות הפעלה וכן על מסמכי המוצר במקום בטוח לעיון עתידי או עבור בעלים הבאים.
- אל תחברו את המכשיר אם התגלו נזקי הובלה.

1.2 ייעוד השימוש

- איש מקצוע מורשה בלבד רשאי להתקין מכשירי חשמל חסרי נתיכים. נזק שייגרם למכשיר עקב חיבור שגוי אינו מכוסה במסגרת האחריות.
- שימוש בטוח במכשיר מחייב התקנה נכונה על פי הוראות הבטיחות. המתקין אחראי לוודא שהמכשיר עובד בצורה מושלמת במקום התקנתו.
- יש להשתמש במכשיר רק:
 - להכנת ארוחות ומשקאות.
 - תחת השגחה. אין להשאיר את המכשיר ללא השגחה בעת בישול למשך פרקי זמן קצרים.

- לשימוש במשק הבית ולשימושים דומים, כמו למשל: במטבחי עובדים בחנויות, במשרדים ובתחומי עסק אחרים; במשקים חקלאיים; על ידי לקוחות בבתי מלון ובמתקני מגורים אחרים; בפנסיונים לאירוח כגון צימרים.
- עד לגובה של 4000 מ' לכל היותר מעל פני הים.

מכשיר זה תואם לתקנים EN 55011 ו-CISPR 11. זהו מוצר מסוג קבוצה 2, דירוג B. מוצר מסוג קבוצה 2 משמעותו שגלי המיקרו מיוצרים למטרת חימום מזון. דירוג B משמעותו שמכשיר מתאים למשקים פרטיים.

1.3 הגבלה על קבוצת משתמשים

מותר לילדים בגילאי 8 ומעלה ולאנשים בעלי יכולות פיזיות, חושיות או מנטליות נמוכות או ללא נסיון ו/או ידע מתאימים, להשתמש במכשיר זה, בתנאי שהם יהיו תחת פיקוח או שהם יתודרכו בשימוש במכשיר באופן בטיחותי ויבינו את הסכנות הכרוכות בהפעלתו. אין לאפשר לילדים לשחק עם המכשיר. אין לאפשר לילדים לנקות את המכשיר או לבצע תחזוקת משתמש, אלא אם כן הם בני 15 שנים לפחות ונמצאים תחת השגחה. יש להרחיק ילדים בני פחות מ-8 שנים מהמכשיר ומכבל החשמל.

1.4 שימוש בטוח

אזהרה – סכנת שריפה!

- חפצים דליקים המאוחסנים בתוך תא הבישול עלולים להתלקח.
- לעולם אין לאחסן חפצים דליקים בתוך תא הבישול.
- אם נפלט עשן, יש להפסיק את פעולת המכשיר או לנתק את התקע מהחשמל ולהשאיר את הדלת סגורה, כדי להחניק היווצרות להבות כלשהן.
- שאריות מזון, נתזי שומן ומיצי בשר עלולים להתלקח.
- לפני השימוש במכשיר, הסירו את שאריות המזון הקשות ביותר מתא התנור, גופי החימום והאביזרים.
- חימום יתר של המכשיר עלול לגרום שריפה.
- לעולם אין להתקין את המכשיר מאחורי דלת דקורטיבית או דלת רהיט.

אזהרה – סכנת כוויות!

- אביזרים וכלי בישול מתחממים מאוד.
- יש להשתמש תמיד בכפפות מטבח כדי להוציא את האביזרים או את כלי הבישול מתא התנור.
- אדי אלכוהול עלולים להתלקח בתא הבישול החם.
- בהכנת המאכלים יש להשתמש בכמויות קטנות בלבד של משקאות בעלי תכולת אלכוהול גבוהה.
- פתחו בזהירות את דלת המכשיר.

1.5 מיקרוגל

קראו בעיון את הוראות הבטיחות החשובות ושמרו אותן לשימוש עתידי

⚠ אזהרה – סכנת שריפה!

- אין להשתמש במכשיר אלא למטרות שלהן יועד.
- שימוש החורג מכך הוא מסוכן ועלול לגרום נזק.
- לדוגמה, נעלי בית וכריות חימום עלולות להתלקח, אפילו מספר שעות לאחר החימום.
- אין לייבש מזון או בגדים בעזרת המכשיר.
- אין לחמם נעלי בית, כריות חימום, ספוגים, מטליות ניקוי לחות או עצמים דומים בעזרת המכשיר.
- יש להשתמש במכשיר רק לצורך הכנת מזון ומשקאות.
- מוצרי מזון, אריזותיהם ומכליהם עלולים להתלקח.
- לעולם אין לחמם מוצרי מזון באריזות שומרות חום.
- לעולם אין לחמם ללא השגחה מוצרי מזון במיכלים מפלסטיק, מנייר או מחומרים דליקים אחרים.
- לעולם אין להגדיר במיקרוגל תפוקה גבוהה מדי או זמן בישול ארוך מדי. פעלו לפי הנתונים בהוראות השימוש האלה.
- לעולם אין לייבש מוצרי מזון במיקרוגל.
- לעולם אין להפשיר או לחמם במיקרוגל למשך זמן רב מדי או בתפוקה גבוהה מדי מוצרי מזון עם תכולת מים מועטה, כגון לחם.
- שמן בישול מחומם עלול להתלקח.
- לעולם אין להשתמש במיקרוגל כדי לחמם שמן בישול בלבד.

⚠ אזהרה – סכנת התפוצצות!

- נוזלים או מוצרי מזון אחרים במיכלים אטומים עלולים להתפוצץ בקלות.
- לעולם אין לחמם נוזלים או מוצרי מזון אחרים במיכלים אטומים.

⚠ אזהרה – סכנת כוויות!

- מוצרי מזון בעלי קליפה מוצקה או קרום, עלולים להתפקע או להתפוצץ במהלך החימום וגם לאחריו.
- לעולם אין לבשל ביצים בקליפתן או לחמם ביצים קשות בקליפתן.
- לא כשר.
- לבישול ביצת עין או ביצה בכוס יש לנקב קודם כל את החלמון.
- במוצרי מזון בעלי קליפה מוצקה או קרום, כגון תפוחים, עגבניות, תפוחי אדמה או נקניקיות, הקליפה עלולה להתפקע. לפני החימום יש לנקב את הקליפה או את הקרום.
- חום אינו מתפזר באופן שווה במזון לתינוקות.
- לעולם אין לחמם מזון לתינוקות במיכלים סגורים.
- יש להקפיד להסיר את המכסה או הפטמה.
- ערבבו או נערו היטב לאחר החימום.
- בדקו את הטמפרטורה לפני מתן המזון או המשקה לילד.

⚠ אזהרה – סכנת צריבה!

- החלקים הנגישים של התנור מתחממים במהלך הפעלתו.
- אין לגעת בחלקים החמים הללו.
- שמרו על ילדים במרחק בטוח מהמכשיר.
- אדים לוהטים עלולים להיפלט החוצה בעת פתיחת דלת המכשיר. בטמפרטורות מסוימות לא רואים את האדים.
- פתחו בזהירות את דלת המכשיר.
- יש להרחיק ילדים מהמכשיר.
- אם יש מים בתא התנור כאשר הוא חם, עלולים להיווצר אדים חמים.
- לעולם אין לשפוך מים לתוך תא התנור כאשר הוא חם.

⚠ אזהרה – סכנת פציעה!

- דלת הזכוכית של המכשיר עלולה להתנפץ, אם היא שרוטה.
- אין להשתמש בחומר ניקוי חריף ושוחק או במגרדת מתכת חדה לניקוי זכוכית דלת המכשיר, כי אלה עלולים לשרוט את פני השטח.
- הצירים בדלת המכשיר שלכם זזים כאשר הדלת נפתחת ונסגרת, ועשויים לגרום לכך שהאצבעות שלכם ייתפסו.
- הרחיקו את ידיכם מהצירים.
- סדקים, רסיסים או שברים על צלחת הזכוכית הם מסוכנים.
- לעולם אין להכות על צלחת הזכוכית בחפצים קשים.
- יש לטפל בצלחת הזכוכית בזהירות.

⚠ אזהרה – סכנת התחשמלות!

- בידוד פגום של הכבל החשמלי מהווה סכנה.
- אין להביא את הכבל החשמלי במגע עם חלקי מכשיר חמים או מקורות חום.
- אין להביא את הכבל החשמלי במגע עם חודים או קצוות חדים.
- אין לקפל את הכבל החשמלי, למעוך או לשנות אותו.

⚠ אזהרה – סכנת חנק!

- ילדים עשויים להניח חומרי אריזה מעל ראשיהם או לעטוף את עצמם בהם ולהיחנק.
- הרחיקו את חומרי האריזה מילדים.
- אין לאפשר לילדים לשחק עם חומרי האריזה. ילדים עלולים לשאוף או לבלוע חלקים קטנים ולהיחנק.
- יש להרחיק חלקים קטנים מילדים.
- אין להתיר לילדים לשחק בחלקים קטנים.

⚠️ אזהרה – סכנת פציעה!

- כלי בישול לא מתאים עשוי להיסדק. כלי בישול מפורצלן או מקרמיקה עשוי להכיל חרירים זעירים בידידות ובמכסה. חרירים אלה מסתירים חלל תחתיהם. אם לחות חודרת לחלל הזה, היא עשויה לגרום לכלי הבישול להיסדק.
- השתמשו רק בכלי בישול הבטוח לשימוש במיקרוגל.
- כלים ומיכלים ממתכת או כלים עם עיטורי מתכת עלולים לגרום להיווצרות ניצוצות בעת פעולה במצב מיקרוגל בלבד. המכשיר יינזק.
- בעת הפעלה במצב מיקרוגל בלבד אין להשתמש בכלי מתכת.
- השתמשו רק בכלים המתאימים למיקרוגל.

⚠️ אזהרה – סכנת התחשמלות!

- זהו מכשיר הפועל במתח גבוה.
- לעולם אין להסיר את מעטפת המכשיר.

⚠️ אזהרה – סכנה לנזק בריאותי חמור!

- ניקוי לקוי עלול להרוס את שטח הפנים של המכשיר, לצמצם את משך השימוש בו ולהוביל למצבים מסוכנים, כמו למשל דליפת אנרגיית מיקרוגל.
- יש לנקות את המכשיר באופן סדיר, ולהסיר מיד שיירי מזון.
- יש לשמור תמיד על ניקיון תא הבישול, הדלת ומנגנון פתיחת הדלת.
- ← "ניקוי ותחזוקה", עמוד 11
- לעולם אין להפעיל את המכשיר כאשר דלת תא הבישול פגומה. אנרגיית מיקרוגל עלולה לדלוף.
- לעולם אין להשתמש במכשיר, אם דלת תא הבישול, או מסגרת הפלסטיק של הדלת פגומים.
- תיקונים יש לבצע רק באמצעות שירות הלקוחות.
- קרירת מיקרוגל עלולה לדלוף ממכשיר ללא מעטפת חיצונית.
- לעולם אין להסיר את מעטפת המכשיר.
- לצורך ביצוע פעולות תיקון או תחזוקה, פנו למרכז שירות הלקוחות.

- מזון חם פולט חום. כלי הבישול עשוי להתחמם.
- יש להשתמש תמיד בכפפות מטבח כדי להוציא את כלי הבישול או את האביזרים מתא התנור.
- כאשר מבשלים מזון באריזה אטומה, האריזה עלולה להתפקע.
- יש לשים לב תמיד להנחיות שעל האריזה.
- יש להוציא את המנות מתא הבישול רק בעזרת כפפות מטבח.
- החלקים הנגישים של המכשיר מתחממים במהלך הפעלתו.
- אין לגעת בחלקים החמים הללו.
- שמרו על ילדים במרחק בטוח מהמכשיר.
- אין להשתמש במכשיר אלא למטרות שלהן יועד.
- שימוש החורג מכך הוא מסוכן. הסיבה היא שלדוגמה, נעלי בית, כריות חימום, ספוגים, מטליות ניקוי לחות ופריטים אחרים חמים יתר על המידה עלולים לגרום לכוויות לעור.
- אין לייבש מזון או בגדים בעזרת המכשיר.
- אין לחמם נעלי בית, כריות חימום, ספוגים, מטליות ניקוי לחות או עצמים דומים בעזרת המכשיר.
- יש להשתמש במכשיר רק לצורך הכנת מזון ומשקאות.

⚠️ אזהרה – סכנת צריבה!

- בעת חימום נוזלים תיתכן רתיחה מאוחרת. כלומר, הנוזל מגיע לטמפרטורת רתיחה, בלי שתעלינה בועות האדים האופייניות. לכן, יש להיזהר גם אם הכלי רועד רק מעט. הנוזל החם עלול לרתוח בפתאומיות ולהתיז.
- כאשר מחממים יש להקפיד להכניס תמיד כפית לכלי. כך תימנע רתיחה מאוחרת.

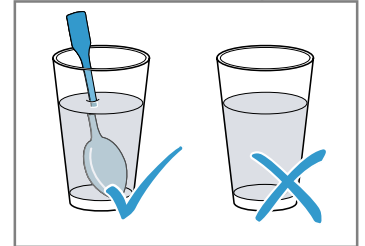

2 מניעת נזקי רכוש

2.1 כללי

שימו לב!

- הנוכחות הממושכת של לחות בתא התנור מובילה לקורוזיה.
- לאחר הבישול, נגבו תמיד את טיפות העיבוי שהצטברו.
- אין לאחסן מזון לח בתא התנור לפרקי זמן ארוכים כאשר הדלת סגורה.
- אין לאחסן מזון בתא התנור.
- ישיבה או הנחת חפצים על דלת המכשיר עלולות לפגוע בה.
- אין להניח, להעמיד או לתלות דבר על דלת המכשיר ואין להישען עליה.

2.2 מיקרוגל

שימו לב להנחיות אלה כאשר אתם משתמשים במיקרוגל.

שימו לב!

- מתכת הנוגעת בדופן תא התנור תגרום לניצוצות, מה שעשוי לגרום נזק למכשיר או לשמשת הדלת הפנימית.
- פריטי מתכת (כגון כפית בתוך כוס) צריכים להיות במרחק מינימלי של 2 ס"מ מדפנות תא התנור ומהחלק הפנימי של הדלת.
- הנחת מיכלי אלומיניום במכשיר עשויה לגרום לניצוצות שעלולים לגרום נזק למכשיר.
- אין להשתמש במיכלי אלומיניום במכשיר.

הפעלת המכשיר ללא מאכלים בתא הבישול גורמת לעומס יתר.
 לעולם אין להפעיל את המיקרוגל כשאין מאכלים בתא הבישול. חוץ מאשר בעת בדיקת כלים קצרה.

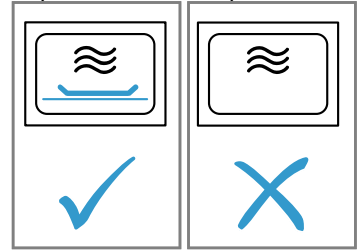

הכנת כמה שקיות פופקורן ברציפות בעוצמת מיקרוגל גבוהה מדי עלולה לגרום נזק לתא הבישול.

- ◀ הניחו למכשיר להתקרר כמה דקות בין הכנה להכנה.
- ◀ לעולם אין להגדיר עוצמת מיקרוגל גבוהה מדי.
- ◀ השתמשו בעוצמה מרבית של 600 ואת.
- ◀ הניחו את שקית הפופקורן תמיד על צלחת זכוכית.

- ◀ הזנת המיקרוגל נפגעת כתוצאה מהסרת הכיסוי.
- ◀ אין להסיר את כיסוי הזנת המיקרוגל בתא התנור.
- ◀ הסרת הרדיד השקוף מהצד הפנימי של הדלת יפגע בדלת המכשיר.
- ◀ בשום אופן אין להסיר את הרדיד השקוף מהצד הפנימי של הדלת.
- ◀ נוזלים שחודרים לתוך המכשיר עלולים לפגוע במנגנון הצלחת המסתובבת.
- ◀ השגיחו על תהליך הבישול.
- ◀ ראשית קבעו משך זמן קצר יותר, ועל פי הצורך האריכו את משך הזמן.
- ◀ בשום אופן אין להשתמש במכשיר ללא הצלחת המסתובבת.

3 שמירה על הסביבה וחיסכון באנרגיה

3.1 השלכת האריזה

- ◀ כל חומרי האריזה ידידותיים לסביבה וניתנים למחזור.
- ◀ מיינו את הרכיבים השונים בנפרד לפי סוג.

3.2 עצות לחיסכון בחשמל

- ◀ אם תקפידו על הנחיות אלה, המכשיר יצרוך פחות חשמל.
- ◀ הסתירו את השעון במצב המתנה.
- ◀ המכשיר צורך פחות חשמל במצב המתנה.

הערה:

למכשיר דרושים:

- בפעולה כשהתצוגה מופעלת לכל היותר W 1
- בפעולה ללא חיבור לרשת כשהתצוגה כבויה, לכל היותר W 0,5

4 הכרת המכשיר

4.1 לוח בקרה

השתמשו בלוח הבקרה כדי לקבוע את כל הפונקציות של המכשיר ולקבל מידע על מצב הפעולה שלו.

הערה: בהתאם לדגם, פרטים כמו צבע וצורה, עשויים להיות שונים ממה שמופיע באיור.

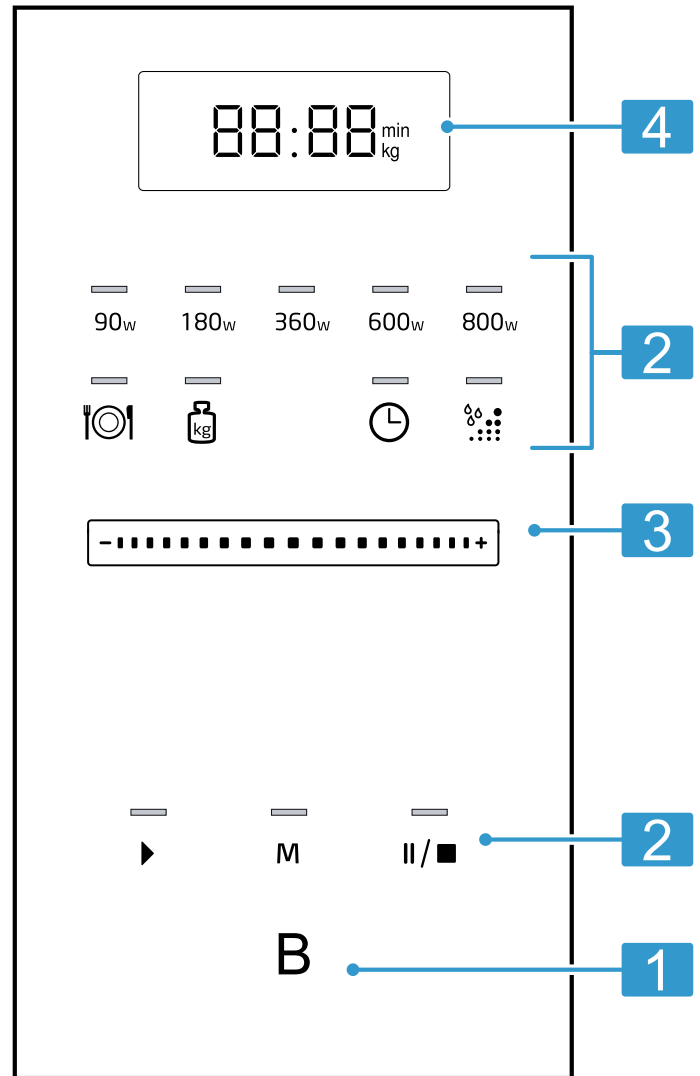

| | | |
|------------------------------|--------------------------------------------|---|
| לחצן לפתיחה אוטומטית של הדלת | פתיחת הדלת באופן אוטומטי. | 1 |
| משטחי מגע | בחירת פעולות. | 2 |
| משטח ההגדרות | הגדרת השעה, משך הזמן או התוכנית האוטומטית. | 3 |
| תצוגה | הצגת השעה או משך הזמן. | 4 |

לחצן לפתיחה אוטומטית של הדלת

כשמפעילים את לחצן הפתיחה האוטומטית של הדלת, נפתחת דלת המכשיר בקפיצה. אפשר לפתוח את דלת המכשיר גם ידנית.

הערות

- בעת הפסקת חשמל לא תפעל הפתיחה האוטומטית של הדלת. אפשר לפתוח את הדלת באופן ידני.
- כאשר פותחים את דלת המכשיר במהלך פעולתו, המכשיר מפסיק לפעול.
- כאשר סוגרים את דלת המכשיר, הוא אינו ממשיך לפעול באופן אוטומטי. עליכם להפעיל את המכשיר שוב.

משטח ההגדרות

השתמשו באזור הכוונונים כדי לשנות את הערכים המוצגים בתצוגה.

אזור הכוונונים פועל כמו גלגל. כדי לשנות את הערך החליקו באצבע שמאלה או ימינה. ככל שהחלקה מהירה יותר, כך הגלגל מסתובב מהר יותר. הקישו עליו כדי לעצור אותו ולהחיל את המצב הנוכחי.

- לאחר שהמכשיר כבוי זמן רב, חל עיכוב בפתיחת הדלת.

4.2 סוגי חימום

כאן תוכלו למצוא סקירה של סוגי החימום. תוכלו למצוא המלצות בנוגע לשימוש בסוגי החימום.

| סמל | שם | שימוש |
|--------|---------|-------------------------------------------|
| 90-800 | מיקרוגל | הפשרה, בישול וחימום של מזונות ושל נוזלים. |

4.4 עיבוי

עיבוי יכול להתרחש בתא התנור ועל דלת המכשיר בעת הבישול. עיבוי הוא תופעה רגילה שאינה משפיעה לרעה על פעולת המכשיר. לאחר הבישול, נגבו את טיפות העיבוי שהצטברו.

4.3 מאוורר קירור

המאוורר נדלק ונכבה לפי הצורך. בעת פעולת המיקרוגל תא הבישול נשאר קר. למרות זאת מופעל המאוורר.

הערה: המאוורר עשוי להמשיך לפעול גם כאשר המכשיר כבר נכבה.

5 לפני ההפעלה הראשונה

בצעו את ההגדרות של ההפעלה הראשונית. נקו את המכשיר ואת חלקיו.

5.1 ביצוע הפעלה ראשונית

בצעו את ההגדרות של ההפעלה הראשונית. נקו את המכשיר ואת חלקיו.

הערה: לאחר חיבור לחשמל או הפסקת חשמל נשמע צליל איתות ועל הצג נראים כמה אפסים. לאחר שניות אחדות נשמע צליל איתות נוסף, ואז אפשר לכוון את השעה.

דרישות

- נשמע צליל איתות.
 - על הצג נראית השעה 12:00.
 - הנורית מעל ⏻ נדלקת.
- כוונו את השעה באזור הכוונונים.
 - לחצו על ⏻.

5.2 ניקוי המכשיר לפני השימוש הראשון

נקו את תא התנור ואת האביזרים לפני השימוש במכשיר להכנת מזון בפעם הראשונה.

- ודאו שאין שאריות חומרי אריזה, אביזרים או חפצים אחרים בתוך תא הבישול.
- יש לנקות את המשטחים החלקים בתא הבישול באמצעות מטלית לכה.

- כדי לסלק את ריח המכשיר החדש נגבו את תא הבישול בתמיסת חומר ניקוי חמה.

← "ניקוי תא התנור", עמוד 12

5.3 הכנסת הצלחת המסתובבת

השתמשו במכשיר רק כשהצלחת המסתובבת מונחת במקומה.

- הניחו את טבעת הגלגלים a בשקע שבתא הבישול.

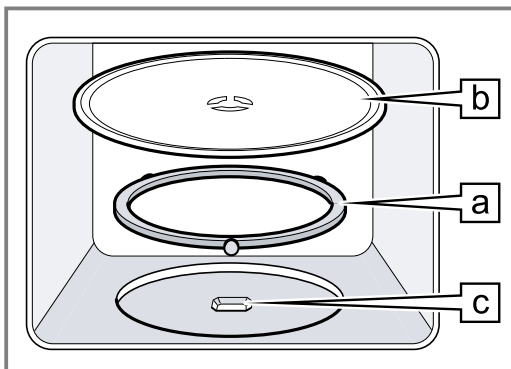

- הניחו את הצלחת המסתובבת b על הכוון c שבמרכז קרקעית תא הבישול.
 - יש לבדוק אם הצלחת המסתובבת מונחת היטב במקומה.
- הערה:** הצלחת המסתובבת יכולה להסתובב שמאלה או ימינה.

6 הפעלה בסיסית

6.1 תפוקות המיקרוגל

להלן סקירה של תפוקות המיקרוגל והשימוש בהן.

| תפוקת המיקרוגל בוואט | שימוש |
|----------------------|-----------------------------------------|
| 90 | הפשרת מאכלים רגישים. |
| 180 | הפשרת מאכלים והמשך בישולם. |
| 360 | בישול בשר ודגים או חימום מאכלים רגישים. |
| 600 | חימום מאכלים ובישולם. |
| 800 | חימום נוזלים. |

הערה:

- אפשר לכוון את תפוקת המיקרוגל למשך זמן מסוים:
- 800 W למשך 30 דקות
 - 600 W למשך 60 דקות
 - 90 W, 180 W ו-360 W למשך 99 דקות

6.2 כלים ואביזרים המתאימים למיקרוגל

כדי שהמנות יתחממו באופן אחיד והמכשיר לא יינזק, יש להשתמש בכלים ובאביזרים מתאימים.

הערה: לפני השימוש בכלי מסוים במיקרוגל, שימו לב להנחיות היצרן. במקרה שיש ספק, בצעו בדיקת כלי.

4. בדקו את הכלי כמה פעמים:
 - אם הכלי קר או פושר, הוא מתאים למיקרוגל.
 - אם הכלי חם או אם נוצרים ניצוצות, הפסיקו את בדיקת הכלי. הכלי אינו מתאים למיקרוגל.

6.4 הגדרות וכוונונים במיקרוגל

שימו לב!

הפעלת המכשיר ללא מאכלים בתא הבישול גורמת לעומס יתר. לעולם אין להפעיל את המיקרוגל כשאין מאכלים בתא הבישול. חוץ מאשר בעת בדיקת כלים קצרה.

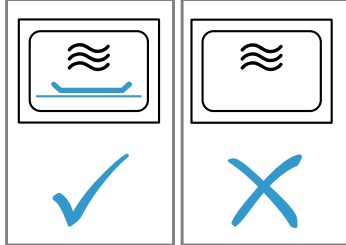

עצה: כדי להפיק את המרב מהמכשיר תוכלו להשתמש במידע שבהגדרות המומלצות.
 ← "כיצד זה עובד", עמוד 14

1. הקפידו על הוראות הבטיחות. –עמוד 4
 2. שימו לב להוראות למניעת נזקים. –עמוד 5
 3. שימו לב להוראות בנוגע להתאמת כלים ואביזרים למיקרוגל. –עמוד 8
 4. כווננו את תפוקת המיקרוגל המבוקשת באמצעות הלחצנים.
 5. קבעו את משך הזמן המבוקש באמצעות אזור הכוונונים.
- הערה:** אם פותחים את דלת תא הבישול במהלך הבישול, המיקרוגל מפסיק לעבוד ועוצר את זמן הפעולה. לאחר שסוגרים את דלת תא הבישול המכשיר ממשיך לעבוד.

6.5 שינוי משך הזמן

אפשר לשנות את משך הזמן בכל עת.
 ← קבעו את משך הזמן המבוקש באמצעות אזור הכוונונים.

6.6 הפסקת פעולת המכשיר

1. לחצו על **||/■** או פתחו את דלת המכשיר.
 ✓ הנורית מעל **▶** נדלקת.
2. כדי להמשיך את פעולת המכשיר סגרו את דלת המכשיר ולחצו על **▶**.

6.7 ביטול פעולת המכשיר

← לחצו פעמיים על **||/■** או פתחו את הדלת ולחצו פעם אחת על **||/■**.

מתאימים למיקרוגל

| סיבה | כלים ואביזרים |
|-----------------------------------------------------------------------------------------|-------------------------------------------------------------------------------------------------------------------------------------------|
| החומרים האלה מעבירים גלי מיקרו. גלי המיקרו אינם מזיקים לכלים עמידים לחום. | כלים מחומר עמיד בחום ומתאים למיקרוגל: ■ זכוכית ■ זכוכית קרמית ■ פורצלן ■ פלסטיק עמיד בחום ■ קרמיקה מזוגגת לגמרי, ללא סדקים |
| הערה: כדי למנוע התחממות יתר של נוזלים אפשר להשתמש בסכו"ם מתכת, לדוגמה כפית בכוס. | סכו"ם מתכת |

שימו לב!

מתכת הנוגעת בדופן תא התנור תגרום לניצוצות, מה שעשוי לגרום נזק למכשיר או לשמשת הדלת הפנימית.
 ← פריטי מתכת (כגון כפית בתוך כוס) צריכים להיות במרחק מינימלי של 2 ס"מ מדפנות תא התנור ומהחלק הפנימי של הדלת.

אינם מתאימים למיקרוגל

| סיבה | כלים ואביזרים |
|--------------------------------------------------------------------------|---------------------------|
| מתכת אינה מעבירה גלי המיקרו. המנות מתחממות בקושי. | כלי מתכת |
| גלי המיקרו עלולים להזיק לעיטורי זהב או כסף. | כלים עם עיטורי זהב או כסף |
| עצה: מותרים לשימוש רק במידה שהיצרן מבטיח שהכלים מתאימים למיקרוגל. | |

6.3 בדיקת התאמת הכלים למיקרוגל

בדקו את התאמת הכלי למיקרוגל באמצעות בדיקת הכלים. רק בזמן בדיקת כלים מותר להפעיל את המכשיר במצב מיקרוגל ללא מזון.

⚠ אזהרה – סכנת צריבה!

החלקים הנגישים של התנור מתחממים במהלך הפעלתו.
 ← אין לגעת בחלקים החמים הללו.
 ← שמרו על ילדים במרחק בטוח מהמכשיר.

1. הכניסו את הכלי הריק לתא הבישול.
2. כווננו את המכשיר לדקה עד דקה וחצי בתפוקת מיקרוגל מרבית.
3. הפעילו את המכשיר.

7 זיכרון

פונקציית הזיכרון מאפשרת לשמור את ההגדרות של מנה מסוימת, ולטעון אותן מחדש בכל עת.
עצה: אם אתם מבשלים מנה מסוימת לעתים קרובות, השתמש בפונקציית הזיכרון.

7.1 שמירה בזיכרון

הערה:

- אי אפשר לשמור כמה תפוקות מיקרוגל בזו אחר זו.
- אי אפשר לשמור תוכניות אוטומטיות.

7.2 הפעלת הזיכרון

זה פשוט מאוד להפעיל תוכנית שמורה. הכניסו את האוכל למכשיר וסגרו את דלת המכשיר.

1. לחצו על M.
- ✓ הכוונונים השמורים מופיעים.
2. לחצו על ▶.

7.3 הפסקת פעולת המכשיר

1. לחצו על II/■ או פתחו את דלת המכשיר.
 - ✓ הנורית מעל ▶ נדלקת.
2. כדי להמשיך את פעולת המכשיר סגרו את דלת המכשיר ולחצו על ▶.

7.4 ביטול פעולת המכשיר

- ◀ לחצו פעמיים על II/■ או פתחו את הדלת ולחצו פעם אחת על II/■.

8 תכניות

התוכניות מסייעות לכם בהכנת מנות שונות, והן בוחרות אוטומטית את הכוונונים האופטימליים.

8.1 הגדרת תוכנית

1. בחרו תוכנית.
2. לחצו על Ⓢ|Ⓢ| שוב ושוב עד להופעת התוכנית המבוקשת בצג.
 - ✓ הנורית מעל Ⓢ|Ⓢ| נדלקת.
3. לחצו על Ⓢ.
- ✓ נורית החיווי מעל Ⓢ מאירה, ובצג מופיע ערך ברירת המחדל עבור המשקל.
4. קבעו את משקל המנה באזור הכוונונים.
 - אם אינכם יכולים לציין את המשקל המדויק, עגלו את המשקל למעלה או למטה.
5. לחצו על ▶ כדי להתחיל את פעולת המכשיר.
 - ✓ משך הזמן מתחיל לרוץ אחורה.

6. אם נשמע צליל במהלך התוכנית, פתחו את דלת המכשיר.
 - חלקו את המנה בכלי, בחשו או הפכו אותה.
 - סגרו את דלת המכשיר.
 - לחצו על ▶.

8.2 הפסקת פעולת המכשיר

1. לחצו על II/■ או פתחו את דלת המכשיר.
 - ✓ הנורית מעל ▶ נדלקת.
2. כדי להמשיך את פעולת המכשיר סגרו את דלת המכשיר ולחצו על ▶.

8.3 ביטול פעולת המכשיר

- ◀ לחצו פעמיים על II/■ או פתחו את הדלת ולחצו פעם אחת על II/■.

8.4 הפשרה באמצעות התוכנית האוטומטית

4 תוכניות ההפשרה מאפשרות להפשיר בשר, עוף ולחם.

| תוכנית | מזון | כלים | טווח משקל בק"ג |
|--------|---------------|------|----------------|
| P01 | בשר טחון | פתוח | 1.00-0.20 |
| P02 | חתיכות בשר | פתוח | 1.00-0.20 |
| P03 | עוף, חלקי עוף | פתוח | 40-1.80 |
| P04 | לחם | פתוח | 1.00-0.20 |

הפשרת אוכל באמצעות התוכנית האוטומטית

1. הוציאו את האוכל מהאריזה. השתמשו במוצרי מזון שאוחסנו במנות, בצורה שטוחה, בטמפרטורה של 18°C-.
 2. שקלו את האוכל. המשקל דרוש לצורך הכוונונים של התוכנית.
 3. הניחו את האוכל בכלי שטוח שמתאים למיקרוגל, לדוגמה צלחת זכוכית או צלחת פורצלן. אל תכסו.
 4. קבעו את התוכנית. -עמוד 10
5. הערה: כשמפשירים בשר ועוף נוצרים נוזלים. יש לסלק את הנוזלים כשהופכים את הבשר; בשום אופן אין להשתמש בנוזלים אלה או לאפשר מגע בינם לבין מוצרי מזון אחרים.
 6. פיסות שטוחות ובשר טחון יש להפריד זה מזה לפני זמן המנוחה.
 7. הניחו למזון המופשר לעמוד כ-10 עד 30 דקות לצורך השוואת טמפרטורות. חתיכות בשר גדולות דורשות זמן מנוחה ארוך יותר מחתיכות קטנות. כאשר מפשירים עוף יש להוציא את החלקים הפנימיים לאחר זמן המנוחה.
 8. המשיכו לעבד את מוצרי המזון, גם אם פיסות בשר עבות עדיין קפואות במרכזן.

8.5 בישול באמצעות תוכנית אוטומטית

3 תוכניות הבישול מאפשרות לבשל אורז, תפוחי אדמה וירקות.

| תוכנית | מזון | כלים | טווח משקל בק"ג הערות |
|--------|------------|---------|--------------------------------------------------------------------------------------------------------------------------------------------------------------------------------------------------------------|
| P05 | אורז | עם מכסה | 0.20–0.05 <ul style="list-style-type: none"> לאורז יש להשתמש בתבנית גדולה וגבוהה. אין להשתמש באורז בשקיות בישול. לכל 100 גרם אורז יש להוסיף כמות כפולה עד משולשת של מים. |
| P06 | תפוחי אדמה | עם מכסה | 1.00–0.15 <ul style="list-style-type: none"> עבור תפוחי אדמה מבושלים יש לחתוך תפוחי אדמה טריים לחתיכות קטנות ובגודל אחיד. לכל 100 גרם תפוחי אדמה יש להוסיף כף מים ומעט מלח. |
| P07 | ירקות | עם מכסה | 1.00–0.15 <ul style="list-style-type: none"> שקלו ירקות טריים, שטופים. חתכו את הירקות לחתיכות קטנות ובגודל אחיד. לכל 100 ג' ירקות הוסיפו כף מים. |

בישול אוכל באמצעות תוכנית אוטומטית

1. שקלו את האוכל.
2. המשקל דרוש לצורך הכווננים של התוכנית.
3. הניחו את מוצרי המזון על כלי המתאים למיקרוגל, וכסו אותם במכסה.

3. הוסיפו מים בהתאם להוראות היצרן המופיעות על האריזה.
 4. קבעו את התוכנית. –עמוד 10
 5. בתום הזמן של התוכנית בחשו שוב את האוכל.
 6. הניחו לאוכל לעמוד כ-5 עד 10 דקות לצורך איזון טמפרטורות.
- תוצאות הבישול תלויות באיכות המזון ובמאפייני המזון.

9 הגדרות בסיסיות

תוכלו להגדיר את המכשיר בהתאם לצרכים שלכם.

9.1 שינוי הגדרה בסיסית

דרישה: המכשיר כבוי.

1. לחצו על / למשך כמה שניות ברציפות.
- ✓ בתצוגה מופיעה ההגדרה הבסיסית הראשונה.
2. לחצו על .
- ✓ הערך הנוכחי מהבהב בתצוגה.
3. קבעו באזור הכווננים את הערך הרצוי.
4. לחצו על .
- ✓ המכשיר מחיל ערך זה.
5. לחצו על .

עצה: אפשר לשנות את ההגדרות בכל עת.

9.2 שינוי משך האות

- כשהמכשיר נכבה נשמע אות. אתם יכולים לשנות את משך האות.
- ✓ לחצו על למשך כ-6 שניות.
 - ✓ משך האות מתחלף בין קצר לארוך.
 - ✓ המכשיר מחיל את אורך האות ומציג את השעה.

9.3 כיוון השעה

הערה: לאחר חיבור לחשמל או הפסקת חשמל נשמע צליל איתות ועל הצג נראים כמה אפסים. לאחר שניות אחדות נשמע צליל איתות נוסף, ואז אפשר לכונן את השעה.

דרישות

- ✓ נשמע צליל איתות.
 - ✓ על הצג נראית השעה 12:00.
 - ✓ הנורית מעל נדלקת.
1. כווננו את השעה באזור הכווננים.
 2. לחצו על .

9.4 הסתרת השעה

כדי להפחית את הצריכה של המכשיר במצב המתנה אפשר להסתיר את השעון.

1. לחצו על .
 2. לחצו על .
- כדי להציג מחדש את השעון, לחץ שוב על .

10 ניקוי ותחזוקה

נקו וטפלו במכשיר בקפידה על מנת שהוא יתפקד לאורך זמן.

10.1 מוצרי ניקוי

השתמשו בתכשירי ניקוי מתאימים בלבד.

אזהרה – סכנת התחשמלות!

חדירת לחות עלולה לגרום להתחשמלות.

- ✓ אין להשתמש במכשירי ניקוי באדים או בלחץ גבוה לניקוי המכשיר.

שימו לב!

תכשירי ניקוי שאינם מתאימים עלולים לגרום נזק למשטחי המכשיר.

- ◀ אין להשתמש באמצעי ניקוי חדים או שורטים.
- ◀ אין להשתמש בתכשירי ניקוי המכילים אחוז גבוה של אלכוהול.
- ◀ אין להשתמש בכריות קרצוף קשות או בספוגי ניקוי שוחקים.
- ◀ אין להשתמש בתכשירי ניקוי מיוחדים לניקוי מכשיר בעודו חם.
- ◀ מותר להשתמש בחומר ניקוי לזכוכית, במגרדת זכוכית או בחומרים לטיפול ניירוסטה רק אם בהוראות השימוש של החלק הרלוונטי מצוין שהם מתאימים.
- ◀ מטליות ספוג חדשות מכילות שאריות מהייצור.
- ◀ יש להקפיד ולשטוף היטב ספוגיות או מטליות ניקוי חדשות לפני השימוש הראשון בהן.

כדי לדעת אילו תכשירי ניקוי מתאימים לניקוי משטחים וחלקים מסוימים, עיינו בהנחיות הניקוי.

10.2 ניקוי המכשיר

נקו את המכשיר כנדרש כדי שלא לגרום נזקים לחלקים ולמשטחים שונים עקב ניקוי שגוי או ניקוי בחומרי ניקוי לא מתאימים.

⚠ אזהרה – סכנת שריפה!

שאריות מזון, נתזי שומן ומיצי בשר עלולים להתלקח. לפני השימוש במכשיר, הסירו את שאריות המזון הקשות ביותר מתא התנור, גופי החימום והאביזרים.

⚠ אזהרה – סכנת פציעה!

דלת הזכוכית של המכשיר עלולה להתנפץ, אם היא שרוטה. אין להשתמש בחומר ניקוי חריף ושוחק או במגרדת מתכת חדה לניקוי זכוכית דלת המכשיר, כי אלה עלולים לשרוט את פני השטח.

1. שימו לב להנחיות המצוינות על חומר הניקוי. –עמוד 11
2. שימו לב להנחיות לניקוי רכיבי המכשיר או פני השטח.
3. אם אין הוראות אחרות:
 - נקו את רכיבי המכשיר בתמיסת חומר ניקוי חמה ובמטלית ניקוי.
 - יבשו באמצעות מטלית רכה.

10.3 ניקוי תא התנור**שימו לב!**

ניקוי לא נכון עלול לפגוע בתא הבישול. אין להשתמש בתרסיס לניקוי תנורים, בתכשירי ניקוי אגרסיביים אחרים לתנור או בחומרי ניקוי שוחקים.

1. שימו לב להנחיות המצוינות על חומר הניקוי. –עמוד 11
2. נקו בתמיסת חומר ניקוי חמה או במי חומץ.
3. כשיש לכלוך קשה, השתמשו בתכשיר לניקוי תנורים. מותר להשתמש בתכשיר לניקוי תנורים רק בתא בישול קר.

עצה: כדי לסלק ריחות לא נעימים, חממו ספל מים עם כמה טיפות מיץ לימון למשך 1-2 דקות בעוצמת מיקרוגל מרבית. כדי למנוע רתיחה מאוחרת, יש להקפיד להכניס כפית לכלי.
4. נגבו את תא הבישול במטלית רכה.
5. הניחו לתא הבישול להתייבש כשדלתו פתוחה.

ניקוי הצלחת המסתובבת

1. שימו לב להנחיות המצוינות על חומר הניקוי. –עמוד 11
2. הוציאו את הצלחת המסתובבת.
3. נקו את צלחת הזכוכית באמצעות תמיסת חומר ניקוי ומטלית ניקוי רכה.
4. יבשו באמצעות מטלית רכה.

5. החזירו את הצלחת המסתובבת למקומה. שימו לב, שהצלחת מונחת כהלכה במקומה.

10.4 ניקוי חזית המכשיר**שימו לב!**

- ניקוי לא נכון עלול לפגוע בחזית המכשיר.
- ◀ אין לנקות באמצעות חומר לניקוי זכוכית, מגרדת זכוכית או מגרדת מתכת.
 - ◀ כדי למנוע חלודה על חזיתות מתכת, יש להסיר מיד כתמי אבנית, כתמי שומן, כתמי עמילן וכתמי חלבון.
 - ◀ יש לנקות חזיתות מפלדת אל-חלד באמצעות חומרים מיוחדים לניקוי פלדת אל-חלד חמה.
1. שימו לב להנחיות המצוינות על חומר הניקוי. –עמוד 11
 2. נקו את חזית המכשיר באמצעות תמיסת חומר ניקוי חמה ומטלית ניקוי.
- הערה:** הבדלי צבע קלים נוצרים בחזית המכשיר כתוצאה מהשוני בחומרים, כגון זכוכית, פלסטיק או מתכת.
3. על חזיתות מכשיר מניירוסטה, מרחו שכבה דקה של תכשיר טיפוח לניירוסטה באמצעות מטלית רכה.
 - את חומרי הניקוי לניירוסטה ניתן לרכוש בשירות הלקוחות או בחנויות המקצועיות.
 4. יבשו באמצעות מטלית רכה.

10.5 ניקוי לוח הבקרה**שימו לב!**

ניקוי לא נכון עלול לפגוע בלוח הבקרה. לעולם אין לנגב את לוח הבקרה במטלית רטובה.

1. שימו לב להנחיות המצוינות על חומר הניקוי. –עמוד 11
2. נקו את לוח הבקרה במטלית מיקרופיבר או במטלית רכה ולחה.
3. יבשו באמצעות מטלית רכה.

10.6 ניקוי לוחות הדלת**שימו לב!**



ניקוי לא נכון עלול לפגוע בזוגיות הדלת. אין להשתמש במגרדת זכוכית.

1. שימו לב להנחיות המצוינות על חומר הניקוי. –עמוד 11
 2. נקו את זוגיות הדלת באמצעות מטלית לחה ותכשיר לניקוי זכוכית.
- הערה:** צללים על זוגיות הדלת, שנראים כמו פסים, הם השתקפויות של התאורה הפנימית בתא הבישול.
3. יבשו באמצעות מטלית רכה.

10.7 ניקוי Aqua

הסיוע בניקוי הוא חלופה מהירה לניקוי מזדמן של תא התנור. הסיוע בניקוי מרכז לכלוך על-ידי אידוי מי הסבון. לאחר מכן ניתן להסיר את הלכלוך ביתר קלות.

הגדרת הסיוע בניקוי

1. טפטפו כמה טיפות תכשיר ניקוי כלים לכוס עם מים.
2. כדי למנוע התחממות יתר הכניסו כפית לכוס.
3. הציבו את הכוס במרכז תא הבישול.
4. לחצו על .
5. לחצו על .
6. לאחר שחלף משך הזמן, נשמע צליל איתות.
7. לאחר שחלף משך הזמן, השאירו את הדלת סגורה 3 דקות נוספות.
7. נגבו את תא הבישול במטלית רכה.
8. הניחו לתא הבישול להתייבש בדלת פתוחה.

11 פתרון בעיות

ניתן לתקן בעיות קלות במכשיר בעצמכם. קראו מידע על פתרון תקלות לפני שאתם פונים לשירות הלקוחות שלנו. כך תימנעו מעלויות מיותרות.

⚠ אזהרה – סכנת פציעה!

תיקונים לא נכונים הם מסוכנים.

- ◀ יש לאפשר אך ורק לטכנאים מיומנים לבצע תיקונים במכשיר.
- ◀ אם המכשיר פגום, פנו לשירות הלקוחות.

11.1 תקלות

| תקלה | סיבה ופתרון בעיות |
|----------------------------------------|--------------------------------------------------------------------------------------------------------------------------------------------------------------------------------------------------------------------------------------------------------------------------------------------------------------------------|
| המכשיר לא פועל. | <p>תקע החשמל של כבל החשמל אינו מחובר.</p> <p>◀ חברו את המכשיר לרשת החשמל.</p> <p>נתיך הבטיחות בתיבת הנתיכים נפל.</p> <p>◀ בדקו את הנתיך בתיבת הנתיכים.</p> <p>אספקת החשמל נותקה.</p> <p>◀ בדקו האם תאורת המטבח או המכשירים האחרים פועלים.</p> |
| תקלה | <p>1. הורידו את מפסק הזרם בתיבת הנתיכים.</p> <p>2. הפעילו שוב את מפסק הזרם לאחר כ-10 שניות.</p> <p>✓ אם התקלה הייתה חד-פעמית, ההודעה נעלמת.</p> <p>3. אם ההודעה מופיעה שוב, התקשרו לשירות הלקוחות. ציינו את הודעת השגיאה המדויקת כאשר אתם מתקשרים.</p> <p>← "שירות לקוחות", עמוד 14</p> |
| הזמן הנדרש לחימום המזון ארוך מהרגיל. | <p>הדלת אינה סגורה לגמרי.</p> <p>◀ בדקו האם שאריות מזון או גופים זרים לכודים בדלת.</p> <p>הגדרת עוצמת המיקרוגל נמוכה מדי.</p> <p>◀ הגדירו את עוצמת המיקרוגל לדרגה גבוהה יותר. ←עמוד 9</p> <p>הנחתם כמות מזון גדולה יותר מהרגיל במכשיר.</p> <p>◀ הגדירו משך זמן ארוך יותר.</p> <p>לכמות מזון כפולה נחוץ משך זמן כפול.</p> |
| המאכלים קרים יותר מהרגיל. | <p>◀ הפכו את המאכלים או ערבבו אותם מדי פעם.</p> |
| הצלחת המסתובבת שורטת או משתפשפת. | <p>ישנם לכלוך או גופים זרים באזור המנגנון של הצלחת המסתובבת.</p> <p>◀ נקו את טבעת הבסיס ואת השקע בתא הבישול.</p> |
| פעולת המיקרוגל נעצרת. | <p>יש תקלה במכשיר.</p> <p>◀ אם תקלה זו חוזרת על עצמה, פנו לשירות הלקוחות.</p> |
| המכשיר לא פועל. משך בישול מוצג בתצוגה. | <p>אזור הכווננים נלחץ בטעות.</p> <p>◀ לחצו על II/■.</p> <p>לאחר כווננים והגדרות ▶ לא נלחץ.</p> <p>◀ לחצו על ▶ או מחקו את הכוונן בלחיצה על II/■.</p> |
| שלושה אפסים מאירים בתצוגה. | <p>אספקת החשמל נותקה.</p> <p>◀ אפסו את השעון.</p> <p>← "ביצוע הפעלה ראשונית", עמוד 8</p> |
| M מופיע בתצוגה. | <p>מצב ההדגמה מופעל.</p> |
| ההודעה 3E מופיעה בתצוגה. | <p>תקלה בפתיחת הדלת האוטומטית.</p> <p>1. כבו את המכשיר.</p> <p>2. המתינו 10 דקות.</p> <p>3. הדליקו מחדש את המכשיר.</p> <p>◀ אם תקלה זו חוזרת על עצמה, פנו לשירות הלקוחות.</p> |

12 השלכה לאשפה

כאן תלמדו כיצד להשליך נכון לאשפה מכשירים משומשים.

12.1 השלכת המכשיר הישן

ניתן להשתמש מחדש בחומרי גלם יקרי ערך באמצעות מיחזור.
 השליכו את המכשיר לאשפה באופן ידידותי לסביבה.
 מידע לגבי אופני פינוי האשפה העדכניים ניתן לקבל אצל הסוחר או במועצה המקומית או בעירייה.

מכשיר זה עומד בתקנה האירופית
 EU/2012/19 להשלכת ציוד חשמלי
 ואלקטרוני משומש (WEEE).
 התקנה מפרטת את המסגרת ברחבי האיחוד
 האירופי להחזרה ולמחזור של מכשירים
 משומשים.



13 שירות לקוחות

13.1 מספר מוצר (E-Nr.) ומספר ייצור (FD)

תוכלו למצוא את מספר המוצר (E-Nr.) ואת מספר הייצור (FD) על לוחית הדירוג של המכשיר. תראו את לוחית הדירוג עם מספרים אלה אם תפתחו את דלת המכשיר.

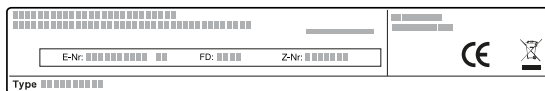

רשמו את פרטי המכשיר ואת מספר הטלפון של מרכז שירות הלקוחות כדי למצוא אותם שוב במהירות.

אם יש לכם שאלות בנוגע לשימוש, אם אינכם מצליחים לפתור תקלות במכשיר בעצמכם או אם יש צורך בתיקון המכשיר, פנו לשירות הלקוחות.
 מידע מפורט על תקופת האחריות ותנאי האחריות בארץ תוכלו לקבל משירות הלקוחות, מהמשווק ובאתר האינטרנט שלנו.
 אם אתם פונים לשירות הלקוחות, תזדקקו למספר המוצר (E-Nr.) ולמספר הייצור (FD) של המכשיר שלכם.
 ניתן להשיג את פרטי הקשר של מרכז שירות הלקוחות במדריך שירות הלקוחות המצורף, או באתר האינטרנט שלנו.
 מוצר זה כולל מקור אור של דרגת יעילות אנרגיה G. מקורות האור זמינים כחלק חילוף ורק לאיש מקצוע שעבר הכשרה מותר להחליפו.

14 כיצד זה עובד

כאן תוכלו למצוא את ההגדרות האידיאליות עבור מנות שונות וכן את האביזרים ואת כלי הבישול המיטביים. התאמנו המלצות אלה למכשיר שברשותכם.

14.1 המלצות לשימוש

כאן תקבלו הדרכה מפורטת כיצד להשתמש בצורה הטובה ביותר בהגדרות המומלצות עבור המנות השונות. כאן יינתנו הנחיות למנות שונות, עם מידע ועצות כיצד להשתמש במכשיר בצורה הטובה ביותר.

⚠ אזהרה – סכנת כוויות!

מזון חם פולט חום. כלי הבישול עשוי להתחמם.
 יש להשתמש תמיד בכפפות מטבח כדי להוציא את כלי הבישול או את האביזרים מתא התנור.

הערה: נתוני הזמנים בטבלאות הם ערכי ייחוס בלבד, והם תלויים באיכות ובמאפיינים של מוצרי המזון הספציפיים.

1. לפני השימוש יש להוציא מתא הבישול כלים לא נחוצים.
2. בחרו מנה מההגדרות המומלצות.
3. שימו את המנה בכלי מתאים.
4. ← "כלים ואביזרים המתאימים למיקרוגל", עמוד 8
5. הניחו את הכלי על הצלחת המסתובבת. קבעו את כוונני המכשיר בהתאם להגדרות המומלצות. בהגדרות המומלצות נתונים על פי רוב טווחי זמן. השתמשו ראשית בזמן הקצר יותר. במקרה הצורך האריכו את משך הזמן. אם בטבלאות מצוינים שתי תפוקות מיקרוגל ושני משכי זמן, השתמשו ראשי בתפוקת המיקרוגל הראשונה ובמשך הזמן הראשון, ולאחר הישמע האות עברו למצב השני.

עצה: אם אתם רוצים להכין כמויות שונות מהמצוין בטבלאות, קבעו משך זמן כפול עבור כמות כפולה.

14.2 עצות להפשרה ולחימום

שימו לב לעצות כדי להשיג תוצאות טובות בהפשרה ובחימום במיקרוגל.

| נושא | עצה |
|-------------------------------------------------------------------|--------------------------------------------------------------------------------------------------------------------------------------------------------------------------------|
| בתום משך הזמן המנה צריכה להיות מופשרת או עשויה. | הגדירו משך זמן ארוך יותר. כמויות גדולות יותר ומנות גבוהות יותר דורשות משך זמן ארוך יותר. |
| בתום משך הזמן המנה צריכה להיות עשויה במרכז אך לא חמה מדי בשוליים. | <ul style="list-style-type: none"> ■ בחשו במנה מדי פעם. ■ כווננו תפוקת מיקרוגל נמוכה יותר ומשך זמן ארוך יותר. |
| עוף ובשר צריכים להיות לא רק עשויים בחוץ ועדיין קפואים במרכז. | <ul style="list-style-type: none"> ■ כווננו תפוקת מיקרוגל נמוכה יותר. ■ כמויות גדולות של מזון קפוא יש להפוך כמה פעמים. |
| המנה צריכה להישאר עסיסית. | <ul style="list-style-type: none"> ■ כווננו תפוקת מיקרוגל נמוכה יותר. ■ כווננו משך זמן קצר יותר. ■ כסו את המנה. ■ הוסיפו עוד נוזלים. |

14.3 הפשרה

במכשירכם אפשר להפשר אוכל קפוא.

הפשרת אוכל

1. הניחו את מוצרי המזון הקפואים בכלי פתוח על הצלחת המסתובבת.

4. הפכו או בחשו את האוכל פעם או פעמיים במשך התהליך. נתחים גדולים יש להפוך כמה פעמים.
5. כדי להשיג טמפרטורה אחידה יש להניח לאוכל לעמוד כ-10 עד 20 דקות בטמפרטורת החדר לאחר ההפשרה. לעופות אפשר להוציא את החלקים הפנימיים. עם בשר אפשר להמשיך לעבוד גם אם חלק קטן במרכזו עדיין קפוא.

- חלקים רגישים, כגון רגליים וכנפיים של עוף או חלקים שמנים של צלי אפשר לכסות בפיסות קטנות של רדיד אלומיניום. אסור לרדיד האלומיניום לגעת בדפנות התנור.
2. הפעילו את המכשיר. לאחר מחצית זמן ההפשרה אפשר להסיר את רדיד האלומיניום.
3. הערה: כשמפשירים בשר ועוף נוצרים נוזלים. יש לסלק את הנוזלים כשהופכים את הבשר; בשום אופן אין להשתמש בנוזלים אלה או לאפשר מגע בינם לבין מוצרי מזון אחרים.

הפשרה במיקרוגל

שימו לב לכוונונים המומלצים להפשרת מזון קפוא במיקרוגל.

| מזון | משקל בגרמים | תפוקת מיקרוגל בוואט | משך בדיקות |
|----------------------------------------------|-------------|---------------------|---------------------------------|
| נתח בשר שלם של בקר או עגל, עם או בלי עצם | 800 | 180 .1 90 .2 | 15 .1 20 - 10 .2 |
| נתח בשר שלם של בקר או עגל, עם או בלי עצם | 1000 | 180 .1 90 .2 | 20 .1 25 - 15 .2 |
| נתח בשר שלם של בקר או עגל, עם או בלי עצם | 1500 | 180 .1 90 .2 | 30 .1 30 - 20 .2 |
| בשר בקר או עגל חתוך או פרוס | 200 | 180 .1 90 .2 | ¹ 2 .1 6 - 4 .2 |
| בשר בקר או עגל חתוך או פרוס | 500 | 180 .1 90 .2 | ¹ 5 .1 10 - 5 .2 |
| בשר בקר או עגל חתוך או פרוס | 800 | 180 .1 90 .2 | ¹ 8 .1 15 - 10 .2 |
| בשר טחון, מעורב ^{3,2} | 200 | 90 | ⁴ 10 |
| בשר טחון, מעורב ^{3,2} | 500 | 180 .1 90 .2 | ⁴ 5 .1 15 - 10 .2 |
| בשר טחון, מעורב ^{3,2} | 800 | 180 .1 90 .2 | ⁴ 8 .1 20 - 10 .2 |
| עוף שלם או חלקי עוף ⁵ | 600 | 180 .1 90 .2 | 8 .1 20 - 10 .2 |
| עוף שלם או חלקי עוף ⁵ | 1200 | 180 .1 90 .2 | 15 .1 20 - 10 .2 |
| פילה דג, קציצות דג או פרוסות דג ⁵ | 400 | 180 .1 90 .2 | 5 .1 15 - 10 .2 |
| ירקות, לדוגמה אפונה | 300 | 180 | 15 - 10 |
| פירות, לדוגמה פטל ⁵ | 300 | 180 | ⁶ 10 - 7 |
| פירות, לדוגמה פטל ⁵ | 500 | 180 .1 90 .2 | ⁶ 8 .1 10 - 5 .2 |
| חמאה, ריכוך ⁷ | 125 | 180 .1 90 .2 | 1 .1 3 - 2 .2 |
| חמאה, ריכוך ⁷ | 250 | 180 .1 90 .2 | 1 .1 4 - 3 .2 |

¹ הפרידו את החלקים המופשרים בעת ההפיכה.

² הקפואו את המזון כשהוא שטוח.

³ הסירו את כל הבשר שכבר הפשיר.

⁴ הפכו את המזון מספר פעמים.

⁵ יש להפריד חלקים שכבר הפשירו.

⁶ מדי פעם ערבבו בזירות את המזון.

⁷ הסירו לגמרי את האריזה.

⁸ הפשירו רק עוגות ללא זיגוג, קצפת, ג'לטין או רפרפת.

⁹ הפרידו את חתיכות העוגה.

| מזון | משקל בגרמים | תפוקת מיקרוגל בוואט | משך בדקות |
|-----------------------------------------------------------|-------------|---------------------|---------------------|
| לחם שלם | 500 | 180 .1 90 .2 | 6 .1 10 - 5 .2 |
| לחם שלם | 1000 | 180 .1 90 .2 | 12 .1 20 - 10 .2 |
| עוגות, יבשות, לדוגמה עוגה בחושה ^{9,8} | 500 | 90 | 15 - 10 |
| עוגות, יבשות, לדוגמה עוגה בחושה ^{9,8} | 750 | 180 .1 90 .2 | 5 .1 15 - 10 .2 |
| עוגות עסיסיות, לדוגמה עוגת פירות, עוגת גבינה ⁸ | 500 | 180 .1 90 .2 | 5 .1 20 - 15 .2 |
| עוגות עסיסיות, לדוגמה עוגת פירות, עוגת גבינה ⁸ | 750 | 180 .1 90 .2 | 7 .1 20 - 15 .2 |

- 1 הפרידו את החלקים המופשרים בעת ההפיכה.
- 2 הקפואו את המזון כשהוא שטוח.
- 3 הסירו את כל הבשר שכבר הפשיר.
- 4 הפכו את המזון מספר פעמים.
- 5 יש להפריד חלקים שכבר הפשירו.
- 6 מדי פעם ערבבו בזהירות את המזון.
- 7 הסירו לגמרי את האריזה.
- 8 הפשירו רק עוגות ללא זיגוג, קצפת, ג'לין או רפרפת.
- 9 הפרידו את חתיכות העוגה.

14.4 חימום

במכשירכם אפשר לחמם אוכל.

חימום אוכל

⚠ אזהרה – סכנת כוויות!

מזון חם פולט חום. כלי הבישול עשוי להתחמם.
 ❖ יש להשתמש תמיד בכפפות מטבח כדי להוציא את כלי הבישול או את האביזרים מתא התנור.

⚠ אזהרה – סכנת צריבה!

בעת חימום נוזלים תיתכן רתיחה מאוחרת. כלומר, הנוזל מגיע לטמפרטורת רתיחה, בלי שתעלינה בועות האדים האופייניות. לכן, יש להיזהר גם אם הכלי רועד רק מעט. הנוזל החם עלול לרתוח בפתאומיות ולהתייז.
 ❖ כאשר מחממים יש להקפיד להכניס תמיד כפית לכלי. כך תימנע רתיחה מאוחרת.

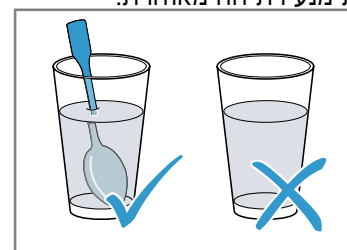

שימו לב!

- מתכת הנוגעת בדופן תא התנור תגרום לניצוצות, מה שעשוי לגרום נזק למכשיר או לשמשת הדלת הפנימית.
- ❖ פריטי מתכת (כגון כפית בתוך כוס) צריכים להיות במרחק מינימלי של 2 ס"מ מדפנות תא התנור ומהחלק הפנימי של הדלת.
1. הוציאו את המנה המוכנה מהאריזה, והניחו אותה בכלי מתאים במיקרוגל.
 2. פזרו את האוכל בצורה שטוחה על פני הכלי כולו.
 3. כסו את האוכל במכסה מתאים, צלחת או ברדיד מיוחד למיקרוגל.
 4. הפעילו את המכשיר.
 5. ערבבו או הפכו את האוכל מדי פעם.
 6. רכיבים שונים במנה עשויים להתחמם במהירות שונה. בדקו את הטמפרטורה.
 7. כדי להשיג טמפרטורה אחידה יש להניח לאוכל לעמוד כ-2 עד 5 דקות בטמפרטורת החדר לאחר החימום.

חימום מנות קפואות במיקרוגל

שימו לב להגדרות המומלצות לחימום מזון קפוא במיקרוגל.

| מזון | משקל בגרמים | תפוקת מיקרוגל בוואט | משך בדיקות |
|------------------------------------------------|-------------|---------------------|----------------------|
| תפריט, מנה בצלחת, מנה מוכנה עם 2-3 מרכיבים | 300 - 400 | 600 | 8 - 11 |
| מרק | 400 | 600 | 8 - 10 |
| נייד | 500 | 600 | 10 - 13 |
| פרוסות בשר או חתיכות בשר ברוטב, לדוגמה גולאש | 500 | 600 | 12 - 17 ¹ |
| פשטידות, לדוגמה לזניה, קנלוני | 450 | 600 | 10 - 15 |
| תוספות, לדוגמה אורז, אטריות ² | 250 | 600 | 2 - 5 |
| תוספות, לדוגמה אורז, אטריות ² | 500 | 600 | 8 - 10 |
| ירקות, לדוגמה אפונה, ברוקולי, גזר ³ | 300 | 600 | 8 - 10 |
| ירקות, לדוגמה אפונה, ברוקולי, גזר ³ | 600 | 600 | 14 - 17 |
| תרד בשמנת ⁴ | 450 | 600 | 11 - 16 |

¹ הפרידו את נתחי הבשר תוך כדי ערבוב.

² הוסיפו מעט נוזלים למזון.

³ שפכו מים לתבנית כך שיכסה את הבסיס.

⁴ בשלו את המזון בלי להוסיף מים.

חימום במיקרוגל

שימו לב להגדרות המומלצות לחימום אוכל קפוא במיקרוגל.

| מזון | כמות | תפוקת מיקרוגל בוואט | משך בדיקות |
|----------------------------------------------|------------|---------------------|------------------------|
| משקאות ¹ | 200 מ"ל | 800 | 2 - 3 ^{3,2} |
| משקאות ¹ | 500 מ"ל | 800 | 3 - 4 ^{3,2} |
| אוכל לתינוקות, לדוגמה בקבוק חלב ⁴ | 50 מ"ל | 360 | כ-0.5 ל ^{6,5} |
| אוכל לתינוקות, לדוגמה בקבוק חלב ⁴ | 100 מ"ל | 360 | כ-1 ^{6,5} |
| אוכל לתינוקות, לדוגמה בקבוק חלב ⁴ | 200 מ"ל | 360 | כ-1.5 ^{6,5} |
| מרק, ספל אחד | 200 ג' | 600 | 2 - 3 |
| מרק, 2 ספלים | 400 ג' | 600 | 4 - 5 |
| תפריט, מנה בצלחת, מנה מוכנה עם 2-3 מרכיבים | 350-500 ג' | 600 | 4 - 8 |
| בשר ברוטב ⁷ | 500 ג' | 600 | 8 - 11 |
| נייד | 400 ג' | 600 | 6 - 8 |
| נייד | 800 ג' | 600 | 8 - 11 |
| ירקות, מנה אחת ⁸ | 150 ג' | 600 | 2 - 3 |
| ירקות, 2 מנות ⁸ | 300 ג' | 600 | 3 - 5 |

¹ הכניסו כף לכוס.

² אין לחמם משקאות אלכוהוליים יתר על המידה.

³ בדקו את המזון מדי פעם.

⁴ מזון לתינוקות יש לחמם ללא פקק או מכסה.

⁵ לאחר החימום יש תמיד לערבב היטב את המזון.

⁶ יש תמיד לבדוק את הטמפרטורה.

⁷ הפרידו את פרוסות הבשר זו מזו.

⁸ הוסיפו מעט נוזלים למזון.

14.5 מנות מבחן

סקירות אלה נוצרו עבור מכוני הבדיקה כדי להקל על ביצוע הבדיקות של המכשיר בהתאם לתקנים IEC 60350-1:2011 או EN 60705:2012, IEC 60705:2010.

בישול במיקרוגל

| מזון | תפוקת מיקרוגל בוואט | משך בדיקות | הערה |
|--------------------------|---------------------|------------|---------------------------------------------------------|
| תחליף חלב מביצים, 750 ג' | 1. 360 | 1. 17 - 12 | הניחו על הצלחת המסתובבת תבנית פיירקס בגודל 20 x 25 ס"מ. |
| | 2. 90 | 2. 25 - 20 | |
| תחתית עוגה | 600 | 10 - 8 | הניחו על הצלחת המסתובבת תבנית פיירקס בקוטר 22 ס"מ. |
| קציץ בשר | 600 | 25 - 20 | הניחו על הצלחת המסתובבת תבנית פיירקס. |

הפשרה במיקרוגל

הגדרות מומלצות להפשרה באמצעות מיקרוגל.

| מזון | תפוקת מיקרוגל בוואט | משך בדיקות | הערה |
|------|---------------------|------------|----------------------------------------------------|
| בשר | 1. 180 | 1. 7 - 5 | הניחו על הצלחת המסתובבת תבנית פיירקס בקוטר 22 ס"מ. |
| | 2. 90 | 2. 15 - 10 | |

15 הוראות התקנה

צייתו למידע זה בעת התקנת המכשיר.

- איש מקצוע מורשה בלבד רשאי להתקין מכשירי חשמל חסרי נתיכים. נזק שייגרם למכשיר עקב חיבור שגוי אינו מכוסה במסגרת האחריות.

⚠ אזהרה – סכנת פציעה!

- חלקים הנגישים במהלך ההתקנה עלולים להיות בעלי פינות חדות ולגרור פציעות.
- ◀ לבשו כפפות הגנה

⚠ אזהרה – סכנת שריפה!

- כבל חשמלי מוארך ומתאם לא מורשה מהווים סכנה.
- ◀ אין להשתמש בכבל מאריך או במפלג.

15.2 חיבור לחשמל

כדי לחבר את המכשיר בבטחה לחשמל פעלו לפי ההוראות להלן.

⚠ אזהרה – סכנת התחשמלות!

- התקנה לא מקצועית היא מסוכנת.
- ◀ רק חשמלאי מוסמך רשאי להתקין שקע חשמלי או להחליף כבל חשמל, תוך הקפדה על הכללים הרלוונטיים.
- ◀ חברו את המכשיר רק לשקע מוארק תקני.
- ◀ אם התקע אינו נגיש עוד לאחר ההתקנה, יש להתקין במקום מפסק ניתוק רב-קוטבי עם מרווח מגעים של לפחות 3 מ"מ. ההתקנה חייבת להבטיח הגנה מפני מגע בשוגג.

**15.1 התקנה בטוחה ⚠**

הקפידו על הוראות בטיחות אלה בזמן התקנת המכשיר.

- שימוש בטוח במכשיר מחייב התקנה נכונה על פי הוראות הבטיחות. המתקין אחראי לוודא שהמכשיר עובד בצורה מושלמת במקום התקנתו.
- בדקו את המכשיר לאחר הוצאתו מהאריזה. אין לחבר אותו לחשמל אם הוא ניזוק בהובלה.
- הסירו את חומרי האריזה ואת הניילון הנצמד מתא הבישול ומהדלת לפני השימוש במכשיר.
- בשום אופן אין להסיר את הרדיד השקוף מהצד הפנימי של הדלת.
- שימו לב לדפי ההתקנה של האביזרים.
- הארון המיועד להתקנת המכשיר חייב להיות עמיד בטמפרטורה של עד 90°C וחזיתות הארונות הסמוכים עד 65°C.
- לעולם אין להתקין את המכשיר מאחורי דלת דקורטיבית או דלת ארון. סכנה להתחממות-יתר.
- יש לבצע את עבודות החיתוך בארון לפני הכנסת המכשיר. הסירו שבבים. תפקודם של הרכיבים החשמליים עלול להיפגע.

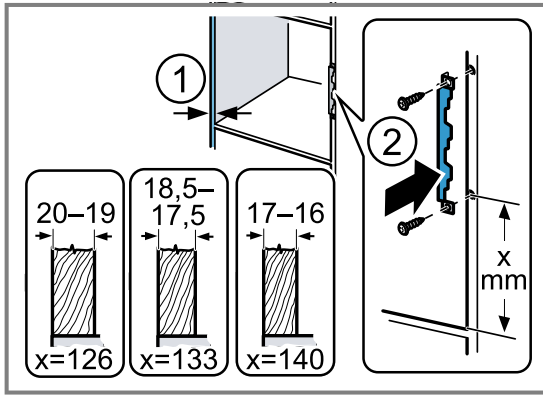

15.3 תכולת האריזה

לאחר הוצאת כל החלקים מהאריזה, בדקו שלא נגרם נזק כלשהו בעת ההובלה ואת שלמות המשלוח.

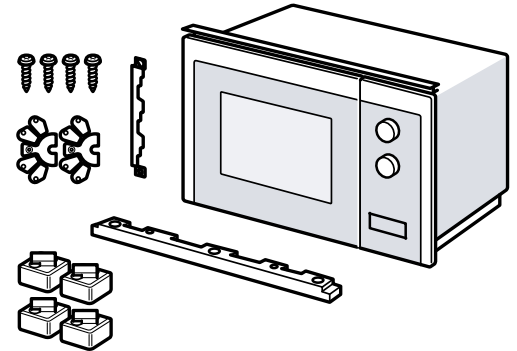

15.7 מידות התקנה בארון גבוה

שימו לב למידות ההתקנה ולמרווחי הבטיחות בהתקנה בארון גבוה.

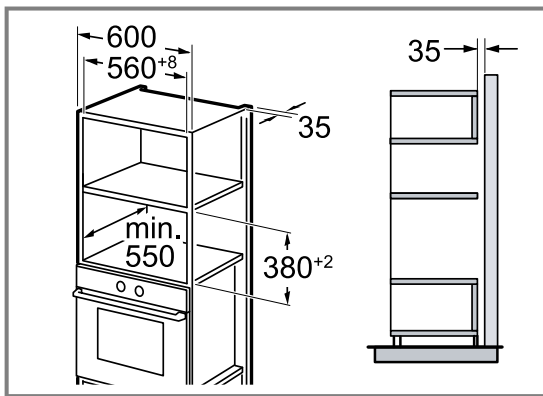

15.4 התקנה בארון

כאן תמצאו הנחיות להתקנה בטוחה.

שימו לב!

- שבבים עלולים לשבש את התפקוד של רכיבים חשמליים.
- יש לבצע את עבודות החיתוך בארון לפני הכנסת המכשיר.
- הסירו את השבבים.
- גובה ההתקנה המינימלי הוא 850 מ"מ.
- אסור שלארוך המטבח תהיה דופן אחורית מאחורי המכשיר.
- אין לכסות את חריצי האוורור ואת פתחי היניקה.
- הארון שבו מותקן המכשיר חייב להיות מסוגל לעמוד בטמפרטורת של עד 90°C והארונות הסמוכים בטמפרטורת של עד 65°C.

15.8 הכנת הארון הגבוה

1. קבעו את עובי הדפנות של הארון. ① לעובי הדופן מוקצה ערך x.
2. הערה: הערך x הוא המרווח מהחור התחתון של לוחית החיבור עד לתחתית הארון המובנה. הבריגו את לוחית החיבור לארון הגבוה. ② תוך כדי כך, שימו לב לערך ה-x שנקבע.

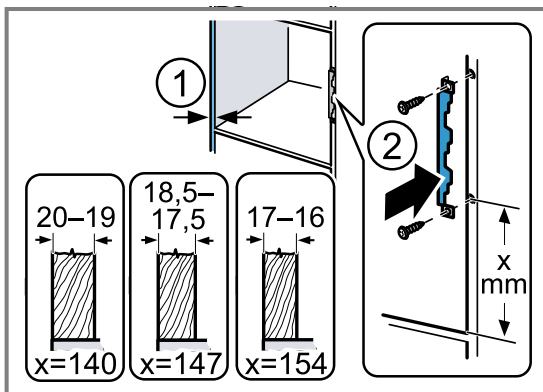

15.5 מידות להתקנה בארון עליון

שימו לב למידות ההתקנה ולמרווחי הבטיחות בהתקנה בארון עליון.

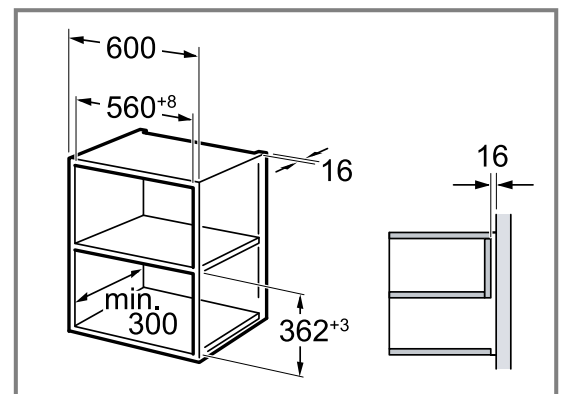

15.6 הכנת הארון העליון

1. קבעו את עובי הדפנות של הארון. ① לעובי הדופן מוקצה ערך x.
2. הערה: הערך x הוא המרווח מהחור התחתון של לוחית החיבור עד לתחתית הארון המובנה. הבריגו את לוחית החיבור לארון העליון. ② תוך כדי כך, שימו לב לערך ה-x שנקבע.

15.9 הכנת המכשיר

אם אתם מתקינים את המכשיר בארון גבוה, עליכם להכין את המכשיר קודם לכן.

1. שחררו את הבורג האמצעי של רצפת המיקרוגל.

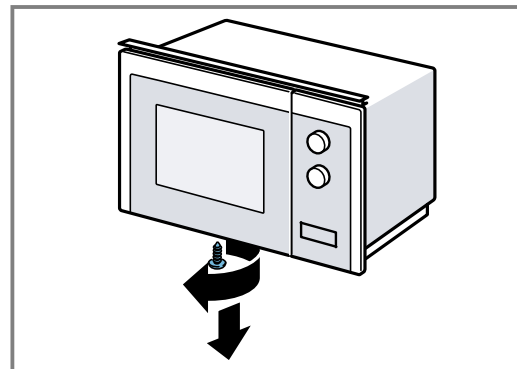

2. הסירו את הכיסוי מרצפת המיקרוגל.

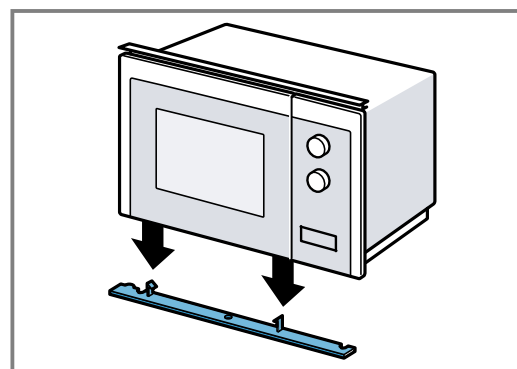

3. הבריגו את הבורג האמצעי של רצפת המיקרוגל.

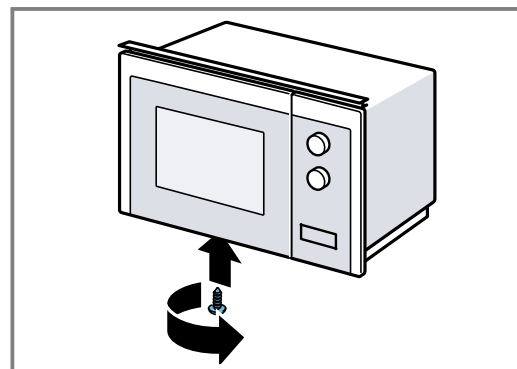

4. שחררו את שני הברגים הצדדיים ברצפת המיקרוגל.

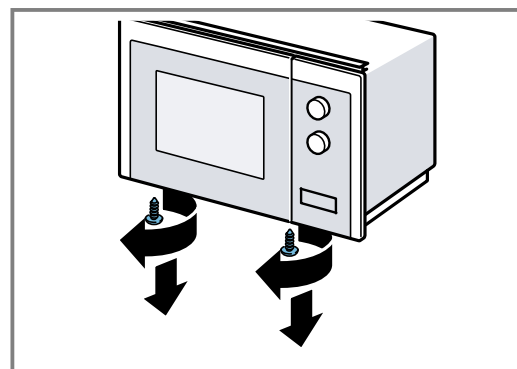

5. הבריגו את מסגרת ההתקנה לרצפת המיקרוגל באמצעות שני הברגים הצדדיים.

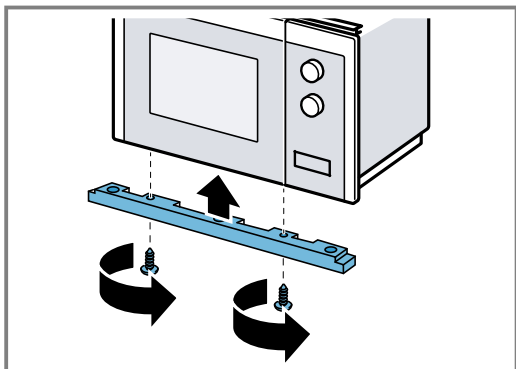

6. חברו את 4 הרגליים לרצפת המיקרוגל.

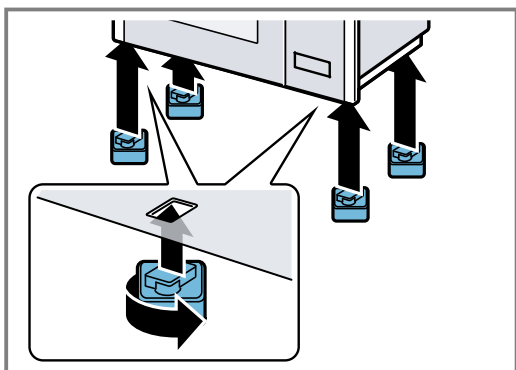

15.10 התקנת המכשיר

1. חברו את רכיבי הריזוח על פי עובי הדופן.

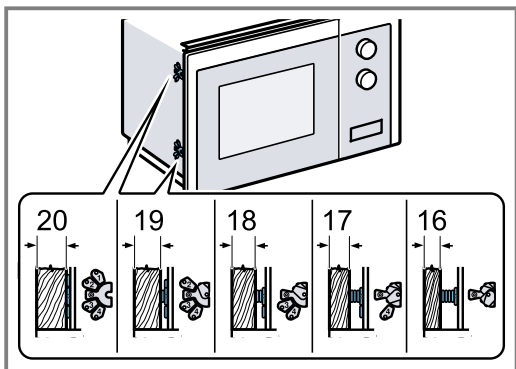

2. הערה:

אין למחוץ או לקפל את כבל החשמל.

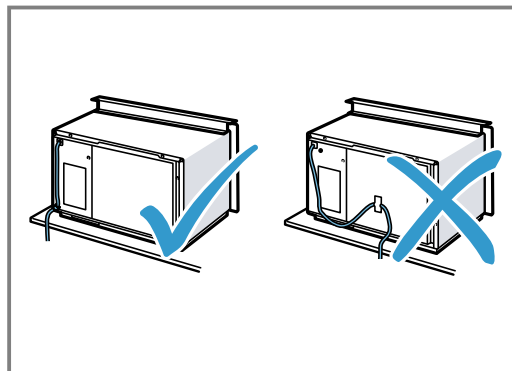

הכניסו את המכשיר לארון ודחפו אותו ימינה.

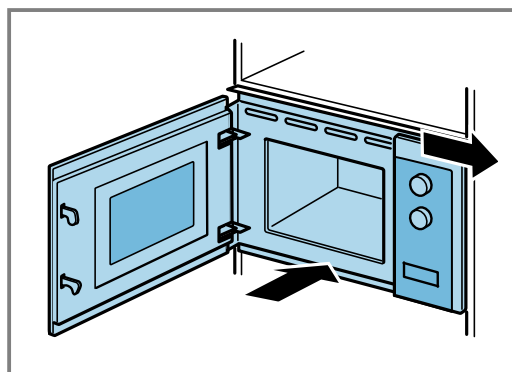

3. הבריגו את המכשיר עד שהוא מיושר במרכז.

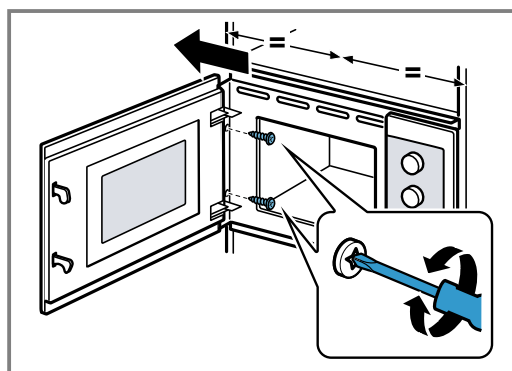

4. בדקו את המרווח למכשירים סמוכים.

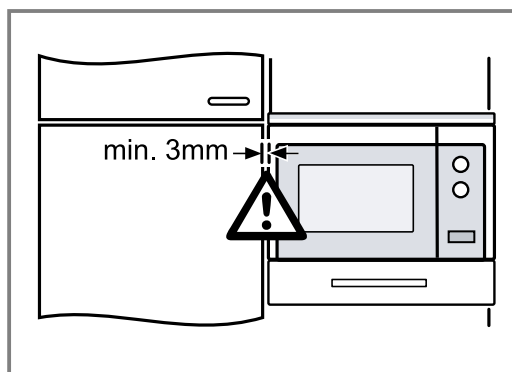

5. הסירו את חומרי האריזה ואת הניילון הנצמד מתא הבישול ומדהלת.

לקוחות נכבדים,

אנו מקווים, שהוראות הפעלה והתקנה אלה סייעו לכם להפעיל את מכשיר החשמל של **CONSTRUCTA** ושהוא פועל לשביעות רצונכם.

אם למרות מאמצינו להגיש לכם מוצר מושלם וללא ליקויים תתגלה תקלה כלשהי בפעולתו של המכשיר, אנא פנו בכל עת לאחד מסניפי השרות הרשומים על הכריכה האחורית של חוברת זו.

מעבדות השרות והטכנאים המיומנים ישמחו להגיש לכם במהירות את כל העזרה הדרושה להחזרת המכשיר לפעולה תקינה. **בהצלחה!**

החברה שומרת לעצמה את הזכות לבצע שיפורים או שינויים ללא הודעה מוקדמת.

תחנות שרות

| | | | |
|------------|------|--------------------------------------|----------------|
| 04-8477111 | טל': | שרות CSB, שד' ההסתדרות 224, חיפה | צפון |
| 08-9777222 | טל': | שרות CSB, המסגר 1, א.ת. צפוני, לוד | מרכז |
| 02-6403000 | טל': | אלרם, הסדנא 7, תלפיות, ירושלים | ירושלים |
| 08-9777222 | טל': | פל-רום, הדסה 22, עיר עתיקה, באר-שבע | דרום |
| 08-6378616 | טל': | שרות אקספרס, אזור התעשייה החדש, אילת | |
| 08-6335311 | טל': | שרות ששון, הבנאי 3, אילת | |

מוקד שרות טלפוני ארצי - 2220*

BSH Hausgeräte GmbH
Carl-Wery-Straße 34
81739 München, GERMANY



9001610942
020223
he