



**BOSCH**



**Register** your  
new device on  
MyBosch now and  
get free benefits:  
**[bosch-home.com/  
welcome](https://bosch-home.com/welcome)**

# Πλυντήριο ρούχων

**WAV28EH9GR**

**[el]** Εγχειρίδιο χρήστη και  
οδηγίες εγκατάστασης

## Πίνακας περιεχομένων

<b>1 Ασφάλεια.....</b>	<b>4</b>	<b>9 Εξαρθήματα .....</b>	<b>52</b>
1.1 Γενικές υποδείξεις .....	4	<b>10 Πριν την πρώτη χρήση .....</b>	<b>52</b>
1.2 Χρήση σύμφωνα με τον σκοπό προορισμού .....	4	10.1 Εκκίνηση κενής διαδικασίας πλύσης .....	52
1.3 Περιορισμός ομάδας χρηστών .....	4	<b>11 Ρούχα .....</b>	<b>53</b>
1.4 Ασφαλής εγκατάσταση .....	5	11.1 Προετοιμασία των ρούχων.....	53
1.5 Ασφαλής χρήση .....	7	11.2 Ταξινόμηση των ρούχων .....	54
1.6 Ασφαλής καθαρισμός και συντήρηση .....	10	11.3 Βαθμοί ρύπανσης .....	54
<b>2 Αποφυγή υλικών ζημιών .....</b>	<b>11</b>	11.4 Σύμβολα φροντίδας πάνω στις ετικέτες φροντίδας.....	55
<b>3 Προστασία περιβάλλοντος και οικονομία .....</b>	<b>12</b>	<b>12 Απορρυπαντικά και πρόσθετα υγρά φροντίδας.....</b>	<b>55</b>
3.1 Απόσυρση συσκευασίας .....	12	12.1 Σύσταση απορρυπαντικού .....	56
3.2 Εξοικονόμηση ενέργειας και πόρων .....	12	12.2 Δόση του απορρυπαντικού.....	56
3.3 Λειτουργία εξοικονόμησης ενέργειας .....	13	<b>13 Βασικός χειρισμός.....</b>	<b>57</b>
<b>4 Τοποθέτηση και σύνδεση .....</b>	<b>13</b>	13.1 Ενεργοποίηση της συσκευής .....	57
4.1 Αποσυσκευασία συσκευής .....	13	13.2 Ρύθμιση προγράμματος .....	58
4.2 Υλικά παράδοσης .....	14	13.3 Προσαρμογή των ρυθμίσεων του προγράμματος .....	58
4.3 Απαιτήσεις στη θέση τοποθέτησης.....	14	13.4 Αποθήκευση των ρυθμίσεων του προγράμματος .....	58
4.4 Αφαίρεση των ασφαλειών μεταφοράς.....	16	13.5 Τοποθέτηση των ρούχων .....	59
4.5 Σύνδεση της συσκευής.....	17	13.6 Πλήρωση απορρυπαντικού και πρόσθετου υγρού φροντίδας .....	59
4.6 Ευθυγράμμιση της συσκευής ...	18	13.7 Εκκίνηση του προγράμματος .....	60
4.7 Ηλεκτρική σύνδεση της συσκευής .....	19	13.8 Μούλιασμα των ρούχων.....	60
<b>5 Γνωριμία .....</b>	<b>20</b>	13.9 Συμπλήρωση ρούχων .....	60
5.1 Συσκευή.....	20	13.10 Διακοπή του προγράμματος .....	61
5.2 Θήκη απορρυπαντικού .....	21	13.11 Συνέχιση του προγράμματος σε περίπτωση διακοπής ξεβγάλματος .....	61
5.3 Στοιχεία χειρισμού .....	21	13.12 Αφαίρεση ρούχων .....	61
5.4 Λογική χειρισμού.....	21	13.13 Απενεργοποίηση της συσκευής .....	61
<b>6 Οθόνη ενδειξεων .....</b>	<b>23</b>		
<b>7 Πλήκτρα .....</b>	<b>27</b>		
<b>8 Προγράμματα .....</b>	<b>32</b>		

<b>14 Ασφάλεια παιδιών .....</b>	<b>62</b>	<b>18 Καθαρισμός και φροντίδα.....</b>	<b>71</b>
14.1 Ενεργοποίηση της ασφάλειας παιδιών .....	62	18.1 Συμβουλές για τη φροντίδα της συσκευής .....	71
14.2 Απενεργοποίηση της ασφάλειας παιδιών .....	62	18.2 Καθαρισμός του κάδου.....	71
<b>15 Έξυπνο σύστημα δοσομέτρησης .....</b>	<b>62</b>	18.3 Καθαρισμός της θήκης του απορρυπαντικού .....	71
15.1 Πλήρωση των δοχείων δοσομέτρησης .....	62	18.4 Απασβέστωση .....	73
15.2 Περιεχόμενο των δοχείων δοσομέτρησης .....	63	18.5 Καθαρισμός της αντλίας απόνερων.....	74
15.3 Βασική ποσότητα δοσομέτρησης:.....	63	18.6 Καθαρισμός του ανοίγματος εισόδου στη λαστιχένια μούφα .....	76
<b>16 Home Connect .....</b>	<b>64</b>	18.7 Καθαρισμός του εύκαμπτου σωλήνα αποχέτευσης νερού στο σιφόνι.....	77
16.1 Ρυθμίσεις Home Connect.....	64	18.8 Καθαρισμός του φίλτρου στην παροχή νερού .....	77
16.2 Σύνδεση της συσκευής με το οικιακό δίκτυο WLAN (Wi-Fi) με λειτουργία WPS .....	64	<b>19 Αποκατάσταση βλαβών.....</b>	<b>79</b>
16.3 Σύνδεση της συσκευής με το οικιακό δίκτυο WLAN (Wi-Fi) χωρίς λειτουργία WPS .....	65	<b>20 Μεταφορά, αποθήκευση και απόσυρση .....</b>	<b>90</b>
16.4 Σύνδεση της συσκευής με την εφαρμογή (App) Home Connect .....	66	20.1 Αποσυναρμολόγηση της συσκευής .....	90
16.5 Σύνδεση της συσκευής με τον χειριστή ενέργειας.....	66	20.2 Τοποθέτηση των ασφαλειών μεταφοράς .....	90
16.6 Ενεργοποίηση του Wi-Fi στη συσκευή.....	67	20.3 Θέση της συσκευής ξανά σε λειτουργία .....	91
16.7 Απενεργοποίηση του Wi-Fi στη συσκευή .....	68	20.4 Απόσυρση παλιάς συσκευής .....	91
16.8 Ενημέρωση λογισμικού .....	68	<b>21 Υπηρεσία εξυπηρέτησης πελατών .....</b>	<b>92</b>
16.9 Επαναφορά των ρυθμίσεων δικτύου της συσκευής .....	68	21.1 Αριθμός προϊόντος (E-Nr.) και αριθμός κατασκευής (FD) .....	93
16.10 Τηλεδιάγνωση .....	68	21.2 Εγγύηση AQUA-STOP .....	93
16.11 Προστασία των προσωπικών δεδομένων.....	69	<b>22 Τιμές κατανάλωσης .....</b>	<b>94</b>
<b>17 Βασικές ρυθμίσεις.....</b>	<b>69</b>	<b>23 Τεχνικά στοιχεία.....</b>	<b>95</b>
17.1 Επισκόπηση των βασικών ρυθμίσεων.....	69	<b>24 Δήλωση πιστότητας .....</b>	<b>96</b>
17.2 Αλλαγή των βασικών ρυθμίσεων.....	70		



# 1 Ασφάλεια

Προσέξτε τις ακόλουθες υποδείξεις ασφαλείας.

## 1.1 Γενικές υποδείξεις



- Διαβάστε προσεκτικά αυτές τις οδηγίες.
- Φυλάξτε τις οδηγίες καθώς και τις πληροφορίες προϊόντος για μετέπειτα χρήση ή για τον επόμενο κάτοχο της συσκευής.
- Μη συνδέετε τη συσκευή σε περίπτωση ζημιάς κατά τη μεταφορά.

## 1.2 Χρήση σύμφωνα με τον σκοπό προορισμού

Χρησιμοποιείτε τη συσκευή μόνο:

- για το πλύσιμο ρούχων που μπορούν να πλυθούν στο πλυντήριο ρούχων και μάλλινων, πλενόμενων στο χέρι, σύμφωνα με τις ετικέτες φροντίδας.
- με νερό του δικτύου ύδρευσης και απορρυπαντικά και υλικά φροντίδας του εμπορίου, κατάλληλα για τη χρήση σε πλυντήρια ρούχων.
- στα ιδιωτικά νοικοκυριά και σε κλειστούς χώρους του οικιακού περιβάλλοντος.
- μέχρι ένα ύψος από 4000 m πάνω από την επιφάνεια της θάλασσας.

## 1.3 Περιορισμός ομάδας χρηστών

Αυτή η συσκευή μπορεί να χρησιμοποιείται από παιδιά από 8 ετών και άνω και από πρόσωπα με μειωμένες φυσικές, αισθητήριες ή νοητικές ικανότητες καθώς και έλλειψη εμπειρίας και/ή γνώσης, αν επιβλέπονται ή έχουν κατατοπιστεί σχετικά με την ασφαλή χρήση της συσκευής και έχουν κατανοήσει τους κινδύνους που απορρέουν από αυτή.

Τα παιδιά δεν επιτρέπεται να παίζουν με τη συσκευή.

Ο καθαρισμός και η συντήρηση από το χρήστη δεν επιτρέπεται να εκτελείται από παιδιά χωρίς επίβλεψη.

Κρατάτε τα παιδιά κάτω των 3 ετών και τα κατοικίδια ζώα μακριά.

## 1.4 Ασφαλής εγκατάσταση

Προσέξτε τις υποδείξεις ασφαλείας, όταν εγκαθιστάτε τη συσκευή.

### **⚠ ΠΡΟΕΙΔΟΠΟΙΗΣΗ – Κίνδυνος ηλεκτροπληξίας!**

Οι μη ενδεδειγμένες εγκαταστάσεις είναι επικίνδυνες.

- ▶ Συνδέστε και χρησιμοποιείτε τη συσκευή μόνο σύμφωνα με τα στοιχεία που αναφέρονται στην πινακίδα τύπου.
- ▶ Συνδέστε τη συσκευή σε ένα δίκτυο ρεύματος με εναλλασσόμενο ρεύμα μόνο μέσω μιας γειωμένης πρίζας, εγκατεστημένης σύμφωνα με τους κανονισμούς.
- ▶ Το σύστημα αγωγών προστασίας (γείωση) της ηλεκτρικής εγκατάστασης του σπιτιού πρέπει να είναι εγκατεστημένο σύμφωνα με τους κανονισμούς. Η εγκατάσταση πρέπει να έχει μια επαρκώς μεγάλη διατομή αγωγού.
- ▶ Σε περίπτωση χρήσης ενός διακόπτη προστασίας με ρελέ διαφυγής τοποθετείτε μόνο έναν τύπο με το σήμα .
- ▶ Μην τροφοδοτείτε τη συσκευή ποτέ μέσω μιας εξωτερικής διάταξης μεταγωγής, π.χ. χρονοδιακόπτης ή τηλεχειρισμός.
- ▶ Όταν η συσκευή είναι εγκατεστημένη, πρέπει το φως του καλωδίου σύνδεσης να είναι ελεύθερα προσιτό ή σε περίπτωση που η ελεύθερη πρόσβαση δεν είναι δυνατή, πρέπει στη μόνιμη ηλεκτρική εγκατάσταση να τοποθετηθεί μια διάταξη διακοπής όλων των πόλων σύμφωνα με τους κανονισμούς εγκατάστασης.
- ▶ Κατά την τοποθέτηση της συσκευής προσέξτε, να μη μαγκωθεί ή να μην τσακιστεί το καλώδιο σύνδεσης στο δίκτυο του ρεύματος.

Μια χαλασμένη μόνωση του καλωδίου σύνδεσης είναι επικίνδυνη.

- ▶ Μη φέρνετε ποτέ το καλώδιο σύνδεσης σε επαφή με καυτά μέρη συσκευών ή πηγές θερμότητας.
- ▶ Μην αφήνετε ποτέ το καλώδιο σύνδεσης να έρθει σε επαφή με αιχμηρές μύτες ή κοφτερές ακμές.
- ▶ Μην τσακίζετε, μη συνθλίβετε ή μη μετατρέπετε ποτέ το καλώδιο σύνδεσης.

### **⚠️ ΠΡΟΕΙΔΟΠΟΙΗΣΗ – Κίνδυνος πυρκαγιάς!**

Η χρήση ενός επεκταμένου καλωδίου σύνδεσης στο δίκτυο του ρεύματος και μη εγκεκριμένων προσαρμογών, είναι επικίνδυνη.

- ▶ Μη χρησιμοποιείτε κανένα καλώδιο επέκτασης (μπαλαντέζα) ή πολύπριζο.
- ▶ Όταν το καλώδιο σύνδεσης στο δίκτυο του ρεύματος είναι πολύ μικρό, ελάτε σε επαφή με την υπηρεσία εξυπηρέτησης πελατών.
- ▶ Χρησιμοποιείτε μόνο προσαρμογείς, εγκεκριμένους από τον κατασκευαστή.

### **⚠️ ΠΡΟΕΙΔΟΠΟΙΗΣΗ – Κίνδυνος τραυματισμού!**

Το μεγάλο βάρος της συσκευής μπορεί να οδηγήσει σε τραυματισμούς κατά την ανύψωση.

- ▶ Μη σηκώνετε μόνοι σας τη συσκευή.
- ▶ Όταν αυτή η συσκευή τοποθετηθεί μη ενδεδειγμένα σε μια στήλη πλυντηρίου- στεγνωτήρα, μπορεί η τοποθετημένη πάνω συσκευή να πέσει κάτω.
- ▶ Στοιβάζετε τον στεγνωτήρα αποκλειστικά με το σετ σύνδεσης του κατασκευαστή του στεγνωτήρα πάνω σε ένα πλυντήριο ρούχων . Μια άλλη μέθοδος τοποθέτησης δεν επιτρέπεται.
- ▶ Μην τοποθετείτε τη συσκευή σε μια στήλη πλυντηρίου- στεγνωτήρα, όταν ο κατασκευαστής του στεγνωτήρα δεν προσφέρει κανένα κατάλληλο σετ σύνδεσης.
- ▶ Μην τοποθετείτε καμία συσκευή από διαφορετικούς κατασκευαστές και με διαφορετικό βάθος και πλάτος σε μια στήλη πλυντηρίου- στεγνωτήρα.
- ▶ Μην τοποθετείτε καμία στήλη πλυντηρίου- στεγνωτήρα πάνω σε μια βάση, οι συσκευές μπορούν να ανατραπούν.

### **⚠️ ΠΡΟΕΙΔΟΠΟΙΗΣΗ – Κίνδυνος ασφυξίας!**

Τα παιδιά μπορεί να περάσουν τα υλικά της συσκευασίας πάνω από το κεφάλι ή να τυλιχτούν σ' αυτά και να πάθουν ασφυξία.

- ▶ Κρατάτε τα υλικά συσκευασίας μακριά από τα παιδιά.
- ▶ Μην αφήνετε τα παιδιά να παίζουν με τα υλικά συσκευασίας.

**⚠ ΠΡΟΣΟΧΗ – Κίνδυνος τραυματισμού!**

Η συσκευή μπορεί κατά τη διάρκεια της λειτουργίας να δονείται ή να κινείται.

- ▶ Τοποθετήστε τη συσκευή πάνω σε μια καθαρή, επίπεδη και σταθερή επιφάνεια.
- ▶ Ευθυγραμμίστε τη συσκευή με τα πόδια της συσκευής και ένα αλφάδι.

Σε περίπτωση ακατάλληλης τοποθέτησης εύκαμπτων σωλήνων και καλωδίων σύνδεσης υπάρχει κίνδυνος σκοντάματος.

- ▶ Οι εύκαμπτοι σωλήνες και τα καλώδια σύνδεσης πρέπει να εγκαθίστανται έτσι, ώστε να μην υπάρχει κίνδυνος σκοντάματος. Όταν η συσκευή μετακινείται από τα προεξέχοντα εξαρτήματα, όπως π.χ. η πόρτα της συσκευής, τα εξαρτήματα μπορούν να σπάσουν.
- ▶ Μη μετακινείτε τη συσκευή από τα προεξέχοντα εξαρτήματα.

**⚠ ΠΡΟΣΟΧΗ – Κίνδυνος κοπής!**

Οι κοφτερές ακμές στη συσκευή μπορούν σε περίπτωση επαφής να οδηγήσουν σε τραυματισμούς.

- ▶ Μην αγγίζετε τη συσκευή στις κοφτερές ακμές.
- ▶ Χρησιμοποιείτε γάντια προστασίας κατά την εγκατάσταση και τη μεταφορά της συσκευής.

**1.5 Ασφαλής χρήση****⚠ ΠΡΟΕΙΔΟΠΟΙΗΣΗ – Κίνδυνος ηλεκτροπληξίας!**

Μια συσκευή ή ένα καλώδιο σύνδεσης που έχουν υποστεί ζημιά είναι επικίνδυνα.

- ▶ Μη λειτουργείτε ποτέ μια συσκευή που έχει υποστεί ζημιά.
- ▶ Μην τραβάτε ποτέ το καλώδιο σύνδεσης, για να αποσυνδέσετε τη συσκευή από το δίκτυο του ρεύματος. Τραβάτε πάντοτε το φινι του καλωδίου σύνδεσης.
- ▶ Όταν η συσκευή ή το καλώδιο σύνδεσης έχει ζημιά, τραβήξτε αμέσως το φινι του καλωδίου σύνδεσης ή κατεβάστε την ασφάλεια στο κιβώτιο των ασφαλειών και κλείστε τη βάνα παροχής νερού.
- ▶ Καλέστε την υπηρεσία εξυπηρέτησης πελατών. → Σελίδα 92

- ▶ Μόνο εκπαιδευμένο γι' αυτό, ειδικευμένο προσωπικό επιτρέπεται να πραγματοποιήσει επισκευές στη συσκευή.

Μια εισχώρηση υγρασίας μπορεί να προκαλέσει ηλεκτροπληξία.

- ▶ Χρησιμοποιείτε τη συσκευή μόνο σε κλειστούς χώρους.
- ▶ Μην εκθέτετε τη συσκευή ποτέ σε μεγάλη ζέστη και υγρασία.
- ▶ Μη χρησιμοποιείτε συσκευές εκτόξευσης ατμού, συσκευές καθαρισμού υψηλής πίεσης, εύκαμπτους σωλήνες ή καταιονητήρες, για να καθαρίζετε τη συσκευή.

### **⚠ ΠΡΟΕΙΔΟΠΟΙΗΣΗ – Κίνδυνος βλάβης για την υγεία!**

Τα παιδιά μπορούν να κλειδωθούν στη συσκευή και να τεθεί σε κίνδυνο η ζωή τους.

- ▶ Μην τοποθετείτε τη συσκευή πίσω από μια πόρτα, η οποία μπλοκάρει ή εμποδίζει το άνοιγμα της πόρτας της συσκευής.
- ▶ Στις παλιές και άχρηστες συσκευές τραβήξτε το φινιρίσμα του καλωδίου σύνδεσης, μετά κόψτε το καλώδιο σύνδεσης και καταστρέψτε την κλειδαριά της πόρτας της συσκευής, έτσι ώστε η πόρτα της συσκευής να μην κλείνει πλέον.

### **⚠ ΠΡΟΕΙΔΟΠΟΙΗΣΗ – Κίνδυνος ασφυξίας!**

Τα παιδιά μπορεί να εισπνεύσουν ή να καταπιούν μικρά κομμάτια και έτσι να πάθουν ασφυξία.

- ▶ Κρατάτε τα μικρά κομμάτια μακριά από τα παιδιά.
- ▶ Μην αφήνετε τα παιδιά να παίζουν με μικρά κομμάτια.

### **⚠ ΠΡΟΕΙΔΟΠΟΙΗΣΗ – Κίνδυνος δηλητηρίασης!**

Απορρυπαντικά και πρόσθετα υγρά φροντίδας σε περίπτωση κατάπτωσης μπορεί να οδηγήσουν σε δηλητηριάσεις.

- ▶ Σε περίπτωση αθέλητης κατάπτωσης ζητήστε ιατρική συμβουλή.
- ▶ Φυλάτε τα απορρυπαντικά και τα πρόσθετα υγρά φροντίδας σε χώρους, που δεν είναι προσιτοί σε παιδιά.

### **⚠ ΠΡΟΕΙΔΟΠΟΙΗΣΗ – Κίνδυνος έκρηξης!**

Όταν τα ρούχα έχουν προηγουμένως υποστεί επεξεργασία με απορρυπαντικά που εμπεριέχουν διαλύτες, μπορεί να οδηγήσουν στη συσκευή σε μια έκρηξη.

- ▶ Ξεπλένετε τα προεπεξεργασμένα ρούχα πριν από την πλύση καλά με νερό.

**⚠ ΠΡΟΣΟΧΗ – Κίνδυνος τραυματισμού!**

Σε περίπτωση που ανεβείτε πάνω στη συσκευή, μπορεί το κάλυμμα να σπάσει.

- ▶ Μην ανεβαίνετε πάνω στη συσκευή.

Σε περίπτωση που καθήσετε ή στηριχτείτε πάνω στην ανοιχτή πόρτα μπορεί η συσκευή να ανατραπεί.

- ▶ Μην κάθεστε ή μη στηρίζετε πάνω στην πόρτα της συσκευής.
- ▶ Μην εναποθέτετε κανένα αντικείμενο πάνω στην πόρτα της συσκευής.

Σε περίπτωση που απλώσετε τα χέρια σας στον περιστρεφόμενο κάδο μπορεί να προκληθούν τραυματισμοί των χεριών.

- ▶ Πριν απλώσετε τα χέρια σας μέσα στον κάδο, περιμένετε να ακινητοποιηθεί εντελώς.

**⚠ ΠΡΟΣΟΧΗ – Κίνδυνος εγκαύματος!**

Κατά το πλύσιμο με υψηλές θερμοκρασίες το τζάμι της πόρτας της συσκευής καίει.

- ▶ Μην αγγίξετε την καυτή πόρτα της συσκευής.
- ▶ Κρατάτε τα παιδιά μακριά από την καυτή πόρτα της συσκευής.

**⚠ ΠΡΟΣΟΧΗ – Κίνδυνος ζεματίσματος!**

Τα απόνερα κατά την πλύση με υψηλές θερμοκρασίες είναι καυτά.

- ▶ Μη βάζετε τα χέρια σας στα καυτά απόνερα.

**⚠ ΠΡΟΣΟΧΗ – Κίνδυνος χημικών εγκαυμάτων!**

Κατά το άνοιγμα της θήκης του απορρυπαντικού μπορεί να πεταχτεί απορρυπαντικό και πρόσθετο υγρό φροντίδας έξω από τη συσκευή. Μια επαφή με τα μάτια ή το δέρμα μπορεί να οδηγήσει σε ερεθισμούς.

- ▶ Σε περίπτωση επαφής με απορρυπαντικά ή πρόσθετα υγρά φροντίδας ξεπλύνετε καλά τα μάτια ή το δέρμα με καθαρό νερό.
- ▶ Σε περίπτωση αθέλητης κατάποσης ζητήστε ιατρική συμβουλή.
- ▶ Φυλάτε τα απορρυπαντικά και τα πρόσθετα υγρά φροντίδας σε χώρους, που δεν είναι προσιτοί σε παιδιά.

## 1.6 Ασφαλής καθαρισμός και συντήρηση

Προσέξτε τις υποδείξεις ασφαλείας, όταν καθαρίζετε και συντηρείτε τη συσκευή.

### **⚠ ΠΡΟΕΙΔΟΠΟΙΗΣΗ – Κίνδυνος ηλεκτροπληξίας!**

Οι ακατάλληλες επισκευές είναι επικίνδυνες.

- ▶ Μόνο εκπαιδευμένο γι' αυτό, ειδικευμένο προσωπικό επιτρέπεται να πραγματοποιήσει επισκευές στη συσκευή.
- ▶ Μόνο γνήσια ανταλλακτικά επιτρέπεται να χρησιμοποιηθούν για την επισκευή της συσκευής.
- ▶ Εάν το καλώδιο σύνδεσης στο δίκτυο του ρεύματος αυτής της συσκευής υποστεί ζημιά, πρέπει να αντικατασταθεί από τον κατασκευαστή ή την υπηρεσία εξυπηρέτησης πελατών του ή από ένα αντίστοιχα ειδικευμένο άτομο, για την αποφυγή επικινδύνων καταστάσεων.

Μια εισχώρηση υγρασίας μπορεί να προκαλέσει ηλεκτροπληξία.

- ▶ Μη χρησιμοποιείτε συσκευές εκτόξευσης ατμού, συσκευές καθαρισμού υψηλής πίεσης, εύκαμπτους σωλήνες ή καταιονητήρες, για να καθαρίζετε τη συσκευή.

### **⚠ ΠΡΟΕΙΔΟΠΟΙΗΣΗ – Κίνδυνος τραυματισμού!**

Η χρήση μη γνήσιων ανταλλακτικών και γνήσιων εξαρτημάτων είναι επικίνδυνη.

- ▶ Χρησιμοποιείτε μόνο γνήσιο ανταλλακτικά και γνήσια εξαρτήματα του κατασκευαστή .

### **⚠ ΠΡΟΕΙΔΟΠΟΙΗΣΗ – Κίνδυνος δηλητηρίασης!**

Σε περίπτωση χρήσης απορρυπαντικών που εμπεριέχουν διαλύτες μπορούν δημιουργηθούν δηλητηριώδεις αναθυμιάσεις.

- ▶ Μη χρησιμοποιείτε μέσα καθαρισμού που περιέχουν διαλύτες.

## 2 Αποφυγή υλικών ζημιών

Προσέξτε αυτές τις υποδείξεις, για να αποφύγετε υλικές ζημιές και ζημιές στη συσκευή.

### ΠΡΟΣΟΧΗ!

Μια λάθος δόση μαλακτικών, απορρυπαντικών, πρόσθετων υγρών φροντίδας και υλικών καθαρισμού μπορεί να θέσει σε κίνδυνο τη λειτουργία της συσκευής.

- ▶ Προσέξτε τις συστάσεις δόσης του κατασκευαστή.

Η υπέρβαση της μέγιστης ποσότητας ρούχων παρεμποδίζει τη λειτουργία της συσκευής.

- ▶ Προσέξτε τη μέγιστη ποσότητα ρούχων → Σελίδα 32 για κάθε πρόγραμμα και μην την ξεπερνάτε.

Η συσκευή είναι ασφαλισμένη για τη μεταφορά με ασφάλειες μεταφοράς. Οι ασφάλειες μεταφοράς, που δεν έχουν απομακρυνθεί, μπορούν να οδηγήσουν σε υλικές ζημιές και ζημιές στη συσκευή.

- ▶ Πριν τη θέση σε λειτουργία αφαιρέστε οπωσδήποτε πλήρως όλες τις ασφάλειες μεταφοράς και φυλάξτε αυτές.
- ▶ Πριν από κάθε μεταφορά τοποθετείτε όλες τις ασφάλειες μεταφοράς πλήρως, για να αποφύγετε τις ζημιές μεταφοράς.

Η λάθος σύνδεση του εύκαμπτου σωλήνα του νερού, μπορεί να οδηγήσει σε υλικές ζημιές.

- ▶ Σφίξτε με το χέρι τις κοχλιοσυνδέσεις (ρακόρ) στην παροχή του νερού.
- ▶ Συνδέετε τον εύκαμπτο σωλήνα του νερού κατά το δυνατόν απευθείας στη βάνα του νερού χωρίς πρόσθετα στοιχεία σύνδεσης όπως προσαρμογείς, επιμηκύνσεις, βαλβίδες ή παρόμοια.

- ▶ Προσέξτε, το περίβλημα της βαλβίδας του εύκαμπτου σωλήνα του νερού να μην ακουμπά πουθενά και να μην είναι εκτεθειμένο σε καμία εξωτερική επίδραση δύναμης.
  - ▶ Προσέξτε, η εσωτερική διάμετρος της βάνας του νερού να ανέρχεται το λιγότερο στα 17 mm.
  - ▶ Προσέξτε, το μήκος του σπειρώματος στη σύνδεση της βάνας του νερού να ανέρχεται το λιγότερο στα 10 mm.
- Μια πολύ χαμηλή ή πολύ υψηλή πίεση νερού μπορεί να επηρεάσει τη λειτουργία της συσκευής.
- ▶ Βεβαιωθείτε, ότι η πίεση του νερού στην εγκατάσταση παροχής νερού ανέρχεται το λιγότερο στα 100 kPa (1 bar) και το πολύ στα 1000 kPa (10 bar).
  - ▶ Όταν η πίεση του νερού ξεπερνά την αναφερόμενη μέγιστη τιμή, πρέπει να εγκατασταθεί μια βαλβίδα μείωσης της πίεσης μεταξύ της σύνδεσης του πόσιμου νερού και του σετ εύκαμπτου σωλήνα της συσκευής.
  - ▶ Μη συνδέσετε τη συσκευή στην μπαταρία ενός θερμοσίφωνα χωρίς πίεση.
- Οι επεκταμένοι ή χαλασμένοι εύκαμπτοι σωλήνες νερού μπορεί να προκαλέσουν υλικές ζημιές και ζημιές στη συσκευή.
- ▶ Μην τσακίζετε, μη συνθλίβετε, μη μετατρέπετε ή μην κόβετε ποτέ τους εύκαμπτους σωλήνες νερού.
  - ▶ Χρησιμοποιείτε μόνο τους συνημμένους εύκαμπτους σωλήνες νερού ή τους γνήσιους εφεδρικούς σωλήνες.
  - ▶ Μη χρησιμοποιήσετε ποτέ ξανά τους ήδη χρησιμοποιημένους εύκαμπτους σωλήνες νερού.

Η λειτουργία της συσκευής με βρώμικο ή καυτό νερό, μπορεί να οδηγήσει σε υλικές ζημιές.

- ▶ Λειτουργείτε τη συσκευή αποκλειστικά με κρύο πόσιμο νερό.

Τα ακατάλληλα υλικά καθαρισμού μπορεί να καταστρέψουν τις επιφάνειες της συσκευής.

- ▶ Μη χρησιμοποιείτε κανένα ισχυρό απορρυπαντικό ή υλικά τριψίματος.
- ▶ Μη χρησιμοποιείτε ισχυρά αλκοολούχα μέσα καθαρισμού.
- ▶ Μη χρησιμοποιείτε κανένα σκληρό σύρμα τριψίματος ή σφουγγάρι καθαρισμού.
- ▶ Καθαρίστε τη συσκευή μόνο με νερό και ένα μαλακό, υγρό πανί.
- ▶ Σε περίπτωση επαφής με τη συσκευή απομακρύντε αμέσως όλα τα υπολείμματα απορρυπαντικού, τα υπολείμματα ψεκασμού ή άλλα τυχόν υπολείμματα.

---

## 3 Προστασία περιβάλλοντος και οικονομία

### 3.1 Απόσυρση συσκευασίας

Τα υλικά συσκευασίας είναι φιλικά προς το περιβάλλον και επαναχρησιμοποιούμενα.

- ▶ Αποσύρετε τα επιμέρους εξαρτήματα ξεχωριστά, ανάλογα με το είδος.

### 3.2 Εξοικονόμηση ενέργειας και πόρων

Αν ακολουθήσετε αυτές τις υποδείξεις, η συσκευή σας θα καταναλώνει λιγότερο ρεύμα και νερό.

Χρησιμοποιείτε προγράμματα με χαμηλές θερμοκρασίες και μεγαλύτερους χρόνους πλύσης και εκμεταλλευτείτε τη μέγιστη ποσότητα ρούχων → Σελίδα 32.

- ✓ Η κατανάλωση ενέργειας και νερού είναι η αποτελεσματικότερη.

Χρησιμοποιείτε οικονομική ρύθμιση προγράμματος.

- ✓ Όταν προσαρμόσετε τις ρυθμίσεις προγράμματος για ένα πρόγραμμα, η οθόνη ενδείξεων δείχνει την αναμενόμενη κατανάλωση.

Δοσομετράτε → Σελίδα 56 το απορρυπαντικό ανάλογα με τον βαθμό ρύπανσης των ρούχων.

- ✓ Για ελαφριά μέχρι κανονική ρύπανση είναι επαρκής μια μικρότερη ποσότητα απορρυπαντικού. Προσέξτε τη σύσταση δοσομέτρησης του κατασκευαστή του απορρυπαντικού.

Στα ελαφρά και μέτρια λερωμένα ρούχα μειώστε τη θερμοκρασία πλύσης.

- ✓ Στις χαμηλές θερμοκρασίες καταναλώνει η συσκευή λιγότερη ενέργεια. Για ελαφριά μέχρι κανονική ρύπανση επαρκούν επίσης χαμηλότερες θερμοκρασίες από τις αναφερόμενες στην ετικέτα φροντίδας.

Ρυθμίστε τον μέγιστο αριθμό στροφών στυψίματος, όταν τα ρούχα πρέπει στη συνέχεια να στεγνώσουν στο στεγνωτήριο ρούχων.

- ✓ Τα στεγνότερα ρούχα μειώνουν τη διάρκεια του προγράμματος κατά το στέγνωμα και κατεβάζουν την κατανάλωση ενέργειας. Με υψηλότερο αριθμό στροφών στυψίματος μειώνεται η υπόλοιπη υγρασία των ρούχων και αυξάνεται η ένταση του θορύβου στυψίματος.

Πλένετε τα ρούχα χωρίς πρόπλυση.

- ✓ Η πλύση με πρόπλυση παρατείνει τη διάρκεια του προγράμματος και αυξάνει την κατανάλωση ενέργειας και νερού.

Η συσκευή διαθέτει μια διάταξη αυτόματης προσαρμογής.

- ✓ Η διάταξη αυτόματης προσαρμογής, προσαρμόζει την κατανάλωση νερού και τη διάρκεια του προγράμματος ιδανικά στο είδος των υφασμάτων και στην ποσότητα των ρούχων.

Η συσκευή σας διαθέτει έναν αισθητήρα νερού (AquaSensor).

- ✓ Ο αισθητήρας νερού (AquaSensor) ελέγχει κατά τη διάρκεια του ξεβγάλματος το βαθμό θολότητας του νερού ξεβγάλματος και προσαρμόζει αντίστοιχα τη διάρκεια και τον αριθμό των ξεβγαλμάτων.

### 3.3 Λειτουργία εξοικονόμησης ενέργειας

Όταν δε χρησιμοποιήσετε τη συσκευή για μεγαλύτερο χρονικό διάστημα, περνά η συσκευή αυτόματα στη λειτουργία εξοικονόμησης ενέργειας.

Όλες οι ενδείξεις σβήνουν και **Έναρξη/Προσθήκη ρούχων** αναβοσβήνει.

Η λειτουργία εξοικονόμησης ενέργειας τερματίζεται, με τον εκ νέου χειρισμό της συσκευής, π.χ. άνοιγμα ή κλείσιμο της πόρτας. Όταν δε χρησιμοποιήσετε τη συσκευή στη λειτουργία εξοικονόμησης ενέργειας για μεγαλύτερο χρονικό διάστημα, απενεργοποιείται η συσκευή αυτόματα.

**Σημείωση:** Όταν το Wi-Fi είναι ενεργοποιημένο, η συσκευή δεν απενεργοποιείται αυτόματα.

---

## 4 Τοποθέτηση και σύνδεση

### 4.1 Αποσυσκευασία συσκευής

**Σημείωση:** Προσέξτε τις πληροφορίες για το θέμα Ασφάλεια → Σελίδα 4 και Αποφυγή υλικών ζημιών → Σελίδα 11, για να μπορέσετε να χρησιμοποιήσετε τη συσκευή σας με ασφάλεια.

#### **ΠΡΟΣΟΧΗ!**

Τα αντικείμενα που παραμένουν στον κάδο, τα οποία δεν προβλέπονται να βρίσκονται στη συσκευή για τη λειτουργία, μπορούν να οδηγήσουν σε υλικές ζημιές και σε ζημιές στη συσκευή.

- ▶ Πριν από τη λειτουργία απομακρύνετε αυτά τα αντικείμενα και τα συμπαράδιδομα εξαρτήματα από τον κάδο.

1. Απομακρύνετε εντελώς όλα τα υλικά συσκευασίας και τα προστατευτικά καλύμματα από τη συσκευή.

## el Τοποθέτηση και σύνδεση

Για την απόσυρση σύμφωνα με τους κανόνες προστασίας του περιβάλλοντος, προσέξτε τις πληροφορίες σχετικά με το θέμα → "Απόσυρση συσκευασίας", Σελίδα 12.

2. Ελέγξτε τη συσκευή για τυχόν εμφανείς ζημιές.
3. Ανοίξτε την πόρτα.  
→ "Βασικός χειρισμός", Σελίδα 57
4. Αφαιρέστε τα εξαρτήματα από τον κάδο.
5. Κλείστε την πόρτα.

## 4.2 Υλικά παράδοσης

Μετά το ξεπακετάρισμα ελέγξτε όλα τα μέρη για ενδεχόμενες ζημιές μεταφοράς καθώς και για την πληρότητα της παράδοσης.

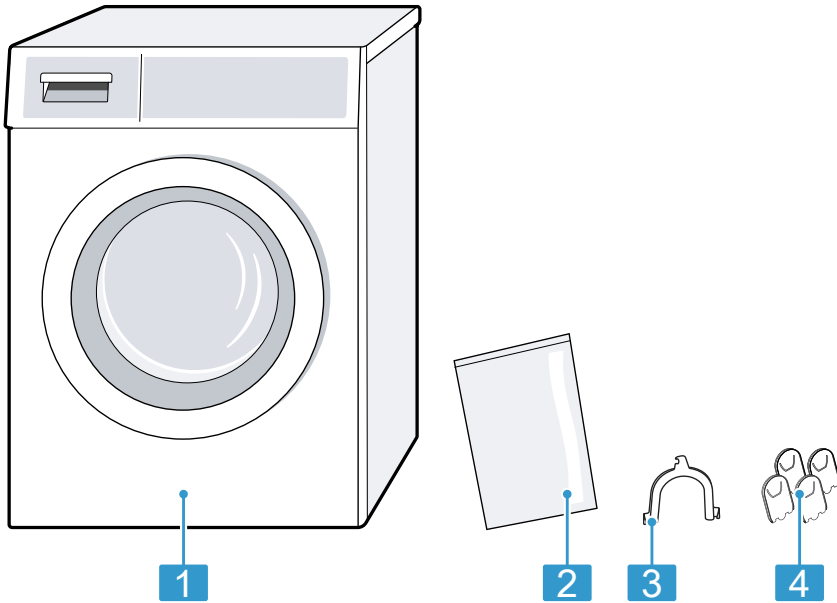

- |   |  |
|---|--|
| 1 | Πλυντήριο ρούχων   |
| 2 | Συνοδευτικά έγγραφα  |
| 3 | Καμπύλη για τη στερέωση του εύκαμπτου σωλήνα αποχέτευσης νερού |
| 4 | Καλύμματα  |

## 4.3 Απαιτήσεις στη θέση τοποθέτησης

**Σημείωση:** Προσέξτε τις πληροφορίες για το θέμα Ασφάλεια → Σελίδα 4 και Αποφυγή υλικών ζημιών → Σελίδα 11, για να μπορείτε να χρησιμοποιήσετε τη συσκευή σας με ασφάλεια.

**⚠ ΠΡΟΕΙΔΟΠΟΙΗΣΗ**  
**Κίνδυνος ηλεκτροπληξίας!**

Η συσκευή περιλαμβάνει ηλεκτροφόρα εξαρτήματα. Η επαφή των ηλεκτροφόρων εξαρτημάτων είναι επικίνδυνη.

- ▶ Μη λειτουργείτε τη συσκευή χωρίς κάλυμμα.

**⚠ ΠΡΟΕΙΔΟΠΟΙΗΣΗ**  
**Κίνδυνος τραυματισμού!**

Σε περίπτωση λειτουργίας πάνω σε μια βάση η συσκευή μπορεί να ανατραπεί.

- ▶ Στερεώστε τα πόδια της συσκευής πριν τη θέση σε λειτουργία πάνω σε μια βάση οπωσδήποτε με τις γλώσσες συγκράτησης → Σελίδα 52 του κατασκευαστή .

**ΠΡΟΣΟΧΗ!**

Όταν η συσκευή τοποθετηθεί σε επικίνδυνες για πάγωμα περιοχές ή στην ύπαιθρο, μπορεί το παγωμένο υπόλοιπο νερό να προξενήσει ζημιά στη συσκευή και οι παγωμένοι εύκαμπτοι σωλήνες μπορεί να κοπούν ή να σκάσουν.

- ▶ Μην τοποθετείτε και μη λειτουργείτε τη συσκευή σε επικίνδυνες για πάγωμα περιοχές ή στην ύπαιθρο.

Η συσκευή, προτού εγκαταλείψει το εργοστάσιο, υποβλήθηκε σε μια δοκιμή λειτουργίας και μπορεί να περιέχει υπόλοιπο νερό. Αυτό το υπόλοιπο νερό μπορεί να χυθεί, όταν η συσκευή ανατραπεί πάνω από 40°.

- ▶ Γείρετε προσεκτικά τη συσκευή.

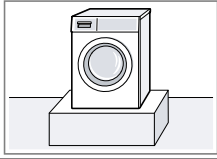
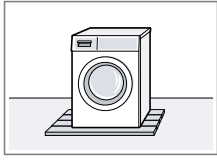
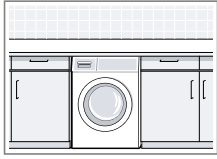
Θέση τοποθέτησης	Απαιτήσεις
<p>Πάνω σε μια βάση</p> 	<p>Στερεώστε τη συσκευή με γλώσσες συγκράτησης → Σελίδα 52.</p>
<p>Πάνω σε ένα ξύλινο πάτωμα</p> 	<p>Τοποθετήστε τη συσκευή πάνω σε μια ανθεκτική στο νερό ξύλινη πλάκα, που είναι σταθερά βιδωμένη με το δάπεδο. Το πάχος της ξύλινης πλάκας πρέπει να ανέρχεται το λιγότερο στα 30 mm.</p>
<p>Σε μια μικρή κουζίνα</p> 	<ul style="list-style-type: none"> <li>■ Είναι απαραίτητο ένα πλάτος της θέσης τοποθέτησης από 60 cm.</li> <li>■ Τοποθετήστε τη συσκευή μόνο κάτω από μια μονοκόμματη επιφάνεια εργασίας, σταθερά συνδεδεμένη με τα γειτονικά ντουλάπια.</li> </ul>

Θέση τοποθέτησης	Απαιτήσεις
Σε έναν τοίχο	Μη μαγκώνετε κανέναν εύκαμπτο σωλήνα ανάμεσα στον τοίχο και στη συσκευή.

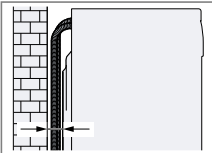

## 4.4 Αφαίρεση των ασφαλειών μεταφοράς

Η συσκευή είναι ασφαλισμένη για τη μεταφορά με ασφάλειες μεταφοράς στην πίσω πλευρά της συσκευής.

### Υποδείξεις

- Προσέξτε τις πληροφορίες για το θέμα Ασφάλεια → Σελίδα 4 και Αποφυγή υλικών ζημιών → Σελίδα 11, για να μπορέσετε να χρησιμοποιήσετε τη συσκευή σας με ασφάλεια.
- Φυλάξτε τις ασφάλειες μεταφοράς, τις βίδες και τα χιτώνια για μια τυχόν μετέπειτα μεταφορά → Σελίδα 90.

1. Τραβήξτε τους εύκαμπτους σωλήνες από τα στηρίγματα.

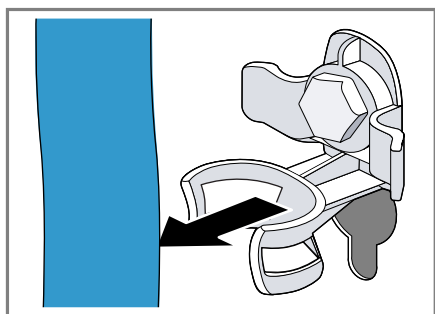

2. Λύστε και τις 4 βίδες των ασφαλειών μεταφοράς με ένα κλειδί SW13 ① και αφαιρέστε τις ②.

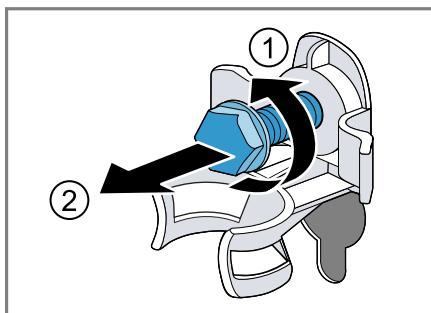

3. Τραβήξτε το καλώδιο σύνδεσης από το στηρίγμα.

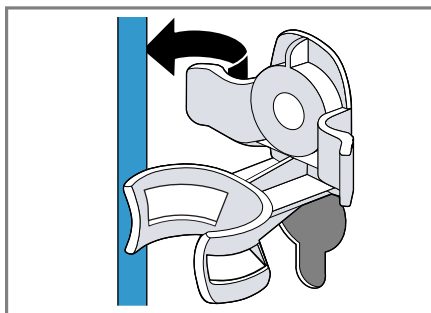

4. Απομακρύνετε τα 4 χιτώνια.

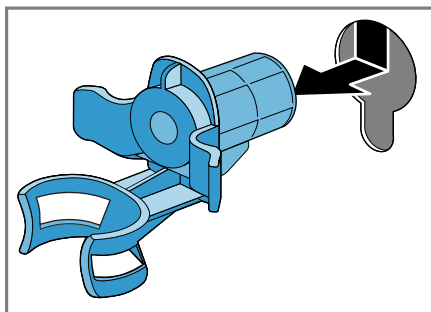

5. Τοποθετήστε τα 4 καλύμματα.

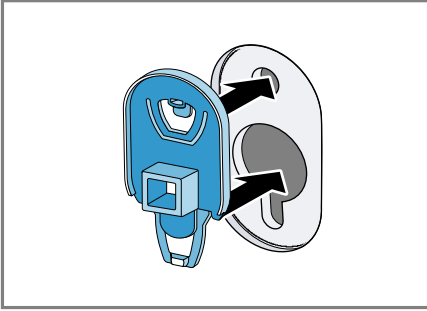

6. Πιέστε τα 4 καλύμματα κάτω.

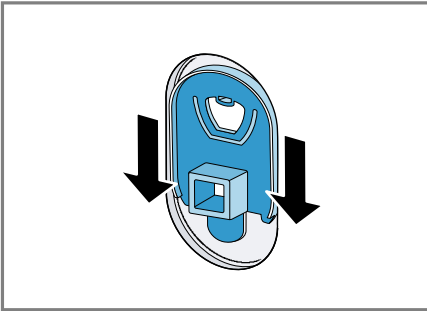

## 4.5 Σύνδεση της συσκευής

### Σύνδεση του εύκαμπτου σωλήνα παροχής νερού

**Σημείωση:** Προσέξτε τις πληροφορίες για το θέμα Ασφάλεια → Σελίδα 4 και Αποφυγή υλικών ζημιών → Σελίδα 11, για να μπορέσετε να χρησιμοποιήσετε τη συσκευή σας με ασφάλεια.

### **⚠ ΠΡΟΕΙΔΟΠΟΙΗΣΗ** Κίνδυνος ηλεκτροπληξίας!

Η συσκευή περιλαμβάνει ηλεκτροφόρα εξαρτήματα. Η επαφή των ηλεκτροφόρων εξαρτημάτων είναι επικίνδυνη.

- Μη βυθίσετε την ηλεκτρική βαλβίδα Aquastop στο νερό.

1. Συνδέστε τον εύκαμπο σωλήνα παροχής νερού (26,4 mm = 3/4") στη βάνα παροχής νερού.

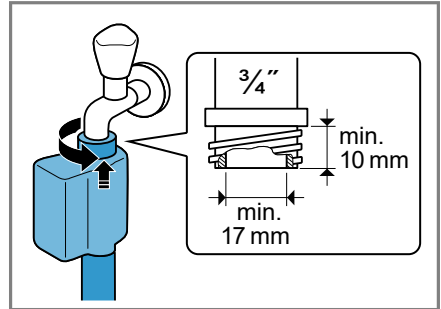

2. Ανοίξτε προσεκτικά τη βάνα παροχής νερού και ελέγξτε, εάν τα σημεία σύνδεσης είναι στεγανά.

### Τρόποι σύνδεσης της αποχέτευσης νερού

Οι πληροφορίες σας βοηθούν, να συνδέσετε αυτή τη συσκευή στην αποχέτευση του νερού.

**Σημείωση:** Προσέξτε τις πληροφορίες για το θέμα Ασφάλεια → Σελίδα 4 και Αποφυγή υλικών ζημιών → Σελίδα 11, για να μπορέσετε να χρησιμοποιήσετε τη συσκευή σας με ασφάλεια.

### **ΠΡΟΣΟΧΗ!**

Κατά την άντληση ο εύκαμπος σωλήνας αποχέτευσης του νερού βρίσκεται υπό πίεση και μπορεί να λυθεί από το εγκατεστημένο σημείο σύνδεσης.

- Ασφαλίστε τον εύκαμπο σωλήνα αποχέτευσης του νερού από αθέλητο λύσιμο.

**Σημείωση:** Προσέξτε τα ύψη άντλησης.  
Το μέγιστο ύψος άντλησης ανέρχεται στα 100 cm.

Αποχέτευση σε ένα σιφόνι

Ασφαλίστε το σημείο σύνδεσης με έναν

## eI Τοποθέτηση και σύνδεση

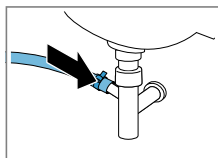

σφιγκτήρα  
εύκαμπτου  
σωλήνα (24-40  
mm).

Αποχέτευση σε  
έναν νιπτήρα

Σφίξτε και  
ασφαλίστε τον  
εύκαμπτο  
σωλήνα  
αποχέτευση  
νερού με μια  
καμπύλη .

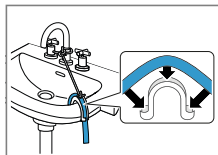

Αποχέτευση σε  
πλαστικό σωλήνα  
με λαστιχένια  
μούφα ή σε ένα  
φρεάτιο.

Σφίξτε και  
ασφαλίστε τον  
εύκαμπτο  
σωλήνα  
αποχέτευση  
νερού με μια  
καμπύλη .

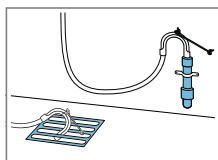

## 4.6 Ευθυγράμμιση της συσσκευής

Για να μειώσετε τους θορύβους και τους κραδασμούς και για να αποφύγετε μια μετατόπιση της συσκευής, ευθυγραμμίστε τη συσκευή σωστά.

**Σημείωση:** Προσέξτε τις πληροφορίες για το θέμα Ασφάλεια → Σελίδα 4 και Αποφυγή υλικών ζημιών → Σελίδα 11, για να μπορείτε να χρησιμοποιήσετε τη συσκευή σας με ασφάλεια.

1. Λύστε τα κόντρα παξιμάδια με ένα κλειδί SW17, στρέφοντας στη φορά των δεικτών του ρολογιού.

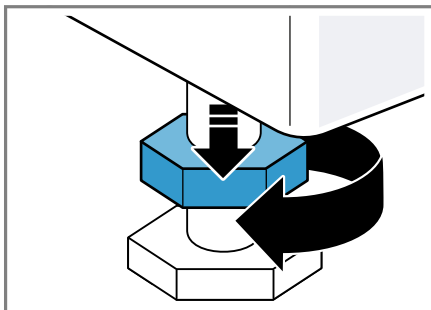

2. Για να ευθυγραμμίσετε τη συσκευή, γυρίστε τα πόδια της συσκευής. Ελέγξτε την ευθυγράμμιση με ένα αλφάδι.

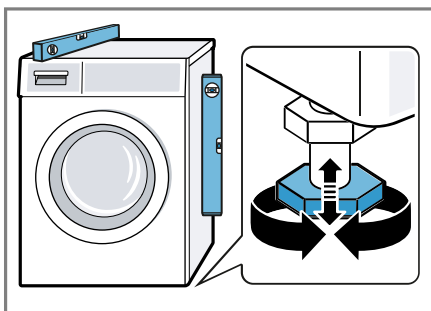

Όλα τα πόδια της συσκευής πρέπει να στηρίζονται σταθερά στο δάπεδο.

3. Σφίξτε με το χέρι τα κόντρα παξιμάδια με ένα κλειδί SW17 σταθερά πάνω στο περίβλημα.

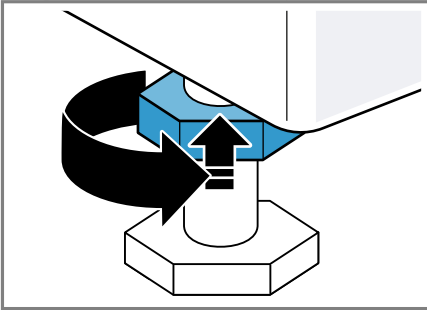

Κρατάτε σταθερά το πόδι της συσκευής και μην αλλάξετε τη ρύθμιση του ύψους.

## 4.7 Ηλεκτρική σύνδεση της συσκευής

**Σημείωση:** Προσέξτε τις πληροφορίες για το θέμα Ασφάλεια → Σελίδα 4 και Αποφυγή υλικών ζημιών → Σελίδα 11, για να μπορέσετε να χρησιμοποιήσετε τη συσκευή σας με ασφάλεια.

1. Τοποθετήστε το φισ του καλωδίου σύνδεσης της συσκευής σε μια πρίζα κοντά στη συσκευή.  
Τα στοιχεία σύνδεσης της συσκευής θα τα βρείτε στα Τεχνικά στοιχεία → Σελίδα 95.
2. Ελέγξτε το φισ για σταθερή προσαρμογή.

## 5 Γνωριμία

### 5.1 Συσσκευή

Εδώ θα βρείτε μια επισκόπηση για τα εξαρτήματα της συσκευής σας.

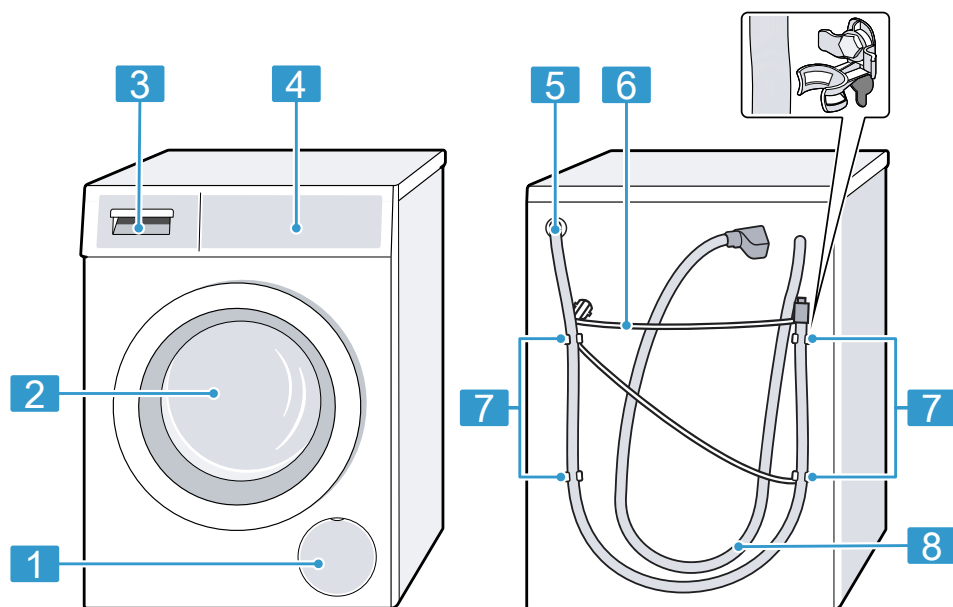

Ανάλογα με τον τύπο της συσκευής μπορεί να διαφέρουν οι λεπτομέρειες στην εικόνα, π.χ. χρώμα και σχήμα.

<b>1</b>	Θυρίδα συντήρησης της αντλίας απόνερων → Σελίδα 74
<b>2</b>	Πόρτα
<b>3</b>	Θήκη απορρυπαντικού → Σελίδα 21
<b>4</b>	Στοιχεία χειρισμού → Σελίδα 21

<b>5</b>	Εύκαμπτος σωλήνας αποχέτευσης νερού → Σελίδα 17
<b>6</b>	Καλώδιο σύνδεσης → Σελίδα 19
<b>7</b>	Ασφάλειες μεταφορές → Σελίδα 16
<b>8</b>	Εύκαμπτος σωλήνας παροχής νερού → Σελίδα 17

## 5.2 Θήκη απορρυπαντικού

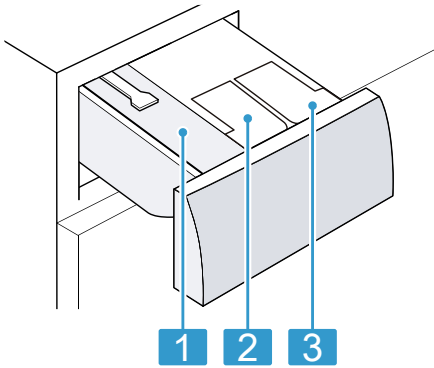

- |          |   |
|----------|---|
| <b>1</b> | Θάλαμος για χειροκίνητη δοσομέτρηση                     |
| <b>2</b> | ⊗/ ♂: Δοχείο δοσομέτρησης για μαλακτικό ή απορρυπαντικό |
| <b>3</b> | ♂: Δοχείο δοσομέτρησης για απορρυπαντικό                |

## 5.3 Στοιχεία χειρισμού

Μέσω του πεδίου χειρισμού ρυθμίζετε όλες τις λειτουργίες της συσκευής σας και λαμβάνετε πληροφορίες για την κατάσταση λειτουργίας.

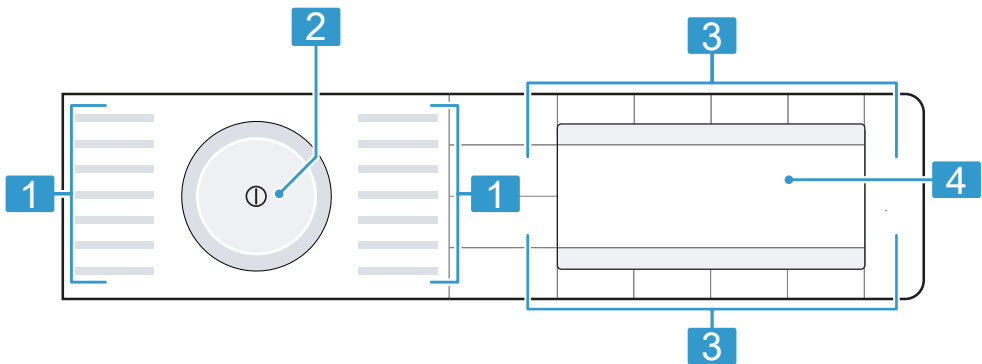

- |          |   |
|----------|---|
| <b>1</b> | Προγράμματα → Σελίδα 32                     |
| <b>2</b> | Διακόπτης επιλογής προγράμματος → Σελίδα 57 |
| <b>3</b> | Πλήκτρα → Σελίδα 27                         |
| <b>4</b> | Οθόνη ενδείξεων → Σελίδα 23                 |

## 5.4 Λογική χειρισμού

### Κύριο μενού

Για να επιλέξετε ρυθμίσεις προγράμματος, πατήστε τα πλήκτρα επάνω ή κάτω από τα σύμβολα.

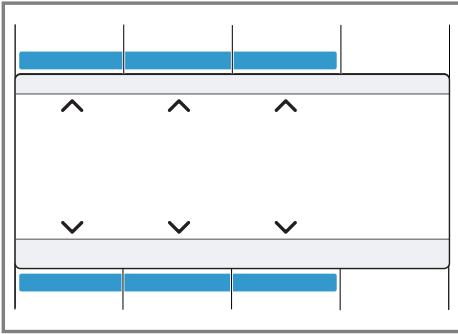

Η επιλεγμένη ρύθμιση προγράμματος εμφανίζεται στη μέση της οθόνης ενδείξεων.

### Υπομενού

Για να επιλέξετε ρυθμίσεις, πατήστε τα πλήκτρα κάτω από τα σύμβολα, μέχρι να επιλεγεί η επιθυμητή ρύθμιση στην οθόνη ενδείξεων.

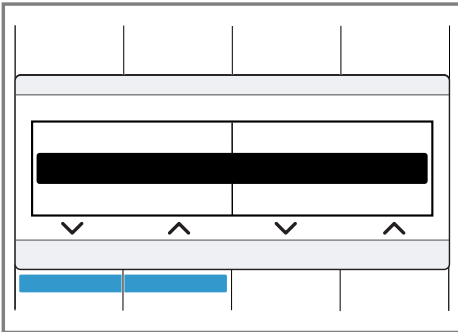

Για να επιλέξετε ρυθμίσεις, πατήστε τα πλήκτρα κάτω από τα σύμβολα, μέχρι να επιλεγεί η επιθυμητή ρύθμιση στην οθόνη ενδείξεων.

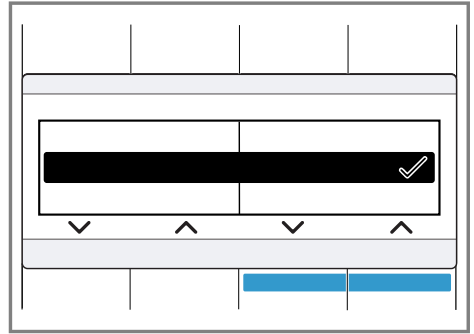

Όταν μια ρύθμιση είναι ενεργοποιημένη, η οθόνη ενδείξεων δείχνει ✓. Η επιλογή δεν πρέπει να επιβεβαιωθεί ξανά. Το υπομενού κλείνει αυτόματα μετά από μερικά δευτερόλεπτα.

## 6 Οθόνη ενδείξεων

Στην οθόνη ενδείξεων βλέπετε τις τρέχουσες τιμές ρύθμισης, τις δυνατότητες επιλογής ή κείμενα υποδείξεων.

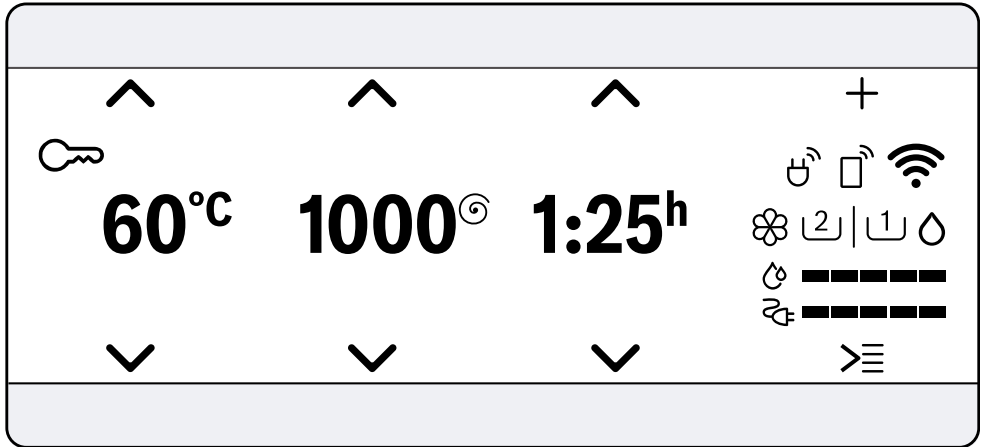

Παράδειγμα ένδειξης οθόνης

Ένδειξη	Ονομασία	Περιγραφή
0:40 h <sup>1</sup>	Διάρκεια του προγράμματος / Υπόλοιπος χρόνος του προγράμματος	Κατά προσέγγιση υπολογισμένη διάρκεια του προγράμματος ή υπόλοιπος χρόνος του προγράμματος.
10h <sup>1</sup>	Χρόνος "Έτοιμο σε"	Το τέλος του προγράμματος καθορίστηκε και οι υπολειπόμενες ώρες εμφανίζονται. → "Γλήκτρα", Σελίδα 28
9 kg <sup>1</sup>	Σύσταση φορτίου	Μέγιστη ποσότητα ρούχων για το ρυθμισμένο πρόγραμμα σε kg.
0 - 1400 <sup>⊙</sup>	Αριθμός στροφών στυψίματος	Ρυθμισμένος αριθμός στροφών στυψίματος σε στροφές/λεπτό. → "Γλήκτρα", Σελίδα 28 0: Χωρίς στύψιμο, μόνο άντληση
* - 90 °C	Θερμοκρασία	Ρυθμισμένη θερμοκρασία σε °C. → "Γλήκτρα", Σελίδα 28 * (κρύο)
∨ ^	Πλοήγηση	Επιλογή ρυθμίσεων. → "Λογική χειρισμού", Σελίδα 21

<sup>1</sup> Παράδειγμα

Ένδειξη	Ονομασία	Περιγραφή
+	Περαιτέρω ρυθμίσεις προγράμματος	Ενεργοποίηση, απενεργοποίηση ή προσαρμογή περαιτέρω ρυθμίσεων του προγράμματος. → "Γλήκτρα", Σελίδα 29
☰	Αποθήκευση προγράμματος Περαιτέρω προγράμματα	Αποθήκευση ενός προγράμματος → Σελίδα 58. Ρύθμιση περαιτέρω προγραμμάτων → Σελίδα 58.
🔑	Ασφάλεια παιδιών	<ul style="list-style-type: none"> <li>■ ανάβει: Η ασφάλεια παιδιών είναι ενεργοποιημένη.</li> <li>■ αναβοσβήνει: Η ασφάλεια παιδιών είναι ενεργοποιημένη και ο διακόπτης επιλογής προγράμματος μετακινήθηκε. → "Απενεργοποίηση της ασφάλειας παιδιών", Σελίδα 62</li> </ul>
📄	Εύκολο σιδέρωμα	Η μείωση του τσαλακώματος είναι ενεργοποιημένη. → "Γλήκτρα", Σελίδα 30
☕ <sup>+</sup> ☕ <sup>+1</sup> ☕ <sup>+2</sup> ☕ <sup>+3</sup>	Πρόσθετο ξέβγαλμα	Πρόσθετες διαδικασίες ξεβγάλματος ενεργοποιημένες. → "Γλήκτρα", Σελίδα 30
⬇️	Πρόπλυση	Η πρόπλυση είναι ενεργοποιημένη. → "Γλήκτρα", Σελίδα 30
🚰	Πρόσθετο νερό	Η πλύση με περισσότερο νερό είναι ενεργοποιημένη. → "Γλήκτρα", Σελίδα 30
☕	Διακοπή ξεβγάλματος	Η διακοπή ξεβγάλματος είναι ενεργοποιημένη. → "Γλήκτρα", Σελίδα 30
🌀	Αθόρυβη πλύση	Η αθόρυβη πλύση είναι ενεργοποιημένη. → "Γλήκτρα", Σελίδα 30
🍷	Παιδική τροφή	Το είδος λεκέ είναι ενεργοποιημένο.
🩸	Αίμα	Το είδος λεκέ είναι ενεργοποιημένο.
🥛	Αυγό	Το είδος λεκέ είναι ενεργοποιημένο.
🍷	Φράουλα	Το είδος λεκέ είναι ενεργοποιημένο.
👤	Χώμα-Άμμος	Το είδος λεκέ είναι ενεργοποιημένο.
🌿	Γρασίδι	Το είδος λεκέ είναι ενεργοποιημένο.
☕	Καφές	Το είδος λεκέ είναι ενεργοποιημένο.
👤	Καλλυντικά	Το είδος λεκέ είναι ενεργοποιημένο.

<sup>1</sup> Παράδειγμα

Ένδειξη	Ονομασία	Περιγραφή
	Πορτοκαλί	Το είδος λεκέ είναι ενεργοποιημένο.
	Κόκκινο κρασί	Το είδος λεκέ είναι ενεργοποιημένο.
	Σοκολάτα	Το είδος λεκέ είναι ενεργοποιημένο.
	Ιδρώτας	Το είδος λεκέ είναι ενεργοποιημένο.
	Λερ. κάλτσες	Το είδος λεκέ είναι ενεργοποιημένο.
	Λάδι-Βούτυρο	Το είδος λεκέ είναι ενεργοποιημένο.
	Τσάι	Το είδος λεκέ είναι ενεργοποιημένο.
	Ντομάτα	Το είδος λεκέ είναι ενεργοποιημένο.
	Κατανάλωση ενέργειας	Κατανάλωση ενέργειας για το επιλεγμένο πρόγραμμα. <ul style="list-style-type: none"> <li>■ — : χαμηλή κατανάλωση ενέργειας</li> <li>■ ———— : υψηλή κατανάλωση ενέργειας</li> </ul>
	Κατανάλωση νερού	Κατανάλωση νερού για το επιλεγμένο πρόγραμμα. <ul style="list-style-type: none"> <li>■ — : χαμηλή κατανάλωση νερού</li> <li>■ ———— : υψηλή κατανάλωση νερού</li> </ul>
	Τηλε-εκκίνηση	Η τηλε-εκκίνηση είναι ενεργοποιημένη. → <i>"Γλήκτρα", Σελίδα 29</i>
	Wi-Fi	<ul style="list-style-type: none"> <li>■ ανάβει: Η συσκευή είναι συνδεδεμένη με το οικιακό δίκτυο.</li> <li>■ Αναβοσβήνει: Η συσκευή προσπαθεί να συνδεθεί με το οικιακό δίκτυο.</li> </ul> → <i>"Home Connect", Σελίδα 64</i>
	Wi-Fi	Η συσκευή δεν είναι συνδεδεμένη με ένα οικιακό δίκτυο. → <i>"Home Connect", Σελίδα 64</i>
	Διαχειριστής ενέργειας	Η συσκευή είναι συνδεδεμένη με το Smart Energy System (διαχειριστής ενέργειας). → <i>"Σύνδεση της συσκευής με τον διαχειριστή ενέργειας", Σελίδα 66</i>
	Δοχείο δοσομέτρησης για υγρό απορρυπαντικό	<ul style="list-style-type: none"> <li>■ ανάβει: Το έξυπνο σύστημα δοσομέτρησης για υγρό απορρυπαντικό είναι ενεργοποιημένο.</li> <li>■ αναβοσβήνει: Η ελάχιστη στάθμη πλήρωσης του δοχείου δοσομέτρησης είναι κάτω του ορίου. → <i>"Έξυπνο σύστημα δοσομέτρησης", Σελίδα 62</i></li> </ul>

∅ (Υγρό απορρυπαντικό)

<sup>1</sup> Παράδειγμα



Ένδειξη	Ονομασία	Περιγραφή
☒ ☉ ☊	Δοχείο δοσομέτρησης για υγρό απορρυπαντικό ή μαλακτικό.	<ul style="list-style-type: none"> <li>■ ανάβει: Το έξυπνο σύστημα δοσομέτρησης για υγρό απορρυπαντικό ή μαλακτικό είναι ενεργοποιημένο.</li> <li>■ αναβοσβήνει: Η ελάχιστη στάθμη πλήρωσης του δοχείου δοσομέτρησης είναι κάτω του ορίου. → "Έξυπνο σύστημα δοσομέτρησης", Σελίδα 62</li> </ul> <p>☉ (Υγρό απορρυπαντικό) ☊ (Μαλακτικό)</p>
Δοσολογία: _ 50 % <sup>1</sup>	Σύσταση δόσης	<p>Σύσταση δόσης για απορρυπαντικό, όταν η έξυπνη δοσομέτρηση είναι απενεργοποιημένη. → "Δόση του απορρυπαντικού", Σελίδα 56</p> <p><b>Σημείωση:</b> Η σύσταση δόσης δείχνει, ποια ποσότητα ρούχων πρέπει να ληφθεί υπόψη για τη δόση του απορρυπαντικού. Η ποσοστιαία τιμή αναφέρεται στη μέγιστη ποσότητα ρούχων του προγράμματος.</p>
50 ml <sup>1</sup>	Βασική ποσότητα δοσομέτρησης:	<p>Βασική ποσότητα δοσομέτρησης για το απορρυπαντικό ή το μαλακτικό. → "Βασική ποσότητα δοσομέτρησης:", Σελίδα 63</p>
<sup>1</sup> Παράδειγμα		

## 7 Πλήκτρα

Με το πλήκτρο **Επιλογές** ανοίγεται το υπομενού για περαιτέρω ρυθμίσεις προγράμματος. Οι περαιτέρω ρυθμίσεις προγράμματος αναφέρονται στην επισκόπηση για τα πλήκτρα.

Η επιλογή των ρυθμίσεων προγράμματος εξαρτάται από το ρυθμισμένο πρόγραμμα. Τις δυνατότητες επιλογής για κάθε πρόγραμμα, μπορείτε να τις δείτε στην επισκόπηση για

→ "Προγράμματα", Σελίδα 32.

Πλήκτρο	Επιλογή	Περιγραφή
Έναρξη/ Προσθήκη ρούχων 	<ul style="list-style-type: none"> <li>■ Εκκίνηση</li> <li>■ Διακοπή</li> <li>■ Προσωρινή στάση</li> </ul>	Ξεκίνημα, διακοπή του προγράμματος ή προσωρινή στάση.
SpeedPerfect	<ul style="list-style-type: none"> <li>■ ενεργοποίηση</li> <li>■ απενεργοποίηση</li> </ul>	Ενεργοποίηση ή απενεργοποίηση της πλύσης με μειωμένο χρόνο. <b>Σημείωση:</b> Η κατανάλωση ενέργειας αυξάνεται. Το αποτέλεσμα της πλύσης δεν επηρεάζεται.
Εντατικό Plus 	<ul style="list-style-type: none"> <li>■ Ενεργοποίηση</li> <li>■ Απενεργοποίηση</li> </ul>	Ενεργοποίηση ή απενεργοποίηση της πλύσης με αυξημένο χρόνο. Η διάρκεια του προγράμματος παρατείνεται μέχρι και 30 λεπτά. Κατάλληλο για ιδιαίτερα λερωμένα ρούχα.
Λεκέδες	Πολλαπλή επιλογή	Επιλογή του είδους λεκέ. Η θερμοκρασία, η κίνηση του κάδου και χρόνος μουλιάσματος προσαρμόζονται στο είδος του λεκέ.

Πλήκτρο	Επιλογή	Περιγραφή
☉ i-DOS	<ul style="list-style-type: none"> <li>■ Ενεργοποίηση</li> <li>■ Απενεργοποίηση</li> <li>■ Περιεχόμενο των δοχείων δοσομέτρησης</li> <li>■ Βασική ποσότητα δοσομέτρησης:</li> </ul>	<p>Όταν πατήσετε το πλήκτρο σύντομα, ενεργοποιείτε ή απενεργοποιείτε το έξυπνο σύστημα δοσομέτρησης για το μαλακτικό ☼ ή το υγρό απορρυπαντικό Δ.</p> <p>Όταν πατήσετε το πλήκτρο περίπου 3 δευτερόλεπτα, ανοίγετε τις βασικές ρυθμίσεις και μπορείτε να καθορίσετε το περιεχόμενο των δοχείων δοσομέτρησης ή να ρυθμίσετε τη βασική ποσότητα δοσομέτρησης.</p> <p>→ "Επισκόπηση των βασικών ρυθμίσεων", Σελίδα 69</p> <p>→ "Έξυπνο σύστημα δοσομέτρησης", Σελίδα 62</p>
Λήξη σε	1 - 24 ώρες	<p>Καθορισμός του τέλους του προγράμματος.</p> <p>Η διάρκεια του προγράμματος περιλαμβάνεται ήδη στον ρυθμισμένο αριθμό ωρών.</p> <p>Μετά το ξεκίνημα του προγράμματος εμφανίζεται η διάρκεια του προγράμματος.</p>
Θερμοκρ.	* - 90 °C	Προσαρμογή της θερμοκρασίας σε °C.
Στύψιμο	0 - 1400 στροφές/λεπτό	<p>Προσαρμογή του αριθμού στροφών στυψίματος ή απενεργοποίηση του στυψίματος.</p> <p>Με την επιλογή 0 αντλείται το νερό και απενεργοποιείται το στύψιμο στο τέλος της διαδικασίας της πλύσης . Τα ρούχα παραμένουν στον κάδο υγρά.</p>
Ⓛ (διακόπτης ρεύματος)	<ul style="list-style-type: none"> <li>■ ενεργοποίηση</li> <li>■ απενεργοποίηση</li> </ul>	Ενεργοποίηση ή απενεργοποίηση της συσκευής.

<b>Πλήκτρο</b>	<b>Επιλογή</b>	<b>Περιγραφή</b>
☞ Απομακρυσμένη έναρξη	<ul style="list-style-type: none"> <li>■ Ενεργοποίηση</li> <li>■ Απενεργοποίηση</li> <li>■ Άνοιγμα μενού Home Connect</li> </ul>	<p>Όταν πατήσετε το πλήκτρο σύντομα, απελευθερώνεται η συσκευή για την τηλε-εκκίνηση μέσω της εφαρμογής (App) Home Connect</p> <p>Όταν πατήσετε το πλήκτρο περίπου 3 δευτερόλεπτα, ανοίγεται το μενού Home Connect.</p> <p><b>Υποδείξεις</b></p> <ul style="list-style-type: none"> <li>■ Η τηλε-εκκίνηση για λόγους ασφαλείας δεν μπορεί να ενεργοποιηθεί κάτω από τις ακόλουθες προϋποθέσεις: <ul style="list-style-type: none"> <li>– Η πόρτα είναι ανοιχτή.</li> <li>– Η θήκη του απορρυπαντικού δεν έχει σπρωχτεί μέσα.</li> </ul> </li> <li>■ Η τηλε-εκκίνηση απενεργοποιείται για λόγους ασφαλείας κάτω από τις ακόλουθες προϋποθέσεις, όταν: <ul style="list-style-type: none"> <li>– Ανοίξετε την πόρτα.</li> <li>– Πατήσετε Έναρξη/Προσθήκη ρούχων D00.</li> <li>– Πατήσετε ☞ Απομακρυσμένη έναρξη.</li> <li>– Απενεργοποιήσετε τη συσκευή.</li> <li>– Μετά από μια διακοπή ρεύματος.</li> </ul> </li> </ul>
Κλειδωμα 3 δευτ.	<ul style="list-style-type: none"> <li>■ Ενεργοποίηση</li> <li>■ Απενεργοποίηση</li> </ul>	<p>Ενεργοποίηση ή απενεργοποίηση της ασφάλειας παιδιών.</p> <p>Ασφάλιση της κονσόλας χειρισμού από τυχόν αθέλητο χειρισμό.</p> <p>Εάν ενεργοποιήθηκε η ασφάλεια παιδιών και απενεργοποιήθηκε η συσκευή, παραμένει η ασφάλεια παιδιών ενεργοποιημένη.</p> <p>→ "Ασφάλεια παιδιών", Σελίδα 62</p>
Ρυθμίσεις 3 δευτ.	<p>Βασικές ρυθμίσεις</p> <p>→ Σελίδα 69</p>	<p>Αλλαγή των βασικών ρυθμίσεων της συσκευής.</p> <p>→ "Αλλαγή των βασικών ρυθμίσεων", Σελίδα 70</p>
Επιλογές	Πολλαπλή επιλογή	<p>Ενεργοποίηση περαιτέρω ρυθμίσεων του προγράμματος.</p> <p>→ "Προσαρμογή περαιτέρω ρυθμίσεων του προγράμματος", Σελίδα 58</p> <p>Περαιτέρω ρυθμίσεις προγράμματος θα βρείτε σε αυτή την επισκόπηση.</p>

Πλήκτρο	Επιλογή	Περιγραφή
Πρόπλυση	<ul style="list-style-type: none"> <li>■ Ενεργοποίηση</li> <li>■ Απενεργοποίηση</li> </ul>	<p>Ενεργοποίηση ή απενεργοποίηση της πρόπλυσης, π.χ. για την πλύση πολύ λερωμένων ρούχων.</p> <p><b>Σημείωση:</b> Όταν το έξυπνο σύστημα δοσομέτρησης είναι ενεργοποιημένο, δοσομετρείται το απορρυπαντικό αυτόματα για την πρόπλυση και την κύρια πλύση.</p> <p>Όταν το έξυπνο σύστημα δοσομέτρησης είναι απενεργοποιημένο, προσθέστε το απορρυπαντικό για την πρόπλυση απευθείας στον κάδο.</p>
Έξτρα ξέβγαλμα	<ul style="list-style-type: none"> <li>■ Ενεργοποίηση</li> <li>■ Απενεργοποίηση</li> </ul>	<p>Ενεργοποίηση ή απενεργοποίηση μέχρι και τριών πρόσθετων διαδικασιών ξεβγάλματος.</p> <p>Συνίσταται σε περίπτωση ιδιαίτερα ευαίσθητου δέρματος ή σε περιοχές με πολύ μαλακό νερό.</p>
Χωρίς στύψιμο	<ul style="list-style-type: none"> <li>■ Ενεργοποίηση</li> <li>■ Απενεργοποίηση</li> </ul>	<p>Ενεργοποίηση ή απενεργοποίηση του στυψίματος και της άντλησης στο τέλος της διαδικασίας της πλύσης. Μετά το τελευταίο ξέβγαλμα τα ρούχα παραμένουν μέσα στο νερό.</p> <p>→ "Συνεχίση του προγράμματος σε περίπτωση διακοπής ξεβγάλματος", Σελίδα 61</p>
Αθόρυβη πλύση	<ul style="list-style-type: none"> <li>■ Ενεργοποίηση</li> <li>■ Απενεργοποίηση</li> </ul>	<p>Ενεργοποίηση ή απενεργοποίηση της αθόρυβης πλύσης, π.χ. για πλύση τη νύχτα.</p> <p>Το σήμα στο τέλος του προγράμματος είναι απενεργοποιημένο και ο τελικός αριθμός στροφών στυψίματος μειώνεται.</p>
Επιπλέον νερό	<ul style="list-style-type: none"> <li>■ Ενεργοποίηση</li> <li>■ Απενεργοποίηση</li> </ul>	<p>Πλύση με περισσότερο νερό.</p> <p>Συνίσταται σε περίπτωση ιδιαίτερα ευαίσθητου δέρματος και για την προσεκτικότερη μεταχείριση των ρούχων.</p>
Λιγ. τσαλάκωμα	<ul style="list-style-type: none"> <li>■ Ενεργοποίηση</li> <li>■ Απενεργοποίηση</li> </ul>	<p>Ενεργοποίηση ή απενεργοποίηση της πλύσης με μειωμένο τσαλάκωμα.</p> <p>Για τη μείωση του τσαλακώματος των ρούχων, προσαρμόζεται η διαδικασία στυψίματος και ο αριθμός στροφών στυψίματος.</p>





<b>Πλήκτρο</b>	<b>Επιλογή</b>	<b>Περιγραφή</b>
		Τα ρούχα μετά την πλύση είναι τόσο υγρά, ώστε να κρεμαστούν στο σχοινί των ρούχων.

## 8 Προγράμματα





Εδώ θα βρείτε μια επισκόπηση των προγραμμάτων. Θα βρείτε πληροφορίες για το φορτίο και για τις ρυθμιζόμενες δυνατότητες προγράμματος.





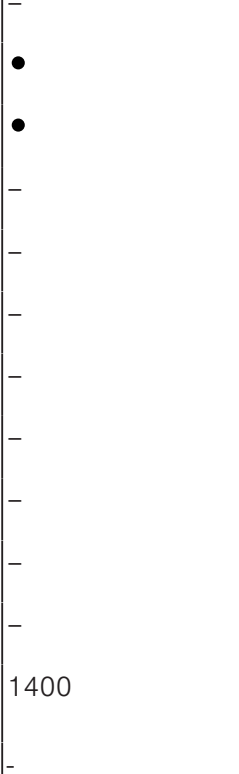

**Συμβουλή:** Οι επικέτες φροντίδας των ρούχων σας παρέχουν πρόσθετες πληροφορίες για την επιλογή του προγράμματος.

→ "Σύμβολα φροντίδας πάνω στις επικέτες φροντίδας", Σελίδα 55





Πρόγραμμα Περιγραφή	Ρυθμίσεις προγράμματος,
<p>Βαμβακερά</p> <p>Πλύση ανθεκτικών ρούχων, βαμβακερών, λινών και από σύμμεικτα υφάσματα.</p> <p>Επίσης κατάλληλο ως πρόγραμμα μειωμένου χρόνου για κανονικά λερωμένα ρούχα, όταν</p>	<p>Εντατικό Plus </p> <p> i-DOS </p> <p> i-DOS </p> <p>Λιγ. τσαλάκωμα</p> <p>Επιπλέον νερό</p> <p>Αθόρυβη πλύση</p> <p>Πρόπλυση</p> <p>Χωρίς στύψιμο</p> <p>Έξτρα ξέβγαλμα</p> <p>Λεκέδες</p> <p>SpeedPerfect</p> <p>μέγ. αριθμός στροφών στυψίματος (στροφές/λεπτό) <sup>1</sup> 1400</p> <p>μέγ. θερμοκρασία (°C) 90</p>
<p>μέγ. φόρτωση (kg) 9</p>	<p>•</p> <p>•</p> <p>•</p> <p>•</p> <p>•</p> <p>•</p> <p>•</p> <p>•</p> <p>•</p> <p>•</p> <p>•</p> <p>•</p>





<sup>1</sup> Ρύθμιση προγράμματος

<p style="writing-mode: vertical-rl; transform: rotate(180deg);"><b>Ρυθμίσεις προγράμματος,</b></p> <p>Εντατικό Plus </p> <p> i-DOS </p> <p> i-DOS </p> <p>Λιγ. τσαλάκωμα</p> <p>Επιπλέον νερό</p> <p>Αθόρυβη πλύση</p> <p>Πρόπλυση</p> <p>Χωρίς στύψιμο</p> <p>Έξτρα ξέβγαλμα</p> <p>Λεκέδες</p> <p>SpeedPerfect</p> <p>μέγ. αριθμός στροφών στυψίματος (στροφές/λεπτό) <sup>1</sup></p> <p>μέγ. θερμοκρασία (°C)</p>	
<p><b>Πρόγραμμα Περιγραφή</b></p> <p>μέγ. φόρτωση (kg)</p>	<p>ενεργοποιήστε SpeedPerfect. Όταν το SpeedPerfect είναι ενεργοποιημένο, μειώνεται η μέγιστη ποσότητα ρούχων στα 5 kg.</p> <p>Eco 40-60 Πλύση ρούχων βαμβακερών, λινών και από σύμμεικτα υφάσματα.</p> <p><b>Σημείωση:</b> Ρούχα, τα οποία σύμφωνα με το σύμβολο φροντίδας μπορούν να πλυθούν από</p> <p><sup>1</sup> Ρύθμιση προγράμματος</p>

<p style="writing-mode: vertical-rl; transform: rotate(180deg);"><b>Ρυθμίσεις προγράμματος,</b></p> <p><b>Εντατικό Plus</b> </p> <p> <b>i-DOS</b> </p> <p> <b>i-DOS</b> </p> <p><b>Λιγ. τσαλάκωμα</b></p> <p><b>Επιπλέον νερό</b></p> <p><b>Αθόρυβη πλύση</b></p> <p><b>Πρόπλυση</b></p> <p><b>Χωρίς στύψιμο</b></p> <p><b>Έξτρα ξέβγαλμα</b></p> <p><b>Λεκέδες</b></p> <p><b>SpeedPerfect</b></p> <p><b>μέγ. αριθμός στροφών στυψίματος (στροφές/λεπτό) <sup>1</sup></b></p> <p><b>μέγ. θερμοκρασία (°C)</b></p>	
<p><b>Πρόγραμμα Περιγραφή</b></p> <p><b>μέγ. φόρτωση (kg)</b></p>	<p>40 °C  μέχρι και 60 °C , μπορούν να πλυθούν μαζί.</p> <p>Το αποτέλεσμα της πλύσης ανταποκρίνεται στην καλύτερη δυνατή κατηγορία αποτελέσματος πλύσης σύμφωνα με τις νομικές απαιτήσεις.</p> <p>Για αυτό το πρόγραμμα προσαρμόζεται αυτόματα η θερμοκρασία πλύσης ανάλογα με την ποσότητα φόρτωσης, για την επίτευξη μιας</p>

<sup>1</sup> Ρύθμιση προγράμματος





Ρυθμίσεις προγράμματος,		
<b>Εντατικό Plus</b>   <b>i-DOS</b>   <b>i-DOS</b>  <b>Λιγ. τσαλάκωμα</b> <b>Επιπλέον νερό</b> <b>Αθόρυβη πλύση</b> <b>Πρόπλυση</b> <b>Χωρίς στύψιμο</b> <b>Έξτρα ξέβγαλμα</b> <b>Λεκέδες</b> <b>SpeedPerfect</b> <b>μέγ. αριθμός στροφών</b> <b>στυψίματος (στροφές/λεπτό) <sup>1</sup></b> <b>μέγ. θερμοκρασία (°C)</b>		
<b>Πρόγραμμα Περιγραφή</b>  <b>μέγ. φόρτωση (kg)</b>	<p>ιδανικής ενεργειακής απόδοσης με το καλύτερο δυνατό αποτέλεσμα πλύσης. Η θερμοκρασία πλύσης δεν μπορεί να αλλάξει.</p>	<p>4</p> <p>4</p>
	<p>Συνθετικά</p>	<p>4</p>
	<p>Γρήγορο/ Ανάμεικτα</p>	<p>4</p>
	<p><sup>1</sup> Ρύθμιση προγράμματος</p>	





<b>Πρόγραμμα Περιγραφή</b>	<b>Ρυθμίσεις προγράμματος,</b>	<b>Εντατικό Plus</b>   <b>i-DOS</b>   <b>i-DOS</b>  <b>Λιγ. τσαλάκωμα</b> <b>Επιπλέον νερό</b> <b>Αθόρυβη πλύση</b> <b>Πρόπλυση</b> <b>Χωρίς στύψιμο</b> <b>Έξτρα ξέβγαλμα</b> <b>Λεκέδες</b> <b>SpeedPerfect</b> <b>μέγ. αριθμός στροφών στυψίματος (στροφές/λεπτό)</b> <sup>1</sup> <b>μέγ. θερμοκρασία (°C)</b>	 ● ● ● ● ● ● ●   800 40
	<b>μέγ. φόρτωση (kg)</b>	<b>Μεταξωτά</b> Πλύση ευαίσθητων υφασμάτων που πλένονται, όπως μεταξωτά, από βισκόζη και συνθετικά. Χρησιμοποιείτε ένα απορρυπαντικό για ευαίσθητα ή μεταξωτά ρούχα. <b>Σημείωση:</b> Πλένετε τα ιδιαίτερω ευαίσθητα υφάσματα ή υφάσματα με άγκιστρα, κρικούς ή μπαλάνες στο δίχτυ πλυντηρίου.	2

<sup>1</sup> Ρύθμιση προγράμματος



<p style="writing-mode: vertical-rl; transform: rotate(180deg);"><b>Ρυθμίσεις προγράμματος,</b></p> <p><b>Εντατικό Plus</b> </p> <p> <b>i-DOS</b> </p> <p> <b>i-DOS</b> </p> <p><b>Λιγ. τσαλάκωμα</b></p> <p><b>Επιπλέον νερό</b></p> <p><b>Αθόρυβη πλύση</b></p> <p><b>Πρόπλυση</b></p> <p><b>Χωρίς στύψιμο</b></p> <p><b>Έξτρα ξέβγαλμα</b></p> <p><b>Λεκέδες</b></p> <p><b>SpeedPerfect</b></p> <p><b>μέγ. αριθμός στροφών στυψίματος (στροφές/λεπτό) <sup>1</sup></b></p> <p><b>μέγ. θερμοκρασία (°C)</b></p>	 <p>—</p> <p>●</p> <p>—</p> <p>—</p> <p>●</p> <p>—</p> <p>●</p> <p>—</p> <p>—</p> <p>—</p> <p>—</p> <p>800</p> <p>40</p>
<p><b>Πρόγραμμα Περιγραφή</b></p> <p><b>μέγ. φόρτωση (kg)</b></p>	<p>2</p> <p> <b>Μάλλινα</b></p> <p>Πλύση μάλλινων ή ρούχων με υψηλή περιεκτικότητα σε μαλλι που πλένονται στο χέρι ή στο πλυντήριο. Για την αποφυγή της συρρικνώσης των ρούχων, ο κάδος κινεί τα ρούχα ιδιαίτερα ήπια με μεγάλα διαλείμματα. Χρησιμοποιείτε ένα απορρυπαντικό για μαλλι.</p>





<sup>1</sup> Ρύθμιση προγράμματος



Πρόγραμμα	Περιγραφή	Ρυθμίσεις προγράμματος,
		<b>Εντατικό Plus</b>   <b>i-DOS</b>   <b>i-DOS</b>  <b>Λιγ. τσαλάκωμα</b> <b>Επιπλέον νερό</b> <b>Αθόρυβη πλύση</b> <b>Πρόπλυση</b> <b>Χωρίς στύψιμο</b> <b>Έξτρα ξέβγαλμα</b> <b>Λεκέδες</b> <b>SpeedPerfect</b> <b>μέγ. αριθμός στροφών</b> <b>στυψίματος (στροφές/λεπτό) <sup>1</sup></b> <b>μέγ. θερμοκρασία (°C)</b>
	<b>μέγ. φόρτωση (kg)</b>	-
Περισσότερα	Ρύθμιση περαιτέρω προγραμμάτων. Τα περαιτέρω προγράμματα θα τα βρείτε σε αυτόν τον πίνακα προγραμμάτων. Οι επιλέξιμες ρυθμίσεις προγράμματος εξαρτώνται από το ρυθμιζόμενο πρόγραμμα.	-
Drain	Άντληση του νερού, π.χ. μετά από μια διακοπή του προγράμματος. Μην χρησιμοποιείτε κανένα μαλακτικό.	1400
	<sup>1</sup> Ρύθμιση προγράμματος	





Ρυθμίσεις προγράμματος,				
<b>Εντατικό Plus</b>   <b>i-DOS</b>   <b>i-DOS</b>  <b>Λιγ. τσαλάκωμα</b> <b>Επιπλέον νερό</b> <b>Αθόρυβη πλύση</b> <b>Πρόπλυση</b> <b>Χωρίς στύψιμο</b> <b>Έξτρα ξέβγαλμα</b> <b>Λεκέδες</b> <b>SpeedPerfect</b> <b>μέγ. αριθμός στροφών</b> <b>στυψίματος (στροφές/λεπτό) <sup>1</sup></b> <b>μέγ. θερμοκρασία (°C)</b>	-	-	-	
<b>Πρόγραμμα Περιγραφή</b>	<b>μέγ. φόρτωση (kg)</b>  Ξέβγαλμα με ακόλουθο στύψιμο και άντληση του νερού.  Στύψιμο και άντληση νερού. Μη χρησιμοποιείτε κανένα μαλακτικό.	-	-	6  Πλύση ανθεκτικών ρούχων, βαμβακερών, συνθετικών και από σύμμεικτα υφάσματα. Ο βαθμός ρυπαρότητας και το είδος ρούχων αναγνωρίζονται αυτόματα. Η διαδικασία πλύσης προσαρμόζεται.
				<sup>1</sup> Ρύθμιση προγράμματος



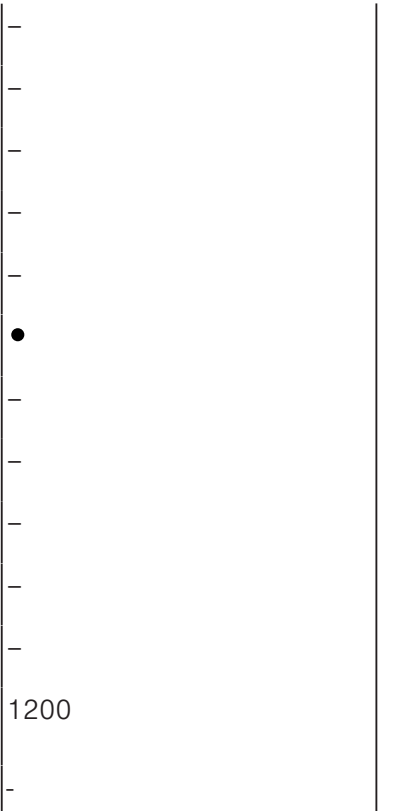



<p><b>Ρυθμίσεις προγράμματος,</b></p>	<p><b>Εντατικό Plus</b> </p> <p><b>i-DOS</b> </p> <p><b>i-DOS</b> </p> <p><b>Λιγ. τσαλάκωμα</b></p> <p><b>Επιπλέον νερό</b></p> <p><b>Αθόρυβη πλύση</b></p> <p><b>Πρόπλυση</b></p> <p><b>Χωρίς στύψιμο</b></p> <p><b>Έξτρα ξέβγαλμα</b></p> <p><b>Λεκέδες</b></p> <p><b>SpeedPerfect</b></p> <p><b>μέγ. αριθμός στροφών στυψίματος (στροφές/λεπτό) <sup>1</sup></b></p> <p><b>μέγ. θερμοκρασία (°C)</b></p>		<p>●</p> <p>—</p> <p>—</p> <p>—</p> <p>—</p> <p>●</p> <p>—</p> <p>—</p> <p>—</p> <p>●</p> <p>●</p> <p>—</p> <p>—</p> <p>1200</p> <p>60</p>
	<p><b>Πρόγραμμα Περιγραφή</b></p> <p><b>μέγ. φόρτωση (kg)</b></p>	<p>και εύκολων στη φροντίδα υφασμάτων, π.χ. τζιν. Πλένετε τα ρούχα γυρισμένα από την ανάποδη. Χρησιμοποιείτε ένα υγρό απορρυπαντικό.</p>	<p><b>Duvet</b> Πλύση μαξιλαριών, παπλωμάτων με πλήρωση συνθετικών ινών καθώς και με πλήρωση τούπουλων. Πλένετε τα μεγάλα κομμάτια ξεχωριστά.</p>



<p style="writing-mode: vertical-rl; transform: rotate(180deg);"><b>Ρυθμίσεις προγράμματος,</b></p> <p><b>Εντατικό Plus</b> </p> <p> <b>i-DOS</b> </p> <p> <b>i-DOS</b> </p> <p><b>Λιγ. τσαλάκωμα</b></p> <p><b>Επιπλέον νερό</b></p> <p><b>Αθόρυβη πλύση</b></p> <p><b>Πρόπλυση</b></p> <p><b>Χωρίς στύψιμο</b></p> <p><b>Έξτρα ξέβγαλμα</b></p> <p><b>Λεκέδες</b></p> <p><b>SpeedPerfect</b></p> <p><b>μέγ. αριθμός στροφών στυψίματος (στροφές/λεπτό) <sup>1</sup></b></p> <p><b>μέγ. θερμοκρασία (°C)</b></p>	
<p><b>Πρόγραμμα Περιγραφή</b></p> <p><b>μέγ. φόρτωση (kg)</b></p>	<p>Χρησιμοποιήστε ένα απορρυπαντικό για πούπουλα ή λεπτά υφάσματα.</p> <p>Χρησιμοποιείτε το απορρυπαντικό με μέτρο. Μη χρησιμοποιείτε κανένα μαλακτικό.</p> <p><b>Σημείωση:</b> Για να αποφύγετε μια υπερβολική δημιουργία αφρού, τυλίξτε πριν από την πλύση το ρούχο και απομακρύνετε τον αέρα από το ρούχο.</p> <p><sup>1</sup> Ρύθμιση προγράμματος</p>





<p style="writing-mode: vertical-rl; transform: rotate(180deg);"><b>Ρυθμίσεις προγράμματος,</b></p> <p><b>Εντατικό Plus</b> </p> <p><b>i-DOS</b> </p> <p><b>i-DOS</b> </p> <p><b>Λιγ. τσαλάκωμα</b></p> <p><b>Επιπλέον νερό</b></p> <p><b>Αθόρυβη πλύση</b></p> <p><b>Πρόπλυση</b></p> <p><b>Χωρίς στύψιμο</b></p> <p><b>Έξτρα ξέβγαλμα</b></p> <p><b>Λεκέδες</b></p> <p><b>SpeedPerfect</b></p> <p><b>μέγ. αριθμός στροφών στυψίματος (στροφές/λεπτό) <sup>1</sup></b></p> <p><b>μέγ. θερμοκρασία (°C)</b></p>	 <p>1200</p>
<p><b>Πρόγραμμα Περιγραφή</b></p> <p><b>μέγ. φόρτωση (kg)</b></p>	<p><b>Drum clean</b></p> <p>Καθαρισμός και φροντίδα του κάδου. Χρησιμοποιείτε το πρόγραμμα στις ακόλουθες περιπτώσεις</p> <ul style="list-style-type: none"> <li>■ πριν την πρώτη χρήση</li> <li>■ σε περίπτωση συχνής πλύσης με μια θερμοκρασία πλύσης από 40 °C και χαμηλότερα,</li> <li>■ μετά από μεγαλύτερη απουσία</li> </ul> <p><sup>1</sup> Ρύθμιση προγράμματος</p>

<p style="writing-mode: vertical-rl; transform: rotate(180deg);"><b>Ρυθμίσεις προγράμματος,</b></p> <p><b>Εντατικό Plus</b> </p> <p> <b>i-DOS</b> </p> <p> <b>i-DOS</b> </p> <p><b>Λιγ. τσαλάκωμα</b></p> <p><b>Επιπλέον νερό</b></p> <p><b>Αθόρυβη πλύση</b></p> <p><b>Πρόπλυση</b></p> <p><b>Χωρίς στύψιμο</b></p> <p><b>Έξτρα ξέβγαλμα</b></p> <p><b>Λεκέδες</b></p> <p><b>SpeedPerfect</b></p> <p><b>μέγ. αριθμός στροφών στυψίματος (στροφές/λεπτό) <sup>1</sup></b></p> <p><b>μέγ. θερμοκρασία (°C)</b></p>	
<p><b>Πρόγραμμα Περιγραφή</b></p> <p><b>μέγ. φόρτωση (kg)</b></p>	<p>Χρησιμοποιείτε σκόνη πλήρους απορρυπαντικού ή ένα απορρυπαντικό που περιέχει λευκαντικό. Για την αποφυγή δημιουργίας αφρού, μειώστε στο μισό την ποσότητα του απορρυπαντικού. Μη χρησιμοποιείτε κανένα μάλακτικό. Μη χρησιμοποιείτε απορρυπαντικό για μάλλινα ρούχα,</p>





<sup>1</sup> Ρύθμιση προγράμματος





<p style="writing-mode: vertical-rl; transform: rotate(180deg);"><b>Ρυθμίσεις προγράμματος,</b></p> <p><b>Εντατικό Plus</b> </p> <p> <b>i-DOS</b> </p> <p> <b>i-DOS</b> </p> <p><b>Λιγ. τσαλάκωμα</b></p> <p><b>Επιπλέον νερό</b></p> <p><b>Αθόρυβη πλύση</b></p> <p><b>Πρόπλυση</b></p> <p><b>Χωρίς στύψιμο</b></p> <p><b>Έξτρα ξέβγαλμα</b></p> <p><b>Λεκέδες</b></p> <p><b>SpeedPerfect</b></p> <p><b>μέγ. αριθμός στροφών στυψίματος (στροφές/λεπτό) <sup>1</sup></b></p> <p><b>μέγ. θερμοκρασία (°C)</b></p>	
<p><b>Πρόγραμμα Περιγραφή</b></p> <p><b>μέγ. φόρτωση (kg)</b></p>	<p>απορρυπαντικό για ευαίσθητα ρούχα ή υγρό απορρυπαντικό.</p> <p><b>Σημείωση:</b> Όταν δεν έχετε χρησιμοποιήσει για μεγαλύτερο χρονικό διάστημα ένα πρόγραμμα με 60 °C ή υψηλότερες θερμοκρασίες, η ένδειξη για τον καθαρισμό του κάδου αναβοσβήνει για υπενθύμιση.</p> <p><sup>1</sup> Ρύθμιση προγράμματος</p>



<p style="writing-mode: vertical-rl; transform: rotate(180deg);"><b>Ρυθμίσεις προγράμματος,</b></p> <p><b>Εντατικό Plus</b> </p> <p><b>i-DOS</b> </p> <p><b>i-DOS</b> </p> <p><b>Λιγ. τσαλάκωμα</b></p> <p><b>Επιπλέον νερό</b></p> <p><b>Αθόρυβη πλύση</b></p> <p><b>Πρόπλυση</b></p> <p><b>Χωρίς στύψιμο</b></p> <p><b>Έξτρα ξέβγαλμα</b></p> <p><b>Λεκέδες</b></p> <p><b>SpeedPerfect</b></p> <p><b>μέγ. αριθμός στροφών στυψίματος (στροφές/λεπτό) <sup>1</sup></b></p> <p><b>μέγ. θερμοκρασία (°C)</b></p>	<p>—</p> <p>—</p> <p>—</p> <p>—</p> <p>—</p> <p>—</p> <p>—</p> <p>—</p> <p>—</p> <p>—</p> <p>—</p> <p>—</p> <p>—</p> <p>—</p> <p>—</p> <p>—</p> <p>—</p> <p>—</p> <p>—</p>
<p><b>Πρόγραμμα Περιγραφή</b></p> <p><b>μέγ. φόρτωση (kg)</b></p>	<p>—</p> <p>Αποθηκεύετε ένα επιθυμητό πρόγραμμα και τις εξατομικευμένες ρυθμίσεις προγράμματος. Οι επιλέξιμες ρυθμίσεις προγράμματος εξαρτώνται από το ρυθμιζόμενο πρόγραμμα.</p> <p><sup>1</sup> Ρύθμιση προγράμματος</p>

<p><b>Ρυθμίσεις προγράμματος,</b></p> <p>Εντατικό Plus </p> <p> i-DOS </p> <p> i-DOS </p> <p>Λιγ. τσαλάκωμα</p> <p>Επιπλέον νερό</p> <p>Αθόρυβη πλύση</p> <p>Πρόπλυση</p> <p>Χωρίς στύψιμο</p> <p>Έξτρα ξέβγαλμα</p> <p>Λεκέδες</p> <p>SpeedPerfect</p> <p>μέγ. αριθμός στροφών στυψίματος (στροφές/λεπτό) <sup>1</sup></p> <p>μέγ. θερμοκρασία (°C)</p>	<p>•</p> <p>•</p> <p>•</p> <p>•</p> <p>•</p> <p>•</p> <p>•</p> <p>•</p> <p>•</p> <p>•</p> <p>•</p> <p>•</p> <p>1400</p> <p>60</p>
<p><b>Πρόγραμμα Περιγραφή</b></p> <p>μέγ. φόρτωση (kg)</p>	<p>6,5</p> <p>Αντιαλλεργικ ο</p> <p>Πλύση ανθεκτικών ρούχων, βαμβακερών, λινών και από σύμμεικτα υφάσματα. Κατάλληλο για αλλεργικούς και σε περίπτωση αυξημένων απαιτήσεων υγιεινής. <b>Σημείωση:</b> Όταν επιτευχθεί η ρυθμισμένη θερμοκρασία, παραμένει αυτή καθ' όλη τη διάρκεια της διαδικασίας πλύσης σταθερή.</p> <p><sup>1</sup> Ρύθμιση προγράμματος</p>



<p style="writing-mode: vertical-rl; transform: rotate(180deg);"><b>Ρυθμίσεις προγράμματος,</b></p> <p><b>Εντατικό Plus</b> </p> <p> <b>i-DOS</b> </p> <p> <b>i-DOS</b> </p> <p><b>Λιγ. τσαλάκωμα</b></p> <p><b>Επιπλέον νερό</b></p> <p><b>Αθόρυβη πλύση</b></p> <p><b>Πρόπλυση</b></p> <p><b>Χωρίς στύψιμο</b></p> <p><b>Έξτρα ξέβγαλμα</b></p> <p><b>Λεκέδες</b></p> <p><b>SpeedPerfect</b></p> <p><b>μέγ. αριθμός στροφών στυψίματος (στροφές/λεπτό) <sup>1</sup></b></p> <p><b>μέγ. θερμοκρασία (° C)</b></p>		<p>●</p> <p>—</p> <p>●</p> <p>●</p> <p>●</p> <p>●</p> <p>●</p> <p>●</p> <p>●</p> <p>●</p> <p>—</p> <p>800</p> <p>40</p>	
<p><b>Πρόγραμμα Περιγραφή</b></p> <p><b>μέγ. φόρτωση (kg)</b></p>	<p>μπλούζες σε υγρή κατάσταση, για να στρώσουν.</p> <p><b>Σημείωση:</b> Πλένετε τα πουκάμισα και τις μπλούζες από μετάξι ή ευαίσθητα υλικά στο πρόγραμμα Μεταξωτά.</p>	<p><b>2</b></p> <p>Πλύση αθλητικών ρούχων και ρούχων ελεύθερου χρόνου από συνθετικά υφάσματα, μικροΐνες και φλις.</p> <p>Χρησιμοποιείτε ένα απορρυπαντικό για αθλητικά ρούχα.</p>	<p><sup>1</sup> Ρύθμιση προγράμματος</p>

Πρόγραμμα Περιγραφή	Ρυθμίσεις προγράμματος,	
<p>μέγ. φόρτωση (kg)</p>	<p>Εντατικό Plus </p> <p> i-DOS </p> <p> i-DOS </p> <p>Λιγ. τσαλάκωμα</p> <p>Επιπλέον νερό</p> <p>Αθόρυβη πλύση</p> <p>Πρόπλυση</p> <p>Χωρίς στύψιμο</p> <p>Έξτρα ξέβγαλμα</p> <p>Λεκέδες</p> <p>SpeedPerfect</p> <p>μέγ. αριθμός στροφών στυψίματος (στροφές/λεπτό) <sup>1</sup></p> <p>μέγ. θερμοκρασία (°C)</p>	<p>—</p> <p>●</p> <p>●</p> <p>—</p> <p>—</p> <p>—</p> <p>●</p> <p>—</p> <p>●</p> <p>●</p> <p>—</p> <p>●</p> <p>1200</p> <p>40</p>
<p>Μη χρησιμοποιείτε κανένα μαλακτικό.</p> <p><b>Συμβουλή:</b> Πιλένετε τα πολύ λερωμένα ρούχα στο πρόγραμμα Συνθετικά.</p> <p>Πλύση ρούχων, βαμβακερών, συνθετικών και από σύμμεικτα υφάσματα.</p> <p>Σύντομο πρόγραμμα για ελαφρά λερωμένα μικρά ρούχα.</p> <p>Η διάρκεια του προγράμματος ανέρχεται περίπου στα 30 λεπτά.</p>	<p>4</p> <p>Γρήγορο 15'/30'</p>	<p>1 Ρύθμιση προγράμματος</p>

<p style="writing-mode: vertical-rl; transform: rotate(180deg);"><b>Ρυθμίσεις προγράμματος,</b></p> <p><b>Εντατικό Plus</b> </p> <p><b>i-DOS</b> </p> <p><b>i-DOS</b> </p> <p><b>Λιγ. τσαλάκωμα</b></p> <p><b>Επιπλέον νερό</b></p> <p><b>Αθόρυβη πλύση</b></p> <p><b>Πρόπλυση</b></p> <p><b>Χωρίς στύψιμο</b></p> <p><b>Έξτρα ξέβγαλμα</b></p> <p><b>Λεκέδες</b></p> <p><b>SpeedPerfect</b></p> <p><b>μέγ. αριθμός στροφών στυψίματος (στροφές/λεπτό) <sup>1</sup></b></p> <p><b>μέγ. θερμοκρασία (°C)</b></p>	
<p><b>Πρόγραμμα Περιγραφή</b></p> <p><b>μέγ. φόρτωση (kg)</b></p>	<p>Εάν θέλετε να μειώσετε τη διάρκεια του προγράμματος στα 15 λεπτά, ενεργοποιήστε το SpeedPerfect. Η μέγιστη ποσότητα ρούχων μειώνεται στα 2 kg.</p> <p><sup>1</sup> Ρύθμιση προγράμματος</p>

## 9 Εξαρτήματα

Χρησιμοποιείτε γνήσια εξαρτήματα. Είναι προσαρμοσμένα στη δική σας συσκευή.

	Χρήση	Αριθμός παραγγελίας
Επέκταση του εύκαμπτου σωλήνα παροχής νερού	Επέκταση του εύκαμπτου σωλήνα κρύου νερού ή του εύκαμπτου σωλήνα νερού Aquastop (2,50 m).	WMZ2381
Γλώσσες συγκράτησης	Βελτιστοποίηση της ασφάλειας στήριξης της συσκευής.	WMZ2200

## 10 Πριν την πρώτη χρήση

Προετοιμάστε τη συσκευή για τη χρήση.

### 10.1 Εκκίνηση κενής διαδικασίας πλύσης

Η συσκευή σας ελέγχθηκε προσεκτικά προτού εγκαταλείψει το εργοστάσιο. Για την απομάκρυνση πιθανού υπόλοιπου νερού, πλύντε την πρώτη φορά χωρίς ρούχα.

**Σημείωση:** Προσέξτε τις πληροφορίες για το θέμα Ασφάλεια → Σελίδα 4 και Αποφυγή υλικών ζημιών → Σελίδα 11, για να μπορείτε να χρησιμοποιήσετε τη συσκευή σας με ασφάλεια.

1. Πατήστε το ①.

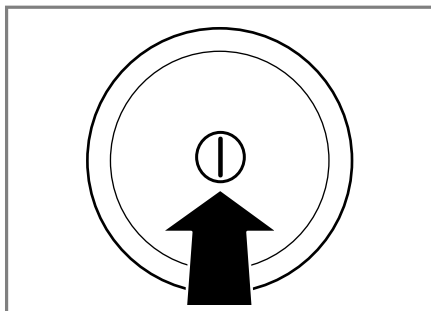

Η ενεργοποίηση της συσκευής μπορεί να διαρκέσει μερικά δευτερόλεπτα.

2. Ρυθμίστε το πρόγραμμα **Drum clean**.
3. Κλείστε την πόρτα.

4. Τραβήξτε έξω τη θήκη του απορρυπαντικού.

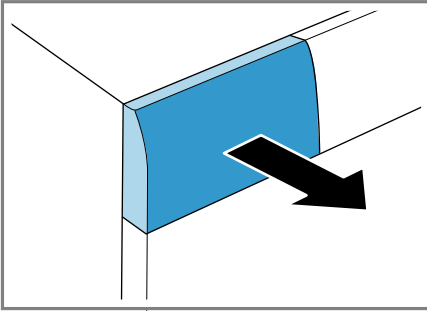

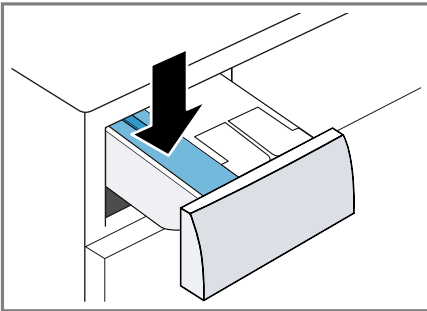

5. Προσθέστε τη σκόνη πλήρους απορρυπαντικού στον θάλαμο για τη χειροκίνητη δοσομέτρηση.

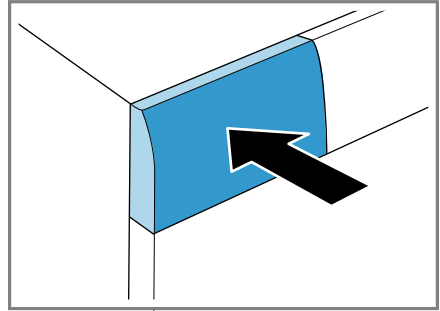

Για την αποφυγή της δημιουργίας αφρού, χρησιμοποιήστε μόνο τη μισή από τη συνιστούμενη από τον κατασκευαστή ποσότητα απορρυπαντικού για ελαφριά ρύπανση. Μη χρησιμοποιήσετε κανένα απορρυπαντικό μάλλινων ή απορρυπαντικό ευαίσθητων ρούχων.

6. Σπρώξτε μέσα τη θήκη του απορρυπαντικού.



7. Για να ξεκινήσετε το πρόγραμμα, πατήστε **Έναρξη/Προσθήκη ρούχων** .

- ✓ Η οθόνη ενδείξεων δείχνει την υπολειπόμενη διάρκεια του προγράμματος.
8. Ξεκινήστε την πρώτη διαδικασία πλύσης ή πατήστε το , για να απενεργοποιήσετε τη συσκευή.  
→ "Βασικός χειρισμός", Σελίδα 57

## 11 Ρούχα

### 11.1 Προετοιμασία των ρούχων

#### ΠΡΟΣΟΧΗ!

Τα αντικείμενα που παραμένουν στα ρούχα μπορούν να προξενήσουν ζημιά στα ρούχα και στον κάδο.

- ▶ Πριν τη λειτουργία απομακρύνετε όλα τα αντικείμενα από τις τσέπες των ρούχων.
- ▶ Για να προφυλάξετε τη συσκευή και τα ρούχα σας, προετοιμάστε προηγουμένως τα ρούχα.
  - Αδειάστε όλες τις τσέπες
  - Βουρτσίστε την άμμο από όλα τα ρεβέρ και τις τσέπες

- Κλείστε τις παπλωματοθήκες και μαξιλαροθήκες
- Κλήστε όλα τα φερμουάρ, τα Velcro τους γάντζους και τους κρίκους
- Δέστε μεταξύ τους τις πάνινες ζώνες, τα κορδόνια της ποδιάς ή χρησιμοποιήστε ένα δίχτυ πληντηρίου
- Αφαιρέστε τα πιαστράκια/ρολάκια των κουρτινών και τα μολύβδινα βαρίδια ή χρησιμοποιήστε ένα δίχτυ πληντηρίου
- Για μικρά κομμάτια ρούχων, π.χ. παιδικές κάλτσες, χρησιμοποιήστε ένα δίχτυ πληντηρίου
- Ξεδιπλώστε τα ρούχα και χαλαρώστε τα
- Πλένετε μεγάλα και μικρά ρούχα μαζί
- Μουσκέψτε τους φρέσκους λεκέδες πρώτα με σαπουνάδα (μην τους τρίψετε)
- Μερικοί σκληροί, ξηραμένοι λεκέδες μπορούν να απομακρυνθούν μετά από επανειλημμένες πλύσεις

## 11.2 Ταξινόμηση των ρούχων

**Σημείωση:** Προσέξτε τις πληροφορίες για το θέμα Ασφάλεια → Σελίδα 4 και Αποφυγή υλικών ζημιών → Σελίδα 11, για να μπορέσετε να χρησιμοποιήσετε τη συσκευή σας με ασφάλεια.

- ▶ Για να βελτιώσετε το αποτέλεσμα της πλύσης και για να αποφύγετε την αλλοίωση του χρώματος, ταξινομήστε τα ρούχα πριν από πλύση σύμφωνα με τα ακόλουθα κριτήρια.
  - Είδος υφάσματος και είδος ίνας
  - Λευκά ρούχα
  - Έγχρωμα ρούχα
    - Πλύνετε τα νέα έγχρωμα ρούχα την πρώτη φορά ξεχωριστά από τα άλλα ρούχα.
  - Ρύπανση → Σελίδα 54
  - Σύμβολα φροντίδας πάνω στις ετικέτες φροντίδας → Σελίδα 55

## 11.3 Βαθμοί ρύπανσης

Βαθμός ρύπανσης	Ρύπανση	Παραδείγματα
μικρός	<ul style="list-style-type: none"> <li>■ Δε φαίνεται καμία ρύπανση και κανέναν λεκέδες</li> <li>■ Τα ρούχα πήραν οσμές</li> </ul>	Ελαφρά καλοκαιρινά ή αθλητικά ρούχα, φορεμένα λίγες ώρες
κανονικός	Φαίνεται ρύπανση και ελαφριοί λεκέδες	<ul style="list-style-type: none"> <li>■ Κοντομάνικα μπλουζάκια, πουκάμισα ή μπλούζες, είναι ιδρωμένα ή φορεμένα περισσότερες φορές</li> <li>■ Πετσέτες προσώπου ή κλινοσκεπάσματα, χρησιμοποιημένα μέχρι και μια εβδομάδα</li> </ul>

Βαθμός ρύπανσης	Ρύπανση	Παραδείγματα
μεγάλος	Ρύπανση και λεκέδες φαίνονται καθαρά	Πετσέτες κουζίνας, βρεφικά ρούχα ή ρούχα εργασίας

## 11.4 Σύμβολα φροντίδας πάνω στις ετικέτες φροντίδας

Τα σύμβολα παραπέμπουν στο συνιστούμενο πρόγραμμα και οι αριθμοί στα σύμβολα παραπέμπουν στη μέγιστη συνιστούμενη θερμοκρασία πλύσης.

Σύμβολο	Διαδικασία πλύσης	Συνιστούμενο πρόγραμμα
	κανονική	Βαμβακερά
	απαλή	Ευαίσθητα
	ιδιαίτερα απαλή	Λεπτά / μεταξωτά για πλύσιμο στο χέρι
	πλύσιμο στο χέρι	Μάλλινα
	δεν πλένονται στο πλυντήριο ρούχων	–

**Συμβουλή:** Στο [www.ginetex.ch](http://www.ginetex.ch) θα βρείτε περισσότερες πληροφορίες για τα σύμβολα φροντίδας.

Στοιχεία του κατασκευαστή για τη χρήση και τη δοσομέτρηση θα βρείτε πάνω στη συσκευασία.

## 12 Απορρυπαντικά και πρόσθετα υγρά φροντίδας

Με τη σωστή επιλογή και χρήση των απορρυπαντικών και των πρόσθετων υγρών φροντίδας προφυλάσσετε τη συσκευή και τα ρούχα σας. Μπορείτε να χρησιμοποιήσετε όλα τα απορρυπαντικά και πρόσθετα υγρά φροντίδας, που είναι κατάλληλα για οικιακά πλυντήρια ρούχων.

**Σημείωση:** Προσέξτε τις πληροφορίες για το θέμα Ασφάλεια → Σελίδα 4 και Αποφυγή υλικών ζημιών → Σελίδα 11, για να μπορέσετε να χρησιμοποιήσετε τη συσκευή σας με ασφάλεια.

### Υποδείξεις

- Στα υγρά απορρυπαντικά χρησιμοποιείτε μόνο αυτορρευσιτοποιούμενα υγρά απορρυπαντικά
- Μην αναμιγνύετε διαφορετικά υγρά απορρυπαντικά
- Μην αναμιγνύετε απορρυπαντικά και μαλακτικά
- Μη χρησιμοποιείτε παλιά και ισχυρά πηγμένα προϊόντα.
- Μη χρησιμοποιείτε μέσα που εμπεριέχουν διαλύτες, καυστικά μέσα ή μέσα με εκπομπή αερίων, π.χ. υγρό λευκαντικό
- Χρησιμοποιείτε τα μέσα βαφής με οικονομία, το αλάτι μπορεί να διαβρώσει τον ανοξειδωτο χάλυβα
- Μη χρησιμοποιείτε κανένα μέσο αποχρωματισμού (λευκαντικά) στη συσκευή

## 12.1 Σύσταση απορρυπαντικού

Απορρυπαντικό	Ρούχα	Πρόγραμμα	Θερμοκρασία
Απορρυπαντικό πλήρους πλύσης με οπτικά λευκαντικά	λευκά υφάσματα ανθεκτικά στο βράσιμο, λινά ή βαμβακερά	Βαμβακερά	από κρύο μέχρι 90 °C
Απορρυπαντικό για χρωματιστά χωρίς λευκαντικό και οπτικά λευκαντικά	χρωματιστά υφάσματα, λινά ή βαμβακερά	Βαμβακερά	από κρύο μέχρι 60 °C
Απορρυπαντικό για χρωματιστά / ευαίσθητα χωρίς οπτικά λευκαντικά	χρωματιστά υφάσματα από ευαίσθητες ίνες ή συνθετικά	Ευαίσθητα	από κρύο μέχρι 60 °C
Απορρυπαντικό για ευαίσθητα	ευαίσθητα λεπτά υφάσματα, μεταξωτά ή βισκόζη	Λεπτά / Μεταξωτά	από κρύο μέχρι 40 °C
Απορρυπαντικό για μάλλινα Απορρυπαντικό για μάλλινα	Μάλλινα	Μάλλινα	από κρύο μέχρι 40 °C

**Συμβουλή:** Κάτω από [www.cleanright.eu](http://www.cleanright.eu) μπορείτε να βρείτε έναν μεγάλο αριθμό περαιτέρω πληροφοριών σχετικά με τα

απορρυπαντικά, υλικά φροντίδας και υλικά καθαρισμού για την ιδιωτική χρήση.

## 12.2 Δόση του απορρυπαντικού

Η δόση του απορρυπαντικού εξαρτάται από:

- Ποσότητα ρούχων
- Βαθμός ρύπανσης
- Σκληρότητα νερού

Τη σκληρότητα του νερού μπορείτε να την ρωτήσετε στην τοπική υπηρεσία ύδρευσης ή να την προσδιορίσετε οι ίδιοι με έναν δοκιμαστή σκληρότητας νερού.

### Σκληρότητα νερού

Περιοχή σκληρότητας	Συνολική σκληρότητα σε mmol/l	γερμανική σκληρότητα σε °dH
Μαλακό (I)	0 - 1,5	0 - 8,4
Μέτριο (II)	1,5 - 2,5	8,4 - 14
Σκληρό (III)	πάνω από 2,5	πάνω από 14

**Παράδειγμα στοιχείων του κατασκευαστή για απορρυπαντικό**

Αυτά τα παραδείγματα αναφέρονται σε ένα στάνταρ φορτίο από 4-5 kg.

<b>Ρύπανση</b>	<b>μικρή</b>	<b>κανονική</b>	<b>μεγάλη</b>
Σκληρότητα νερού: μαλακό / μέτριο	40 ml	55 ml	80 ml
Σκληρότητα νερού: σκληρό / πολύ σκληρό	55 ml	80 ml	105 ml

Τις ποσότητες δοσομέτρησης θα τις βρείτε πάνω στη συσκευασία του κατασκευαστή.

- Όταν δοσομετρείτε χειροκίνητα, προσαρμόστε την ποσότητα δοσομέτρησης στην πραγματική ποσότητα ρούχων.
- Όταν η έξυπνη δοσομέτρηση είναι ενεργοποιημένη, μην προσαρμόστε την ποσότητα δοσομέτρησης στην πραγματική ποσότητα ρούχων. Η ποσότητα του απορρυπαντικού και του μαλακτικού υπολογίζεται αυτόματα μέσω της βασικής ποσότητας δοσομέτρησης → Σελίδα 63 και την αναγνωρισμένη ποσότητα ρούχων. Η ρυθμισμένη βασική ποσότητα δοσομέτρησης πρέπει να αντιστοιχεί πάντα στην ποσότητα δοσομέτρησης για ένα φορτίο από 4,5 kg.

## 13 Βασικός χειρισμός

### 13.1 Ενεργοποίηση της συσκευής

- ▶ Πατήστε το ①.

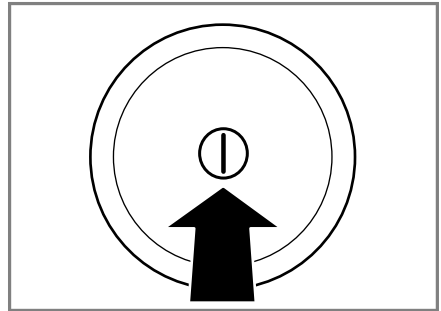

Η ενεργοποίηση της συσκευής μπορεί να διαρκέσει μερικά δευτερόλεπτα.

- ✓ Η συσκευή εκτελεί μια δοκιμή λειτουργίας με τον αντίστοιχο χαρακτηριστικό ήχο στη θήκη του απορρυπαντικού.

**Σημείωση:** Ο κάδος μετά το άνοιγμα, το κλείσιμο και το ξεκίνημα του προγράμματος φωτίζεται. Ο φωτισμός σβήνει αυτόματα.

## 13.2 Ρύθμιση προγράμματος

1. Θέστε τον διακόπτη επιλογής προγράμματος στο επιθυμητό πρόγραμμα → Σελίδα 32.

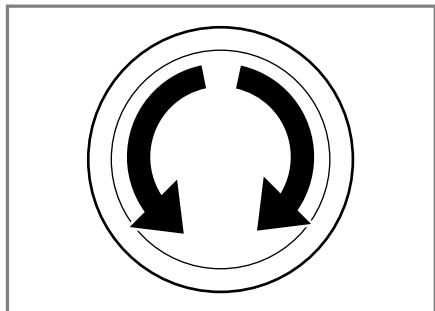

2. Σε περίπτωση που χρειάζεται, προσαρμόστε τις ρυθμίσεις του προγράμματος → Σελίδα 58.

### Ρύθμιση περαιτέρω προγραμμάτων

1. Ρυθμίστε το πρόγραμμα **Περισσότερα**.
2. Για να καλέσετε το υπομενού για περαιτέρω προγράμματα, πατήστε το >≡.

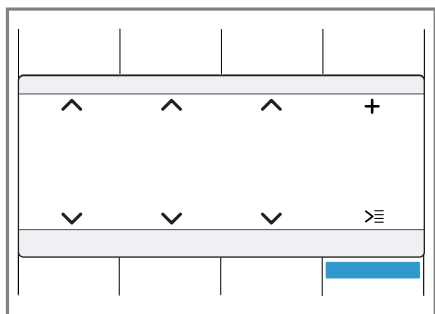

3. Επιλέξτε ένα πρόγραμμα.
4. Για να καλέσετε το κύριο μενού, πατήστε **Main menu**.
5. Εάν το επιθυμείτε, προσαρμόστε τις ρυθμίσεις του προγράμματος.
6. Ξεκινήστε το πρόγραμμα.

## 13.3 Προσαρμογή των ρυθμίσεων του προγράμματος

Ανάλογα με το πρόγραμμα και την πρόοδο του προγράμματος, μπορείτε να προσαρμόσετε, να ενεργοποιήσετε ή να απενεργοποιήσετε τις ρυθμίσεις.

**Σημείωση:** Επισκόπηση όλων των ρυθμίσεων προγράμματος:  
→ "Πλήκτρα", Σελίδα 27

**Προϋπόθεση:** Ένα πρόγραμμα είναι ρυθμισμένο.

- ▶ Προσαρμόστε τις ρυθμίσεις του προγράμματος.  
→ "Λογική χειρισμού", Σελίδα 21
- Οι ρυθμίσεις του προγράμματος δεν αποθηκεύονται μόνιμα για το πρόγραμμα.

**Σημείωση:** Όταν ενεργοποιήσετε ή απενεργοποιήσετε το έξυπνο σύστημα δοσομέτρησης αποθηκεύεται η ρύθμιση.

### Προσαρμογή περαιτέρω ρυθμίσεων του προγράμματος

1. Για να καλέσετε το υπομενού για περαιτέρω ρυθμίσεις προγράμματος, πατήστε το **Επιλογές**.
2. Επιλέξτε τις ρυθμίσεις προγράμματος.  
Οι ρυθμίσεις του προγράμματος δεν αποθηκεύονται μόνιμα για το πρόγραμμα.
3. Για να καλέσετε το κύριο μενού, πατήστε **Επιλογές**.

## 13.4 Αποθήκευση των ρυθμίσεων του προγράμματος

1. Ρυθμίστε το πρόγραμμα **Μνήμη**.

2. Για να καλέσετε το υπομενού για τα προγράμματα Memory, πατήστε το **>≡**.

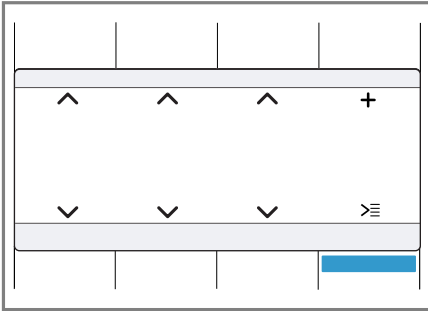

3. Επιλέξτε ένα πρόγραμμα.
  4. Για να καλέσετε το κύριο μενού, πατήστε **Main menu**.
  5. Εάν το επιθυμείτε, προσαρμόσετε τις ρυθμίσεις του προγράμματος.
- ✓ Το πρόγραμμα έχει αποθηκευτεί.

### 13.5 Τοποθέτηση των ρούχων

#### Υποδείξεις

- Προσέξτε τις πληροφορίες για το θέμα Ασφάλεια → Σελίδα 4 και Αποφυγή υλικών ζημιών → Σελίδα 11, για να μπορέσετε να χρησιμοποιήσετε τη συσκευή σας με ασφάλεια.
- Για να αποφύγετε το τσαλάκωμα, προσέξτε το μέγιστο φορτίο του προγράμματος → Σελίδα 32.

**Προϋπόθεση:** Προετοιμάστε και ταξινομήστε τα ρούχα.  
→ "Ρούχα", Σελίδα 53

1. Ανοίξτε την πόρτα.

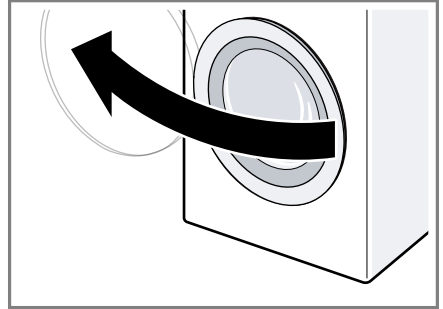

2. Βεβαιωθείτε, ότι ο κάδος είναι άδειος.
3. Βάλτε τα ρούχα ξεδιπλωμένα στον κάδο.
4. **Σημείωση:** Βεβαιωθείτε, ότι κανένα ρούχο δεν είναι μαγκωμένο στην πόρτα.  
Κλείστε την πόρτα.

### 13.6 Πλήρωση απορρυπαντικού και πρόσθετου υγρού φροντίδας

Στα προγράμματα, στα οποία η έξυπνη δοσομέτρηση δεν είναι δυνατή ή επιθυμητή, μπορείτε να προσθέσετε απορρυπαντικό μέσω του θαλάμου για τη χειροκίνητη δοσομέτρηση.

#### Υποδείξεις

- Προσέξτε τις πληροφορίες για το θέμα Ασφάλεια → Σελίδα 4 και Αποφυγή υλικών ζημιών → Σελίδα 11, για να μπορέσετε να χρησιμοποιήσετε τη συσκευή σας με ασφάλεια.
- Η σύσταση της δόσης αναφέρεται στο μέγιστο φορτίο του προγράμματος.

**Συμβουλή:** Επιπλέον στην έξυπνη δοσομέτρηση μπορείτε στον θάλαμο για χειροκίνητη δοσομέτρηση να

προσθέσετε επίσης περαιτέρω πρόσθετα υγρά φροντίδας για ρούχα, όπως π.χ. αλάτι λεκέδων, κόλλα ή λευκαντικό. Μην προσθέσετε κανένα άλλο απορρυπαντικό στον θάλαμο για τη χειροκίνητη δοσομέτρηση, για να εμποδίσετε μια υπερδοσολόγηση ή τη δημιουργία αφρού.

**Προϋπόθεση:** Πληροφορηθείτε για την ιδανική δοσομέτρηση για απορρυπαντικά και πρόσθετα υγρά φροντίδας. → Σελίδα 55

1. Τραβήξτε έξω τη θήκη του απορρυπαντικού.
2. Προσθέστε το απορρυπαντικό.  
→ "Θήκη απορρυπαντικού", Σελίδα 21
3. Σε περίπτωση που χρειάζεται, προσθέστε το πρόσθετο υγρό φροντίδας.
4. Σπρώξτε μέσα τη θήκη του απορρυπαντικού.

## 13.7 Εκκίνηση του προγράμματος

**Σημείωση:** Όταν θέλετε να αλλάξετε τον χρόνο μέχρι το τέλος του προγράμματος, ρυθμίστε πρώτα τον χρόνο "Ετοιμο σε".

- ▶ Πατήστε το **'Εναρξη/Προσθήκη ρούχων** ▷⏏.
- ✓ Ο κάδος περιστρέφεται και πραγματοποιείται μια αναγνώριση φορτίου, η οποία μπορεί να διαρκέσει μέχρι 2 λεπτά και μετά εισέρχεται το νερό.
- ✓ Στην οθόνη ενδείξεων εμφανίζεται είτε η διάρκεια του προγράμματος ή ο χρόνος "Ετοιμο σε".

## 13.8 Μούλιασμα των ρούχων

Μπορείτε να μουλιάσετε τα ρούχα πριν από την πλύση στη συσκευή, σταματώντας προσωρινά το πρόγραμμα.

**Σημείωση:** Δεν είναι απαραίτητο πρόσθετο απορρυπαντικό. Το νερό πλύσης χρησιμοποιείται στη συνέχεια για την πλύση.

1. Ξεκινήστε το πρόγραμμα.
2. Για να σταματήσετε προσωρινά το πρόγραμμα, πατήστε μετά από περίπου 10 λεπτά **'Εναρξη/ Προσθήκη ρούχων** ▷⏏.
3. Για να συνεχίσετε το πρόγραμμα, μετά τον επιθυμητό χρόνο μουλιάσματος πατήστε το **'Εναρξη/ Προσθήκη ρούχων** ▷⏏.

## 13.9 Συμπλήρωση ρούχων

**Σημείωση:** Προσέξτε τις πληροφορίες για το θέμα Ασφάλεια → Σελίδα 4 και Αποφυγή υλικών ζημιών → Σελίδα 11, για να μπορέσετε να χρησιμοποιήσετε τη συσκευή σας με ασφάλεια.

1. Πατήστε το **'Εναρξη/Προσθήκη ρούχων** ▷⏏.  
Η συσκευή σταματά προσωρινά και ελέγχει, εάν μπορείτε να συμπληρώσετε ή να αφαιρέσετε ρούχα.
2. Συμπληρώστε ή αφαιρέστε τα ρούχα.
3. Κλείστε την πόρτα.
4. Πατήστε το **'Εναρξη/Προσθήκη ρούχων** ▷⏏.

### 13.10 Διακοπή του προγράμματος

Μετά την εκκίνηση του προγράμματος, μπορείτε οποτεδήποτε να διακόψετε το πρόγραμμα.

**Σημείωση:** Προσέξτε τις πληροφορίες για το θέμα Ασφάλεια → Σελίδα 4 και Αποφυγή υλικών ζημιών → Σελίδα 11, για να μπορέσετε να χρησιμοποιήσετε τη συσκευή σας με ασφάλεια.

1. Πατήστε το **'Εναρξη/Προσθήκη ρούχων** .
2. Ανοίξτε την πόρτα.  
Σε περίπτωση υψηλής θερμοκρασίας και υψηλής στάθμης νερού, παραμένει η πόρτα για λόγους ασφαλείας κλειδωμένη.
  - Σε περίπτωση υψηλής θερμοκρασίας, ξεκινήστε το πρόγραμμα **Rinse/Freshen Up**.
  - Σε περίπτωση υψηλής στάθμης νερού ξεκινήστε το πρόγραμμα **Spin** ή **Drain**.
3. Αφαιρέστε τα ρούχα.

### 13.11 Συνέχιση του προγράμματος σε περίπτωση διακοπής ξεβγάλματος

1. Ρυθμίστε το πρόγραμμα **Spin** ή **Drain**.
2. Πατήστε το **'Εναρξη/Προσθήκη ρούχων** .

### 13.12 Αφαίρεση ρούχων

**Σημείωση:** Προσέξτε τις πληροφορίες για το θέμα Ασφάλεια → Σελίδα 4 και Αποφυγή υλικών ζημιών → Σελίδα 11, για να μπορέσετε να χρησιμοποιήσετε τη συσκευή σας με ασφάλεια.

1. Ανοίξτε την πόρτα.
2. Αφαιρέστε τα ρούχα.

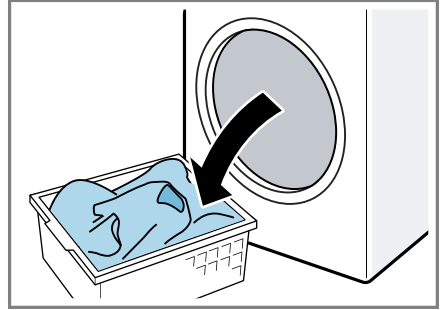

### 13.13 Απενεργοποίηση της συσκευής

1. Πατήστε το .

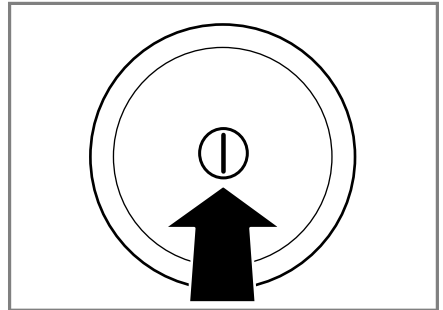

2. Σκουπίστε στεγνά το λαστιχένιο κολάρο και απομακρύνετε τα ξένα σώματα.

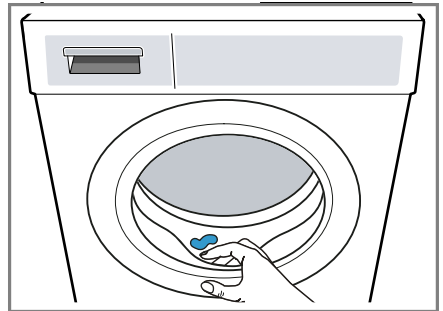

3. Αφήστε ανοιχτή την πόρτα και τη θήκη του απορρυπαντικού, για να μπορεί να στεγνώσει το υπόλοιπο νερό.

---

## 14 Ασφάλεια παιδιών

Ασφαλίστε τη συσκευή σας από έναν αθέλητο χειρισμό στα στοιχεία χειρισμού.

### 14.1 Ενεργοποίηση της ασφάλειας παιδιών

- ▶ Πατήστε και τα δύο πλήκτρα **Κλειδώμα 3 δευτ.** για περίπου 3 δευτερόλεπτα.
- ✓ Η οθόνη ενδείξεων δείχνει .
- ✓ Τα στοιχεία χειρισμού είναι κλειδωμένα.
- ✓ Η ασφάλεια παιδιών παραμένει ενεργοποιημένη ακόμη και μετά την απενεργοποίηση της συσκευής.

### 14.2 Απενεργοποίηση της ασφάλειας παιδιών

**Προϋπόθεση:** Για να απενεργοποιήσετε την ασφάλεια παιδιών, πρέπει η συσκευή να είναι ενεργοποιημένη.

- ▶ Πατήστε τα δύο πλήκτρα **Κλειδώμα 3 δευτ.** περίπου για 3 δευτερόλεπτα.

Για να μη διακοπεί το τρέχον πρόγραμμα, πρέπει ο διακόπτης επιλογής προγράμματος να βρίσκεται στο αρχικό πρόγραμμα.

- ✓ Στην οθόνη ενδείξεων σβήνει .

---

## 15 Έξυπνο σύστημα δοσομέτρησης

Ανάλογα με το πρόγραμμα και τις ρυθμίσεις, δοσολογούνται αυτόματα οι ιδανικές ποσότητες για το υγρό απορρυπαντικό και το μαλακτικό.

### 15.1 Πλήρωση των δοχείων δοσομέτρησης

#### Σημείωση

Για να χρησιμοποιήσετε την έξυπνη δοσομέτρηση, γεμίστε τα δοχεία δοσομέτρησης.

- Γεμίστε τα δοχεία δοσομέτρησης μόνο με κατάλληλο απορρυπαντικό και πρόσθετο υγρό φροντίδας → *Σελίδα 55.*
- Όταν αλλάξετε το υγρό απορρυπαντικό ή το μαλακτικό, αδειάστε και καθαρίστε προηγουμένως τα δοχεία δοσομέτρησης.  
→ *"Καθαρισμός της θήκης του απορρυπαντικού", Σελίδα 71*
- Όταν θέλετε να χρησιμοποιήσετε και τα δύο δοχεία δοσομέτρησης για υγρό απορρυπαντικό, ρυθμίστε το περιεχόμενο των δοχείων δοσομέτρησης → *Σελίδα 63.*

**Προϋπόθεση:**  /  αναβοσβήνει.

1. Τραβήξτε έξω τη θήκη του απορρυπαντικού.

2. Ανοίξτε το καπάκι πλήρωσης.

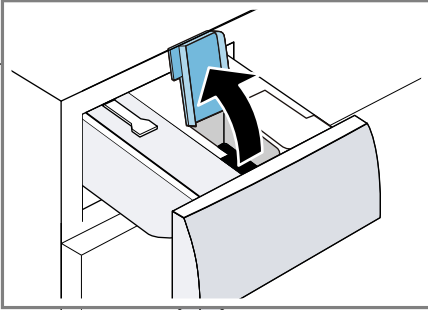

3. Βάλτε το υγρό απορρυπαντικό  $\text{O}$  και το μαλάκτικο  $\text{O}$  στα αντίστοιχα δοχεία δοσομέτρησης.  
→ "Θήκη απορρυπαντικού", Σελίδα 21

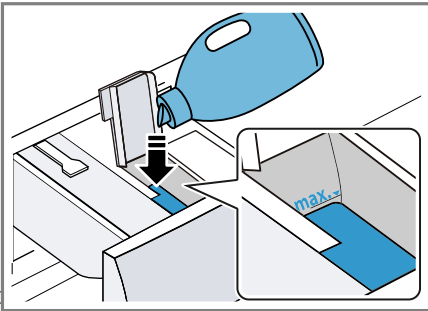

4. Κλείστε το καπάκι πλήρωσης.

**Σημείωση:** Για να αποφύγετε την ξήρανση ή το στέγνωμα του απορρυπαντικού, μην αφήνετε το καπάκι πλήρωσης ανοιχτό για μεγάλο χρονικό διάστημα.

5. Σπρώξτε μέσα τη θήκη του απορρυπαντικού.  
6. Προσαρμόστε τη βασική ποσότητα δοσομέτρησης → Σελίδα 63.

## 15.2 Περιεχόμενο των δοχείων δοσομέτρησης

### Υποδείξεις

- Όταν αλλάξετε το περιεχόμενο του δοχείου δοσομέτρησης, επαναφέρεται η βασική ποσότητα δοσομέτρησης για αυτό το δοχείο δοσομέτρησης.
- Όταν χρησιμοποιείτε και τα δύο δοχεία δοσομέτρησης για υγρό απορρυπαντικό, πρέπει να επιλέξετε ένα δοχείο δοσομέτρησης, το οποίο πρέπει να χρησιμοποιηθεί κατά τη διάρκεια της πλύσης.

Το περιεχόμενο για το δοχείο δοσομέτρησης μπορείτε να το αλλάξετε στις βασικές ρυθμίσεις.  
→ "Αλλαγή των βασικών ρυθμίσεων", Σελίδα 70

## 15.3 Βασική ποσότητα δοσομέτρησης:

Η βασική ποσότητα δοσομέτρησης εξαρτάται από τα στοιχεία του κατασκευαστή του απορρυπαντικού, τη σκληρότητα του νερού και τον βαθμό ρύπανσης των ρούχων. Ρυθμίζετε πάντα μια βασική ποσότητα δοσομέτρησης, η οποία αντιστοιχεί στην ποσότητα δοσομέτρησης για ένα στάνταρ φορτίο από 4,5 kg.  
→ "Δόση του απορρυπαντικού", Σελίδα 56

Μπορείτε να προσαρμόσετε τη βασική ποσότητα δοσομέτρησης και για τα δύο δοχεία δοσομέτρησης ξεχωριστά.  
→ "Αλλαγή των βασικών ρυθμίσεων", Σελίδα 70

## 16 Home Connect

Αυτή η συσκευή έχει δυνατότητα δικτύου. Συνδέστε τη συσκευή σας με μια φορητή τερματική συσκευή, για να χρησιμοποιήσετε τις λειτουργίες μέσω της εφαρμογής (App) Home Connect, για να προσαρμόσετε τις βασικές ρυθμίσεις ή για να παρακολουθήσετε την τρέχουσα κατάσταση λειτουργίας.

Οι υπηρεσίες Home Connect δεν είναι διαθέσιμες σε όλες τις χώρες. Η διαθεσιμότητα της λειτουργίας Home Connect εξαρτάται από τη διαθεσιμότητα των υπηρεσιών Home Connect στη χώρα σας. Πληροφορίες για αυτό θα βρείτε στο: [www.home-connect.com](http://www.home-connect.com).

- → "Σύνδεση της συσκευής με το οικιακό δίκτυο WLAN (Wi-Fi) με λειτουργία WPS", Σελίδα 64
- → "Σύνδεση της συσκευής με το οικιακό δίκτυο WLAN (Wi-Fi) χωρίς λειτουργία WPS", Σελίδα 65

Η εφαρμογή (App) Home Connect σας καθοδηγεί σε ολόκληρη τη διαδικασία της σύνδεσης. Ακολουθήστε τις υποδείξεις στην εφαρμογή (App) Home Connect, για να πραγματοποιήσετε τις ρυθμίσεις.

### Συμβουλές

- Προσέξτε τα συμπαραδιδόμενα έγγραφα του Home Connect.
- Προσέξτε επίσης τις υποδείξεις στην εφαρμογή (App) Home Connect.

### Υποδείξεις

- Προσέξτε τις υποδείξεις ασφαλείας σε αυτές τις οδηγίες χρήσης και βεβαιωθείτε, ότι αυτές τηρούνται επίσης, όταν χειρίζεστε τη συσκευή μέσω της εφαρμογής (App) Home Connect.  
→ "Ασφάλεια", Σελίδα 4

- Ο χειρισμός στη συσκευή έχει πάντοτε προτεραιότητα. Σε αυτόν τον χρόνο ο χειρισμός μέσω της εφαρμογής (App) Home Connect δεν είναι δυνατός.

### 16.1 Ρυθμίσεις Home Connect

Προσαρμόστε το Home Connect στις δικές σας ανάγκες.



Τις ρυθμίσεις Home Connect μπορείτε να τις βρείτε στις βασικές ρυθμίσεις της συσκευής σας. Ποιες ρυθμίσεις δείχνει η οθόνη ενδείξεων, εξαρτάται, εάν Home Connect είναι εγκατεστημένο και εάν η συσκευή είναι συνδεδεμένη με το οικιακό δίκτυο.

### 16.2 Σύνδεση της συσκευής με το οικιακό δίκτυο WLAN (Wi-Fi) με λειτουργία WPS

Χρησιμοποιήστε τη λειτουργία WPS του δρομολογητή σας, για να συνδέσετε τη συσκευή με το οικιακό δίκτυο.

**Προϋπόθεση:** Όταν ο δρομολογητής σας διαθέτει μια λειτουργία WPS, μπορείτε να συνδέσετε τη συσκευή αυτόματα με το οικιακό δίκτυο WLAN (Wi-Fi).

1. Πατήστε  **Απομακρυσμένη έναρξη** περίπου για 3 δευτερόλεπτα.
- ✓ Βρίσκεστε τώρα στο μενού Home Connect.
2. Επιλέξτε **Σύνδεση**.
3. Επιβεβαιώστε την υπόδειξη στην οθόνη ενδείξεων.
4. Μέσα σε 2 λεπτά πατήστε το πλήκτρο WPS στον δρομολογητή.  
Προσέξτε τις πληροφορίες στα έγγραφα του δρομολογητή σας.

- ✓ Στην οθόνη ενδείξεων αναβοσβήνει .
- ✓ Η συσκευή προσπαθεί τώρα να συνδεθεί με το οικιακό δίκτυο WLAN.
- ✓ Όταν η οθόνη ενδείξεων δείχνει **Συνδεδεμένο** και  ανάβει συνεχώς, η συσκευή είναι συνδεδεμένη με το οικιακό δίκτυο.

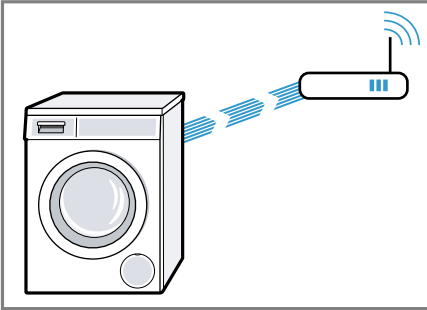



5. Συνδέστε τη συσκευή με την εφαρμογή (App) Home Connect.  
→ Σελίδα 66

## 16.3 Σύνδεση της συσκευής με το οικιακό δίκτυο WLAN (Wi-Fi) χωρίς λειτουργία WPS

Όταν ο δρομολογητής σας δε διαθέτει καμία λειτουργία WPS, μπορείτε να συνδέσετε τη συσκευή χειροκίνητα με το οικιακό δίκτυο WLAN (Wi-Fi). Η συσκευή αποκαθιστά για λίγο ένα δικό της δίκτυο WLAN. Μπορείτε να συνδέσετε μια κινητή τερματική συσκευή με το δίκτυο WLAN και να μεταφέρετε τις πληροφορίες δικτύου του οικιακού δικτύου WLAN (Wi-Fi) στη συσκευή σας.

**Προϋπόθεση:** Η εφαρμογή (App) Home Connect είναι ανοιχτή και εσείς έχετε συνδεθεί.

1. Πατήστε  **Απομακρυσμένη έναρξη** το λιγότερο 3 δευτερόλεπτα.
- ✓ Βρίσκεστε τώρα στο μενού Home Connect.
2. Επιλέξτε **Χειροκ. σύνδεση**.
3. Επιλέξτε **Σύνδεση**.
4. Επιβεβαιώστε την υπόδειξη στην οθόνη ενδείξεων.
- ✓ Στην οθόνη ενδείξεων αναβοσβήνει .
- ✓ Η συσκευή δημιουργεί ένα δικό της δίκτυο WLAN με το όνομα δικτύου (SSID) HomeConnect.



5. Στη φορητή τερματική συσκευή καλέστε τις ρυθμίσεις WLAN.  
Συνδέστε τη φορητή τερματική συσκευή με το δίκτυο WLAN HomeConnect και εισάγετε τον κωδικό WLAN (Key) HomeConnect.
- ✓ Η φορητή τερματική συσκευή σας συνδέεται με τη συσκευή. Η διαδικασία σύνδεσης μπορεί να διαρκέσει μέχρι και 60 δευτερόλεπτα.

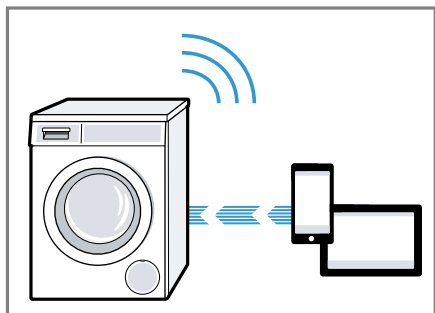

6. Ανοίξτε την εφαρμογή (App) Home Connect στη φορητή τερματική συσκευή και ακολουθήστε τα βήματα στην εφαρμογή (App).
7. Εισάγετε στην εφαρμογή (App) Home Connect το όνομα δικτύου (SSID) και τον κωδικό (Key) του οικιακού σας δικτύου.
8. Ακολουθήστε τα βήματα στην εφαρμογή (App) Home Connect, για να συνδέσετε τη συσκευή.
  - ✓ Όταν η οθόνη ενδείξεων δείχνει **Συνδεδεμένο** και  ανάβει συνεχώς, η συσκευή είναι συνδεδεμένη με το οικιακό δίκτυο.
9. Συνδέστε τη συσκευή με την εφαρμογή (App) Home Connect → Σελίδα 66.

## 16.4 Σύνδεση της συσκευής με την εφαρμογή (App) Home Connect

### Προϋποθέσεις

- Η συσκευή είναι συνδεδεμένη με το οικιακό δίκτυο WLAN (Wi-Fi).
  - Η εφαρμογή (App) Home Connect είναι ανοιχτή και εσείς έχετε συνδεθεί.
1. Επιλέξτε **Σύνδεση App**.
  2. Επιλέξτε **Συνδέστε με App**.

3. Επιβεβαιώστε την υπόδειξη στην οθόνη ενδείξεων.
  - ✓ Η συσκευή συνδέεται με την εφαρμογή (App) Home Connect.
4. Μόλις η συσκευή εμφανιστεί στην εφαρμογή (App) Home Connect, ακολουθήστε τα τελευταία βήματα στην εφαρμογή (App) Home Connect.
  - ✓ Όταν η οθόνη ενδείξεων δείχνει **Συνδεδεμένο**, η συσκευή είναι συνδεδεμένη με την εφαρμογή (App) Home Connect.

## 16.5 Σύνδεση της συσκευής με τον διαχειριστή ενέργειας

Όταν συνδέσετε τη συσκευή με το Smart Energy-System (διαχειριστής ενέργειας), βελτιστοποιείτε την κατανάλωση ενέργειας. Η συσκευή ξεκινά, όταν η εγκατάσταση φωτοβολταϊκού συστήματος του σπιτιού σας προσφέρει αρκετή ενέργεια ή η τιμολόγησης του ηλεκτρικού ρεύματος είναι ευνοϊκή.

### Προϋποθέσεις



- Το Smart Energy System (διαχειριστής ενέργειας) χρησιμοποιεί το πρότυπο επικοινωνίας της πρωτοβουλίας EEB.
  - Διαβάστε στις οδηγίες χρήσης του Smart Energy System (διαχειριστής ενέργειας), με ποιο τρόπο συνδέετε το Smart Energy-System (διαχειριστής ενέργειας) με τη συσκευή σας.
1. Πατήστε  **Απομακρυσμένη έναρξη** περίπου για 3 δευτερόλεπτα.
  2. Επιλέξτε **Διαχειρ. ενέργειας**.
  3. Επιλέξτε **Σύνδεση**.
  4. Επιβεβαιώστε την υπόδειξη στην οθόνη ενδείξεων.

- ✓ Η συσκευή συνδέεται με το Smart Energy System (διαχειριστής ενέργειας)
  - ✓ Όταν η οθόνη ενδείξεων δείχνει , η συσκευή συνδέθηκε επιτυχώς με το Smart Energy-System (διαχειριστής ενέργειας).
5. Όταν η συσκευή σας πρέπει να ξεκινήσει μέσω του Smart Energy System (διαχειριστής ενέργειας), ενεργοποιήστε τη λειτουργία Flexstart.
- "Ενεργοποίηση Flexstart", Σελίδα 67

### Ενεργοποίηση Flexstart

Ενεργοποιήστε τη λειτουργία Flexstart, για να επιτραπεί στο Smart Energy System (διαχειριστής ενέργειας), να ξεκινήσει τη συσκευή σας, όταν η εγκατάσταση φωτοβολταϊκού συστήματος του σπιτιού σας προσφέρει αρκετή ενέργεια ή η τιμολόγησης του ηλεκτρικού ρεύματος είναι ευνοϊκή.

**Προϋπόθεση:** Το Smart Energy System (διαχειριστής ενέργειας) μπορεί να ξεκινήσει τη συσκευή σας μόνο, όταν το Smart Energy System (διαχειριστής ενέργειας) και η συσκευή είναι μεταξύ τους συνδεδεμένα.

1. Ρυθμίστε το επιθυμητό πρόγραμμα.
2. Πατήστε το **Λήξη σε** και ρυθμίστε το επιθυμητό χρονικό διάστημα.
3. Πατήστε το **Έναρξη/Προσθήκη ρούχων** .
- ✓ Η οθόνη ενδείξεων δείχνει **Καθυστερήση έναρξης**.
4. Πατήστε το  **Απομακρυσμένη έναρξη**.
- ✓ Όταν η οθόνη ενδείξεων δείχνει **Flex Start**, η λειτουργία FlexStart είναι ενεργοποιημένη και η συσκευή

περιμένει την εκκίνηση από το Smart Energy System (διαχειριστής ενέργειας).

- ✓ Όταν στην οθόνη ενδείξεων αλλάξει η ένδειξη στο : **Έτοιμο σε περίπου**, το Smart Energy System (διαχειριστής ενέργειας) έχει καθορίσει μια χρονική στιγμή, στην οποία ξεκινά η συσκευή.
- ✓ Όταν το Smart Energy-System (διαχειριστής ενέργειας) δεν ξεκινήσει τη συσκευή εντός του ρυθμισμένου χρόνου, ξεκινά η συσκευή το πρόγραμμα από μόνη της πριν τη λήξη του ρυθμισμένου χρονικού διαστήματος. Το πρόγραμμα τελειώνει μετά με τη λήξη του χρονικού διαστήματος.

### Σημείωση

Η λειτουργία Flex Start απενεργοποιείται για λόγους ασφαλείας κάτω από τις ακόλουθες προϋποθέσεις, όταν:

- Πατήστε το **Έναρξη/Προσθήκη ρούχων** .
- Ανοίξετε την πόρτα.
- Απενεργοποιήστε τη συσκευή.
- Διακοπή ρεύματος.

## 16.6 Ενεργοποίηση του Wi-Fi στη συσκευή

**Σημείωση:** Όταν το Wi-Fi είναι ενεργοποιημένο, αυξάνεται η κατανάλωση ενέργειας σε σχέση με τις αναφερόμενες στον πίνακα τιμών κατανάλωσης τιμές.

1. Πατήστε  **Απομακρυσμένη έναρξη** περίπου για 3 δευτερόλεπτα.
2. Επιλέξτε **Wi-Fi On/Off**.
3. Επιλέξτε **Ναι**.
- ✓ Το Wi-Fi είναι ενεργοποιημένο.

## Υποδείξεις

- Όταν το Wi-Fi είναι ενεργοποιημένο, η συσκευή δεν απενεργοποιείται αυτόματα.
- Όταν το Wi-Fi είναι ενεργοποιημένο, η συσκευή δεν απενεργοποιείται αυτόματα.

## 16.7 Απενεργοποίηση του Wi-Fi στη συσκευή

1. Πατήστε  **Απομακρυσμένη έναρξη** το λιγότερο 3 δευτερόλεπτα.
  2. Επιλέξτε **Wi-Fi On/Off**.
  3. Επιλέξτε **Όχι**.
- ✓ Το Wi-Fi είναι απενεργοποιημένο

**Σημείωση:** Το Wi-Fi απενεργοποιήθηκε και η συσκευή σας προηγουμένως ήταν συνδεδεμένη με το οικιακό σας δίκτυο, τότε με την επαναλειτουργία του Wi-Fi αποκαθίσταται ξανά η σύνδεση αυτόματα.

## 16.8 Ενημέρωση λογισμικού

**Προϋπόθεση:** Η οθόνη ενδείξεων δείχνει **Μια νέα έκδοση λογισμικού είναι διαθέσιμη. Θέλετε να εκτελέσετε τώρα μια ενημέρωση λογισμικού; Αυτό μπορεί να διαρκέσει περισσότερο λεπτά..**

1. Πατήστε  **Απομακρυσμένη έναρξη** περίπου για 3 δευτερόλεπτα.
  2. Επιλέξτε **Ενημέρωση λογισμ..**
  3. Επιλέξτε **Εγκατάστ. τώρα**.
- ✓ Η ενημέρωση λογισμικού ξεκινά.

**Σημείωση:** Η ενημέρωση του λογισμικού μπορεί να διαρκέσει περισσότερα λεπτά. Μην απενεργοποιήσετε τη συσκευή κατά τη διάρκεια της ενημέρωσης του λογισμικού.

## 16.9 Επαναφορά των ρυθμίσεων δικτύου της συσκευής

1. Πατήστε  **Απομακρυσμένη έναρξη** το λιγότερο 3 δευτερόλεπτα.
  2. Επιλέξτε **Ρύθμιση δικτύου**.
  3. Επιλέξτε **Επαναφορά**.
- ✓ Οι ρυθμίσεις δικτύου επαναφέρονται.

**Συμβουλή:** Εάν θέλετε να χρησιμοποιήσετε τη συσκευή σας ξανά μέσω της εφαρμογής (App) Home Connect, πρέπει να την συνδέσετε ξανά με το οικιακό δίκτυο και με την εφαρμογή (App) Home Connect.

## 16.10 Τηλεδιάγνωση

Η υπηρεσία εξυπηρέτησης πελατών μπορεί μέσω της τηλεδιάγνωσης να έχει πρόσβαση στη συσκευή σας, όταν αποταθείτε με την αντίστοιχη επιθυμία στην υπηρεσία εξυπηρέτησης πελατών, η συσκευή σας είναι συνδεδεμένη με τον Server (εξυπηρετητής) Home Connect και η τηλεδιάγνωση στη χώρα στην οποία χρησιμοποιείτε τη συσκευή είναι διαθέσιμη.

**Συμβουλή:** Περισσότερες πληροφορίες και υποδείξεις για τη διαθεσιμότητα της τηλεδιάγνωσης στη χώρα σας θα βρείτε στην περιοχή Σέρβις/Υποστήριξη της τοπικής ιστοσελίδας: [www.home-connect.com](http://www.home-connect.com)

## 16.11 Προστασία των προσωπικών δεδομένων

Προσέξτε τις υποδείξεις για την προστασία των προσωπικών δεδομένων.

Με τη σύνδεση για πρώτη φορά της συσκευής σας με ένα συνδεδεμένο στο διαδίκτυο (Internet) οικιακό δίκτυο μεταδίδει η συσκευή σας τις ακόλουθες κατηγορίες δεδομένων στον εξυπηρετητή Home Connect (πρώτη εγγραφή):

- Μονοσήμαντη αναγνώριση συσκευής (αποτελούμενη από κωδικούς συσκευής καθώς και τη διεύθυνση MAC της ενσωματωμένης μονάδας επικοινωνίας Wi-Fi).
- Πιστοποιητικό ασφαλείας της μονάδας επικοινωνίας Wi-Fi (για την ασφάλεια της σύνδεσης μέσω της τεχνολογίας των πληροφοριών).
- Η τρέχουσα έκδοση λογισμικού και υλισμικού της οικιακής συσκευής σας.
- Κατάσταση μιας ενδεχομένου προηγούμενης επαναφοράς στις ρυθμίσεις του εργοστασίου.

Αυτή η πρώτη εγγραφή προετοιμάζει τη χρήση των λειτουργιών Home Connect και είναι απαραίτητη από τη χρονική στιγμή, που θέλετε να χρησιμοποιήσετε τις λειτουργίες Home Connect για πρώτη φορά.

**Σημείωση:** Προσέξτε, ότι οι λειτουργίες Home Connect μπορεί να χρησιμοποιηθούν μόνο σε συνδυασμό με την εφαρμογή (App) Home Connect. Πληροφορίες για την προστασία των προσωπικών δεδομένων μπορείτε να καλέσετε στην εφαρμογή (App) Home Connect.

## 17 Βασικές ρυθμίσεις



Μπορείτε να ρυθμίσετε τη συσκευή στις δικές σας ανάγκες.

### 17.1 Επισκόπηση των βασικών ρυθμίσεων

Εδώ θα βρείτε μια επισκόπηση των βασικών ρυθμίσεων της συσκευής.

Βασική ρύθμιση	Περιγραφή
Ηχητικό σήμα	Ρύθμιση της έντασης του σήματος μετά το τέλος του προγράμματος.
Σήμα πλήκτρων	Ρύθμιση της έντασης του σήματος κατά τον χειρισμό των πλήκτρων.
Αυτόμ. σβήσιμο	Απενεργοποίηση της αυτόματης απενεργοποίησης της συσκευής ή ρύθμιση του χρονικού διαστήματος, μετά από το οποίο απενεργοποιείται αυτόματα η συσκευή. → "Εξοικονόμηση ενέργειας και πόρων", Σελίδα 12

**Σημείωση:** Όταν το Wi-Fi είναι ενεργοποιημένο, η συσκευή δεν απενεργοποιείται αυτόματα.

Βασική ρύθμιση	Περιγραφή
Υπενθ/ση καθ/ομου	Ενεργοποίηση ή απενεργοποίηση της υπενθύμισης καθαρισμού του κάδου.
Γλώσσα	Ρύθμιση της γλώσσας.
 content	Καθορισμός του περιεχομένου του δοχείου. → "Περιεχόμενο των δοχείων δοσομέτρησης", Σελίδα 63
 basis	Ρύθμιση της βασικής ποσότητας δοσομέτρησης. → "Δόση του απορρυπαντικού", Σελίδα 56
 basis	Ρύθμιση της βασικής ποσότητας δοσομέτρησης. → "Δόση του απορρυπαντικού", Σελίδα 56
Αυτομ. σύνδεση	Σύνδεση της συσκευής με το οικιακό δίκτυο WLAN (Wi-Fi) με λειτουργία WPS → Σελίδα 64
Χειροκ. σύνδεση	Σύνδεση της συσκευής με το οικιακό δίκτυο WLAN (Wi-Fi) χωρίς λειτουργία WPS. → Σελίδα 65

Βασική ρύθμιση	Περιγραφή
Σύνδεση App	Σύνδεση της συσκευής με την εφαρμογή (App) Home Connect → Σελίδα 66.
Wi-Fi On/Off	Ενεργοποίηση ή απενεργοποίηση Wi-Fi. → "Ενεργοποίηση του Wi-Fi στη συσκευή", Σελίδα 67  → "Απενεργοποίηση του Wi-Fi στη συσκευή", Σελίδα 68
Ενημέρωση λογισμ.	Εγκατάσταση ενημέρωσης του λογισμικού. → Σελίδα 68
Ρύθμιση δικτύου	Επαναφορά των ρυθμίσεων δικτύου. → Σελίδα 68
Διαχείρ. ενέργειας	Σύνδεση της συσκευής με τον διαχειριστή ενέργειας. → Σελίδα 66

## 17.2 Αλλαγή των βασικών ρυθμίσεων

1. Για να καλέσετε το υπομενού για τις βασικές ρυθμίσεις, πατήστε τα δύο πλήκτρα **Ρυθμίσεις 3 δευτ.** περίπου 3 δευτερόλεπτα.
2. Επιλέξτε την επιθυμητή βασική ρύθμιση.  
→ "Επισκόπηση των βασικών ρυθμίσεων", Σελίδα 69
3. Προσαρμόστε τη βασική ρύθμιση.
4. Για να καλέσετε το κύριο μενού, πατήστε **Ρυθμίσεις 3 δευτ.**

## 18 Καθαρισμός και φροντίδα

Για να παραμένει η συσκευή σας για μεγάλο χρονικό διάστημα λειτουργική, καθαρίζετε και φροντίζετε την προσεκτικά.

### 18.1 Συμβουλές για τη φροντίδα της συσκευής

Για να διατηρήσετε μόνιμα τη λειτουργία της συσκευής σας, προσέξτε τις συμβουλές για τη φροντίδα της συσκευής.

Σκουπίστε το περίβλημα και την κονσόλα χειρισμού μόνο με νερό και ένα υγρό πανί.	Τα εξαρτήματα της συσκευής παραμένουν καθαρά και υγιεινά.
Απομακρύντε αμέσως όλα τα υπολείμματα απορρυπαντικού, τα υπολείμματα ψεκασμού ή άλλα τυχόν υπολείμματα.	Οι φρέσκιες αποθέσεις μπορούν να απομακρυνθούν ευκολότερα χωρίς να αφήσουν ίχνη.
Αφήστε ανοιχτή την πόρτα της συσκευής και τη θήκη του απορρυπαντικού μετά τη χρήση.	Το υπόλοιπο νερό μπορεί να στεγνώσει, μειώνοντας τη δημιουργία οσμών στη συσκευή.

### 18.2 Καθαρισμός του κάδου

Όταν πλένετε συχνά με μια θερμοκρασία πλύσης 40 °C και χαμηλότερη ή δεν έχετε

χρησιμοποιήσει τη συσκευή για μεγαλύτερο χρονικό διάστημα, καθαρίστε τον κάδο.



### ΠΡΟΣΟΧΗ

#### Κίνδυνος τραυματισμού!

Η συνεχής πλύση με χαμηλές θερμοκρασίες και χωρίς αερισμό της συσκευής, μπορεί να προκαλέσει ζημιά στον κάδο και να οδηγήσει σε τραυματισμούς.

- ▶ Εκτελείτε τακτικά ένα πρόγραμμα για τον καθαρισμό του κάδου ή πλένετε με θερμοκρασίες από τουλάχιστον 60 °C.
- ▶ Αφήνετε τη συσκευή μετά από κάθε λειτουργία να στεγνώνει, με ανοιχτή την πόρτα και το συρτάρι του απορρυπαντικού.
- ▶ Εκτελέστε το πρόγραμμα **Drum clean** χωρίς ρούχα.  
Χρησιμοποιήστε σκόνη πλήρους απορρυπαντικού.

### 18.3 Καθαρισμός της θήκης του απορρυπαντικού

Όταν αλλάξετε το απορρυπαντικό ή η θήκη του απορρυπαντικού είναι λερωμένη, καθαρίστε τη θήκη του απορρυπαντικού και τη μονάδα της αντλίας του έξυπνου συστήματος δοσομέτρησης,

**Σημείωση:** Προσέξτε τις πληροφορίες για το θέμα Ασφάλεια → Σελίδα 4 και Αποφυγή υλικών ζημιών → Σελίδα 11, για να μπορέσετε να χρησιμοποιήσετε τη συσκευή σας με ασφάλεια.

1. Απενεργοποιήστε τη συσκευή.
2. Τραβήξτε έξω τη θήκη του απορρυπαντικού.

**eI** Καθαρισμός και φροντίδα

3. Πιέστε κάτω το ένθετο και αφαιρέστε τη θήκη του απορρυπαντικού.

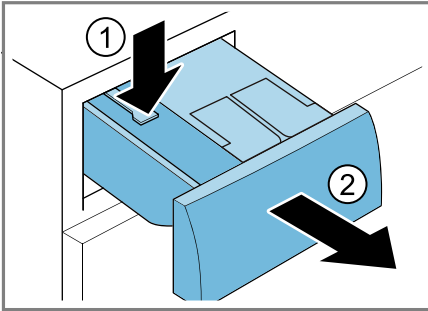

4. Αφαιρέστε τη μονάδα της αντλίας.

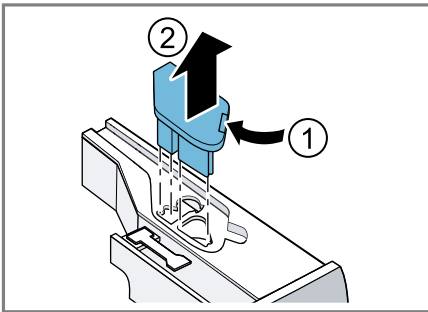

5. Απασφαλίστε το καπάκι της θήκης του απορρυπαντικού και αφαιρέστε το.

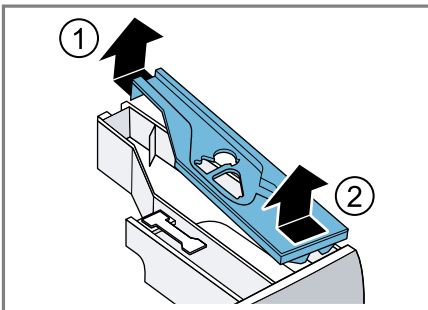

6. Αδιάστε τη θήκη απορρυπαντικού.

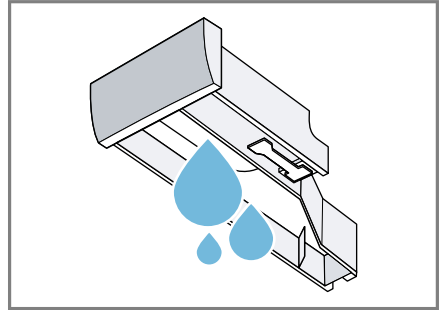

7. **ΠΡΟΣΟΧΗ!** Η μονάδα της αντλίας περιλαμβάνει ηλεκτρικά εξαρτήματα.

- ▶ Μην καθαρίζετε τη μονάδα της αντλίας στο πλυντήριο πιάτων και μην την βυθίζετε στο νερό.
- ▶ Προστατεύστε την ηλεκτρική σύνδεση στην πίσω πλευρά από την υγρασία, το απορρυπαντικό και τα υπολείμματα του μαλακτικού.

Καθαρίστε τη μονάδα της αντλίας με ένα υγρό πανί.

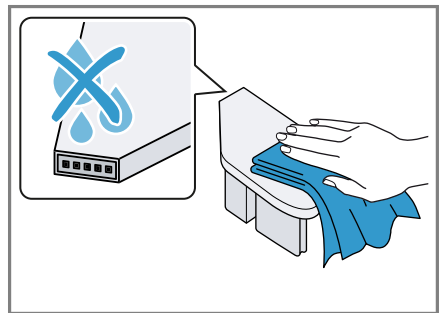

8. Καθαρίστε τη θήκη του απορρυπαντικού και το καπάκι με ένα μαλακό, υγρό πανί ή με την κεφαλή του ντους.

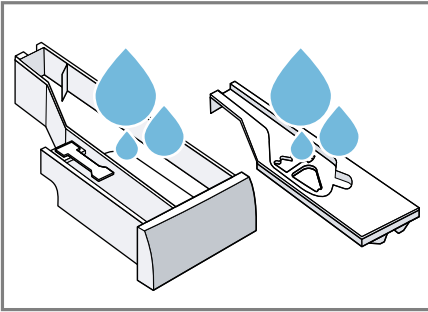

9. Στεγνώστε τη θήκη του απορρυπαντικού, το καπάκι και τη μονάδα της αντλίας και τοποθετήστε τα.

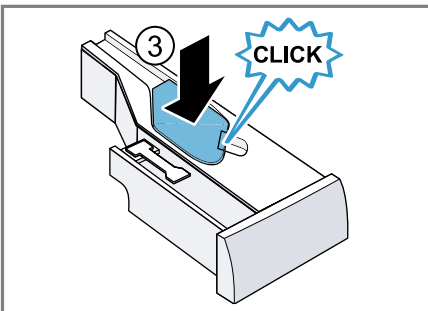
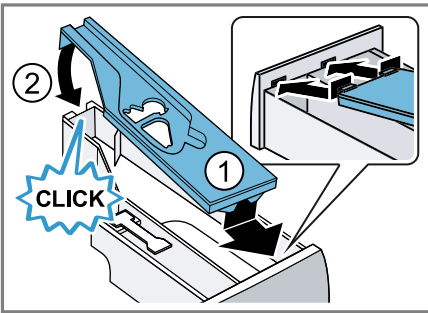

10. Καθαρίστε το περίβλημα της θήκης του απορρυπαντικού στη συσκευή.

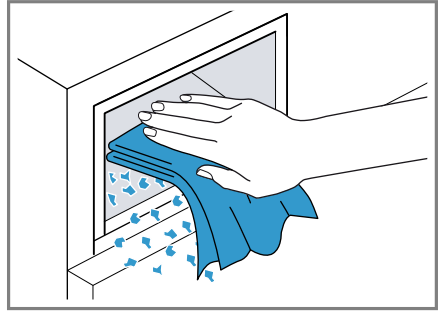

11. Σπρώξτε μέσα τη θήκη του απορρυπαντικού.

## 18.4 Απασβέστωση

Όταν δοσομετράτε το απορρυπαντικό σωστά, δε χρειάζεται να απασβεστώσετε τη συσκευή σας. Σε περίπτωση που θέλετε παρόλα αυτά να χρησιμοποιήσετε αποσκληρυντικά, προσέξτε τις υποδείξεις εφαρμογής του κατασκευαστή.

### ΠΡΟΣΟΧΗ!

Η χρήση ακατάλληλων μέσων απασβέστωσης, όπως π.χ. για τις μηχανές καφέ, μπορεί να προξενήσει ζημιά στη συσκευή.

- Για αυτή τη συσκευή χρησιμοποιείτε μόνο μέσα απασβέστωσης, τα οποία είναι διαθέσιμα μέσω της ιστοσελίδας ή της υπηρεσίας εξυπηρέτησης πελατών του κατασκευαστή.

## 18.5 Καθαρισμός της αντλίας απόνερων

Καθαρίστε την αντλία απόνερων σε περίπτωση βλάβης, π.χ. σε περίπτωση φραγής ή θορύβου.

### Άδειασμα της αντλίας απόνερων

**Σημείωση:** Προσέξτε τις πληροφορίες για το θέμα Ασφάλεια → Σελίδα 4 και Αποφυγή υλικών ζημιών → Σελίδα 11, για να μπορέσετε να χρησιμοποιήσετε τη συσκευή σας με ασφάλεια.

1. Κλείστε τη βάνα παροχής νερού.
2. Απενεργοποιήστε τη συσκευή.
3. Αποσυνδέστε το φινις της συσκευής από το δίκτυο του ρεύματος.
4. Ανοίξτε τη θυρίδα συντήρησης.

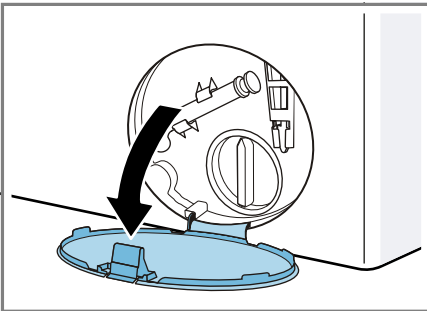

5. Αφαιρέστε τη θυρίδα συντήρησης.

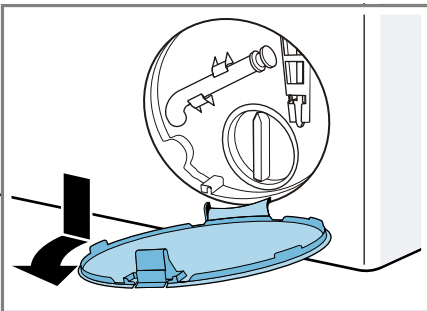

6. Σπρώξτε ένα επαρκώς μεγάλο δοχείο κάτω από το άνοιγμα.

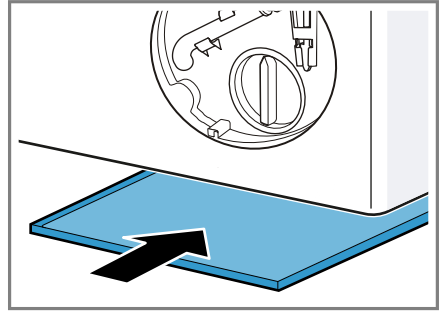

7. Αφαιρέστε τον εύκαμπτο σωλήνα αποχέτευσης από το στήριγμα.

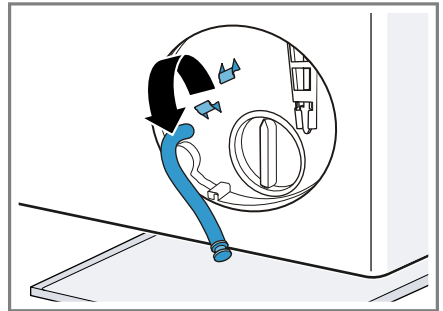

8. **⚠ ΠΡΟΣΟΧΗ - Κίνδυνος ζεματίσματος!** Τα απόνερα κατά την πλύση με υψηλές θερμοκρασίες είναι καυτά.  
 ▶ Μη βάζετε τα χέρια σας στα καυτά απόνερα.

Για να αφήσετε τα απόνερα να χυθούν στο δοχείο, αφαιρέστε το πώμα φραγής.

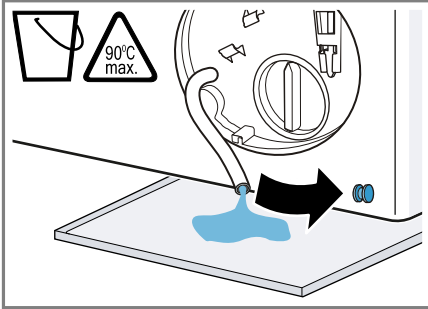

9. Πιέστε πάνω το πώμα φραγής.

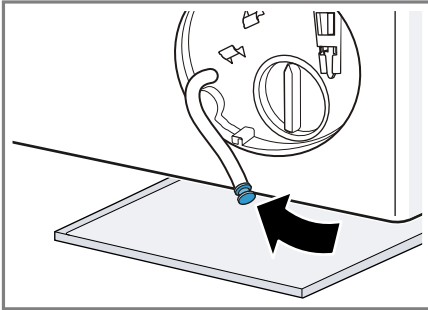

10. Στερεώστε τον εύκαμπο σωλήνα αποχέτευσης στο στήριγμα.

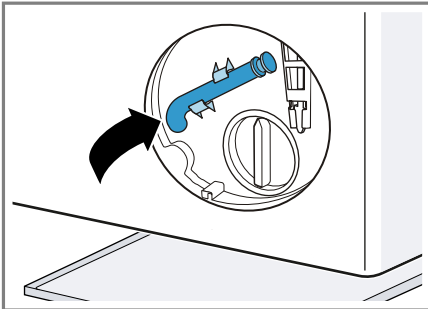

## Καθαρισμός της αντλίας απόνερων

**Σημείωση:** Προσέξτε τις πληροφορίες για το θέμα Ασφάλεια → Σελίδα 4 και Αποφυγή υλικών ζημιών → Σελίδα 11, για να μπορέσετε να χρησιμοποιήσετε τη συσκευή σας με ασφάλεια.

**Προϋπόθεση:** Η αντλία απόνερων είναι άδεια. → Σελίδα 74

1. Επειδή μπορεί να υπάρχει ακόμα υπόλοιπο νερό στην αντλία απόνερων, ξεβιδώστε προσεκτικά το καπάκι της αντλίας.

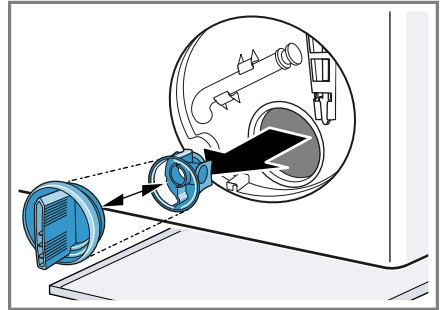

2. Καθαρίστε τον εσωτερικό χώρο, το σπείρωμα του καπακιού της αντλίας και το περίβλημα της αντλίας.

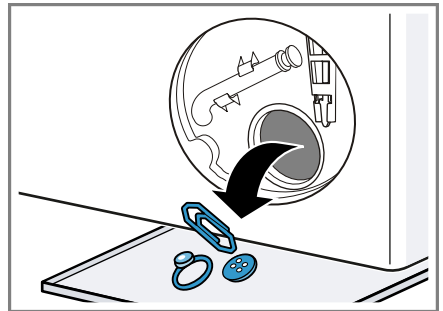

Το καπάκι της αντλίας αποτελείται από δύο εξαρτήματα, τα οποία μπορεί να αποσυναρμολογηθούν για τον καθαρισμό.

## eI Καθαρισμός και φροντίδα

3. Βεβαιωθείτε, ότι και οι δύο φτερωτές μπορούν να περιστραφούν.

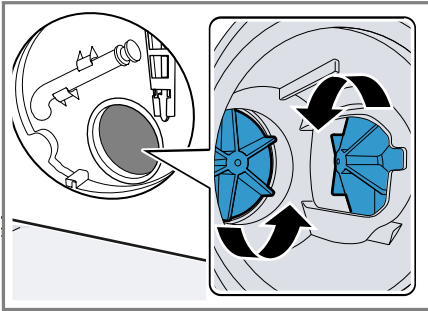

4. Τοποθετήστε το καπάκι της αντλίας.
  - Βεβαιωθείτε, ότι τα εξαρτήματα του καπακιού της αντλίας είναι σωστά συναρμολογημένα.

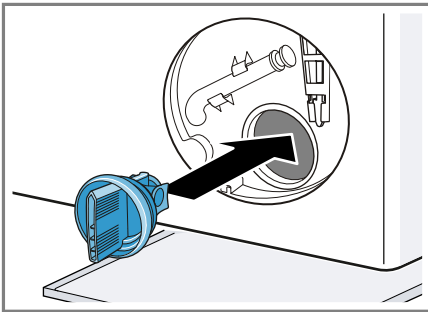

5. Τοποθετήστε το καπάκι της αντλίας και βιδώστε το μέχρι τέρμα.

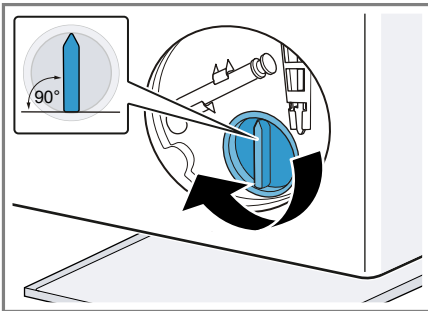

Η λαβή του καπακιού της αντλίας πρέπει να είναι κάθετη.

6. Τοποθετήστε τη θυρίδα συντήρησης και ασφαλίστε την.

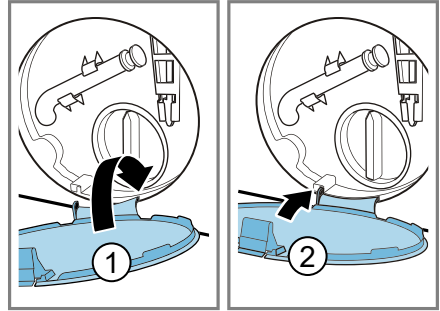

7. Κλείστε τη θυρίδα συντήρησης.

## 18.6 Καθαρισμός του ανοίγματος εισόδου στη λαστιχένια μούφα

Ελέγξτε τακτικά το άνοιγμα εισόδου στη λαστιχένια μούφα για τυχόν φραξίματα και καθαρίστε το άνοιγμα εισόδου.

1. Ανοίξτε την πόρτα.
2. Ελέγξτε το άνοιγμα εισόδου για τυχόν φραξίματα και αφαιρέστε τα.

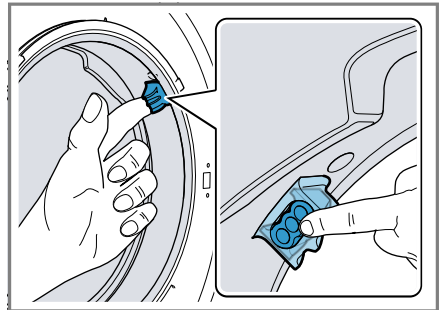

**Σημείωση:** Μη χρησιμοποιήσετε κανένα αιχμηρό ή κοφτερό αντικείμενο.

## 18.7 Καθαρισμός του εύκαμπτου σωλήνα αποχέτευσης νερού στο σιφώνι

Όταν ο εύκαμπτος σωλήνας αποχέτευσης του νερού στο σιφώνι είναι λερωμένος ή τα απόνερα δεν αντλούνται, πρέπει να τον καθαρίσετε.

1. Απενεργοποιήστε τη συσκευή.
2. Αποσυνδέστε το φινις της συσκευής από το δίκτυο του ρεύματος.
3. Λύστε τον σφιγκτήρα εύκαμπτου σωλήνα και αφαιρέστε προσεκτικά τον εύκαμπτο σωλήνα αποχέτευσης του νερού.

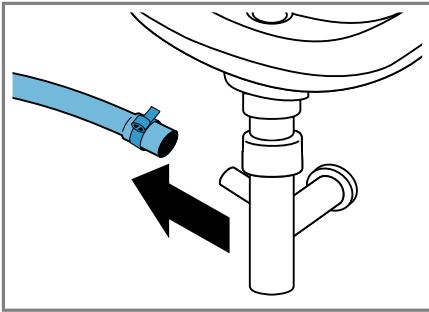

Κατάλοιπα νερού μπορεί να χυθούν.

4. Καθαρίστε τον εύκαμπτο σωλήνα αποχέτευσης του νερού και το στόμιο του σιφονιού.

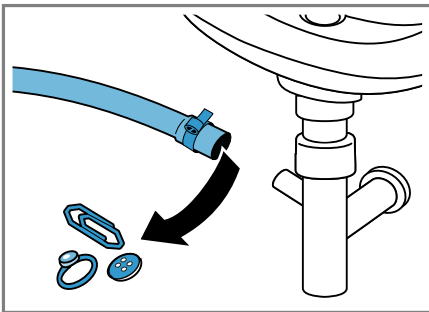

5. Τοποθετήστε τον εύκαμπτο σωλήνα αποχέτευσης του νερού και ασφαλίστε το σημείο σύνδεσης με τον σφιγκτήρα εύκαμπτου σωλήνα.

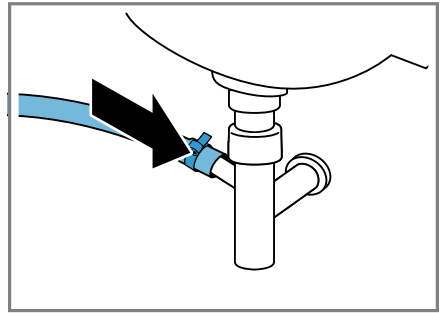

## 18.8 Καθαρισμός του φίλτρου στην παροχή νερού

### Άδειασμα του εύκαμπτου σωλήνα παροχής νερού

Για να μπορείτε να καθαρίσετε το φίλτρο, αδειάστε πρώτα τον εύκαμπτο σωλήνα του νερού.

1. Κλείστε τη βάνα παροχής νερού.
2. Ρυθμίστε το πρόγραμμα **Βαμβακερά**.
3. Ξεκινήστε το πρόγραμμα και αφήστε το να τρέξει περίπου 70 δευτερόλεπτα.
4. Απενεργοποιήστε τη συσκευή.
5. Αποσυνδέστε το φινις της συσκευής από το δίκτυο του ρεύματος.

### Καθαρισμός του φίλτρου στη βάνα παροχής νερού

**Σημείωση:** Προσέξτε τις πληροφορίες για το θέμα Ασφάλεια → Σελίδα 4 και Αποφυγή υλικών ζημιών → Σελίδα 11, για να μπορέσετε να χρησιμοποιήσετε τη συσκευή σας με ασφάλεια.

**Προϋπόθεση:** Ο εύκαμπτος σωλήνας παροχής νερού είναι άδειος.

**eI** Καθαρισμός και φροντίδα

1. Αφαιρέστε τον εύκαμπο σωλήνα του νερού από τη βάνα παροχής νερού.

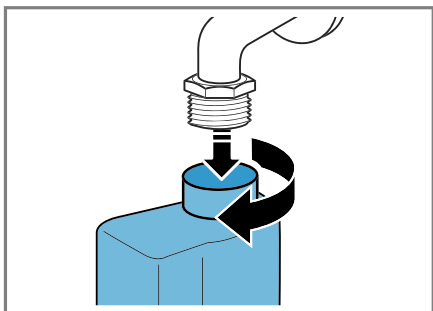

2. Καθαρίστε το φίλτρο με μια μικρή βούρτσα.

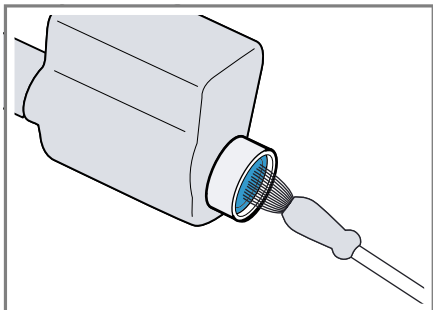

3. Συνδέστε τον εύκαμπο σωλήνα παροχής νερού και ελέγξτε τη στεγανότητα.

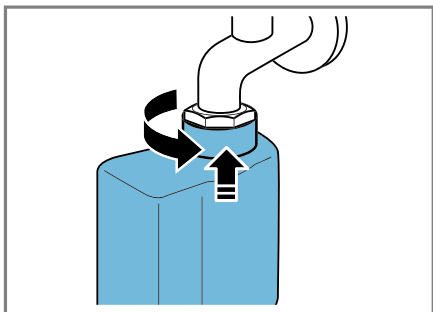

## 19 Αποκατάσταση βλαβών

Τις μικρότερες βλάβες στη συσκευή σας μπορείτε να τις αποκαταστήσετε οι ίδιοι. Χρησιμοποιήστε τις πληροφορίες για την αποκατάσταση βλαβών, προτού έρθετε σε επαφή με την υπηρεσία εξυπηρέτησης πελατών. Έτσι αποφεύγετε άσκοπα έξοδα.

### ΠΡΟΕΙΔΟΠΟΙΗΣΗ

#### Κίνδυνος ηλεκτροπληξίας!

Οι ακατάλληλες επισκευές είναι επικίνδυνες.

- ▶ Μόνο εκπαιδευμένο γι' αυτό, ειδικευμένο προσωπικό επιτρέπεται να πραγματοποιήσει επισκευές στη συσκευή.
- ▶ Μόνο γνήσια ανταλλακτικά επιτρέπεται να χρησιμοποιηθούν για την επισκευή της συσκευής.
- ▶ Εάν το καλώδιο σύνδεσης στο δίκτυο του ρεύματος αυτής της συσκευής υποστεί ζημιά, πρέπει να αντικατασταθεί από τον κατασκευαστή ή την υπηρεσία εξυπηρέτησης πελατών του ή από ένα αντίστοιχα ειδικευμένο άτομο, για την αποφυγή επικινδύνων καταστάσεων.

<b>Βλάβη</b>	<b>Αιτίες και αντιμετώπιση προβλημάτων</b>
<p>Η οθόνη ενδείξεων είναι σβηστή και το <b>Έναρξη/Προσθήκη ρούχων</b>  αναβοσβήνει.</p>	<p>Η λειτουργία εξοικονόμησης ενέργειας είναι ενεργοποιημένη.</p> <ul style="list-style-type: none"> <li>▶ Πατήστε ένα οποιοδήποτε πλήκτρο.</li> <li>✓ Η οθόνη ενδείξεων ανάβει ξανά.</li> </ul>
"E:36 / -25 / -26"	<p>Η αντλία των απόνερων είναι φραγμένη.</p> <ul style="list-style-type: none"> <li>▶ → "Καθαρισμός της αντλίας απόνερων", Σελίδα 74</li> </ul>
"E:38 / -25 / -26"	<p>Η αντλία των απόνερων είναι φραγμένη.</p> <ul style="list-style-type: none"> <li>▶ → "Καθαρισμός του κάδου", Σελίδα 71</li> <li>όταν το σφάλμα εμφανιστεί ξανά,</li> <li>▶ → "Καθαρισμός της αντλίας απόνερων", Σελίδα 74</li> </ul> <p>Το άνοιγμα εισόδου της λαστιχένιας μούφας είναι φραγμένο.</p> <ul style="list-style-type: none"> <li>▶ → "Καθαρισμός του ανοίγματος εισόδου στη λαστιχένια μούφα", Σελίδα 76</li> </ul>
Όλοι οι άλλοι κωδικοί σφάλματος.	<p>Λειτουργική βλάβη</p> <ul style="list-style-type: none"> <li>▶ Καλέστε την υπηρεσία εξυπηρέτησης πελατών.</li> <li>→ "Υπηρεσία εξυπηρέτησης πελατών", Σελίδα 92</li> </ul>
κρύωμα νερού	<p>Για την προφύλαξη των σωλήνων αποχέτευσης το καυτό νερό πλύσης ψύχεται πριν την άντληση.</p> <ul style="list-style-type: none"> <li>▶ Περιμένετε, μέχρι να κρυώσουν τα απόνερα.</li> </ul>

<b>Βλάβη</b>	<b>Αιτίες και αντιμετώπιση προβλημάτων</b>
<p>Η συσκευή δε λειτουργεί.</p>	<p>Το φινι του καλωδίου σύνδεσης στο δίκτυο του ρεύματος δεν είναι συνδεδεμένο.</p> <ul style="list-style-type: none"> <li>▶ Συνδέστε τη συσκευή στο δίκτυο του ρεύματος.</li> </ul> <p>Η ασφάλεια είναι ελαττωματική.</p> <ul style="list-style-type: none"> <li>▶ Ελέγξτε την ασφάλεια στο κιβώτιο των ασφαλειών.</li> </ul> <p>Η παροχή ρεύματος έχει διακοπεί.</p> <ul style="list-style-type: none"> <li>▶ Ελέγξτε, εάν λειτουργεί ο φωτισμός χώρου ή οι άλλες συσκευές στον χώρο.</li> </ul>
<p>Το πρόγραμμα δεν ξεκινά.</p>	<p><b>Έναρξη/Προσθήκη ρούχων</b> ▷▷ δεν πατήθηκε.</p> <ul style="list-style-type: none"> <li>▶ Πατήστε <b>Έναρξη/Προσθήκη ρούχων</b> ▷▷.</li> </ul> <p>Η πόρτα δεν είναι κλειστή.</p> <ol style="list-style-type: none"> <li>1. Κλείστε την πόρτα.</li> <li>2. Για το ξεκίνημα του προγράμματος πατήστε <b>Έναρξη/Προσθήκη ρούχων</b> ▷▷.</li> </ol> <p>Η ασφάλεια παιδιών είναι ενεργοποιημένη.</p> <ul style="list-style-type: none"> <li>▶ → "Απενεργοποίηση της ασφάλειας παιδιών", Σελίδα 62</li> </ul> <p><b>Λήξη σε</b> ενεργοποιήθηκε.</p> <ul style="list-style-type: none"> <li>▶ Ελέγξτε, εάν <b>Λήξη σε</b> είναι ενεργοποιημένο. → "Πλήκτρα", Σελίδα 28</li> </ul> <p>Ρούχα έχουν μαγκωθεί στην πόρτα.</p> <ol style="list-style-type: none"> <li>1. Ανοίξτε την πόρτα ξανά.</li> <li>2. Απομακρύνετε τα μαγκωμένα ρούχα.</li> <li>3. Κλείστε την πόρτα.</li> <li>4. Για το ξεκίνημα του προγράμματος πατήστε <b>Έναρξη/Προσθήκη ρούχων</b> ▷▷.</li> </ol> <p>Η θήκη του απορρυπαντικού δεν έχει σπρωχτεί εντελώς μέσα.</p> <ul style="list-style-type: none"> <li>▶ Σπρώξτε μέσα τη θήκη του απορρυπαντικού μέχρι τέρμα.</li> </ul> <p>Η αντλία του έξυπνου συστήματος δοσομέτρησης είναι μπλοκαρισμένη.</p> <ol style="list-style-type: none"> <li>1. Απενεργοποιήστε τη συσκευή.</li> <li>2. Καθαρίστε τη μονάδα της αντλίας. → "Καθαρισμός της θήκης του απορρυπαντικού", Σελίδα 71</li> <li>3. Όταν η ένδειξη εμφανιστεί ξανά, καλέστε την υπηρεσία εξυπηρέτησης πελατών. → "Υπηρεσία εξυπηρέτησης πελατών", Σελίδα 92</li> </ol>

<b>Βλάβη</b>	<b>Αιτίες και αντιμετώπιση προβλημάτων</b>
Το πρόγραμμα δεν ξεκινά.	<b>Σημείωση:</b> Μπορείτε να ξεκινήσετε του πρόγραμμα, όταν απενεργοποιήσετε το έξυπνο σύστημα δοσομέτρησης και δοσομετρήστε χειροκίνητα. → "Πλήκτρα", Σελίδα 27
Η πόρτα δεν μπορεί να ανοίξει.	<b>Χωρίς στύψιμο</b> ☒ ενεργοποιήθηκε. ▶ Συνεχίστε με το πρόγραμμα, επιλέγοντας <b>Spin</b> ή <b>Drain</b> και πατώντας <b>Έναρξη/Προσθήκη ρούχων</b> ▷⏏. → "Συνεχίση του προγράμματος σε περίπτωση διακοπής ξεβγάλματος", Σελίδα 61
	Η θερμοκρασία είναι πολύ υψηλή. ▶ Περιμένετε μέχρι να πέσει η θερμοκρασία. ▶ → "Διακοπή του προγράμματος", Σελίδα 61
	Η στάθμη του νερού είναι πολύ υψηλή. ▶ Ξεκινήστε το πρόγραμμα <b>Drain</b> .
	Διακοπή ρεύματος. ▶ Ανοίξτε την πόρτα με τη διάταξη απασφάλισης ανάγκης. → "Διάταξη απασφάλισης ανάγκης", Σελίδα 90
Το νερό πλήσης δεν αντλείται.	Ο σωλήνας αποχέτευσης ή ο εύκαμπτος σωλήνας αποχέτευσης του νερού είναι φραγμένος. ▶ Καθαρίστε τον σωλήνα αποχέτευσης και τον εύκαμπτο σωλήνα αποχέτευσης του νερού.
	Ο σωλήνας αποχέτευσης ή ο εύκαμπτος σωλήνας εκροής νερού είναι τσακισμένος ή μαγκωμένος. ▶ Βεβαιωθείτε, ότι σωλήνας αποχέτευσης και ο εύκαμπτος σωλήνας αποχέτευσης του νερού δεν είναι τσακισμένος ή μαγκωμένος.
	Η αντλία των απόνερων είναι φραγμένη. ▶ → "Καθαρισμός της αντλίας απόνερων", Σελίδα 74
	<b>Χωρίς στύψιμο</b> ☒ ενεργοποιήθηκε. ▶ Συνεχίστε με το πρόγραμμα, επιλέγοντας <b>Spin</b> ή <b>Drain</b> και πατώντας <b>Έναρξη/Προσθήκη ρούχων</b> ▷⏏. → "Συνεχίση του προγράμματος σε περίπτωση διακοπής ξεβγάλματος", Σελίδα 61
	Ο εύκαμπτος σωλήνας αποχέτευσης του νερού έχει συνδεθεί πολύ ψηλά. ▶ Τοποθετήστε τον εύκαμπτο σωλήνα αποχέτευσης του νερού το πολύ στο 1 μέτρο.

<b>Βλάβη</b>	<b>Αιτίες και αντιμετώπιση προβλημάτων</b>
Το νερό πλήσης δεν αντλείται.	<p>Το καπάκι της αντλίας δεν είναι σωστά συναρμολογημένο.</p> <ul style="list-style-type: none"> <li>▶ Συναρμολογήστε σωστά το καπάκι της αντλίας.</li> </ul> <p>Η δόση του απορρυπαντικού είναι πολύ μεγάλη.</p> <ul style="list-style-type: none"> <li>▶ Άμεσο μέτρο: Αναμείξτε μια κουταλιά της σούπας μαλακτικό με 0,5 λίτρα νερό και βάλτε το μείγμα στον θάλαμο για χειροκίνητη δοσομέτρηση (όχι στα ρούχα εξωτερικής χρήσης, στα αθλητικά ρούχα και στα υφάσματα με πούπουλα).</li> <li>▶ Όταν η έξυπνη δοσομέτρηση είναι ενεργοποιημένη, μειώστε τη βασική ποσότητα δοσομέτρησης → Σελίδα 63.</li> <li>▶ Όταν κάνετε χειροκίνητη δοσομέτρηση, μειώστε την ποσότητα απορρυπαντικού στην επόμενη διαδικασία πλύσης με το ίδιο φορτίο.</li> </ul>
	<p>Μη επιτρεπόμενη επέκταση συναρμολογημένη στον εύκαμπτο σωλήνα εκροής νερού.</p> <ul style="list-style-type: none"> <li>▶ Αφαιρέστε μη επιτρεπόμενες επεκτάσεις στον εύκαμπτο σωλήνα εκροής νερού. Σύνδεση της συσκευής</li> </ul>
<p>Δεν εισέρχεται νερό. Το απορρυπαντικό δεν εισέρχεται στον κάδο.</p>	<p><b>Έναρξη/Προσθήκη ρούχων</b> ▷▷ δεν πατήθηκε.</p> <ul style="list-style-type: none"> <li>▶ Πατήστε <b>Έναρξη/Προσθήκη ρούχων</b> ▷▷.</li> </ul> <p>Το φίλτρο στην παροχή νερού είναι φραγμένο.</p> <ul style="list-style-type: none"> <li>▶ Καθαρίστε το φίλτρο στην παροχή νερού → Σελίδα 77.</li> </ul>
	<p>Η βάνα παροχής νερού είναι κλειστή.</p> <ul style="list-style-type: none"> <li>▶ Ανοίξτε τη βάνα παροχής νερού.</li> </ul>
	<p>Ο εύκαμπτος σωλήνας του νερού είναι τσακισμένος ή μαγκωμένος.</p> <ul style="list-style-type: none"> <li>▶ Βεβαιωθείτε, ότι ο εύκαμπτος σωλήνας του νερού δεν είναι τσακισμένος ή μαγκωμένος.</li> </ul>
<p>Η διαδικασία στυψίματος ενεργοποιείται πολλές φορές.</p>	<p>Το σύστημα ελέγχου ζυγοστάθμισης αντισταθμίζει την ανομοιόμορφη κατανομή των ρούχων, κατανέμοντας τα ρούχα πολλές φορές.</p> <ul style="list-style-type: none"> <li>▶ Κανένα σφάλμα - καμία ενέργεια απαραίτητη.</li> </ul> <p><b>Σημείωση:</b> Κατά το φόρτωμα βάλτε κατά το δυνατό μεγάλα και μικρά κομμάτια ρούχων μαζί στον κάδο. Τα κομμάτια ρούχων διαφορετικού μεγέθους κατανέμονται καλύτερα στο στύψιμο.</p>

<b>Βλάβη</b>	<b>Αιτίες και αντιμετώπιση προβλημάτων</b>
Η διάρκεια του προγράμματος αλλάζει κατά τη διάρκεια της διαδικασίας πλήσης.	<p>Η λειτουργία του προγράμματος βελτιστοποιείται ηλεκτρονικά. Αυτό μπορεί να οδηγήσει σε αλλαγή της διάρκειας του προγράμματος.</p> <ul style="list-style-type: none"> <li>▶ Κανένα σφάλμα - καμία ενέργεια απαραίτητη.</li> </ul> <p>Το σύστημα ελέγχου ζυγοστάθμισης αντισταθμίζει την ανομοιόμορφη κατανομή των ρούχων, κατανέμοντας τα ρούχα πολλές φορές.</p> <ul style="list-style-type: none"> <li>▶ Κανένα σφάλμα - καμία ενέργεια απαραίτητη.</li> </ul> <p><b>Σημείωση:</b> Κατά το φόρτωμα βάλτε κατά το δυνατό μεγάλα και μικρά κομμάτια ρούχων μαζί στον κάδο. Τα κομμάτια ρούχων διαφορετικού μεγέθους κατανέμονται καλύτερα στο σύψιμο.</p>
Το νερό δεν είναι ορατό μέσα στον κάδο.	<p>Το νερό βρίσκεται κάτω από την ορατή περιοχή.</p> <ul style="list-style-type: none"> <li>▶ Κανένα σφάλμα - καμία ενέργεια απαραίτητη.</li> <li>▶ Μην προσθέσετε κατά τη διάρκεια της λειτουργίας πρόσθετο νερό στη συσκευή.</li> </ul>
Ο κάδος τραντάζεται μετά την έναρξη του προγράμματος.	<p>Η αιτία είναι ένας εσωτερικός έλεγχος του κινητήρα.</p> <ul style="list-style-type: none"> <li>▶ Κανένα σφάλμα - καμία ενέργεια απαραίτητη.</li> </ul>
Κραδασμοί και κίνηση της συσκευής κατά τη διάρκεια του συψίματος.	<p>Η συσκευή δεν είναι σωστά ευθυγραμμισμένη.</p> <ul style="list-style-type: none"> <li>▶ Ευθυγράμμιση της συσκευής</li> </ul> <p>Τα πόδια της συσκευής δεν είναι στερεωμένα.</p> <ul style="list-style-type: none"> <li>▶ Σφίξτε τα πόδια της συσκευής. Ευθυγράμμιση της συσκευής</li> </ul> <p>Οι ασφάλειες μεταφοράς δεν απομακρύνθηκαν.</p> <ul style="list-style-type: none"> <li>▶ Αφαίρεση των ασφαλειών μεταφοράς</li> </ul>
Ο κάδος περιστρέφεται, δεν εισέρχεται νερό.	<p>Η αναγνώριση φορτίου είναι ενεργοποιημένη.</p> <ul style="list-style-type: none"> <li>▶ Κανένα σφάλμα, καμία ενέργεια απαραίτητη.</li> </ul> <p><b>Σημείωση:</b> Η αναγνώριση φορτίου μπορεί να διαρκέσει μέχρι και 2 λεπτά.</p>

<b>Βλάβη</b>	<b>Αιτίες και αντιμετώπιση προβλημάτων</b>
Ισχυρός σχηματισμός αφρού.	<p>Η δόση του απορρυπαντικού είναι πολύ μεγάλη.</p> <ul style="list-style-type: none"> <li>▶ Άμεσο μέτρο: Αναμείξτε μια κουταλιά της σούπας μαλακτικό με 0,5 λίτρα νερό και βάλτε το μείγμα στον θάλαμο για χειροκίνητη δοσομέτρηση (όχι στα ρούχα εξωτερικής χρήσης, στα αθλητικά ρούχα και στα υφάσματα με πούπουλα).</li> <li>▶ Όταν η έξυπνη δοσομέτρηση είναι ενεργοποιημένη, μειώστε τη βασική ποσότητα δοσομέτρησης → Σελίδα 63.</li> <li>▶ Όταν κάνετε χειροκίνητη δοσομέτρηση, μειώστε την ποσότητα απορρυπαντικού στην επόμενη διαδικασία πλύσης με το ίδιο φορτίο.</li> </ul>
Το  <b>i-DOS</b> δεν μπορεί να πατηθεί.	<p>Η έξυπνη δοσομέτρηση δεν προβλέπεται για αυτό το πρόγραμμα.</p> <ul style="list-style-type: none"> <li>▶ Κανένα σφάλμα - καμία ενέργεια απαραίτητη.</li> </ul> <p>Η πρόοδος του προγράμματος δεν επιτρέπει την έξυπνη δοσομέτρηση. Η αποκατάσταση δεν είναι δυνατή.</p>
Δεν επιτυγχάνεται υψηλός αριθμός στροφών στυψίματος.	<p>Έχει ρυθμιστεί ένας χαμηλός αριθμός στροφών στυψίματος.</p> <ul style="list-style-type: none"> <li>▶ Στην επόμενη διαδικασία πλύσης ρυθμίστε έναν υψηλότερο αριθμό στροφών στυψίματος.</li> </ul>
	<p><b>Λιγ. τσαλάκωμα</b> ενεργοποιήθηκε.</p> <ul style="list-style-type: none"> <li>▶ Επιλέξτε τα κατάλληλα για το είδος του υφάσματος προγράμματα. → "Προγράμματα", Σελίδα 32</li> </ul>
	<p>Το σύστημα ελέγχου ζυγοστάθμισης αντισταθμίζει την έλλειψη ζυγοστάθμισης με μειωμένο αριθμό στροφών στυψίματος.</p> <ul style="list-style-type: none"> <li>▶ Μοιράστε τα ρούχα στον κάδο εκ νέου.</li> </ul>
	<p><b>Σημείωση:</b> Βάλτε κατά το δυνατό μεγάλα και μικρά κομμάτια ρούχων μαζί στον κάδο. Τα κομμάτια ρούχων διαφορετικού μεγέθους κατανομούνται καλύτερα στο στύψιμο.</p> <ul style="list-style-type: none"> <li>▶ Ξεκινήστε το πρόγραμμα <b>Spin</b>.</li> </ul>
Το πρόγραμμα "Στύψιμο" δεν ξεκινά.	<p>Ο σωλήνας αποχέτευσης ή ο εύκαμπτος σωλήνας αποχέτευσης του νερού είναι φραγμένος.</p> <ul style="list-style-type: none"> <li>▶ Καθαρίστε τον σωλήνα αποχέτευσης και τον εύκαμπτο σωλήνα αποχέτευσης του νερού.</li> </ul>
	<p>Ο σωλήνας αποχέτευσης ή ο εύκαμπτος σωλήνας εκροής νερού είναι τσακισμένος ή μαγκωμένος.</p>

<b>Βλάβη</b>	<b>Αιτίες και αντιμετώπιση προβλημάτων</b>
Το πρόγραμμα "Στύψιμο" δεν ξεκινά.	<ul style="list-style-type: none"> <li>▶ Βεβαιωθείτε, ότι σωλήνας αποχέτευσης και ο εύκαμπτος σωλήνας αποχέτευσης του νερού δεν είναι τσακισμένος ή μαγκωμένος.</li> </ul> <p>Το σύστημα ελέγχου ζυγοστάθμισης διέκοψε το στύψιμο λόγω ανομοιόμορφης κατανομής των ρούχων.</p> <ul style="list-style-type: none"> <li>▶ Μοιράστε τα ρούχα στον κάδο εκ νέου.</li> </ul> <p><b>Σημείωση:</b> Βάλτε κατά το δυνατό μεγάλα και μικρά κομμάτια ρούχων μαζί στον κάδο. Τα κομμάτια ρούχων διαφορετικού μεγέθους κατανέμονται καλύτερα στο στύψιμο.</p> <ul style="list-style-type: none"> <li>▶ Ξεκινήστε το πρόγραμμα <b>Spin</b> .</li> </ul>
Θόρυβος βουητού, σφυρίγματος.	<p>Νερό εισέρχεται με πίεση στη θήκη του απορρυπαντικού.</p> <ul style="list-style-type: none"> <li>▶ Κανένα σφάλμα - Κανονικός θόρυβος λειτουργίας.</li> </ul>
Μεγαλύτερος, ουριστικός θόρυβος πριν από την έναρξη της πλύσης ή του ξεβγάλματος με μαλακτικό.	<p>Το έξυπνο σύστημα δοσομέτρησης δοσολογεί το απορρυπαντικό ή το πρόσθετο υγρό φροντίδας.</p> <ul style="list-style-type: none"> <li>▶ Κανένα σφάλμα - Κανονικός θόρυβος λειτουργίας.</li> </ul>
Σύντομος, ουριστικός θόρυβος μετά την ενεργοποίηση της συσκευής.	<p>Το έξυπνο σύστημα δοσομέτρησης πραγματοποιεί έναν έλεγχο λειτουργίας.</p> <ul style="list-style-type: none"> <li>▶ Κανένα σφάλμα - Κανονικός θόρυβος λειτουργίας.</li> </ul>
Δυνατοί θόρυβοι κατά τη διάρκεια του στυψίματος.	<p>Η συσκευή δεν είναι σωστά ευθυγραμμισμένη.</p> <ul style="list-style-type: none"> <li>▶ Ευθυγράμμιση της συσκευής</li> </ul> <p>Τα πόδια της συσκευής δεν είναι στερεωμένα.</p> <ul style="list-style-type: none"> <li>▶ Σφίξτε τα πόδια της συσκευής. Ευθυγράμμιση της συσκευής</li> </ul> <p>Οι ασφάλειες μεταφοράς δεν απομακρύνθηκαν.</p> <ul style="list-style-type: none"> <li>▶ Αφαίρεση των ασφαλειών μεταφοράς</li> </ul>
Θόρυβοι κροταλισματος, κουδουνίσματα στην αντλία απόνερων.	<p>Ξένα σώματα έχουν περάσει στην αντλία απόνερων.</p> <ul style="list-style-type: none"> <li>▶ → "Καθαρισμός της αντλίας απόνερων", Σελίδα 74</li> </ul>
Ρουφηχτός, ρυθμικός θόρυβος αναρρόφησης.	<p>Η αντλία απόνερων είναι ενεργοποιημένη, τα απόνερα αντλούνται.</p> <ul style="list-style-type: none"> <li>▶ Κανένα σφάλμα - Κανονικός θόρυβος λειτουργίας.</li> </ul>
Τσαλάκωμα.	<p>Ο αριθμός στροφών στυψίματος είναι πολύ υψηλός.</p> <ul style="list-style-type: none"> <li>▶ Στην επόμενη διαδικασία πλύσης ρυθμίστε έναν χαμηλότερο αριθμό στροφών στυψίματος.</li> </ul>

Βλάβη	Αιτίες και αντιμετώπιση προβλημάτων
Τσαλάκωμα.	<p>Η ποσότητα ρούχων είναι πολύ μεγάλη.</p> <ul style="list-style-type: none"> <li>▶ Στην επόμενη διαδικασία πλύσης μειώστε την ποσότητα των ρούχων.</li> </ul> <hr/> <p>Για το είδος του υφάσματος έχει επιλεγεί το λάθος πρόγραμμα.</p> <ul style="list-style-type: none"> <li>▶ Επιλέξτε τα κατάλληλα για το είδος του υφάσματος προγράμματα. → "Προγράμματα", Σελίδα 32</li> </ul>
<p>Το αποτέλεσμα του στυψίματος δεν είναι ικανοποιητικό. Τα ρούχα είναι πολύ βρεγμένα/πολύ υγρά.</p>	<p>Έχει ρυθμιστεί ένας χαμηλός αριθμός στροφών στυψίματος.</p> <ul style="list-style-type: none"> <li>▶ Στην επόμενη διαδικασία πλύσης ρυθμίστε έναν υψηλότερο αριθμό στροφών στυψίματος.</li> <li>▶ Ξεκινήστε το πρόγραμμα <b>Spin</b>.</li> </ul> <hr/> <p><b>Λιγ. τσαλάκωμα</b> ενεργοποιήθηκε.</p> <ul style="list-style-type: none"> <li>▶ Επιλέξτε τα κατάλληλα για το είδος του υφάσματος προγράμματα. → "Προγράμματα", Σελίδα 32</li> </ul>
	<p>Ο σωλήνας αποχέτευσης ή ο εύκαμπτος σωλήνας αποχέτευσης του νερού είναι φραγμένος.</p> <ul style="list-style-type: none"> <li>▶ Καθαρίστε τον σωλήνα αποχέτευσης και τον εύκαμπτο σωλήνα αποχέτευσης του νερού.</li> </ul>
	<p>Ο σωλήνας αποχέτευσης ή ο εύκαμπτος σωλήνας εκροής νερού είναι τσακισμένος ή μαγκωμένος.</p> <ul style="list-style-type: none"> <li>▶ Βεβαιωθείτε, ότι σωλήνας αποχέτευσης και ο εύκαμπτος σωλήνας αποχέτευσης του νερού δεν είναι τσακισμένος ή μαγκωμένος.</li> </ul>
	<p>Το σύστημα ελέγχου ζυγοστάθμισης διέκοψε το στύψιμο λόγω ανομοιόμορφης κατανομής των ρούχων.</p> <ul style="list-style-type: none"> <li>▶ Μοιράστε τα ρούχα στον κάδο εκ νέου.</li> </ul> <p><b>Σημείωση:</b> Βάλτε κατά το δυνατό μεγάλα και μικρά κομμάτια ρούχων μαζί στον κάδο. Τα κομμάτια ρούχων διαφορετικού μεγέθους κατανέμονται καλύτερα στο στύψιμο.</p> <ul style="list-style-type: none"> <li>▶ Ξεκινήστε το πρόγραμμα <b>Spin</b>.</li> </ul>
	<p>Το σύστημα ελέγχου ζυγοστάθμισης αντισταθμίζει την έλλειψη ζυγοστάθμισης με μειωμένο αριθμό στροφών στυψίματος.</p> <ul style="list-style-type: none"> <li>▶ Μοιράστε τα ρούχα στον κάδο εκ νέου.</li> </ul>

<b>Βλάβη</b>	<b>Αιτίες και αντιμετώπιση προβλημάτων</b>
Το αποτέλεσμα του στυψίματος δεν είναι ικανοποιητικό. Τα ρούχα είναι πολύ βρεγμένα/πολύ υγρά.	<p><b>Σημείωση:</b> Βάλτε κατά το δυνατό μεγάλα και μικρά κομμάτια ρούχων μαζί στον κάδο. Τα κομμάτια ρούχων διαφορετικού μεγέθους κατανέμονται καλύτερα στο στύψιμο.</p> <p>▶ Ξεκινήστε το πρόγραμμα <b>Spin</b>.</p>
Κατάλοιπα απορρυπαντικού πάνω στα υγρά ρούχα.	<p>Τα απορρυπαντικά μπορεί να περιλαμβάνουν ουσίες αδιάλυτες στο νερό, οι οποίες μπορεί να εναποτεθούν πάνω στα ρούχα.</p> <p>▶ Ξεκινήστε το πρόγραμμα <b>Rinse/Freshen Up</b>.</p> <p>Έχει προστεθεί ακατάλληλο απορρυπαντικό στο δοχείο δοσομέτρησης του έξυπνου συστήματος δοσομέτρησης.</p> <ol style="list-style-type: none"> <li>1. Ελέγξτε, εάν το χρησιμοποιούμενο απορρυπαντικό είναι κατάλληλο. → "Απορρυπαντικά και πρόσθετα υγρά φροντίδας", Σελίδα 55</li> <li>2. Αδειάστε τα δοχεία δοσομέτρησης. → "Καθαρισμός της θήκης του απορρυπαντικού", Σελίδα 71</li> <li>3. Καθαρίστε τα δοχεία δοσομέτρησης.</li> <li>4. Γεμίστε εκ νέου τα δοχεία δοσομέτρησης. → "Πλήρωση των δοχείων δοσομέτρησης", Σελίδα 62</li> </ol>
Κατάλοιπα απορρυπαντικού πάνω στα στεγνά ρούχα.	<p>Η βασική ποσότητα δοσομέτρησης δεν είναι σωστά ρυθμισμένη.</p> <p>▶ Όταν η έξυπνη δοσομέτρηση είναι ενεργοποιημένη, μειώστε τη βασική ποσότητα δοσομέτρησης → Σελίδα 63.</p> <p>Τα απορρυπαντικά μπορεί να περιλαμβάνουν ουσίες αδιάλυτες στο νερό, οι οποίες μπορεί να εναποτεθούν πάνω στα ρούχα.</p> <p>▶ Βουρτσίστε τα ρούχα μετά την πλύση και το στέγνωμα.</p> <p>Έχει προστεθεί ακατάλληλο απορρυπαντικό στο δοχείο δοσομέτρησης του έξυπνου συστήματος δοσομέτρησης.</p> <ol style="list-style-type: none"> <li>1. Ελέγξτε, εάν το χρησιμοποιούμενο απορρυπαντικό είναι κατάλληλο. → "Απορρυπαντικά και πρόσθετα υγρά φροντίδας", Σελίδα 55</li> <li>2. Αδειάστε τα δοχεία δοσομέτρησης. → "Καθαρισμός της θήκης του απορρυπαντικού", Σελίδα 71</li> <li>3. Καθαρίστε τα δοχεία δοσομέτρησης.</li> </ol>

Βλάβη	Αιτίες και αντιμετώπιση προβλημάτων
Κατάλοιπα απορρυπαντικού πάνω στα στεγνά ρούχα.	<p>4. Γεμίστε εκ νέου τα δοχεία δοσομέτρησης. → <i>"Πλήρωση των δοχείων δοσομέτρησης", Σελίδα 62</i></p> <p>Η βασική ποσότητα δοσομέτρησης δεν είναι σωστά ρυθμισμένη.</p> <p>► Όταν η έξυπνη δοσομέτρηση είναι ενεργοποιημένη, μειώστε τη βασική ποσότητα δοσομέτρησης → <i>Σελίδα 63.</i></p>
Ανεπαρκές αποτέλεσμα καθαρισμού.	<p>Η βασική ποσότητα δοσομέτρησης δεν είναι σωστά ρυθμισμένη.</p> <p>► Όταν η έξυπνη δοσομέτρηση είναι ενεργοποιημένη, ρυθμίστε σωστά τη βασική ποσότητα δοσομέτρησης → <i>Σελίδα 63.</i></p>
	<p>Το απορρυπαντικό ή το πρόσθετο υγρό φροντίδας στα δοχεία δοσομέτρησης του έξυπνου συστήματος δοσομέτρησης έχει πήξει.</p> <p>1. Ελέγξτε, εάν το χρησιμοποιούμενο απορρυπαντικό είναι κατάλληλο. → <i>"Απορρυπαντικά και πρόσθετα υγρά φροντίδας", Σελίδα 55</i></p> <p>2. Αδειάστε τα δοχεία δοσομέτρησης. → <i>"Καθαρισμός της θήκης του απορρυπαντικού", Σελίδα 71</i></p> <p>3. Καθαρίστε τα δοχεία δοσομέτρησης.</p> <p>4. Γεμίστε εκ νέου τα δοχεία δοσομέτρησης. → <i>"Πλήρωση των δοχείων δοσομέτρησης", Σελίδα 62</i></p>
	<p>Έχει προστεθεί ακατάλληλο απορρυπαντικό στο δοχείο δοσομέτρησης του έξυπνου συστήματος δοσομέτρησης.</p> <p>1. Ελέγξτε, εάν το χρησιμοποιούμενο απορρυπαντικό είναι κατάλληλο. → <i>"Απορρυπαντικά και πρόσθετα υγρά φροντίδας", Σελίδα 55</i></p> <p>2. Αδειάστε τα δοχεία δοσομέτρησης. → <i>"Καθαρισμός της θήκης του απορρυπαντικού", Σελίδα 71</i></p> <p>3. Καθαρίστε τα δοχεία δοσομέτρησης.</p> <p>4. Γεμίστε εκ νέου τα δοχεία δοσομέτρησης. → <i>"Πλήρωση των δοχείων δοσομέτρησης", Σελίδα 62</i></p>
Το Home Connect δε λειτουργεί σωστά.	<p>Διάφορες αιτίες είναι δυνατές.</p> <p>► Πηγαίνετε στο <a href="http://www.home-connect.com">www.home-connect.com</a>.</p>
Καμία σύνδεση με το οικιακό δίκτυο.	<p>Η λειτουργία Wi-Fi είναι απενεργοποιημένη.</p> <p>► → <i>"Ενεργοποίηση του Wi-Fi στη συσκευή", Σελίδα 67</i></p>

**Βλάβη****Αιτίες και αντιμετώπιση προβλημάτων**

Καμία σύνδεση με το οικιακό δίκτυο.

Η λειτουργία Wi-Fi είναι ενεργοποιημένη, αλλά η σύνδεση με το οικιακό δίκτυο δεν μπορεί να αποκατασταθεί.

1. Βεβαιωθείτε, ότι το οικιακό δίκτυο είναι διαθέσιμο.
2. Συνδέστε τη συσκευή εκ νέου με το οικιακό δίκτυο.
  - "Σύνδεση της συσκευής με το οικιακό δίκτυο WLAN (Wi-Fi) με λειτουργία WPS", Σελίδα 64
  - "Σύνδεση της συσκευής με το οικιακό δίκτυο WLAN (Wi-Fi) χωρίς λειτουργία WPS", Σελίδα 65

Από τον εύκαμπο σωλήνα του νερού εξέρχεται νερό.

Ο εύκαμπτος σωλήνας του νερού δεν είναι συνδεδεμένος σωστά / σφιχτά.

1. Συνδέστε σωστά τον εύκαμπο σωλήνα του νερού. Σύνδεση του εύκαμπτου σωλήνα παροχής νερού
2. Σφίξτε την κοχλιωτή σύνδεση (ρακόρ).

Από τον εύκαμπο σωλήνα αποχέτευσης του νερού εξέρχεται νερό.

Ο εύκαμπτος σωλήνας αποχέτευσης του νερού έχει υποστεί ζημιά.

- ▶ Αντικαταστήστε τον χαλασμένο εύκαμπο σωλήνα αποχέτευσης του νερού.

Ο εύκαμπτος σωλήνας αποχέτευσης του νερού δεν έχει συνδεθεί σωστά.

- ▶ Συνδέστε σωστά τον εύκαμπο σωλήνα αποχέτευσης του νερού. Τρόποι σύνδεσης της αποχέτευσης νερού

Στη συσκευή έχουν δημιουργηθεί οσμές.

Η υγρασία και τα υπολείμματα του απορρυπαντικού μπορεί να ευνοήσουν τον σχηματισμό βακτηριδίων.

- ▶ → "Καθαρισμός του κάδου", Σελίδα 71
- ▶ Όταν δε χρησιμοποιείτε τη συσκευή, αφήστε ανοιχτή την πόρτα και τη θήκη του απορρυπαντικού, για να μπορεί να στεγνώσει το υπόλοιπο νερό.

## 19.1 Διάταξη απασφάλισης ανάγκης

### Απασφάλιση πόρτας

**Προϋπόθεση:** Η αντλία απόνερων είναι άδεια. → Σελίδα 74

1. **ΠΡΟΣΟΧΗ!** Η διαρροή νερού μπορεί να οδηγήσει σε ζημιές.
  - ▶ Μην ανοίγετε την πόρτα, όταν φαίνεται νερό στο τζάμι.Τραβήξτε τη διάταξη απασφάλισης ανάγκης προς τα κάτω με ένα εργαλείο και αφήστε την ελεύθερη.

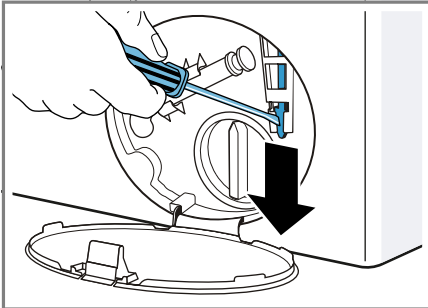

- ✓ Το κλείστρο της πόρτας είναι απασφαλισμένο.
2. Τοποθετήστε τη θυρίδα συντήρησης και ασφαλίστε την.
  3. Κλείστε τη θυρίδα συντήρησης.

---

## 20 Μεταφορά, αποθήκευση και απόσυρση

Μάθετε εδώ, πως προετοιμάζετε τη συσκευή σας για τη μεταφορά και την αποθήκευση. Επιπλέον μαθαίνετε, πώς να αποσύρετε τις παλιές συσκευές.

### 20.1 Αποσυναρμολόγηση της συσκευής

1. Κλείστε τη βάνα παροχής νερού.

2. → "Άδειασμα του εύκαμπτου σωλήνα παροχής νερού", Σελίδα 77.
3. Απενεργοποιήστε τη συσκευή.
4. Τραβήξτε το φιν της συσκευής.
5. Αδειάστε τα υπόλοιπα απόνερα.  
→ "Καθαρισμός της αντλίας απόνερων", Σελίδα 74
6. Αποσυναρμολογήστε τους εύκαμπτους σωλήνες.
7. Αδειάστε τα δοχεία δοσομέτρησης.

### 20.2 Τοποθέτηση των ασφαλειών μεταφοράς

Ασφαλίστε τη συσκευή για τη μεταφορά με τις ασφάλειες μεταφοράς, για να αποφύγετε τις ζημιές.

1. Αφαιρέστε τα 4 καλύμματα.
  - Χρησιμοποιήστε, σε περίπτωση που χρειάζεται, ένα κατσαβίδι για την απομάκρυνση των καλυμμάτων.

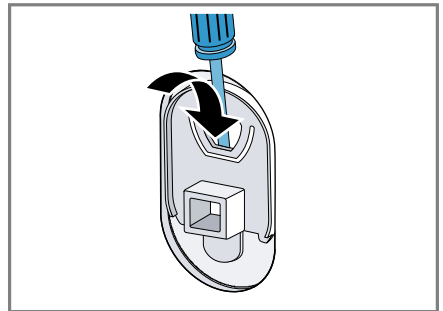

Φυλάξτε τα καλύμματα.

2. Τοποθετήστε τα 4 χιτώνια.

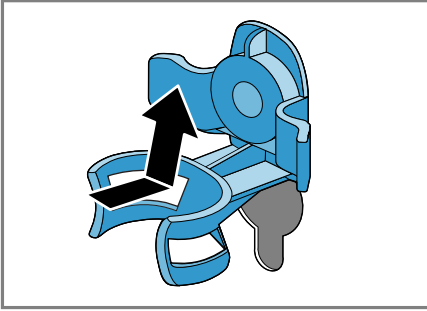

3. Τοποθετήστε όλες τις βίδες των 4 ασφαλειών μεταφοράς και σφίξτε τις ελαφρά.

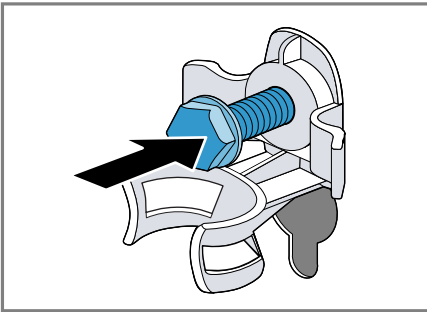

4. Τοποθετήστε το καλώδιο σύνδεσης στο στήριγμα ① και σφίξτε και τις 4 βίδες των ασφαλειών μεταφοράς με ένα κλειδί SW13②.

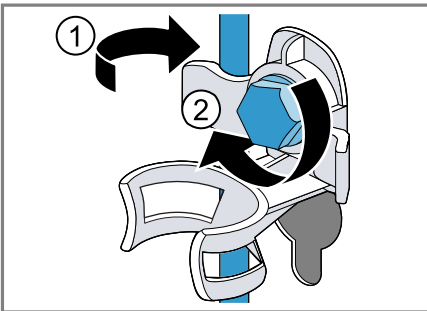

5. Τοποθετήστε τον εύκαμπο σωλήνα στο στήριγμα.

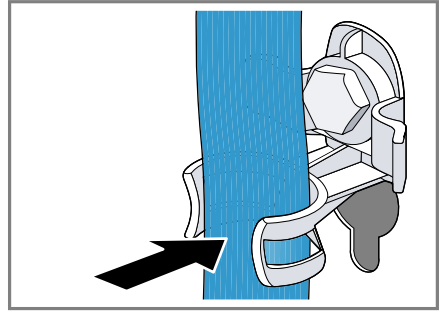

## 20.3 Θέση της συσκευής ξανά σε λειτουργία

- ▶ Αφαιρέστε τις ασφάλειες μεταφορές.

## 20.4 Απόσυρση παλιάς συσκευής

Με την απόσυρση σύμφωνα με τους κανόνες προστασίας του περιβάλλοντος, μπορούν να επαναποκτηθούν πολύτιμες πρώτες ύλες.

### **⚠ ΠΡΟΕΙΔΟΠΟΙΗΣΗ** **Κίνδυνος βλάβης για την υγεία!**

Τα παιδιά μπορούν να κλειδωθούν στη συσκευή και να τεθεί σε κίνδυνο η ζωή τους.

- ▶ Μην τοποθετείτε τη συσκευή πίσω από μια πόρτα, η οποία μπλοκάρει ή εμποδίζει το άνοιγμα της πόρτας της συσκευής.
- ▶ Στις παλιές και άχρηστες συσκευές τραβήξτε το φισ του καλωδίου σύνδεσης, μετά κόψτε το καλώδιο σύνδεσης και καταστρέψτε την κλειδαριά της πόρτας της συσκευής, έτσι ώστε η πόρτα της συσκευής να μην κλείνει πλέον.

1. Τραβήξτε το φινι του καλωδίου σύνδεσης στο δίκτυο του ρεύματος.
2. Κόψτε το καλώδιο σύνδεσης στο δίκτυο του ρεύματος.
3. Αποσύρετε τη συσκευή σύμφωνα με τους κανόνες προστασίας του περιβάλλοντος.

Πληροφορίες σχετικά με τους επίκαιρους τρόπους απόσυρσης θα βρείτε στο ειδικό κατάστημα ή στην αρμόδια τοπική Δημοτική Αρχή σας.



Αυτή η συσκευή χαρακτηρίζεται σύμφωνα με την ευρωπαϊκή οδηγία 2012/19/ΕΕ περί ηλεκτρικών και ηλεκτρονικών συσκευών (waste electrical and electronic equipment - WEEE).

Η οδηγία προκαθορίζει τα πλαίσια για μια απόσυρση και αξιοποίηση των παλιών συσκευών με ισχύ σ' όλη την ΕΕ.

## 21 Υπηρεσία εξυπηρέτησης πελατών

Όταν έχετε ερωτήσεις σχετικά με τη χρήση, όταν δεν μπορείτε να επιδιορθώσετε οι ίδιοι μια βλάβη στη συσκευή ή όταν η συσκευή πρέπει να επισκευαστεί, απευθυνθείτε στην υπηρεσία εξυπηρέτησης πελατών της εταιρείας μας.

Πολλά πρόβλημα μπορείτε να τα επιλύσετε μόνοι σας με τις πληροφορίες για την αποκατάσταση βλαβών σε αυτές τις οδηγίες ή στην ιστοσελίδα μας. Εάν αυτό δε

συμβαίνει, απευθυνθείτε στην υπηρεσία εξυπηρέτησης πελατών της εταιρείας μας.

Εμείς εξασφαλίζουμε, ότι η συσκευή σας θα επισκευαστεί με γνήσια ανταλλακτικά από εκπαιδευμένο προσωπικό της υπηρεσίας εξυπηρέτησης πελατών κατά τον χρόνο εγγύησης καθώς και μετά τη λήξη της εγγύησης του κατασκευαστή.

Σχετικά με τη λειτουργία γνήσια ανταλλακτικά, σύμφωνα με την αντίστοιχη διάταξη οικολογικού σχεδιασμού, μπορείτε να προμηθευτείτε από την υπηρεσία εξυπηρέτησης πελατών της εταιρείας μας για τη διάρκεια το λιγότερο 10 ετών από τη θέση σε κυκλοφορία της συσκευής σας εντός του Ευρωπαϊκού Οικονομικού Χώρου.

**Σημείωση:** Η χρήση της υπηρεσίας εξυπηρέτησης πελατών είναι στο πλαίσιο των όρων εγγύησης του κατασκευαστή δωρεάν.

Λεπτομερείς πληροφορίες για τον χρόνο εγγύησης και τους όρους εγγύησης στη χώρα σας θα λάβετε από την υπηρεσία εξυπηρέτησης πελατών της εταιρείας μας, τον έμπορά σας ή την ιστοσελίδα μας.

Όταν έρθετε σε επαφή με την υπηρεσία εξυπηρέτησης πελατών, χρειάζεστε τον αριθμό προϊόντος (E-Nr.) και τον αριθμό κατασκευής (FD) της συσκευής σας.

Τα στοιχεία επικοινωνίας της υπηρεσίας εξυπηρέτησης πελατών θα τα βρείτε στον συνημμένο κατάλογο της υπηρεσίας εξυπηρέτησης πελατών ή στην ιστοσελίδα μας.

## 21.1 Αριθμός προϊόντος (E-Nr.) και αριθμός κατασκευής (FD)

Τον αριθμό προϊόντος (E-Nr.) και τον αριθμό κατασκευής (FD) θα τους βρείτε στην πινακίδα τύπου της συσκευής.

Η πινακίδα τύπου βρίσκεται ανάλογα το μοντέλο:

- Στην εσωτερική πλευρά της πόρτας.
- Στην εσωτερική πλευρά της θυρίδας συντήρησης.
- Στην πίσω πλευρά της συσκευής.

Για να βρείτε ξανά γρήγορα τα στοιχεία της συσκευής σας και τον αριθμό τηλεφώνου της υπηρεσίας εξυπηρέτησης πελατών, μπορείτε να τα σημειώσετε.

## 21.2 Εγγύηση AQUA-STOP

Πρόσθετα στις αξιώσεις παροχής εγγύησης έναντι του πωλητή που απορρέουν από το συμβόλαιο αγοράς και πρόσθετα στη δική μας εγγύηση κατασκευαστή παρέχουμε αντικατάσταση υπό τους ακόλουθους όρους.

- Σε περίπτωση που προκληθεί ζημιά από νερό λόγω σφάλματος του συστήματος Aqua-Stop, τότε αποκαθιστούμε τη ζημιά ιδιωτών χρηστών. Για να διασφαλιστεί η πρόληψη διαρροών νερού πρέπει η συσκευή να είναι συνδεδεμένη στο δίκτυο του ρεύματος.
- Η εγγύηση ανάληψης ευθύνης ισχύει για τη διάρκεια ζωής της συσκευής.
- Προϋπόθεση για την αξίωση παροχής εγγύησης είναι, ότι η συσκευή με Aqua-Stop έχει τοποθετηθεί και συνδεθεί σωστά σύμφωνα με τις οδηγίες μας, αυτή συμπεριλαμβάνει και τη σωστή τοποθέτηση του σωλήνα

επιμήκυνσης Aqua-Stop (γνήσιο εξάρτημα). Η εγγύησή μας δεν επεκτείνεται σε χαλασμένους αγωγούς παροχής ή μπαταρίες μέχρι τη σύνδεση Aqua-Stop στη βάνα παροχής νερού.

- Οι συσκευές με Aqua-Stop δε χρειάζονται βασικά επίβλεψη κατά τη λειτουργία, ούτε ασφάλιση με κλείσιμο της βάνας παροχής νερού μετά το τέλος της λειτουργίας. Μόνο για την περίπτωση μιας μακρόχρονης απουσίας από την κατοικία, π.χ. σε περίπτωση διακοπών για περισσότερες εβδομάδες, πρέπει να κλείνετε τη βάνα παροχής νερού.

## 22 Τιμές κατανάλωσης

Οι ακόλουθες πληροφορίες δίνονται σύμφωνα με τη διάταξη περί οικολογικού σχεδιασμού της ΕΕ. Οι αναφερόμενες τιμές για άλλα προγράμματα από **Eco 40-60**, είναι μόνο ενδεικτικές τιμές και εξακριβώθηκαν με βάση το ισχύον πρότυπο EN60456. Η αυτόματη λειτουργία δοσομέτρησης απενεργοποιήθηκε για αυτόν το σκοπό.

Υπόδειξη για τη συγκριτική δοκιμή: Απενεργοποιήστε την αυτόματη λειτουργία δοσομέτρησης, εκτός, εάν αυτή η λειτουργία αποτελεί αντικείμενο της δοκιμής.

Πρόγραμμα	Φορτίο (kg)	Διάρκεια προγράμματος (h:min) <sup>1</sup>	Κατανάλωση ενέργειας (kWh/Κύκλο) <sup>1</sup>	Κατανάλωση νερού (l/Κύκλο) <sup>1</sup>	Μέγιστη θερμοκρασία (°C) 5 min <sup>1</sup>	Αριθμός στρωμάτων στυψίματος (στροφές/λεπτό) <sup>1</sup>	Υπόλοιπη υγρασία (%) <sup>1</sup>
Eco 40-60 <sup>2</sup>	9,0	3:44	0,940	65,0	43	1400	53
Eco 40-60 <sup>2</sup>	4,5	2:53	0,340	49,0	29	1400	53
Eco 40-60 <sup>2</sup>	2,5	2:53	0,190	34,0	25	1400	53
Βαμβακερά 2 0 °C	9,0	3:28	0,450	93,0	24	1400	53
Βαμβακερά 4 0 °C	9,0	3:28	1,200	93,0	44	1400	53
Βαμβακερά 6 0 °C	9,0	3:34	2,000	93,0	62	1400	53
Βαμβακερά 4 0 °C + Πρόπλυση	9,0	3:58	1,270	100,0	44	1400	53
Συνθετικά 40 °C	4,0	2:30	0,770	56,0	43	1200	29
Γρήγορο/ Ανάμεικτα 40 °C	4,0	1:03	0,640	43,0	41	1400	52

<sup>1</sup> Οι πραγματικές τιμές μπορεί να αποκλίνουν ανάλογα με την πίεση του νερού, τη σκληρότητα του νερού, τη θερμοκρασία εισόδου του νερού, τη θερμοκρασία περιβάλλοντος, το είδος των ρούχων, την ποσότητα των ρούχων και τη ρύπανση των ρούχων, το χρησιμοποιούμενο απορρυπαντικό, τις διακυμάνσεις στην τάση του δικτύου και τις επιλεγμένες πρόσθετες λειτουργίες από τις αναφερόμενες τιμές.

<sup>2</sup> Πρόγραμμα ελέγχου σύμφωνα με τη διάταξη οικολογικού σχεδιασμού της ΕΕ και τη διάταξη ενεργειακής ετικέτας της ΕΕ με κρύο νερό (15 °C).

Πρόγραμμα	Φορτίο (kg)	Διάρκεια προγράμματος (h:min) <sup>1</sup>	Κατανάλωση ενέργειας (kWh/Κύκλο) <sup>1</sup>	Κατανάλωση νερού (l/Κύκλο) <sup>1</sup>	Μέγιστη θερμοκρασία (°C) 5 min <sup>1</sup>	Αριθμός στροφών στυψίματος (στροφές/λεπτό) <sup>1</sup>	Υπόλοιπη υγρασία (%) <sup>1</sup>
☞ Μάλλινα 30 °C	2,0	0:41	0,200	40,0	24	800	32

<sup>1</sup> Οι πραγματικές τιμές μπορεί να αποκλίνουν ανάλογα με την πίεση του νερού, τη σκληρότητα του νερού, τη θερμοκρασία εισόδου του νερού, τη θερμοκρασία περιβάλλοντος, το είδος των ρούχων, την ποσότητα των ρούχων και τη ρύπανση των ρούχων, το χρησιμοποιούμενο απορρυπαντικό, τις διακυμάνσεις στην τάση του δικτύου και τις επιλεγμένες πρόσθετες λειτουργίες από τις αναφερόμενες τιμές.

<sup>2</sup> Πρόγραμμα ελέγχου σύμφωνα με τη διάταξη οικολογικού σχεδιασμού της ΕΕ και τη διάταξη ενεργειακής ετικέτας της ΕΕ με κρύο νερό (15 °C).

## 23 Τεχνικά στοιχεία

Αριθμούς και στοιχεία για τη συσκευή σας θα βρείτε εδώ.

Ύψος συσκευής	85,0 cm
Πλάτος συσκευής	60,0 cm
Βάθος συσκευής	64,0 cm
Βάρος	73 kg <sup>1</sup>
Μέγιστη ποσότητα ρούχων	9 kg
Τάση δικτύου	220 - 240 V, 50 Hz
☞ Ελάχιστη ασφάλεια εγκατάστασης	10 A
Ονομαστική ισχύς	2300 W
<sup>1</sup> Ανάλογα με τον εξοπλισμό της συσκευής	

Κατανάλωση ισχύος

- Κατάσταση Off: 0,10 W
- Μη απενεργοποιημένη κατάσταση: 0,50 W
- Χρόνος μέχρι να ρυθμιστεί η δικτυωμένη λειτουργία ετοιμότητας (Wi-Fi): 5 min
- Δικτυωμένη λειτουργία ετοιμότητας (Wi-Fi): 1,50 W

Πίεση νερού

- Ελάχιστη: 100 kPa (1 bar)
- Μέγιστη: 1000 kPa (10 bar)

<sup>1</sup> Ανάλογα με τον εξοπλισμό της συσκευής

Μήκος του εύκαμπτου σωλήνα του νερού	150 cm
Μήκος του εύκαμπτου σωλήνα αποχέτευσης του νερού	150 cm
Μήκος του καλωδίου σύνδεσης	160 cm
<sup>1</sup> Ανάλογα με τον εξοπλισμό της συσκευής	

Αυτό το προϊόν περιλαμβάνει πηγές φωτός της κατηγορίας ενεργειακής απόδοσης F. Οι πηγές φωτός είναι διαθέσιμες ως ανταλλακτικό και επιτρέπεται να αντικατασταθούν μόνο από εκπαιδευμένο για αυτό ειδικευμένο προσωπικό.

Περισσότερες πληροφορίες για το μοντέλο σας θα βρείτε στο διαδίκτυο κάτω από <https://energylabel.bsh-group.com><sup>1</sup>. Αυτή η ιστοσελίδα συνδέεται με την επίσημη βάση δεδομένων προϊόντων EPREL της ΕΕ, της οποίας η ιστοσελίδα δεν είχε δημοσιευτεί τη στιγμή της εκτύπωσης. Ακολουθήστε παρακαλώ μετά τις υποδείξεις για την αναζήτηση μοντέλου. Το αναγνωριστικό μοντέλου προκύπτει από τους χαρακτήρες πριν την κάθετο του αριθμού προϊόντος (E-Nr.) στην πινακίδα τύπου. Εναλλακτικά θα βρείτε το αναγνωριστικό μοντέλου επίσης στην πρώτη γραμμή της ενεργειακής ετικέτας ΕΕ.

## 24 Δήλωση πιστότητας

Με το παρόν η εταιρεία Robert Bosch Hausgeräte GmbH δηλώνει, ότι η συσκευή με λειτουργικότητα Home Connect συμμορφώνεται με τις βασικές απαιτήσεις και τις υπόλοιπες σχετικές διατάξεις της οδηγίας 2014/53/EU.

Μια λεπτομερή δήλωση πιστότητας RED μπορείτε να βρείτε στο διαδίκτυο (Internet) στην ηλεκτρονική διεύθυνση [www.bosch-home.com](http://www.bosch-home.com) στη σελίδα προϊόντος της συσκευής στα πρόσθετα έγγραφα.



Ζώνη 2,4 GHz: μέγ. 100 mW

Ζώνη 5 GHz: μέγ. 100 mW

<sup>1</sup> Ισχύει μόνο για χώρες στον Ευρωπαϊκό Οικονομικό Χώρο



BE	BG	CZ	DK	DE	EE	IE	EL
ES	FR	HR	IT	CY	LV	LT	LU
HU	MT	NL	AT	PL	PT	RO	SI
SK	FI	SE	UK	NO	CH	TR	

5 GHz WLAN (Wi-Fi): Μόνο για εσωτερική χρήση.







## Thank you for buying a Bosch Home Appliance!

Register your new device on MyBosch now and profit directly from:

- **Expert tips & tricks for your appliance**
- **Warranty extension options**
- **Discounts for accessories & spare-parts**
- **Digital manual and all appliance data at hand**
- **Easy access to Bosch Home Appliances Service**

Free and easy registration – also on mobile phones:

**[www.bosch-home.com/welcome](http://www.bosch-home.com/welcome)**

**BOSCH**  
HOME APPLIANCES  
**SERVICE**

## Looking for help? You'll find it here.

Expert advice for your Bosch home appliances, help with problems or a repair from Bosch experts.

Find out everything about the many ways Bosch can support you:

**[www.bosch-home.com/service](http://www.bosch-home.com/service)**

Contact data of all countries are listed in the attached service directory.

**Robert Bosch Hausgeräte GmbH**

Carl-Wery-Straße 34

81739 München

GERMANY

[www.bosch-home.com](http://www.bosch-home.com)



**9001589915** (001201)

el