

SIEMENS

LD98WMM60, LD98WMM60B, LD88WMM65, LD88WMM66,
LD88WMM66B, LD98WMM65, LD98WMM66

Cappa aspirante



IT Manuale utente e istruzioni d'installazione



Per ulteriori informazioni, si prega di fare riferimento alla Guida utente digitale.



Indice

MANUALE UTENTE

1	Sicurezza	2
2	Prevenzione di danni materiali	5
3	Tutela dell'ambiente e risparmio	5
4	Modalità di funzionamento	6
5	Conoscere l'apparecchio	7
6	Prima del primo utilizzo	8
7	Comandi di base	8
8	Home Connect	10
9	Comando cappa dal piano cottura	11
10	Pulizia e cura	11
11	Sistemazione guasti	14
12	Smaltimento	15
13	Servizio di assistenza clienti	15
14	Accessori	15
15	Dichiarazione di conformità	16
16	Indicazioni per la verifica	16
17	ISTRUZIONI PER IL MONTAGGIO	16
17.3	Montaggio sicuro	17

1 Sicurezza

Osservare le seguenti avvertenze di sicurezza.

1.1 Avvertenze generali

- Leggere attentamente le presenti istruzioni.
- Conservare le istruzioni e le informazioni sul prodotto per il successivo utilizzo o per il futuro proprietario.
- Non collegare l'apparecchio se ha subito danni durante il trasporto.

1.2 Utilizzo conforme all'uso previsto

Questo apparecchio è concepito esclusivamente per l'incasso. Osservare le speciali istruzioni di montaggio.

La sicurezza di utilizzo è garantita solo per l'installazione secondo le regole di buona tecnica riportate nelle istruzioni di montaggio. L'installatore è responsabile del corretto funzionamento nel luogo di installazione.

Utilizzare l'apparecchio soltanto:

- per aspirare il vapore di cottura;
- in case private e in locali chiusi in ambito domestico;
- fino a un'altitudine di massimo 4000 m sul livello del mare.

Non usare l'apparecchio:

- In combinazione con un piano di cottura a gas.
- con un timer esterno.

1.3 Limitazione di utilizzo

Questo apparecchio può essere utilizzato da bambini di età pari o superiore a 8 anni e da persone con ridotte facoltà fisiche, sensoriali o mentali o prive di sufficiente esperienza e/o conoscenza se sorvegliati o già istruiti in merito all'utilizzo sicuro dell'apparecchio e se hanno compreso i rischi da esso derivanti.

I bambini non devono giocare con l'apparecchio.

La pulizia e la manutenzione di competenza dell'utente non devono essere eseguite da bambini, a meno che non abbiano un'età di 15 anni o superiore e non siano sorvegliati. Tenere lontano dall'apparecchio e dal cavo di alimentazione i bambini di età inferiore agli 8 anni.

1.4 Utilizzo sicuro

AVVERTENZA – Pericolo di incendio!

Una combinazione errata può causare dei danni.

- ▶ Non utilizzare l'apparecchio in combinazione con i piani cottura a gas.

⚠ AVVERTENZA – Pericolo di soffocamento!

I bambini potrebbero mettersi in testa il materiale di imballaggio o avvolgersi nello stesso, rimanendo soffocati.

- ▶ Tenere lontano il materiale di imballaggio dai bambini.
- ▶ Vietare ai bambini di giocare con materiali d'imballaggio.

I bambini possono inspirare o ingoiare le parti piccole, rimanendo soffocati.

- ▶ Tenere i bambini lontano dalle parti piccole.
- ▶ Non lasciare che i bambini giochino con le parti piccole.

⚠ AVVERTENZA – Pericolo di avvelenamento!

I gas di combustione riaspirati possono causare avvelenamento. I focolari che dipendono dall'aria ambiente (per es. stufe a gas, olio, legna o carbone, scaldabagno, caldaie elettriche) ricavano l'aria per la combustione dalla stanza ed eliminano i gas di scarico all'esterno attraverso un impianto (per es. camino). In concomitanza della cappa di aspirazione accesa, dalla cucina e dalle stanze adiacenti viene sottratta dell'aria. Senza un'alimentazione sufficiente di aria si crea depressione. I gas velenosi dal camino o dalla cappa di aspirazione vengono riaspirati nelle stanze.

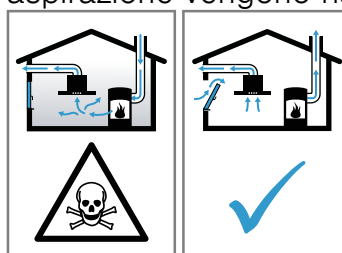

- ▶ È necessario assicurare sempre un'alimentazione di aria sufficiente quando l'apparecchio in modalità aspirazione a ricircolo viene utilizzato contemporaneamente a un focolare dipendente dall'aria ambiente.
- ▶ Un esercizio sicuro è possibile solo se la depressione nella stanza in cui è installato il focolare non supera i 4 Pa (0,04 mbar). Questo è garantito se l'aria necessaria alla combustione può affluire nella stanza attraverso aperture non fisse, per es. porte, finestre in combinazione con un canale di adduzione/scarico aria o altre misure tecniche. Un'apertura nel muro per alimentazione/scarico aria non garantisce il rispetto del valore limite.
- ▶ Consultate in ogni caso lo spazzacamino responsabile che è in grado di giudicare la ventilazione complessiva in casa e proporre misure adeguate.

⚠ AVVERTENZA – Pericolo di incendio!

I depositi di grasso presenti negli appositi filtri possono incendiarsi.

- ▶ Non mettere mai in funzione l'apparecchio senza filtro per grassi.
- ▶ Pulire regolarmente il filtro grassi.
- ▶ Non lavorare mai nelle vicinanze dell'apparecchio con fiamme libere (ad es. fiammeggiare).

- ▶ L'installazione dell'apparecchio nelle vicinanze di un focolare per combustibili solidi (ad es. legno o carbone), è consentita solo se questo è dotato di copertura chiusa e non estraibile. Non deve esserci produzione di scintille.

L'olio e il burro caldi si infiammano rapidamente.

- ▶ Controllare costantemente l'olio e il burro caldi
- ▶ e non versare mai acqua sul burro o sull'olio bollenti. Disattivare la zona di cottura. Soffocare le fiamme con un coperchio, una coperta ignifuga o qualcosa di simile.

⚠ AVVERTENZA – Pericolo di ustioni!

Durante il funzionamento le parti scoperte diventano molto calde.

- ▶ Non toccare mai le parti ad alta temperatura.
- ▶ Tenere lontano i bambini.

Durante il funzionamento l'apparecchio diventa caldo.

- ▶ Lasciarlo raffreddare prima di procedere alla pulizia.

⚠ AVVERTENZA – Pericolo di lesioni!

Alcuni componenti all'interno dell'apparecchio possono essere affilati.

- ▶ Lavare con cura l'interno dell'apparecchio. Gli oggetti collocati sull'apparecchio possono cadere.

- ▶ Non collocare alcun oggetto sull'apparecchio.

Modifiche all'impianto elettrico o meccanico sono pericolose e possono causare anomalie nel funzionamento.

- ▶ Non apportare modifiche all'impianto elettrico o meccanico.

La luce delle spie LED è molto intensa e può danneggiare gli occhi (gruppo di rischio 1).

- ▶ Non guardare direttamente le spie LED accese per un periodo superiore a 100 secondi.

Se, durante la pulizia, l'apparecchio viene azionato tramite l'app Home Connect da parte di un'altra persona, sussiste un elevato pericolo di lesioni.

- ▶ Prima della pulizia staccare l'apparecchio dall'app Home Connect.

→ *"Reset del collegamento", Pagina 10*

⚠ AVVERTENZA – Pericolo di scosse elettriche!

Un apparecchio o un cavo di alimentazione danneggiati costituiscono un pericolo.

- ▶ Non mettere mai in funzione un apparecchio danneggiato.
- ▶ Non tirare mai il cavo di collegamento alla rete elettrica per staccare l'apparecchio dalla rete elettrica. Staccare sempre la spina del cavo di alimentazione.
- ▶ Se l'apparecchio o il cavo di alimentazione è danneggiato, staccare subito la spina di alimentazione del cavo di alimentazione e spegnere il fusibile nella scatola dei fusibili.
- ▶ Rivolgersi al servizio di assistenza clienti.
→ *Pagina 15*

Gli interventi di riparazione effettuati in modo non appropriato rappresentano una fonte di pericolo.

- ▶ Solo il personale adeguatamente specializzato e formato può eseguire riparazioni sull'apparecchio.
- ▶ Per la riparazione dell'apparecchio possono essere impiegati soltanto pezzi di ricambio originali.
- ▶ Se il cavo di collegamento dell'apparecchio è danneggiato, deve essere sostituito da personale tecnico appositamente formato.

L'infiltrazione di umidità può provocare una scarica elettrica.

- ▶ Prima della pulizia staccare la spina o disattivare il fusibile nella scatola dei fusibili.
- ▶ Non lavare l'apparecchio con pulitori a vapore o idropulitrici.

L'infiltrazione di liquidi può causare scosse elettriche.

- ▶ Se nell'apparecchio penetra una quantità cospicua di liquido, staccare la spina o disattivare il fusibile nella rispettiva scatola.
→ *"Anomalie di funzionamento", Pagina 14*

⚠ AVVERTENZA – Pericolo di esplosione!

I detersivi alcalini altamente corrosivi o ad elevato contenuto di acidi, su componenti in alluminio all'interno della vasca di lavaggio della lavastoviglie, possono provocare esplosioni.

- ▶ Non utilizzare mai detersivi alcalini altamente corrosivi o a elevato contenuto di acidi. In particolare non utilizzare mai detersivi del settore commerciale o industriale su componenti in alluminio, come ad es. il filtro antigrasso delle cappe di aspirazione.

⚠ AVVERTENZA – Pericolo di incendio!

I depositi di grasso presenti negli appositi filtri possono incendiarsi.

- ▶ Pulire regolarmente il filtro grassi.

⚠ AVVERTENZA – Pericolo di lesioni!

Gli interventi di riparazione effettuati in modo non appropriato rappresentano una fonte di pericolo.

- ▶ Solo il personale adeguatamente specializzato e formato può eseguire riparazioni sull'apparecchio.
- ▶ Se l'apparecchio presenta guasti, rivolgersi al servizio di assistenza clienti.
→ "Servizio di assistenza clienti", Pagina 15

⚠ AVVERTENZA – Pericolo di scosse elettriche!

L'infiltrazione di umidità può provocare una scarica elettrica.

- ▶ Non utilizzare panni di spugna bagnati.

2 Prevenzione di danni materiali

ATTENZIONE!

La condensa può causare danni da corrosione.

- ▶ Accendere sempre l'apparecchio durante la cottura per evitare la formazione di condensa.

Se l'umidità penetra negli elementi di comando, si possono verificare danneggiamenti.

- ▶ Non pulire mai gli elementi di comando con un panno bagnato.

Una pulizia scorretta danneggia le superfici.

- ▶ Attenersi alle istruzioni di pulitura.
- ▶ Non usare prodotti corrosivi o abrasivi.
- ▶ Pulire le superfici in acciaio inox sempre nel verso della spazzolatura.
- ▶ Non usare un detergente per acciaio inox sugli elementi di comando.

L'acqua di condensa che rifluisce può danneggiare l'apparecchio.

- ▶ Il canale di scarico deve essere installato dall'apparecchio verso l'esterno con almeno 1° di pendenza.

Se si fa un uso errato degli elementi di design, questi potrebbero rompersi.

- ▶ Non tirare gli elementi di design.
- ▶ Non posizionare o appendere oggetti sugli elementi di design.

Danni alle superfici dovuti dalla mancata rimozione della pellicola protettiva.

- ▶ Prima del primo utilizzo, rimuovere la pellicola protettiva da tutti i componenti dell'apparecchio.

Durante la rimozione degli oggetti collocati sull'apparecchio, questi possono danneggiare l'apparecchio stesso.

- ▶ Non collocare alcun oggetto sull'apparecchio.
- ▶ In particolare con il comando a distanza mediante l'app Home Connect accertarsi che sull'apparecchio non ci siano oggetti.

Le superfici verniciate sono delicate.

- ▶ Attenersi alle istruzioni di pulitura.
→ "Pulizia dell'apparecchio", Pagina 11
- ▶ Proteggere le superfici verniciate dai graffi.

3 Tutela dell'ambiente e risparmio

3.1 Smaltimento dell'imballaggio

I materiali dell'imballaggio sono rispettosi dell'ambiente e possono essere riutilizzati.

- ▶ Smaltire le singole parti distintamente secondo il tipo di materiale.

3.2 Risparmio energetico

Osservando queste avvertenze l'apparecchio consuma meno energia elettrica.

Adattare i livelli di aspirazione all'intensità dei vapori di cottura.

- Un livello di aspirazione basso significa un consumo di energia ridotto.
Impostare il livello intensivo soltanto se necessario.

In caso di vapori di cottura intensi selezionare tempestivamente un livello di aspirazione più elevato.

- Gli odori si distribuiscono minormente nell'ambiente.

Spegnere l'illuminazione quando non è più necessaria.

- Se l'illuminazione è disattivata, non consuma energia.

Pulire o sostituire i filtri rispettando gli intervalli di tempo.

- L'efficacia dei filtri resta inalterata.

Applicare il coperchio di cottura.

- La formazione di vapori di cottura e condensa si riduce.

Utilizzare le funzioni supplementari solo in caso di necessità.

- La disattivazione delle funzioni supplementari riduce il consumo di corrente.

4 Modalità di funzionamento

È possibile utilizzare l'apparecchio con la modalità a estrazione d'aria o a ricircolo d'aria.

L'indicatore di saturazione deve essere impostato in base alla modalità di funzionamento selezionata e ai filtri utilizzati.

→ "Impostazione dell'indicazione di saturazione",
Pagina 9

4.1 Aspirazione

L'aria aspirata viene purificata attraverso il filtro anti-grasso e convogliata all'esterno tramite un sistema di tubi.



L'aria non deve essere deviata in un camino che viene utilizzato per lo scarico di gas di apparecchi che bruciano gas o altri combustibili (questo non vale per apparecchi a ricircolo d'aria).

- Se l'aria esausta viene immessa in un camino per fumo o gas di scarico non in funzione, è necessario ottenere l'autorizzazione di un tecnico specializzato.
- Se l'aria esausta viene condotta attraverso la parete esterna, è necessario utilizzare una cassetta murale telescopica.

4.2 Funzionamento a ricircolo d'aria

L'aria aspirata viene purificata attraverso il filtro anti-grasso e un filtro antiodore e quindi reimessa nell'ambiente.



Per catturare gli odori nel funzionamento a ricircolo d'aria, è necessario installare un filtro antiodore. Le diverse possibilità di attivazione dell'apparecchio con funzionamento a ricircolo d'aria sono indicate nel catalogo o devono essere richieste al proprio rivenditore specializzato. Gli accessori necessari sono disponibili presso i rivenditori specializzati, tramite il servizio clienti o il punto vendita online.

→ "Accessori", Pagina 15

5 Conoscere l'apparecchio

5.1 Panoramica

Di seguito è riportata una panoramica dei componenti dell'apparecchio.

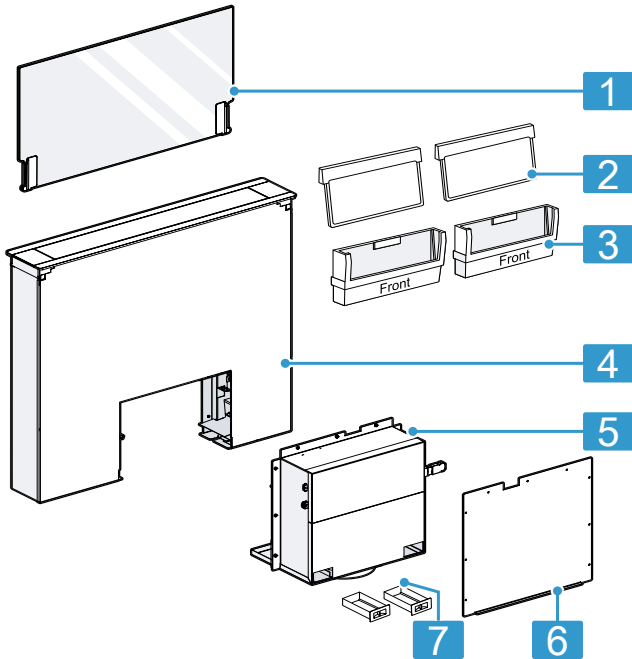

1	Piatto in vetro
2	Filtro antigraasso
3	Cassetta di filtraggio
4	Apparecchio
5	Scatola della ventola
6	Piastra di copertura
7	Contenitore di raccolta

5.2 Elementi di comando

Gli elementi di comando consentono di impostare tutte le funzioni dell'apparecchio e di ottenere informazioni sullo stato di esercizio.

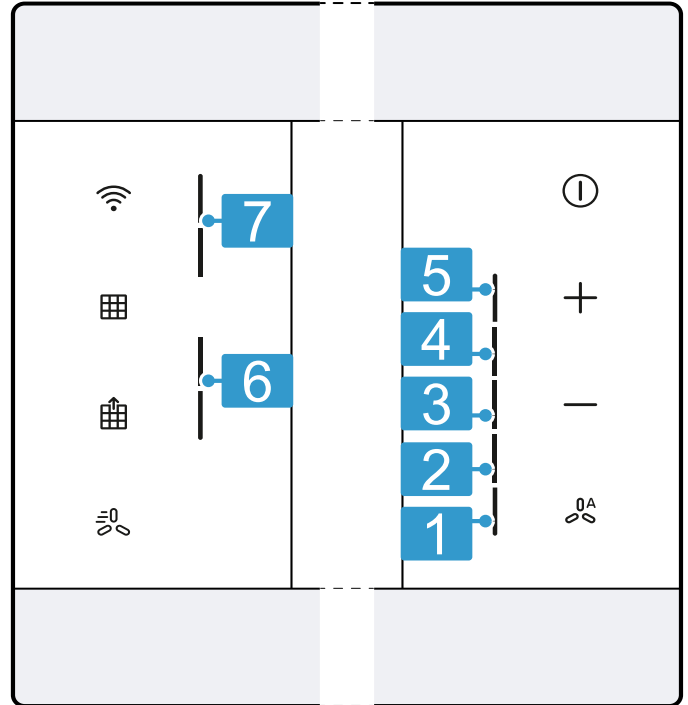

1	Livello ventola 1
2	Livello ventola 2
3	Livello ventola 3
4	Modalità intensivo 1
5	Modalità intensivo 2
6	Indicatore di saturazione filtro antiodore ¹
7	Indicatore di saturazione filtro antigraasso

¹ In funzione dell'allestimento dell'apparecchio

ⓘ	Accensione o spegnimento dell'apparecchio
+	Aumento del livello ventola
-	Diminuire il livello ventola
ⓘA	Attivazione o disattivazione del funzionamento automatico ¹
📶	Home Connect Stabilimento del collegamento
🔧	Ripristino indicatore saturazione del filtro
🔧	Rimuovere o inserire il filtro antigraasso/filtro antiodore ¹
🔧	Attivazione o disattivazione di Guided Air

¹ In funzione dell'allestimento dell'apparecchio

6 Prima del primo utilizzo

Effettuare le impostazioni per la prima messa in funzione. Pulire l'apparecchio e gli accessori.

6.1 Impostazione della modalità di funzionamento

Di serie, il vostro apparecchio è impostato in modalità di aspirazione a ricircolo.

Nota: Per l'uso nel funzionamento a ricircolo d'aria è necessario un ulteriore accessorio.

- ▶ Per l'utilizzo del funzionamento a ricircolo d'aria do-
vete impostare la modalità di funzionamento.
→ "Impostazione dell'indicazione di saturazione",
Pagina 9

6.2 Utilizzo ottimale dell'apparecchio

La funzione Guided Air migliora l'aspirazione del vapo-
re di cottura. Per utilizzare al meglio l'apparecchio, atti-
vare questa funzione prima della prima messa in servi-
zio.

- ▶ Attivazione di Guided Air. → Pagina 9

7 Comandi di base

7.1 Accensione dell'apparecchio

- ▶ Accendere l'apparecchio con ①.
- ✓ L'apparecchio si avvia sul livello ventola 2.
- ✓ Ambient Light¹ si accende automaticamente.

7.2 Spegnimento dell'apparecchio

- ▶ Premere ①.
- ✓ Il post-funzionamento ventola si avvia al livello ven-
tola 1.
- ✓ Ambient Light¹ resta attivata per 10 minuti.
- ✓ La lastra in vetro fuoriesce per metà.
- ✓ L'apparecchio si spegne automaticamente dopo ca.
10 minuti.
- ✓ Una volta montato l'apparecchio e realizzato il colle-
gamento elettrico, la lastra di vetro si sposta verso il
basso e l'apparecchio si chiude.

7.3 Impostazione del livello ventola

- ▶ Premere + o -.

7.4 Attivazione della modalità Intensivo

Se si sviluppano odori o fumi particolarmente forti, è
possibile utilizzare la modalità intensivo.

1. Premere + finché sul display non si accende il LED
4 per la modalità Intensivo 1.
 2. Premere + finché sul relativo display non si accen-
de il LED 5 per la modalità intensivo 2.
- ✓ Dopo circa 6 minuti, l'apparecchio passa automati-
camente al livello di aspirazione 3.

7.5 Spegnimento della modalità intensivo

- ▶ Premere il tasto — per impostare un altro livello ven-
tola.

7.6 Attivazione del post-funzionamento della ventola

In post-funzionamento, l'apparecchio resta in funzione
ancora per qualche tempo prima di arrestarsi automati-
camente.

Nota: Altre impostazioni sono disponibili nell'app Ho-
me Connect.

Requisito: L'apparecchio è acceso.

- ▶ Premere ①.
- ✓ Il post-funzionamento ventola si avvia al livello ven-
tola 1.
- ✓ Ambient Light¹ resta attivata per 10 minuti.
- ✓ La lastra in vetro fuoriesce per metà.
- ✓ L'apparecchio si spegne automaticamente dopo ca.
10 minuti.
- ✓ Una volta montato l'apparecchio e realizzato il colle-
gamento elettrico, la lastra di vetro si sposta verso il
basso e l'apparecchio si chiude.

7.7 Aspirazione intervallata

Per aerare regolarmente la cucina, è possibile utilizzare
l'aspirazione intervallata. Con l'aspirazione intervallata il
sistema di aspirazione si accende e si spegne ai diver-
si livelli per un tempo selezionato.

Nota: Questa funzione è disponibile solo nell'app Ho-
me Connect.

Se è attivata l'aspirazione intervallata, il LED1 lampeg-
gia.

7.8 Attivazione del funzionamento automatico¹

Il livello ventola ottimale viene impostato automatica-
mente con l'ausilio di un sensore.

- ▶ Premere ②.
- ✓ Sul display a LED si accende il LED del livello ven-
tola automaticamente selezionato.

Nota: Nella modalità automatica la funzione Guided Air
è sempre attivata.

¹ In funzione dell'allestimento dell'apparecchio

7.9 Disattivazione del funzionamento automatico¹

- ▶ Premere .
- ✓ L'apparecchio si avvia sul livello ventola 2.
- ✓ Il sistema di aspirazione si disattiva automaticamente se il sensore non percepisce più alcuna modifica della qualità dell'aria nell'ambiente.
- ✓ Il funzionamento automatico gira per al massimo 4 ore.

Nota: Altre impostazioni sono disponibili nell'app Home Connect.

7.10 Sensibilità del sensore¹





Durante il funzionamento automatico un sensore dell'apparecchio riconosce l'intensità degli odori di cottura e frittura. A seconda dell'impostazione della sensibilità del sensore, il livello ottimale della ventola si attiva automaticamente.

Nel caso in cui il controllo dei sensori reagisca in modo troppo rapido o troppo lento, modificare l'impostazione della sensibilità.

- Impostazione di fabbrica: livello ventola 3
- Impostazione minima: livello ventola 1
- Impostazione massima: livello ventola 5

7.11 Impostazione della sensibilità del sensore¹

Requisito: L'apparecchio è acceso.

1. Tenere premuti  e  per circa 3 secondi.
 2. Premere il tasto  o  per modificare l'impostazione.
 3. Per salvare l'impostazione, premere . Oppure attendere circa 5 secondi finché l'impostazione non viene salvata automaticamente.
- ✓ Non appena l'impostazione è memorizzata, si sente un segnale acustico.

7.12 Indicazione di saturazione

Se i filtri antigrasso o i filtri antiiodori sono saturi, i simboli corrispondenti lampeggiano dopo lo spegnimento dell'apparecchio.

Nota: L'indicazione di saturazione può essere impostata in base al filtro utilizzato nell'app Home Connect.

Pulire i filtri antigrasso saturi, osservando le relative indicazioni riportate nelle presenti istruzioni.



Cambiare i filtri antiiodori saturi, osservando le indicazioni riportate nelle istruzioni accluse.







In caso di filtri antiiodori rigenerabili, osservare le indicazioni riportate nelle istruzioni accluse.

7.13 Impostazione dell'indicazione di saturazione

L'indicazione di saturazione deve essere impostata in base al filtro utilizzato.

Requisito: L'apparecchio è acceso.

1. Tenere premuti  e  per circa 3 secondi.

- Per impostare il funzionamento a ricircolo (set a ricircolo standard Clean Air o Clean Air Plus), premere  /  finché sul display LED non si accende LED 2.
- Per impostare il funzionamento a ricircolo d'aria (filtro rigenerabile) premere  /  finché sul display LED non si accende LED 3.
- Per passare nuovamente il comando elettronico al funzionamento senza filtro a ricircolo d'aria, premere  /  finché il LED 1 sul display non si accende.

2. Per salvare l'impostazione, premere . Oppure attendere circa 5 secondi finché l'impostazione non viene salvata automaticamente.
- ✓ Non appena l'impostazione è memorizzata, si sente un segnale acustico.

7.14 Reset dell'indicazione di saturazione

È possibile ripristinare l'indicazione di saturazione dopo la pulizia del filtro antigrasso o dopo il cambio del filtro odori.

Requisiti

- Dopo aver spento l'apparecchio, nel pannello di comando a sinistra lampeggiano i due LED in alto per l'indicazione di saturazione dei filtri antigrasso e/o i due LED in basso per l'indicazione di saturazione dei filtri antiiodore.
- Viene emesso un segnale acustico ripetuto.
- ▶ Premere .
- ✓ L'indicazione di saturazione è resettata.

7.15 Attivazione di Ambient Light¹

Note

- È possibile attivare e disattivare Ambient Light nell'app Home Connect.
- Altri colori sono disponibili nell'app Home Connect.

Requisito: Il livello ventola 1 è attivato.

- ▶ Premere .
- ✓ Ambient Light resta attivato.
- ✓ L'aspirazione si spegne.
- ✓ La lastra in vetro resta in alto.

7.16 Attivazione di Guided Air

Con la funzione Guided Air il vapore di cottura viene convogliato in modo tale che l'apparecchio lo possa raccogliere ed espellere al meglio. In particolare sulle aree di cottura anteriori viene migliorata l'aspirazione del vapore di cottura.

Nota: Questa funzione, di norma, è disattivata.

- ▶ Premere .

7.17 Spegnimento di Guided Air

- ▶ Premere .

¹ In funzione dell'allestimento dell'apparecchio

8 Home Connect

L'apparecchio è collegabile in rete. Collegare l'apparecchio a un terminale mobile per gestire le funzioni con l'app Home Connect, per configurare le impostazioni di base o per monitorare lo stato di esercizio attuale. I servizi Home Connect non sono disponibili in tutti i Paesi. La disponibilità della funzione Home Connect dipende dalla disponibilità dei servizi Home Connect nel proprio Paese. Ulteriori informazioni al riguardo sono disponibili su: www.home-connect.com.

L'app Home Connect guiderà attraverso l'intera procedura di accesso. Seguire le istruzioni indicate all'interno dell'app Home Connect per configurare le impostazioni.

Consiglio: Osservare anche le avvertenze presenti nell'app Home Connect.

Note

- Osservare le avvertenze di sicurezza delle presenti istruzioni per l'uso e accertarsi che vengano rispettate quando l'apparecchio viene utilizzato mediante l'app Home Connect.
→ "Sicurezza", Pagina 2
- I comandi impartiti direttamente sull'apparecchio hanno sempre la priorità. Quando l'apparecchio viene comandato direttamente, i comandi tramite l'app Home Connect non sono disponibili.
- L'apparecchio, collegato in modalità stand-by in rete, necessita al massimo di 2 W.
- Se per un collegamento alla rete domestica è necessario un indirizzo MAC dell'apparecchio; tale indirizzo si trova accanto alla targhetta. → Pagina 15

8.1 Configurazione di Home Connect



Requisiti

- L'apparecchio è spento.
 - Si ha un terminale mobile con sistema operativo iOS o Android, ad es. uno smartphone.
 - Il terminale mobile e l'apparecchio si trovano nel raggio dal segnale WLAN della rete domestica dell'utente.
1. Scaricare l'app Home Connect.
 2. Aprire l'app Home Connect e fare la scansione del codice QR qui di seguito.



3. Seguire le istruzioni nell'app Home Connect.

8.2 Reset del collegamento

- ▶ Ripristinare i collegamenti memorizzati alla rete domestica e al Home Connect tenendo premuti  e  per 3 secondi.

8.3 Aggiornamento del software

Con la funzione di aggiornamento del software si aggiorna il software dell'apparecchio, per esempio a fini di ottimizzazione, eliminazione di guasti, per aggiornamenti rilevanti per la sicurezza, nonché per funzioni e servizi aggiuntivi.

È essenziale essere registrati come utenti di Home Connect, che l'app sia installata sul proprio dispositivo mobile e che sia stato effettuato il collegamento al server Home Connect.

Non appena è disponibile un aggiornamento del software, l'app Home Connect fornisce la notifica; l'aggiornamento del software può essere avviato dall'app. Al termine del download è possibile avviare l'installazione tramite l'app Home Connect se è attivo il collegamento alla rete domestica WLAN (Wi-Fi). Ad installazione avvenuta, si viene informati tramite l'app Home Connect.

Note

- L'aggiornamento del software consiste in due fasi.
 - La prima fase è il download.
 - La seconda fase è l'installazione sull'apparecchio.
- Durante il download è possibile continuare a utilizzare l'apparecchio. In base alle impostazioni personali effettuate nell'app, gli aggiornamenti del software possono anche essere scaricati automaticamente.
- L'installazione richiede alcuni minuti. Durante l'installazione non è possibile utilizzare l'apparecchio.
- In caso di aggiornamento rilevante per la sicurezza, si consiglia di effettuare l'installazione il prima possibile.

8.4 Ricerca guasti remota

Il servizio di assistenza clienti può accedere all'apparecchio mediante la ricerca guasti remota, se lo si richiede espressamente al servizio di assistenza, se l'apparecchio è collegato al server Home Connect e se la funzione Ricerca guasti remota è disponibile nel Paese in cui si utilizza l'apparecchio.

Consiglio: Ulteriori informazioni e avvertenze sulla disponibilità della funzione Ricerca guasti remota nel Paese desiderato sono contenute nell'area Servizio/Assistenza del sito web locale: www.home-connect.com.

8.5 Protezione dei dati

Seguire le indicazioni sulla protezione dei dati. Con il primo collegamento dell'apparecchio a una rete domestica connessa a Internet, l'apparecchio trasmette le seguenti categorie di dati al server Home Connect (prima registrazione):

- Identificativo univoco dell'apparecchio (costituito dai codici dell'apparecchio e dall'indirizzo MAC del modulo di comunicazione Wi-Fi installato).
- Certificato di sicurezza del modulo di comunicazione Wi-Fi (per la protezione informatica della connessione).
- La versione attuale del software e dell'hardware dell'elettrodomestico.
- Stato di un eventuale ripristino delle impostazioni di fabbrica.

La prima registrazione prepara l'apparecchio per l'utilizzo delle funzionalità Home Connect ed è necessaria soltanto nel momento in cui si desidera utilizzare le funzionalità Home Connect per la prima volta.

Nota: Osservare che le funzionalità Home Connect sono utilizzabili solo in abbinamento all'app Home Connect. Le informazioni sulla tutela dei dati possono essere richiamate nell'app Home Connect.

9 Comando cappa dal piano cottura

Questo apparecchio può essere collegato a un piano cottura abbinato, consentendo quindi di comandare le funzioni del vostro apparecchio dal piano cottura. Se il piano cottura e la cappa sono abilitati a Home Connect, collegarli nell'app Home Connect. A tal proposito collegarli entrambi a Home Connect e seguire le istruzioni nell'app.

Note

- Osservare le avvertenze di sicurezza delle istruzioni per l'uso del vostro apparecchio e accertarsi che vengano rispettate quando l'apparecchio viene utilizzato mediante il comando cappa dal piano cottura.
- Il funzionamento del vostro apparecchio ha sempre la priorità. In questo intervallo di tempo il funzionamento tramite il comando cappa dal piano cottura non è disponibile.
- È possibile creare il collegamento con il piano di cottura soltanto mediante l'app Home Connect. Altri metodi di collegamento non sono più supportati.

10 Pulizia e cura

Per mantenere a lungo l'apparecchio in buone condizioni, sottoporlo a una cura e a una manutenzione scrupolose.

10.1 Detergenti

I detergenti adatti sono disponibili presso il servizio clienti o il punto vendita online.

ATTENZIONE!

I detersivi non appropriati possono danneggiare le superfici dell'apparecchio.

- ▶ Non usare prodotti corrosivi o abrasivi.
- ▶ Non utilizzare detergenti a elevato contenuto di alcol,
- ▶ Non utilizzare spugnette dure o abrasive.
- ▶ Utilizzare detergenti per i vetri, raschietti o prodotti per l'acciaio inox solo se consigliati all'interno delle indicazioni per la pulizia del rispettivo pezzo.
- ▶ Lavare accuratamente i panni di spugna prima di utilizzarli.

10.2 Pulizia dell'apparecchio

Pulire l'apparecchio come indicato, in modo da non danneggiare le diverse superfici e i diversi componenti eseguendo una pulizia errata o utilizzando detergenti non idonei.

⚠ AVVERTENZA – Pericolo di esplosione!

I detersivi alcalini altamente corrosivi o ad elevato contenuto di acidi, su componenti in alluminio all'interno della vasca di lavaggio della lavastoviglie, possono provocare esplosioni.

- ▶ Non utilizzare mai detersivi alcalini altamente corrosivi o a elevato contenuto di acidi. In particolare non utilizzare mai detersivi del settore commerciale o industriale su componenti in alluminio, come ad es. il filtro antigrasso delle cappe di aspirazione.

⚠ AVVERTENZA – Pericolo di scosse elettriche!

L'infiltrazione di umidità può provocare una scarica elettrica.

- ▶ Prima della pulizia staccare la spina o disattivare il fusibile nella scatola dei fusibili.
- ▶ Non lavare l'apparecchio con pulitori a vapore o idropulitrici.

⚠ AVVERTENZA – Pericolo di ustioni!

Durante il funzionamento l'apparecchio diventa caldo.

- ▶ Lasciarlo raffreddare prima di procedere alla pulizia.

⚠ AVVERTENZA – Pericolo di lesioni!

Alcuni componenti all'interno dell'apparecchio possono essere affilati.

- ▶ Lavare con cura l'interno dell'apparecchio. Se, durante la pulizia, l'apparecchio viene azionato tramite l'app Home Connect da parte di un'altra persona, sussiste un elevato pericolo di lesioni.

- ▶ Prima della pulizia staccare l'apparecchio dall'app Home Connect.

→ "Reset del collegamento", Pagina 10

1. Osservare le informazioni relative ai prodotti per la pulizia.
2. A seconda della superficie pulire come segue:
 - Pulire le superfici in acciaio inox seguendo la direzione di spazzolatura con un panno di spugna e una soluzione di lavaggio calda.
 - Pulire le superfici smaltate con soluzione di lavaggio calda e un panno di spugna.
 - Pulire l'alluminio utilizzando un panno morbido e un detergente per i vetri.
 - Pulire le parti in plastica utilizzando un panno morbido e un detergente per i vetri.
 - Pulire le parti in vetro utilizzando un panno morbido e un detergente per i vetri.
3. Asciugare con un panno morbido.
4. Per le superfici in acciaio inox, stendere uno strato sottile di detergente per acciaio inox con un panno morbido.

I prodotti per acciaio inox sono disponibili presso il servizio clienti o il punto vendita online.

10.3 Pulizia degli elementi di comando e degli indicatori

⚠ AVVERTENZA – Pericolo di scosse elettriche!

L'infiltrazione di umidità può provocare una scarica elettrica.

► Non utilizzare panni di spugna bagnati.

1. Osservare le informazioni relative ai prodotti per la pulizia.
2. Pulire con un panno di spugna umido e una soluzione di lavaggio calda.
3. Asciugare con un panno morbido.

10.4 Pulizia della lastra in vetro

1. **Nota:** Il telaio dell'apparecchio è delicato. Rimuovere verticalmente la lastra di vetro. Non tirare la lastra di vetro sul telaio dell'apparecchio. La lastra di vetro è pesante.

Rimuovere attentamente la lastra di vetro.

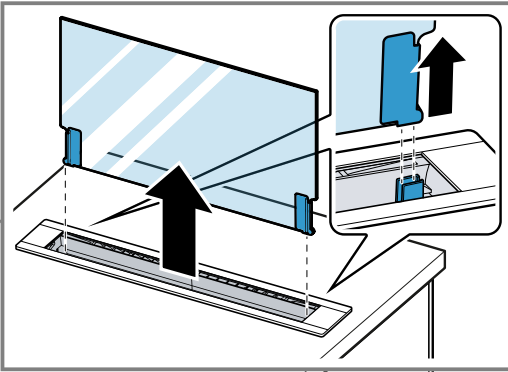

2. Osservare le informazioni relative ai prodotti per la pulizia.
3. Pulire utilizzando un panno morbido e un detergente per i vetri.
4. Inserire attentamente la lastra di vetro fino all'arresto nelle guide.

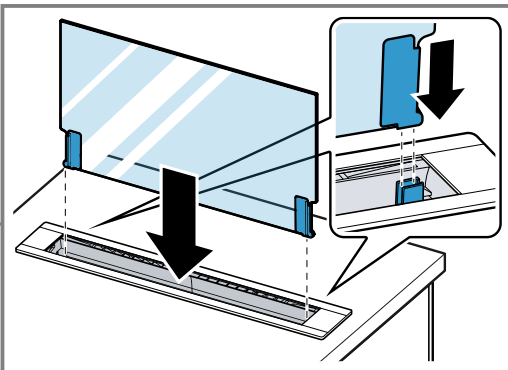

10.5 Pulizia del recipiente di raccolta

Durante la cottura o la pulizia dell'apparecchio il liquido può entrare nell'apparecchio. I recipienti di raccolta hanno lo scopo di raccogliere questo liquido.

1. Rimuovere i recipienti di raccolta ① e svuotare ②.

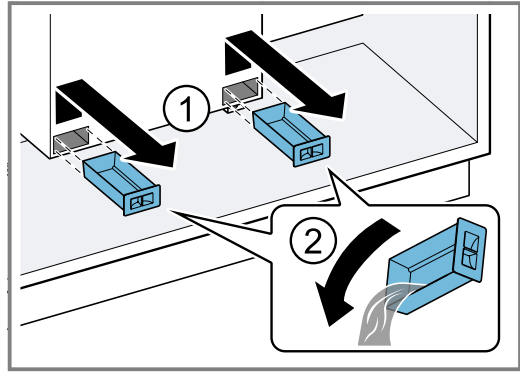

2. Osservare le informazioni relative ai prodotti per la pulizia.
3. Pulire il recipiente di raccolta e reinserirlo.

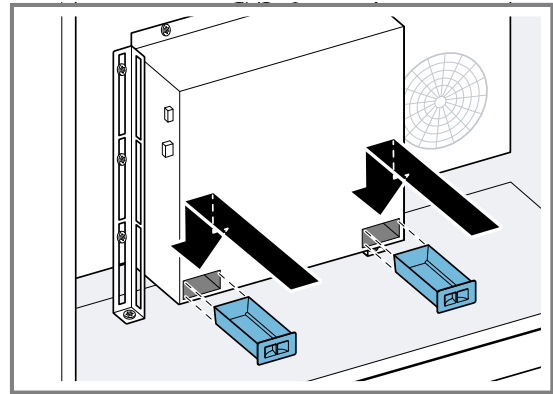

10.6 Smontaggio dei filtri per grassi

1. Premere .
✓ La lastra in vetro si muove fino a metà verso il basso e i vani del filtro antigrasso possono essere spostati verso l'alto.
2. Rimuovere il filtro antigrasso.

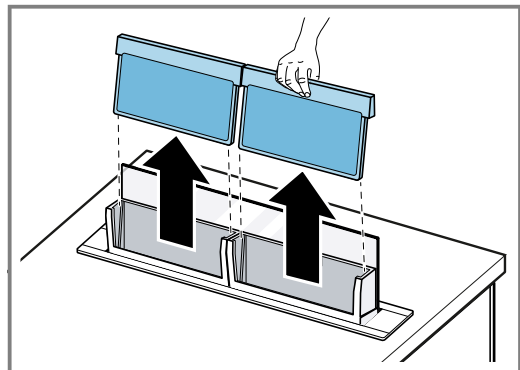

Non piegare il filtro antigrasso per evitare di danneggiarlo.

10.7 Pulizia dei filtri antigrasso

I filtri antigrasso filtrano il grasso contenuto nel vapore. Per garantire l'adeguato assorbimento di grassi è necessario sostituire o pulire periodicamente i filtri. Consigliamo di pulire il filtro antigrasso ogni 2 mesi.

⚠ AVVERTENZA – Pericolo di incendio!

I depositi di grasso presenti negli appositi filtri possono incendiarsi.

► Pulire regolarmente il filtro grassi.

Requisito: I filtri antigrasso sono smontati.

→ "Smontaggio dei filtri per grassi", Pagina 12

1. Osservare le informazioni relative ai prodotti per la pulizia.
2. Mettere i filtri antigrasso a bagno in una soluzione di lavaggio calda.
In caso di sporco ostinato è possibile utilizzare uno sgrassatore. Gli sgrassatori sono disponibili presso il servizio clienti o il punto vendita online.
3. Pulire i filtri antigrasso con una spazzola.
4. Sciacquarli accuratamente.
5. Lasciare asciugare i filtri antigrasso.

10.8 Lavaggio dei filtri antigrasso in lavastoviglie

I filtri antigrasso filtrano il grasso contenuto nel vapore. Per garantire l'adeguato assorbimento di grassi è necessario sostituire o pulire periodicamente i filtri. Consigliamo di pulire il filtro antigrasso ogni 2 mesi.

⚠ AVVERTENZA – Pericolo di incendio!

I depositi di grasso presenti negli appositi filtri possono incendiarsi.

- Pulire regolarmente il filtro grassi.

ATTENZIONE!

I filtri antigrasso possono danneggiarsi se si incastrano all'interno della lavastoviglie.

- Non incastrare i filtri antigrasso.

Nota: In caso di lavaggio in lavastoviglie, possono verificarsi leggere alterazioni di colore. Le variazioni cromatiche non influiscono in alcun modo sul funzionamento dei filtri antigrasso.

Requisito: I filtri antigrasso sono smontati.

→ "Smontaggio dei filtri per grassi", Pagina 12

1. Osservare le informazioni relative ai prodotti per la pulizia.
2. Riporre i filtri antigrasso nella lavastoviglie senza fisarli.
Non lavare il filtro antigrasso molto sporco insieme alle altre stoviglie.
In caso di sporco ostinato è possibile utilizzare uno sgrassatore. Gli sgrassatori sono disponibili presso il servizio clienti o il punto vendita online.
3. Avviare la lavastoviglie.
Per l'impostazione della temperatura selezionare al massimo 70°C.
4. Lasciare asciugare i filtri antigrasso.

10.9 Smontaggio della cassetta filtro antigrasso

- **Nota:** Il telaio dell'apparecchio è delicato. Rimuovere verticalmente i vani del filtro antigrasso. Non tirare i vani del filtro antigrasso sul telaio dell'apparecchio.

Rimuovere i vani del filtro antigrasso.

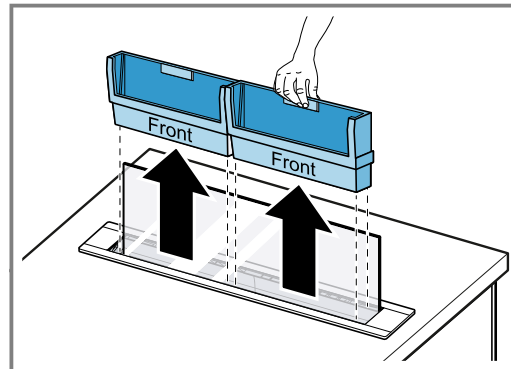

10.10 Pulizia della cassetta filtro antigrasso

Requisito: I filtri antigrasso sono smontati.

→ "Smontaggio dei filtri per grassi", Pagina 12

1. Pulire i vani del filtro antigrasso.
È possibile pulire i vani del filtro antigrasso a mano o nella lavastoviglie.
2. Osservare le informazioni relative ai prodotti per la pulizia.

10.11 Montaggio del filtro antigrasso

1. Premere .
- ✓ La lastra in vetro si muove fino a metà verso il basso e i vani del filtro antigrasso possono essere spostati verso l'alto.
2. Inserire il filtro antigrasso nelle cassette filtro antigrasso.

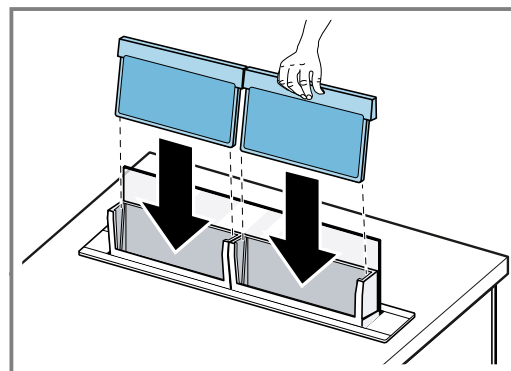

Non piegare il filtro antigrasso per evitare di danneggiarlo.

3. Premere .
4. La lastra in vetro e le cassette filtro antigrasso si muovono verso il basso.
- ✓ Lo sportello dell'apparecchio si chiude e l'apparecchio si spegne.
5. Resetare l'indicazione di saturazione.
→ "Reset dell'indicazione di saturazione", Pagina 9

11 Sistemazione guasti

I guasti minori possono essere sistemati autonomamente dall'utente. Utilizzare le informazioni per la sistemazione dei guasti prima di contattare il servizio di assistenza clienti. In questo modo si evitano costi non necessari.

⚠ AVVERTENZA – Pericolo di lesioni!

Gli interventi di riparazione effettuati in modo non appropriato rappresentano una fonte di pericolo.

- ▶ Solo il personale adeguatamente specializzato e formato può eseguire riparazioni sull'apparecchio.
- ▶ Se l'apparecchio presenta guasti, rivolgersi al servizio di assistenza clienti.

→ "Servizio di assistenza clienti", Pagina 15

⚠ AVVERTENZA – Pericolo di scosse elettriche!

Gli interventi di riparazione effettuati in modo non appropriato rappresentano una fonte di pericolo.

- ▶ Solo il personale adeguatamente specializzato e formato può eseguire riparazioni sull'apparecchio.
- ▶ Per la riparazione dell'apparecchio possono essere impiegati soltanto pezzi di ricambio originali.
- ▶ Se il cavo di collegamento dell'apparecchio è danneggiato, deve essere sostituito da personale tecnico appositamente formato.

11.1 Anomalie di funzionamento

Anomalia	Causa e ricerca guasti
L'apparecchio non funziona.	La spina non è inserita nella rete elettrica. <ul style="list-style-type: none"> ▶ Collegare l'apparecchio alla rete elettrica.
	Il fusibile nel contatore elettrico si è attivato. <ul style="list-style-type: none"> ▶ Controllare il fusibile nella scatola corrispondente.
	Alimentazione di corrente guasta. <ul style="list-style-type: none"> ▶ Verificare che l'illuminazione interna o altri apparecchi nel locale funzionino correttamente.
	La lastra in vetro non è correttamente inserita. <ul style="list-style-type: none"> ▶ Inserire attentamente la lastra in vetro fino all'innesto in posizione.
Lo sportello dell'apparecchio non chiude completamente.	Il liquido scorre nell'apparecchio. <ul style="list-style-type: none"> ▶ Staccare la spina o disattivare la scatola dei fusibili. ▶ Svuotare il serbatoio di raccolta e rimuovere i vani del filtro antigrasso. → Pagina 12 ▶ Asciugare tutti i punti accessibili. ▶ Lasciare aperto lo sportello dell'apparecchio e rimettere in funzione l'apparecchio soltanto una volta trascorse 48 ore. ▶ Inserire il serbatoio di raccolta e i vani del filtro antigrasso.
	La lastra in vetro è smontata e l'apparecchio è stato utilizzato. <ul style="list-style-type: none"> ▶ Inserire la lastra in vetro e staccare l'apparecchio dalla rete elettrica per ca. 1 minuto.
	C'è un oggetto impigliato nell'apparecchio. <ul style="list-style-type: none"> ▶ Scollegare l'apparecchio dalla rete elettrica. ▶ Aprire attentamente lo sportello e rimuovere l'oggetto rimasto impigliato. ▶ Chiudere con cautela lo sportello. ▶ Collegare l'apparecchio alla rete elettrica.
L'illuminazione tasti non funziona.	L'unità di comando è guasta. <ul style="list-style-type: none"> ▶ Rivolgersi al <ul style="list-style-type: none"> → "Servizio di assistenza clienti", Pagina 15.
L'illuminazione non funziona. ¹	Sono possibili diverse cause scatenanti. <ul style="list-style-type: none"> ▶ Rivolgersi al <ul style="list-style-type: none"> → "Servizio di assistenza clienti", Pagina 15. ▶ Le spie LED difettose devono essere sostituite esclusivamente dal produttore, dal servizio clienti o da un tecnico specializzato autorizzato (elettricista).

¹ In funzione dell'allestimento dell'apparecchio

Anomalia	Causa e ricerca guasti
Nel pannello di comando a sinistra lampeggiano i due LED 7 in alto.	I filtri antigrasso sono saturi. <ul style="list-style-type: none"> ▶ Pulire i filtri antigrasso. → "Lavaggio dei filtri antigrasso in lavastoviglie", Pagina 13 → "Pulizia dei filtri antigrasso", Pagina 12 → "Conoscere l'apparecchio", Pagina 7
Nel pannello di comando a sinistra lampeggiano i due LED 6 in basso.	I filtri antiodore sono saturi. <ul style="list-style-type: none"> ▶ Cambiare il filtro antiodori. → "Conoscere l'apparecchio", Pagina 7
Home Connect non funziona correttamente.	Sono possibili diverse cause scatenanti. <ul style="list-style-type: none"> ▶ Accedere a www.home-connect.com.
Il comando cappa dal piano cottura non funziona correttamente.	Potrebbe essere necessario apportare modifiche alle impostazioni. <ul style="list-style-type: none"> ▶ Leggere le istruzioni per l'uso del piano cottura. ▶ Accedere a www.home-connect.com.

12 Smaltimento

12.1 Rottamazione di un apparecchio dismesso

Un corretto smaltimento nel rispetto dell'ambiente permette di recuperare materie prime preziose.

1. Staccare la spina del cavo di alimentazione.
2. Tagliare il cavo di alimentazione.
3. Smaltire l'apparecchio nel rispetto dell'ambiente. Per informazioni sulle attuali procedure di smaltimento rivolgersi al rivenditore specializzato o al comune di competenza.



Questo apparecchio dispone di contrassegno ai sensi della direttiva europea 2012/19/UE in materia di apparecchi elettrici ed elettronici (waste electrical and electronic equipment - WEEE).

Questa direttiva definisce le norme per la raccolta e il riciclaggio degli apparecchi dismessi valide su tutto il territorio dell'Unione Europea.

13 Servizio di assistenza clienti

I ricambi originali rilevanti per il funzionamento secondo il corrispondente regolamento Ecodesign sono reperibili presso il nostro servizio di assistenza clienti per un periodo di almeno 10 anni a partire dalla messa in circolazione dell'apparecchio all'interno dello Spazio economico europeo.

Nota: L'intervento del servizio di assistenza clienti è gratuito nell'ambito delle condizioni di garanzia del produttore.

Informazioni dettagliate sulla durata della garanzia e sulle condizioni di garanzia in ciascun Paese sono reperibili presso il nostro servizio di assistenza clienti, presso il proprio rivenditore o sul nostro sito Internet. Quando si contatta il servizio di assistenza clienti sono necessari il codice prodotto (E-Nr.) e il codice di produzione (FD) dell'apparecchio.

I dati di contatto del servizio di assistenza clienti sono disponibili nell'elenco dei centri di assistenza allegato o sul nostro sito Internet.

13.1 Codice prodotto (E-Nr.) e codice di produzione (FD)

Il codice prodotto (E-Nr.) e il codice di produzione (FD) sono riportati sulla targhetta identificativa dell'apparecchio.

La targhetta di identificazione si trova nella scatola della ventola.

Annotare i dati dell'apparecchio e il numero di telefono del servizio di assistenza clienti per ritrovarli rapidamente.

14 Accessori

Gli accessori si possono acquistare presso il servizio clienti, i rivenditori specializzati o in Internet. Utilizzare solo gli accessori originali, i quali sono esattamente adeguati all'apparecchio.

Gli accessori sono specifici dell'apparecchio. Al momento dell'acquisto indicare sempre il codice prodotto preciso (cod. E) dell'apparecchio. → Pagina 15
Per conoscere gli accessori disponibili per il proprio apparecchio consultare il catalogo, il punto vendita online o il servizio clienti.

siemens-home.bsh-group.com

Accessori	Codice dell'ordine
Filtro antiodore Clean Air Plus - 80 cm + 90 cm, ricambio	LZ21WWB16
Set di ricircolo d'aria Clean Air Plus - 80 cm	LZ21WWI16
Set di ricircolo d'aria Clean Air Plus - 90 cm	LZ21WWI17
Set di ricircolo d'aria Long Life - 80 cm	Z21WWJ11
Set di ricircolo d'aria Long Life - 90 cm	LZ21WWJ12
Kit di montaggio per ventole estraibili	LZ21WWM11
Kit di montaggio per montaggio senza giunzioni - 80 cm	LZ28WWY12

Accessori	Codice dell'ordine
Kit di montaggio per montaggio senza giunzioni - 90 cm	LZ29WWY12
Porzione del canale piatto - diritto, 1000 mm	HZ9VDSM2
Porzione del canale piatto - diritto, 500 mm	HZ9VDSM1
Curva del canale piatto 90° - orizzontale	HZ9VDSB1
Curva del canale piatto 90° - verticale	HZ9VDSB2
Adattatore 90° - rotondo/piatto	HZ9VDSI1
Adattatore - rotondo/piatto	HZ9VDSI0
Manicotto di giunzione	HZ9VDSS1

15 Dichiarazione di conformità

Con la presente BSH Hausgeräte GmbH dichiara che l'apparecchio con funzionalità Home Connect è conforme ai requisiti fondamentali e alle altre disposizioni in materia della direttiva 2014/53/EU.

La dichiarazione di conformità dettagliata RED è consultabile sul sito Internet siemens-home.bsh-group.com alla pagina del prodotto nei documenti supplementari.



2,4 GHz di banda (2400–2483,5 MHz): max. 100 mW
5 GHz di banda (5150–5350 MHz + 5470–5725 MHz): max. 50 mW

	BE	BG	CZ	DK	DE	EE	IE	EL	ES
	FR	HR	IT	CY	LI	LV	LT	LU	HU
	MT	NL	AT	PL	PT	RO	SI	SK	FI
	SE	NO	CH	TR	IS	UK (NI)			

5 GHz di WLAN (Wi-Fi): solo per l'uso in ambienti interni.

AL	BA	MD	ME	MK	RS	UK	UA
----	----	----	----	----	----	----	----

5 GHz di WLAN (Wi-Fi): solo per l'uso in ambienti interni.

16 Indicazioni per la verifica

Le indicazioni sono state create per agevolare le verifiche dell'apparecchio.

- Misurato in base a EN 61591.
- L'apparecchio viene messo in funzione nello stato di fornitura.
- Applicare la scatola della ventola nella parte anteriore dell'apparecchio.

- Assicurarsi che i filtri non si spostino durante la misurazione (a causa di cambiamenti nella posizione dell'apparecchio rispetto alla posizione di installazione).
- La luce d'ambiente non è una luce di lavoro. La luce d'ambiente nel colore rosso è stata aggiunta al valore FDE come consumatore di energia.

17 Istruzioni per il montaggio

Osservare queste informazioni durante il montaggio dell'apparecchio.



17.1 Contenuto della confezione

Dopo il disimballaggio controllare che tutti i componenti siano presenti e che non presentino danni dovuti al trasporto.

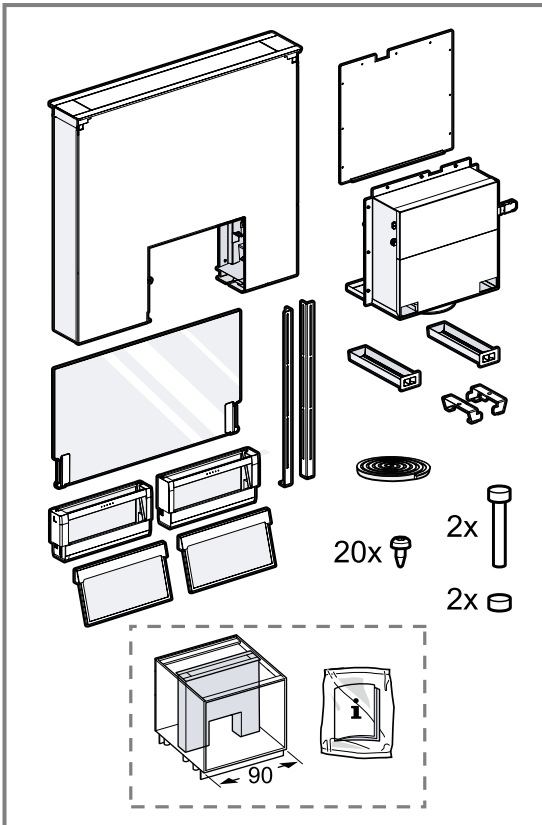

17.2 Dimensioni apparecchio

Qui sono riportate le dimensioni dell'apparecchio

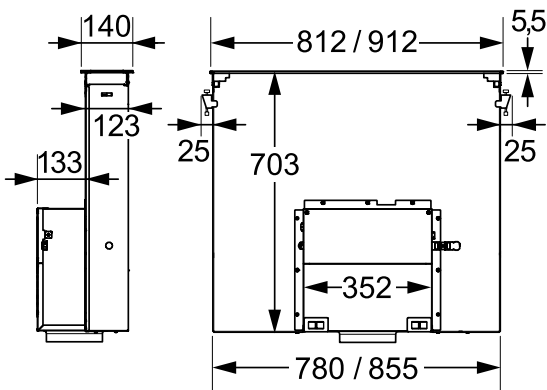

Tenere conto delle misure del mobile.

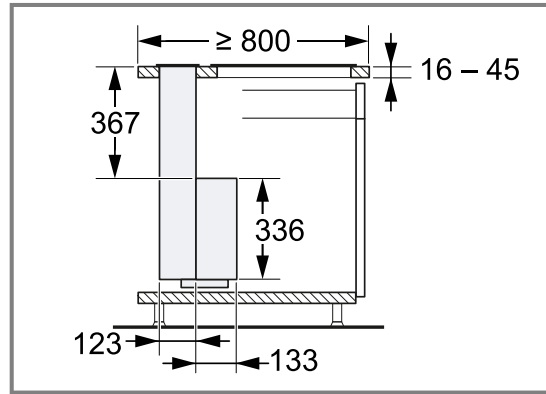

17.3 Montaggio sicuro

Osservare le presenti avvertenze di sicurezza durante il montaggio dell'apparecchio.

⚠ AVVERTENZA – Pericolo di avvelenamento!

I gas di combustione riaspirati possono causare avvelenamento. I focolari che dipendono dall'aria ambiente (per es. stufe a gas, olio, legna o carbone, scaldabagno, caldaie elettriche) ricavano l'aria per la combustione dalla stanza ed eliminano i gas di scarico all'esterno attraverso un impianto (per es. camino). In concomitanza della cappa di aspirazione accesa, dalla cucina e dalle stanze adiacenti viene sottratta dell'aria. Senza un'alimentazione sufficiente di aria si crea depressione. I gas velenosi dal camino o dalla cappa di aspirazione vengono riaspirati nelle stanze.

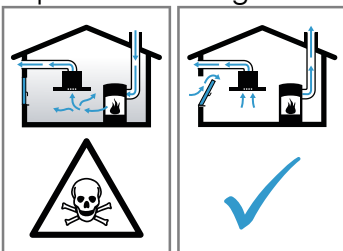

- ▶ È necessario assicurare sempre un'alimentazione di aria sufficiente quando l'apparecchio in modalità aspirazione a ricircolo viene utilizzato contemporaneamente a un focolare dipendente dall'aria ambiente.
- ▶ Un esercizio sicuro è possibile solo se la depressione nella stanza in cui è installato il focolare non supera i 4 Pa (0,04 mbar). Questo è garantito se l'aria necessaria alla combustione può affluire nella stanza attraverso aperture non fisse, per es. porte, finestre in combinazione con un canale di adduzione/scarico aria o altre misure tecniche. Un'apertura nel muro per alimentazione/scarico aria non garantisce il rispetto del valore limite.
- ▶ Consultate in ogni caso lo spazzacamino responsabile che è in grado di giudicare la ventilazione complessiva in casa e proporre misure adeguate.

I gas di combustione riaspirati possono causare avvelenamento.

- ▶ Installando una cappa di aspirazione con un focolare dipendente dall'aria ambiente, l'alimentazione della cappa di aspirazione deve essere provvista di un adeguato comando di sicurezza.

I gas di combustione riaspirati possono causare avvelenamento.

- ▶ Non far convogliare l'aria esausta in un camino per fumo o per gas di scarico funzionanti.
- ▶ L'aria esausta non deve essere convogliata in un pozzo di aerazione dei locali di installazione di focolari.
- ▶ Se l'aria esausta viene immessa in un camino per fumo o gas di scarico non in funzione, è necessario ottenere l'autorizzazione di uno spazzacamino specializzato.

⚠ AVVERTENZA – Pericolo di soffocamento!

I bambini potrebbero mettersi in testa il materiale di imballaggio o avvolgersi nello stesso, rimanendo soffocati.

- ▶ Tenere lontano il materiale di imballaggio dai bambini.
- ▶ Vietare ai bambini di giocare con materiali d'imballaggio.

⚠ AVVERTENZA – Pericolo di incendio!

I depositi di grasso presenti nel filtro per grassi possono incendiarsi.

- ▶ Nelle vicinanze dell'apparecchio non lavorare mai con fiamme libere (ad es. fiammeggiare).
- ▶ L'installazione dell'apparecchio nelle vicinanze di un focolare per combustibili solidi (ad es. legno o carbone) è consentita solo se questo è dotato di copertura chiusa e non estraibile. Non deve esserci produzione di scintille.
- ▶ Le distanze di sicurezza prescritte devono essere mantenute per evitare un accumulo di calore.

⚠ AVVERTENZA – Pericolo di lesioni!

Alcuni componenti all'interno dell'apparecchio possono essere affilati.

- ▶ Indossare guanti protettivi.

L'apparecchio è pesante.

- ▶ Per spostarlo occorrono 2 persone.

- ▶ Utilizzare esclusivamente ausili adeguati.

Modifiche all'impianto elettrico o meccanico sono pericolose e possono causare anomalie nel funzionamento.

- ▶ Non apportare modifiche all'impianto elettrico o meccanico.

⚠ AVVERTENZA – Pericolo di incendio!

Una combinazione errata può causare dei danni.

- ▶ Non utilizzare l'apparecchio in combinazione con i piani cottura a gas.

⚠ AVVERTENZA – Pericolo di scosse elettriche!

Componenti a spigolo vivo all'interno dell'apparecchio possono danneggiare il cavo di collegamento.

- ▶ Non piegare o schiacciare il cavo di collegamento.

Un apparecchio o un cavo di alimentazione danneggiati costituiscono un pericolo.

- ▶ Non mettere mai in funzione un apparecchio danneggiato.
- ▶ Non tirare mai il cavo di collegamento alla rete elettrica per staccare l'apparecchio dalla rete elettrica. Staccare sempre la spina del cavo di alimentazione.
- ▶ Se l'apparecchio o il cavo di alimentazione è danneggiato, staccare subito la spina di alimentazione del cavo di alimentazione e spegnere il fusibile nella scatola dei fusibili.
- ▶ Rivolgersi al servizio di assistenza clienti.

→ *Pagina 15*

Gli interventi di riparazione effettuati in modo non appropriato rappresentano una fonte di pericolo.

- ▶ Solo il personale adeguatamente specializzato e formato può eseguire riparazioni sull'apparecchio.
- ▶ Per la riparazione dell'apparecchio possono essere impiegati soltanto pezzi di ricambio originali.
- ▶ Se il cavo di collegamento dell'apparecchio è danneggiato, deve essere sostituito da personale tecnico appositamente formato.

Le installazioni effettuate in modo non appropriato costituiscono un pericolo.

- ▶ Collegare e utilizzare l'apparecchio solo in conformità con i dati indicati sulla targhetta identificativa.
- ▶ Collegare l'apparecchio a una rete a corrente alternata soltanto con una presa con messa a terra installata a norma.
- ▶ Il sistema del conduttore di protezione dell'impianto elettrico domestico deve essere installato a norma.
- ▶ Non alimentare mai l'apparecchio da un commutatore esterno ad es. un timer esterno o un telecomando.

- ▶ Se l'apparecchio è incassato, la spina del cavo di alimentazione deve essere liberamente accessibile. Qualora non fosse possibile accedere liberamente alla spina, nell'impianto elettrico fisso deve essere montato un dispositivo di separazione onnipolare conformemente alle norme di installazione.
- ▶ Durante l'installazione dell'apparecchio prestare attenzione che il cavo di collegamento non resti incastrato e non venga danneggiato.

17.4 Avvertenze generali

Osservare queste avvertenze generali durante l'installazione.

- Per l'installazione è necessario rispettare le disposizioni in materia di edilizia attualmente in vigore e le norme del fornitore locale di elettricità e gas.
- Per i tubi preposti per l'aria esausta osservare le regolamentazioni burocratiche e legali, come ad esempio le ordinanze sulla costruzione edilizia locali.
- Per raggiungere la scatola della ventola senza ostacoli durante la manutenzione, scegliere un luogo di installazione facilmente accessibile.
- Le superfici dell'apparecchio sono delicate. Evitare danneggiamenti durante il montaggio.

17.5 Avvertenze sulla situazione d'installazione

- Montare questo apparecchio in un piano di lavoro.
- L'apparecchio non è adatto per la combinazione con un piano di cottura a gas.
- Per il montaggio di componenti accessori speciali aggiuntivi osservare le istruzioni di installazione ivi allegate.
- La larghezza della cappa di aspirazione deve corrispondere almeno alla larghezza dei punti di cottura.
- Affinché il vapore di cottura venga rilevato in maniera ottimale, montare l'apparecchio dietro al piano cottura.

Per non causare alcuna perdita di potenza dell'apparecchio, non montare i pensili sull'apparecchio e mantenere le seguenti distanze:

- almeno 50 cm a sinistra e a destra dall'apparecchio a una parete o al pensile adiacente;
- almeno 5 cm dal telaio dell'apparecchio alla parete;

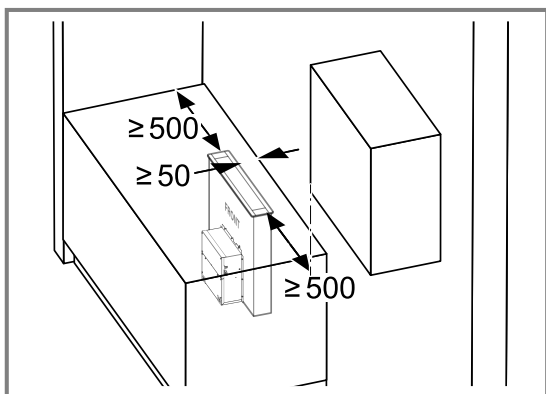

- almeno 2 cm dall'area di aspirazione Guided Air dalla parete del mobile.

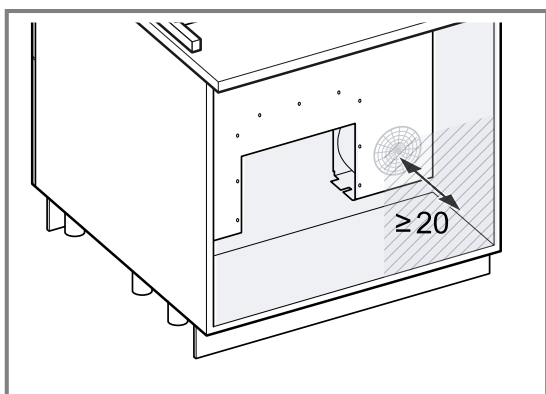

- Progettare un'apertura di ventilazione nello zoccolo con una sezione trasversale di 80 cm².

Montaggio a filo top di apparecchi con bordi appuntiti

Non montare apparecchi con bordi appuntiti in superfici in pietra o in granito.

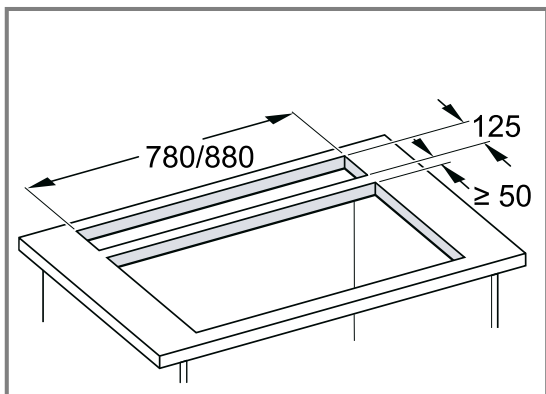
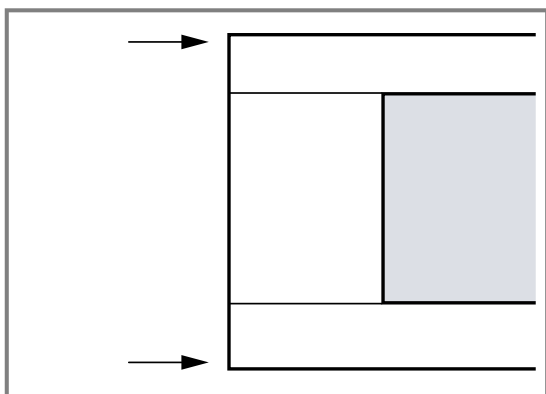

Montaggio a filo top di apparecchi con bordi smussati

È possibile montare apparecchi con bordi smussati in ogni superficie di lavoro.

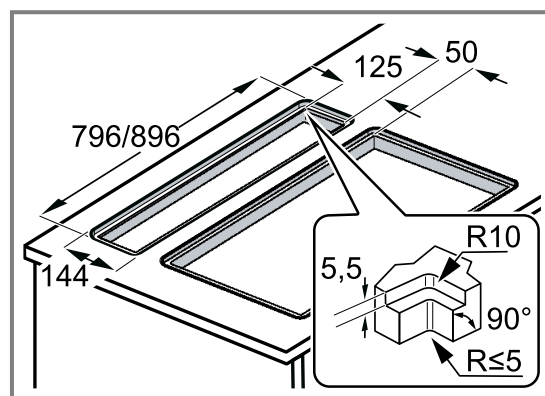
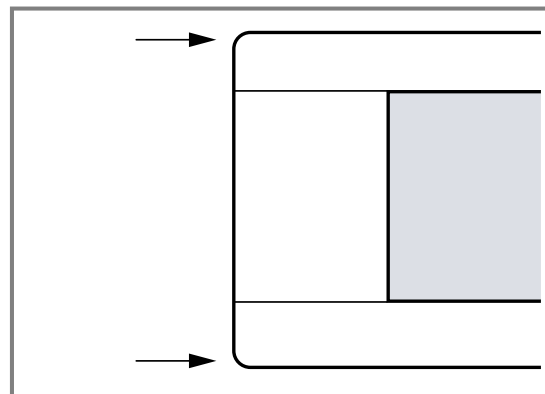

17.6 Avvertenze sul condotto di scarico

Il produttore dell'apparecchio non si assume alcuna responsabilità per le contestazioni relative al condotto.

- Utilizzare un tubo di scarico corto e dritto, che ha un diametro possibilmente grande.
- Tubi di scarico dell'aria lunghi e ruvidi, che presentano molte curve o che hanno un diametro piccolo riducono la prestazione di aspirazione e aumentano il rumore della ventola.
- Utilizzare un tubo di scarico in materiale non combustibile.
- Per evitare il ritorno della condensa, montare il tubo di scarico dell'apparecchio con 1° di pendenza.

Nota: Si possono acquistare canali di espulsioni adatti presso il nostro servizio di assistenza, il nostro sito web o il vostro rivenditore.

Canali piatti

Utilizzare condotti piatti la cui sezione interna corrisponde al diametro dei condotti rotondi:

- Un diametro 150 mm corrisponde a ca. 177 cm².
- Un diametro 120 mm corrisponde a ca. 113 cm².
- Nel caso di diametri diversi del tubo utilizzare strisce di tenuta.
- Non utilizzare condotti piatti con rinvii taglienti.

Tubi rotondi

Utilizzare condotti rotondi con diametro interno di 150 mm (consigliato) o minimo di 120 mm.

17.7 Montaggio

Controllo del mobile

- ▶ Controllare che il mobile a incasso sia piano e sufficientemente solido e resistente.
Il peso max. dell'apparecchio è pari a 40 kg.

Preparazione del mobile

Nota: Per montare il piano cottura e l'apparecchio senza giunture sono necessari dei componenti accessori speciali che non sono contenuti nella fornitura. Per i componenti accessori speciali consultare le istruzioni di installazione allegate.

Requisito: Il mobile si addice per l'incasso.

1. Realizzare un'apertura nel piano di lavoro a seconda della situazione di montaggio.

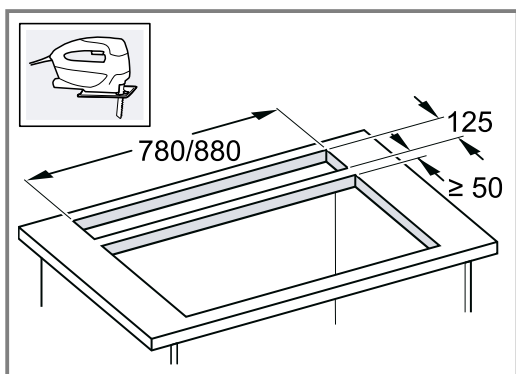

L'angolo della superficie di taglio rispetto al piano di lavoro deve essere di 90°.

2. Accertarsi della portata e della stabilità del piano di lavoro.
Per una sottostruttura utilizzare un materiale di rinforzo resistente al calore e all'umidità.
3. Accertarsi che il mobile a incasso sia stabile anche dopo i lavori di taglio.
4. Rimuovere i trucioli.
5. A seconda della situazione di montaggio, rimuovere la parete posteriore del mobile da incasso.

Preparazione dell'apparecchio

⚠ AVVERTENZA – Pericolo di lesioni!

L'apparecchio è pesante.

- ▶ Per spostarlo occorrono 2 persone.
- ▶ Utilizzare esclusivamente ausili adeguati.

1. Collocare l'apparecchio su un appoggio morbido e rimuovere il fermo di trasporto.

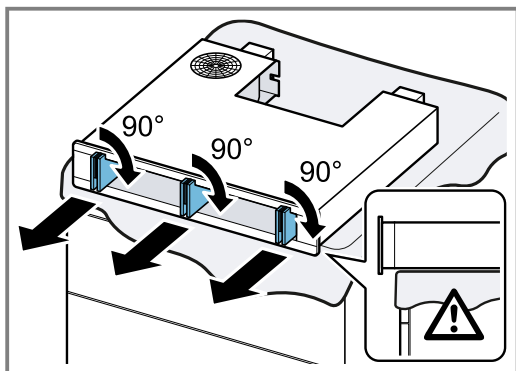

2. Incollare la guarnizione nella scanalatura prevista ① e ritagliarla ②.

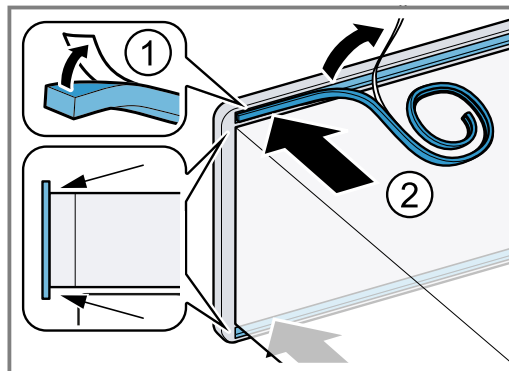

3. Avvitare la piastra di copertura a seconda della situazione di montaggio.

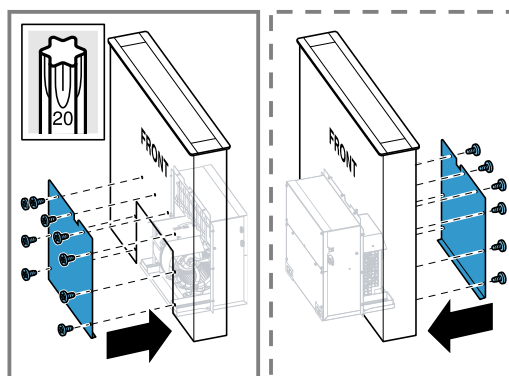

Montaggio dell'apparecchio

⚠ AVVERTENZA – Pericolo di lesioni!

Alcuni componenti all'interno dell'apparecchio possono essere affilati.

- ▶ Indossare guanti protettivi.
- L'apparecchio è pesante.
- ▶ Per spostarlo occorrono 2 persone.
 - ▶ Utilizzare esclusivamente ausili adeguati.

Nota: Non rimuovere ancora il fermo di trasporto per la protezione dei cavi.

1. Sollevare l'apparecchio dal lato corto e allinearlo al piano cottura con la parte anteriore dell'apparecchio.
2. Tirare l'allacciamento dei cavi nel dispositivo di ancoraggio ① e rimuovere il fermo di trasporto ②.

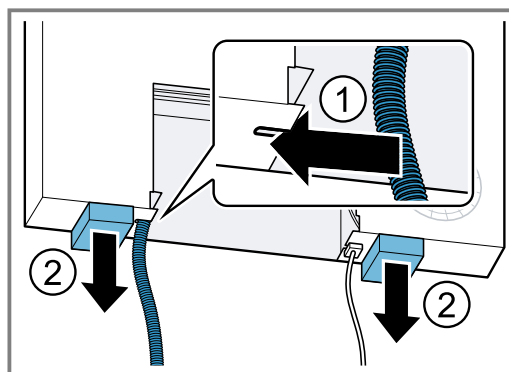

- 3. Nota:** Al fine di non inserire ancora completamente l'apparecchio nell'apertura, applicare un listello nel lato corto dell'apparecchio.
Inserire l'apparecchio dall'alto nell'apertura del piano di lavoro.

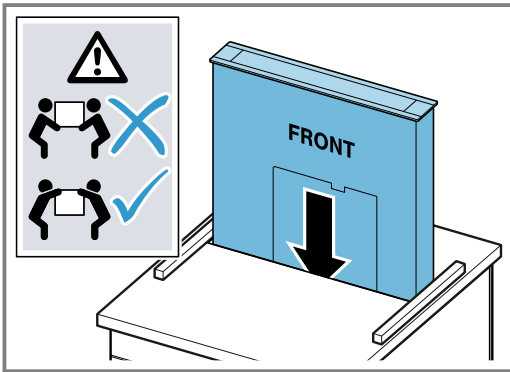

Inserire in modo bilanciato l'apparecchio in modo che non sia storto.

- 4.** Tracciare l'apertura per la condotta:
– Applicare il tubo flessibile di scarico della scatola della ventola sul manicotto.
– Spostare la scatola della ventola nella guida e serrarla con una vite.
– Tracciare la posizione per la condotta sul fondo del mobile.
– Allentare la vite e rimuovere nuovamente la scatola della ventola.
- 5.** Segare l'apertura per la condotta.

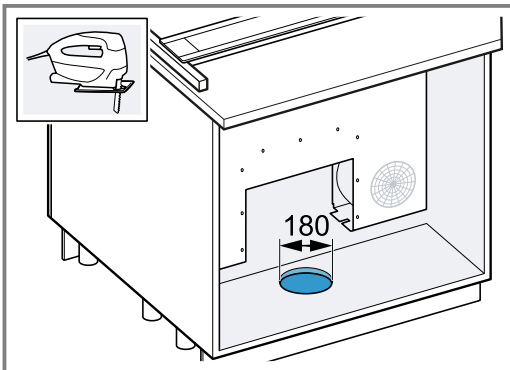

- 6.** Spostare la scatola della ventola nella guida, realizzare la condotta e avvitare la scatola della ventola.

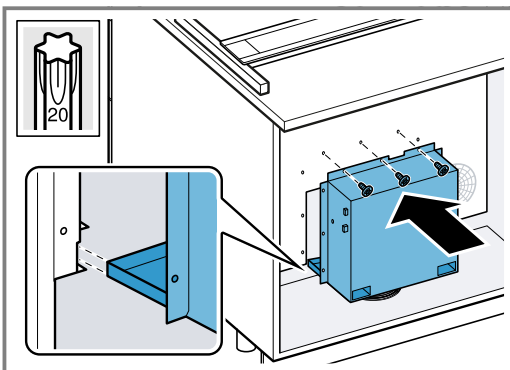

- 7.** Sostenere dal basso l'apparecchio e rimuovere il listello.
8. Inserire completamente l'apparecchio nell'apertura.

- 9.** Rivolgere le guide verso la base ① e fissarle lateralmente ②.

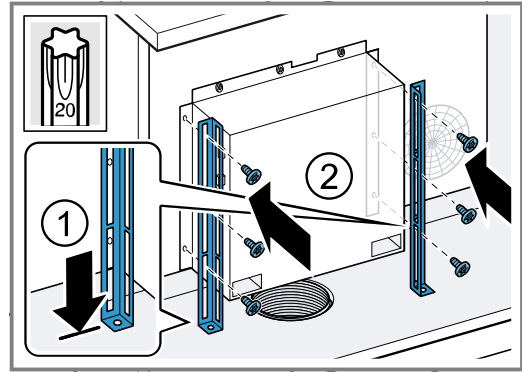

- 10.** Avvitare le guide alla base del mobile.

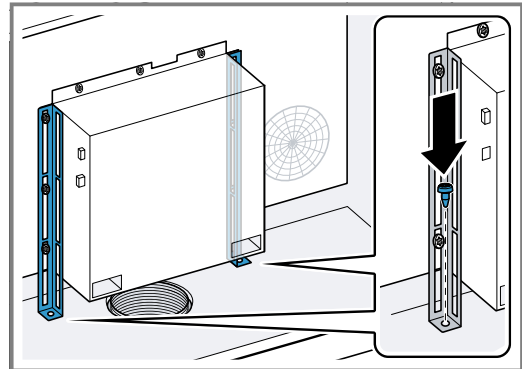

- 11. Nota:** Se l'apparecchio della misura di 90 cm viene montato in un mobile della larghezza di 90 cm, saltare le due successive fasi di montaggio e osservare le istruzioni nella confezione fornita in allegato supplementare.

Avvitare la vite dal basso e serrare il dado.

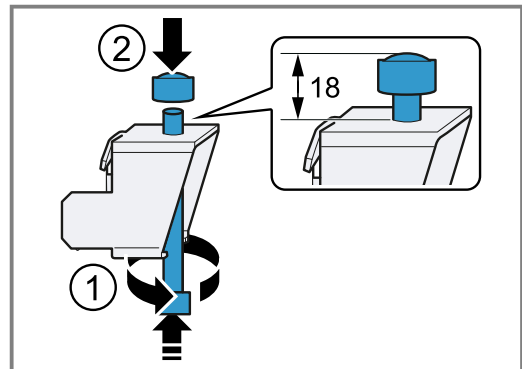

- 12.** Collocare l'apparecchio rivolto verso il piano cottura ① e fissarlo contro il piano di lavoro ② ③.

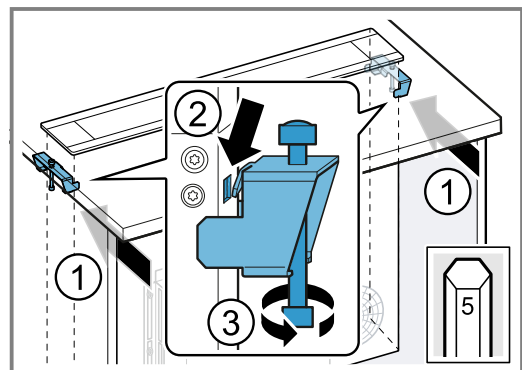

- 13.** Inserire e innestare in posizione il recipiente di raccolta.

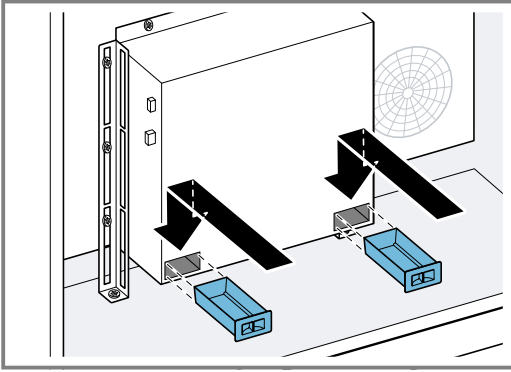

- 14.** Inserire il cavo sulla scatola della ventola.

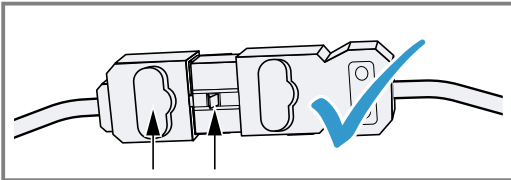
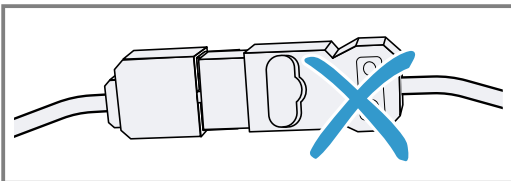
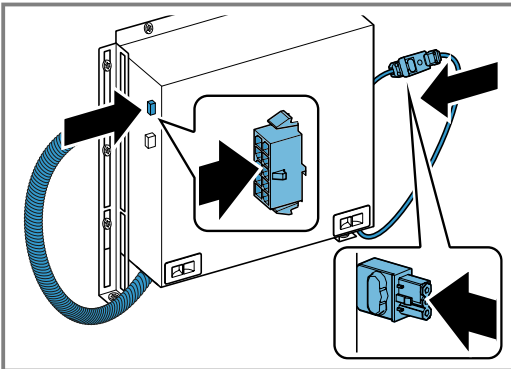

- 15.** Inserire attentamente la lastra di vetro fino all'arresto nelle guide.

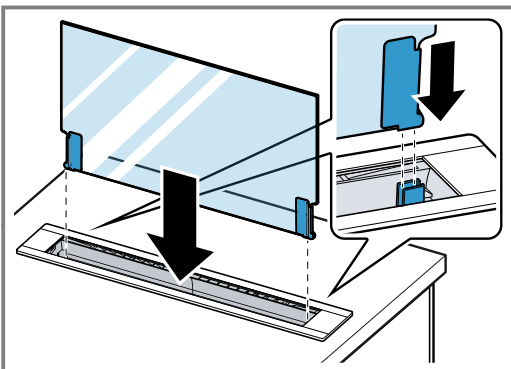

- 16.** Realizzare il collegamento elettrico.

- ✓ Una volta montato l'apparecchio e realizzato il collegamento elettrico, la lastra di vetro si sposta verso il basso e l'apparecchio si chiude.

- 17.** Inserire il filtro antigrasso.

→ "Montaggio del filtro antigrasso", Pagina 13

IT Prodotto da BSH Hausgeräte GmbH con la licenza di marchio di Siemens AG

BSH Hausgeräte GmbH

Carl-Wery-Straße 34

81739 München, GERMANY

siemens-home.bsh-group.com



9001559705

(031024)

it