



BOSCH



Register your
new device on
MyBosch now and
get free benefits:
**[bosch-home.com/
welcome](https://bosch-home.com/welcome)**

Indukcijska ploča za kuhanje s integriranim sustavom ventilacije

PXX...D6..

[hr] Upute za uporabu

Polje za kuhanje

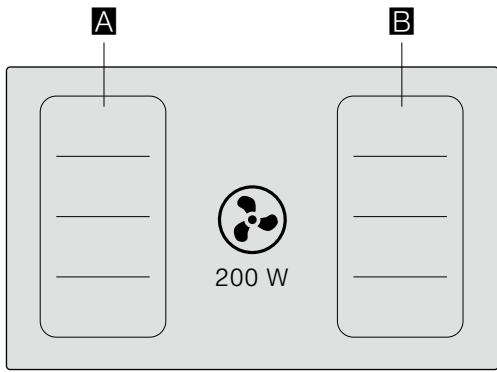

		g^*	b^*
A / B		2.200 W	3.700 W
		3.300 W	3.700 W

* IEC 60335-2-6

Kazalo

	Namjenska uporaba	5		PowerBoost funkcija	21
	Važne sigurnosne napomene	6		Aktiviranje	21
	Uzroci oštećenja	8		Deaktiviranje	21
	Zaštita okoliša	8		Funkcija ShortBoost	22
	Savjeti za uštedu energije	8		Preporuke za korištenje	22
	Ekološki prihvatljivo zbrinjavanje	8		Aktiviranje	22
	Kuhanje pomoću indukcije	9		Deaktiviranje	22
	Prednosti kod kuhanja s indukcijom	9		Funkcija održavanja topline	22
	Posude	9		Aktiviranje	22
	Upoznavanje Vašeg uređaja	10		Deaktiviranje	22
	Vaš novi uređaj	10		Prijenos postavki	23
	Poseban pribor	10		Aktiviranje	23
	Upravljačka ploča	11		Funkcije pomoći pri kuhanju	24
	Kuhališta	11		Vrste funkcija asistenta pri kuhanju	24
	Indikator preostale topline	12		Prikladno posuđe za kuhanje	25
	Načini rada	12		Senzori i poseban pribor	25
	Pogon na odlazni zrak	12		Funkcije i stupnjevi kuhanja	25
	Pogon na optočni zrak	12		Preporučena jela	29
	Prije prvog korištenja	13		Bežični senzor temperature	39
	Namještanje Home Connect	13		Priprema i čišćenje bežičnog senzora temperature	39
	Namještanje načina rada	13		Povezivanje bežičnog senzora temperature s upravljačkom pločom	39
	Upravljanje uređajem	13		Čišćenje	40
	Uključivanje i isključivanje ploče za kuhanje	13		Zamjena baterije	40
	Podešavanje kuhališta	13		Izjava o sukladnosti	41
	Preporuke za kuhanje	14		Zaštita za djecu	41
	Ručno upravljanje ventilacijom	17		Aktiviranje/deaktiviranje zaštite za djecu	41
	Intenzivni stupanj	17		Automatska zaštita za djecu	41
	Automatsko pokretanje	17		Zaštita od brisanja	42
	Automatski pogon sa senzorskim upravljanjem	17		Automatsko isključivanje	42
	Funkcija za nastavak ventilacije	17		Osnovne postavke	43
	Flex zona	18		Pristupite osnovnim postavkama ovako:	45
	Savjeti za uporabu posuda	18			
	Kao dva zasebna kuhališta	18			
	Kao jedino kuhalište	18			
	Funkcija Move	19			
	Aktiviranje	19			
	Deaktiviranje	19			
	Vremenske funkcije	20			
	Programiranje vremena kuhanja	20			
	Kuhinjski alarm	20			
	Funkcija štoperice	21			

	Prikaz potrošnje energije	45
	Ispit posuda	46
	Power-Manager	46
	Home Connect	47
	Uređivanje	47
	Postavke Home Connect	48
	Ažuriranje softvera	50
	Dijagnoza na daljinu	50
	Napomena o zaštiti podataka	51
	Izjava o sukladnosti	51
	Čišćenje	51
	Sredstva za čišćenje	51
	Komponente za čišćenje	52
	Okvir ploče za kuhanje (samo kod uređaja s okvirom ploče za kuhanje)	52
	Ploča za kuhanje	53
	Ventilacija	53
	Čišćenje prelivnog spremnika	55
	Česta pitanja i odgovori (FAQ)	56
	Što učiniti kod smetnji?	58
	Servisna služba	60
	Proizvodni broj (E-br.) i tvornički broj (FD-br.)	60
	Probna jela	61

Više informacija o proizvodima, priboru, rezervnim dijelovima i uslugama naći ćete na internetu:

www.bosch-home.com i u internetskoj trgovini:

www.bosch-eshop.com

Namjenska uporaba

Pažljivo pročitajte ove upute za uporabu. Upute za uporabu i montažu te informacije o uređaju sačuvajte za kasniju uporabu ili za sljedećeg korisnika.

Nakon vađenja iz ambalaže, provjerite uređaj. U slučaju da je došlo do oštećenja prilikom transporta, nemojte priključivati uređaj, kontaktirajte tehnički servis i zabilježite nastala oštećenja, u suprotnom ćete izgubiti pravo na bilo kakvu odštetu.

Samo službeno ovlaštena tehnička osoba smije priključiti uređaje bez utikača. Kod nastanka štete uslijed neispravnog priključka, nemate pravo na jamstvo.

Ugradnju uređaja treba izvršiti prema priloženoj uputi za montažu.

Ovaj uređaj namijenjen je za uporabu u privatnim kućanstvima te unutar kuće. Uređaj koristite samo za pripremu jela i pića. Postupak kuhanja potrebno je nadzirati. Kratkotrajni postupak kuhanja potrebno je neprestano nadzirati. Uređaj koristite samo u zatvorenim prostorima.

Ovaj uređaj je predviđen za korištenje do visine od maksimalno 2000 metara iznad nadmorske visine.

Nemojte koristiti pokrivala za ploču za kuhanje. Zbog pregrijavanja, paljenja ili rasprskavajućih materijala mogla bi uzrokovati nezgode.

Koristite isključivo zaštitne naprave ili rešetku za zaštitu djece koje smo odobrili.

Neprimjerene zaštitne naprave ili rešetke za djecu mogu prouzročiti nezgode.

Ovaj uređaj nije namijenjen za korištenje sa satom za vremensko uključivanje ili daljinskim upravljačem.

Ne smiju se usisavati opasne ili eksplozivne tvari i pare.

Pazite da sitni dijelovi ili tekućine ne dospiju u uređaj.

Ovaj uređaj mogu koristiti djeca od 8 godina nadalje i osobe smanjenih tjelesnih, osjetilnih ili mentalnih sposobnosti ili osobe s nedovoljnim iskustvom ili znanjem ako su pod nadzorom osobe odgovorne za njihovu sigurnost ili ako ih je osoba uputila glede sigurnog korištenja uređaja i ako su razumjeli opasnosti koje iz toga proizlaze.

Djeca se ne smiju igrati s uređajem. Djeca ne smiju čistiti i održavati uređaj ukoliko nemaju 15 godina i više i ako su pod nadzorom.

Djecu mlađu od 8 godina držite na sigurnoj udaljenosti od priključnog voda.

Prilikom uporabe funkcija kuhanja podešeno kuhalište se mora podudarati s kuhalištem na kojem se nalazi lonac sa senzorom temperature.

Ako imate aktivni implantirani medicinski uređaj (npr. srčani stimulator ili defibrilator), u tom slučaju provjerite kod svojeg liječnika odgovara li isti direktivi Vijeća 90/385/EEZ od 20. lipnja 1990. kao i normi DIN EN 45502-2-1 i DIN EN 45502-2-2 i je li odabran, implantiran i programiran sukladno VDE-AR-E 2750-10. Ako su ovi preduvjeti ispunjeni i uz to ne koristite nemetalni kuhinjski pribor i posuđe s nemetalnim ručkama, korištenje ove indukcijske ploče za kuhanje je neopasno kod namjenske uporabe.

Važne sigurnosne napomene

Upozorenje – Opasnost od gušenja!

Ambalažni materijal opasan je za djecu. Djeci nikada ne dopustite igranje s ambalažnim materijalom.

Upozorenje – Opasnost po život!

Usisani plinovi koji izgaraju mogu uzrokovati otrovanja.

Uvijek se pobrinite za dostatan dovod zraka ukoliko se uređaj koristi u radu s odlaznim zrakom i s grijalima na plamen koja ovise o zraku iz prostorije.

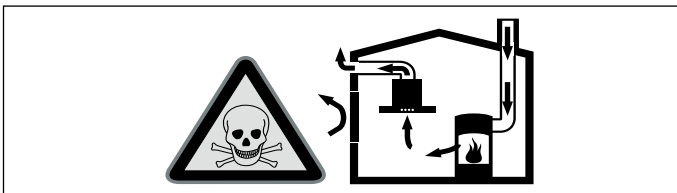

Grijala na plamen koja ovise o zraku iz prostorije (npr. plinska grijala, grijala na ulje i drva ili ugljen, protočni grijači vode, uređaji za pripremu tople vode) troše zrak za sagorijevanje iz prostorije u kojoj je postavljen uređaj i odvede dimne plinove kroz dimovodne uređaje (npr. dimnjak) na otvoreno.

Kada se ovi uređaji koriste u kombinaciji s napom, iz kuhinje i susjednih prostorija izvlači se sobni zrak, a da pritom dovod zraka nije dovoljan, te tako nastaje podtlak. Otrovnici plinovi iz dimnjaka ili odvodnog okna usisavaju se natrag u stambeni prostor.

- Stoga se uvijek treba pobrinuti za dostatan dovod zraka.
- Samo jedan dovodno-odvodni zidni otvor za zrak ne jamči poštivanje graničnih vrijednosti.

Bezopasna uporaba je moguća samo ako u prostoriji u kojoj je postavljeno grijalo na plamen podtlak ne prekoračuje 4 Pa (0,04 mbar). To se može postići ako zrak potreban za sagorijevanje može protjecati kroz otvore koji se ne mogu zatvoriti, kao npr. u vratima, prozorima te kroz otvore povezane sa zidnim otvorom za dovod/odvod zraka ili putem nekih drugih tehničkih mjera.

Odlazni zrak ne smije se ispuštati u dimnjak za odvod dima ili ispušnih plinova koji se koriste niti u otvore koji služe za prozračivanje prostorija u kojima su postavljena grijala na plamen.

Ukoliko se odlazni zrak odvodi u dimnjak za odvod dima ili ispušnih plinova koji nisu u radu, u tom slučaju valja pribaviti suglasnost nadležnog dimnjačara.

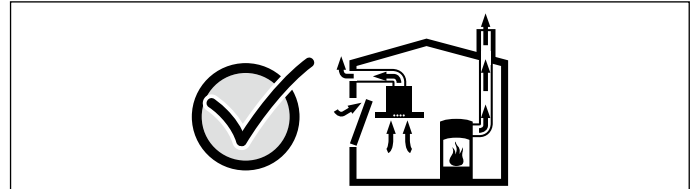

U svakom se slučaju posavjetujte s nadležnim dimnjačarom koji može ocijeniti mogućnosti prozračivanja čitave kuće te vam dati predložiti odgovarajuće mjere za prozračivanje.

Ukoliko se napa koristi isključivo za rad s optičnim zrakom, rad uređaja moguć je bez ograničenja.

Upozorenje – Opasnost od požara!

- Vruće ulje i mast mogu se zapaliti jako brzo. Vruće ulje i mast nikada ne ostavljajte bez nadzora. Požar nikada ne gasite vodom. Isključite kuhalište. Plamen pažljivo gasite s poklopcem, dekom za gašenje požara ili sličnim.
- Kuhališta postaju jako vruća. Na ploču za kuhanje nikada ne postavljajte zapaljive predmete. Na ploči za kuhanje ne držite nikakve predmete.
- Uređaj je vruć. Nikada ne držite zapaljive predmete ili sprejeve u ladicama direktno ispod ploče za kuhanje.
- Ploča za kuhanje se sama isključuje i ne možete više s njom rukovati. Kasnije se može nehotice uključiti. Iskopčajte osigurač u ormariću za osigurače. Pozovite servisnu službu.
- Naslage masnoća na filteru za masnoću bi se mogle zapaliti. Redovito čistite filter za masnoću. Uređaj nikada ne koristite bez filtera za masnoću.
- Kada je uključena ventilacija, naslage masnoća na filteru za masnoću bi se mogle zapaliti. U blizini uređaja nikada ne radite s otvorenim plamenom (npr. flambiranje). Uređaj postavljajte u blizini grijala na kruta goriva (npr. drva ili ugljen) samo kada je na njima zatvoreni otvor koji se ne može skinuti. Iskre ne smiju letjeti.

⚠ Upozorenje – Opasnost od opekline!

- Kuhališta i predmeti oko njih, pogotovo eventualno prisutni okviri kuhališta izrazito su vrući. Nikada ne dodirujte vruće površine. Djecu držite podalje od kuhališta.
- Kuhalište se zagrijava ali indikator ne funkcionira. Isključite osigurač u ormariću s osiguračima. Nazovite servis.
- Metalni predmeti na kuhalištu ubrzo postaju vrući. Na kuhalištu nikada ne odlažite metalne predmete, poput primjerice noževa, vilica, žlica i poklopaca.
- Nakon svake upotrebe, ploču za kuhanje obavezno isključite pomoću glavnog prekidača. Nemojte čekati da se ploča za kuhanje automatski isključi jer na njoj više nema posude za kuhanje.
- Dostupni dijelovi postaju vrući tijekom rada. Nikada ne dodirujte vruće dijelove. Ne dozvolite pristup djeci.
- Uređaj postaje vruć tijekom rada. Ako vruće tekućine dospiju u uređaj, prije vađenja metalnog filtra za masnoću ili preljevnog spremnika ostavite uređaj da se ohladi.

⚠ Upozorenje – Opasnost od strujnog udara!

- Nestručni popravci su opasni. Popravke smije vršiti samo serviser koji je prošao našu obuku i smije zamijeniti priključne vodove. Ako je uređaj neispravan, izvucite mrežni utikač ili isključite osigurač u ormariću s osiguračima. Nazovite servisnu službu.
- Prodrla vlaga može uzrokovati strujni udar. Ne koristite visokotlačni ili parni čistač.
- Neispravan uređaj može uzrokovati strujni udar. Nikada ne uključujte neispravan uređaj. Izvucite mrežni utikač ili isključite osigurač u ormariću s osiguračima. Nazovite servisnu službu.
- Pukotine ili oštećenja na staklokeramičkoj ploči mogu uzrokovati strujne udare. Isključite osigurač u ormariću s osiguračima. Nazovite servis.

⚠ Upozorenje – Opasnost zbog magnetizma!

Bežični senzor temperature ima u sebi ugrađen magnet. Elementi s ugrađenim magnetom mogu oštetiti elektronske implantate, npr. srčane stimulatore ili inzulinske pumpe. Kao osoba s ugrađenim elektronskim implantatima ne smijete držati senzor temperature u džepovima svoje odjeće i s obzirom na svoj srčani stimulator ili sličan medicinski uređaj morate se pridržavati najmanjeg razmaka od 10 cm od upravljačke ploče.

⚠ Upozorenje – Opasnost od ozljede!

- Bežični senzor za kuhanje ima bateriju koja se može oštetiti ako je izložena visokim temperaturama. Skinite senzor s posude za kuhanje i čuvajte dalje od svakog izvora topline.
- Senzor temperature može biti jako vruć kada ga skidate s lonca. Za skidanje koristite kuhinjske rukavice ili kuhinjsku krpnu.
- Pri kuhanju po principu bain-marie, ploča za kuhanje i posuda za kuhanje mogu puknuti zbog pregrijavanja. Posuda za kuhanje po principu bain-marie ne smije izravno dodirivati dno posude koja sadrži vodu. Koristite samo posude za kuhanje otporne na visoke temperature.
- Posude može zbog tekućine koja se nalazi između dna lonca i kuhališta naglo skočiti u zrak. Kuhališta i dno lonca uvijek držite suhima.

Uzroci oštećenja

Oprez!

- Gruba dna posuda mogu ogrebat i ploču za kuhanje.
- Opasnost od oštećenja zbog tvrdih i šiljastih predmeta. Pazite da tvrdi ili šiljasti predmeti ne padnu na ploču za kuhanje.
- Opasnost od oštećenja zbog kuhanja u praznoj posudi za kuhanje. Nikada ne kuhajte u praznoj posudi za kuhanje.
- Nemojte stavljati vruće posude na upravljačku ploču, na dijelove s pokazivačima ili na marku ploče. Može doći do oštećenja.
- Opasnost od oštećenja zbog aluminijske folije ili plastične posude. Aluminijsku foliju i plastične posude nikada nemojte odlagati na vruće kuhalište. Ne preporučuje se uporaba zaštitnih folija na ploči za kuhanje.
- Površinsko oštećenje, promjena boje i mrlje zbog neprikladnih sredstava za čišćenje. Koristite samo sredstva za čišćenje koja su prikladna za ploče za kuhanje ove vrste.
- Površinsko oštećenje i promjena boje zbog ogrebotina od posude. Posude i tave podignite i nemojte ih pomicati.
- Površinsko oštećenje i mrlje zbog pregorjelih jela. Odmah uklonite prekipjelu hranu pomoću strugača za staklo.
- Površinsko oštećenje zbog soli, šećera i pijeska. Ploču za kuhanje ne koristite kao radnu površinu ili površinu za odlaganje.
- Površinsko oštećenje zbog hrapavog dna posude. Posudu za kuhanje provjerite prije uporabe.
- Površinsko oštećenje ili tzv. udubljenje zbog šećera ili jela koja sadrži puno šećera. Odmah uklonite prekipjelu hranu pomoću strugača za staklo.

Zaštita okoliša

U ovom poglavlju ćete dobiti informacije o uštedi energije i zbrinjavanju uređaja.

Savjeti za uštedu energije

- Za svaku posudu za kuhanje uvijek koristite odgovarajući poklopac. Kuhanje bez poklopca troši znatno više energije. Koristite stakleni poklopac. Tako možete pogledati u posudu bez podizanja poklopca.
- Koristite posude s ravnim dnom. Neravna dna povećavaju potrošnju energije.
- Pazite da promjer dna posude odgovara veličini kuhališta. Pritom uzmite u obzir sljedeće: Proizvođači posuda često navode gornji promjer posude koji je često veći od promjera dna posude.
- Za manje količine koristite male posude za kuhanje. Za veliku, malo napunjenu posudu za kuhanje potrebno je puno energije.
- Kuhajte jela s malo vode. To štedi energiju, a kod povrća vitamini i minerali ostaju sačuvani.
- Pravovremeno smanjite na niži stupanj za kuhanje. U suprotnom se rasipa energija.
- Prilikom kuhanja pobrinite se da ima dovoljno dolaznog zraka kako bi ventilacija mogla učinkovito raditi i proizvoditi manje buke prilikom rada.
- Stupanj ventilatora prilagodite intenzitetu kuhinjske pare. Samo po potrebi koristite intenzivni stupanj. Niži stupanj ventilatora troši manje energije.
- U slučaju intenzivne kuhinjske pare odaberite viši stupanj ventilatora. Kuhinjska para već nastala u kuhinji zahtijeva duži rad ventilacije.
- Isključite uređaj ako ga više nećete koristiti.
- Češće očistite odnosno zamijenite filtre kako biste povećali učinkovitost ventilacije i izbjegli opasnost od požara.

Ekološki prihvatljivo zbrinjavanje

Ambalažu zbrinite ekološki prihvatljivo.



Ovaj uređaj je označen u skladu s europskom direktivom 2012/19/EU o električnim i elektroničkim starim uređajima (waste electrical and electronic equipment - WEEE). Direktiva zadaje okvir za vraćanje i preradu starih uređaja važeću u cijeloj EU.

Bežični senzor temperature je opremljen baterijom. Istrošenu bateriju zbrinite na ekološki prihvatljiv način.

Kuhanje pomoću indukcije

Prednosti kod kuhanja s indukcijom

Kuhanje s indukcijom se bitno razlikuje od dosadašnjeg kuhanja jer toplina nastaje izravno u posudi za kuhanje. To pruža cijeli niz prednosti:

- Uštedu vremena kod kuhanja i pečenja.
- Uštedu energije.
- Jednostavnije čišćenje i održavanje. Prekipjela hrana ne zagori brzo.
- Kontrola topline i sigurnost; ploča za kuhanje odmah povećava ili smanjuje dovod topline nakon svakog korištenja. Kuhalište s indukcijom odmah prekida dovod topline u trenutku kada maknete posudu s kuhališta, a da ga prethodno niste isključili.

Posude

Koristite samo feromagnetsko posuđe za kuhanje s indukcijom, primjerice:

- Posuđe od emajliranog čelika
- Posuđe od lijevanog željeza
- Posebno posuđe od plemenitog čelika prikladno kuhanje za indukcijskim pločama.

Kako biste provjerili je li posuđe prikladno za indukciju, možete pogledati u poglavlju → "*Ispit posuđa*".

Za dobar rezultat kuhanja feromagnetsko područje dna lonca treba odgovarati veličini kuhališta. Ukoliko posuda za kuhanje na kuhalištu nije prepoznata, pokušajte je još jednom staviti na kuhalište s manjim promjerom.

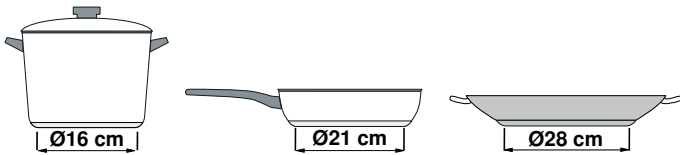

Kada se fleksibilna zona za kuhanje koristi kao pojedinačno kuhalište, možete koristiti veće posude koje su posebno prikladne za ovo područje. Informacije o pozicioniranju posude za kuhanje naći ćete u poglavlju → "*Flex zona*".



Također postoji indukcijsko posuđe čije dno nije u potpunosti feromagnetsko:

- Ako je dno posude za kuhanje samo djelomice feromagnetsko, zagrijava se samo feromagnetska površina. Stoga se može dogoditi da se toplina ne raspoređuje ravnomjerno. Područje koje nije feromagnetsko moglo bi postići nižu temperaturu kuhanja.

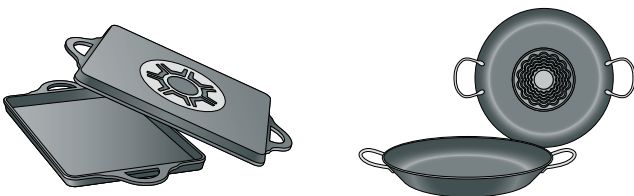

- Ukoliko je dno posude izrađeno od aluminija, smanjuje se feromagnetska površina. Može se dogoditi da se posuda neće dovoljno ili uopće zagrijati.

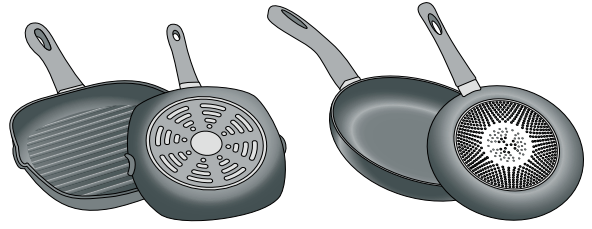

Neprikladne posude

Nikada nemojte koristiti prijenosne ploče niti posude od:

- finog običnog čelika
- stakla
- gline
- bakra
- aluminija

Svojstva dna posude

Svojstva dna posude mogu utjecati na rezultat kuhanja. Koristite lonce i tave izrađene od materijala koji ravnomjerno raspoređuju toplinu u loncu odnosno loncima s višeslojnim dnom od plemenitog čelika kako biste uštedjeli vrijeme i energiju.

Koristite posuđe s ravnim dnom jer neravna dna utječu na dovod topline.

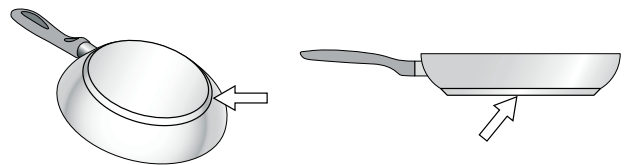

Posuda nije na ploči ili veličina nije odgovarajuća

Ako se na odabranu grijaću površinu ne postavi posuda, ili posuda nije od odgovarajućeg materijala ili je neprikladne veličine, razina snage koja se prikazuje na pokazivaču za grijaću površinu će treperiti. Postavite odgovarajuću posudu da bi prestala treperiti. Ako ne postavite posudu unutar 90 sekundi, grijaća površina se automatski isključuje.

Prazne posude ili posude s tankim dnom

Nemojte grijati prazne posude niti koristiti posude s tankim dnom. Ploča za kuhanje je opremljena ugrađenim sustavom zaštite, ali prazna posuda se može zagrijati tako brzo da funkcija "automatskog isključivanja" ne stigne reagirati i može doći do vrlo visoke temperature. Dno posude se može rastopiti i oštetiti staklo ploče. U tom slučaju, nemojte dirati posudu i isključite grijaću površinu. Ako nakon hlađenja ne radi, kontaktirajte tehnički servis.

Prepoznavanje lonca

Ispod svakog kuhališta nalazi se senzor za prepoznavanje lonca, a ovisi o feromagnetskom promjeru i materijalu dna posude za kuhanje. Stoga uvijek trebate koristiti kuhalište koje je najprikladnije promjeru dna lonca.

Upoznavanje Vašeg uređaja

Informacije o dimenzijama i snazi kuhališta naći ćete u → *Stranica 2*

Napomena: . Ovisno o tipu uređaja moguća su odstupanja u bojama i pojedinostima.

Vaš novi uređaj

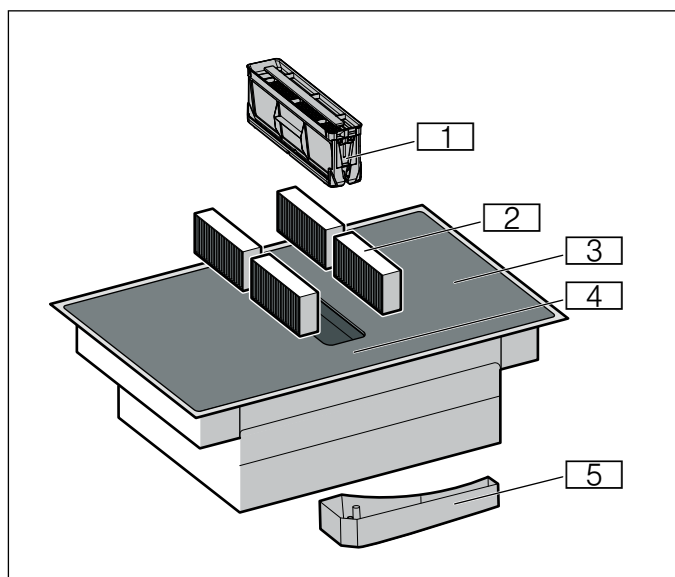

Br.	Oznaka
1	Metalni filter za masnoću
2	Filter s aktivnim ugljenom kod pogona na optični zrak ili akustički filter kod pogona na odlazni zrak*
3	Ploča za kuhanje
4	Upravljačka ploča
5	Preljevni spremnik

*Ovisno o opremi uređaja

Poseban pribor

Ovisno o varijanti ugradnje uređaja postoji različit pribor koji možete kupiti u specijaliziranim trgovinama, kod servisne službe ili na našoj službenoj internetskoj stranici:

- Komplet za pogon na odlazni zrak
- Komplet za pogon na optični zrak
- Filter s aktivnim ugljenom za pogon na optični zrak
- Akustički filter za pogon na odlazni zrak

Upravljačka ploča

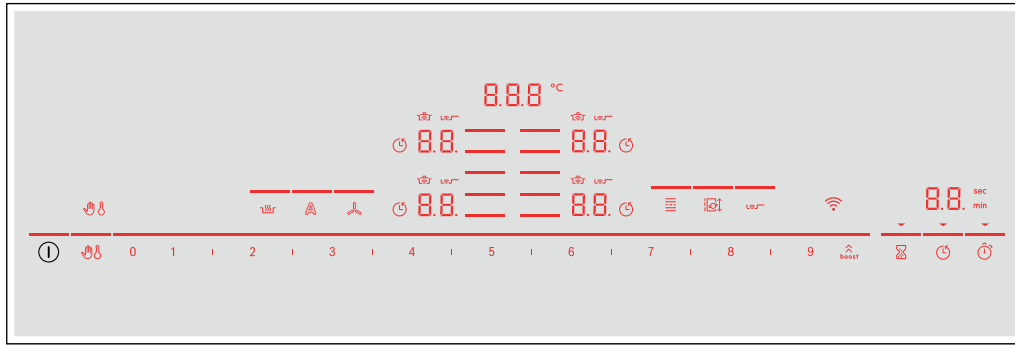

Senzori za odabir	
①	Glavni prekidač
≡	Odabir zone za kuhanje
0 1 2 1...18 19	Područje namještanja
boost	Funkcija PowerBoost i ShortBoost Intenzivni stupnjevi ventilacije
👉	Blokiranje upravljačke ploče u svrhu čišćenja
👶	Zaštita za djecu
🔥	Funkcija održavanja topline
👨‍🍳	Senzor za pečenje
☰	Flex zona
📷	Funkcija Move
🕒	Alarmni sat
🕒	Kuhinjski timer
🕒	Funkcija štoperice
📶	WLAN
👉	Ručno upravljanje ventilacijom
👨‍🍳	Senzorsko upravljanje ventilacijom

Indikator	
0.0	Radno stanje
1-9	Stupnjevi snage
H/h	Preostala toplina
00	Vremenske funkcije
000 °C	Temperatura kod funkcija kuhanja
👉	Blokiranje upravljačke ploče u svrhu čišćenja
👶	Zaštita za djecu
🕒	Kuhinjski timer
min / sec	Indikatori timera
b.	Funkcija Powerboost
Pb.	Funkcija ShortBoost
👨‍🍳	Funkcije kuhanja
👨‍🍳	Senzor za pečenje
👨‍🍳	Prijenos postavki
Lo	Funkcija održavanja topline
📶	WLAN

Površine za upravljanje

Kada se ploča za kuhanje zagrije, svijetle simboli površina za upravljanje koje su dostupne u ovom trenutku.

Kada dodirnete neki simbol, aktivira se odgovarajuća funkcija.

Napomene

- Odgovarajući simboli površina za upravljanje svijetle ovisno o dostupnosti. Indikatori kuhališta ili odabranih funkcija svijetle jače.
- Pobrinite se da je upravljačka ploča uvijek čista i suha. Vlaga može utjecati na rad ploče za kuhanje.
- Posudu za kuhanje ne stavljajte blizu indikatora i senzora. Elektronika se može pregrijati.

Kuhališta

Kuhalište		
☐	Jednostruko kuhalište	Koristite posude za kuhanje primjerene veličine
☐	Fleksibilna zona za kuhanje	Vidi odlomak → "Flex zona"

Koristite samo posude za kuhanje koje su primjerene za indukcijsko kuhanje, vidi odlomak → "Kuhanje pomoću indukcije"

Indikator preostale topline

Ploča za kuhanje ima za svako kuhalište jedan indikator preostale topline. Indikator pokazuje da je kuhalište još vruće. Ne dodirujte ploču za kuhanje sve dok svijetli indikator preostale topline.

Ovisno o razini preostale topline prikazuje se slijedeće:

- Indikator **H**: visoka temperatura
- Indikator **h**: niska temperatura

Kada posudu za vrijeme kuhanja maknete s kuhališta, izmjenično trepere indikator preostale topline i odabrani stupanj za kuhanje.

Kada se kuhalište isključi, svijetli indikator preostale topline. Čak i kada je kuhalište već isključeno, svijetli indikator preostale topline sve dok je kuhalište i dalje toplo.

Načini rada

Ovaj uređaj možete koristiti u pogonu na odlazni ili optočni zrak.

Pogon na odlazni zrak



Usisani zrak čisti se prolaskom kroz filter za masnoću te se kroz cjevovod odvodi na otvoreno.

Napomena: Odlazni zrak ne smije se ispuštati u dimnjak za odvod dima ili ispušnih plinova koji se koriste niti u otvore koji služe za prozračivanje prostorija u kojima su postavljena grijala na plamen.

- Ukoliko se odlazni zrak odvodi u dimnjak za odvod dima ili ispušnih plinova koji nisu u radu, u tom slučaju valja pribaviti suglasnost nadležnog dimnjačara.
- Ako se odlazni zrak odvodi kroz vanjski zid, tada valja koristiti teleskopski zidni ormarić.

Pogon na optočni zrak



Usisani zrak čisti se prolaskom kroz filter za masnoću i filter s aktivnim ugljenom te se ponovno dovodi u kuhinju.

Napomena: Kako biste smanjili mirise pri radu s optočnim zrakom, morate ugraditi filter s aktivnim ugljenom. Različite mogućnosti za rad uređaja s optočnim zrakom ćete pronaći u prospektu ili se raspitajte kod Vašeg specijaliziranog trgovca. Potreban pribor pronaći ćete u specijaliziranoj trgovini, u servisu ili u internetskoj trgovini.

Prije prvog korištenja



Pridržavajte se sljedeće napomene prije prve uporabe uređaja:

Temeljito očistite uređaj i dijelove pribora.

Prije korištenja Vašeg novog uređaja trebate podesiti neke postavke.

Ploču za kuhanje uključite i isključite glavnim prekidačem .

Namještanje Home Connect

Pri prvom uključivanju uređaja započinje postavljanje kućne mreže. Na kontrolnoj ploči nekoliko sekundi slabo svijetli simbol . Za pokretanje postavljanja dodirnite senzor  i pridržavajte se uputa u poglavlju → "Home Connect". Za napuštanje početnog postavljanja dodirnite bilo koji senzor.

Namještanje načina rada

Uređaj se isporučuje s unaprijed namještenim pogonom na optični zrak.

Ako je ploča za kuhanje postavljena s izlazom zraka na otvoreno, morate konfigurirati postavku  na taj način rada. Vidi poglavlje → "Osnovne postavke".

Upravljanje uređajem



U ovom poglavlju možete pročitati kako ćete namjestiti kuhalište. U tablici ćete pronaći stupnjeve za kuhanje i vrijeme kuhanja za različita jela.

Savjet: Uključite ventilaciju na početku kuhanja i isključite je nekoliko minuta po završetku kuhanja. Tako ćete na najučinkovitiji način ukloniti paru od kuhanja.

Napomena: Nikada ne koristite uređaj bez metalnog filtra za masnoću i preljevnog spremnika.

Uključivanje i isključivanje ploče za kuhanje

Ploču za kuhanje uključite i isključite glavnim prekidačem.

Uključivanje: Dodirnite simbol . Javlja se zvučni signal. Svijetle simboli koji pripadaju kuhalištima i funkcije koje su dostupne u ovom trenutku. Uz kuhališta svijetli simbol . Ploča za kuhanje je spremna za rad.

Isključivanje: Simbol  držite pritisnut sve dok se indikatori ne ugase. Indikator preostale topline svijetli sve dok se sva kuhališta dovoljno ne ohlade.

Napomene

- Ako nije uspostavljena veza s kućnom mrežom ili je prekinuta, pri uključivanju ploče za kuhanje uvijek se aktivira početno postavljanje mrežne veze.
- Ploča za kuhanje se isključuje automatski kada su zone za kuhanje isključene nekoliko sekundi.
- Postavke ostaju pohranjene prve 4 sekunde nakon isključivanja ploče za kuhanje. Ako u tom vremenu ponovno uključite ploču za kuhanje, ista će raditi s prethodnim postavkama.

Podešavanje kuhališta

Željeni stupanj za kuhanje podesite pomoću simbola **1** do **9**.

Stupanj za kuhanje **1** = najniži stupanj.

Stupanj za kuhanje **9** = najviši stupanj.



Svaki stupanj za kuhanje ima međustupanj. Ovaj stupanj za kuhanje je u području namještanja označen simbolom **I**.

Napomene

- Radi zaštite osjetljivih dijelova uređaja od pregrijavanja ili strujnog preopterećenja ploča za kuhanje može privremeno smanjiti snagu.
- Radi sprječavanja nastajanja buke uređaja ploča za kuhanje može privremeno smanjiti snagu.

Odabir kuhališta i podešavanje stupnja za kuhanje

Ploča za kuhanje mora biti uključena.

1. Dodirnite simbol  željenog kuhališta. Indikator  svijetli jače.
2. Zatim u području namještanja odaberite željeni stupanj za kuhanje.

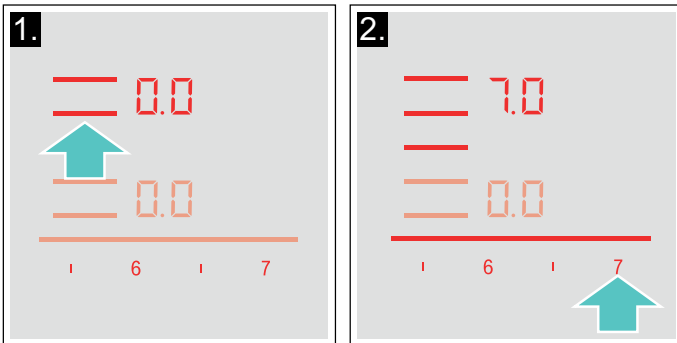

Stupanj za kuhanje je podešen.

Napomena: Kada stavite posudu za kuhanje na Flex zonu, ploča za kuhanje prepoznaje posudu za kuhanje i automatski se odabire kuhalište. Ostale informacije o Flex zoni naći ćete u poglavlju → "Flex zona".

Promjena stupnja za kuhanje

Odaberite kuhalište, a zatim u području namještanja podesite željeni stupanj za kuhanje.

Isključivanje kuhališta

Odaberite kuhalište i u području namještanja stavite na . Kuhalište se isključuje, a indikator preostale topline se pojavljuje.

Napomene

- Ako na grijaću površinu nije stavljena posuda, pokazivač odabrane razine snage će treperiti. Nakon nekog vremena, grijaća površina će se isključiti.
- Ako se na grijaću površinu postavi posuda prije nego se uključi ploča, posuda će se prepoznati u roku od 20 sekundi nakon pritiska glavne sklopke i grijaća površina će se automatski odabrati. Nakon što se posuda prepozna, odaberite razinu snage u sljedećih 20 sekundi, u protivnom će se grijaća površina isključiti. Ako se postavi više posuda, prilikom uključivanja ploče za kuhanje, prepoznat će se samo jedna od njih.

Preporuke za kuhanje

Preporuke

- Kod zagrijavanja pirea, krem juha i gustih umaka promiješajte povremeno.
- Za zagrijavanje namjestite stupanj za kuhanje 8 - 9.
- Kod kuhanja s poklopcem smanjite stupanj za kuhanje čim između poklopca i posude za kuhanje počne izlaziti para. Za dobar rezultat kuhanja nije potrebno izlaženje pare.
- Nakon kuhanja posudu za kuhanje držite zatvorenu sve do posluživanja.
- Za kuhanje u ekspres loncu pridržavajte se uputa proizvođača.
- Hranu nemojte predugo kuhati kako bi sačuvala hranjive vrijednosti. Pomoću kuhinjskog sata možete podesiti optimalno vrijeme kuhanja.
- Za zdraviji rezultat kuhanja trebete izbjegavati ulje koje se počinje dimiti.
- Kako bi jelo dobilo posebno lijepu boju, pecite jedno za drugim u malim porcijama.
- Posuda za kuhanje može postići visoke temperature kod kuhanja. Preporučamo korištenje kuhinjske krpe.
- Preporuke za energetski učinkovito kuhanje naći ćete u poglavlju → "Zaštita okoliša"

Tablica kuhanja

U tablici je prikazano koji stupanj za kuhanje je prikladan za svako jelo. Vrijeme kuhanja može varirati ovisno o načinu, težini, debljini i kvaliteti jela.

	Stupanj kuhanja	Vrijeme kuhanja (min)
Topljenje		
Čokolada, kuvertura	1 - 1.5	-
Maslac, med, želatina	1 - 2	-
Zagrijavanje i održavanje topline		
Varivo, npr. varivo od leće	1.5 - 2	-
Mlijeko*	1.5 - 2.5	-
Zagrijavanje hrenovki u vodi*	3 - 4	-
Odmrzavanje i zagrijavanje		
Smrznuti špinat	3 - 4	15 - 25
Smrznuti gulaš	3 - 4	35 - 55
Kuhanje, prokuhavanje na laganoj vatri		
Okruglice od krumpira*	4.5 - 5.5	20 - 30
Riba*	4 - 5	10 - 15
Bijeli umaci, npr. bešamel umak	1 - 2	3 - 6
Pjenasti umaci, npr. umak Bernaise, umak Holandez	3 - 4	8 - 12
Kuhanje, kuhanje na pari, pirjanje		
Riža (s dvostrukom količinom vode)	2.5 - 3.5	15 - 30
Riža na mlijeku***	2 - 3	30 - 40
Krumpir kuhan u ljusci	4.5 - 5.5	25 - 35
Oguljeni kuhani krumpir	4.5 - 5.5	15 - 30
Tjestenina*	6 - 7	6 - 10
Varivo	3.5 - 4.5	120 - 180
Juhe	3.5 - 4.5	15 - 60
Povrće	2.5 - 3.5	10 - 20
Povrće, duboko zamrznuto	3.5 - 4.5	7 - 20
Kuhanje u ekspres loncu	4.5 - 5.5	-
Pirjanje		
Rolade	4 - 5	50 - 65
Pirjano pečenje	4 - 5	60 - 100
Gulaš***	3 - 4	50 - 60

* Bez poklopca

** Češće okrenuti

***Zagrijati na stupnju kuhanja 8 - 8.5



	Stupanj kuhanja	Vrijeme kuhanja (min)
Pirjanje / Pečenje s malo ulja*		
Odresci, naravni ili panirani	6-7	6-10
Odresci, duboko zamrznuti	6-7	6-12
Kotlet, naravni ili panirani**	6-7	8-12
Odresci (debljine 3 cm)	7-8	8-12
Prsa od peradi (debljine 2 cm)**	5-6	10-20
Prsa od peradi, duboko smrznuta**	5-6	10-30
Kosani odresci (debljine 3 cm)**	4.5-5.5	20-30
Hamburger (debljine 2 cm)**	6-7	10-20
Riba i riblji fileti, naravni	5-6	8-20
Riba i riblji fileti, panirani	6-7	8-20
Riba, panirana i duboko smrznuta, npr. riblji štapići	6-7	8-15
Škamp, račići	7-8	4-10
Sotiranje povrća i svježih gljiva	7-8	10-20
Jela iz tave, povrće, meso izrezano na trakice na azijski način	7-8	15-20
Jela iz tave, duboko zamrznuta	6-7	6-10
Palačinke (peći zasebno)	6.5-7.5	-
Omlet (peći zasebno)	3.5-4.5	3-10
Jaja na oko	5-6	3-6
Prženje* (150-200 g po porciji u 1-2 l ulja, prženje u porcijama)		
Duboko zamrznuti proizvodi, npr. pommes frites, pileći nuggets	8-9	-
Kroketi, duboko zamrznuti	7-8	-
Meso, npr. pileći komadi	6-7	-
Riba, panirana ili u pivskom tijestu	6-7	-
Povrće, gljive, panirane ili u pivskom tijestu, u tempuri	6-7	-
Sitno pecivo, npr. krafne, voće u pivskom tijestu	4-5	-
* Bez poklopca		
** Češće okrenuti		
*** Zagrijati na stupnju kuhanja 8 - 8.5		

Ručno upravljanje ventilacijom



Možete ručno upravljati stupnjem ventilacije.

Napomena: Kod visoke posude za kuhanje ne može se osigurati optimalna usisna snaga. Usisna snaga može se poboljšati stavljanjem poklopca ukoso.

Aktiviranje

1. Dodirnite simbol . Ventilacija se pokreće na zadanom stupnju snage.
2. Tijekom sljedećih 10 sekundi u području namještanja odaberite željeni stupanj za kuhanje. Namješteni stupanj snage prikazuje se u području namještanja.
3. Za potvrdu odabrane postavke dodirnite simbol . Ventilacija je uključena.

Promjena i isključivanje



Dodirnite simbol  i odaberite željeni stupanj za kuhanje ili u području namještanja namjestite .

Intenzivni stupanj

Za ventilaciju postoje dva intenzivna stupnja. Kada aktivirate intenzivne stupnjeve, ventilacija kratko radi s maksimalnom snagom.



Aktiviranje

Dodirnite simbol  i odaberite željeni intenzivni stupanj.

- **Intenzivni stupanj I:** Dodirnite simbol . Crta iznad simbola svijetli. Intenzivni stupanj je aktiviran.
- **Intenzivni stupanj II:** Dodirnite simbol  dva puta. Crta iznad simbola treperi. Intenzivni stupanj je aktiviran.

Napomena: Nakon 8 minuta uređaj se sam vraća na stupanj snage .

Promjena i isključivanje

Dodirnite simbol  i odaberite željeni stupanj za kuhanje ili u području namještanja namjestite .

Automatsko pokretanje

Ako za neku zonu za kuhanje odaberite neki stupanj za kuhanje, uključuje se automatsko pokretanje.

Ploča za kuhanje standardno se isporučuje sa senzorski upravljanim automatskim pokretanjem. Kako možete promijeniti tu postavku, naći ćete u poglavlju → "Osnovne postavke".

Automatsko pokretanje sa senzorskim upravljanjem

Senzor kvalitete zraka automatski registrira kuhinjsku paru, odabire optimalni stupanj za kuhanje i omogućuje svijetljenje crte iznad simbola .

Automatsko pokretanje na stupnju za kuhanje

Ventilacija se uključuje na stupnju za kuhanje prema odgovarajućem stupnju za kuhanje zone za kuhanje.

Automatski pogon sa senzorskim upravljanjem

Ploča za kuhanje ima senzor kvalitete zraka koji automatski registrira kuhinjsku paru i uključuje ventilaciju.

Ako je automatsko pokretanje isključeno ili je namješteno prema stupnjevima za kuhanje, pogon sa senzorskim upravljanjem možete uvijek ručno uključiti.

Aktiviranje

Dodirnite simbol . Crta iznad simbola svijetli slabije i optimalni stupanj snage automatski se namješta pomoću senzora.

Deaktiviranje

Dodirnite simbol . Crta iznad simbol se ugasi. Senzorsko upravljanje je isključeno.

Napomena: Kako ćete namjestiti osjetljivost senzora, naći ćete u poglavlju → "Osnovne postavke".



Funkcija za nastavak ventilacije

Funkcija nastavka ventilacije omogućuje daljnji rad ventilacijskog sustava još nekoliko minuta nakon isključivanja ploče za kuhanje. Tako će se ukloniti još postojeća kuhinjska para. Zatim se ventilacijski sustav isključuje automatski.

Ploča za kuhanje standardno se isporučuje s namještenim vremenom nastavka ventilacije s maksimalnim vremenom isključivanja. Kako možete promijeniti tu postavku, naći ćete u poglavlju → "Osnovne postavke".

Aktiviranje



Rad uređaja s vremenom nastavka ventilacije je moguć prema konfiguriranoj osnovnoj postavci:

- Pomoću upravljanja senzorom kvalitete zraka. Simbol  svijetli.
- S maksimalnim vremenom isključivanja. Simbol  svijetli.

Napomena: Nastavak ventilacije se uključuje samo ako je najmanje jedna zona za kuhanje bila uključena najmanje jednu minutu.

Deaktiviranje

Ručno

Dodirnite simbole  ili . Funkcija nastavka ventilacije se isključuje.

Automatski

Funkcija nastavka ventilacije isključuje se u sljedećim slučajevima:

- Vrijeme nastavka ventilacije je isteklo.
- Uređaj se ponovno uključuje.
- Senzor registrira da je kvaliteta zraka u redu.

Flex zona

Po potrebi se može koristiti kao pojedinačno kuhalište ili kao dva zasebna kuhališta.

Ima četiri induktora koji rade odvojeno. Kada radi fleksibilna zona za kuhanje, aktivira se samo područje na kojem se nalazi posuda za kuhanje.

Savjeti za uporabu posuda

Kako bi se osiguralo dobro prepoznavanje i raspodjela topline, preporučuje se dobro centrirati posudu:

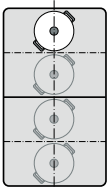
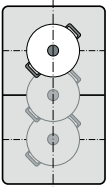
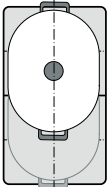
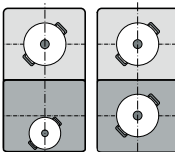
Kao jedino kuhalište	
	Promjer 13 cm ili manji Stavite posudu u jedan od četiri položaja koje možete vidjeti na slici.
	Promjer preko 13 cm Stavite posudu u jedan od tri položaja koja možete vidjeti na slici.
	Ako je promjer posude za kuhanje veći od kuhališta, stavite je uz gornji ili donji rub fleksibilne zone za kuhanje.
Kao dva zasebna kuhališta	
	Možete odvojeno koristiti prednja i stražnja kuhališta s dva odgovarajuća induktora. Za svako pojedinačno kuhalište namjestite željeni stupanj za kuhanje. Koristite samo jednu posudu za kuhanje na svakom kuhalištu.

Kao dva zasebna kuhališta

Fleksibilnu zonu za kuhanje možete koristiti kao dva zasebna kuhališta.

Aktiviranje

Vidi poglavlje → "Upravljanje uređajem"

Kao jedino kuhalište

Korištenje cijele zone za kuhanje spajanjem dva kuhališta.

Povezivanje dvije zone za kuhanje

Zone za kuhanje automatski se povezuju ili odvajaju ovisno o postavljanju posude za kuhanje.

Ručno povezivanje:

1. Stavite posudu za kuhanje. Odaberite jednu od dvije zone za kuhanje na Flex zoni i namjestite stupanj za kuhanje.
2. Dodirnite simbol . Indikator svijetli. Stupanj za kuhanje se pojavljuje na indikatoru zone za kuhanje.

Flex zona je aktivirana.

Promjena stupnja za kuhanje

Odaberite jedno od dva kuhališta koje spada u fleksibilnu zonu za kuhanje te podesite stupanj za kuhanje u području namještanja.

Dodavanje nove posude za kuhanje

1. Stavite novu posudu za kuhanje, ovisno o veličini, u odgovarajući položaj. Ako je posuda za kuhanje pravilno postavljena, uređaj će je prepoznati. Uređaj odvajava zone i automatski ih odabire.
2. U području namještanja odaberite željeni stupanj za kuhanje.

Napomene

- Ako posudu za kuhanje na aktivnoj zoni za kuhanje pomaknete ili podignete, zona za kuhanje automatski započinje pretraživanje i ostaje pohranjen prethodno odabrani stupanj za kuhanje.
- Možete isključiti automatsko prepoznavanje posude za kuhanje. Ostale informacije naći ćete u poglavlju → "Osnovne postavke".

Odvajanje dvije zone za kuhanje

Zone za kuhanje automatski se povezuju ili odvajaju ovisno o postavljanju posude za kuhanje.

Za ručno odvajanje zona za kuhanje odaberite jedno od dva kuhališta Flex zone i dodirnite simbol .

Flex zona je deaktivirana. Obje zone za kuhanje dalje rade kao dvije odvojene zone za kuhanje.

Napomene

- Ako ploču za kuhanje isključite te kasnije ponovno uključite, fleksibilna zona za kuhanje će opet raditi kao dva odvojena kuhališta.
- Za promjenu postavke za konfiguriranje fleksibilne zone, pogledajte u poglavlju → "Osnovne postavke".

Funkcija Move

Pomoću ove funkcije aktivira se cijela fleksibilna zona za kuhanje koja je podijeljena u tri područja kuhanja i čiji su stupnjevi za kuhanje prethodno podešeni.

Koristite samo jednu posudu za kuhanje. Veličina područja kuhanja ovisi o korištenoj posudi za kuhanje i pravilnom pozicioniranju iste.

Područja kuhanja

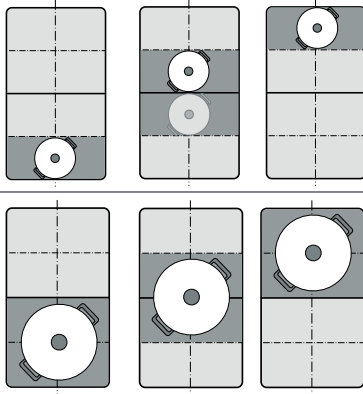

Na ovaj način posudu za kuhanje možete pomaknuti za vrijeme kuhanja na neko drugo područje kuhanja s nekim drugim stupnjem za kuhanje:

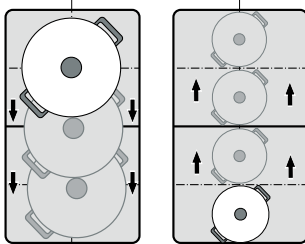

Prethodno podešeni stupnjevi za kuhanje:

Prednje područje = stupanj za kuhanje **9**

Središnje područje = stupanj za kuhanje **5**



Stražnje područje = stupanj za kuhanje **1.5**

Prethodno podešene stupnjeve za kuhanje možete promijeniti odvojeno. Kako ih možete promijeniti, pogledajte u poglavlju → "Osnovne postavke".

Napomene

- Ako kuhalište prepozna više od jedne posude za kuhanje na fleksibilnoj zoni za kuhanje, funkcija se deaktivira.
- Ako posudu za kuhanje pomaknete unutar fleksibilne zone za kuhanje ili je podignete, ploča za kuhanje automatski započinje pretraživanje i podešava se stupanj za kuhanje područja na kojem je kuhalište prepoznalo posudu za kuhanje.
- Dodatne informacije o veličini i pozicioniranju posude za kuhanje naći ćete u poglavlju → "Flex zona"

Aktiviranje

1. Odaberite jedno od dva kuhališta fleksibilne zone za kuhanje.
2. Dodirnite simbol . Indikator uz simbol  svijetli. Fleksibilna zona za kuhanje se aktivira kao samo jedno kuhalište. Stupanj za kuhanje područja na kojem se nalazi posuda za kuhanje svijetli na indikatoru kuhališta. Funkcija je sada aktivirana.



Promjena stupnja za kuhanje

Stupnjevi kuhanja pojedinačnih područja kuhanja mogu se promijeniti za vrijeme kuhanja. Stavite posudu za kuhanje na područje kuhanja i promijenite stupanj za kuhanje u području namještanja.

Napomene

- Promijenit će se samo stupanj za kuhanje područja na kojem se nalazi posuda za kuhanje.
- Ako se funkcija deaktivira, stupnjevi za kuhanje sva tri područja kuhanja vraćaju se na prethodno podešene vrijednosti.

Deaktiviranje

Dodirnite simbol . Indikator uz simbol  se gasi. Funkcija je deaktivirana.

Napomena: Ako jedno od dva područja kuhanja stavite u , funkcija se deaktivira za nekoliko sekundi.

Vremenske funkcije





Vaša ploča za kuhanje ima tri funkcije timera:

- Programiranje vremena kuhanja
- Kuhinjski alarm
- Funkcija štoperice

Programiranje vremena kuhanja

Kuhalište se automatski isključuje nakon isteka podešenog vremena.

Podešavanje obavljajte ovako:

1. Odaberite kuhalište i željeni stupanj za kuhanje.
2. Dodirnite simbol . Na indikatoru timera svijetle simbol  i indikator . Na indikatoru zone za kuhanje svijetli .

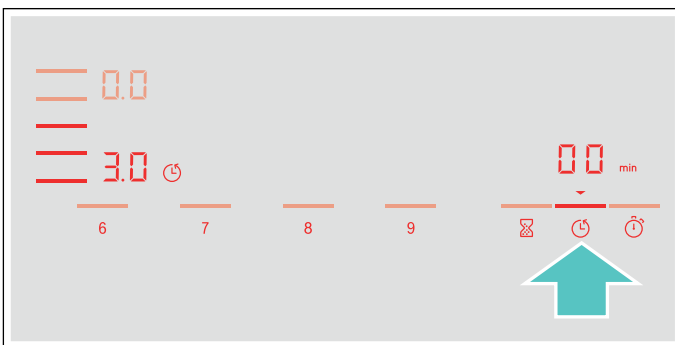

3. Tijekom slijedećih 10 sekundi u području namještanja odaberite željeno vrijeme kuhanja.

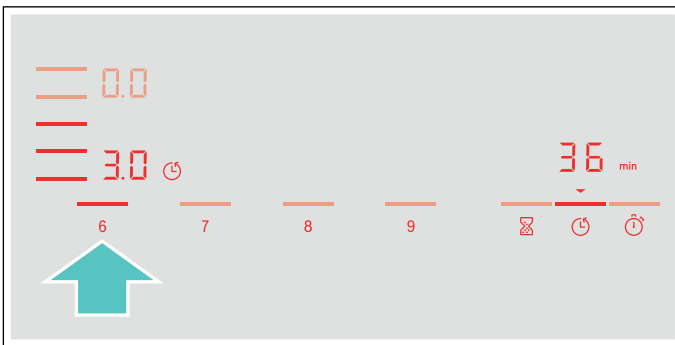

4. Dodirnite simbol  za potvrdu odabrane postavke.

Vrijeme kuhanja započinje teći.

Napomene

- Isto vrijeme kuhanja možete automatski podesiti za sva kuhališta. Podešeno vrijeme teče odvojeno za svako kuhalište. Informacije o automatskom programiranju vremena kuhanja naći ćete u odlomku → "Osnovne postavke"
- Ako fleksibilnu zonu za kuhanje odaberete kao jedino kuhalište, podešeno vrijeme je isto za cijelu zonu za kuhanje.
- Ako kod kombiniranog kuhališta odaberete funkciju Move, podešeno vrijeme je isto za sva tri kuhališta.

Senzor pečenja

Ako ste programirali vrijeme kuhanja za neko kuhalište i ako je aktiviran senzor pečenja, vrijeme kuhanja započinje teći tek kada je postignut željeni stupanj temperature.

Funkcije kuhanja

Ako programirate vrijeme kuhanja za jedno kuhalište i aktivirana je jedna od funkcija kuhanja, onda će namješteno vrijeme kuhanja početi teći kada je postignuta temperatura za odabrano područje.



Promjena ili brisanje vremena

Odaberite kuhalište te zatim dodirnite simbol .

U području namještanja promijenite vrijeme kuhanja ili namjestite  za brisanje programiranog vremena kuhanja.

Dodirnite simbol  za potvrdu odabrane postavke.

Nakon isteka vremena

Kuhalište se isključuje, indikator  treperi, a stupanj za kuhanje se vraća na . Javlja se zvučni signal.

Na indikatoru timera trepere  i indikator .

Kada dodirnete simbol , indikatori se gase, a zvučni signal se isključuje.

Napomene





- Kako biste vrijeme kuhanja podesili na manje od 10 minuta, uvijek dodirnite **0** prije nego što odaberete željenu vrijednost.
- Ako ste programirali vrijeme kuhanja za više kuhališta, na indikatoru timera se uvijek pojavljuje vrijeme kuhanja odabranog kuhališta.
- Za upit o preostalom vremenu kuhanja odaberite odgovarajuće kuhalište.
- Vrijeme kuhanja možete namjestiti do **99** minuta.

Kuhinjski alarm

Pomoću kuhinjskog alarma možete namjestiti vrijeme do 99 minuta.

Radi neovisno o kuhalištima i ostalim postavkama. Ova funkcija ne isključuje automatski neko kuhalište.

Podešavanje obavljajte ovako

1. Dodirnite simbol . Na indikatoru timera svijetle simbol  i indikator .
2. U području namještanja odaberite željeno vrijeme i dodirnite simbol  za potvrdu.

Nakon nekoliko sekundi započinje teći vrijeme.

Promjena ili brisanje vremena

Dodirnite simbol .

U području namještanja promijenite vrijeme kuhanja ili namjestite  za brisanje programiranog vremena kuhanja.

Dodirnite simbol  za potvrdu odabrane postavke.

Nakon isteka vremena

Nakon isteka vremena javlja se zvučni signal. Na indikatoru timera trepere **00** i simbol ▼.

Nakon što ste dodirnuli simbol ⌘, indikatori se gase.

Funkcija štoperice

Funkcija štoperice prikazuje vrijeme proteklo nakon aktiviranja funkcije.

Radi neovisno o kuhalištima i ostalim postavkama. Ova funkcija ne isključuje automatski neko kuhalište.

Aktiviranje

Dodirnite simbol ⌚. Na indikatoru timera svijetle simbol **00** i indikator ▼.

Vrijeme kuhanja započinje teći.

Deaktiviranje

Kada dodirnete simbol ⌚ zaustavlja se funkcija štoperice. Indikatori timera i dalje svijetle.

Kada ponovno dodirnete simbol ⌚, indikatori se gase.

Funkcija je deaktivirana.

PowerBoost funkcija

Pomoću funkcije PowerBoost možete brže zagrijati veliku količinu vode nego pomoću stupnja za kuhanje **9**.

Ovu funkciju moguće je aktivirati za jedno kuhalište u slučaju kada druga kuhališta iste skupine nisu u radu (vidi sliku).

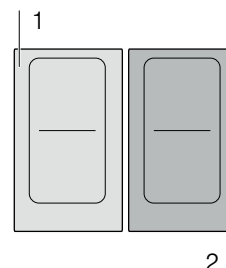

Napomena: U fleksibilnom području se može također aktivirati Powerboost funkcija kada se zona za kuhanje koristi kao jedino kuhalište.

Aktiviranje

1. Odaberite kuhalište.
2. Dodirnite simbol . Indikator **b** svijetli. Funkcija je sada aktivirana.

Deaktiviranje

1. Odaberite kuhalište.
2. Dodirnite simbol . Indikator **b** se gasi, a kuhalište se vraća na stupanj za kuhanje **9**. Funkcija je deaktivirana.

Napomena: Pod određenim okolnostima možete isključiti automatski funkciju PowerBoost kako biste zaštitili elektroničke elemente u unutrašnjosti ploče za kuhanje.



Funkcija ShortBoost

Pomoću funkcije ShortBoost možete brže zagrijati posudu za kuhanje nego pomoću stupnja za kuhanje 9. Nakon deaktiviranja funkcije odaberite primjeren stupanj za kuhanje Vaših jela.

Ovu funkciju moguće je aktivirati za jedno kuhalište u slučaju kada druga kuhališta iste skupine nisu u radu (vidi sliku).

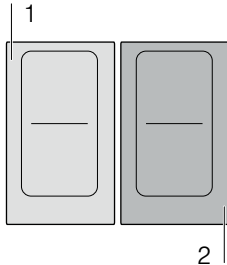



Napomena: Kod fleksibilne zone za kuhanje možete aktivirati i funkciju Shortboost ako se koristi kao samo jedno kuhalište.



Preporuke za korištenje

- Uvijek koristite posuđe koje prije nije zagrijano.
- Koristite lonce i tave s ravnim dnom. Ne koristite posude s tankim dnom.
- Nikada bez nadzora ne zagrijavajte praznu posudu za kuhanje, ulje, maslac ili mast.
- Ne stavljate poklopac na posudu za kuhanje.
- Stavite posudu za kuhanje u sredinu kuhališta. Pazite da promjer dna posude za kuhanje odgovara veličini kuhališta.
- Informacije o vrsti, veličini i pozicioniranju posude za kuhanje naći ćete u odlomku → "Kuhanje pomoću indukcije"

Aktiviranje

1. Odaberite kuhalište.
2. Dodirnite simbol  dva puta.
Indikator  svijetli.
Funkcija je sada aktivirana.

Deaktiviranje

1. Odaberite kuhalište.
2. Dodirnite simbol .
Indikator  se gasi, a kuhalište se vraća na stupanj za kuhanje 9.
Funkcija je deaktivirana.



Napomena: Ova funkcija se isključuje automatski nakon 30 sekundi.





Funkcija održavanja topline

Ova funkcija primjerena je za topljenje čokolade ili maslaca i za držanje jela na toplome.

Aktiviranje

1. Odaberite željeno kuhalište.
2. U roku od slijedećih 10 sekundi dodirnite simbol .
Indikator  svijetli.
Funkcija je sada aktivirana.

Deaktiviranje

1. Odaberite kuhalište.
2. Dodirnite simbol .
Indikator  se gasi. Kuhalište se isključuje, a indikator preostale topline se pojavljuje.
Funkcija je deaktivirana.

Prijenos postavki

Pomoću ove funkcije mogu se prenositi stupanj kuhanja, programirano vrijeme kuhanja i odabrana funkcija kuhanja s jednog kuhališta na drugo.

Za prijenos postavki pomaknite posudu za kuhanje s uključenog kuhališta na neko drugo kuhalište.

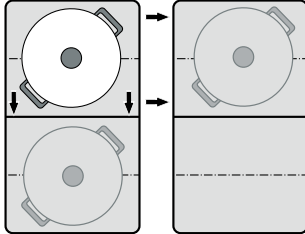

Napomena: Dodatne informacije o pravilnom pozicioniranju posude za kuhanje naći ćete u poglavlju → "Flex zona"

Aktiviranje

1. Pomaknite posudu za kuhanje s uključenog kuhališta na neko drugo kuhalište.
Uz prvobitno kuhalište treperi stupanj za kuhanje. Kuhalište će prepoznati posudu za kuhanje, a na indikatoru novog kuhališta trepere prethodno odabrani stupanj za kuhanje i simbol .
2. Odaberite novo kuhalište za potvrdu postavki. Stupanj za kuhanje prvobitnog kuhališta je podešen na 00.

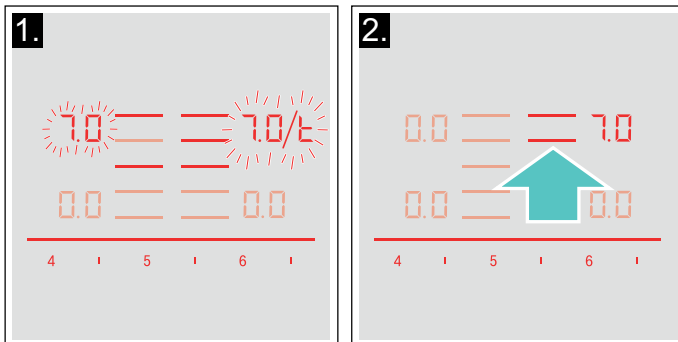

Postavke su prenesene na novo kuhalište.

Napomene

- Posudu za kuhanje pomaknite na neko kuhalište koje nije uključeno, koje niste prethodno podesili ili na kojem se prije nije nalazila neka druga posuda za kuhanje.
- Funkciju PowerBoost ili ShortBoost možete pomicati samo s lijeve na desnu stranu ili s desne na lijevu stranu ako nije aktivno niti jedno kuhalište.
- Ako novu posudu za kuhanje stavite na neko drugo kuhalište prije nego što ste potvrdili postavke, ova funkcija je spremna za rad za obje posude za kuhanje.
- Ako pomaknete više posuda za kuhanje, tada je spremna za rad funkcija samo za zadnju pomaknutu posudu za kuhanje.

Funkcije pomoći pri kuhanju

S funkcijama pomoći pri kuhanju, kuhanje postaje tako jednostavno, a Vi ćete uvijek postići optimalan rezultat kuhanja. Preporučeni stupnjevi temperature su prikladni za svaki način kuhanja.

Oni vam omogućavaju kuhanje bez suvišnog zagrijavanja i obećavaju savršene rezultate kuhanja i pečenja.

Senzori tijekom kuhanja mjere temperaturu lonca ili tave. Pritom se stalno regulira snaga i održava ispravna temperatura.

Ako je postignuta odabrana temperatura, onda možete dodati namirnice. Namirnice se neće pregrijati, ništa neće prekipjeti.

Kuhališta, koja imaju senzor pečenja, označena su simbolom senzora pečenja.

Funkcije kuhanja su raspoložive za sva kuhališta ukoliko postoji bežični senzor temperature.











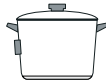

U ovom poglavlju dobit ćete informacije o:

- vrstama funkcija asistenta pri kuhanju
- primjerenom posudu za kuhanje
- senzorima i posebnom priboru
- funkcijama i stupnjevima kuhanja
- preporučenim jelima

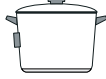
Vrste funkcija asistenta pri kuhanju

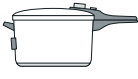
S funkcijama pomoći pri kuhanju možete za svako jelo najbolje odabrati odgovarajući način pripreme.

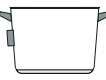
U tablici su prikazane različite raspoložive postavke za funkcije pomoći pri kuhanju:

Funkcije pomoći pri kuhanju	Stupnjevi temperature	Posude za kuhanje	Raspoloživost	Aktiviranje
Senzor pečenja				
Pirjanje / pečenje s malo masti	1, 2, 3, 4, 5			
Funkcije kuhanja				
Zagrijavanje / održavanje topline	1 / 70 °C		Sva kuhališta	
Kuhanje na laganoj vatri	2 / 90 °C		Sva kuhališta	
Kuhanje	3 / 100 °C		Sva kuhališta	
Kuhanje u ekspres loncu	4 / 120 °C		Sva kuhališta	
Prženje s puno ulja u loncu*	5 / 170 °C		Sva kuhališta	

*Zagrijavanje s poklopcem i prženje bez poklopca.

Ako ploča za kuhanje nema bežični senzor za kuhanje, onda ga možete naknadno kupiti u specijaliziranim trgovinama, kod naše servisne službe ili putem naše službene internetske stranice.

Prikladno posuđe za kuhanje

Odaberite zonu za kuhanje koja najbolje odgovara promjeru dna posude i posudu stavite u sredinu na ovu zonu za kuhanje.

Za funkcije kuhanja koristite posude za kuhanje koje su toliko visoke da je potrebna količina vode iznad silikonske pločice bežičnog senzora za kuhanje.

Za senzor za pečenje možete kupiti posebno prikladne tave. Možete ih kupiti kod servisne službe, u specijaliziranim trgovinama ili na internetu. Opsežnu ponudu pribora za ovaj uređaj naći ćete u našim prospektima ili na internetu.

Raspoloživost i mogućnost naručivanja putem interneta ovisi o odgovarajućoj zemlji. Informacije ćete naći u prodajnoj dokumentaciji.

Napomena: Ne odgovara svaki poseban pribor za svaki uređaj. Kod kupovine pribora uvijek navedite točnu oznaku (E-br.) uređaja .

Poseban pribor

Tava promjera 15 cm

Preporučeni pribor za senzor za pečenje.

Tava promjera 19 cm

Preporučeni pribor za senzor za pečenje.

Tava promjera 21 cm

Preporučeni pribor za senzor za pečenje.

Posuda za Teppan Yaki

Preporučeni pribor za senzor za pečenje. Samo za fleksibilnu zonu za kuhanje.

Posuda za roštilj

Preporučeni pribor za senzor za pečenje. Samo za fleksibilnu zonu za kuhanje.

Ove tave imaju sloj protiv prijanjanja tako da je moguće pečenje s malo ulja.

Napomene

- Senzor za pečenje je posebno podešen za ovu vrstu i veličinu tava.
- Na fleksibilnim zonu za kuhanje je moguće da se senzor za pečenje neće aktivirati ako veličina tave ne odgovara ili ako tave nisu dobro pozicionirane. Vidi poglavlje → "Flex zona".
- Druge vrste tava mogu se pregrijati i možete namjestiti nižu ili višu temperaturu od odabranog stupnja temperature. Najprije isprobajte najniži stupanj temperature i po potrebi promijenite.

Za funkcije kuhanja je svaka posuda prikladna koja se može koristiti za kuhanje s indukcijom. Informacije o posudama za kuhanje, koje su prikladne za indukciju, naći ćete u poglavlju → "Kuhanje pomoću indukcije".

U tablici funkcija pomoći pri kuhanju je za svaku funkciju navedena prikladna posuda za kuhanje.

Senzori i poseban pribor

Senzori tijekom kuhanja mjere temperaturu posude za kuhanje. Time se regulira snaga kuhanja s velikom preciznošću kako bi se održala ispravna temperatura i kako bi se postigli savršeni rezultati kuhanja.

Vaša ploča za kuhanje ima dva različita sustava za mjerenje temperature kako biste mogli postići najbolje rezultate:

- Kontrolirajte osjetnike temperature, koji se nalaze u ploči za kuhanje, i temperaturu dna posude. Prikladno za senzor za pečenje.
- Bežični senzor za kuhanje koji prenosi informacije o temperaturi posude upravljačkoj ploči. Prikladno za funkcije kuhanja.

Senzor za kuhanje je prijeko potreban za uporabu funkcija kuhanja.

Ukoliko vaša ploča za kuhanje nema bežični senzor za kuhanje, možete ga naknadno kupiti u specijaliziranim trgovinama, kod naše servisne službe ili putem naše službene internetske stranice tako da navedete referentni broj HEZ39050.

Informacije o senzoru za kuhanje naći ćete u odlomku → "Priprema i čišćenje bežičnog senzora temperature"

Funkcije i stupnjevi kuhanja

Senzor pečenja

Pomoću senzora pečenja možete pripremati jela u tavi s malo ulja.

Kuhališta s ovom funkcijom su označena simbolom senzora pečenja.

Prednosti

- Kuhalište grije samo kada je to potrebno. To štedi energiju. Ulje ili mast se neće pregrijati.
- Ako je prazna tava postigla optimalnu temperaturu za dodavanje ulja i namirnica, onda se javlja zvučni signal.

Napomene



- Nemojte poklopiti tavu, u suprotnom neće raditi regulator. Možete koristiti mrežicu protiv prskanja.
- Koristite ulje za pečenje ili mast. Ako koristite maslac, margarin, hladno prešano maslinovo ulje ili svinjsku mast, namjestite stupanj temperature 1 ili 2.
- Nikada ne zagrijavajte mast ili ulje bez nadzora.
- Ako kuhalište ima višu temperaturu od posude za kuhanje ili obrnuto, onda se senzor temperature neće ispravno aktivirati.
- Za prženje s puno ulja u loncu uvijek koristite funkcije kuhanja. "Prženje s većom količinom ulja u loncu", stupanj kuhanja 5.

Stupnjevi temperature

Stupanj temperature	Prikladan za
1 jako niski	pripremu i reduciranje umaka, pirjanje povrća i pečenje hrane na ekstra djevičanskom maslinovom ulju, maslacu ili margarinu.
2 niski	pečenje hrane na ekstra djevičanskom maslinovom ulju, maslacu ili margarinu, npr. omleta.
3 srednji - niski	pečenje ribe i debelih namirnica, npr. kosanih odrezaka i kobasica.
4 srednji - visoki	pečenje odrezaka, jako pečeni, paniranih duboko smrznutih proizvoda, tankih namirnica, npr. odrezaka, sjeckanog mesa i povrća.
5 visoki	pečenje hrane na visokim temperaturama, npr. odrezaka, krvavo ili srednje pečeni, popečaka od krumpira i pečenog krumpira.

Podešavanje obavljajte ovako

Iz tablice odaberite odgovarajući stupanj temperature. Praznu posudu za kuhanje stavite na zonu za kuhanje.

1. Odaberite kuhalište. Dodirnite simbol . Na indikatoru kuhališta svijetli .

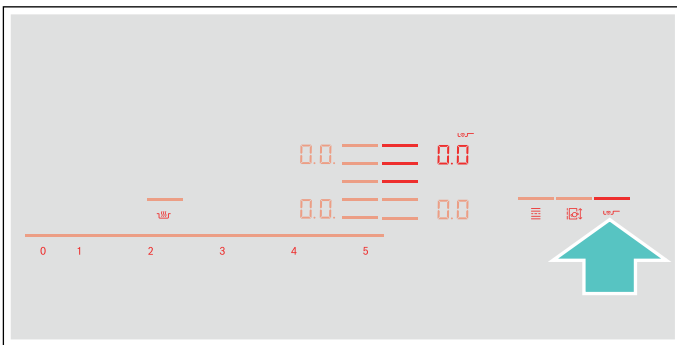

2. Tijekom slijedećih 10 sekundi u području namještanja odaberite željeni stupanj temperature.

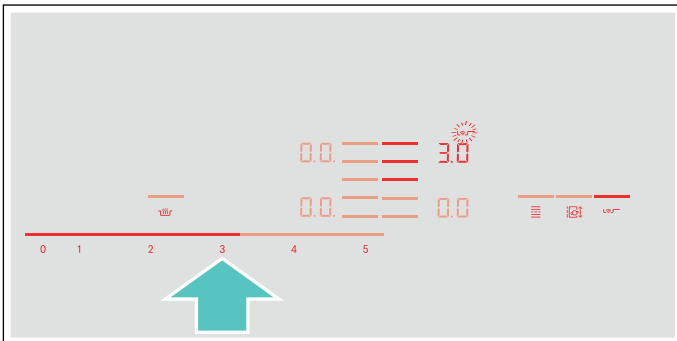

Funkcija je sada aktivirana.

Simbol temperature  treperi sve dok nije postignuta temperatura za pečenje. Javlja se zvučni signal, a simbol temperature se gasi.

3. Kada je postignuta temperatura pečenja, stavite ulje u tavu te zatim u nju stavite hranu koju ćete pripremati.

Napomena: Okrećite hranu kako ne bi zagorjela.

Isključivanje senzora pečenja

Odaberite kuhalište i u području namještanja stavite na . Kuhalište se isključuje, a indikator preostale topline se pojavljuje.

Funkcije kuhanja

Pomoću ovih funkcija možete zagrijati, kuhati namirnice, kuhati ih u ekspres loncu ili ih pržiti u loncu s puno ulja na kontroliranoj temperaturi.

Ove funkcije su raspoložive za sva kuhališta.

Prednosti

- Zona za kuhanje grije samo kad je to potrebno za održavanje temperature. To štedi energiju i ulje ili mast se neće pregrijati.
- Temperatura se stalno kontrolira. Na taj se način sprječava da hrana prekupi. Osim toga ne morate mijenjati stupanj temperature.
- Zvučni signal javlja kada je voda ili ulje postiglo optimalnu temperaturu za stavljanje namirnica. Ukoliko nije potrebno odmah na početku dodati neku namirnicu, onda ćete to vidjeti u tablici.

Napomene

- Koristite lonce i tave s ravnim i debelim dnom. Ne koristite lonce i tave s tankim ili izobličanim dnom.
- Lonac napunite tako da sadržaj dosegne visinu kako bi prekrivio silikonsku pločicu senzora za kuhanje.
- Senzor za pečenje koristite za pečenje s malo ulja.
- Posudu za kuhanje stavite tako da senzor za kuhanje pokazuje na bočnu vanjsku površinu ploče za kuhanje.
- Senzor za kuhanje ne skidajte s lonca za vrijeme kuhanja.
- Nakon kuhanja skinite senzor za kuhanje s lonca. Oprez, senzor za kuhanje može biti jako vruć.

Rasponi i stupnjevi temperature

Funkcije kuhanja	Stupanj temperature	Raspon temperature	Prikladno za
Zagrijavanje, održavanje topline	1/70 °C	60 - 70 °C	npr. juhe, punč
Kuhanje na laganoj vatri	2/90 °C	80 - 90 °C	npr. riža, mlijeko
Kuhanje	3/100 °C	90 - 100 °C	npr. tjestenina, povrće
Kuhanje u ekspres loncu	4/120 °C	110 - 120 °C	npr. pile, varivo.
Prženje s puno ulja u loncu	5/170 °C	170 - 180 °C	npr. krafne, mesne okruglice

Savjeti za kuhanje s funkcijama kuhanja

- Funkcija Zagrijavanje /održavanje topline: duboko smrznuti proizvodi u porcijama, npr. špinat. Stavite duboko smrznuti proizvod u posudu za kuhanje. Dodajte količinu vode navedenu od strane proizvođača. Posudu za kuhanje poklopite i odaberite stupanj 1 / 70 °C. Pritom povremeno promiješajte.
- Funkcija Kuhanje na laganoj vatri: ova funkcija je prikladna za kuhanje namirnica pri niskim temperaturama i za zgušnjavanje umaka i variva. Odaberite stupanj 2 / 90 °C.
- Funkcija Kuhanje: ova funkcija omogućuje da voda zakuha sa zatvorenim poklopcem, a da se ne prelije. Zahvaljujući kontroli temperature možete učinkovito kuhati. Odaberite stupanj 3 / 100 °C.
- Funkcija Kuhanje u ekspres loncu: pridržavajte se preporuka proizvođača. Nakon zvučnog signala nastavite kuhati koliko je preporučeno. Odaberite stupanj 4 / 120 °C.
- Funkcija Prženje s puno ulja u loncu: ulje zagrijte s poklopcem. Nakon zvučnog signala skinite poklopac i dodajte namirnicu (ako u tablici Preporučena jela nije drukčije navedeno). Odaberite stupanj 5 / 170 °C.

Napomene

- Uvijek kuhajte s poklopcem. Iznimka: "Prženje s puno ulja u loncu", stupanj temperature 5/170 °C.
- Ako se ne javi zvučni signal, provjerite nalazi li se poklopac na loncu.
- Nikada ne zagrijavajte ulje bez nadzora. Koristite ulje za prženje ili mast. Ne koristite mješavinu različitih masti za prženje, npr. ulje sa svinjskom mašću. Vruće mješavine masti mogu se zapjeniti.
- Ako rezultat kuhanja nije zadovoljavajući, npr. kod kuhanja krumpira, onda sljedeći put koristite više vode, ali zadržite preporučeni stupanj temperature.

Namještanje trenutka kuhanja

Trenutak, u kojem voda zakuha, ovisi o visini vašeg mjesta stanovanja iznad razine mora. Ako voda kuha prejako ili preslabo, možete namjestiti trenutak kuhanja. Pritom postupite na sljedeći način:



- Odaberite osnovnu postavku **4**, vidi poglavlje → "Osnovne postavke"
- Osnovna postavka je standardno namještena na 3. Ako je vaše mjesto stanovanja na visini između 200 i 400 n.m., onda nije potrebno namještanje trenutka kuhanja, u suprotnom odaberite postavku koja je navedena u sljedećoj tablici za odgovarajuću visinu:

Visina	Namještena vrijednost 4
0 - 100 m	1
100 - 200 m	2
200 - 400 m	3*
400 - 600 m	4
600 - 800 m	5
800 - 1000 m	6
1000 - 1200 m	7
1200 - 1400 m	8
Iznad 1400 m	9
* Osnovna postavka	

Napomena: Stupanj temperature 3/100 °C je dovoljan za učinkovito kuhanje, čak i kada voda pritom ne kluča prejako. Trenutak kuhanja možete promijeniti. Ako primjerice želite da voda jače kluča, možete odabrati manju visinu.

Podešavanje obavljajte ovako

Prije prve uporabe funkcija kuhanja potrebno je uspostaviti vezu između bežičnog senzora za kuhanje i upravljačke ploče. Pogledajte u poglavlju → "Bežični senzor temperature"

1. Pričvrstite senzor temperature na lonac, vidi poglavlje → "Priprema i čišćenje bežičnog senzora temperature"
2. Stavite lonac s dovoljno tekućine na željeno kuhalište i uvijek ga poklopite.
3. Odaberite kuhalište na kojem se nalazi lonac sa senzorom temperature.
4. Dodirnite simbol  senzora temperature. Na upravljačkoj ploči svijetli indikator .

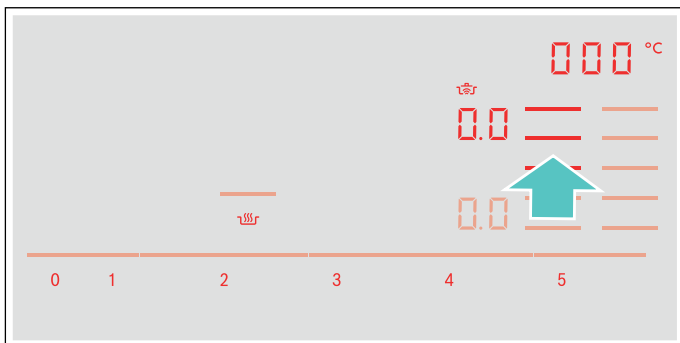

5. Iz tablice odaberite odgovarajući stupanj temperature.

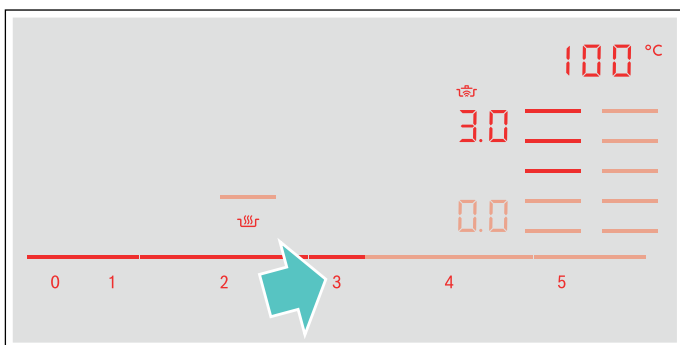

Funkcija je sada aktivirana.

Simbol temperature  treperi sve dok voda ili ulje ne postigne odgovarajuću temperaturu za stavljanje namirnica. Javlja se zvučni signal, a simbol temperature prestaje treperiti.

6. Nakon zvučnog signala dignite poklopac i dodajte namirnice. Tijekom kuhanja lonac mora biti poklopljen.

Napomena: Kod funkcije "Prženje s puno ulja u loncu" nemojte poklopiti lonac.

Isključivanje funkcija kuhanja



Odaberite kuhalište i u području namještanja stavite na . Kuhalište se isključuje, a indikator preostale topline se pojavljuje.























Napomena: Pričekajte otprilike 10 sekundi kako biste ponovno aktivirali funkcije kuhanja.

Preporučena jela

U sljedećoj tablici je naveden odabir jela koji je sortirana prema namirnicama. Temperatura i vrijeme kuhanja ovise o količini, stanju i kvaliteti namirnica.

Funkcije pomoći pri kuhanju:

	Senzor za pečenje u tavi
	Senzor za kuhanje

Meso	Funkcije pomoći pri kuhanju	Stupanj temperature	Ukupno vrijeme kuhanja od zvučnog signala (min)
Pečenje s malo ulja			
Odresci, naravni ¹		4	6 - 10
Odresci, panirani ¹		4	6 - 10
File ²		4	6 - 10
Kotleti ¹		3	10 - 15
Cordon bleu ¹		4	10 - 15
Bečki odrezak ¹		4	10 - 15
Odrezak, krvavo pečen (debljine 3 cm) ²		5	6 - 8
Odrezak, srednje pečen (debljine 3 cm) ²		5	8 - 12
Odrezak, jako pečen (debljine 3 cm) ¹		4	8 - 12
Prsa od peradi (debljine 2 cm) ¹		3	10 - 20
Meso izrezano na trakice ³		4	7 - 12
Gyros ³		4	7 - 12
Slanina ¹		2	5 - 8
Mljeveno meso ³		4	6 - 10
Hamburger (debljine 1,5 cm) ¹		3	6 - 15
Kosani odresci (debljine 2 cm) ¹		3	10 - 20
Punjeni kosani odresci ¹		3	10 - 20
Kuhane kobasice ¹		3	8 - 20
Hrenovke, sirove ¹		3	8 - 20
Kuhanje na laganoj vatri			
Hrenovke ⁴		2 - 90 °C	10 - 20
Kuhanje			
Okruglice od mesa ⁴		3 - 100 °C	20 - 30
Kokoš za juhu ⁴		3 - 100 °C	60 - 90
Kuhana govedina ⁴		3 - 100 °C	60 - 90

¹ Češće okrenuti.

² Ulje i namirnice staviti nakon zvučnog signala.

³ Redovito promiješati.

⁴ Zagrijavanje i kuhanje s poklopcem. Dodati namirnice nakon zvučnog signala.

⁵ Dodati namirnice na početku.









⁶ Ulje zagrijati s poklopcem. Peći zasebno i bez poklopca.

Meso	Funkcije pomoći pri kuhanju	Stupanj temperature	Ukupno vrijeme kuhanja od zvučnog signala (min)
Kuhanje u ekspres loncu			
Kokoš za juhu ⁵		4 - 120 °C	15 - 25
Kuhana govedina ⁵		4 - 120 °C	15 - 25
Prženje s puno ulja			
Prženje komada piletine ⁶		5 - 170 °C	10 - 15
Prženje okruglica od mesa ⁶		5 - 170 °C	10 - 15

¹ Češće okrenuti.
² Ulje i namirnice staviti nakon zvučnog signala.
³ Redovito promiješati.
⁴ Zagrijavanje i kuhanje s poklopcem. Dodati namirnice nakon zvučnog signala.
⁵ Dodati namirnice na početku.
⁶ Ulje zagrijati s poklopcem. Peći zasebno i bez poklopca.

Riba	Funkcije pomoći pri kuhanju	Stupanj temperature	Ukupno vrijeme kuhanja od zvučnog signala (min)
Pečenje s malo ulja			
Riblji file, naravni ¹		4	10 - 20
Riblji file, panirani ¹		3	10 - 20
Rakovi ¹		4	4 - 8
Račići ¹		4	4 - 8
Pečena cijela riba ¹		3	10 - 20
Kuhanje na laganoj vatri			
Pirjana riba ²		2 - 90 °C	15 - 20
Prženje s puno ulja			
Prženje ribe u pivskom tijestu ³		5 - 170 °C	10 - 15
Prženje panirane ribe ³		5 - 170 °C	10 - 15

¹ Češće okrenuti.
² Zagrijavanje i kuhanje s poklopcem. Dodati namirnice nakon zvučnog signala.
³ Ulje zagrijati s poklopcem. Peći zasebno i bez poklopca.

Jela s jajima	Funkcije pomoći pri kuhanju	Stupanj temperature	Ukupno vrijeme kuhanja od zvučnog signala (min)
Pečenje s malo ulja			
Jaja na oko, na maslacu ¹		2	2-6
Jaja na oko ²		4	2-6
Kajgana ³		2	4-9
Omlet ⁴		2	3-6
Palačinke ⁴		5	1,5-2,5
Pohani kruh ⁴		3	4-8
Carski drobljenac ⁴		3	10-15
Kuhanje			
Kuhana jaja ⁵		3-100 °C	5-10











¹ Maslac i namirnice staviti nakon zvučnog signala.

² Ulje i namirnice staviti u tavu nakon zvučnog signala.

³ Redovito promiješati.

⁴ Ukupno trajanje po porciji. Peći zasebno.

⁵ Dodati namirnice na početku.

Povrće i mahunarke	Funkcije pomoći pri kuhanju	Stupanj temperature	Ukupno vrijeme kuhanja od zvučnog signala (min)
Pečenje s malo ulja			
Češnjak ¹		2	2-10
Luk, pirjani ¹		2	2-10
Luk narezan na kolutiće ¹		3	5-10
Tikvice ²		3	4-12
Patlidžani ²		3	4-12
Paprika ¹		3	4-15
Pečenje zelenih šparoga ²		3	4-15
Gljive ¹		4	10-15
Pirjanje povrća u ulju ¹		1	10-20
Glazirano povrće ¹		3	6-10















¹ Redovito promiješati.

² Češće okrenuti.

³ Zagrijavanje i kuhanje s poklopcem. Namirnice staviti u tavu nakon zvučnog signala.

⁴ Dodati namirnice na početku.

⁵ Ulje zagrijati s poklopcem. Peći zasebno i bez poklopca.

Povrće i mahunarke	Funkcije pomoći pri kuhanju	Stupanj temperature	Ukupno vrijeme kuhanja od zvučnog signala (min)
Kuhanje			
Brokula ³		3 - 100 °C	10 - 20
Cvjetača ³		3 - 100 °C	10 - 20
Kelj pupčar ³		3 - 100 °C	30 - 40
Zelene mahune ³		3 - 100 °C	15 - 30
Slanutak ⁴		3 - 100 °C	60 - 90
Grašak ³		3 - 100 °C	15 - 20
Leća ⁴		3 - 100 °C	45 - 60
Kuhanje u ekspres loncu			
Povrće u ekspres loncu ⁴		4 - 120 °C	3 - 6
Slanutak u ekspres loncu ⁴		4 - 120 °C	25 - 35
Bijeli grah u ekspres loncu ⁴		4 - 120 °C	25 - 35
Leća u ekspres loncu ⁴		4 - 120 °C	10 - 20
Prženje s puno ulja			
Prženje paniranog povrća ⁵		5 - 170 °C	4 - 8
Prženje povrća u pivskom tijestu ⁵		5 - 170 °C	4 - 8
Prženje paniranih gljiva ⁵		5 - 170 °C	4 - 8
Prženje gljiva u pivskom tijestu ⁵		5 - 170 °C	4 - 8









¹ Redovito promiješati.

² Češće okrenuti.

³ Zagrijavanje i kuhanje s poklopcem. Namirnice staviti u tavu nakon zvučnog signala.

⁴ Dodati namirnice na početku.

⁵ Ulje zagrijati s poklopcem. Peći zasebno i bez poklopca.

Krumpir	Funkcije pomoći pri kuhanju	Stupanj temperature	Ukupno vrijeme kuhanja od zvučnog signala (min)
Pečenje s malo ulja			
Pečeni krumpir od krumpira kuhanog u ljusci ¹		5	6 - 12
Pomfrit (od sirovih krumpira) ¹		4	15 - 25
Popečci od krumpira ²		5	2,5 - 3,5
Švicarski prženi ribani krumpir ³		2	50 - 55
Glazirani krumpir ¹		3	10 - 15
Kuhanje na laganoj vatri			
Kuhanje okruglica od krumpira ⁴		2 - 90 °C	30 - 40
Kuhanje			
Kuhanje krumpira ⁵		3 - 100 °C	30 - 45
Kuhanje u ekspres loncu			
Krumpir u ekspres loncu ⁵		4 - 120 °C	10 - 20







¹ Redovito promiješati.

² Ukupno trajanje po porciji. Peći zasebno.

³ Ulje i namirnice staviti u tavu nakon zvučnog signala.

⁴ Zagrijavanje i kuhanje s poklopcem. Dodati namirnice nakon zvučnog signala.



⁵ Dodati namirnice na početku.

Tjestenina i žitarice	Funkcije pomoći pri kuhanju	Stupanj temperature	Ukupno vrijeme kuhanja od zvučnog signala (min)
Kuhanje na laganoj vatri			
Riža ¹		2 - 90 °C	25 - 35
Palenta ²		2 - 90 °C	3 - 8
Griz s mlijekom ²		2 - 90 °C	5 - 10
Kuhanje			
Tjestenina ²		3 - 100 °C	7 - 10
Punjena tjestenina ²		3 - 100 °C	6 - 15
Kuhanje u ekspres loncu			
Riža u ekspres loncu ³		4 - 120 °C	5 - 8





¹ Zagrijavanje i kuhanje s poklopcem. Dodati namirnice nakon zvučnog signala.

² Redovito promiješati.







³ Dodati namirnice na početku.

Juhe	Funkcije pomoći pri kuhanju	Stupanj temperature	Ukupno vrijeme kuhanja od zvučnog signala (min)
Kuhanje na laganoj vatri Instant krem juhe ¹		2 - 90 °C	10 - 15
Kuhanje Domaće juhe ² Instant juhe ¹	 	3 - 100 °C 3 - 100 °C	60 - 90 5 - 10
Kuhanje u ekspres loncu Domaća juha u ekspres loncu ²		4 - 120 °C	20 - 30

















¹ Redovito promiješati.² Dodati namirnice na početku.

Umaci	Funkcije pomoći pri kuhanju	Stupanj temperature	Ukupno vrijeme kuhanja od zvučnog signala (min)
Pečenje s malo ulja Umak od rajčice s povrćem ¹ Bešamel umak ¹ Umak od sira ¹ Reduciranje umaka ¹ Slatki umaci ¹	    	1 1 1 1 1	25 - 35 10 - 20 10 - 20 25 - 35 15 - 25

¹ Redovito promiješati.

Slastice	Funkcije pomoći pri kuhanju	Stupanj temperature	Ukupno vrijeme kuhanja od zvučnog signala (min)
Kuhanje na laganoj vatri Riža na mlijeku ¹ Zobena kaša ¹ Puding od čokolade ¹	  	2 - 90 °C 2 - 90 °C 2 - 90 °C	40 - 50 10 - 15 3 - 5
Kuhanje Kompot ²		3 - 100 °C	15 - 25
Prženje s puno ulja Prženje krafni ³ Prženje američkih krafni ³ Prženje buñuelosa ³	  	5 - 170 °C 5 - 170 °C 5 - 170 °C	5 - 10 5 - 10 5 - 10

¹ Redovito promiješati.² Dodati namirnice na početku.³ Ulje zagrijati s poklopcem. Peći zasebno i bez poklopca.









Duboko smrznuti proizvodi	Funkcije pomoći pri kuhanju	Stupanj temperature	Ukupno vrijeme kuhanja od zvučnog signala (min)
Pečenje s malo ulja			
Odresci ¹		4	15-20
Cordon bleu ¹		4	10-30
Prsa od peradi ¹		4	10-30
Pileći nuggets ¹		4	10-15
Gyros ²		4	10-15
Kebab ²		4	10-15
Riblji file, naravni ¹		3	10-20
Riblji file, panirani ¹		3	10-20
Riblji štapići ¹		4	8-12
Pečenje pomfrita ²		5	4-6
Jela iz tave ²		3	6-10
Proletne rollice ¹		4	10-30
Camembert ¹		3	10-15
Održavanje topline, zagrijavanje			
Povrće u umaku od vrhnja ²		1 - 70 °C	15-20
Kuhanje			
Zelene mahune, duboko zamrznute ³		3 - 100 °C	15-30
Prženje s puno ulja			
Prženje pomfrita ⁴		5 - 170 °C	4-8

¹ Češće okrenuti.

² Redovito promiješati.

³ Zagrijavanje i kuhanje s poklopcem. Dodati namirnice nakon zvučnog signala.

⁴ Ulje zagrijati s poklopcem. Peći zasebno i bez poklopca.

Ostalo	Funkcije pomoći pri kuhanju	Stupanj temperature	Ukupno vrijeme kuhanja od zvučnog signala (min)
Pečenje s malo ulja			
Camembert ¹		3	7 - 10
Krutoni ²		3	6 - 10
Gotova jela iz vrećice ³		1	5 - 10
Prženje badema ⁴		4	3 - 15
Prženje oraha ⁴		4	3 - 15
Prženje pinjola ⁴		4	3 - 15
Održavanje topline, zagrijavanje			
Zagrijavanje gulaš juhe ⁵		1 - 70 °C	10 - 20
Zagrijavanje kuhanog vina ⁵		1 - 70 °C	5 - 15
Kuhanje na laganoj vatri			
Zagrijavanje mlijeka ⁵		2 - 90 °C	3 - 10

¹ Češće okrenuti.

² Redovito promiješati.

³ Nakon zvučnog signala dodati vodu. Namirnice dodati kada voda zakuha.

⁴ Dodati namirnice nakon zvučnog signala.

⁵ Dodati namirnice na početku.

Teppan Yaki i Grill za Flex zonu

Pribor Teppan Yaki i Grill su idealni za Flex zonu i optimalni za korištenje senzora za pečenje.

Grill

































Grill se ne prilagođava Flex zoni. Možete zdravo i jednostavno pripremati velike i male količine mesa, ribe, svježeg povrća i kruha s jako malo ulja. Rebrasti oblik osigurava da je namirnica upiju manje masnoće. Jednostavno rukovanje omogućuje roštiljanje namirnica koje izgledaju i ukusne su kao da su pripremljene na tradicionalnom roštilju. Stavite malo ulja na roštilj ili na površinu namirnice kako bi se olakšao prijenos topline.

Teppan Yaki

Teppan Yaki omogućuje vam jednostavnu i zdravu pripremu mesa, ribe, morskih plodova, povrća, slastica i kruha s jako malo ulja. Teppan Yaki savršeno se prilagođava Flex zoni. Zbog izravnog kontakta s pločom i ravnomjernog prijenosa topline, konzistencija, boja i sočnost namirnica ostaju sačuvane pri zapečenju i zapečenju do smeđe boje.

U sljedećoj tablici je naveden odabir jela koji je sortiran prema namirnicama. Temperatura i vrijeme kuhanja ovise o količini, stanju i kvaliteti namirnica.

Napomena: Namjestite Flex zonu kao jednu zonu za kuhanje kako biste ispravno aktivirali funkciju.

	Posude za kuhanje	Stupanj temperature	Ukupno vrijeme pečenja od javljanja zvučnog signala (min)
Meso			
Odresci, naravni ¹	 / 	4	6 - 10
File ¹	 / 	4	6 - 10
Kotleti ¹	 / 	3	10 - 15
Odrezak, krvavo pečen (debljine 3 cm) ¹	 / 	5	6 - 8
Odrezak, srednje pečen (debljine 3 cm) ¹	 / 	5	8 - 12
Odrezak, jako pečen (debljine 3 cm) ¹	 / 	4	8 - 12
Prsa od peradi (debljine 2 cm) ¹	 / 	3	10 - 20
Slanina ¹	 / 	3	5 - 8
Hamburger ¹	 / 	3	6 - 15
Kuhane kobasice ¹	 / 	4	8 - 20
Hrenovke, sirove ¹	 / 	4	8 - 20
Gyros ²		4	7 - 12
Mljeveno meso ²		4	6 - 10
Riba i plodovi mora			
Riblji file, naravni ¹	 / 	4	10 - 20
Rakovi ¹	 / 	4	4 - 8
Račići ¹	 / 	4	4 - 8
Pečenje cijele ribe ¹	 / 	3	15 - 30

¹ Ulje (ako je potrebno) i namirnice staviti nakon zvučnog signala. Okrenuti ako je potrebno





























² Ulje (ako je potrebno) i namirnice staviti nakon zvučnog signala. Redovito promiješati.

³ Maslac i namirnice staviti nakon zvučnog signala. Okrenuti ako je potrebno.

⁴ Ulje (ako je potrebno) i namirnice staviti nakon zvučnog signala. Ukupno trajanje po porciji. Peći zasebno.

⁵ Ulje (utrljati površinu namirnice) i namirnice staviti nakon zvučnog signala. Okrenuti ako je potrebno.

⁶ Namirnice staviti nakon zvučnog signala.

	Posude za kuhanje	Stupanj temperature	Ukupno vrijeme pečenja od javljanja zvučnog signala (min)
Povrće			
Tikvice ¹	 / 	3	4 - 12
Patlidžani ¹	 / 	3	4 - 12
Paprika ¹	 / 	3	4 - 15
Pečenje zelenih šparoga ¹	 / 	3	4 - 15
Gljive ²	 / 	4	10 - 15
Češnjak ²		2	2 - 10
Pirjanje luka ²		2	2 - 10
Glaziranje povrća ²		3	6 - 10
Krumpir			
Pečeni krumpir od krumpira kuhanog u ljusci ²		5	6 - 12
Popečci od krumpira ⁴		5	2,5 - 3,5
Glazirani krumpir ²		3	10 - 15
Jela s jajima			
Jaja na oko, na maslacu ³		2	2 - 6
Jaja na oko, na ulju ¹		4	2 - 6
Kajgana ²		2	4 - 9
Omlet ⁴		2	3 - 6
Palačinke ⁴		5	1,5 - 2,5
Pohani kruh ⁴		3	4 - 8
Carski drobljenac ⁴		3	10 - 15
Ostalo			
Prženje ⁵	 / 	4	4 - 6
Krutoni ²		3	6 - 10
Prženje badema ⁶		4	3 - 15
Prženje oraha ⁶		4	3 - 15
Prženje pinjola ⁶		4	3 - 15

¹ Ulje (ako je potrebno) i namirnice staviti nakon zvučnog signala. Okrenuti ako je potrebno

² Ulje (ako je potrebno) i namirnice staviti nakon zvučnog signala. Redovito promiješati.

³ Maslac i namirnice staviti nakon zvučnog signala. Okrenuti ako je potrebno.

⁴ Ulje (ako je potrebno) i namirnice staviti nakon zvučnog signala. Ukupno trajanje po porciji. Peći zasebno.

⁵ Ulje (utrljati površinu namirnice) i namirnice staviti nakon zvučnog signala. Okrenuti ako je potrebno.

⁶ Namirnice staviti nakon zvučnog signala.

Bežični senzor temperature

Prije prve uporabe funkcija kuhanja potrebno je uspostaviti vezu između bežičnog senzora temperature i upravljačke ploče.

Priprema i čišćenje bežičnog senzora temperature

U ovom odlomku dobit ćete informacije o:

- lijepljenju silikonske pločice
- postavljanju bežičnog senzora za kuhanje
- čišćenju
- zamjeni baterije

Silikonsku pločicu i senzor za kuhanje možete naknadno kupiti u specijaliziranim trgovinama, kod naše servisne službe ili putem naše službene internetske stranice. U tu svrhu navedite odgovarajući referentni broj:

00577921	Komplet sa 5 silikonskih pločica
HEZ39050	Senzor za kuhanje i komplet sa 5 silikonskih pločica

Lijepljenje silikonske pločice

Silikonska pločica fiksira senzor temperature na posudi za kuhanje.

Ako posudu za kuhanje koristite prvi put s funkcijama kuhanja, onda je potrebno staviti silikonsku pločicu direktno na ovu posudu. Stoga je važno sljedeće:

1. Mjesto za lijepljenje na posudi za kuhanje ne smije biti masno. Operite posudu za kuhanje, dobro je obrišite, a mjesto za lijepljenje obrišite npr. alkoholom.
2. Skinite zaštitnu foliju sa silikonske pločice. Pomoću priložene šablone zalijepite silikonsku pločicu na odgovarajućoj visini izvana na posudi za kuhanje.

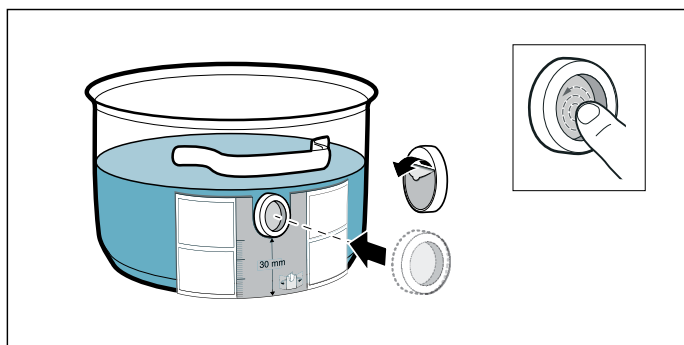

3. Pritisnite cijelu površinu silikonske pločice, čak i unutarnji dio. Ljepilo je potrebno da se ispravno stvrdne 1 sat. Za to vrijeme ne upotrebljavajte niti čistite posudu za kuhanje.

Napomene

- Posudu za kuhanje sa silikonskom pločicom ne ostavljajte dulje vrijeme u sapunici.
- Ukoliko se silikonska pločica odvoji, potrebno je upotrijebiti novu.

Postavljanje bežičnog senzora temperature

Stavite senzor temperature na silikonsku pločicu tako da se savršeno prilagodi.

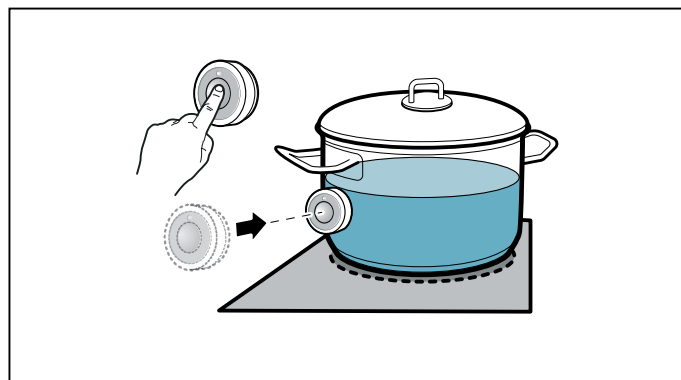



Napomene



- Uvjerite se da je silikonska pločica potpuno suha prije stavljanja senzora temperature.
- Posudu za kuhanje stavite tako da senzor temperature pokazuje na bočnu vanjsku površinu ploče za kuhanje.
- Senzor temperature ne smijete usmjeriti na neku drugu posudu za kuhanje kako biste spriječili pregrijavanje.
- Nakon kuhanja skinite senzor temperature s lonca. Čuvajte ga na čistom, sigurnom mjestu i ne držite ga blizu izvora topline.
- Možete istodobno koristiti do tri senzora temperature.

Povezivanje bežičnog senzora temperature s upravljačkom pločom

Za povezivanje bežičnog senzora temperature s upravljačkom pločom postupite na sljedeći način:

1. Odaberite izbornik **14**, vidi poglavlje → "Osnovne postavke" Indikator kuhališta svijetli.
2. Odaberite kuhalište čiji indikator će zasvijetliti. Javlja se zvučni signal. Indikator  svijetli.
3. U roku od 30 sekundi pritisnite simbol  na bežičnom senzoru temperature. Nakon nekoliko sekundi na indikatoru kuhališta se pojavljuje rezultat povezivanja senzora temperature s upravljačkom pločom.

Rezultat

	Ispravno povezivanje
	Neispravno povezivanje: zbog pogreške u prijenosu.
	Neispravno povezivanje: zbog pogreške senzora temperature.

- Čim se senzor temperature ispravno spoji s upravljačkom pločom, funkcije kuhanja su raspoložive.
- Do neispravnog povezivanja uslijed neke smetnje na senzoru temperature može doći iz sljedećih razloga:
 - Pogreška u komunikaciji Bluetooth.
 - Simbol na senzoru temperature nije pritisnut u roku od 30 sekundi nakon odabira kuhališta.
 - Baterija u senzoru temperature je istrošena.Resetirajte bežični senzor temperature i ponovno provedite postupak povezivanja.
- U slučaju neispravnog povezivanja zbog pogreške u prijenosu ponovno provedite postupak povezivanja. Ako je povezivanje i dalje neispravno **!**, obratite se servisnoj službi.

Resetiranje bežičnog senzora temperature

1. Simbol  držite pritisnut otprilike 8-10 sekundi. Za to vrijeme LED indikator senzora temperature zasvijetli tri puta. Kada treći put zasvijetli LED indikator, počinje resetiranje. U ovom trenutku maknite prst sa simbola. Kada se LED indikator ugasi, bežični senzor temperature je resetiran.
2. Postupak povezivanja ponovite od točke 2.

Čišćenje

Bežični senzor temperature ne smijete prati u perilici posuđa.

Senzor temperature

Senzor temperature očistite vlažnom krpom. Nikada ga ne perite u perilici posuđa. Nemojte ga uroniti u vodu i prati pod mlazom vode.

Nakon kuhanja skinite senzor temperature s posude za kuhanje. Čuvajte ga na čistom, sigurnom mjestu, primjerice u ambalaži, i ne držite ga blizu izvora topline.

Silikonska pločica

Očistite i osušite prije stavljanja na senzor temperature. Prikladna za pranje u perilici posuđa.

Napomena: Posuđe sa silikonskom pločicom ne ostavljajte dulje vrijeme u sapunici.

Prozorčić na senzoru temperature

Prozorčić na senzoru uvijek mora biti čist i suh. Postupajte na sljedeći način:

- Redovito uklonite nečistoću i kapljice masnoće.
- Za čišćenje koristite meku krpu ili štapić s vatom i sredstvo za čišćenje prozora.

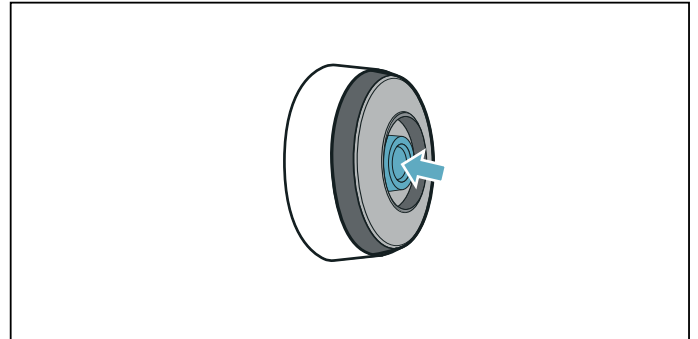

Napomene

- Ne koristite abrazivna sredstva za čišćenje kao što su abrazivne spužvice i abrazivne četkice ili mlijeko za čišćenje.
- Prozorčić na senzoru ne dodirujte prstima. Mogao bi se zaprljati ili izgresti.

Zamjena baterije

Ako senzor temperature ne zasvijetli iako ste pritisnuli simbol, onda se baterija ispraznila.

Zamjena baterije:

1. Silikonski poklopac skinite s donjeg dijela kućišta senzora temperature i izvadite oba vijka odvijačem.

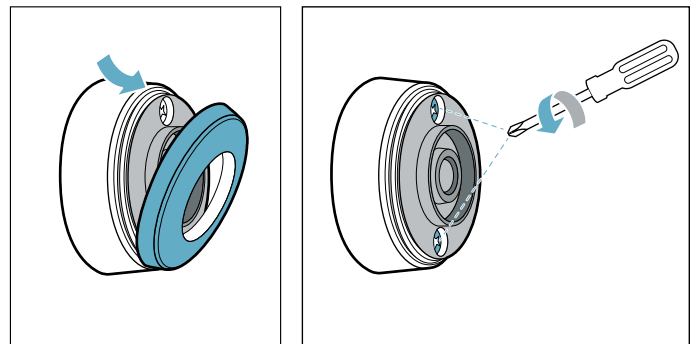

2. Otvorite zatvarač senzora temperature. Izvadite bateriju iz donjeg dijela kućišta i umetnite novu bateriju (pritom pazite na ispravan pol baterije).

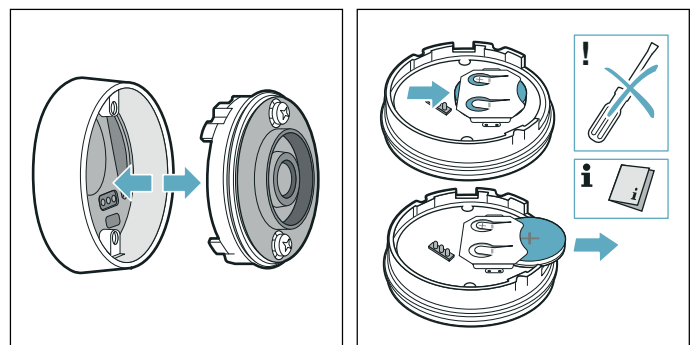

Oprez!

Za vađenje baterije ne koristite metalne predmete. Ne dodirujte priključne točke baterije.

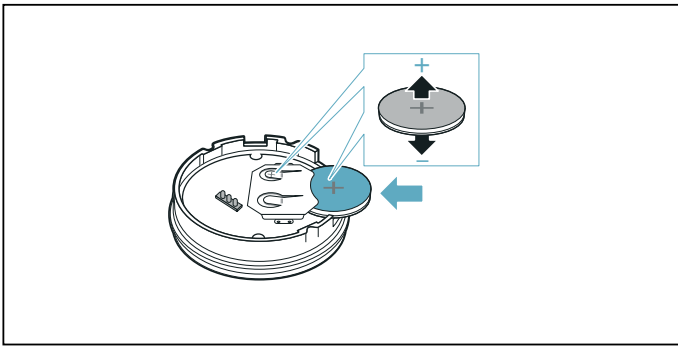

3. Zatvorite zatvarač senzora temperature (otvori za vijke na zatvaraču moraju se podudarati s udubljenjima na donjem dijelu kućišta). Vijke pritegnite odvijačem.

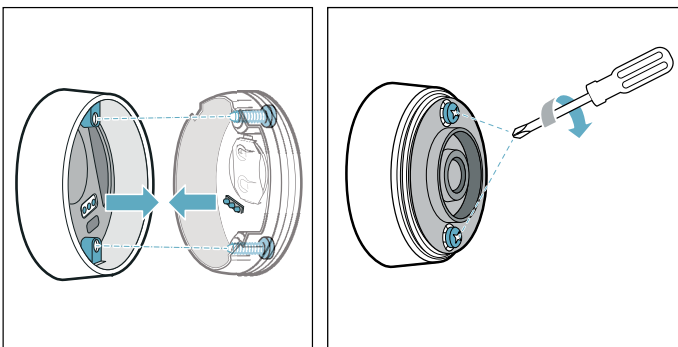

4. Silikonski poklopac ponovno stavite na donji dio kućišta senzora temperature.

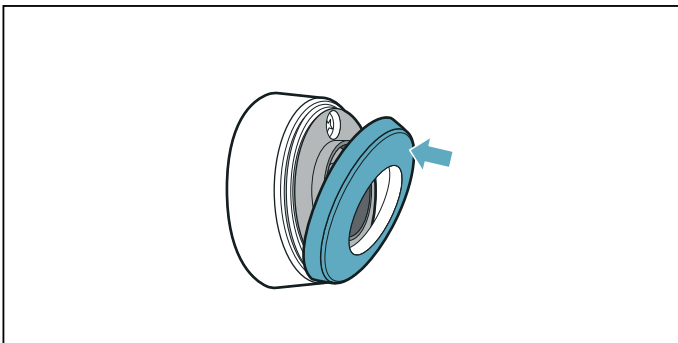

Napomena: Koristite isključivo kvalitetne baterije tipa CR2032 kako biste osigurali dulji životni vijek.

Izjava o sukladnosti

Ovime tvrtka Robert Bosch Hausgeräte GmbH izjavljuje da uređaj s funkcijom bežični senzor temperature odgovara osnovnim zahtjevima i svim relevantnim odredbama direktive 2014/53/EU.

Opširnu RED izjavu o sukladnosti naći ćete na internetu pod www.bosch-home.com na stranici proizvoda vašeg uređaja kod dodatne dokumentacije.

Logotipovi i marka Bluetooth® su registrane robne marke i vlasništvo Bluetooth SIG, Inc. i svako korištenje ovih marki od strane Robert Bosch Hausgeräte GmbH je pod licencom. Sve druge marke i nazivi marke su vlasništvo dotičnih tvrtki.



Zaštita za djecu

Pomoću zaštite za djecu možete spriječiti da djeca uključe ploču za kuhanje.

Aktiviranje/deaktiviranje zaštite za djecu

Ploča za kuhanje mora biti isključena.

Aktiviranje:

1. Ploču za kuhanje uključite glavnim prekidačem.
2. Symbol  držite pritisnut otprilike 4 sekunde. Indikator  svijetli tijekom 10 sekundi. Ploča za kuhanje je blokirana.

Deaktiviranje:

1. Ploču za kuhanje uključite glavnim prekidačem.
2. Symbol  držite pritisnut otprilike 4 sekunde. Blokada je deaktivirana.

Automatska zaštita za djecu

S ovom funkcijom, zaštita za djecu automatski se uključuje uvijek kada se isključi ploča za kuhanje.

Uključivanje i isključivanje

Kako ćete uključiti automatsku zaštitu za djecu, saznat ćete u poglavlju → "Osnovne postavke"



Zaštita od brisanja

Kada brišete upravljačku ploču dok je ploča za kuhanje uključena, mogu se promijeniti postavke. Kako biste to izbjegli, ploča za kuhanje ima funkciju za blokiranje upravljačke ploče u svrhu čišćenja.

Uključivanje: Dodirnite simbol . Javlja se zvučni signal. Upravljačka ploča je blokirana tijekom 35 sekundi. Možete obrisati površinu upravljačke ploče, a da ne promijenite postavke.

Deaktiviranje: nakon 35 sekundi upravljačka ploča je deblokirana. Za poništenje funkcije prije isteka vremena dodirnite simbol .

Napomene

- 30 sekundi nakon aktiviranja javlja se zvučni signal. To prikazuje da će funkcija uskoro završiti.
- Blokada čišćenja ne utječe na glavni prekidač. Ploča za kuhanje se u svakom trenutku može isključiti.



Automatsko isključivanje

Ako neko kuhalište predugo radi i niste promijenili postavku, aktivirat će se automatsko sigurnosno isključivanje.

Kuhalište prestaje s grijanjem. Na indikatoru kuhališta izmjenično trepere **FB** i indikator preostale topline **h** ili **H**.

Ako dodirnete bilo koji simbol, indikator će se isključiti. Sada ponovno možete podesiti kuhalište.

Vrijeme kada će se aktivirati automatsko sigurnosno isključivanje ovisi o namještenom stupnju za kuhanje (nakon 1 do 10 sati).

Osnovne postavke

Uređaj ima različite osnovne postavke. Te osnovne postavke možete prilagoditi vlastitim potrebama.

Indikator	Funkcija
c 1	Zaštita za djecu 0 Ručno*. 1 Automatski. 2 Funkcija je deaktivirana.
c 2	Zvučni signali 0 Signal potvrde i pogreške su isključeni. 1 Uključen je samo signal pogreške. 2 Uključen je samo signal potvrde. 3 Svi zvučni signali su uključeni.*
c 3	Prikaz potrošnje energije 0 Deaktiviran.* 1 Aktiviran.
c 4	Postavka ovisno o visini iznad razine mora 1-2 Smanjenje 3 Osnovna postavka 4-9 Proširenje
c 5	Automatsko programiranje vremena kuhanja 00 Isključeno.* 0 1-99 Vrijeme do automatskog isključivanja.
c 6	Trajanje zvučnog signala funkcije timera 1 10 sekundi.* 2 30 sekundi. 3 1 minuta.
c 7	Funkcija Power-Management. Ograničenje ukupne snage ploče za kuhanje Raspoložive postavke ovise o maksimalnoj snazi ploče za kuhanje. 0 Deaktivirano. Maksimalna snaga ploče za kuhanje. */** 1 1000 W minimalna snaga. 1. 1500 W ... 3 3000 W preporučeno za 13 A. 3. 3500 W preporučeno za 16 A. 4 4000 W 4. 4500 W preporučeno za 20 A. ... 9 ili 9. Maksimalna snaga ploče za kuhanje.**
c 11	Promjena prethodno podešenih stupnjeva snage za Move funkciju -9 Prethodno podešeni stupanj snage za prednje područje za kuhanje. -5 Prethodno podešeni stupanj snage za srednje područje za kuhanje. -1. Prethodno podešeni stupanj snage za stražnje područje za kuhanje.

c 12	Provjera posuđa i rezultata kuhanja 0 Nije prikladno 1 Nije optimalno 2 Prikladno
c 13	Konfiguriranje aktiviranja fleksibilne zone za kuhanje 0 Kao dvije odvojene zone za kuhanje.* 1 Kao samo jedna zona za kuhanje.
c 14	Povezivanje bežičnog senzora za kuhanje s pločom za kuhanje 0 Ispravno povezivanje 1 Neispravno povezivanje: zbog pogreške u prijenosu. 2 Neispravno povezivanje: zbog pogreške senzora za kuhanje.
c 17	Namještanje pogona na optični zrak ili pogona na odlazni zrak 0 Konfiguriranje pogona na optični zrak.* 1 Konfiguriranje pogona na odlazni zrak.
c 18	Namještanje automatskog pokretanja 0 Isključeno. 1 Uključeno: Automatski pogon sa senzorskim upravljanjem.* 2 Uključeno: Ventilacija se pokreće na stupnju za kuhanje prema odgovarajućim stupnjevima za kuhanje zona za kuhanje.
c 19	Namještanje osjetljivosti senzora ventilacije 1 Najniža postavka osjetljivosti senzora. 2 Srednja postavka osjetljivosti senzora.* 3 Najviša postavka osjetljivosti senzora.
c 20	Namještanje nastavka ventilacije 0 Isključeno. 1 Uključeno: Automatska funkcija sa senzorski upravljanim nastavkom ventilacije. 2 Uključeno*: Kada ploča za kuhanje radi u pogonu na odlazni zrak, ventilacija se uključuje za otprilike 6 minuta na stupnju za kuhanje 3 . Kada ploča za kuhanje radi u pogonu na optični zrak, ventilacija se uključuje za otprilike 30 minuta na stupnju za kuhanje 1 . Funkcija nastavka ventilacije automatski se isključuje nakon tog vremena.
c 25	Automatsko prepoznavanje posude 0 Deaktivirano: Ručno odaberite željenu zonu za kuhanje. 1 Aktivirano: Ploča za kuhanje prepoznaje veličinu i položaj posude te odabire odgovarajuću(e) zonu(e) za kuhanje*.
HC	Home Connect → "Postavke Home Connect"
c 0	Povratak na tvorničke postavke 0 Individualne postavke.* 1 Povratak na tvorničke postavke.

*Tvornička postavka



**Maksimalna snaga ploče za kuhanje prikazana je na označnoj pločici.

Pristupite osnovnim postavkama ovako:

Ploča za kuhanje mora biti isključena.

1. Uključite ploču za kuhanje.
2. U roku od slijedećih 10 sekundi držite pritisnut simbol  u trajanju od otprilike 4 sekunde. Prva četiri indikatora navode informacije o proizvodu. Dodirnite područje namještanja kako biste vidjeli pojedinačne indikatore.

Informacije o proizvodu	Indikator
Indeks servisne službe (IS)	01
Tvornički broj	Fd
Tvornički broj 1	95.
Tvornički broj 2	05

3. Ako ponovno dodirnete simbol , pristupit ćete osnovnim postavkama. Na indikatorima svijetle **c 1** i  kao pred-postavka.



4. Simbol  uzastopno pritisnite toliko puta dok se ne pojavi željena funkcija.
5. Zatim u području namještanja odaberite željenu postavku.



6. Simbol  držite pritisnut najmanje 4 sekunde.

Postavke su pohranjene.

Napuštanje osnovnih postavki

Ploču za kuhanje isključite pomoću glavne sklopke.

Prikaz potrošnje energije

Ova funkcija prikazuje ukupnu potrošnju energije kod zadnjeg kuhanja na ploči za kuhanje.

Nakon isključivanja ploče za kuhanje u trajanju od 10 sekundi prikazuje se potrošnja u kilovatsatima, npr. **1.08 kWh**.

Točnost prikaza između ostalog ovisi o kvaliteti napona strujne mreže.

Kako ćete uključiti ovu funkciju, saznat ćete u poglavlju → "Osnovne postavke"

Ispit posuda

Pomoću ove funkcije možete provjeriti brzinu i kvalitetu kuhanja ovisno o posudu.



Rezultat je preporučena vrijednost i ovisi o svojstvima posuda i korištenom kuhalištu.

1. Ulijte u posudu oko 200 ml vode i na sobnoj temperaturi stavite posudu na sredinu zone za kuhanje čiji promjer najbolje odgovara promjeru dna posude.
2. Uđite u osnovne postavke i odaberite postavku **c / 1** **2**.
3. Dodirnite područje namještanja. Na indikatorima zona za kuhanje treperi **—**. Funkcija je sada aktivirana.

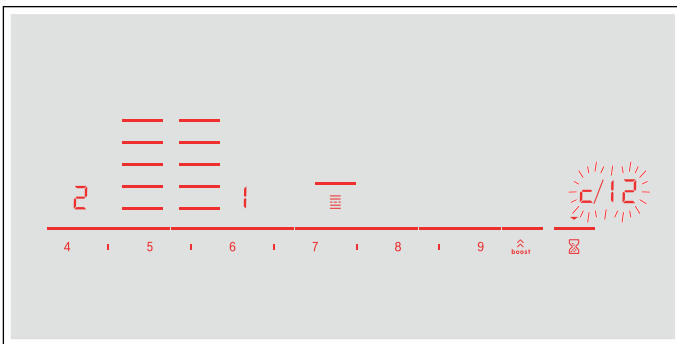
Nakon 10 sekundi se na indikatoru zone za kuhanje pojavljuje informacija o kvaliteti i brzini kuhanja.



Provjerite učinak pomoću slijedeće tablice:

Učinak	
	Posuda za kuhanje nije primjerena za kuhalište i zato se ne zagrijava.*
	Posuda za kuhanje zagrijava se sporije od očekivanog i kuhanje nije optimalno.*
	Posuda za kuhanje se dobro zagrijava i kuhanje se odvija normalno.

* Ako imate manje kuhalište, ispitajte posudu za kuhanje još jednom na manjem kuhalištu.

Za ponovno aktiviranje ove funkcije dodirnite područje namještanja.

Napomene

- Fleksibilna zona za kuhanje je jedno kuhalište; koristite samo jednu posudu za kuhanje.
- Ako je kuhalište koje ćete koristiti manje od promjera posude za kuhanje, vjerojatno će se zagrijati samo sredina posude, a rezultat kuhanja neće biti najbolji ili zadovoljavajući.
- Informacije o ovoj funkciji naći ćete u poglavlju → "Osnovne postavke".
- Informacije o vrsti, veličini i pozicioniranju posude za kuhanje naći ćete u poglavljima → "Kuhanje pomoću indukcije" i → "Flex zona".

Power-Manager

Pomoću funkcije Power-Manager možete namjestiti ukupnu snagu ploče za kuhanje.

Ploča za kuhanje je tvornički unaprijed namještena. Njezina najveća snaga navedena je na označnoj pločici. Pomoću funkcije Power-Manager možete promijeniti vrijednost prema zahtjevima odgovarajuće električne instalacije.

Kako se ova namještena vrijednost ne bi prekoračila, ploča za kuhanje raspodjeljuje automatski raspoloživu snagu na uključene zone za kuhanje.

Sve dok je aktivirana funkcija Power-Manager, snaga neke zone za kuhanje može privremeno pasti ispod nominalne vrijednosti. Ako se isključi neka zona za kuhanje i dostigne ograničenje snage, onda se na indikatoru stupnja kuhanja kratko pojavljuje **_**. Uređaj sam regulira i bira najviši mogući stupanj snage.

Za ostale informacije o tome kako se može promijeniti ukupna snaga ploče za kuhanje vidi poglavlje → "Osnovne postavke"

Home Connect

Ovaj se uređaj može povezati s WLAN mrežom, a postavke je moguće poslati uređaju preko mobilnog uređaja.

Ako uređaj nije povezan s kućnom mrežom, onda radi kao ploča za kuhanje bez mrežne veze. Pločom za kuhanje može se uvijek rukovati preko upravljačkog polja.

Raspoloživost funkcije Home Connect ovisi o raspoloživosti usluga Home Connect u vašoj zemlji. Usluge Home Connect nisu dostupne u svim zemljama. Ostale informacije naći ćete na www.home-connect.com.

Napomene

- Ploče za kuhanje nisu namijenjene za korištenje bez nadzora – postupak kuhanja treba nadzirati.
- Pridržavajte se sigurnosnih napomena iz ovih uputa za uporabu i uvjerite se da se iste poštuju i onda kada uređaj upotrebljavate putem aplikacije Home Connect. Pridržavajte se i uputa iz aplikacije Home Connect. → "Važne sigurnosne napomene" na strani 6
- Postavke na svoj uređaj možete poslati uz pomoć aplikacije Home Connect, a potom ih treba potvrditi na uređaju. Nije moguće rukovati uređajem dok ste na putu.
- Upravljanje na uređaju uvijek ima prednost. Rukovanje putem aplikacije Home Connect tada nije moguće.

Uređivanje

Kako biste mogli izvršiti podešavanja putem Home Connect, potrebno je instalirati i postaviti aplikaciju Home Connect na vašem krajnjem mobilnom uređaju.

Za to se pridržavajte isporučenih dokumenata vezanih uz Home Connect.

Slijedite korake navedene u aplikaciji kako biste izvršili postavke.



Za postavljanje aplikacija mora biti otvorena.

Automatska prijava na kućnu mrežu



Potreban vam je router s funkcijom WPS.

Potreban vam je pristup routeru. Ako to nije slučaj, slijedite korake „Ručna prijava na kućnu mrežu”.

1. Uključite ploču za kuhanje.
2. Simbol  držite pritisnut 4 sekunde. Prikazuju se informacije o proizvodu.

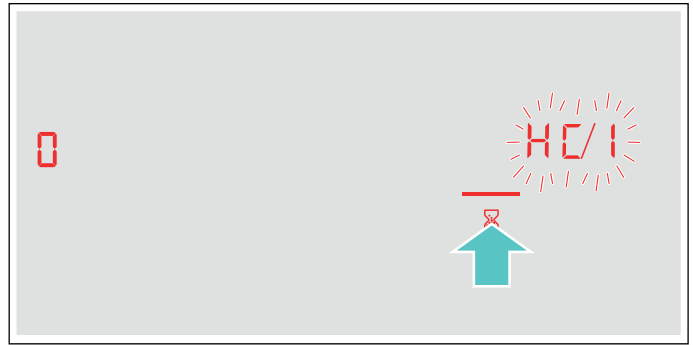
3. Simbol  dodirujte toliko dugo dok se naizmjenično ne prikažu **HC** i **1**.
Na prikazu kuhaćih mjesta svijetli .





4. U području namještanja namjestite vrijednost **1**.
Na upravljačkoj ploči trepere **1** i simbol .
5. Unutar 2 minute pritisnite tipku WPS na routeru. Ploča za kuhanje je povezana s mrežom kada na upravljačkoj ploči više ne treperi simbol  nego stalno svijetli.

Napomena:

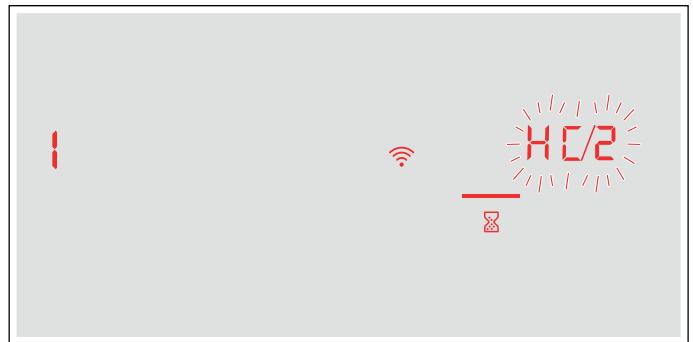

Ako se veza ne može uspostaviti, pojavljuje se vrijednost **2** „ručno povezivanje”. Ručno prijavite uređaj na kućnu mrežu ili ponovno pokrenite automatsko povezivanje.

Ako će se uređaj pokušati automatski povezati s aplikacijom, naizmjenično će se prikazivati **HC** i **2**. U području namještanja treperi vrijednost **1**.



6. Pokrenite aplikaciju na mobilnom uređaju i slijedite upute za automatsku prijavu na mrežu. Postupak prijave završen je kada se na prikazu kuhaćih mjesta pojavi vrijednost .

Ručna prijava na kućnu mrežu

1. Uključite ploču za kuhanje.
2. Simbol  držite pritisnut 4 sekunde. Prikazuju se informacije o proizvodu.
3. Simbol  dodirujte toliko dugo dok se naizmjenično ne prikažu HC i 1. Na prikazu kuhaćih mjesta svijetli 0.



4. U području namještanja namjestite vrijednost 2. Na upravljačkoj ploči trepere 2 i simbol .

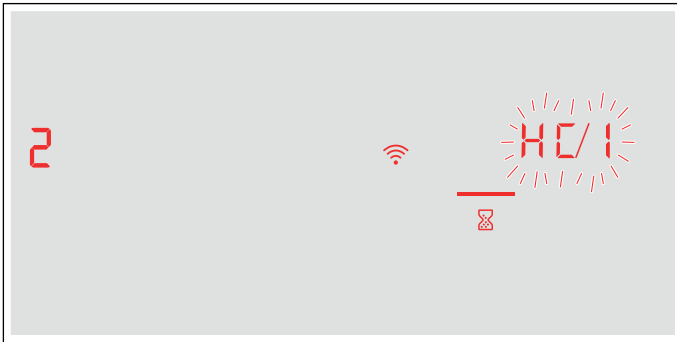

5. Mobilni krajnji uređaj prijavite na mrežu ploče za kuhanje sa SSID „HomeConnect” i ključem „HomeConnect”.

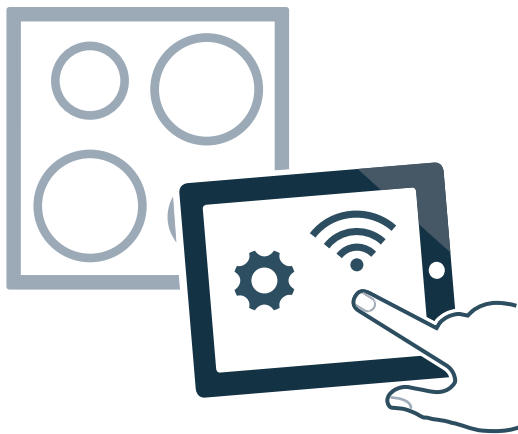

Ploča za kuhanje je povezana s mrežom kada na upravljačkoj ploči više ne treperi simbol  nego stalno svijetli.

Ako će se uređaj pokušati automatski povezati s aplikacijom, naizmjenično će se prikazivati HC i 2. U području namještanja treperi vrijednost 1.

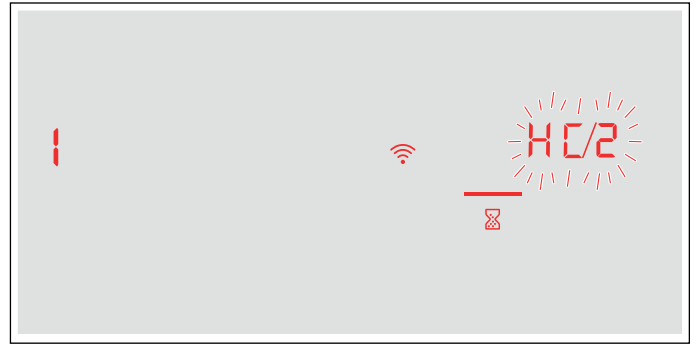

6. Pokrenite aplikaciju na mobilnom uređaju i slijedite upute za ručnu prijavu na mrežu. Postupak prijave završen je kada se na prikazu kuhaćih mjesta pojavi vrijednost 0.

Postavke Home Connect

Home Connect uvijek možete prilagoditi svojim potrebama.

U osnovnim postavkama ploče za kuhanje prijedite na postavke za Home Connect kako bi se prikazale informacije o mreži i uređaju.

Indikator	Funkcija
HC 1	Prijava na kućnu mrežu (WLAN)
0	Nije povezano / prekinite vezu s mrežom.
1	Automatski povezati.
2	Ručno povezati.
3	Povezano.
HC 2	Povezivanje s aplikacijom
0	Nije povezano.
1	Uspostavite vezu.
HC 3	Povezivanje s WLAN mrežom
0	Radijski modul isključen.
1	Radijski modul uključen.
HC 4	Postavke putem aplikacije
0	Isključeno.
1	Uključeno.*
HC 5	Ažuriranje softvera
1	Ažuriranje je dostupno i spremno za instalaciju.
2	Pokrenite instalaciju.
HC 6	Daljinsko upravljanje putem servisne službe
0	Nije dopušteno.
1	Dopušteno.

* Osnovna postavka

Indikator	Funkcija
HC 7	Jačina WLAN signala
0	Nije povezano s kućnom mrežom (WLAN).
1	Jačina signala 1 (loš)
2	Jačina signala 2 (srednji)
3	Jačina signala 3 (dobar)
HC 8	Povezivanje s poslužiteljem Home Connect
0	Nije povezano.
1	Povezano.
* Osnovna postavka	

Napomene



- Postavka **HC 2** prikazuje se samo onda kada je uređaj povezan s kućnom mrežom.
- Postavka **HC 3** prikazuje se samo onda kada je uređaj već jednom bio povezan s kućnom mrežom.
- Postavka **HC 5** prikazuje se samo kada je ažuriranje dostupno.
- Postavka **HC 6** prikazuje se samo kada se servisna služba pokušava povezati s uređajem. Nakon što dodijelite pristup u svakom ga trenutku možete prekinuti.
- Postavke **HC 7** i **HC 8** prikazuju se samo onda kada postoji veza s WLAN mrežom.

Deaktiviranje WLAN mreže

Ako je aktivirana Wi-Fi mreža, možete koristiti funkcije Home Connect.

Napomena:

U umreženom stanju pripravnosti vašem je uređaju potrebno maks. 2 W.

1. Uključite ploču za kuhanje.
2. Simbol  držite pritisnut 4 sekunde. Prikazuju se informacije o proizvodu.
3. Simbol  dodirujte toliko dugo dok se naizmjenično ne prikažu **HC** i **3**.
Na prikazu kuhaćih mjesta svijetli **1**.

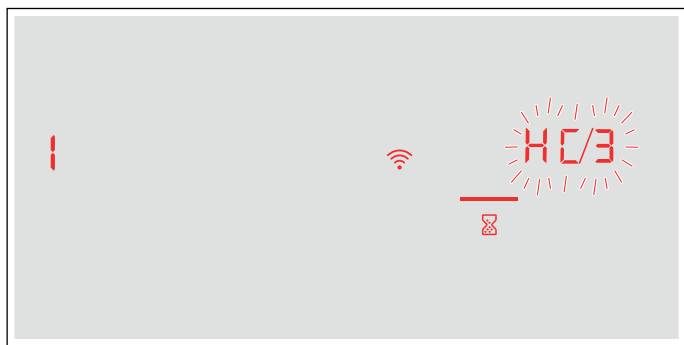



4. U području namještanja namjestite vrijednost **0**. WLAN mreža je deaktivirana, a na upravljačkoj se ploči isključuje simbol .

Odvojiti s mreže



Vežu svoje ploče za kuhanje s mrežom možete prekinuti u bilo kojem trenutku.

Napomena:

Ako vaša ploča za kuhanje nije povezana s mrežom, ni rukovanje pomoću Home Connect nije moguće.

1. Uključite ploču za kuhanje.
2. Simbol  držite pritisnut 4 sekunde. Prikazuju se informacije o proizvodu.
3. Simbol  dodirujte toliko dugo dok se naizmjenično ne prikažu **HC** i **1**.
Na prikazu kuhaćih mjesta svijetli **3**.
4. U području namještanja namjestite vrijednost **0**. Veza uređaja s kućnom mrežom se prekida, a simbol  na upravljačkoj ploči se gasi.

Povezivanje s mrežom

1. Uključite ploču za kuhanje.
2. Simbol  držite pritisnut 4 sekunde. Prikazuju se informacije o proizvodu.
3. Simbol  dodirujte toliko dugo dok se naizmjenično ne prikažu **HC** i **1**.
Na prikazu kuhaćih mjesta svijetli **0**.





4. U području namještanja namjestite vrijednost **1** „Automatsko povezivanje” ili vrijednost **2** „Ručno povezivanje”.
5. Slijedite upute prema \rightarrow „Automatska prijava na kućnu mrežu” ili \rightarrow „Ručna prijava na kućnu mrežu”.

Povezivanje s aplikacijom

Ako je na vašem mobilnom uređaju instalirana aplikacija Home Connect, onda isti možete povezati s vašom pločom za kuhanje.

Napomene

- Uređaj mora biti povezan s mrežom.
- Aplikaciju je potrebno otvoriti i namjestiti.

1. Uključite ploču za kuhanje.
2. Simbol  držite pritisnut 4 sekunde. Prikazuju se informacije o proizvodu.
3. Simbol  dodirujte toliko dugo dok se naizmjenično ne prikažu **HC** i **2**.
Na prikazu kuhaćih mjesta svijetli .





4. U području namještanja namjestite vrijednost **1**.
5. Slijedite upute u aplikaciji kako biste završili postupak povezivanja.

Postavke putem aplikacije

Uz pomoć aplikacije Home Connect jednostavno možete pristupiti osnovnim postavkama ploče za kuhanje i poslati postavke na ploču za kuhanje.

Napomene

- Isključite ploču za kuhanje kako biste promijenili osnovne postavke.
- Rukovanje na uređaju uvijek ima prednost. U tom vremenu ne možete upravljati uređajem putem aplikacije Home Connect.
- U stanju isporuke aktiviran je prijenos postavki.
- Ako je prijenos postavki deaktiviran, onda se u aplikaciji Home Connect prikazuju isključivo radna stanja ploče za kuhanje.

1. Uključite ploču za kuhanje.
2. Simbol  držite pritisnut 4 sekunde. Prikazuju se informacije o proizvodu.
3. Simbol  dodirujte toliko dugo dok se naizmjenično ne prikažu **HC** i **4**.
4. Kako biste aktivirali prijenos, u području za namještanje odaberite vrijednost **1**, a za deaktiviranje prijensa odaberite vrijednost .

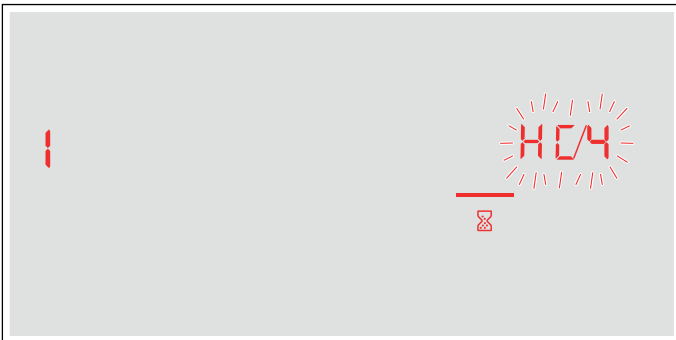

Potvrda postavki za kuhanje

Čim se postavke kuhanja prenesu na neko kuhalište, ovisno o postavci počinje treperiti indikator kuhališta, indikator timera ili promijenjena funkcija. Kako biste potvrdili postavke, dodirnite željeni indikator kuhališta. Kako biste odbacili postavke, dodirnite neku drugu tipku na ploči za kuhanje.

Ažuriranje softvera

Pomoću funkcije Ažuriranje softvera pokreće se ažuriranje softvera vaše ploče za kuhanje (npr. optimizacija, otklanjanje pogrešaka, ažuriranja važna za sigurnost). Pod uvjetom da ste registrirani korisnik aplikacije Home Connect, da ste je instalirali na svom mobilnom krajnjem uređaju te da ste povezani s poslužiteljem Home Connect.

Čim ažuriranje softvera bude na raspolaganju, aplikacija Home Connect obavijestit će vas gdje možete preuzeti ažuriranje.

Nakon uspješnog preuzimanja možete pokrenuti instalaciju putem ploče za kuhanje (osnovne postavke, postavka **HC5**) ili aplikacije Home Connect kada ste na lokalnoj mreži.

Nakon uspješne instalacije bit ćete obaviješteni preko aplikacije Home Connect.

Napomene

- Tijekom preuzimanja i dalje možete upotrebljavati ploču za kuhanje.
- Ovisno o osobnim postavkama u aplikaciji, ažuriranje softvera može se i automatski preuzeti.
- U slučaju ažuriranja važnog za sigurnost preporučuje se izvršiti postupak instalacije u što kraćem roku.

Dijagnoza na daljinu

Servisna služba može pristupiti vašem uređaju putem dijagnoze na daljinu ako se s odgovarajućim zahtjevom obraćate servisnoj službi, ako je vaš uređaj povezan s Home Connect poslužiteljem i ako je dijagnoza na daljinu dostupna u zemlji u kojoj upotrebljavate uređaj

Napomena:

Više informacija i napomene za dostupnost dijagnoze na daljinu u svojoj zemlji možete pronaći pod Usluge/ podrška na lokalnoj internetskoj stranici: www.home-connect.com

Napomena o zaštiti podataka

Kada prvi put povežete vaš uređaj s nekom WLAN mrežom spojenom na internet, isti prenosi sljedeće kategorije podataka na Home Connect server (prva registracija):

- Jedinstveni identifikator uređaja (sastoji se od ključeva uređaja kao i MAC adrese instaliranog Wi-Fi komunikacijskog modula).
- Sigurnosni certifikat Wi-Fi komunikacijskog modula (za informacijsku i tehničku zaštitu internet veze).
- Aktualnu verziju softvera i hardvera vašeg kućanskog aparata.
- Status eventualnog prethodnog povratka na tvorničke postavke.

Ova prva registracija je priprema za korištenje funkcija Home Connect i potrebna je tek u trenutku kada prvi put želite koristiti funkcije Home Connect.

Napomena:

Vodite računa da se funkcije Home Connect mogu koristiti samo zajedno s aplikacijom Home Connect. Informacije o zaštiti podataka možete pozvati u aplikaciji Home Connect.

Izjava o sukladnosti

Ovime tvrtka Robert Bosch Hausgeräte GmbH izjavljuje da je uređaj s funkcionalnošću Home Connect u skladu s osnovnim zahtjevima i relevantnim odredbama Direktive 2014/53/EU.

Opširnu RED izjavu o sukladnosti naći ćete na internetu pod www.bosch-home.com na stranici proizvoda vašeg uređaja kod dodatne dokumentacije.



2,4 GHz pojas: 100 mW maks.

5 GHz pojas: 100 mW maks.

	BE	BG	CZ	DK	DE	EE	IE	EL
	ES	FR	HR	IT	CY	LV	LT	LU
	HU	MT	NL	AT	PL	PT	RO	SI
	SK	FI	SE	UK	NO	CH	TR	

5 GHz WLAN (Wi-Fi): Samo za uporabu u unutarnjim prostorima

Čišćenje

⚠ Upozorenje – Opasnost od opekline!

Uređaj je vruć dok radi. Prije čišćenja ostavite da se uređaj ohladi.

⚠ Upozorenje – Opasnost od opekline!

Uređaj postaje vruć tijekom rada. Ako vruće tekućine dospiju u uređaj, prije vađenja metalnog filtra za masnoću ili preljevnog spremnika ostavite uređaj da se ohladi.

⚠ Upozorenje – Opasnost od strujnog udara!

Prodrla vlaga može uzrokovati strujni udar. Ne koristite visokotlačni ili parni čistač.

⚠ Upozorenje – Opasnost od strujnog udara!

Prodrla vlaga može uzrokovati strujni udar. Uređaj čistite samo vlažnom krpom. Prije čišćenja izvucite mrežni utikač ili isključite osigurač u ormariću s osiguračima.

⚠ Upozorenje – Opasnost od ozljede!

Sastavni dijelovi unutar uređaja mogu biti oštih rubova. Nosite zaštitne rukavice.

Napomene

- Za čišćenje koristite samo malo vode, voda ne smije dospjeti u uređaj.
- Prije čišćenja skinite sav nakit na rukama i prstima.
- Ne koristite sredstva za čišćenje dok je ploča za kuhanje vruća jer mogu nastati mrlje. Uvjerite se da ste uklonili sve ostatke korištenog sredstva za čišćenje.

Sredstva za čišćenje

Koristite samo sredstva za čišćenje koja su prikladna za ploče za kuhanje. Pridržavajte se podataka proizvođača na ambalaži proizvoda.

Poštujte sve upute i upozorenja koja su priložena sredstvima za čišćenje.

Prikladna sredstva za čišćenje i njegu možete kupiti kod naše servisne službe ili u našoj online trgovini.

Opres!

Površinsko oštećenje

Ne koristite:

- nerazrijeđeno sredstvo za pranje posuđa
- sredstvo za čišćenje perilice posuđa
- abrazivna sredstva
- visokotlačne ili parne čistače
- sredstva za čišćenje pećnice
- nagrizajuća, agresivna sredstva ili sredstva koja sadrže klor
- sredstva za čišćenje koja sadrže alkohol
- tvrde spužve za čišćenje, četke ili jastučice za ribanje

Oprez!**Površinsko oštećenje**

Nove spužve prije uporabe temeljito isperite!

Kako se različite površine ne bi oštetile krivim sredstvom za čišćenje, pridržavajte se uputa u tablici.

Područje	Sredstva za čišćenje
Staklokeramika	<p>Sredstvo za čišćenje stakla kod mrlja od ostataka kamenca ili vode: Ploču za kuhanje očistite čim se ohladi. Možete koristiti prikladno sredstvo za čišćenje staklokeramičkih ploča za kuhanje ili sredstvo za čišćenje stakla.</p> <p>Strugalo za staklo kod mrlja od šećera, rižinog škroba ili plastike: Odmah očistite. Oprez: Opasnost od opekline. Potom očistite vlažnom krpom za pranje posuđa te osušite suhom krpom.</p> <p>Napomena: Ne koristite sredstva za čišćenje perilice posuđa.</p>
Plemeniti čelik	<p>Vruća sapunica: Očistite spužvicom i obrišite mekom krpom. Za čišćenje koristite samo malo vode, voda ne smije prodrijeti u uređaj. Sasušena mjesta ostavite da omekšaju s malo vode i malo sredstva za pranje posuđa, nemojte ih ribati.</p> <p>Površine od nehrđajućeg čelika čistite samo u smjeru kako su brušene.</p> <p>Kod servisne službe, u našoj internetskoj trgovini ili u specijaliziranoj trgovini mogu se nabaviti posebna sredstva za čišćenje plemenitog čelika. Sredstvo za njegu nanosite mekom krpom u tankom sloju.</p> <p>Napomena: Za čišćenje okvira ploče za kuhanje ne koristite strugalo za staklo.</p>
Plastika	<p>Vruća sapunica: Očistite mekom krpom ili operite u perilici posuđa.</p>
Upravljački elementi	<p>Vruća sapunica ili prikladna sredstva za čišćenje stakla: Očistite vlažnom spužvicom i obrišite mekom krpom.</p>

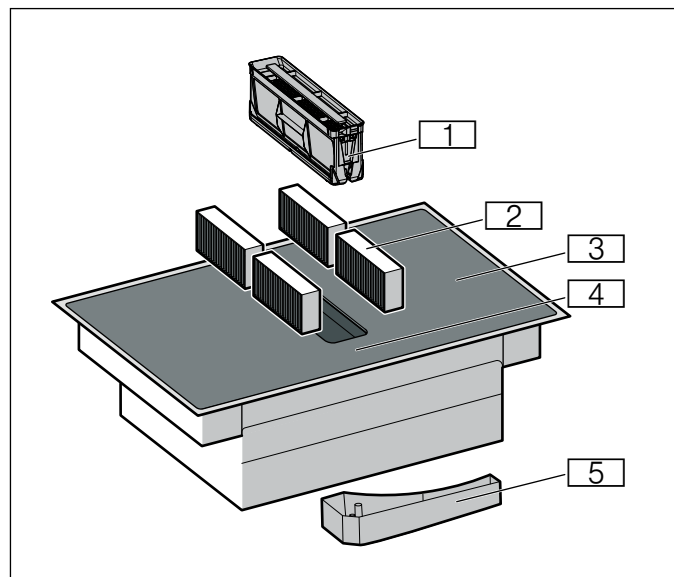
Komponente za čišćenje

Br.	Oznaka
1	Metalni filter za masnoću
2	Filter s aktivnim ugljenom kod pogona na optični zrak ili akustički filter kod pogona na odlazni zrak*
3	Ploča za kuhanje
4	Upravljačka ploča
5	Preljevni spremnik

*Ovisno o opremi uređaja

Okvir ploče za kuhanje (samo kod uređaja s okvirom ploče za kuhanje)

Kako biste izbjegli oštećenja okvira ploče za kuhanje, pridržavajte se sljedećih napomena:

- Koristite samo toplu sapunicu
- Nove spužvaste krpe prije uporabe temeljito isperite.
- Ne koristite oštra ili abrazivna sredstva za čišćenje.
- Ne koristite strugalo za staklo ili šiljaste predmete.
- Ne koristite tvrde spužve za čišćenje, četke ili jastučice za ribanje.

Ploča za kuhanje

Ploču za kuhanje očistite nakon svakog kuhanja. Na taj način ćete izbjeći da zagore prljanajući ostaci. Ploču za kuhanje očistite tek kada se ugasi indikator preostale topline. Odmah uklonite prekipjele tekućine, ne ostavljajte ostatke hrane da se sasušu.

Ostavite metalni filter za masnoću u uređaju tijekom čišćenja ploče za kuhanje. Prljavština i ostaci hrane nakupljaju se u metalnom filteru za masnoću, a ne u unutrašnjosti uređaja. Metalni filter za masnoću možete oprati u perilici posuđa.

Ploču za kuhanje očistite vlažnom krpom za pranje posuđa te obrišite suhom krpom kako ne bi nastale mrlje od kamenca.

Tvrdokornu prljavštinu najbolje uklonite strugalom za staklo koje možete kupiti u trgovini ili sredstvom za čišćenje staklokeramike. Pridržavajte se podataka proizvođača.

Prikladna strugala za staklo (br. artikla 00087670) možete kupiti kod naše servisne službe ili u našoj internetskoj trgovini.

Posebnim spužvicama za čišćenje staklokeramičkih ploča za kuhanje postići ćete dobre rezultate čišćenja.

Ventilacija

Kako biste osigurali stupanj filtriranja mirisa i masnoće, filteri se moraju redovito zamijeniti ili očistiti.

Metalni filter za masnoću

Metalni filter za masnoću trebate redovito očistiti.

⚠ Upozorenje – Opasnost od požara!

Naslage masnoća na filteru za masnoću bi se mogle zapaliti. Redovito čistite filter za masnoću. Uređaj nikada ne koristite bez filtera za masnoću.

Filter s aktivnim ugljenom

Filter s aktivnim ugljenom morate zamijeniti u pravilnim razmacima. U tu svrhu se pridržavajte indikatora zasićenja na vašem uređaju.

Ako koristite uređaj samo u pogonu na odlazni zrak, zamijenite akustički filter kada je zaprljan.

Indikator zasićenja

U slučaju zasićenja filtera s aktivnim ugljenom javlja se zvučni signal nakon isključivanja uređaja.

Na kontrolnoj ploči svijetli **F**.

Sada je krajnje vrijeme za zamjenu filtera s aktivnim ugljenom.

Kada ste zamijenili filtre s aktivnim ugljenom, trebate resetirati indikator zasićenja kako bi prikaz **F** prestao svijetliti.

Nakon isključivanja uređaja svijetli **F**.

Pritisnite i držite pritisnut simbol za ventilaciju sve dok se ne javi zvučni signal.

Indikator zasićenja filtera s aktivnim ugljenom je resetiran.

Mijenjanje filtera s aktivnim ugljenom (samo kod pogona na optočni zrak)

Filteri s aktivnim ugljenom vežu na sebe neugodne mirise iz pare od kuhanja. Koristite se samo kod rada s optočnim zrakom.

Napomene

- Filteri s aktivnim ugljenom i akustički filteri uključeni su u opsegu isporuke. Ako ih je potrebno zamijeniti, filtre s aktivnim ugljenom ili akustičke filtre možete kupiti u specijaliziranim trgovinama, kod servisne službe ili u internetskoj trgovini.
- Filtre s aktivnim ugljenom i akustičke filtre ne možete čistiti ili ponovno uključiti.
- Koristite samo originalan filter. Time se jamči optimalan rad.

1. Izvadite metalni filter za masnoću.

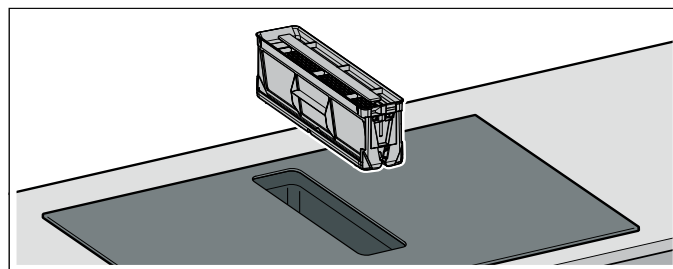

Napomene

- Može doći do sakupljanja masnoće dolje u spremniku. Metalni filter za masnoću ne nagnjite kako biste spriječili kapanje masnoće.
 - Pobrinite se da metalni filter za masnoću ne padne i da ne ošteti ploču za kuhanje.
2. Izvadite četiri filtera s aktivnim ugljenom ili akustička filtera i propisno ih zbrinite.

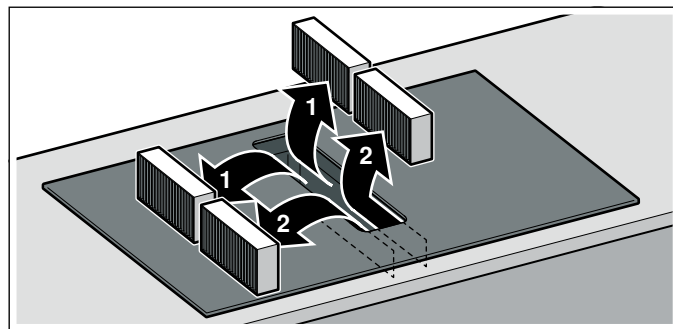

3. Umetnite dva filtra s aktivnim ugljenom ili akustička filtra s lijeve i desne strane u uređaj i gurnite prema naprijed.

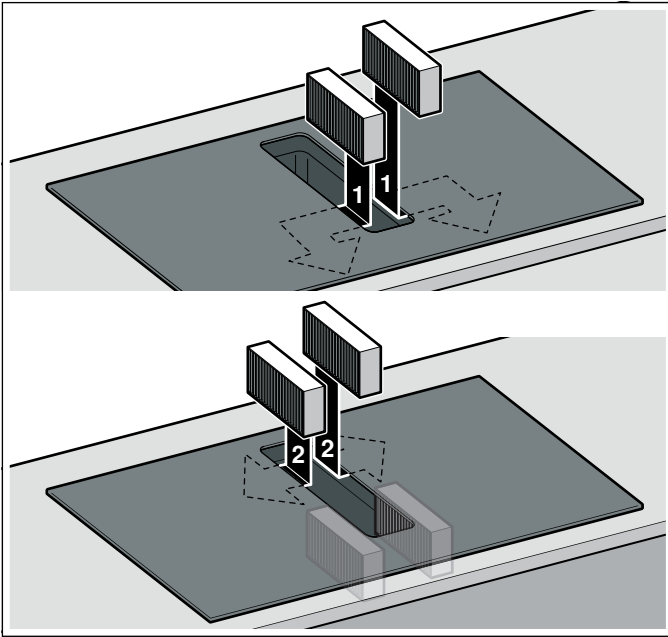

4. Umetnite druge filtre s aktivnim ugljenom ili akustičke filtre s lijeve i desne strane u uređaj.
5. Umetnite metalni filter za masnoću.

Resetiranje prikaza zasićenja

Kada ste zamijenili filtre s aktivnim ugljenom, trebate resetirati indikator zasićenja kako bi prikaz **F** prestao svijetliti.

Nakon isključivanja uređaja svijetli **F**.

Pritisnite i držite pritisnut simbol za ventilaciju sve dok se ne javi zvučni signal.

Indikator zasićenja filtera s aktivnim ugljenom je resetiran.

Demontaža metalnog filtra

Metalni filtri za masnoću filtriraju masnoću iz pare od kuhanja. Kako biste osigurali optimalan rad nape, metalni filter za masnoću redovito očistite.

Redovito očistite i unutrašnjost stolne nape. Kod tvrdokorne prljavštine možete koristiti specijalno sredstvo za otapanje masnoća.

1. Izvadite metalni filter za masnoću.

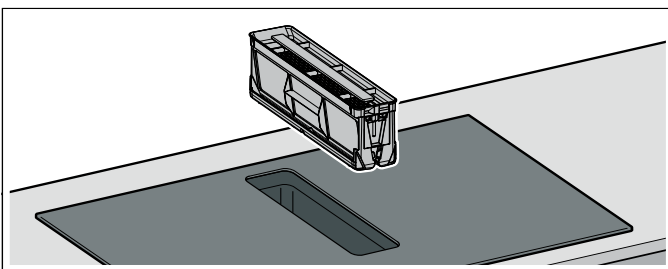

Napomene

- Može doći do sakupljanja masnoće dolje u spremniku. Metalni filter za masnoću ne naginjite kako biste spriječili kapanje masnoće.
- Pobrinite se da metalni filter za masnoću ne padne i da ne ošteti ploču za kuhanje.

2. Operite metalni filter za masnoću u perilici posuđa ili vrućom sapunicom. → "Čišćenje metalnog filtra za masnoću" na strani 54
3. Po potrebi nakon demontaže metalnog filtra za masnoću izvadite filtre s aktivnim ugljenom i očistite uređaj iznutra.
4. Nakon čišćenja ponovno umetnite osušeni metalni filter za masnoću.

Čišćenje metalnog filtra za masnoću

Napomene

- Ne koristite agresivna, kisela ili lužnata sredstva za čišćenje.
- Metalni filter za masnoću možete oprati u perilici posuđa ili ručno.

Ručno:

Napomena: Kod tvrdokorne prljavštine možete koristiti specijalno sredstvo za otapanje masnoća. Možete ga naručiti u internetskoj trgovini.

- Izvadite metalni filter za masnoću.

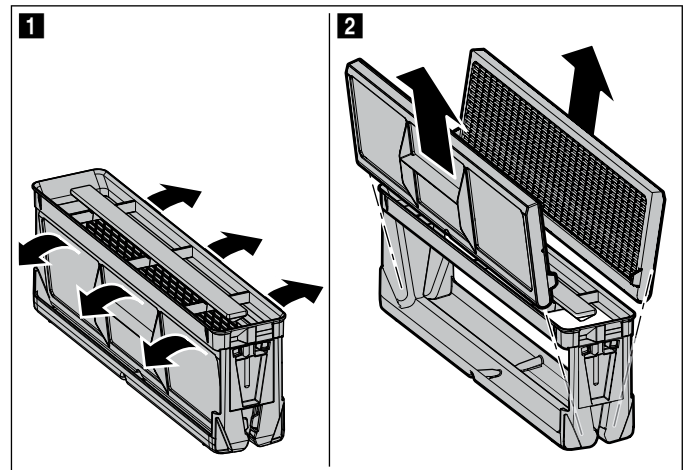

- Metalni filter za masnoću omekšajte u vrućoj sapunici.
- Za čišćenje metalnog filtra za masnoću koristite četku i zatim dobro isperite metalni filter za masnoću.
- Metalni filter za masnoću ostavite da se ocijedi.

U perilici posuđa:

- Jako zaprljani metalni filter za masnoću ne perite zajedno s posuđem.
- Metalni filter za masnoću možete bez problema oprati u perilici posuđa. Metalni filter za masnoću ne smije se priklještit.
- Za optimalni rezultat pranja metalni filter za masnoću stavite polegnut na stranu filtra u perilicu posuđa.

Čišćenje prelivnog spremnika

1. Preljevni spremnik odvijte s obje ruke.

Napomena: Preljevni spremnik ne nagnijte kako biste spriječili istjecanje tekućine.

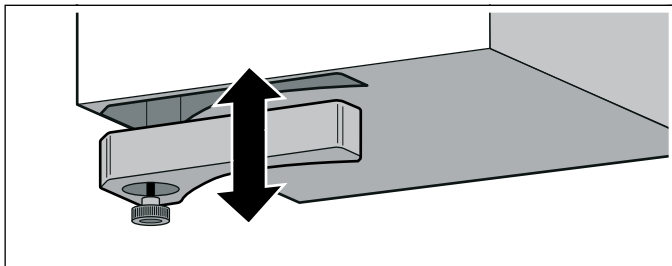

2. Ispraznite i isperite prelivni spremnik.
3. Po potrebi odvrnite vijak i operite prelivni spremnik bez vijka u perilici posuđa.
4. Nakon čišćenja ponovno pričvrstite prelivni spremnik.

Napomene

- Uvjerite se da dovod do prelivnog spremnika nije blokiran. Ako predmeti dospiju u uređaj, izvadite ih nakon što se uređaj ohladi. U tu svrhu izvadite metalni filter za masnoću.
- Ako tekućina odozgo dospije u uređaj, ista se sakuplja u prelivnom spremniku. Odvijte i ispraznite prelivni spremnik.

Česta pitanja i odgovori (FAQ)

Uporaba

Zašto ne mogu uključiti ploču za kuhanje i zašto svijetli simbol zaštite za djecu?

Zaštita za djecu je aktivirana.
Informacije o ovoj funkciji naći ćete u poglavlju → "Zaštita za djecu".

Zašto trepere indikatori i javlja se zvučni signal?

Uklonite tekućine ili ostatke hrane s upravljačke ploče. Uklonite sve predmete s upravljačke ploče.
Uputu za deaktiviranje zvučnog signala naći ćete u poglavlju → "Osnovne postavke".

Zašto ne mogu aktivirati funkcije pomoći pri kuhanju?

Postignuta je maksimalna ulazna snaga uređaja ili je aktivirana funkcija PowerManager. Isključite ili smanjite stupnjeve snage aktivnih zona za kuhanje.
Dodatne informacije o ovoj funkciji naći ćete u poglavlju → "Funkcije pomoći pri kuhanju".

Ventilacija se ne uključuje iako je namješteno automatsko pokretanje.

Ručno uključite ventilaciju ili provjerite konfiguraciju automatskog pokretanja. Ostale informacije naći ćete u poglavlju → "Osnovne postavke".

Ventilacija radi prejako ili preslabo u načinu senzorskog upravljanja.

Osjetljivost senzora ventilacije nije ispravno konfigurirana.
Dodatne informacije o ovoj postavci naći ćete u poglavlju → "Osnovne postavke".

Ventilacija dalje radi iako su zone za kuhanje isključene.

Ručno isključite ventilaciju.
Dodatne informacije o ovoj postavci naći ćete u poglavlju → "Upravljanje uređajem".

Ventilacija se uključuje iako je uređaj isključen.

Odabrana je postavka Funkcija nastavka ventilacije sa senzorskim upravljanjem.
Dodatne informacije o ovoj postavci naći ćete u poglavlju → "Osnovne postavke".

Usisavanje zraka je preslabo.

Provjerite je li metalni filter za masnoću čist.
Kako ćete očistiti i zamijeniti filter, naći ćete u poglavlju → "Čišćenje".

Zvukovi

Zašto se za vrijeme kuhanja čuju zvukovi?

Ovisno o svojstvu dna posude za kuhanje mogu se pojaviti zvukovi za vrijeme rada ploče za kuhanje. Ovi zvukovi su normalna pojava koja je sastavni dio tehnologije indukcije i ne znači da je uređaj u kvaru.

Mogući zvukovi:

Duboki zvuk zujanja kao kod transformatora:

Takav zvuk nastaje prilikom kuhanja na višem stupnju za kuhanje. Zvuk slabi ili prestaje kada se smanji stupanj za kuhanje.

Duboki zvuk zviždanja:

Takav zvuk nastaje kada je posuda za kuhanje prazna. Ovaj zvuk prestaje kada se u posudu za kuhanje ulije voda ili stavi hrana.

Pucketanje:

Takav zvuk nastaje u posudama za kuhanje koje su napravljene od slojeva različitih materijala ili kada se istovremeno koristi posuda za kuhanje različite veličine i različitog materijala. Jačina zvuka može varirati ovisno o količini i načinu pripremanja jela.

Zvukovi**Visoki zvuk zviždanja:**

Zvukovi mogu nastati kada istovremeno rade dva kuhališta na najvišem stupnju za kuhanje. Zviždanje prestaje ili se smanji kada se smanji stupanj za kuhanje.

Buka ventilatora:

Ploča za kuhanje je opremljena ventilatorom koji se uključuje na visokim temperaturama. Ventilator može nastaviti raditi i nakon isključivanja ploče za kuhanje ako je izmjerena temperatura pretjerano visoka.

Posude za kuhanje**Koje su posude za kuhanje prikladne za indukcijsku ploču?**

Informacije o posudama za kuhanje koje su prikladne za indukciju, naći ćete u poglavlju → *"Kuhanje pomoću indukcije"*.

Zašto se kuhalište ne zagrijava, a treperi stupanj za kuhanje?

Nije uključeno kuhalište na kojem se nalazi posuda za kuhanje.

Provjerite je li uključeno kuhalište na kojem se nalazi posuda za kuhanje.

Posuda za kuhanje je premala za uključeno kuhalište ili nije prikladna za indukciju.

Provjerite je li posuda za kuhanje prikladna za indukciju i nalazi li se na kuhalištu čija veličina najbolje odgovara posudi. Informacije o vrsti, veličini i pozicioniranju posude za kuhanje naći ćete u poglavljima → *"Kuhanje pomoću indukcije"*, → *"Flex zona"* i → *"Funkcija Move"*.

Zašto je potrebno puno vremena dok se posuda za kuhanje ne zagrije odnosno zašto se nedovoljno zagrijava iako je namješten viši stupanj za kuhanje?

Posuda za kuhanje je premala za uključeno kuhalište ili nije prikladna za indukciju.

Provjerite je li posuda za kuhanje prikladna za indukciju i nalazi li se na kuhalištu čija veličina najbolje odgovara posudi. Informacije o vrsti, veličini i pozicioniranju posude za kuhanje naći ćete u poglavljima → *"Kuhanje pomoću indukcije"*, → *"Flex zona"* i → *"Funkcija Move"*.

Čišćenje**Kako mogu očistiti indukcijsku ploču za kuhanje?**

Optimalne rezultate ćete postići specijalnim sredstvima za čišćenje staklokeramike. Ne koristite oštra ili abrazivna sredstva za čišćenje, sredstva za čišćenje perilice posuđa (koncentrate) ili krpe za ribanje.

Kako ćete očistiti i održavati ploču za kuhanje, naći ćete u poglavlju → *"Čišćenje"*.

U elementu ispod ploče za kuhanje ima vode.

Provjerite je li preljevni spremnik pun.

Kako ćete očistiti preljevni spremnik, naći ćete u poglavlju → *"Čišćenje"*.

U kojim vremenskim razmacima moram očistiti preljevni spremnik?

Često očistite preljevni spremnik.

Kako ćete očistiti preljevni spremnik, naći ćete u poglavlju → *"Čišćenje"*.

U kojim vremenskim razmacima moram očistiti metalni filter za masnoću?

Često očistite metalni filter za masnoću.

Kako ćete očistiti i održavati filter, naći ćete u poglavlju → *"Čišćenje"*.

? Što učiniti kod smetnji?

U pravilu su smetnje sitnice koje se lako mogu ukloniti. Prije nego što nazovete servisnu službu, molimo prvo pogledajte napomene u tablici.

Indikator	Mogući uzrok	Pomoć
Nema	Dovod struje je prekinut. Uređaj nije priključen prema spojnoj shemi. Smetnja u elektronici.	Pomoću drugih električnih uređaja provjerite je li dovod struje prekinut. Uvjerite se da je uređaj priključen prema spojnoj shemi. Ako ne možete ukloniti smetnju, obavijestite tehničku servisnu službu.
Indikatori trepere.	Upravljačka ploča je vlažna ili se na njoj nalazi predmet.	Osušite upravljačku ploču ili maknite predmet.
Prikaz — treperi na indikatorima zona za kuhanje.	Pojavila se smetnja u elektronici.	Za potvrdu smetnje kratko rukom prekrijte upravljačku ploču.
F	Filtar s aktivnim ugljenom je zasićen ili indikator zasićenja svijetli iako je filtar očišćen odnosno zamijenjen.	Zamijenite filtar i resetirajte indikator zasićenja filtra. Ostale informacije naći ćete u poglavlju → "Čišćenje".
F2 / E8207 / E70 15	Elektronika je pregrijana i isključila odgovarajuću zonu za kuhanje.	Pričekajte dok se elektronika dovoljno ne ohladi. Zatim dodirnite bilo koji simbol na ploči za kuhanje.
F4 / E8208 / E70 15	Elektronika je pregrijana i sve zone za kuhanje su isključene.	
F5 + stupanj snage i zvučni signal	Vruća posuda za kuhanje nalazi se u području upravljačke ploče. Postoji opasnost da se elektronika pregrije.	Maknite odgovarajuću posudu za kuhanje. Indikator pogreške će se ugasi nakon kraćeg vremena. Možete nastaviti s kuhanjem.
F5 i zvučni signal	Vruća posuda za kuhanje nalazi se u području upravljačke ploče. Radi zaštite elektronike zona za kuhanje je isključena.	Maknite odgovarajuću posudu za kuhanje. Pričekajte nekoliko sekundi. Dodirnite bilo koju površinu za upravljanje. Kada se ugasi indikator pogreške, možete nastaviti kuhati.
F1 / F6	Zona za kuhanje je pregrijana i isključila se radi zaštite radne površine.	Pričekajte dok se elektronika dovoljno ne ohladi. Zatim ponovno uključite zonu za kuhanje.
F0	Funkcija prijenosa postavki ne može se aktivirati.	Potvrdite indikator pogreške na način da dodirnete bilo koji senzor. Možete kuhati, a da ne koristite funkciju prijenosa postavki. Obavijestite tehničku servisnu službu.
F8	Zona za kuhanje je radila duže vrijeme i bez prekida.	Aktivirano je automatsko sigurnosno isključivanje. Ostale informacije naći ćete u poglavlju .
E70 10	Ploča za kuhanje ne može uspostaviti vezu s kućnom mrežom.	Potvrdite indikator pogreške na način da dodirnete bilo koji senzor. Možete kuhati, a da nije uspostavljena veza. Ako se prikaz ponovno pojavi, obavijestite tehničku servisnu službu.
E8202	Senzor za kuhanje je pregrijan i zona za kuhanje je isključena.	Pričekajte dok se senzor za kuhanje dovoljno ne ohladi i ponovno aktivirajte funkciju.
E8203	Senzor za kuhanje je pregrijan i sve zone za kuhanje su isključene.	Ako ne koristite senzor za kuhanje, skinite ga s posude za kuhanje i čuvajte ga dalje od drugih zona za kuhanje ili izvora topline. Uključite zone za kuhanje.
E8204	Baterija senzora za kuhanje je gotovo istrošena.	Zamijenite bateriju 3V CR2032. Ostale informacije naći ćete u odlomku → "Zamjena baterije".
E8205	Veza sa senzorom za kuhanje je prekinuta.	Funkciju isključite i zatim uključite.
E8206	Senzor za kuhanje je neispravan.	Obavijestite tehničku servisnu službu.

Ne stavljajte vruću posudu za kuhanje na upravljačku ploču.

Indikator	Mogući uzrok	Pomoć
Indikator senzora za kuhanje ne svijetli.	Senzor za kuhanje ne reagira i indikator ne svijetli.	Zamijenite bateriju 3V CR2032. Ostale informacije naći ćete u odlomku → "Zamjena baterije". Ako problem i dalje postoji, držite pritisnut simbol na senzoru za kuhanje u trajanju od 8-10 sekundi i ponovno spojite senzor za kuhanje s pločom za kuhanje. Ostale informacije naći ćete u odlomku → "Povezivanje bežičnog senzora temperature s upravljačkom pločom". Ako problem i dalje postoji, obavijestite tehničku servisnu službu.
Indikator na senzoru zatreperi dva puta.	Baterija senzora za kuhanje je gotovo istrošena. Sljedeće kuhanje može se prekinuti zbog istrošene baterije.	Zamijenite bateriju 3V CR2032. Ostale informacije naći ćete u odlomku → "Zamjena baterije".
Indikator na senzoru zatreperi tri puta.	Veza sa senzorom za kuhanje je prekinuta.	Držite pritisnut simbol na senzoru za kuhanje u trajanju od 8-10 sekundi i ponovno spojite senzor za kuhanje s pločom za kuhanje. Ostale informacije naći ćete u odlomku → "Povezivanje bežičnog senzora temperature s upravljačkom pločom".
E9000 E90 10	Radni napon je pogrešan i izvan normalnog područja rada.	Obavijestite distributera električne energije.
U400	Ploča za kuhanje nije ispravno priključena.	Isključite ploču za kuhanje iz električne mreže. Uvjerite se da je ploča za kuhanje priključena prema spojnoj shemi.
dE	Aktiviran je demonstracijski način rada.	Isključite ploču za kuhanje iz električne mreže. Pričekajte 30 sekundi i ponovno je priključite. U roku od sljedeće 3 minute dodirnite bilo koji senzor. Demonstracijski način rada je deaktiviran.

Ne stavljajte vruću posudu za kuhanje na upravljačku ploču.

Napomene

- Ako se na indikatoru pojavi **E**, držite pritisnuto senzorsko polje odgovarajuće zone za kuhanje kako biste mogli očitati kôd smetnje.
- Ako kôd smetnje nije naveden u tablici, isključite ploču za kuhanje iz električne mreže, pričekajte 30 sekundi i onda je ponovno priključite. Ako se prikaz ponovno pojavi, kontaktirajte tehničku servisnu službu i navedite točan kôd smetnje.
- Ako se pojavi pogreška, uređaj se ne prebacuje u stanje mirovanja.

Servisna služba

Ako se Vaš uređaj mora popraviti, stoji Vam na raspolaganju naša servisna služba. Uvijek ćemo naći odgovarajuće rješenje i kako biste izbjegli nepotreban dolazak servisera.

Proizvodni broj (E-br.) i tvornički broj (FD-br.)

Kada nazovete našu servisnu službu, uvijek navedite proizvodni broj (E-br.) i tvornički broj (FD-br.) uređaja.

Označnu pločicu s odgovarajućim brojevima naći ćete:

- Na informacijama o uređaju.
- Na prednjoj donjoj strani ploče za kuhanje.

Proizvodni broj (E-br.) možete naći i na staklokeramičkoj ploči za kuhanje. Popis servisne službe (KI) i tvornički broj (FD-br.) možete vidjeti u osnovnim postavkama. U tu svrhu pročitajte poglavlje → "Osnovne postavke".

Napominjemo da posjet servisnog tehničara u slučaju neispravnog rukovanja nije besplatan niti tijekom jamstvenog roka.

Kontakt podatke svih zemalja za najbližu servisnu službu naći ćete ovdje odn. u priloženom popisu servisnih službi.

Imajte povjerenja u kompetentnost proizvođača. Tako ćete biti sigurni da će popravak izvršiti obučeni serviseri koji raspolažu originalnim rezervnim dijelovima za vaš uređaj.

Probna jela

Tablica je sastavljena za ispitne institute kako bi se olakšalo testiranje naših uređaja.

Podaci iz tabele odnose se na naš pribor posuda za kuhanje tvrtke Schulte-Ufer (4-dijelni komplet lonaca za indukcijske štednjake HEZ 390042) slijedećih dimenzija:

- Lonac s drškom Ø 16 cm, 1,2 l za kuhališta s Ø 14,5 cm
- Lonac Ø 16 cm, 1,7 l za kuhališta s Ø 14,5 cm
- Lonac Ø 22 cm, 4,2 l za kuhališta s Ø 18 cm
- Tava Ø 24 cm, za kuhališta s Ø 18 cm

Probna jela	Posude	Stupanj kuhanja	Zagrijavanje		Kuhanje	
			Trajanje (min:sek)	Poklopac	Stupanj kuhanja	Poklopac
Topljenje čokolade						
Kuvertura (npr. marka Dr. Oetker, tamna čokolada s 55 % kaka, 150 g)	Posuda s drškom Ø 16 cm	-	-	-	1.5	Ne
Zagrijavanje i održavanje topline variva od leće						
Varivo od leće*						
Početna temperatura 20 °C						
Količina: 450 g	Kuhinjski lonac Ø 16 cm	9	1:30 (bez miješanja)	Da	1.5	Da
Količina: 800 g	Kuhinjski lonac Ø 22 cm	9	2:30 (bez miješanja)	Da	1.5	Da
Varivo od leće iz konzerve						
Npr. terina od leće s hrenovkama od Erasca.						
Početna temperatura 20 °C						
Količina: 500 g	Kuhinjski lonac Ø 16 cm	9	oko 1:30 (promiješati nakon otprilike 1 min)	Da	1.5	Da
Količina: 1 kg	Kuhinjski lonac Ø 22 cm	9	oko 2:30 (promiješati nakon otprilike 1 min)	Da	1.5	Da
Priprema bešamel umaka						
Temperatura mlijeka: 7 °C						
Sastojci: 40 g maslaca, 40 g brašna, 0,5 l mlijeka (3,5 % mliječne masti) i prstohvat soli						
1. Otopite maslac, umiješajte brašno i sol te zagrijte smjesu.	Posuda s drškom Ø 16 cm	2	oko 6:00	Ne	-	-
2. Dodajte mlijeko u zapršku i uz neprestano miješanje kuhajte dok ne provrije.		7	oko 6:30	Ne	-	-
3. Kada bešamel umak provrije, ostavite ga još 2 minute na kuhalištu uz neprestano miješanje.		-	-	-	2	Ne

*Recept prema DIN 44550

**Recept prema DIN EN 60350-2

Probna jela	Posude	Stupanj kuhanja	Zagrijavanje		Kuhanje		
			Trajanje (min:sek)	Poklopac	Stupanj kuhanja	Poklopac	
Kuhanje riže na mlijeku							
Riža na mlijeku, kuhana s poklopcem Temperatura mlijeka: 7 °C Zagrijte mlijeko dok ne zakipi. Namjestite preporučeni stupanj za kuhanje i u mlijeko dodajte rižu, šećer i sol. Vrijeme kuhanja uključujući i zagrijavanje oko 45 min.							
Sastojci: 190 g riže okruglog zrna, 90 g šećera, 750 ml mlijeka (3,5 % mliječne masti) und 1 g soli	Kuhinjski lonac Ø 16 cm	8.5	oko 5:30	Ne	3 (promiješati nakon 10 min)	Da	
Sastojci: 250 g riže okruglog zrna, 120 g šećera, 1 l mlijeka (3,5 % mliječne masti) i 1,5 g soli	Kuhinjski lonac Ø 22 cm	8.5	oko 5:30	Ne	3 (promiješati nakon 10 min)	Da	
Riža na mlijeku, kuhana bez poklopca Temperatura mlijeka: 7 °C Sastojke dodajte u mlijeko i uz neprestano miješanje zagrijavajte. Odaberite preporučeni stupanj za kuhanje, kada je mlijeko doseglo otprilike 90 °C, ostavite da se kuha na nižem stupnju oko 50 min.							
Sastojci: 190 g riže okruglog zrna, 90 g šećera, 750 ml mlijeka (3,5 % mliječne masti) und 1 g soli	Kuhinjski lonac Ø 16 cm	8.5	oko 5:30	Ne	3	Ne	
Sastojci: 250 g riže okruglog zrna, 120 g šećera, 1 l mlijeka (3,5 % mliječne masti) i 1,5 g soli	Kuhinjski lonac Ø 22 cm	8.5	oko 5:30	Ne	2.5	Ne	
Kuhanje riže*							
Temperatura vode: 20 °C							
Sastojci: 125 g riže dugog zrna, 300 g vode i prstohvat soli	Kuhinjski lonac Ø 16 cm	9	oko 2:30	Da	2	Da	
Sastojci: 250 g riže dugog zrna, 600 g vode i prstohvat soli	Kuhinjski lonac Ø 22 cm	9	oko 2:30	Da	2.5	Da	
Pečenje svinjskog filea							
Početna temperatura filea: 7 °C							
Količina: 3 svinjska filea (ukupna težina oko 300 g, debljine 1 cm) i 15 ml suncokretovog ulja	Tava Ø 24 cm	9	oko 1:30	Ne	7	Ne	
Priprema palačinki**							
Količina: 55 ml tijesta po palačinki	Tava Ø 24 cm	9	oko 1:30	Ne	7	Ne	
Prženje duboko smrznutih krumpirića (pommes frites)							
Količina: 2 l suncokretovog ulja, po porciji: 200 g duboko smrznutih krumpirića (pommes frites) (npr. McCain 123 Frites Original)	Kuhinjski lonac Ø 22 cm	9	Dok temperatura ulja ne dosegne 180 °C	Ne	9	Ne	
*Recept prema DIN 44550							
**Recept prema DIN EN 60350-2							



Thank you for buying a Bosch Home Appliance!

Register your new device on MyBosch now and profit directly from:

- **Expert tips & tricks for your appliance**
- **Warranty extension options**
- **Discounts for accessories & spare-parts**
- **Digital manual and all appliance data at hand**
- **Easy access to Bosch Home Appliances Service**

Free and easy registration – also on mobile phones:

www.bosch-home.com/welcome



Looking for help? You 'll find it here.

Expert advice for your Bosch home appliances, need help with problems or a repair from Bosch experts.

Find out everything about the many ways Bosch can support you:

www.bosch-home.com/service

Contact data of all countries are listed in the attached service directory.

Robert Bosch Hausgeräte GmbH

Carl-Wery-Straße 34

81739 München

Germany

www.bosch-home.com



9001542607

000224(00)