



BOSCH



Register your
new device on
MyBosch now and
get free benefits:
[bosch-home.com/
welcome](https://bosch-home.com/welcome)

Πλυντήριο-στεγνωτήριο

WDU8H560GR

[el] Εγχειρίδιο χρήστη και οδηγίες
εγκατάστασης

Το νέο σας πλυντήριο-στεγνωτήριο

Επιλέξατε ένα πλυντήριο-στεγνωτήριο της μάρκας Bosch.

Διαθέστε παρακαλώ λίγο χρόνο για την ανάγνωση του εγχειριδίου και γνωρίστε τα πλεονεκτήματα του πλυντηρίου-στεγνωτηρίου σας.

Για να ανταποκριθούμε στις υψηλές αξιώσεις ποιότητας της μάρκας Bosch, κάθε πλυντήριο-στεγνωτήριο, πριν εγκαταλείψει το εργοστάσιό μας, έχει ελεγχθεί προσεκτικά για σωστή λειτουργία και άριστη κατάσταση.

Περαιτέρω πληροφορίες σχετικά με τα προϊόντα μας, τα εξαρτήματα, τα ανταλλακτικά και τις υπηρεσίες μας θα βρείτε στην ιστοσελίδα μας www.bosch-home.com ή απευθυνθείτε στα κέντρα τεχνικής εξυπηρέτησης πελατών της εταιρείας μας.

Αν οι οδηγίες χρήσης και τοποθέτησης περιγράφουν διάφορα μοντέλα, τότε στα αντίστοιχα σημεία γίνεται αναφορά στις διαφορές.



Θέτετε το πλυντήριο-στεγνωτήριο σε λειτουργία, αφού διαβάσετε πρώτα τις παρούσες οδηγίες χρήσης και τοποθέτησης!

Κανόνες παρουσίασης

⚠ Προειδοποίηση!

Αυτός ο συνδυασμός από σύμβολο και προειδοποιητική λέξη υποδεικνύει μια ενδεχομένως επικίνδυνη κατάσταση. Η αγνόηση μπορεί να οδηγήσει σε τραυματισμούς ή και στο θάνατο.

Προσοχή!

Αυτή η προειδοποιητική λέξη υποδεικνύει μια ενδεχομένως επικίνδυνη κατάσταση. Η αγνόηση μπορεί να οδηγήσει σε υλικές ζημιές και/ή σε βλάβη του περιβάλλοντος.

Υπόδειξη / Συμβουλή

Υποδείξεις για την ιδανική χρήση της συσκευής / χρήσιμες πληροφορίες.

1. 2. 3. / α) β) γ)

Βήματα ενεργειών, τα οποία παρουσιάζονται με αριθμούς ή γράμματα.

■ / -

Οι απαριθμήσεις παρουσιάζονται με ένα κουτάκι ή μια παύλα.

Περιεχόμενα

	Προβλεπόμενη χρήση	4
--	-------------------------------------	----------

	Υποδείξεις ασφαλείας	5
--	---------------------------------------	----------

	Παιδιά/άτομα/κατοικίδια ζώα	5
	Εγκατάσταση	7
	Λειτουργία	10
	Καθαρισμός/συντήρηση	13

	Προστασία περιβάλλοντος	14
--	--	-----------

	Συσκευασία/μεταχειρισμένη συσκευή	14
	Εξοικονόμηση ενέργειας και διατήρηση πόρων	14
	Αυτόματη απενεργοποίηση	15

	Τοποθέτηση και σύνδεση	15
--	---	-----------

	Στάνταρ εξαρτήματα	15
	Υποδείξεις ασφαλείας	16
	Επιφάνεια εγκατάστασης	17
	Εγκατάσταση σε μια βάση ή σε ένα πάτωμα με ξύλινα δοκάρια	17
	Εγκατάσταση της συσκευής σε μια μικρή κουζίνα	17
	Αφαίρεση των ασφαλειών μεταφοράς	17
	Μήκη εύκαμπτων σωλήνων και καλωδίων	19
	Παροχή νερού	19
	Έξοδος νερού	21
	Ευθυγράμμιση	22
	Ηλεκτρική σύνδεση	22
	Πριν το πλύσιμο για πρώτη φορά	23
	Μεταφορά	23

	Γνωρίστε τη συσκευή	25
--	--------------------------------------	-----------

	Συσκευή	25
	Πίνακας ελέγχου	26
	Οθόνη αφής	27

	Ρούχα	28
--	------------------------	-----------

	Προετοιμασία των ρούχων για την πλύση	28
	Προετοιμασία των ρούχων για το στέγνωμα	29

	Απορρυπαντικά και μέσα φροντίδας	30
---	---	-----------

	Σύσταση απορρυπαντικού	31
--	----------------------------------	----

	Επισκόπηση προγραμμάτων	32
---	--	-----------

	Επιλέξιμα προγράμματα	32
	Πίνακας στεγνώματος	38
	Κολλάρισμα	38
	Βάψιμο/ξεβάψιμο	38

	Προεπιλεγμένες ρυθμίσεις προγράμματος	39
---	--	-----------

	Θερμοκρ.	39
	Στύψιμο	39
	Λήξη σε	39
	Wash+Dry or Dry	40

	Πρόσθετες ρυθμίσεις προγράμματος	41
---	---	-----------

	Speed (Ταχύτητα)	41
	↓ (Πρόπλυση)	41
	☼ (Πρόσθετο ξέβγ.)	41
	☼ (Υγιεινή για ευαίσθητα)	41
	☼ (Λιγότερο Σιδέρωμα)	42
	☼ (Περισσότ. νερό)	42
	☆ (Μνήμη)	42
	☼ (Αθόρυβη)	42
	☼ (Απομακρυσμένη έναρξη)	42

	Χειρισμός της συσκευής	43
--	---	-----------

	Προετοιμασία της συσκευής	43
	Ενεργοποίηση της συσκευής/Επιλογή ενός προγράμματος	43
	Προσαρμογή του επιλεγμένου προγράμματος	44
	Επιλογή πρόσθετων προγραμμάτων	44
	Τοποθέτηση ρούχων στον κάδο	45
	Δοσομέτρηση και προσθήκη απορρυπαντικού και μέσου φροντίδας	45
	Έναρξη του προγράμματος	47
	Ασφάλεια παιδιών	47
	Πρόσθεση/αφαίρεση ρούχων	47
	Αλλαγή προγράμματος	48
	Ακύρωση του προγράμματος	48
	Τέλος του προγράμματος	48

Αφαίρεση ρούχων/απενεργοποίηση συσκευής	49
---	----

 **Home Connect** 49

Κλήση του μενού Home Connect	50
Σύνδεση με το οικιακό δίκτυο και με την εφαρμογή (App) Home Connect	50
Ενεργοποίηση/απενεργοποίηση της λειτουργίας Wi-Fi	52
Επανάφορα των ρυθμίσεων δικτύου	53
Ενημέρωση λογισμικού	53
Υπόδειξη για την προστασία των προσωπικών δεδομένων	53
Δήλωση πιστότητας	54

 **Ρυθμίσεις συσκευής** 54

Αυτόματη απενεργοποίηση	54
Βασικές ρυθμίσεις	54

 **Αισθητήρες** 56

Σύστημα ελέγχου ζυγοστάθμισης	56
-------------------------------	----

 **Καθαρισμός και συντήρηση** ... 56

Περίβλημα συσκευής/Πίνακας ελέγχου	56
Κάδος	56
Απασβέστωση	56
Θήκη του απορρυπαντικού και περίβλημα	57
Αντλία εκκένωσης είναι μπλοκαρισμένη	58
Ο εύκαμπτος σωλήνας αποχέτευσης στο σιφόνι είναι φραγμένος	59
Το φίλτρο στην παροχή νερού είναι φραγμένο	59

 **Βλάβες και τι μπορείτε να κάνετε**
60

Απασφάλιση έκτακτης ανάγκης	60
Πληροφορίες στην οθόνη ενδείξεων	61
Βλάβες και τι μπορείτε να κάνετε	62

 **Σέρβις πελατών** 67

Αριθμός προϊόντος (E-Nr.) και αριθμός κατασκευής (FD)	68
---	----

 **Τιμές κατανάλωσης** 69

 **Τεχνικά στοιχεία** 70

 **Εγγύηση Aqua-Stop** 70

 **Προβλεπόμενη χρήση**

- Αυτή η συσκευή προορίζεται μόνο για ιδιωτική οικιακή χρήση.
- Μην τοποθετείτε ή μη λειτουργείτε αυτήν τη συσκευή οπουδήποτε ενδέχεται να είναι εκτεθειμένη σε παγετό και/ή σε συνθήκες εξωτερικού χώρου. Υπάρχει κίνδυνος, να υποστεί ζημιά η συσκευή, εάν το υπόλοιπο νερό παγώσει μέσα στη συσκευή. Εάν οι εύκαμπτοι σωλήνες παγώσουν, μπορεί να ραγίσουν/σπάσουν.
- Αυτή η συσκευή πρέπει να χρησιμοποιηθεί μόνο για οικιακή πλύση ρούχων, αποτελούμενων από ρούχα που μπορούν να πλυθούν στο πλυντήριο ρούχων και μάλλινα ρούχα πλενόμενα στο χέρι (βλέπε στην ετικέτα του ρούχου). Η χρήση της συσκευής για άλλο σκοπό είναι έξω από την ενδεδειγμένη χρήση της συσκευής και απαγορεύεται.
- Αυτή η συσκευή πρέπει να χρησιμοποιηθεί μόνο για στέγνωμα και φρεσκάρισμα συνηθισμένων ρούχων, αποτελούμενα από ρούχα που έχουν πλυθεί με νερό και είναι κατάλληλα για στέγνωμα σε στεγνωτήριο (βλέπε στην ετικέτα του ρούχου). Η χρήση της συσκευής για άλλο σκοπό είναι έξω από την ενδεδειγμένη χρήση της συσκευής και απαγορεύεται.
- Αυτή η συσκευή είναι κατάλληλη για λειτουργία με παροχή νερού και με κοινά απορρυπαντικά και μέσα φροντίδας του εμπορίου (πρέπει να είναι κατάλληλα για χρήση σε πλυντήρια ρούχων).
- Αυτή η συσκευή προορίζεται για χρήση μέχρι και ένα μέγιστο ύψος 4.000 μέτρων πάνω από την επιφάνεια της θάλασσας.

Προτού ενεργοποιήσετε τη συσκευή:

Ελέγξτε, ότι δεν υπάρχουν ορατές ζημιές στη συσκευή. Μη λειτουργείτε τη συσκευή, όταν είναι ελαττωματική. Σε περίπτωση που έχετε οποιαδήποτε προβλήματα, ελάτε παρακαλώ σε επαφή με τον εξειδικευμένο έμπορά σας ή την υπηρεσία εξυπηρέτησης πελατών της εταιρείας μας.

Διαβάστε και ακολουθήστε τις οδηγίες λειτουργίας και εγκατάστασης και όλες τις άλλες πληροφορίες που συνοδεύουν αυτή τη συσκευή.

Φυλάξτε όλα τα έγγραφα για μια αργότερη χρήση ή για τον επόμενο ιδιοκτήτη.

 Υποδείξεις ασφαλείας

Οι ακόλουθες πληροφορίες ασφαλείας και προειδοποιήσεις παρέχονται για να σας προστατεύουν από τραυματισμούς και για την αποφυγή υλικών ζημιών στο περιβάλλον σας.

Ωστόσο, είναι σημαντικό να ληφθούν τα απαραίτητα προληπτικά μέτρα και να ενεργήσετε με προσοχή κατά την εγκατάσταση, τη συντήρηση, τον καθαρισμό και τη λειτουργία της συσκευής.

Παιδιά/άτομα/κατοικίδια ζώα** Προειδοποίηση
Κίνδυνος θανάτου!**

Τα παιδιά και άλλα άτομα που δεν είναι σε θέση να αξιολογήσουν τους κινδύνους κατά τη χρήση της συσκευής, μπορεί να τραυματιστούν ή να βρεθούν σε επικίνδυνες για τη ζωή τους καταστάσεις. Γι' αυτό προσέξτε παρακαλώ τα εξής:

- Η συσκευή μπορεί να χρησιμοποιηθεί από παιδιά πάνω από την ηλικία των 8 ετών και από άτομα με μειωμένες σωματικές, αισθητηριακές ή νοητικές ικανότητες ή από άτομα με έλλειψη εμπειρίας ή γνώσεων εφόσον επιβλέπονται ή έχουν λάβει οδηγίες για τη χρήση της συσκευής με ασφάλεια και έχουν κατανοήσει τους πιθανούς κινδύνους από τη χρήση της συσκευής.
- Τα παιδιά δεν πρέπει να παίζουν με αυτήν τη συσκευή.
- Μην επιτρέπετε σε παιδιά, να καθαρίζουν ή να συντηρούν αυτήν τη συσκευή χωρίς επιτήρηση.
- Κρατάτε τα παιδιά κάτω των 3 ετών και τα κατοικίδια ζώα μακριά από αυτήν τη συσκευή.
- Μην αφήνετε τη συσκευή χωρίς επιτήρηση, όταν είναι κοντά παιδιά ή άλλα άτομα, τα οποία δεν είναι σε θέση να αξιολογήσουν τους κινδύνους.

Προειδοποίηση Κίνδυνος θανάτου!

Τα παιδιά μπορεί να εγκλωβιστούν μέσα στις συσκευές και να βρεθούν σε μια επικίνδυνη για τη ζωή τους κατάσταση.

- Μην τοποθετήσετε τη συσκευή πίσω από μια πόρτα, που θα μπορούσε να εμποδίσει ή να αποτρέψει το πλήρες άνοιγμα της πόρτας της συσκευής.
- Μόλις μια συσκευή φτάσει στο τέλος της ζωής της, τραβήξτε το φίς από την πρίζα **προτού** κόψετε το καλώδιο τροφοδοσίας και στη συνέχεια καταστρέψετε την κλειδαριά στην πόρτα της συσκευής.

Προειδοποίηση Κίνδυνος ασφυξίας!

Εάν επιτραπεί να παίζουν παιδιά με τη συσκευασία, την πλαστική μεμβράνη ή με τα υλικά της συσκευασίας, μπορεί να μπλεχτούν σε αυτά ή να τα τραβήξουν πάνω από τα κεφάλια τους και να πάθουν ασφυξία.

Κρατάτε τις συσκευασίες, τις πλαστικές μεμβράνες και τα μέρη της συσκευασίας μακριά από τα παιδιά.

Προειδοποίηση Κίνδυνος δηλητηρίασης!

Τα απορρυπαντικά και τα μέσα φροντίδας μπορεί να οδηγήσουν σε δηλητηρίαση, εάν αναλωθούν.

Σε περίπτωση κατάποσης, ζητήστε ιατρική συμβουλή. Φυλάγετε τα απορρυπαντικά και τα μέσα φροντίδας σε χώρους που δεν είναι προσιτοί σε παιδιά.

Προειδοποίηση

Ερεθισμός των ματιών/του δέρματος!

Η επαφή με τα απορρυπαντικά ή τα μέσα φροντίδας μπορεί να προκαλέσει ερεθισμό των ματιών/του δέρματος.

Ξεπλύνετε τα μάτια ή το δέρμα σας πολύ καλά, σε περίπτωση που έρθουν(ει) σε επαφή με απορρυπαντικά ή μέσα φροντίδας. Φυλάγετε τα απορρυπαντικά και τα μέσα φροντίδας σε χώρους που δεν είναι προσιτοί σε παιδιά.

Εγκατάσταση

Προειδοποίηση

Κίνδυνος ηλεκτροπληξίας/ φωτιάς/ζημιάς υλικού/ζημιάς στη συσκευή!

Εάν η συσκευή δεν είναι σωστά εγκατεστημένη, μπορεί αυτό να οδηγήσει σε μια επικίνδυνη κατάσταση. Εξασφαλίστε τα ακόλουθα:

- Η τάση του ρεύματος στην πρίζα σας πρέπει να ταιριάζει με την ονομαστική τάση που αναφέρεται στη συσκευή (πινακίδα αναγνώρισης). Τα συνδεδεμένα φορτία και η απαραίτητη ασφάλεια προστασίας αναφέρονται στην πινακίδα αναγνώρισης.

- Η συσκευή δεν πρέπει να τροφοδοτείται μέσω μιας εξωτερικής διάταξης μεταγωγής, όπως ένας χρονοδιακόπτης ή να είναι συνδεδεμένη σε ένα κύκλωμα που ενεργοποιείται και απενεργοποιείται συχνά με μια βοηθητική διάταξη.
- Το φις και η πρίζα σουκό πρέπει να ταιριάζουν και το σύστημα γείωσης πρέπει να είναι σωστά εγκατεστημένο.
- Η εγκατάσταση πρέπει να διαθέτει επαρκή διατομή.
- Το φις πρέπει να είναι πάντοτε ελεύθερα προσιτό. Εάν αυτό δεν είναι δυνατό, για τη συμμόρφωση με τους σχετικούς κανονισμούς ασφαλείας, πρέπει να τοποθετηθεί ένας διακόπτης (απενεργοποίηση όλων των πόλων) στη μόνιμη εγκατάσταση σύμφωνα με τους κανονισμούς ηλεκτρικών εγκαταστάσεων.
- Εάν χρησιμοποιείτε έναν αυτόματο διακόπτη διαρροής, χρησιμοποιείτε μόνο έναν, που διαθέτει το ακόλουθο σήμα: . Η παρουσία του σήματος αυτού είναι ο μόνος τρόπος για να είστε σίγουροι, ότι πληροί όλους τους ισχύοντες κανονισμούς.

⚠ Προειδοποίηση
**Κίνδυνος ηλεκτροπληξίας/
φωτιάς/ζημιάς υλικού/ζημιάς
στη συσκευή!**

Εάν το καλώδιο τροφοδοσίας της συσκευής είναι φθαρμένο ή κατεστραμμένο, μπορεί αυτό να οδηγήσει σε ηλεκτροπληξία, βραχυκύκλωμα ή σε φωτιά λόγω υπερθέρμανσης.

Το καλώδιο τροφοδοσίας δεν πρέπει να είναι τσακισμένο, συνθλιμμένο ή φθαρμένο και δεν πρέπει να έρθει σε επαφή με πηγές θερμότητας.

⚠ Προειδοποίηση
**Κίνδυνος φωτιάς/ζημιάς
υλικού/ζημιάς στη συσκευή!**

Η λειτουργία με μπαλαντέζες ή πολύπριζα μπορεί να οδηγήσει σε φωτιά λόγω υπερθέρμανσης ή βραχυκυκλώματος.

Συνδέστε τη συσκευή απευθείας σε μια γειωμένη πρίζα (σούκο), η οποία είναι σωστά εγκατεστημένη. Μη χρησιμοποιείτε μπαλαντέζες, πολύπριζα ή πολλαπλούς συνδέσμους.

⚠ Προειδοποίηση
**Κίνδυνος τραυματισμού/
ζημιάς υλικού/ζημιάς στη
συσκευή!**

- Η συσκευή μπορεί να δονείται ή να μετακινηθεί κατά τη λειτουργία, με αποτέλεσμα τον τραυματισμό ή υλικές ζημιές. Τοποθετήστε τη συσκευή σε μια καθαρή, επίπεδη, στερεή επιφάνεια και χρησιμοποιώντας ένα αλφάδι ευθυγραμμίστε την με τα βιδωτά πόδια.
- Εάν πιάσετε κάποια από τα προεξέχοντα μέρη της συσκευής (π.χ την πόρτα της συσκευής), για να τη σηκώσετε ή να τη μετακινήσετε, μπορεί αυτά τα μέρη να σπάσουν και να προκαλέσουν τραυματισμό. Μην πιάνετε κάποιο από τα προεξέχοντα μέρη της συσκευής, για να μετακινήσετε τη συσκευή.

⚠ Προειδοποίηση
Κίνδυνος τραυματισμού!

- Η συσκευή είναι πολύ βαριά. Το σήκωμα της συσκευής μπορεί να οδηγήσει σε τραυματισμό. Μη σηκώνετε τη συσκευή μόνοι σας.

- Η συσκευή έχει κοφτερές ακμές, στις οποίες μπορεί να κόψετε τα χέρια σας. Μην πιάνετε τη συσκευή από τις κοφτερές ακμές της. Για να σηκώνετε τη συσκευή, χρησιμοποιείτε γάντια προστασίας.
- Εάν οι εύκαμπτοι σωλήνες και τα καλώδια τροφοδοσίας δεν είναι σωστά τοποθετημένα, ενδέχεται να συνιστούν κίνδυνο σκοντάματος, που μπορεί να οδηγήσει σε τραυματισμό. Τοποθετείτε τους εύκαμπτους σωλήνες και τα καλώδια, έτσι ώστε να μην αποτελούν κίνδυνο σκοντάματος.
- Εάν οι εύκαμπτοι σωλήνες νερού είναι φθαρμένοι ή κατεστραμμένοι, αυτό μπορεί να οδηγήσει σε υλικές ζημιές ή ζημιές στη συσκευή. Οι εύκαμπτοι σωλήνες νερού δεν πρέπει να είναι τσακισμένοι, συνθλιμμένοι, φθαρμένοι ή κομμένοι.
- Η χρήση εύκαμπτων σωλήνων, που προσφέρονται από άλλες μάρκες, για σύνδεση με την παροχή νερού μπορεί να οδηγήσει σε υλικές ζημιές ή ζημιές στη συσκευή. Χρησιμοποιείτε μόνο τους εύκαμπτους σωλήνες που παραδίδονται μαζί με τη συσκευή ή γνήσιους ανταλλακτικούς εύκαμπτους σωλήνες.

Προσοχή! **Ζημιά υλικού/ζημιά στη συσκευή**

- Εάν η πίεση του νερού είναι πολύ υψηλή ή πολύ χαμηλή, η συσκευή μπορεί να μην είναι σε θέση να λειτουργήσει σωστά και αυτό μπορεί επίσης να οδηγήσει σε υλικές ζημιές ή ζημιές στη συσκευή. Βεβαιωθείτε, ότι η πίεση του νερού στην εγκατάσταση παροχής νερού είναι το λιγότερο 100 kPa (1 bar) και ότι δεν ξεπερνά τα 1.000 kPa (10 bar).

- Η συσκευή ασφαρίζεται για μεταφορά με διατάξεις ασφάλισης της μεταφοράς. Εάν οι διατάξεις ασφάλισης της μεταφοράς δεν έχουν αφαιρεθεί πριν τη λειτουργία της συσκευής, μπορεί αυτό να οδηγήσει σε ζημιά στη συσκευή.
Είναι σημαντικό να αφαιρέσετε τελείως όλες τις διατάξεις ασφάλισης της μεταφοράς, προτού χρησιμοποιήσετε τη συσκευή για πρώτη φορά.
Εξασφαλίστε, ότι φυλάγετε αυτές τις διατάξεις ασφάλισης της μεταφοράς ξεχωριστά. Είναι σημαντικό να επανατοποθετήσετε τις διατάξεις ασφάλισης της μεταφοράς, εάν η συσκευή πρέπει να μεταφερθεί, για την αποφυγή τυχόν ζημιάς της συσκευής κατά τη μεταφορά.

Λειτουργία

Προειδοποίηση

Κίνδυνος έκρηξης/φωτιάς!

Τα ρούχα, τα οποία έχουν έρθει σε επαφή με διαλύτες, λάδι, κεριά, αφαιρετικό κεριού, χρώμα, λίπος ή καθαριστικό λεκέδων μπορεί να αναφλεγούν, όταν στεγνώνουν στη συσκευή ή ακόμη να προκαλέσουν την έκρηξη της συσκευής. Γι' αυτό προσέξτε παρακαλώ τα εξής:

- Ξεπλύνετε καλά τα ρούχα με ζεστό νερό και απορρυπαντικό πριν το στέγνωμα στη συσκευή.
- Μην τοποθετείτε ρούχα σε αυτή τη συσκευή για στέγνωμα, εάν τα ρούχα δεν έχουν πρώτα πλυθεί.
- Μη χρησιμοποιείτε τη συσκευή, εάν έχουν χρησιμοποιηθεί βιομηχανικές χημικές ουσίες για τον καθαρισμό των ρούχων.

Προειδοποίηση **Κίνδυνος έκρηξης/φωτιάς!**

- Τα ρούχα, τα οποία έχουν επεξεργαστεί προηγουμένως με μέσα καθαρισμού, που περιέχουν διαλύτες, π.χ. καθαριστικό λεκέδων/βενζίνη καθαρισμού, μπορεί να οδηγήσουν σε έκρηξη στον κάδο.
Ξεπλύνετε καλά τα ρούχα με νερό πριν το πλύσιμο στη συσκευή.
- Ορισμένα αντικείμενα μπορεί να αναφλεγούν, όταν το στέγνωμα είναι σε λειτουργία ή ακόμη να γίνουν αιτία να πιάσει φωτιά ή να εκραγεί η συσκευή.
Αφαιρέστε τυχόν αναπτήρες ή σπέρτα από τις τσέπες των ρούχων.

- Εάν υπάρχει ανθρακόσκονη ή αλεύρι στον αέρα γύρω από τη συσκευή, αυτό μπορεί να προκαλέσει έκρηξη. Βεβαιωθείτε, ότι η περιοχή γύρω από τη συσκευή διατηρείται καθαρή, όταν είναι σε λειτουργία.

Προειδοποίηση

Κίνδυνος φωτιάς/ζημιάς υλικού/ζημιάς στη συσκευή!

Εάν ένα πρόγραμμα τερματιστεί προτού ολοκληρωθεί το στέγνωμα, αυτό εμποδίζει τα ρούχα να κρυώσουν αρκετά και μπορεί να γίνει αιτία ανάφλεξης των ρούχων ή μπορεί να προκαλέσει υλικές ζημιές ή ζημιές στη συσκευή.

- Κατά το τελευταίο μέρος του κύκλου στεγνώματος, τα ρούχα στον κάδο δε θερμαίνονται (κύκλος ψύξης). Αυτό γίνεται, για να εξασφαλιστεί, ότι παραμένουν σε μια θερμοκρασία, στην οποία δε θα προκληθεί ζημιά.
- Μην απενεργοποιήσετε τη συσκευή, προτού ολοκληρωθεί το στέγνωμα, εκτός εάν αφαιρέσετε αμέσως όλα τα τεμάχια των ρούχων από τον κάδο και τα απλώσετε (για να διαφύγει η θερμότητα).

Προειδοποίηση

Κίνδυνος δηλητηρίασης!

Δηλητηριώδεις αναθυμιάσεις μπορεί να προκύψουν από μέσα καθαρισμού, τα οποία περιέχουν διαλύτες, π.χ. βενζίνη καθαρισμού.

Μη χρησιμοποιείτε μέσα καθαρισμού που περιέχουν διαλύτες.

Προειδοποίηση

Κίνδυνος τραυματισμού!

- Εάν στηρίζετε το βάρος σας/ καθίσετε πάνω στην πόρτα της συσκευής, όταν είναι ανοιχτή, η συσκευή μπορεί να ανατραπεί, πράγμα που μπορεί να οδηγήσει σε τραυματισμό. Μη στηρίζετε το βάρος σας πάνω στην πόρτα της συσκευής, όταν είναι ανοιχτή.
- Εάν ανεβείτε πάνω στη συσκευή, η επιφάνεια εργασίας μπορεί να σπάσει, πράγμα που μπορεί να οδηγήσει σε τραυματισμό. Μην ανεβαίνετε πάνω στη συσκευή.
- Εάν απλώσετε τα χέρια σας μέσα στον κάδο, ενώ αυτός ακόμη περιστρέφεται, κινδυνεύετε να τραυματίσετε τα χέρια σας. Περιμένετε, μέχρι ο κάδος να σταματήσει να περιστρέφεται.

Προειδοποίηση Κίνδυνος ζεματίσματος!

Όταν πλένετε σε υψηλές θερμοκρασίες, υπάρχει κίνδυνος ζεματίσματος, εάν έρθετε σε επαφή με καυτό διάλυμα απορρυπαντικού (π.χ. όταν αδειάζετε καυτό διάλυμα απορρυπαντικού σε ένα νιπτήρα).

Μην απλώνετε τα χέρια σας μέσα στο καυτό διάλυμα απορρυπαντικού.

Προειδοποίηση Ερεθισμός των ματιών/του δέρματος!

Το απορρυπαντικό και τα μέσα φροντίδας μπορεί να πιτσιλίσουν έξω, σε περίπτωση που η θήκη του απορρυπαντικού ανοιχτεί κατά τη διάρκεια λειτουργίας της συσκευής.

Ξεπλύνετε τα μάτια ή το δέρμα σας πολύ καλά, σε περίπτωση που έρθουν(ει) σε επαφή με απορρυπαντικά ή μέσα φροντίδας. Σε περίπτωση κατάποσης, ζητήστε ιατρική συμβουλή.

Προσοχή! Ζημιά υλικού/ζημιά στη συσκευή

- Εάν η ποσότητα των ρούχων στη συσκευή υπερβαίνει τη μέγιστη ικανότητα φορτίου, μπορεί η συσκευή να μην είναι σε θέση να λειτουργήσει σωστά ή αυτό μπορεί να οδηγήσει σε υλικές ζημιές ή ζημιές στη συσκευή. Μην υπερβαίνετε το μέγιστο φορτίο πλήρωσης στεγνών ρούχων. Βεβαιωθείτε, ότι τηρείτε τις μέγιστες δυνατότητες φορτίου που καθορίζονται για κάθε ένα από τα προγράμματα.
- Ο αφρός και το αφρώδες καουτσούκ μπορεί να παραμορφωθούν ή να λιώσουν, εάν στεγνώσουν στη συσκευή. Μην στεγνώνετε τα ρούχα, τα οποία περιέχουν αφρό ή αφρώδες καουτσούκ στη συσκευή.
- Εάν χύσετε τη λάθος ποσότητα απορρυπαντικού ή μέσου καθαρισμού μέσα στη συσκευή, μπορεί αυτό να οδηγήσει σε υλικές ζημιές ή ζημιές στη συσκευή. Χρησιμοποιείτε απορρυπαντικά/μέσα φροντίδας/μέσα καθαρισμού και μαλακτικά σύμφωνα με τις οδηγίες του κατασκευαστή.

Καθαρισμός/συντήρηση

Προειδοποίηση Κίνδυνος θανάτου!

Η συσκευή τροφοδοτείται με ηλεκτρική ενέργεια. Υπάρχει κίνδυνος ηλεκτροπληξίας, όταν έρθετε σε επαφή με ηλεκτροφόρα μέρη. Γι' αυτό προσέξτε παρακαλώ τα εξής:

- Απενεργοποιήστε τη συσκευή. Αποσυνδέστε τη συσκευή από την παροχή ρεύματος (τραβήξτε το φις από την πρίζα).
- Μην πιάνετε ποτέ το φις με υγρά χέρια.
- Όταν τραβάτε το φις από την πρίζα, πιάνετε πάντοτε το ίδιο το φις και ποτέ το καλώδιο τροφοδοσίας, διαφορετικά μπορεί να προκύψει ζημιά του καλωδίου τροφοδοσίας.
- Μην κάνετε καμία τεχνική τροποποίηση στη συσκευή ή στα χαρακτηριστικά της.
- Οι επισκευές και οποιαδήποτε άλλη εργασία στη συσκευή πρέπει να πραγματοποιείται μόνο από την υπηρεσία εξυπηρέτησης πελατών της εταιρείας μας ή από έναν ηλεκτρολόγο. Το ίδιο ισχύει και για την αντικατάσταση του καλωδίου τροφοδοσίας (όταν είναι απαραίτητο).

- Ανταλλακτικό καλώδιο τροφοδοσίας μπορεί να παραγγελθεί από την υπηρεσία εξυπηρέτησης πελατών της εταιρείας μας.

Προειδοποίηση Κίνδυνος δηλητηρίασης!

Δηλητηριώδεις αναθυμιάσεις μπορεί να προκύψουν από μέσα καθαρισμού, τα οποία περιέχουν διαλύτες, π.χ. βενζίνη καθαρισμού.

Μη χρησιμοποιείτε μέσα καθαρισμού που περιέχουν διαλύτες.

Προειδοποίηση Κίνδυνος ηλεκτροπληξίας/ ζημιάς υλικού/ζημιάς στη συσκευή!

Εάν εισχωρεί υγρασία στη συσκευή, μπορεί αυτό να προκαλέσει βραχυκύκλωμα. Μη χρησιμοποιείτε ένα πλυστικό μηχάνημα υψηλής πίεσης, έναν ατμοκαθαριστή, ένα λάστιχο νερού ή ένα πιστόλι ψεκασμού για τον καθαρισμό της συσκευής σας.

Προειδοποίηση Κίνδυνος τραυματισμού/ ζημιάς υλικού/ζημιάς στη συσκευή!

Η χρήση ανταλλακτικών εξαρτημάτων και αξεσουάρ, που προσφέρονται από άλλες μάρκες, είναι επικίνδυνη και μπορεί να οδηγήσει σε τραυματισμούς, υλικές ζημιές ή ζημιές στη συσκευή.

Για λόγους ασφαλείας χρησιμοποιείτε μόνο γνήσια ανταλλακτικά και εξαρτήματα.

Προσοχή! Ζημιά υλικού/ζημιά στη συσκευή

Τα μέσα καθαρισμού και προεπεξεργασίας των ρούχων (π.χ. καθαριστικό λεκέδων, σπρέι πρόπλυσης, κ.α.) μπορεί να προκαλέσουν ζημιά, σε περίπτωση που έρθουν σε επαφή με τις επιφάνειες της συσκευής. Γι' αυτό προσέξτε παρακαλώ τα εξής:

- Μην επιτρέπετε σε αυτά τα μέσα να έρθουν σε επαφή με τις επιφάνειες της συσκευής.
- Καθαρίστε τη συσκευή μόνο με νερό και ένα μαλακό, υγρό πανί.
- Απομακρύνετε αμέσως τυχόν απορρυπαντικό, σπρέι ή άλλα υπολείμματα.



Προστασία περιβάλλοντος

Συσκευασία/μεταχειρισμένη συσκευή



Αποσύρετε τα υλικά συσκευασίας με τρόπο φιλικό προς το περιβάλλον. Αυτή η συσκευή φέρει ετικέτα σύμφωνα με την Ευρωπαϊκή Οδηγία 2012/19/ΕΕ περί παλιών ηλεκτρικών και ηλεκτρονικών συσκευών (Waste Electrical and Electronic Equipment - WEEE). Η οδηγία καθορίζει το πλαίσιο για την επιστροφή και ανακύκλωση μεταχειρισμένων συσκευών που ισχύει σε όλη την ΕΕ.

Εξοικονόμηση ενέργειας και διατήρηση πόρων

Εάν τηρείτε τις οδηγίες αυτές, η συσκευή σας θα χρησιμοποιεί λιγότερο ηλεκτρισμό και λιγότερο νερό.

Επιλέγετε προγράμματα με χαμηλές θερμοκρασίες και μεγαλύτερες διάρκειες πλύσης και χρησιμοποιείτε τη μέγιστη δυνατότητα φορτίου → Σελίδα 32.

- Η κατανάλωση ενέργειας και νερού είναι η πιο αποτελεσματική.

Χρησιμοποιείτε τις ρυθμίσεις του προγράμματος οικονομίας.

- Εάν προσαρμόσετε τις ρυθμίσεις προγράμματος για ένα πρόγραμμα, η οθόνη δείχνει την εκτιμώμενη κατανάλωση.

Προσθέστε → Σελίδα 31 απορρυπαντικό με βάση το πόσο λερωμένα είναι τα ρούχα.

- Για ελαφρώς ή κανονικά λερωμένα ρούχα, επαρκεί μία μικρότερη ποσότητα απορρυπαντικού. Τηρείτε τη συνιστώμενη δοσολογία του κατασκευαστή του απορρυπαντικού.

Μειώστε τη θερμοκρασία πλύσης για ελαφρώς και κανονικά λερωμένα ρούχα.

- Η συσκευή καταναλώνει λιγότερη ενέργεια σε χαμηλές θερμοκρασίες. Για ελαφρώς και κανονικά λερωμένα ρούχα, επαρκούν επίσης και χαμηλότερες θερμοκρασίες από αυτές που υποδεικνύονται στην ετικέτα.

Ρυθμίστε τον μέγιστο αριθμό στροφών, εάν θέλετε να στεγνώσετε στη συνέχεια τα ρούχα σε στεγνωτήριο.

- Όσο πιο στεγνά είναι τα ρούχα, τόσο συντομότερη θα είναι η διάρκεια του προγράμματος στεγνώματος, το οποίο με τη σειρά του μειώνει την κατανάλωση ενέργειας. Ο μεγαλύτερος αριθμός στροφών μειώνει την εναπομείνουσα υγρασία στο πλυντήριο και αυξάνει την ένταση του θορύβου περιστροφής.

Πλένετε τα ρούχα χωρίς πρόπλυση.

- Η πλύση με πρόπλυση αυξάνει τη διάρκεια του προγράμματος και αυξάνει την κατανάλωση ενέργειας και νερού.

Η συσκευή διαθέτει λειτουργία συνεχούς αυτόματης προσαρμογής φορτίου.

- Ανάλογα με τον τύπο του υφάσματος και τη δυνατότητα φόρτωσης, η συνεχής αυτόματη προσαρμογή φορτίου προσαρμόζει ιδανικά την κατανάλωση νερού και τη διάρκεια του προγράμματος.

Αυτόματη απενεργοποίηση

Εάν η συσκευή δεν είναι σε λειτουργία για παρατεταμένο χρονικό διάστημα (περ. 5 λεπτά), απενεργοποιείται αυτόματα (ανάλογα με τη στάθμη νερού εντός της συσκευής) πριν ξεκινήσει το πρόγραμμα και αφού τελειώσει το πρόγραμμα.

Πατήστε ξανά το πλήκτρο ενεργοποίησης ① για να ενεργοποιησετε τη συσκευή.

Υπόδειξη: Εάν είναι ενεργοποιημένο το WiFi, η συσκευή δεν θα απενεργοποιηθεί από μόνη της και η κατανάλωση ενέργειας αυξάνεται σε σχέση με τις τιμές που προσδιορίζονται στον πίνακα τιμών κατανάλωσης.

Τοποθέτηση και σύνδεση

Στάνταρ εξαρτήματα

Υπόδειξη: Ελέγξτε τη συσκευή για ζημιές μεταφοράς. Μη χρησιμοποιείτε ποτέ μια χαλασμένη συσκευή. Εάν έχετε κάποιο πρόβλημα, επικοινωνήστε με τον έμπορα, από τον οποίο αγοράσατε τη συσκευή σας ή το σέρβις πελατών της εταιρείας μας.

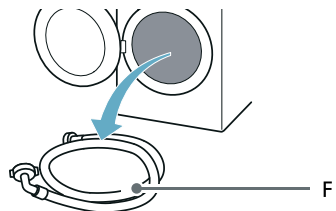
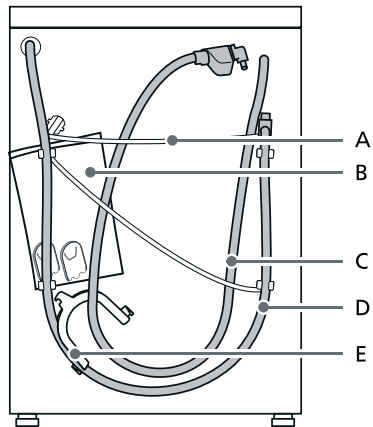

el Τοποθέτηση και σύνδεση

- A Καλώδιο τροφοδοσίας
B Σακούλα:
- Οδηγίες εγκατάστασης και χειρισμού
 - Κατάλογος τοπικών σέρβις πελατών*
 - Εγγύηση*
 - Συμπληρωματικό φύλλο για τις οδηγίες εγκατάστασης και λειτουργίας
 - Πώματα για τα ανοίγματα μετά την αφαίρεση των στηριγμάτων μεταφοράς
 - Οδηγίες εγκατάστασης Home Connect*
- C Εύκαμπτος σωλήνας παροχής νερού στα μοντέλα aquaStop
D Εύκαμπτος σωλήνας αποχέτευσης νερού
E Καμπύλη για ασφάλιση του εύκαμπτου σωλήνα αποχέτευσης του νερού*
F Εύκαμπτος σωλήνας παροχής κρύου νερού στα μοντέλα Standard/Aqua-Secure
* Ανάλογα με το μοντέλο

Επιπλέον, είναι απαραίτητος ένας σφιγκτήρας εύκαμπτου σωλήνα (με διάμετρο 24 - 40 mm, διαθέσιμος στα ειδικά καταστήματα), για τη σύνδεση του εύκαμπτου σωλήνα αποχέτευσης του νερού σε ένα σιφόνι.

Χρήσιμο εργαλείο

- Αλφάδι για την ευθυγράμμιση
- Κλειδί με:
 - SW13 για το λύσιμο των στηριγμάτων μεταφοράς και
 - SW17 για την ευθυγράμμιση των ποδιών της συσκευής

Υποδείξεις ασφαλείας

Προειδοποίηση

Κίνδυνος τραυματισμού!

- Η συσκευή είναι πολύ βαριά. Προσέχετε, όταν σηκώνετε/μεταφέρετε τη συσκευή.
- Όταν η συσκευή σηκωθεί από τα προεξέχοντα μέρη της (π.χ. την πόρτα της συσκευής), αυτά τα εξαρτήματα μπορεί να σπάσουν και να προκαλέσουν τραυματισμούς. Μη σηκώνετε τη συσκευή από τα προεξέχοντα μέρη.
- Εάν ο εύκαμπτος σωλήνας και το καλώδιο τροφοδοσίας δεν έχουν τοποθετηθεί σωστά, υπάρχουν κίνδυνος σκοντάματος και τραυματισμού. Τοποθετήστε τους εύκαμπτους σωλήνες και τα καλώδια με τέτοιο τρόπο, ώστε να μην υπάρχει κίνδυνος σκοντάματος.

Προσοχή!

Βλάβη στη συσκευή

Οι παγωμένοι εύκαμπτοι σωλήνες μπορούν να σχιστούν/σπάσουν. Μην τοποθετείτε τη συσκευή σε χώρο στον οποίο υπάρχει κίνδυνος παγετού ή στον εξωτερικό χώρο.

Προσοχή!

Ζημιές από το νερό

Τα σημεία σύνδεσης του εύκαμπτου σωλήνα παροχής και του εύκαμπτου σωλήνα αποχέτευσης του νερού είναι κάτω από υψηλή πίεση νερού. Για να αποφύγετε τις διαρροές και τις ζημιές από το νερό, πρέπει να ακολουθήσετε τις οδηγίες αυτής της ενότητας.

Υποδείξεις

- Εκτός από στις πληροφορίες ασφαλείας που αναφέρονται εδώ, η τοπική υπηρεσίας ύδρευσης και η εταιρεία παροχής ηλεκτρικής ενέργειας μπορεί να έχουν ειδικές απαιτήσεις.
- Σε περίπτωση αμφιβολίας, αναθέστε τη σύνδεση της συσκευής σ' έναν ειδικό.

Επιφάνεια εγκατάστασης

Υπόδειξη: Η συσκευή πρέπει να είναι σταθερά ευθυγραμμισμένη, έτσι ώστε να μη μετακινείται.

- Η επιφάνεια εγκατάσταση πρέπει να είναι σταθερή και επίπεδη.
- Τα μαλακά δάπεδα/καλύμματα δαπέδων δεν είναι κατάλληλα.

Εγκατάσταση σε μια βάση ή σε ένα πάτωμα με ξύλινα δοκάρια

Προσοχή!

Βλάβη στη συσκευή

Η συσκευή μπορεί να "περπατήσει" και να ανατραπεί από τη βάση κατά το στύψιμο. Τα πόδια της συσκευής πρέπει να ασφαλιστούν με βραχίονες συγκράτησης. Αρ. παραγγελίας WMZ 2200, WX 975600, CZ 110600, Z 7080X0.

Υπόδειξη: Σε πατώματα με ξύλινα δοκάρια, εγκαταστήστε τη συσκευή:

- Σε μια γωνία, εάν είναι δυνατό,
- Σε μια ανθεκτική στο νερό ξύλινη σανίδα (το λιγότερο 30 mm χοντρή) που είναι βιδωμένη σφιχτά στο δάπεδο.

Εγκατάσταση της συσκευής σε μια μικρή κουζίνα

Προειδοποίηση Κίνδυνος θανάτου!

Υπάρχει κίνδυνος ηλεκτροπληξίας, εάν αγγίξετε ηλεκτροφόρα μέρη.

Μην αφαιρέσετε την πλάκα κάλυψης της συσκευής.

Υποδείξεις

- Απαραίτητο πλάτος εσοχής 60 cm.
- Εγκαταστήστε τη συσκευή μόνο κάτω από ένα συνεχές πάγκο εργασίας, ο οποίος είναι συνδεδεμένος με ασφάλεια με τα γειτονικά ντουλάπια.

Αφαίρεση των ασφαλειών μεταφοράς

Προσοχή!

Βλάβη στη συσκευή

- Η συσκευή είναι ασφαλισμένη για τη μεταφορά, χρησιμοποιώντας ασφάλειες μεταφοράς. Εάν οι ασφάλειες μεταφοράς δεν αφαιρεθούν, η συσκευή μπορεί να υποστεί ζημιά κατά τη λειτουργία. Προτού να χρησιμοποιήσετε τη συσκευή για πρώτη φορά, βεβαιωθείτε, ότι έχετε αφαιρέσει εντελώς και τις τέσσερις ασφάλειες μεταφοράς. Φυλάξτε τις ασφάλειες σε μια ασφαλή θέση.
- Για να αποφύγετε να προκύψουν ζημιές μεταφοράς, όταν η συσκευή μετακινηθεί αργότερα, πρέπει να επανατοποθετήσετε τις ασφάλειες μεταφοράς πριν από τη μεταφορά της συσκευής.

Υπόδειξη: Φυλάγετε τις βίδες και τους δακτύλιους σε μια ασφαλή θέση.

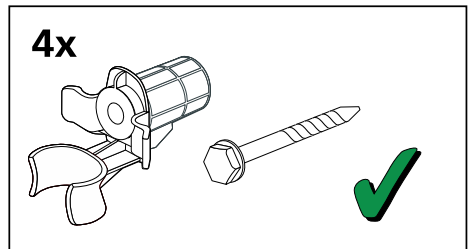

1. Ελευθερώστε τους εύκαμπτους σωλήνες από τα στηρίγματα.

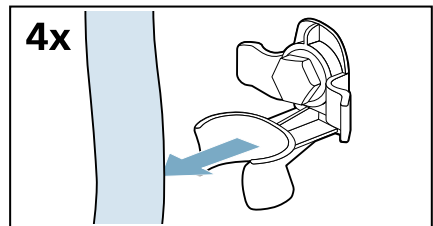

eI Τοποθέτηση και σύνδεση

2. Ξεβιδώστε και αφαιρέστε και τις τέσσερις βίδες στήριξης μεταφοράς.

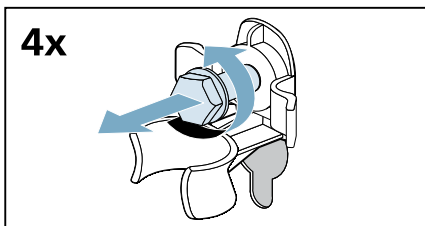

- a) Αφαιρέστε το καλώδιο τροφοδοσίας από τα στηρίγματα.

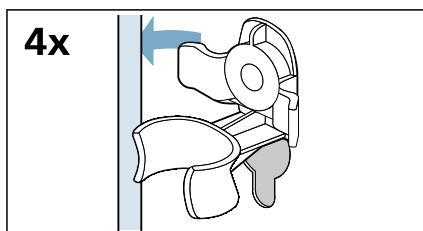

- b) Αφαιρέστε τους δακτύλιους.

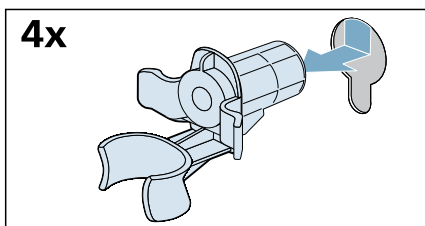

3. Τοποθετήστε τα καλύμματα.

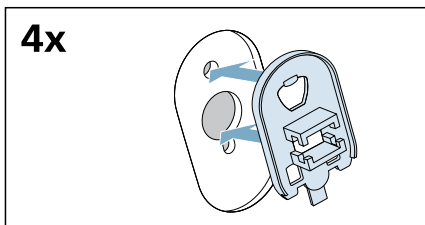

4. Ασφαλίστε τα καλύμματα σταθερά στη θέση τους, πιέζοντάς τα μέσα στις αντίστοιχες υποδοχές.

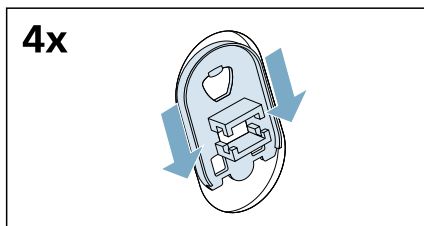

Μήκη εύκαμπτων σωλήνων και καλωδίων

Σύνδεση στην αριστερή πλευρά

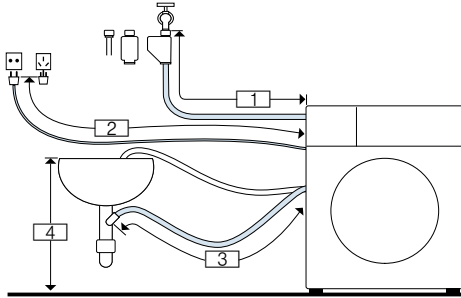

- 1** ~ 105 cm
- 2** ~ 150 cm
- 3** ~ 95 cm
- 4** 60 cm ~ 100 cm

ή

Σύνδεση στη δεξιά πλευρά

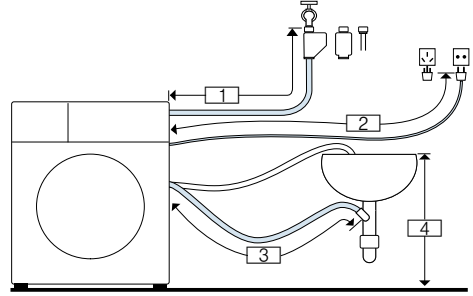

- 1** ~ 60 cm
- 2** ~ 195 cm
- 3** ~ 140 cm
- 4** 60 cm ~ 100 cm

Συμβουλή: Τα ακόλουθα είναι διαθέσιμα από εξειδικευμένους εμπόρους/το σέρβις πελατών:

- Μια επέκταση για Aqua-Stop ή εύκαμπτο σωλήνα παροχής κρύου νερού (περίπου 2,50 m), αρ. παραγγελίας WMZ2381
- Ένας μακρύτερος εύκαμπτος σωλήνας παροχής, (περίπου 2,20 m) για το στάνταρ μοντέλο.

Παροχή νερού

⚠ Προειδοποίηση **Κίνδυνος θανάτου!**

Υπάρχει κίνδυνος ηλεκτροπληξίας, εάν αγγίξετε ηλεκτροφόρα μέρη.
Μη βυθίσετε στο νερό τη βαλβίδα ασφαλείας Aqua-Stop (αυτή περιλαμβάνει μια ηλεκτρική βαλβίδα).
* Ανάλογα με το μοντέλο

Προσέξτε τα ακόλουθα κατά τη σύνδεση της συσκευής:

Υποδείξεις

- Λειτουργείτε τη συσκευή μόνο με κρύο νερό του δικτύου ύδρευσης.
- Μη συνδέσετε τη συσκευή στην μπαταρία μείξης ενός δοχείο ζεστού νερού χωρίς πίεση.

el Τοποθέτηση και σύνδεση

- Μη χρησιμοποιήσετε ένα μεταχειρισμένο εύκαμπτο σωλήνα παροχής. Χρησιμοποιείτε μόνο τον παραδιδόμενο εύκαμπτο σωλήνα παροχής ή ένα σωλήνα, που έχει αγοραστεί από ένα εξουσιοδοτημένο ειδικό κατάστημα.
- Μη λυγίσετε, συνθλίψετε, τροποποιήσετε ή κόψετε τον εύκαμπτο σωλήνα παροχής νερού (διαφορετικά η αντοχή του δεν είναι πλέον εξασφαλισμένη).
- Σφίξτε τα ρακόρ μόνο με το χέρι. Εάν τα ρακόρ σφίχτούν πολύ δυνατά με ένα εργαλείο (τσιμπίδα), το σπείρωμα μπορεί να υποστεί ζημιά.

Ιδανική πίεση νερού στο δίκτυο παροχής

Το λιγότερο 100 kPa (1 bar)

Το πολύ 1.000 kPa (10 bar)

Όταν η βάνα του νερού είναι ανοιχτή, η ροή του νερού ανέρχεται το λιγότερο στα 8 λίτρα/λεπτό.

Εάν η πίεση του νερού είναι υψηλότερη από αυτή την τιμή, τότε πρέπει να εγκατασταθεί μια βαλβίδα μείωσης της πίεσης.

Σύνδεση

1. Συνδέστε τον εύκαμπτο σωλήνα παροχής νερού στη βάνα του νερού ($3/4'' = 26,4 \text{ mm}$) και στη συσκευή:
 - Μοντέλο: **Standard**

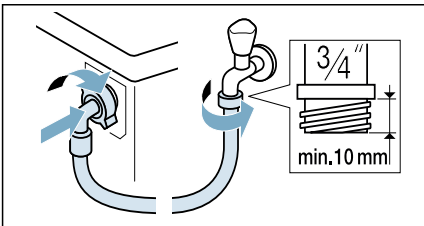

- Μοντέλο: **Aqua-Secure**

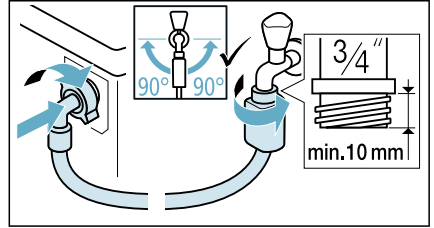

- Μοντέλο: **Aqua-Stop**

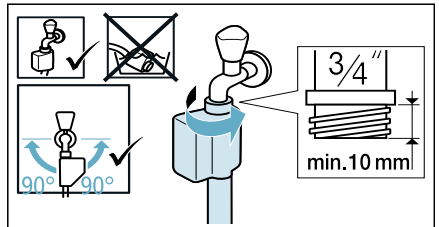

Συμβουλή: Συνδέστε επίσης ένα εξωτερικό φίλτρο νερού (ανάλογα με το μοντέλο) μεταξύ του εύκαμπτου σωλήνα παροχής νερού και της βάνας. Το φίλτρο φιλτράρει τα σωματίδια ρύπων από το νερό.

Το φίλτρο νερού πρέπει να καθαρίζεται τακτικά, για να απομακρύνονται οι ρύποι. Αυτό εμποδίζει το φράξιμο. Δείτε επίσης → ξεχωριστές οδηγίες εγκατάστασης και καθαρισμού για το φίλτρο νερού.

2. Ανοίξτε προσεκτικά τη βάνα του νερού, ελέγξτε τη στεγανότητα των σημείων σύνδεσης. Η κοχλιοσύνδεση (ρακόρ) βρίσκεται κάτω από την πίεση του δικτύου ύδρευσης.

Έξοδος νερού

Προειδοποίηση

Κίνδυνος ζεματίσματος!

Όταν πλένετε σε υψηλές θερμοκρασίες, υπάρχει κίνδυνος ζεματίσματος, εάν έρθετε σε επαφή με καυτό νερό (π.χ. όταν αδειάζετε καυτό νερό σε ένα νιπτήρα). Μην απλώνετε τα χέρια σας μέσα στο καυτό νερό.

Προσοχή!

Ζημιές από το νερό

Σε περίπτωση που ο εύκαμπος σωλήνας αποχέτευσης γλιστρήσει έξω από το νιπτήρα ή το σημείο σύνδεσης κατά τη διάρκεια της άντλησης λόγω υψηλής πίεσης νερού, οποιοδήποτε νερό που διαφεύγει μπορεί να προκαλέσει ζημιές. Ασφαλίστε τον εύκαμπο σωλήνα αποχέτευσης, έτσι ώστε να μην μπορεί να γλιστρήσει έξω.

Προσοχή!

Βλάβη στη συσκευή/στα υφάσματα

Σε περίπτωση που η άκρη του εύκαμπτου σωλήνα αποχέτευσης είναι βυθισμένη μέσα στο νερό άντλησης, το νερό ενδέχεται να αντληθεί πίσω στη συσκευή και μπορεί να προκαλέσει ζημιές στη συσκευή/στα υφάσματα.

Βεβαιωθείτε ότι:

- Η τάπα δεν μπλοκάρει την αποχέτευση του νιπτήρα.
- Η άκρη του εύκαμπτου σωλήνα αποχέτευσης δεν είναι βυθισμένη μέσα στο νερό άντλησης.
- Το νερό εκκενώνεται αρκετά γρήγορα.

Υπόδειξη: Δεν τοακίζετε τον εύκαμπο σωλήνα αποχέτευσης του νερού ή δεν τον θέτετε υπό πίεση σε όλο του το μήκος.

Σύνδεση

■ Αποχέτευση σε ένα σιφόνι

Το σημείο σύνδεσης πρέπει να ασφαλιστεί με έναν σφιγκτήρα εύκαμπτου σωλήνα, Ø 24 - 40 mm (ειδικά καταστήματα).

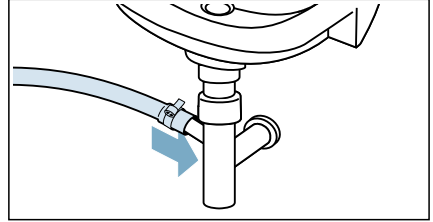

■ Αποχέτευση σε έναν νιπτήρα

Ασφαλίστε τον εύκαμπο σωλήνα αποχέτευσης, για να μη γλιστρήσει έξω. Η καμπύλη διατίθενται στην υπηρεσία εξυπηρέτησης πελατών: Αριθμός ξεχωριστού εξαρτήματος 00655300

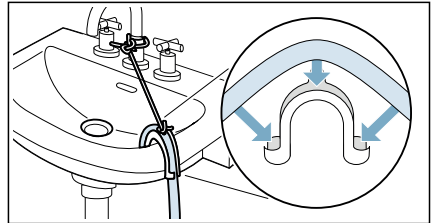

■ Εκκενώνετε το νερό μέσα σε έναν πλαστικό σωλήνα με ελαστικό δακτύλιο ή σε ένα φρεάτιο αποχέτευσης

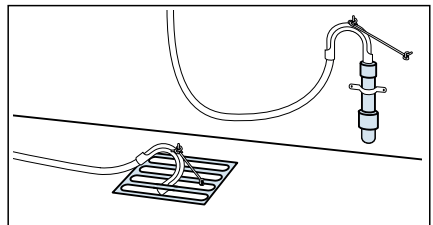

Υπόδειξη: Ο πλαστικός σωλήνας δεν είναι στάνταρ εξάρτημα, είναι διαθέσιμος στα ειδικά καταστήματα.

Ευθυγράμμιση

Ευθυγραμμίστε τη συσκευή χρησιμοποιώντας ένα αλφάδι.

Η λανθασμένη ευθυγράμμιση μπορεί να προκαλέσει δυνατούς θορύβους, κραδασμούς και το "περπάτημα" της συσκευής.

1. Λύστε τα παξιμάδια ασφαλείας χρησιμοποιώντας ένα κλειδί, περιστρέφοντάς το στην κατεύθυνση των δεικτών του ρολογιού.

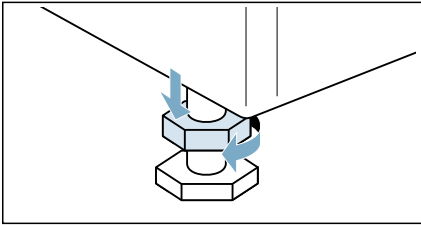

2. Ελέγξτε την ευθυγράμμιση της συσκευής με ένα αλφάδι και ρυθμίστε την εάν είναι απαραίτητο. Αλλάξτε το ύψος περιστρέφοντας τα πόδια της συσκευής. Και τα τέσσερα πόδια της συσκευής πρέπει να στέκονται σταθερά πάνω στο έδαφος.

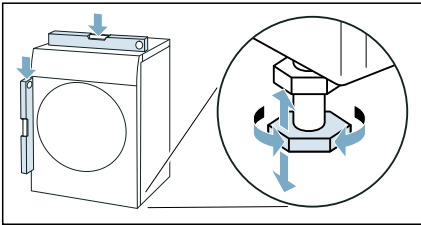

3. Σφίξτε το παξιμάδι ασφαλείας πάνω στο περιβλημά. Στο πλαίσιο αυτό, κρατήστε τα πόδια σταθερά και μη ρυθμίζετε τα ύψη τους. Τα παξιμάδια ασφαλείας και στα τέσσερα πόδια της συσκευής πρέπει να βιδωθούν σταθερά πάνω στο περιβλημά.

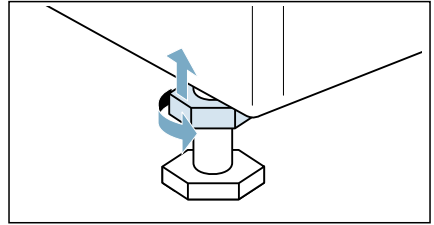

Ηλεκτρική σύνδεση

Προειδοποίηση Κίνδυνος θανάτου!

Υπάρχει κίνδυνος ηλεκτροπληξίας, εάν αγγίξετε ηλεκτροφόρα μέρη.

- Μην αγγίζετε ή μην κρατάτε ποτέ το φισ με υγρά χέρια.
- Όταν αφαιρείτε το καλώδιο τροφοδοσίας από την πρίζα, τραβάτε πάντοτε το φισ και ποτέ το καλώδιο, διαφορετικά το καλώδιο θα μπορούσε να υποστεί ζημιά.

Προσέξτε τις ακόλουθες πληροφορίες και βεβαιωθείτε, ότι:

Υποδείξεις

- Η τάση του ρεύματος και η τάση που αναφέρεται στη συσκευή (πινακίδα τύπου) είναι η ίδια. Η συνδεδεμένη ισχύς και η απαραίτητη ασφάλεια αναφέρονται στην πινακίδα τύπου.
- Η συσκευή είναι συνδεδεμένη σε εναλλασσόμενο ρεύμα μόνο μέσω μιας σωστά εγκατεστημένης γειωμένης πρίζας (σούκο).
- Το φισ ταιριάζει στην πρίζα.
- Το σύστημα γείωσης είναι σωστά εγκατεστημένο.



- Το καλώδιο τροφοδοσίας επιτρέπεται να αντικατασταθεί μόνο από έναν ειδικευμένο ηλεκτρολόγο (εάν αυτό είναι απαραίτητο).Ανταλλακτικά καλώδια τροφοδοσίας είναι διαθέσιμα από το σέρβις πελατών.
- Δε χρησιμοποιούνται πολυπρίζα/πολλαπλοί σύνδεσμοι ή καλώδια επέκτασης (μπαλαντέζες).
- Εάν χρησιμοποιείται ένας μικροαυτόματος διακόπτης προστασίας, χρησιμοποιείτε μόνο έναν τύπο που εμφανίζει αυτό το σύμβολο: . Μόνο αυτό το σύμβολο εγγυάται τη συμμόρφωση με τους εκάστοτε ισχύοντες κανονισμούς.
- Το φις είναι πάντοτε προσιτό.
- Το καλώδιο τροφοδοσίας δε λυγίζεται, συνθλίβεται, τροποποιείται, κόβεται ή έρχεται σε επαφή με πηγές θερμότητας.

Πριν το πλύσιμο για πρώτη φορά

Η συσκευή επιθεωρήθηκε διεξοδικά προτού εγκαταλειφεί το εργοστάσιο. Για να απομακρυνθούν τα τυχόν υπολείμματα του νερού της δοκιμής, εκτελέστε το πρόγραμμα **Καθαρισμός κάδου** την πρώτη φορά **χωρίς** ρούχα.

Υπόδειξη:

- Η συσκευή πρέπει να είναι εγκατεστημένη και συνδεδεμένη σωστά.
→ "Τοποθέτηση και σύνδεση" στη σελίδα 15
 - Μη θέσετε ποτέ σε λειτουργία μια χαλασμένη συσκευή.
1. Βάλτε το φις στην πρίζα.
 2. Ανοίξτε τη βάνα του νερού.
 3. Πατήστε το πλήκτρο , μέχρι να ανάψει η ενδεικτική λυχνία, ελευθερώστε το πλήκτρο. Η συσκευή ενεργοποιείται.
 4. Κλείστε την πόρτα.Μην τοποθετήσετε ρούχα μέσα στη συσκευή.
 5. Επιλέξτε το πρόγραμμα **Καθαρισμός κάδου 90 °C**.

6. Ανοίξτε τη θήκη απορρυπαντικού.
7. Χύστε περίπου 1 λίτρο νερό στο θάλαμο **II**.
8. Προσθέστε απορρυπαντικό πλήρους πλύσης στο θάλαμο **II** σύμφωνα με τις οδηγίες του κατασκευαστή για μικρή ρύπανση.
Υπόδειξη: Για την αποφυγή υπερβολικού αφρίσματος χρησιμοποιήστε μόνο τη μισή συνιστούμενη ποσότητα απορρυπαντικού. Μη χρησιμοποιήσετε κανένα απορρυπαντικό μάλλινων ή ήπιο απορρυπαντικό.
9. Κλείστε τη θήκη απορρυπαντικού.
10. Επιλέξτε .
11. Όταν το πρόγραμμα λήξει, πατήστε το πλήκτρο , μέχρι να σβήσει η ενδεικτική λυχνία, ελευθερώστε το πλήκτρο.

Η συσκευή σας είναι τώρα έτοιμη για χρήση.

Μεταφορά

π.χ. όταν μετακινείται στο σπίτι

Εργασίες προετοιμασίας:

1. Κλείστε τη βάνα του νερού.
2. Μειώστε την πίεση του νερού στον εύκαμπτο σωλήνα παροχής.
→ Σελίδα 59
3. Αδειάστε το υπόλοιπο νερό.
→ Σελίδα 58
4. Αποσυνδέστε τη συσκευή από το ηλεκτρικό δίκτυο.
5. Αφαιρέστε τους εύκαμπτους σωλήνες.
6. Αδειάστε τους θαλάμους.
→ "Θήκη του απορρυπαντικού και περίβλημα" στη σελίδα 57

Τοποθέτηση των ασφαλειών μεταφοράς:

1. Αφαιρέστε τα καλύμματα και τοποθετήστε τα σε μια ασφαλή θέση.

Υπόδειξη: Χρησιμοποιήστε ένα κατασαβίδι, εάν είναι απαραίτητο.

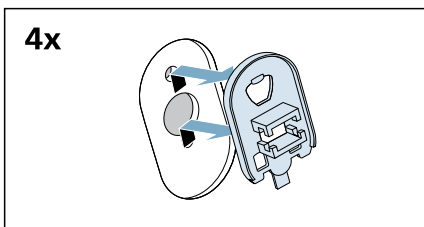
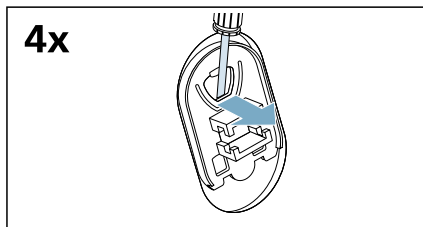

2. Τοποθετήστε και τους τέσσερις δακτύλιους.

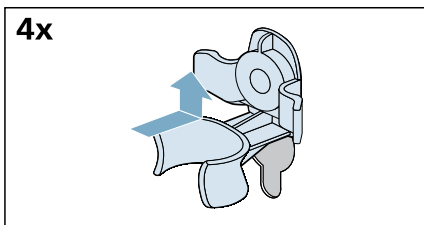

- a) Σφίξτε το καλώδιο τροφοδοσίας με ασφάλεια στα στηρίγματα.

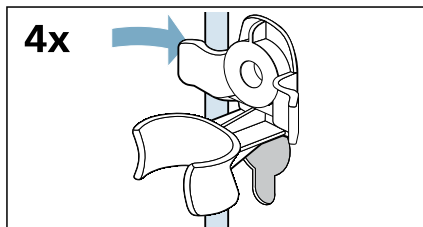

- b) Τοποθετήστε και σφίξτε τις βίδες.

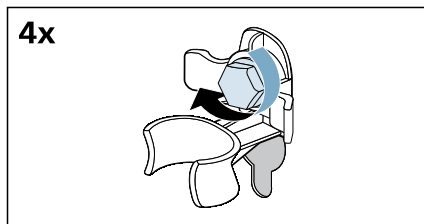

- c) Σφίξτε τους εύκαμτους σωλήνες με ασφάλεια στα στηρίγματα.

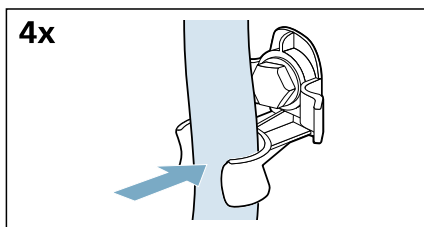

Πριν θέσετε ξανά σε λειτουργία τη συσκευή:

Υποδείξεις

- Τα στηρίγματα μεταφοράς **πρέπει** να έχουν αφαιρεθεί.
→ "Αφαίρεση των ασφαλειών μεταφοράς" στη σελίδα 17
- Βάλτε περίπου 1 λίτρο νερού μέσα στον θάλαμο II, επιλέξτε το πρόγραμμα **Αντληση** και ξεκινήστε. Αυτό θα αποτρέψει να χυθεί κατά την επόμενη πλύση το απορρυπαντικό απευθείας στην αποχέτευση.

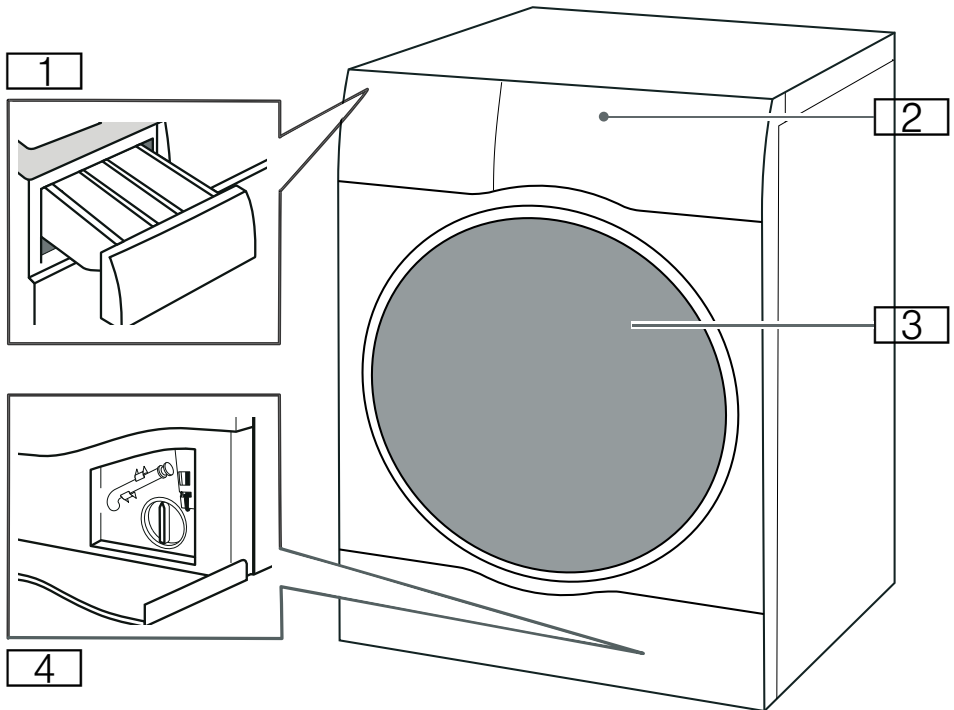

 **Γνωρίστε τη συσκευή****Συσκευή**

- 1** Θήκη απορρυπαντικού
- 2** Πίνακας ελέγχου/οθόνη αφής
- 3** Πόρτα πλήρωσης
- 4** Θυρίδα σέρβις

el Γνωρίστε τη συσκευή

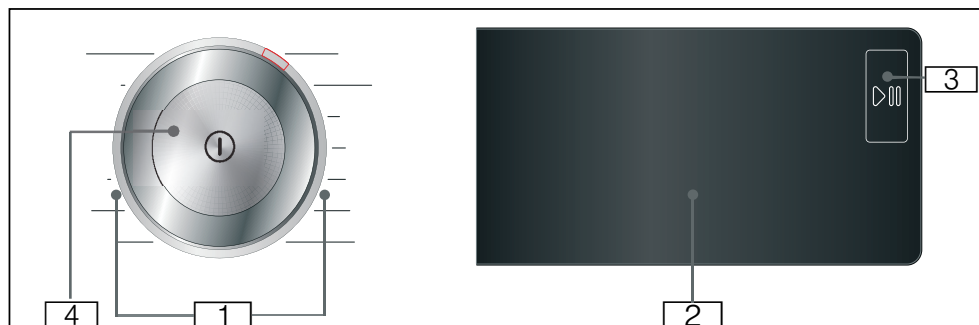
Πίνακας ελέγχου



- 1** Προγράμματα που μπορούν να επιλεγούν.
- 2** Οθόνη αφής
- 3** Πλήκτρο Έναρξη/Στάση
Πατήστε ελαφρά το πλήκτρο  για να ξεκινήσετε, να διακόψετε (π.χ. επαναφόρτωση ρούχων) και να ακυρώσετε το πρόγραμμα.
- 4** Πλήκτρο ενεργοποίησης
Πατήστε το πλήκτρο  για να ενεργοποιήσετε/απενεργοποιήσετε τη συσκευή.

Οθόνη αφής

Προεπιλεγμένες ρυθμίσεις προγράμματος

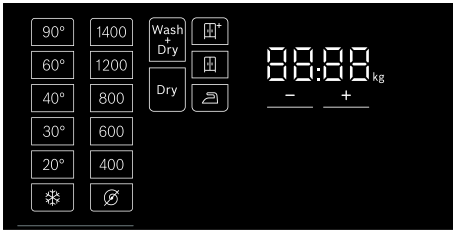

Ένδειξη	Ρύθμιση	Περιγραφή
* - 90°	Θερμοκρ.	Η θερμοκρασία μπορεί να ρυθμιστεί σε °C * = κρύο
∅, 400-1.400*	Στύψιμο	Αριθμός στροφών στυψίματος (στροφές ανά λεπτό) ∅ = Δεν πραγματοποιείται στύψιμο
2:30*	Υπολειπόμενος χρόνος προγράμματος	Ο υπολειπόμενος χρόνος του προγράμματος εξαρτάται από την επιλογή του προγράμματος σε h:min (ώρες:λεπτά)
0,5-24 ώρες	Χρόνος "Λήξη σε"	Το πρόγραμμα λήγει μετά από ... h (h = ώρες)
10.0* kg/ 6.0* kg	Μέγιστο φορτίο για Πλύση/Στέγνωμα	Συνιστώμενο φορτίο σε kg
* Ανάλογα με το επιλεγμένο μοντέλο και πρόγραμμα.		

Ένδειξη	Ρύθμιση	Περιγραφή
Wash+Dry/ Dry*	Τρόπος λειτουργίας συσκευής με στέγνωμα	Πρόγραμμα πλύσης με στέγνωμα ή μόνο στέγνωμα
∅+/∅-/∅*	Βαθμός στεγνώματος	Τρεις λειτουργίες στεγνώματος για διαφορετικές βαθμίδες στεγνώματος, μπορούν να επιλεγούν μετά από την επιλογή της φάσης στεγνώματος.
* Ανάλογα με το επιλεγμένο μοντέλο και πρόγραμμα.		

Πρόσθετες ρυθμίσεις προγράμματος

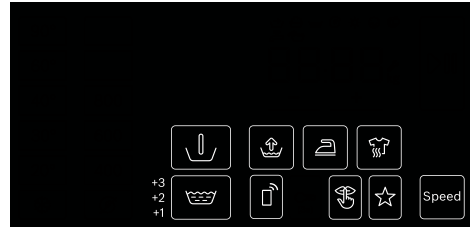

Οθόνη	Ρύθμιση
	(Πρόπλυση)
	(Πρόσθετο ξέβγ.)
	(Περισσότ. νερό)
	(Λιγότερο Σιδέρωμα)
	(Υγιεινή για ευαίσθητα)
	Speed (Ταχύτητα)
	(Μνήμη)
	(Αθόρυβη)
	(Απομακρυσμένη έναρξη)
	Τηλε-εκκίνηση και ρυθμίσεις Home Connect

→ "Πρόσθετες ρυθμίσεις προγράμματος" στη σελίδα 41

Δείκτες κατάστασης για την πρόοδο του προγράμματος (σειρά προγράμματος)

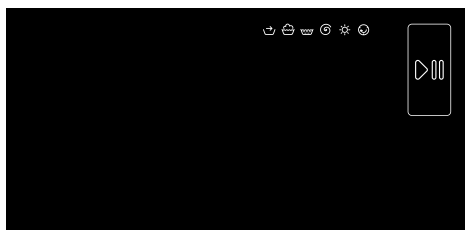

Οθόνη	Ρύθμιση
	Πλήκτρο Έναρξη/Στάση
	Προεπεξεργασία
	Πλύση
	Ξέβγαλμα
	Στύψιμο/Αποστράγγιση
	Στέγνωμα
	Προστασία τσαλακώματος
End	Τερματισμός προγράμματος

Περισσότερες ρυθμίσεις

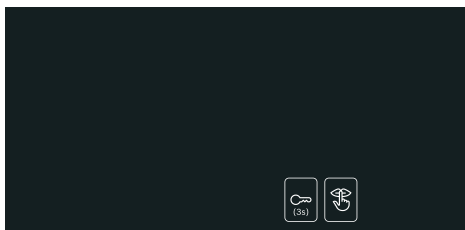

Οθόνη	Ρύθμιση/Περιγραφή
	<p>Ασφάλεια παιδιών:</p> <p>Για την αποφυγή μιας αθέλητης αλλαγής των ρυθμισμένων λειτουργιών:</p> <p>Για να το κάνετε αυτό, αγγίξτε και κρατήστε πατημένο το κουμπί (3s) για περίπου 3 δευτερόλεπτα.</p>
	Βασικές ρυθμίσεις

Ρούχα

Προετοιμασία των ρούχων για την πλύση

Προστασία του πλυντηρίου και της συσκευής σας

Προσοχή!

Ζημιά στη συσκευή / στα υφάσματα

Ξένα αντικείμενα (π.χ. κέρματα, συνδεδητές χαρτιών, βελόνες, καρφιά) μπορεί να προξενήσουν ζημιά στα ρούχα ή σε εξαρτήματα της συσκευής.

Όταν προετοιμάζετε τα ρούχα σας, πρέπει να προσέξετε τις ακόλουθες οδηγίες:

- Ακολουθείτε πάντοτε τις οδηγίες του κατασκευαστή, όταν προσθέτετε όλα τα απορρυπαντικά, τα βοηθητικά μέσα καθαρισμού, τα μέσα φοντίδας και τα μέσα καθαρισμού.
- Μην υπερβαίνετε το μέγιστο φορτίο. Η υπερπλήρωση θα επηρεάσει το αποτέλεσμα πλύσης.
- Κρατήστε τα απορρυπαντικά και τα μέσα καθαρισμού για την προεπεξεργασία των ρούχων (π.χ. καθαριστικό λεκέδων, σπρέι πρόπλυσης, κ.α.) μακριά από τις επιφάνειες της συσκευής. Χρησιμοποιώντας ένα υγρό πανί, απομακρύνετε αμέσως όλα τα υπολείμματα σπρέι και τα άλλα τυχόν υπολείμματα ή σταγονίδια.
- Αδειάστε τις τσέπες. Αφαιρέστε όλα τα ξένα αντικείμενα.
- Αφαιρέστε τα μεταλλικά αντικείμενα (συνδεδητές χαρτιού, κτλ.).
- Γυρίστε τα παντελόνια, τα πλεκτά και τα ρούχα με ειδική ύφανση, π.χ. φόρμες γυμναστικής, μπλουζάκια ή φούτερ από την ανάποδη μεριά.
- Βεβαιωθείτε ότι οι στηθόδεσμοι με μπαλάνες πλένονται στο πλυντήριο.
- Πλύνετε τα λεπτά/ευπαθή σε ένα δίχτυ ή μια σακούλα (κάλτσες, στηθόδεσμοι με μπαλάνες κτλ.).
- Κλείστε τα φερμουάρ, κουμπώστε τα καλύμματα.







- Βουρτσίστε την άμμο από τις τσέπες και τα ρεβέρ.
- Αφαιρέστε τα πιαστράκια από τις κουρτίνες ή βάλτε τα μέσα σ' ένα δίχτυ/σακούλα.

Ταξινόμηση των ρούχων

Ταξινομήστε τα ρούχα σας σύμφωνα με τις οδηγίες φροντίδας και τις υποδείξεις του κατασκευαστή στις ετικέτες φροντίδας των ρούχων, ανάλογα με:

- Το είδος υφάσματος/ίνων
- Χρώμα
Υπόδειξη: Τα ρούχα μπορεί να ξεβάψουν. Πλένετε τα λευκά ρούχα ξεχωριστά από τα χρωματιστά. Πλένετε τα νέα χρωματιστά ρούχα την πρώτη φορά ξεχωριστά.
- Ρύπανση
Πλένετε τα ρούχα με το ίδιο επίπεδο ρύπανσης μαζί.
Μερικά παραδείγματα επιπέδων ρύπανσης μπορείτε να βρείτε στο κεφάλαιο
 - **Μικρή:** Δε χρειάζεται επεξεργασία προηγουμένως, επιλέξτε τη ρύθμιση **Speed (Ταχύτητα)**, εάν είναι απαραίτητο.
 - **Κανονική**
 - **Μεγάλη:** Φορτώνετε λιγότερα ρούχα, χρειάζεται πρώτα προεπεξεργασία ή μούλιασμα των ρούχων.
 - **Λεκέδες:** Απομακρύνετε/επεξεργαστείτε προηγουμένως τους λεκέδες, όσο είναι ακόμη νωποί. Πρώτα υγράνετέ τους με σαπουνάδα, μην τους τρίψετε. Μετά, πλύνετε τα κομμάτια ρούχων με το κατάλληλο πρόγραμμα. Μερικές φορές οι δύσκολοι λεκέδες μπορούν να αφαιρεθούν μόνο μετά από πολλές πλύσεις.

- Σύμβολα στις ετικέτες φροντίδας των ρούχων



-  Κατάλληλα για κανονική διαδικασία πλύσης, π.χ. πρόγραμμα Βαμβακερά
-  Μια προσεκτική διαδικασία πλύσης είναι απαραίτητη, π.χ. πρόγραμμα Συνθετικά
-  Μια ιδιαίτερα προσεκτική διαδικασία πλύσης είναι απαραίτητη, π.χ. πρόγραμμα Μεταξωτά
-  Κατάλληλο για πλύση με το χέρι, π.χ. πρόγραμμα  Μάλλινα
-  Δεν πλένονται στο πλυντήριο ρούχων.

Προετοιμασία των ρούχων για το στέγνωμα

Υπόδειξη: Για να εξασφαλίσετε ένα ομοιόμορφο αποτέλεσμα στεγνώματος, ταξινομήστε τα ρούχα ανάλογα με:

- Το είδος του υφάσματος
- Τα σύμβολα φροντίδας, τα οποία υπάρχουν στις ετικέτες φροντίδας των ρούχων.

Στεγνώνετε μόνο ρούχα που φέρουν την ετικέτα "Κατάλληλα για στεγνωτήριο" ή τα οποία έχουν τα ακόλουθα σύμβολα φροντίδας:

-  : Μπορείτε να επιλέξετε **Βαμβακερά + Dry**
-  : Μπορείτε να επιλέξετε **Ανάμεικτα + Dry**

Για τα ακόλουθα υφάσματα δεν πρέπει να χρησιμοποιείται η λειτουργία στεγνώματος:

-  = Σύμβολο φροντίδας "Μην στεγνώνετε"
- Ευαίσθητα (μεταξωτά, συνθετικές κουρτίνες).
- Υφάσματα, τα οποία εμπεριέχουν αφρώδες καουτσούκ ή παρόμοια υλικά.
- Υφάσματα, τα οποία είναι επεξεργασμένα με εύφλεκτα υγρά, π.χ. με καθαριστικό λεκέδων, πετρελαϊκός αιθέρας, διαλύτες. Κίνδυνος έκρηξης

el Απορρυπαντικά και μέσα φροντίδας

- Υφάσματα, τα οποία εμπεριέχουν ακόμη σπρέι μαλλιών ή παρόμοιες ουσίες.

Υποδείξεις

- Πριν το στέγνωμα τα υφάσματα που πλένονται στο χέρι πρέπει να στυφτούν με τον κατάλληλο αριθμό στροφών στυψίματος.
- Πριν το στέγνωμα, στύψτε τα ρούχα με τον κατάλληλο αριθμό στροφών. Συνιστάται ένας αριθμός στροφών στυψίματος πάνω από 1.000 στροφές ανά λεπτό για βαμβακερά, πάνω από 800 στροφές ανά λεπτό για ευαίσθητα υφάσματα.
- Μη σιδερώνετε τα πλυμένα ρούχα αμέσως μετά το στέγνωμα. Συνιστάται να γυρίσουν πρώτα τα ρούχα, για την ομοιόμορφη κατανομή της υπόλοιπης υγρασίας.
- Για να εξασφαλιστεί μια καλή απόδοση στεγνώματος τα παπλώματα, τα φροτέ και τα άλλα μεγάλα υφάσματα πρέπει να στεγνώνουν ξεχωριστά. Μη στεγνώνετε περισσότερα από 6 φροτέ υφάσματα (ή 5 kg).
- Μην υπερβαίνετε το μέγιστο φορτίο.



Απορρυπαντικά και μέσα φροντίδας

Μπορείτε να προστατεύσετε τη συσκευή σας επιλέγοντας και χρησιμοποιώντας κατάλληλα απορρυπαντικά και μέσα φροντίδας. Μπορείτε να χρησιμοποιείτε όλα τα απορρυπαντικά και τα μέσα φροντίδας που είναι διαθέσιμα για τη συσκευή σας.

Υπόδειξη: Διαβάστε τις πληροφορίες ασφαλείας → Σελίδα 5 για να διασφαλίσετε ότι χρησιμοποιείτε τη συσκευή σας με ασφαλή τρόπο.

Οι οδηγίες του κατασκευαστή σχετικά με τη χρήση και τη δοσολογία βρίσκονται στη συσκευασία.

Υποδείξεις

- Χρησιμοποιείτε μόνο υγρά απορρυπαντικά σε ρευστή κατάσταση
- Μην ανακατεύετε διαφορετικά υγρά απορρυπαντικά
- Μην ανακατεύετε το απορρυπαντικό και το μαλακτικό ρούχων
- Μην χρησιμοποιείτε προϊόντα που έχουν αναπτύξει επιφανειακή στρώση ή έχουν πήξει πολύ
- Μη χρησιμοποιείτε προϊόντα που περιέχουν διαλύτες, καυστικά μέσα ή πτητικές ουσίες (π.χ. λευκαντικά)
- Χρησιμοποιείτε βαφές με μέτρο, επειδή τα άλατα μπορούν να προκαλέσουν ζημιά στα μέρη από ανοξείδωτο χάλυβα
- Μην χρησιμοποιείτε λευκαντικά στη συσκευή

Σύσταση απορρυπαντικού















Αυτή η πληροφορία έχει σκοπό να σας βοηθήσει να επιλέξετε το σωστό απορρυπαντικό για τα ρούχα σας.







































Υφάσματα	Απορρυπαντικό	Πρόγραμμα	Θερμοκρασία
Ανθεκτικά στη θερμότητα λευκά υφάσματα, κατασκευασμένα από βαμβακερά ή λινά υλικά	Στάνταρ απορρυπαντικό με φθοριζόντα λευκαντικά	Cottons	Από κρύο έως και 90 °C
Χρωματιστά υφάσματα, κατασκευασμένα από λινά ή βαμβακερά υλικά	Απορρυπαντικό για χρωματιστά χωρίς λευκαντικό ή φθοριζόντα λευκαντικά	Cottons	Από κρύο έως και 60 °C
Χρωματιστά υφάσματα από ευαίσθητα ή συνθετικά υλικά	Απορρυπαντικό για χρωματιστά/ευαίσθητα χωρίς φθοριζόντα λευκαντικά	Easy Care	Από κρύο έως και 60 °C
Ευαίσθητα υφάσματα από μετάξι ή βισκόζη	Ευαίσθητα	Delicates/Silk	Από κρύο έως και 40 °C
Μάλλινα	Απορρυπαντικό για μάλλινα	Wool	Από κρύο έως και 40 °C

Συμβουλή: Επισκεφτείτε την ιστοσελίδα www.cleanright.eu για να βρείτε περαιτέρω πληροφορίες σχετικά με τα απορρυπαντικά, μέσα φροντίδας και μέσα καθαρισμού για την οικιακή χρήση.

Επισκόπηση προγραμμάτων

Επλέξιμα προγράμματα

Πρόγραμμα/Είδος ρούχων	Επιλογές/Πληροφορίες
<p>Όνομα του προγράμματος</p> <p>Σύντομη επεξήγηση του προγράμματος και για ποια υφάσματα είναι κατάλληλο.</p>	<p>Μέγιστο φορτίο για πλύση/ Μέγιστο φορτίο για στέγνωμα</p> <p>Μέγιστο φορτίο σε kg ανάλογα με το μοντέλο και το πρόγραμμα</p> <p>επιλέξιμη θερμοκρασία* σε °C</p> <p>επιλέξιμος αριθμός στροφών στυψίματος* σε στροφές ανά λεπτό</p> <p>δυνατές πρόσθετες ρυθμίσεις* προγράμματος</p> <p>δυνατές ρυθμίσεις στεγνώματος*</p> <p>μαλακτικό*</p>
<p>Eco 40-60</p> <p>Κατάλληλο για την κυρίως πλύση κανονικά λερωμένων βαμβακερών, λινών και ανάμεικτων υφασμάτων και στέγνωμα για άμεση αποθήκευση σε ντουλάπια.</p> <p>Υποδείξεις</p> <ul style="list-style-type: none"> ■ Υφάσματα που με βάση το σύμβολο πλύσης μπορούν να πλυθούν από 40°C  έως και 60°C  μπορούν να πλυθούν μαζί στο ίδιο πρόγραμμα. ■ Η απόδοση της πλύσης συμμορφώνεται με την υψηλότερη δυνατή απόδοση πλύσης όπως είναι καθορισμένη από τα νομικά πρότυπα. Για την επίτευξη της βέλτιστης δυνατής ενεργειακής απόδοσης με τη βέλτιστη δυνατή απόδοση πλύσης, η θερμοκρασία πλύσης προσαρμόζεται αυτόματα σύμφωνα με τη χωρητικότητα φορτίου και δεν μπορεί να αλλάξει. ■ Το πρόγραμμα πλύσης και στεγνώματος μπορεί να ενεργοποιηθεί με την επιλογή του προγράμματος Eco 40-60 και την ενεργοποίηση του Wash+Dry. 	<p>10.0 kg/6,0 kg</p> <p>-</p> <p>400-1.400 στροφές/λεπτό</p> <p> (Περισσότ. νερό),  (Λιγότερο Σιδέρωμα),  (Υγιεινή για ευαίσθητα),  (Πρόσθετο ξεβγ.),  (Πρόπλυση),  (Μνήμη),  (Αθόρυβη)</p> <p>Wash+Dry ✓ (+ ✓,  ✓,  ✓)</p> <p>Dry ✓ (+ ✓,  ✓,  ✓)</p> <p>δυνατό</p>
<p>* Ανάλογα με το μοντέλο και το πρόγραμμα.</p> <p>** Μειωμένο φορτίο με την πρόσθετη ρύθμιση προγράμματος Speed (Ταχύτητα).</p> <p>*** Το πρόγραμμα μπορεί να εντοπιστεί στην εφαρμογή Home Connect.</p>	

Πρόγραμμα/Είδος ρούχων	Επιλογές/Πληροφορίες
Βαμβακερά Ανθεκτικά υφάσματα, ανθεκτικά στη θερμότητα υφάσματα κατασκευασμένα από βαμβακερά ή λινά υλικά.	10,0 (5,0**) kg/6,0 kg * - 90 °C 400-1.400 στροφές/λεπτό Speed (Ταχύτητα),  (Περισσότ. νερό),  (Λιγότερο Σιδερωμα),  (Υγιεινή για ευαίσθητα),  (Πρόσθετο ξέβγ.),  (Πρόπλυση),  (Μνήμη),  (Αθόρυβη) Wash+Dry ✓ ( + ✓,  ✓,  ✓) Dry ✓ ( + ✓,  ✓,  ✓) δυνατό
Συνθετικά Υφάσματα από συνθετικά υλικά ή ασπρόρουχα.	4,0 kg/2,5 kg * - 60 °C 400-1.400 στροφές/λεπτό Speed (Ταχύτητα),  (Περισσότ. νερό),  (Λιγότερο Σιδερωμα),  (Υγιεινή για ευαίσθητα),  (Πρόσθετο ξέβγ.),  (Πρόπλυση),  (Μνήμη),  (Αθόρυβη) Wash+Dry ✓ ( + ✓,  ✓,  -) Dry ✓ ( + ✓,  ✓,  -) δυνατό
Ανάμεικτα Ανάμεικτο φορτίο από βαμβακερά και συνθετικά υφάσματα.	4,0 kg/2,5 kg * - 60 °C 400-1.400 στροφές/λεπτό Speed (Ταχύτητα),  (Περισσότ. νερό),  (Λιγότερο Σιδερωμα),  (Υγιεινή για ευαίσθητα),  (Πρόσθετο ξέβγ.),  (Πρόπλυση),  (Μνήμη),  (Αθόρυβη) Wash+Dry ✓ ( + ✓,  ✓,  ✓) Dry ✓ ( + ✓,  ✓,  ✓) δυνατό

* Ανάλογα με το μοντέλο και το πρόγραμμα.

** Μειωμένο φορτίο με την πρόσθετη ρύθμιση προγράμματος **Speed (Ταχύτητα)**.

*** Το πρόγραμμα μπορεί να εντοπιστεί στην εφαρμογή Home Connect.

Πρόγραμμα/Είδος ρούχων	Επιλογές/Πληροφορίες
<p>Μεταξωτά</p> <p>Για ευαίσθητα υφάσματα που πλένονται, π.χ. μεταξωτά, σατέν, συνθετικά ή ασπρόρουχα (π.χ. μεταξωτές μπλούζες, μεταξωτά κασκόλ).</p>	<p>2,0 kg/-</p> <p>✳ - 40 °C</p> <p>⌚ - 800 στροφές/λεπτό</p> <p>☕ (Περισσότ. νερό), ☹ (Λιγότερο Σιδέρωμα), ☼ (Πρόσθετο ξέβγ.), ⬇ (Πρόπλυση), ☆ (Μνήμη), ⚡ (Αθόρυβη)</p> <p>Wash+Dry -</p> <p>Dry -</p> <p>δυνατό</p>
<p> Μάλλινα</p> <p>Υφάσματα που πλένονται στο χέρι ή στο πλυντήριο και είναι κατασκευασμένα από μαλλί ή περιέχουν μαλλί, ιδιαίτερα ήπιο πρόγραμμα πλύσης προς αποφυγή συρρίκνωσης των ρούχων, με μεγάλα διαλείμματα στο πρόγραμμα (στα οποία τα ρούχα παραμένουν στο νερό).</p> <p>Υπόδειξη: Για να αποφευχθεί η συρρίκνωση ρούχων, μετά το στέγνωμα εξακολουθούν να περιέχουν μια μικρή ποσότητα νερού, αφαιρέστε τα ρούχα το συντομότερο δυνατό μετά το τέλος του προγράμματος και απλώστε τα επίπεδα για να στεγνώσουν.</p>	<p>2,0 kg/1,0 kg</p> <p>✳ - 40 °C</p> <p>⌚ - 800 στροφές/λεπτό</p> <p>☆ (Μνήμη), ⚡ (Αθόρυβη)</p> <p>Wash+Dry ✓ (☑+, ☑-, ☑✓)</p> <p>Dry ✓ (☑+, ☑-, ☑✓)</p> <p>δυνατό</p>
<p>Περισσότερα</p> <p>Επιλογή πρόσθετου προγράμματος μέσω της εφαρμογής Home Connect (βλέπε στο χειριρίδιο χρήσης για περισσότερες πληροφορίες).</p>	<p>εξαρτάται από το επιλεγμένο πρόγραμμα</p>
<p>Καθαρισμός κάδου</p> <p>Ειδικό πρόγραμμα για υγιεινή του κάδου ή αφαίρεση χνουδιών. Μην τοποθετήσετε ρούχα.</p> <p>90 °C = αντιβακτηριακό πρόγραμμα.</p> <p>40 °C = αντιβακτηριακό πρόγραμμα, μπορεί να χρησιμοποιηθεί ειδικό απορρυπαντικό καθαρισμού κάδου.</p> <p>✳ = μη αντιβακτηριακό πρόγραμμα, για την αφαίρεση μαλλιών ή χνουδιών από τον κάδο.</p> <p>Η ένδειξη προγράμματος Καθαρισμός κάδου αναβοσβήνει, σε περίπτωση που δεν έχετε χρησιμοποιήσει κανένα πρόγραμμα σε θερμοκρασία 60 °C ή υψηλότερη για μια παρατεταμένη χρονική περίοδο.</p> <p>Υποδείξεις</p> <ul style="list-style-type: none"> ■ Ενεργοποίηση/απενεργοποίηση του σήματος πληροφοριών Καθαρισμός κάδου. ■ Τηρείτε πάντα τις οδηγίες του κατασκευαστή σχετικά με τη δόσολογία του απορρυπαντικού. 	<p>0,0 kg/-</p> <p>✳, 40 °C, 90 °C</p> <p>1.200 στροφές/λεπτό</p> <p>☆ (Μνήμη), ⚡ (Αθόρυβη)</p> <p>Wash+Dry -</p> <p>Dry -</p> <p>δεν είναι δυνατό</p>
<p>* Ανάλογα με το μοντέλο και το πρόγραμμα.</p> <p>** Μειωμένο φορτίο με την πρόσθετη ρύθμιση προγράμματος Speed (Ταχύτητα).</p> <p>*** Το πρόγραμμα μπορεί να εντοπιστεί στην εφαρμογή Home Connect.</p>	

Πρόγραμμα/Είδος ρούχων	Επιλογές/Πληροφορίες
Στύψιμο/Αντληση Ξεχωριστό πρόγραμμα στυψίματος με επιλέξιμο αριθμό στροφών στυψίματος και επακόλουθο άδειασμα. Για την επιλογή του προγράμματος Αντληση θέστε τον αριθμό των στροφών στυψίματος στο	-/ - - 1.400 στροφές/λεπτό (Λιγότερο Σιδέρωμα), ☆ (Μνήμη) Wash+Dry ✓ (+ ✓, ✓, ✓) Dry - δεν είναι δυνατό
Ξέβγαλμα Για ξέβγαλμα με επακόλουθο κύκλο στυψίματος.	-/ - - 1.400 στροφές/λεπτό (Περισσότ. νερό), (Λιγότερο Σιδέρωμα), (Πρόσθετο ξέβγ.), ☆ (Μνήμη) Wash+Dry ✓ (+ ✓, ✓, ✓) Dry - δυνατό
Αθλητικά/Μικροίνες Κατάλληλο για αθλητικά ρούχα κατασκευασμένα από μικροίνες, π.χ. ακρυλικά, νάilon, σπάντζε κ.λπ.	2,0 kg/2,0 kg * - 40 °C 400-800 στροφές/λεπτό (Περισσότ. νερό), (Λιγότερο Σιδέρωμα), (Πρόσθετο ξέβγ.), (Πρόπλυση), ☆ (Μνήμη), (Αθόρυβη) Wash+Dry ✓ (+ ✓, ✓, -) Dry ✓ (+ ✓, ✓, -) δεν είναι δυνατό
MyTime Ανάμεικτα, για ελαφρώς λερωμένα ρούχα, βαμβακερά και συνθετικά. Η διάρκεια του προγράμματος μπορεί να ρυθμιστεί κάθε φορά. Η μέγιστη διάρκεια προγράμματος για πλύση είναι 60 λεπτά και για στέγνωμα 120 λεπτά και μπορεί να μειωθεί σε βήματα των 10 λεπτών.	2,0 kg/6,0 kg * - 40 °C 400-1.200 στροφές/λεπτό (Περισσότ. νερό), (Λιγότερο Σιδέρωμα), (Πρόσθετο ξέβγ.), ☆ (Μνήμη), (Αθόρυβη) Wash+Dry - Dry ✓ (+ -, -, -) δυνατό
Υποδείξεις <ul style="list-style-type: none"> ■ Επιμηκύνετε τη διάρκεια του προγράμματος με την πρόσθετη ρύθμιση προγράμματος (Πρόσθετο ξέβγ.). ■ Η προεπιλεγμένη ρύθμιση του προγράμματος (Λήξη σε) δεν μπορεί να επιλεγεί για αυτό το πρόγραμμα. ■ Εάν χρησιμοποιείτε αυτό το πρόγραμμα για στέγνωμα, δεν μπορεί να προστεθεί απορρυπαντικό. 	
* Ανάλογα με το μοντέλο και το πρόγραμμα. ** Μειωμένο φορτίο με την πρόσθετη ρύθμιση προγράμματος Speed (Ταχύτητα) . *** Το πρόγραμμα μπορεί να εντοπιστεί στην εφαρμογή Home Connect.	

Πρόγραμμα/Είδος ρούχων	Επιλογές/Πληροφορίες
Γρήγορο 15'/Πλ. & Στέγν. 60'	2,0 kg/1,0 kg
Για μικρή ποσότητα από ελαφρώς λερωμένα μονοστρωματικά βαμβακερά, λινά, συνθετικά ρούχα ή ασπρόρουχα. Περίπου 15 λεπτά για πλύση. Εάν έχει επιλεγεί η λειτουργία στεγνώματος, ακολουθεί μια άλλη διαδικασία στεγνώματος περίπου 45 λεπτά.	* - 40 °C
Υποδείξη: Το προεπιλεγμένο πρόγραμμα είναι Γρήγορο 15' . Μπορείτε να αλλάξετε στο πρόγραμμα Πλ. & Στέγν. 60' αγγίζοντας το πλήκτρο Wash+Dry .	400-1.200 στροφές/λεπτό
	☆ (Μνήμη), ☼ (Αθόρυβη)
	Wash+Dry ✓ (☐+ -, ☐✓, ☐-)
	Dry -
	δυνατό
Iron Assist ☼	-/1,0 kg
Πρόγραμμα αφαίρεσης της οσμής και μείωσης του σαλακώματος, ενδείκνυται για μάλλινα και λινά υφάσματα, κουστούμια, κ.λπ. τα οποία δε χρειάζονται συχνή πλύση.	-
Υποδείξεις	-
■ Συνιστάται το κρέμασμα των ρούχων σε αεριζόμενο χώρο για 3-5 λεπτά μετά από το τέλος του προγράμματος. Σε περίπτωση συνεχούς χρήσης του προγράμματος ανανέωσης, συνιστάται η εκτέλεση κύκλου πλύσης πριν από κάθε κύκλο προγράμματος ανανέωσης, για να αφαιρεθούν οσμές από τη συσκευή.	☆ (Μνήμη), ☼ (Αθόρυβη)
■ Το απορρυπαντικό δεν μπορεί να προστεθεί για αυτό το πρόγραμμα.	Wash+Dry -
	Dry ✓ (☐+ -, ☐-, ☐-)
	δεν είναι δυνατό
Πουπουλένια ***	1,5 kg/1,5 kg
Υφάσματα που πλένονται στο πλυντήριο με γέμιση από πούπουλα, επίσης κατάλληλα για ρούχα με γέμιση από συνθετικές ίνες.	* - 60 °C
Υποδείξεις	400-1.200 στροφές/λεπτό
■ Συνιστάται να ανοίγετε το φερμουάρ πριν το στέγνωμα και να γυρίζετε την εσωτερική πλευρά προς τα έξω.	Speed (Ταχύτητα), ☼ (Περισσότ. νερό), ☼ (Υγιεινή για ευαίσθητα), ☼ (Πρόσθετο ξέβγ.)
■ Χρησιμοποιείτε ειδικό απορρυπαντικό για πούπουλα.	Wash+Dry ✓ (☐+ ✓, ☐✓, ☐-)
	Dry ✓ (☐+ ✓, ☐✓, ☐-)
	δεν είναι δυνατό
Πετσέτες ***	4,0 kg/3,5 kg
Για υγιεινό καθαρισμό των φροτέ υφασμάτων, όπως πετσέτες προσώπου και μπουρνούζια. Ρυθμιζόμενο στύψιμο για ιδανική πλύση και αποτελέσματα απαλά στην αφή.	* - 90 °C
	400-1.400 στροφές/λεπτό
	Speed (Ταχύτητα), ☼ (Περισσότ. νερό), ☐ (Λιγότερο Σιδέρωμα), ☼ (Υγιεινή για ευαίσθητα), ☼ (Πρόσθετο ξέβγ.), ☐ (Πρόπλυση), ☼ (Αθόρυβη)
	Wash+Dry ✓ (☐+ ✓, ☐✓, ☐-)
	Dry ✓ (☐+ ✓, ☐✓, ☐-)
	δυνατό

* Ανάλογα με το μοντέλο και το πρόγραμμα.

** Μειωμένο φορτίο με την πρόσθετη ρύθμιση προγράμματος **Speed (Ταχύτητα)**.

*** Το πρόγραμμα μπορεί να εντοπιστεί στην εφαρμογή Home Connect.

Πρόγραμμα/Είδος ρούχων	Επιλογές/Πληροφορίες
☒ Allergy Plus *** Ανθεκτικά υφάσματα, βαμβακερά ή λινά. Υπόδειξη: Ιδιαίτερα κατάλληλο για πλύση ρούχων που πρέπει να καθαριστούν υγιεινά και ιδιαίτερα ήπιο στο ευαίσθητο δέρμα χάρη σε κύκλο πλύσης μεγαλύτερης χρονικής διάρκειας σε προκαθορισμένη θερμοκρασία, υψηλότερη στάθμη νερού και με μεγαλύτερη διάρκεια κύκλου στυψίματος.	6,5 kg/5,0 kg * - 60 °C 400-1.400 στροφές/λεπτό Speed (Ταχύτητα), ☹ (Περισσότ. νερό), ☺ (Λιγότερο Σιδέρωμα), ☼ (Υγιεινή για ευαίσθητα), ☽ (Πρόσθετο ξέβγ.), ☾ (Πρόπλυση), (Αθόρυβη) Wash+Dry ✓ (☒+ ✓, ☒✓, ☺✓) Dry ✓ (☒+ ✓, ☒✓, ☺✓) Δεν είναι δυνατό
☒ Πουκάμισα/Μπλούζες *** Πουκάμισα ή μπλούζες χωρίς σιδέρωμα βαμβακερά, λινά, από συνθετικές ίνες ή ασιπρόρουχα.	2,0 kg/2,0 kg * - 60 °C 400-800 στροφές/λεπτό Speed (Ταχύτητα), ☹ (Περισσότ. νερό), ☺ (Λιγότερο Σιδέρωμα), ☼ (Υγιεινή για ευαίσθητα), ☽ (Πρόσθετο ξέβγ.), ☾ (Πρόπλυση), ☿ (Αθόρυβη) Wash+Dry ✓ (☒+ ✓, ☒✓, ☺✓) Dry ✓ (☒+ ✓, ☒✓, ☺✓) δυνατό*

* Ανάλογα με το μοντέλο και το πρόγραμμα.

** Μειωμένο φορτίο με την πρόσθετη ρύθμιση προγράμματος **Speed (Ταχύτητα)**.

*** Το πρόγραμμα μπορεί να εντοπιστεί στην εφαρμογή Home Connect.

Πίνακας στεγνώματος

Συνιστώμενο πρόγραμμα στεγνώματος	Φορτίο στεγνώματος (kg)	Προβλεπόμενος χρόνος στεγνώματος (λεπτά)		
		☼ (Στέγνωμα σιδερώματος)	☼ (Στέγνωμα ντουλάπας)	☼+ (Στέγνωμα ντουλάπας+)
Βαμβακερά + Dry	1,0-2,0	40-50	50-70	65-90
	2,0-4,0	50-75	70-95	90-135
	4,0-6,0	75-90	95-120	135-160
Ανάμεικτα + Dry	0,5-1,5	30-40	35-60	45-80
	1,5-2,5	40-60	60-90	80-110
☼ Πουπουλένια + Dry	1,5	-	50-120	80-150

i Ο πίνακας χρόνου στεγνώματος είναι ενδεικτικός. Για το πρόγραμμα wash + dry (πλύσης + στεγνώματος), η διάρκεια της πλύσης θα προστεθεί για τον συνολικό χρόνο του προγράμματος.

i Ο χρόνος που αναφέρεται πιο πάνω αποτελεί τιμή αναφοράς, το πραγματικό αποτέλεσμα του στεγνώματος μπορεί να επηρεαστεί από το είδος των ρούχων, το βάρος των ρούχων, τον βαθμό στεγνώματος και τη θερμοκρασία περιβάλλοντος.

i Προκειμένου να επιτευχθεί ομοιόμορφο αποτέλεσμα στεγνώματος, συνιστάται να γίνεται διάκριση ανάμεσα σε βαριά και ελαφριά ρούχα. Για παράδειγμα, ξεχωρίστε τις χοντρές πετσέτες και τα πουκάμισα για στέγνωμα.

i ☼+ (Στέγνωμα ντουλάπας+) συνιστάται για στέγνωμα ογκωδών ή βαριών ρούχων.

i Για να μειωθεί το τσαλάκωμα των ρούχων μετά το στέγνωμα, συνιστάται να βάζετε μικρή ποσότητα ρούχων για στέγνωμα.

i Ανατρέξτε στην οθόνη ενδείξεων για τον χρόνο στεγνώματος του προγράμματος που δεν αναφέρεται στον πιο πάνω πίνακα.

Κολλάρισμα

Υπόδειξη: Τα ρούχα δεν πρέπει να έχουν επεξεργαστεί με μαλακτικό.

1. Ενεργοποιήστε τη συσκευή.
2. Επιλέξτε το πρόγραμμα **Ξέβγαλμα**.
3. Δοσομετρήστε την κόλλα στο θάλαμο
☼ σύμφωνα με τις οδηγίες του κατασκευαστή (εάν χρειάζεται, καθαρίστε τον πρώτα).
4. Πατήστε ελαφρά το πλήκτρο **D**.

Βάψιμο/Ξεβάψιμο

Βαφές θα πρέπει να χρησιμοποιούνται μόνο στα πλαίσια των αναγκών του νοικοκυριού. Το αλάτι μπορεί να προξενήσει ζημιά στα μέρη από ανοξειδωτο χάλυβα. Ακολουθείτε πάντα τις οδηγίες του κατασκευαστή της βαφής ρούχων.

Μη χρησιμοποιείτε τη συσκευή για τη λεύκανση ρούχων.

P+ Προεπιλεγμένες ρυθμίσεις προγράμματος

Μπορείτε να αλλάξετε τις προεπιλεγμένες ρυθμίσεις των επιλεγμένων προγραμμάτων. Οι ρυθμίσεις μπορεί να αλλαχτούν ακόμα και κατά τη διάρκεια εκτέλεσης του επιλεγμένου προγράμματος. Τα αποτελέσματα εξαρτώνται από την πρόοδο του προγράμματος.

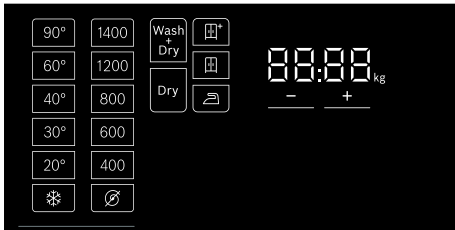

Θερμοκρα.

Προτού και αφού ξεκινήσει το πρόγραμμα, μπορείτε να αλλάξετε τη ρύθμιση θερμοκρασίας ανάλογα με το στάδιο στο οποίο βρίσκεται το πρόγραμμα, ρυθμίζοντας την επιθυμητή θερμοκρασία στην οθόνη.

Η μέγιστη θερμοκρασία που μπορεί να ρυθμιστεί εξαρτάται από το επιλεγμένο πρόγραμμα.

Στύψιμο

Ανάλογα με την πρόοδο του προγράμματος μπορείτε να αλλάξετε τον αριθμό των στροφών στυψίματος (σε στροφές/λεπτό) πριν και κατά τη διάρκεια του προγράμματος, ρυθμίζοντας την ταχύτητα που θέλετε στην οθόνη.

Ρύθμιση = "Κανένα στύψιμο". Το νερό μόνο αντλείται.

Μπορείτε να επιλέξετε "Κανένα στύψιμο", για να αποφύγετε το τσαλάκωμα, σε περίπτωση που τα ρούχα δεν αφαιρούνται αμέσως από τη συσκευή μετά το τέλος του προγράμματος.

Η μέγιστη ταχύτητα που μπορεί να ρυθμιστεί ανάλογα με το μοντέλο και το πρόγραμμα που έχει επιλεγεί.

Λήξη σε

Προτού ξεκινήσετε το πρόγραμμα, μπορείτε να προεπιλέξετε το τέλος του προγράμματος (χρόνος "Ετοιμο σε") σε βήματα της 0,5 ώρας (h = hour) έως το μέγιστο 24 ώρες.

Για να το κάνετε αυτό:

1. Επιλέξτε ένα πρόγραμμα (εκτός του προγράμματος **MyTime**). Εμφανίζεται η διάρκεια του προγράμματος για το επιλεγμένο πρόγραμμα, π.χ. **2:30** (ώρες:λεπτά).
2. Πατήστε το πλήκτρο **+** επανειλημμένα μέχρι να εμφανιστεί ο απαραίτητος αριθμός ωρών.

Υπόδειξη: Οι τιμές ρύθμισης αυξάνονται χρησιμοποιώντας το πλήκτρο **+** και μειώνονται χρησιμοποιώντας το πλήκτρο **-**.

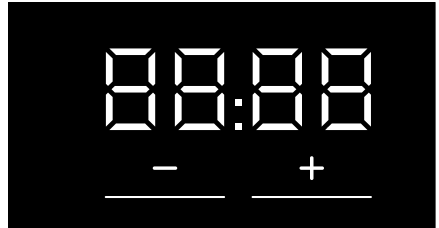

3. Επιλέξτε το πλήκτρο . Το πρόγραμμα ξεκινά. Ο επιλεγμένος αριθμός από ώρες (π.χ. **8h**) εμφανίζεται στην οθόνη ενδείξεως και μετρά αντίστροφα μέχρι την έναρξη του προγράμματος. Μετά εμφανίζεται η διάρκεια του προγράμματος.

Υπόδειξη: Το μήκος του προγράμματος ρυθμίζεται αυτόματα όταν το πρόγραμμα τρέχει. Οι αλλαγές στις προεπιλεγμένες ρυθμίσεις του προγράμματος ή οι πρόσθετες ρυθμίσεις του προγράμματος μπορεί να αλλάξουν επίσης τη διάρκεια του προγράμματος.

Μετά την έναρξη του προγράμματος (εάν ένας χρόνος "Λήξη σε" έχει επιλεγεί και το πρόγραμμα δεν έχει ακόμη ξεκινήσει), μπορείτε να αλλάξετε τον προεπιλεγμένο αριθμό ωρών ως ακολούθως:

1. Επιλέξτε το πλήκτρο **D**.
2. Πατήστε ελαφρά το πλήκτρο **+** ή **-** για να αλλάξετε τον αριθμό των ωρών.
3. Επιλέξτε το πλήκτρο **D**.

Wash+Dry or Dry

Πρώτα πρέπει να τοποθετήσετε τα ρούχα στον κάδο και να επιλέξετε το πρόγραμμα πλύσης. Έπειτα, η λειτουργία στεγνώματος μπορεί να ενεργοποιηθεί με επιλογή των πλήκτρων **Wash+Dry** ή **Dry**. Η λειτουργία πλύσης και στεγνώματος χωρίς διακοπή είναι διαθέσιμη με πάτημα του πλήκτρου **Wash+Dry**. Για προγράμματα στεγνώματος μόνο χωρίς πλύση, πατήστε **Dry** στην οθόνη.

Υπόδειξη: Εάν επιλεγεί πρόγραμμα (με προαιρετική λειτουργία στεγνώματος), τα πλήκτρα **Wash+Dry**, **Dry** φωτίζονται με μειωμένη ένταση στην οθόνη. Αφού επιλεγεί, ανάβει πλήρως. Για προγράμματα που είναι σχεδιασμένα αποκλειστικά για λειτουργία στεγνώματος, δεν θα ανάψει στην οθόνη το **Wash+Dry**.

Αφού επιλεγεί το **Wash+Dry** ή το **Dry**, μία εκ των βαθμίδων στεγνώματος **⊞⁺** (**Στέγνωμα ντουλάπας**)/**⊞** (**Στέγνωμα σιδερώματος**) εμφανίζεται ως προεπιλογή στην οθόνη και μπορείτε να αλλάξετε τη βαθμίδα, σύμφωνα με τις ανάγκες σας*.

- **⊞ (Στέγνωμα ντουλάπας):** Για μονοστρωματικά υφάσματα. Τα ρούχα μπορούν να διπλωθούν ή να κρεμαστούν σε ντουλάπα.

* Ορισμένα προγράμματα δεν προσφέρουν διαφορετικές βαθμίδες στεγνώματος.

- **⊞⁺ (Στέγνωμα ντουλάπας+):** Για χοντρά, πολυστρωματικά υφάσματα που χρειάζονται περισσότερο στέγνωμα. Τα ρούχα μπορεί να διπλωθούν ή να κρεμαστούν σε μια ντουλάπα. Ρούχα πιο στεγνά από **⊞ (Στέγνωμα ντουλάπας)**.
- **⊞ (Στέγνωμα σιδερώματος):** Κανονικά, μονοστρωματικά ρούχα, τα οποία πρέπει ακόμη να είναι υγρά μετά το στέγνωμα και είναι κατάλληλα για σιδέρωμα ή κρέμασμα.

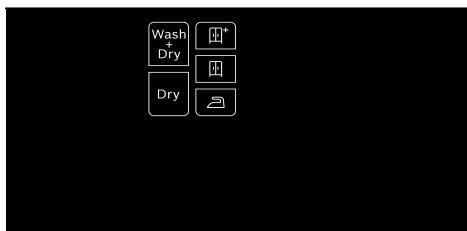

Υποδείξεις

- Για να εξασφαλίσετε ένα ομοιόμορφο αποτέλεσμα στεγνώματος, ταξινομήστε τα ρούχα πριν από το στέγνωμα.
- Μην υπερβαίνετε το μέγιστο φορτίο στεγνώματος.
- Ο μέγιστος αριθμός στροφών στύψιματος των προγραμμάτων πλύσης θα επιλεγεί αυτόματα, για να επιτευχθεί ένα καλό αποτέλεσμα στεγνώματος.

P+ Πρόσθετες ρυθμίσεις προγράμματος

Υπόδειξη: Μπορείτε να βρείτε δυνατές πρόσθετες ρυθμίσεις προγραμμάτων στην επισκόπηση, αυτές διαφέρουν ανάλογα με το μοντέλο.



Επιλέγοντας πρόσθετες ρυθμίσεις προγράμματος, μπορείτε να προσαρμόσετε καλύτερα τη διαδικασία πλύσιματος/στεγνώματος στα κομμάτια των ρούχων σας.

Οι επιλογές μπορεί να επιλεγούν ή να ακυρωθούν ανάλογα με την πρόοδο του προγράμματος.

Η ενδεικτική λυχνία του πλήκτρου ανάβει σε περίπτωση που ενεργοποιείται μια ρύθμιση.

Οι ρυθμίσεις δε διατηρούνται μετά την απενεργοποίηση της συσκευής.

Speed (Ταχύτητα)

Πλύση/στέγνωμα σε μικρότερο χρονικό διάστημα, επιτυγχάνοντας παράλληλα ένα αποτέλεσμα πλύσης/στεγνώματος, που αντιστοιχεί στην κανονική απόδοση.

Αγγίξτε **Speed (Ταχύτητα)**, για να ενεργοποιήσετε ή να απενεργοποιήσετε αυτή την πρόσθετη ρύθμιση προγράμματος.

Υπόδειξη: Με ενεργοποιημένη την πρόσθετη ρύθμιση προγράμματος **Speed (Ταχύτητα)**, θα μειωθεί το μέγιστο φορτίο ρούχων και θα χρειαστεί επιπλέον νερό για τη διαδικασία στεγνώματος.

↓ (Πρόπλυση)

Πρόπλυση για πολύ λερωμένα ρούχα.

Αγγίξτε ↓ (**Πρόπλυση**), για να την ενεργοποιήσετε ή να την απενεργοποιήσετε.

Υπόδειξη: Βάλτε το απορρυπαντικό στον θάλαμο **I** και **II**.

👑 (Πρόσθετο Ξέβγ.)

Ρυθμίσεις που μπορούν να επιλεγούν:

- +1 + 1 κύκλος Ξεβγάλματος
- +2 + 2 κύκλοι Ξεβγάλματος
- +3 + 3 κύκλοι Ξεβγάλματος

Πρόσθετοι κύκλοι ξεβγάλματος για ιδιαίτερα ευαίσθητο δέρμα ή/και περιοχές με πολύ μαλακό νερό.

Μεγαλύτερη διάρκεια προγράμματος, εξαιτίας του πρόσθετου κύκλου ξεβγάλματος.

Ο αριθμός των κύκλων ξεβγάλματος που εκτελεί στην πραγματικότητα το πρόγραμμα εξαρτάται από τον αριθμό που έχει οριστεί ως βασική ρύθμιση για το πρόγραμμα.

👤 (Υγιεινή για ευαίσθητα)

Μια καινοτόμα λειτουργία προεπεξεργασίας των στεγνών ρούχων με καυτό αέρα (μέχρι και 65 °C), για επιπλέον απαιτήσεις υγιεινής, ακολουθούμενη από έναν κύκλο πλύσης χαμηλής θερμοκρασίας. Επιτυγχάνει τόσο υγιεινό αποτέλεσμα όσο και φροντίδα των υφασμάτων. Κατάλληλο για τα περισσότερα μη ευαίσθητα υφάσματα.

Υπόδειξη: Κατά τη διάρκεια αυτής της διαδικασίας, το φως του κάδου θα ανάβει για περίπου 10 λεπτά.

(Λιγότερο Σιδέρωμα)

Μια ειδική λειτουργία με μειωμένη ταχύτητα στυψίματος που ακολουθείται από ανακάτεμα φορτίου με σκοπό το λιγότερο τσαλάκωμα.

Αγγίξτε  (Λιγότερο Σιδέρωμα) για ενεργοποίηση ή απενεργοποίηση.

Υπόδειξη: Εάν έχει ενεργοποιηθεί  (Λιγότερο Σιδέρωμα), τα ρούχα θα διατηρήσουν ένα υψηλότερο από το μέσο επίπεδο υγρασίας μετά το στύψιμο.

(Περισσότ. νερό)

Αυξημένη στάθμη νερού για προσεκτική επεξεργασία των ρούχων.

Αγγίξτε  (Περισσότ. νερό), για να την ενεργοποιήσετε ή να την απενεργοποιήσετε.

☆ (Μνήμη)

Μπορείτε να αποθηκεύσετε ένα επιλεγμένο πρόγραμμα με τις αγαπημένες σας ρυθμίσεις εδώ.

Αποθήκευση:

1. Ενεργοποιήστε τη συσκευή.
2. Επιλέξτε ένα πρόγραμμα.
3. Εφόσον απαιτείται αλλάξτε τις προεπιλεγμένες ρυθμίσεις προγράμματος και/ή επιλέξτε πρόσθετες λειτουργίες προγράμματος.
4. Πατήστε ελαφρά και κρατήστε πατημένο το πλήκτρο ☆ (Μνήμη) για περίπου τρία δευτερόλεπτα.

Το πρόγραμμα αποθηκεύεται σε περίπτωση που όλες οι ρυθμίσεις αναβοσβήνουν σύντομα.

Κλήση: Αγγίξτε το πλήκτρο ☆ (Μνήμη) σύντομα, αφού ενεργοποιήσετε τη συσκευή.

Επαναφορά: Αγγίξτε και κρατήστε το πλήκτρο ☆ (Μνήμη) ξανά για περίπου τρία δευτερόλεπτα μετά την επιλογή του νέου προγράμματος και των ρυθμίσεων.

(Αθόρυβη)

Ειδικά σχεδιασμένη λειτουργία για τη μείωση του θορύβου. Ο θόρυβος της διαδικασίας πλύσης και στεγνώματος θα μειωθεί και το σήμα λήξης θα απενεργοποιηθεί.

Υπόδειξη: Εάν έχει επιλεγεί αθόρυβα μόνο για την πλύση, η υπόλοιπη υγρασία των ρούχων θα αυξηθεί ελαφρά. Το αποτέλεσμα τυού στυψίματος μπορεί να μην είναι ικανοποιητικό. Πριν το κρέμασμα μπορείτε να επιλέξετε το πρόγραμμα **Στύψιμο**, για να μειώστε περαιτέρω την υγρασία.

(Απομακρυσμένη έναρξη)

Αγγίζοντας το  (Απομακρυσμένη έναρξη) μπορείτε να ξεκινήσετε το πρόγραμμα εξ αποστάσεως μέσω της εφαρμογής (App) Home Connect ή να καλέσετε τις ρυθμίσεις Home Connect.

Ενεργοποίηση του προγράμματος για να ξεκινήσει εξ αποστάσεως μέσω της εφαρμογής (App) Home Connect:

Υπόδειξη: Η απομακρυσμένη εκκίνηση μπορεί να ενεργοποιηθεί μόνο, όταν η πόρτα της συσκευή είναι κλειστή και η συσκευή είναι συνδεδεμένη στο οικιακό σας δίκτυο.

- Αγγίξτε σύντομα το  (Απομακρυσμένη έναρξη).

Υπόδειξη: Η απομακρυσμένη εκκίνηση θα απενεργοποιηθεί για λόγους ασφαλείας στις ακόλουθες περιπτώσεις:

Ανοίγεται την πόρτα.

Υπάρχει μια διακοπή ρεύματος.

Μόλις το πρόγραμμα έχει τελειώσει.

Εάν αγγίξετε το  στη συσκευή.

Όταν αγγίξετε ξανά σύντομα το  (Απομακρυσμένη έναρξη).

Εάν πατήσετε  , για να απενεργοποιήσετε τη συσκευή.

Κλήση των ρυθμίσεων Home Connect:

- Αγγίξτε και κρατήστε πατημένο το  (Απομακρυσμένη έναρξη) για τουλάχιστον 3 δευτερόλεπτα.



Χειρισμός της συσκευής

Προετοιμασία της συσκευής

Η συσκευή ελέγχθηκε πριν την παράδοση. Για την απομάκρυνση του υπόλοιπου νερού από τη διαδικασία δοκιμής, ο πρώτος κύκλος πλύσης πρέπει να λάβει χώρα χωρίς ρούχα, χρησιμοποιώντας το πρόγραμμα **Καθαρισμός κάδου**.

→ "Πριν το πλύσιμο για πρώτη φορά" στη σελίδα 23

Υποδείξεις

- Μη θέσετε ποτέ σε λειτουργία μια χαλασμένη συσκευή!
 - Ενημερώστε την υπηρεσία εξυπηρέτησης πελατών!
1. Βάλτε το φινς στην πρίζα.



Προειδοποίηση

Κίνδυνος θανάτου λόγω ηλεκτροπληξίας!

Κίνδυνος θανάτου σε περίπτωση επαφής με ηλεκτροφόρα μέρη.

- Μην τραβάτε ποτέ το φινς από την πρίζα, κρατώντας το καλώδιο.
 - Τοποθετείτε/τραβάτε το φινς μόνο με στεγνά χέρια.
2. Ανοίξτε τη βρύση του νερού.

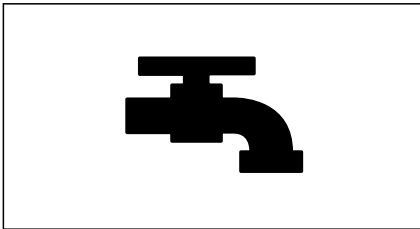

3. Ανοίξτε την πόρτα πλήρωσης της συσκευής.

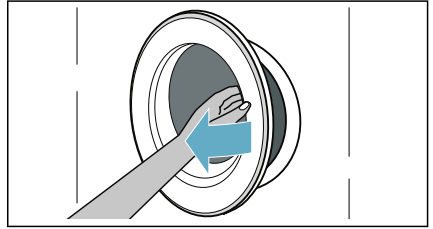

Ενεργοποίηση της συσκευής/ Επιλογή ενός προγράμματος

Πατήστε το πλήκτρο ①, μέχρι να ανάψει η ενδεικτική λυχνία, αφήστε το πλήκτρο. Η συσκευή ενεργοποιείται.

Το πρόγραμμα **Βαμβακερά** (μόνο πλύση), που είναι προρρυθμισμένο από το εργοστάσιο, εμφανίζεται τότε διαρκώς.

Μπορείτε να χρησιμοποιήσετε αυτό το πρόγραμμα ή να επιλέξετε ένα διαφορετικό πρόγραμμα.

Υπόδειξη: Εάν έχετε ενεργοποιημένη την ασφάλεια παιδιών, πρέπει να την απενεργοποιήσετε, προτού μπορέσετε να ρυθμίσετε ένα πρόγραμμα. → "Ασφάλεια παιδιών" στη σελίδα 47

Οι προρρυθμίσεις και η μέγιστη ποσότητα ρούχων εμφανίζονται στην οθόνη αφής για το επιλεγμένο πρόγραμμα.

Προσαρμογή του επιλεγμένου προγράμματος

Αλλαγή προεπιλεγμένων ρυθμίσεων

Μπορείτε να χρησιμοποιήσετε τις εμφανιζόμενες προεπιλεγμένες ρυθμίσεις ή να προσαρμόσετε το επιλεγμένο πρόγραμμα στις ανάγκες του πλυντηρίου σας → Σελίδα 47 π.χ. **Temperature (Θερμοκρασία)**, **Spin speed (Αριθμός στροφών)**, **Finish in time (Λήξη σε)**.

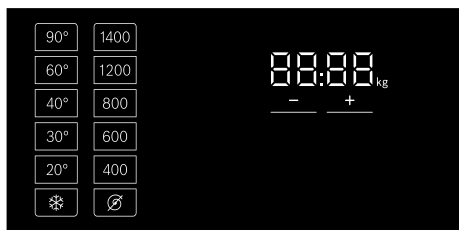

Για να ενεργοποιήσετε/απενεργοποιήσετε τις λειτουργίες **Wash+Dry** ή **Dry** και τις βαθμίδες στεγνώματος, αγγίξτε τα πλήκτρα που φωτίζονται με μειωμένη ένταση στην οθόνη.

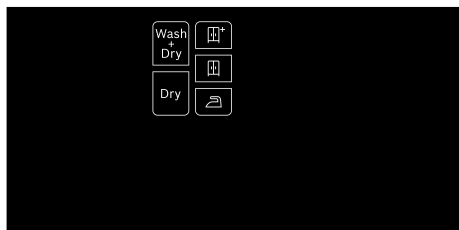

Υποδείξεις

- Οι επιλογές μπορεί να επιλεγούν, να ακυρωθούν ή να αλλάξουν ανάλογα με την πρόοδο του προγράμματος.
- Εάν τα πλήκτρα μπορούν να επιλεγούν, θα φωτίζονται με μειωμένη ένταση στην οθόνη, στη συνέχεια ανάβουν πλήρως αφού ενεργοποιηθούν.

Επιλογή πρόσθετων ρυθμίσεων προγράμματος

Επιλέξτε τις πρόσθετες ρυθμίσεις προγράμματος πατώντας τα πλήκτρα που φωτίζονται με μειωμένη ένταση στην οθόνη → Σελίδα 41

π.χ. **Speed (Γρήγορο)**, **Prewash (Πρόπλυση)**, **Rinse plus... (Έξτρα ξέβγαλμα...)**.

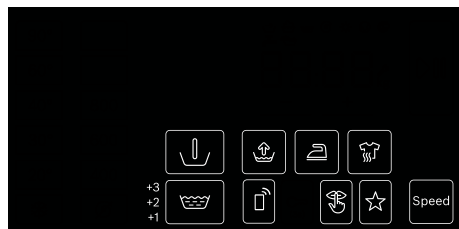

Υπόδειξη: Οι επιλέξιμες πρόσθετες λειτουργίες εξαρτώνται από το επιλεγμένο πρόγραμμα πλύσης/στεγνώματος → Σελίδα 32

Επιλογή πρόσθετων προγραμμάτων

Μπορείτε να επιλέξετε πρόσθετα προγράμματα μέσω της εφαρμογής (App) Home Connect.

1. Συνδέστε τη συσκευή στο οικιακό σας δίκτυο και στην εφαρμογή (App) Home Connect.
2. Επιλέξτε πρόγραμμα **Περισσότερα**. Στο πεδίο ενδείξεων εμφανίζεται **APP**.
Υπόδειξη: Μπορείτε να επιλέξετε το πρόγραμμα απευθείας μέσω της εφαρμογής (App) Home Connect.
3. Επιλέξτε το επιθυμητό πρόγραμμα στην εφαρμογή (App) Home Connect. Οι ρυθμίσεις του επιλεγμένου προγράμματος εμφανίζονται στην οθόνη ενδείξεων.
4. Εάν είναι απαραίτητο, ρυθμίστε τις ρυθμίσεις του προγράμματος και αγγίξτε το πλήκτρο .

Υπόδειξη: Μπορείτε να ξεκινήσετε το πρόγραμμα μέσω της εφαρμογής (App) Home Connect, αγγίζοντας σύντομα το πλήκτρο  (Απομακρυσμένη έναρξη) προηγουμένως στη συσκευή.

Τοποθέτηση ρούχων στον κάδο

Ανοίξτε την πόρτα, τοποθετήστε τα ρούχα στον κάδο, βεβαιωθείτε ότι δεν υπάρχουν μαγκωμένα ρούχα ανάμεσα στην πόρτα και στο λάστιχο στεγανοποίησης και κλείστε την πόρτα.

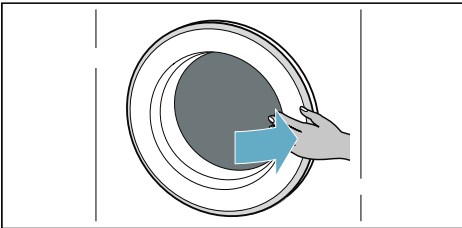
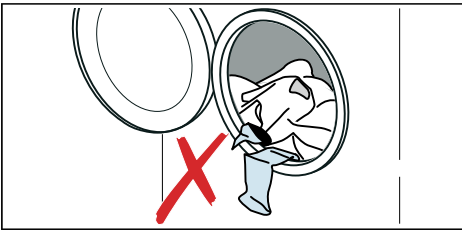

Υποδείξεις

- Ξεδιπλώστε και φορτώστε προταξινομημένα ρούχα για πλύση. Ανακατεύετε τα μεγάλα και τα μικρά ρούχα. Τα ρούχα διαφορετικού μεγέθους κατανέμονται από μόνα τους καλύτερα κατά τη διάρκεια της λειτουργίας στυψίματος. Μεμονωμένα ρούχα μπορούν να προκαλέσουν ανομοιόμορφη κατανομή του φορτίου.
- Τηρείτε τη μέγιστη καθορισμένη ποσότητα ρούχων. Η υπερπλήρωση επηρεάζει αρνητικά το αποτέλεσμα της πλύσης/του στεγνώματος και ευνοεί το τσαλάκωμα.

Δοσομέτρηση και προσθήκη απορρυπαντικού και μέσου φροντίδας

Προσοχή!

Βλάβη στη συσκευή

Τα απορρυπαντικά και τα μέσα καθαρισμού για την προεπεξεργασία των ρούχων (π.χ. καθαριστικό λεκέδων, σπρέι πρόπλυση, κ.α.) μπορεί να προκαλέσουν ζημιά στις επιφάνειες του πλυντηρίου-στεγνωτηρίου.

Κρατήστε αυτά τα μέσα μακριά από τις επιφάνειες του πλυντηρίου-στεγνωτηρίου. Χρησιμοποιώντας ένα υγρό πανί, απομακρύνετε αμέσως όλα τα υπολείμματα σπρέι και άλλα τυχόν υπολείμματα/σταγονίδια.

Δοσομέτρηση

Ρυθμίστε τη δόση των απορρυπαντικών και μέσων φροντίδας σύμφωνα με:

- τη σκληρότητα του νερού (ρωτήστε την εταιρεία ύδρευσης),
- τις προδιαγραφές του κατασκευαστή στη συσκευασία,
- την ποσότητα των ρούχων,
- τη ρύπανση.

Πλήρωση των θαλάμων

1. Τραβήξτε έξω τη θήκη απορρυπαντικού.

Προειδοποίηση

Ερεθισμός των ματιών/του δέρματος!

Όταν η θήκη του απορρυπαντικού είναι ανοιχτή, ενώ η συσκευή λειτουργεί, μπορεί να χυθεί απορρυπαντικό/μέσο φροντίδας.

Ανοίξτε τη θήκη προσεκτικά.

Εάν το απορρυπαντικό/μέσο φροντίδας έρθει σε επαφή με τα μάτια ή το δέρμα σας, ξεπλυθείτε καλά.

Σε περίπτωση κατάποσης, ζητήστε ιατρική συμβουλή.

el Χειρισμός της συσκευής

2. Προσθέστε απορρυπαντικό και/ή μέσο περιποίησης των ρούχων.

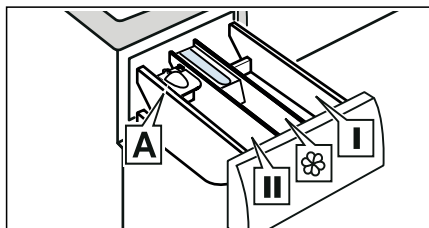

- Θάλαμος I Απορρυπαντικό για προεπεξεργασία και απολυμαντικό ρούχων. (μόνο για τη συσκευή με λειτουργία προεπεξεργασίας και απολύμανσης)
- Θάλαμος ☼ Μαλακτικό, κόλλα. Μην υπερβαίνετε το μέγιστο φορτίο.
- Θάλαμος II Απορρυπαντικό για κύριαπλύση, αποσκληρυντικό νερού, λευκαντικό, καθαριστικό λεκέδων.
- Θάλαμος A* Για δόσολογία υγρού απορρυπαντικού.

*ανάλογα με το μοντέλο

Υποδείξεις

- Ακολουθείτε πάντοτε τις οδηγίες του κατασκευαστή, όταν προσθέτετε όλα τα απορρυπαντικά, τα βοηθητικά μέσα καθαρισμού, τα μέσα φοντίδας και τα μέσα καθαρισμού.
- Αραιώνετε τα παχύρρευστα μαλακτικά και τα μέσα φορμαρίσματος με νερό. Αυτό εμποδίζει το φράξιμο.
- Προσέχετε κατά το άνοιγμα της θήκης του απορρυπαντικού, ενώ η συσκευή είναι σε λειτουργία.

Μεζούρα A* για υγρό απορρυπαντικό

*ανάλογα με το μοντέλο

Τοποθέτηση της μεζούρας A για τη μέτρηση της σωστής ποσότητας του υγρού απορρυπαντικού:

1. Τραβήξτε έξω τη θήκη απορρυπαντικού. Πιέστε προς τα κάτω το ένθετο και αφαιρέστε εντελώς τη θήκη.

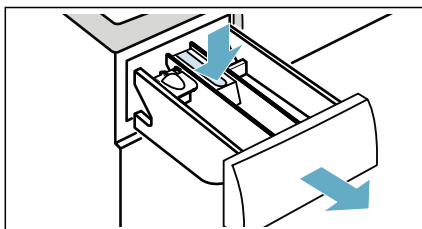

2. Σπρώξτε τη μεζούρα προς τα εμπρός, διπλώστε την προς τα κάτω και κουμπώστε την στη θέση της.

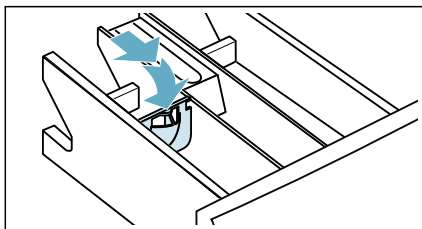

3. Επανατοποθετήστε τη θήκη.

Υπόδειξη: Μη χρησιμοποιείτε τη μεζούρα για απορρυπαντικά σε μορφή τζελ και σκόνη πλύσης ή για προγράμματα με προεπεξεργασία ή όταν έχει επιλεγεί χρόνος "Λήξη σε".

Μοντέλα χωρίς μια πρόσθετη μεζούρα, προσθέστε το υγρό απορρυπαντικό σε κατάλληλο σκεύος και τοποθετήστε το μέσα στον κάδο.

Έναρξη του προγράμματος

Αγγίξτε και κρατήστε το πλήκτρο **D** για 1-2 δευτερόλεπτα, μετά αφήστε το πλήκτρο. Το πρόγραμμα ξεκινά και η πόρτα της συσκευής κλειδώνει.

Στην οθόνη αφής εμφανίζεται το **Λήξη σε** και πραγματοποιείται αντίστροφη μέτρηση μέχρι την έναρξη του προγράμματος. Μετά την έναρξη του προγράμματος, εμφανίζεται η διάρκεια του προγράμματος. Και ανάβουν τα σύμβολα για την πρόοδο του προγράμματος.

Υπόδειξη: Ανιχνευση αφρού

Σε περίπτωση που το σύμβολο  ανάβει επίσης στην οθόνη αφής, η συσκευή έχει ανιχνεύσει πολύ αφρό κατά τη διάρκεια του κύκλου πλύσης και ενεργοποιεί αυτόματα πρόσθετους κύκλους ξεβγάλματος για την αφαίρεση του αφρού.

Ασφάλεια παιδιών

Μπορείτε να κλειδώσετε τη συσκευή για την αποφυγή μιας αθέλητης αλλαγής των λειτουργιών που ρυθμίσατε. Γι' αυτό, ενεργοποιήστε την ασφάλεια παιδιών.

Αγγίξτε και κρατήστε το πλήκτρο **∞ (3s)** για να **ενεργοποιήσετε/απενεργοποιήσετε** την ασφάλεια παιδιών.

Για την ενεργοποίηση της ασφάλειας παιδιών:

Μετά την έναρξη του προγράμματος, πατήστε ελαφρά και κρατήστε πατημένο το πλήκτρο **∞ (3s)** για 3 δευτερόλεπτα.

- Το **∞ (3s)** ανάβει: Η ασφάλεια παιδιών είναι ενεργοποιημένη.
- Το **∞ (3s)** αναβοσβήνει: Εάν το πρόγραμμα και οι ρυθμίσεις προγράμματος ρυθμίζονται, ενώ είναι ενεργοποιημένη η ασφάλεια παιδιών.

Υπόδειξη: Όταν το πρόγραμμα τελειώσει, εμφανίζεται η ένδειξη **End**. Η πόρτα είναι ξεκλειδωτή. Τα **∞ (3s)** παραμένουν αναμμένα για να σας υπενθυμίσουν να απενεργοποιήσετε την ασφάλεια παιδιών.

Για την απενεργοποίηση της ασφάλειας παιδιών:



Πατήστε ελαφρά και κρατήστε πατημένο το πλήκτρο **∞ (3s)** μέχρι να σβήσει η ενδεικτική λυχνία **∞ (3s)**.

Πρόσθεση/αφαίρεση ρούχων

Μετά την έναρξη του προγράμματος (μόνο για πλύση), μπορείτε να προσθέσετε ή να αφαιρέσετε ρούχα εάν είναι απαραίτητο.

Πατήστε το πλήκτρο **D**. Η συσκευή ελέγχει εάν είναι δυνατή η επαναφόρτωση.

Εάν εμφανιστεί το παρακάτω στην οθόνη ενδείξεων:

- Το σύμβολο  εξαφανίζεται, η επαναφόρτωση είναι δυνατή.
- Το σύμβολο  ανάβει, η επαναφόρτωση δεν είναι δυνατή.

Για να συνεχίσετε το πρόγραμμα, πατήστε το πλήκτρο **D.** Το πρόγραμμα συνεχίζει αυτόματα.

Υποδείξεις

- Μην αφήνετε την πόρτα ανοιχτή για μεγάλο χρονικό διάστημα όταν προσθέτετε ρούχα, επειδή μπορεί να χυθεί νερό από το πλυντήριο.
- Για λόγους ασφαλείας η πόρτα παραμένει κλειδωμένη όταν είναι υψηλή η στάθμη ή η θερμοκρασία του νερού ή κατά τη διάρκεια της περιστροφής του κάδου και δεν είναι δυνατή η προσθήκη ρούχων κατά τη διάρκεια αυτή.

Αλλαγή προγράμματος

Εάν κατά λάθος ξεκινήσετε το λάθος πρόγραμμα, μπορείτε να αλλάξετε το πρόγραμμα ως ακολούθως:

1. Πατήστε ελαφρά το πλήκτρο ▷⏏.
2. Επιλέξτε άλλο πρόγραμμα.
3. Και αγγίξτε το κουμπί ▷⏏ ξανά. Το νέο πρόγραμμα ξεκινά από την αρχή.

Υπόδειξη: Εάν έχει ενεργοποιηθεί το στέγνωμα, πρέπει να απενεργοποιήσετε τη συσκευή και να την ενεργοποιήσετε ξανά για να αλλάξετε το πρόγραμμα στεγνώματος.

Ακύρωση του προγράμματος

Για προγράμματα πλύσης με υψηλές θερμοκρασίες:

1. Πατήστε ελαφρά το πλήκτρο ▷⏏.
2. Για να κρώσουν τα ρούχα: Επιλέξτε **Ξέβγαλμα**.
3. Πατήστε ελαφρά το πλήκτρο ▷⏏.

Για προγράμματα με χαμηλές θερμοκρασίες:

1. Πατήστε ελαφρά το πλήκτρο ▷⏏.
2. Επιλέξτε **Στύψιμο**.
3. Πατήστε ελαφρά το πλήκτρο ▷⏏.

Για προγράμματα στη διαδικασία στεγνώματος:

1. Απενεργοποιήστε τη συσκευή.
2. Ενεργοποιήστε ξανά τη συσκευή.
3. Για να κρώσουν τα ρούχα επιλέξτε το **MyTime + Dry**.
4. Πατήστε ελαφρά το πλήκτρο ▷⏏.

Τέλος του προγράμματος

Στην οθόνη αφής ανάβει το **End** και οι ενδείξεις ▷⏏ και ☺ είναι απενεργοποιημένες.

Εάν έχετε επιλέξει ☺, το νερό αντλείται μόνο μετά τη διαδικασία ξεβγάλματος, δεν πραγματοποιείται λειτουργία στύψιματος.

Υποδείξεις

- Εάν στην οθόνη αναβοσβήνει το **Hot** προτού τελειώσει το πρόγραμμα στεγνώματος, η θερμοκρασία στον κάδο είναι υψηλή. Εκτελέστε το πρόγραμμα για τη μείωση της θερμοκρασίας του κάδου, μέχρι να πέσει η θερμοκρασία στον κάδο.
- Η διαδικασία της προστασίας τσαλακώματος ξεκινά μετά τη λήξη της διαδικασίας στεγνώματος, για να αποφευχθεί το τσαλάκωμα των ρούχων, εάν δεν πάρετε έγκαιρα τα ρούχα. Η διαδικασία διαρκεί περίπου 30 λεπτά. Τα **Ρύση, Ξο, and End** θα εμφανίζονται διαδοχικά στην οθόνη αφής και το σύμβολο ☺ θα εμφανίζεται ως σύμβολο κατάστασης. Μπορείτε να αγγίξετε οποιαδήποτε περιοχή της οθόνης αφής για να τερματίσετε τη διαδικασία, μετά η πόρτα πλήρωσης θα απελευθερωθεί και τα ρούχα μπορούν να αφαιρεθούν.

Αφαίρεση ρούχων/ απενεργοποίηση συσκευής

1. Πατήστε το πλήκτρο ①, μέχρι να σβήσει η ενδεικτική λυχνία, ελευθερώστε το πλήκτρο. Η συσκευή απενεργοποιείται.
2. Ανοίξτε την πόρτα και αφαιρέστε τα ρούχα.
3. Κλείστε τη βάνα του νερού.
Υπόδειξη: Δεν απαιτείται για μοντέλα Aqua-Stop.

Υποδείξεις

- Μην ξεχάσετε κομμάτια ρούχων μέσα στον κάδο. Αυτά θα μπορούσαν να "μπουν" στην επόμενη πλύση ή να βάψουν κάποιο άλλο ρούχο.
- Αφαιρέστε ενδεχομένως υπάρχοντα ξένα σώματα από τον κάδο και το λάστιχο στεγανοποίησης – κίνδυνος σκουριάς.
- Σκουπίστε το λάστιχο στεγανοποίησης στεγνά.

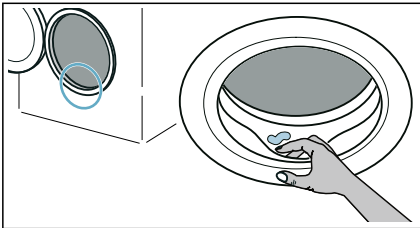

- Αφήστε την πόρτα και τη θήκη του απορρυπαντικού ανοιχτή έτσι, ώστε να μπορεί να εξατμιστεί το υπόλοιπο νερό.
- Περιμένετε πάντοτε τη λήξη του προγράμματος, γιατί διαφορετικά η συσκευή θα μπορούσε να είναι ακόμη κλειδωμένη. Μετά ενεργοποιήστε τη συσκευή και περιμένετε για το ξεκλείδωμά της.



Home Connect

Αυτή η συσκευή έχει δυνατότητα Wi-Fi και είναι τηλεχειριζόμενη μέσω μιας κινητής τερματικής συσκευής.

Μέσω της εφαρμογής (App) Home Connect με την κινητή τερματική συσκευή σας μπορείτε σε αυτή τη συσκευή:

- Να ρυθμίσετε και να ξεκινήσετε τα προγράμματα.
- Να προσαρμόσετε και να ενεργοποιήσετε / απενεργοποιήσετε τις ρυθμίσεις του προγράμματος.
- Να εξακριβώσετε την κατάσταση του προγράμματος.
- Να προσαρμόσετε και να ενεργοποιήσετε / απενεργοποιήσετε τις ρυθμίσεις της συσκευής.
- Να απενεργοποιήσετε τη συσκευή.

Προτού να μπορείτε να χρησιμοποιήσετε τις λειτουργίες Home Connect, εκτελέστε τα ακόλουθα βήματα:

1. Εγκαταστήστε την εφαρμογή (App) Home Connect στην κινητή τερματική συσκευή.
2. Εγγραφείτε στην εφαρμογή (App) Home Connect.
3. Συνδέστε τη συσκευή σας για μια μόνο φορά αυτόματα **ή** χειροκίνητα με το οικιακό δίκτυο.
4. Συνδέστε τη συσκευή την εφαρμογή (App) Home Connect.

Πληροφορίες για την εφαρμογή (App) θα βρείτε στην ιστοσελίδα μας για το Home Connect www.home-connect.com



Οι υπηρεσίες Home Connect δεν είναι διαθέσιμες σε όλες τις χώρες. Η διαθεσιμότητα της λειτουργίας Home Connect εξαρτάται από τη διαθεσιμότητα των υπηρεσιών Home Connect στη χώρα σας. Πληροφορίες για αυτό το θέμα θα βρείτε στο: www.home-connect.com

Υποδείξεις



- Τηρείτε τις υποδείξεις ασφαλείας σε αυτές τις οδηγίες χρήσης και βεβαιωθείτε, ότι αυτές τηρούνται ακόμη και όταν χειρίζεστε τη συσκευή μέσω της εφαρμογής (App) Home Connect, ενώ δεν είστε στο σπίτι. Προσέξτε επίσης τις υποδείξεις στην εφαρμογή (App) Home Connect.
- Όταν γίνεται χειρισμός της συσκευής, δεν μπορείτε συγχρόνως να εκτελέσετε αλλαγές μέσω της εφαρμογής (App) Home Connect. Τις προσαρμογές στη συσκευή μπορείτε να τις δείτε στην εφαρμογή (App) Home Connect.

Κλήση του μενού Home Connect

Στο μενού Home Connect μπορείτε να δημιουργήσετε και να δείτε τις συνδέσεις δικτύου, να επαναφέρετε τις ρυθμίσεις δικτύου, να ενεργοποιήσετε/ απενεργοποιήσετε το Wi-Fi και να βρείτε περαιτέρω λειτουργίες Home Connect.

1. Ενεργοποιήστε τη συσκευή.
2. Πατήστε το  (**Απομακρυσμένη έναρξη**)  και κρατήστε το πατημένο το λιγότερο 3 δευτερόλεπτα.

Στην οθόνη ενδείξεων εμφανίζεται: **RLT**. Βρίσκεστε τώρα στο μενού Home Connect.

Υπόδειξη: Πατήστε σύντομα το  (**Απομακρυσμένη έναρξη**) , για να εγκαταλείψετε το μενού Home Connect.

Σύνδεση με το οικιακό δίκτυο και με την εφαρμογή (App) Home Connect

Συνδέστε τη συσκευή σας για μια μόνο φορά **αυτόματα** ή **χειροκίνητα** με το οικιακό δίκτυο.

Υποδείξεις

- Σε περίπτωση που ο δρομολογητής του οικιακού δικτύου σας διαθέτει μια λειτουργία WPS, μπορείτε να συνδέσετε τη συσκευή σας αυτόματα με το οικιακό σας δίκτυο.



- Σε περίπτωση που ο δρομολογητής του οικιακού δικτύου σας δε διαθέτει καμία λειτουργία WPS, πρέπει να συνδέσετε τη συσκευή σας χειροκίνητα με το οικιακό σας δίκτυο.

Στη συνέχεια πρέπει να συνδεθείτε με την εφαρμογή (App) Home Connect.

Υπόδειξη: Για να συνδέσετε τη συσκευή σας με το οικιακό δίκτυο, πρέπει να είναι ενεργοποιημένο το **Wi-Fi** στη συσκευή. Από τη μεριά του εργοστασίου το **Wi-Fi** είναι απενεργοποιημένο στη συσκευή και ενεργοποιείται αυτόματα, όταν συνδέεται τη συσκευή σας με το οικιακό δίκτυο.

Αυτόματη σύνδεση με το οικιακό δίκτυο Βήμα 2.1

Βεβαιωθείτε, ότι βρίσκεστε στο μενού Home Connect. → Σελίδα 50

1. Πατήστε το .
Η συσκευή προσπαθεί τώρα να συνδεθεί με το οικιακό δίκτυο. Στην οθόνη ενδείξεων αναβοσβήνει .

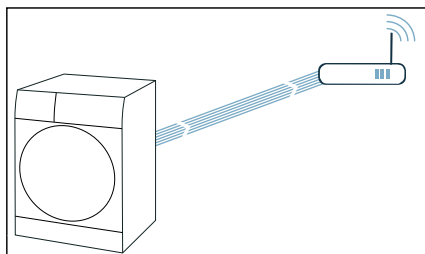

2. Ενεργοποιήστε μέσα στα επόμενα 2 λεπτά τη λειτουργία WPS στο δρομολογητή του οικιακού δικτύου.
Σε περίπτωση που η συσκευή συνδέθηκε επιτυχώς με το οικιακό δίκτυο, εμφανίζεται στην οθόνη ενδείξεων **Η οικιακή συσκευή σας είναι συνδεδεμένη στο οικιακό σας δίκτυο**. **CSH** και το  ανάβει μόνιμα.

Υπόδειξη: Σε περίπτωση που δεν μπόρεσε να αποκατασταθεί καμία σύνδεση, ελέγξτε, εάν η συσκευή σας είναι εντός της εμβέλειας του οικιακού δικτύου. Επαναλάβετε την αυτόματη σύνδεση ή εκτελέστε τη χειροκίνητη σύνδεση.

Χειροκίνητη σύνδεση με το οικιακό δίκτυο

Βήμα 2.2

Βεβαιωθείτε, ότι βρίσκεστε στο μενού Home Connect. → Σελίδα 50

Βεβαιωθείτε, ότι έχετε ανοίξει την εφαρμογή (App) Home Connect και είστε συνδεδεμένοι.

1. Ρυθμίστε το πρόγραμμα στη θέση 2.

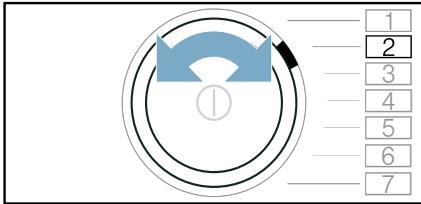

Στην οθόνη ενδείξεων εμφανίζεται: **SAP** (Χειροκίνητη σύνδεση).

2. Πατήστε το ▷⏏.

Η συσκευή δημιουργεί ένα δικό της δίκτυο WLAN με το όνομα δικτύου (SSID)

HomeConnect.

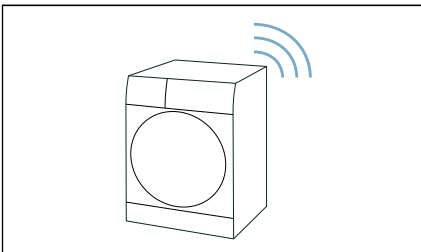

3. Στη φορητή θερματική συσκευή καλέστε τις ρυθμίσεις WLAN.

4. Συνδέστε τη φορητή θερματική συσκευή με το δίκτυο WLAN **HomeConnect** και εισάγετε τον κωδικό WLAN (Key) **HomeConnect**. Η φορητή θερματική συσκευή σας συνδέεται τώρα με τη συσκευή. Η διαδικασία σύνδεσης μπορεί να διαρκέσει μέχρι και 60 δευτερόλεπτα.

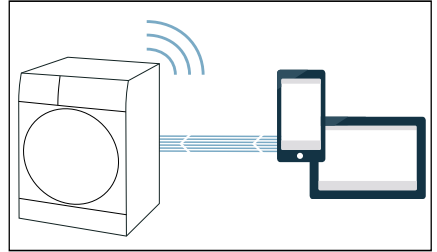

5. Μετά από επιτυχή σύνδεση, ανοίξτε την εφαρμογή (App) Home Connect στη φορητή θερματική συσκευή και ακολουθήστε τα βήματα στην εφαρμογή (App).
6. Εισάγετε στην εφαρμογή (App) Home Connect το όνομα δικτύου (SSID) και τον κωδικό (Key) **του οικιακού σας δικτύου**.

7. Ακολουθήστε τα τελευταία βήματα στην εφαρμογή (App) Home Connect, για να συνδέσετε τη συσκευή σας. Σε περίπτωση που η συσκευή συνδέθηκε επιτυχώς με το οικιακό δίκτυο, εμφανίζεται στην οθόνη ενδείξεων **Η οικιακή συσκευή σας είναι συνδεδεμένη στο οικιακό σας δίκτυο**. **Done** και το  ανάβει μόνιμα.

Υπόδειξη: Σε περίπτωση που δεν μπόρεσε να αποκατασταθεί καμία σύνδεση, ελέγξτε, εάν η συσκευή σας είναι εντός της εμβέλειας του οικιακού δικτύου. Επαναλάβετε τη χειροκίνητη σύνδεση.

Σύνδεση με την εφαρμογή (App) Home Connect

Βήμα 3

Εάν η συσκευή σας είναι συνδεδεμένη με το οικιακό δίκτυο, πρέπει να την συνδέσετε με την εφαρμογή (App) Home Connect.

Βεβαιωθείτε, ότι βρίσκεστε στο μενού Home Connect. → Σελίδα 50

Βεβαιωθείτε, ότι έχετε ανοίξει την εφαρμογή (App) Home Connect και είστε συνδεδεμένοι.

1. Ρυθμίστε το πρόγραμμα στη θέση 3.

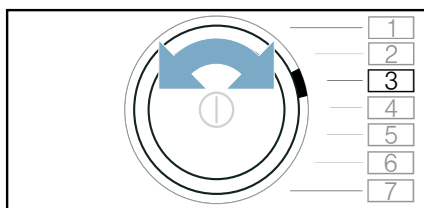

Στην οθόνη ενδείξεων εμφανίζεται: **APP** (Σύνδεση με App).

2. Πατήστε το **D**.

Η συσκευή προσπαθεί τώρα, να συνδεθεί με την εφαρμογή (App) Home Connect.

3. Μόλις η συσκευή σας εμφανιστεί στην εφαρμογή (App), ακολουθήστε τα τελευταία βήματα στην εφαρμογή (App) Home Connect.

Υπόδειξη: Σε περίπτωση που δεν μπόρεσε να αποκατασταθεί καμία σύνδεση, ελέγξτε, εάν η κινητή τερματική συσκευή σας βρίσκεται εντός της εμβέλειας του οικιακού δικτύου ή εάν είναι με αυτό συνδεδεμένη. Επαναλάβετε τη σύνδεση με την εφαρμογή (App) Home Connect.

Ενεργοποίηση/ απενεργοποίηση της λειτουργίας Wi-Fi

Εάν η συσκευή σας είναι ήδη συνδεδεμένη με το οικιακό δίκτυο, μπορείτε να ενεργοποιήσετε ή να απενεργοποιήσετε το **Wi-Fi** στη συσκευή σας.

Βεβαιωθείτε, ότι βρίσκεστε στο μενού Home Connect. → Σελίδα 50

1. Ρυθμίστε το πρόγραμμα στη θέση 4.

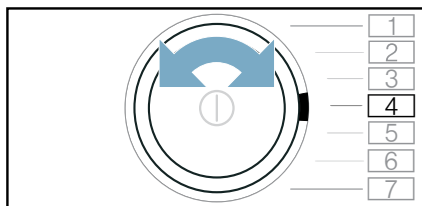

Στην οθόνη ενδείξεων εμφανίζεται: **on** (Wi-Fi).

2. Πατήστε το **D**.

Εάν εμφανίζεται στην οθόνη ενδείξεων **on**, η λειτουργία Wi-Fi στη συσκευή είναι ενεργοποιημένη. Εάν εμφανίζεται στην οθόνη ενδείξεων **off**, η λειτουργία Wi-Fi στη συσκευή είναι απενεργοποιημένη.

Υποδείξεις

- Όταν συνδέσετε τη συσκευή σας με το οικιακό δίκτυο, ενεργοποιείται αυτόματα το Wi-Fi.
- Όταν το Wi-Fi είναι ενεργοποιημένο, δεν απενεργοποιείται αυτόματα η συσκευή.
- Όταν το Wi-Fi είναι στη συσκευή απενεργοποιημένο, τότε ούτε η τηλεκίνηση ούτε και ο τηλεχειρισμός της συσκευής μέσω της εφαρμογής (App) Home Connect είναι δυνατός.
- Όταν το Wi-Fi απενεργοποιηθεί και η συσκευή σας προηγουμένως ήταν συνδεδεμένη με το οικιακό σας δίκτυο, τότε με την επαναλειτουργία του Wi-Fi αποκαθίσταται ξανά η σύνδεση αυτόματα.
- Όταν ενεργοποιήσετε αυτή τη λειτουργία, αυξάνεται η κατανάλωση ενέργειας σε σχέση με τις αναφερόμενες στον πίνακα τιμών κατανάλωσης τιμές.

Επαναφορά των ρυθμίσεων δικτύου

Μπορείτε να επαναφέρετε τις ρυθμίσεις δικτύου.

Βεβαιωθείτε, ότι βρίσκεστε στο μενού Home Connect. → Σελίδα 50

1. Ρυθμίστε το πρόγραμμα στη θέση 5.

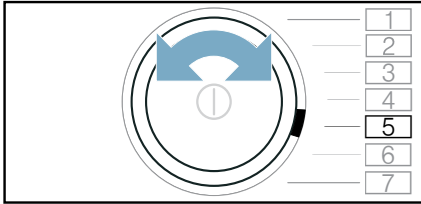

Στην οθόνη ενδείξεων εμφανίζεται: **ΕΕ5** (Επαναφορά των ρυθμίσεων δικτύου).

2. Πατήστε το **▷**.

Στην οθόνη ενδείξεων εμφανίζεται: **ΥΕ5**.

3. Πατήστε το **▷**.

Υπόδειξη: Εάν θέλετε να

χρησιμοποιήσετε τη συσκευή σας ξανά μέσω της εφαρμογής (App) Home Connect, πρέπει να την συνδέσετε ξανά με το οικιακό δίκτυο και με την εφαρμογή (App) Home Connect.

Ενημέρωση λογισμικού

Μπορείτε να ενημερώσετε το λογισμικό Home Connect στη συσκευή σας. Μόλις μια νέα ενημέρωση λογισμικού είναι διαθέσιμη, εμφανίζεται στην οθόνη ενδείξεων μια υπόδειξη: **υΡδ**

Εγκαταστήστε την ενημέρωση απευθείας μέσω της **υπόδειξης στην οθόνη ενδείξεων** ή **χειροκίνητα** ως ακολούθως:

Βεβαιωθείτε, ότι βρίσκεστε στο μενού Home Connect. → Σελίδα 50

1. Ρυθμίστε το πρόγραμμα στη θέση 6.

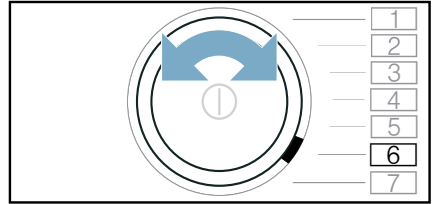

Στην οθόνη ενδείξεων εμφανίζεται: **υΡδ** (Ενημέρωση λογισμικού). Το **▷** αναβοσβήνει, όταν υπάρχει διαθέσιμη μια νέα ενημέρωση λογισμικού.

2. Πατήστε το **▷**.

Στην οθόνη ενδείξεων εμφανίζεται: **ΥΕ5**.

3. Πατήστε **▷**.

Υπόδειξη: Η ενημέρωση του λογισμικού μπορεί να διαρκέσει περισσότερα λεπτά. Μην απενεργοποιήσετε τη συσκευή κατά τη διάρκεια της ενημέρωσης.

Υπόδειξη για την προστασία των προσωπικών δεδομένων

Με τη σύνδεση για πρώτη φορά της συσκευής σας με ένα συνδεδεμένο στον διαδίκτυο (Internet) δίκτυο WLAN μεταδίδει η συσκευή σας τις ακόλουθες κατηγορίες δεδομένων στον εξυπηρετητή Home Connect (πρώτη εγγραφή):

- Μονοσήμαντη αναγνώριση συσκευής (αποτελούμενη από κωδικούς συσκευής καθώς και τη διεύθυνση MAC της ενσωματωμένης μονάδας επικοινωνίας Wi-Fi).
- Πιστοποιητικό ασφαλείας της μονάδας επικοινωνίας Wi-Fi (για την ασφάλεια της σύνδεσης μέσω της τεχνολογίας των πληροφοριών).
- Η τρέχουσα έκδοση λογισμικού και υλισμικού της οικιακής συσκευής σας.
- Κατάσταση μιας ενδεχομένου προηγούμενης επαναφοράς στις ρυθμίσεις του εργοστασίου.

Αυτή η πρώτη εγγραφή προετοιμάζει τη χρήση των λειτουργιών Home Connect και είναι απαραίτητη από τη χρονική στιγμή, που θέλετε να χρησιμοποιήσετε τις λειτουργίες Home Connect για πρώτη φορά.

Υπόδειξη: Προσέξτε, ότι οι λειτουργίες Home Connect μπορεί να χρησιμοποιηθούν μόνο σε συνδυασμό με την εφαρμογή (App) Home Connect. Πληροφορίες για την προστασία των προσωπικών δεδομένων μπορείτε να καλέσετε στην εφαρμογή (App) Home Connect.

Δήλωση πιστότητας

Με το παρόν η εταιρεία Robert Bosch Hausgeräte GmbH δηλώνει, ότι η συσκευή με λειτουργικότητα Home Connect συμμορφώνεται με τις βασικές απαιτήσεις και τις υπόλοιπες σχετικές διατάξεις της οδηγίας 2014/53/EU.

Μια λεπτομερή δήλωση πιστότητας RED μπορείτε να βρείτε στον διαδικτυο (Internet) στην ηλεκτρονική διεύθυνση www.bosch-home.com στη σελίδα προϊόντος της συσκευής σας στα πρόσθετα έγγραφα.



Ζώνη 2,4 GHz: μέγ. 100 mW.

Ζώνη 5 GHz: μέγ. 100 mW.

	BE	BG	CZ	DK	DE
	EE	IE	EL	ES	FR
	HR	IT	CY	LV	LT
	LU	HU	MT	NL	AT
	PL	PT	RO	SI	SK
	FI	SE	UK	NO	CH
	TR				
	WLAN (Wi-Fi) 5 GHz: Μόνο για εσωτερική χρήση μόνο				

Ρυθμίσεις συσκευής

Αυτόματη απενεργοποίηση

Εάν η συσκευή δεν είναι σε λειτουργία για περ. 5 λεπτά (ανάλογα με τη στάθμη νερού εντός της συσκευής), απενεργοποιείται αυτόματα πριν ξεκινήσει το πρόγραμμα ή αφού τελειώσει το πρόγραμμα. Πατήστε ξανά το πλήκτρο ενεργοποίησης για να ενεργοποιήσετε τη συσκευή.

Υπόδειξη: Εάν το WiFi είναι ενεργοποιημένο στη συσκευή, όταν είναι σε λειτουργία εξοικονόμησης ενέργειας, η συσκευή δεν θα απενεργοποιηθεί αυτόματα.

Βασικές ρυθμίσεις

Για να αποκτήσετε πρόσβαση στις βασικές ρυθμίσεις, πατήστε ελαφρά και κρατήστε πατημένο το πλήκτρο (**Αθόρυβη**) για περίπου 3 δευτερόλεπτα. Ο πίνακας ελέγχου δείχνει:

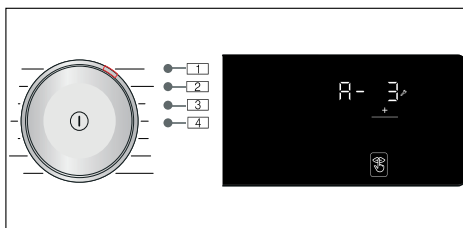

Μπορείτε να αλλάξετε τις ακόλουθες βασικές ρυθμίσεις:

- Την ένταση ήχου του σήματος τερματισμού.
- Την ένταση ήχου των πλήκτρων.
- Τη φωτεινότητα της οθόνης αφής.
- Ενεργοποίηση/απενεργοποίηση του σήματος πληροφοριών Καθαρισμός κάδου.

Σήμα τερματισμού

Μπορείτε να επιλέξετε τη θέση **1** και να χρησιμοποιήσετε το πλήκτρο **+** για να ρυθμίσετε την ένταση ήχου του σήματος τερματισμού. π.χ. **A- 3**.

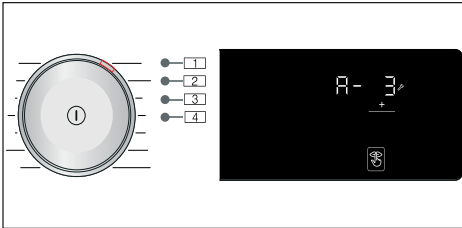
**Δυνατές τιμές ρύθμισης:**

- 0 off
- 1 σιγανά
- 2 μέτρια
- 3 δυνατά
- 4 πολύ δυνατά

Σήμα πλήκτρο

Μπορείτε να επιλέξετε τη θέση **2** και να χρησιμοποιήσετε το πλήκτρο **+** για να ρυθμίσετε την ένταση ήχου του σήματος του πλήκτρου, π.χ. **b- 3**.

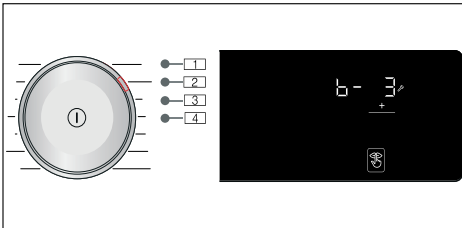
**Δυνατές τιμές ρύθμισης:**

- 0 off
- 1 σιγανά
- 2 μέτρια
- 3 δυνατά
- 4 πολύ δυνατά

Φωτεινότητα

Δυνατές τιμές ρύθμισης: 1 - 4

Μπορείτε να επιλέξετε τη θέση **3** και να χρησιμοποιήσετε το πλήκτρο **+** για να ρυθμίσετε τη φωτεινότητα της οθόνης αφής, π.χ. **Γ- 3**.

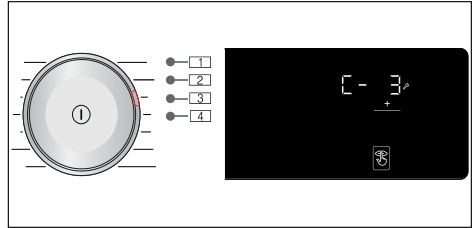
**Δυνατές τιμές ρύθμισης:**

- 1 όχι πολύ φωτεινά
- 2 κανονικό επίπεδο φωτεινότητας
- 3 φωτεινά
- 4 πολύ φωτεινά

Ενεργοποίηση/απενεργοποίηση του σήματος φροντίδας του κάδου

Μπορείτε να επιλέξετε τη θέση **4** και να χρησιμοποιήσετε το πλήκτρο **+** για να ενεργοποιήσετε/απενεργοποιήσετε το σήμα πληροφοριών **Καθαρισμός κάδου** π.χ. **d- 1**.

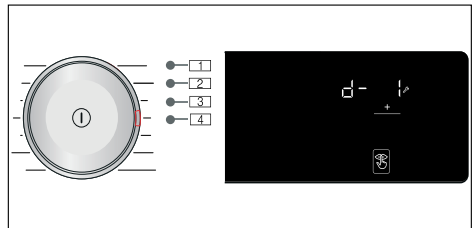
**Δυνατές τιμές ρύθμισης:**

- 0 off
- 1 on

Αισθητήρες

Σύστημα ελέγχου ζυγοστάθμισης

Το αυτόματο σύστημα ελέγχου ζυγοστάθμισης ανιχνεύει ανομοιόμορφες κατανομές των ρούχων και εξασφαλίζει μια ομοιόμορφη κατανομή των ρούχων με επανειλημμένο ξεκίνημα και σταμάτημα του στυψίματος.

Σε περίπτωση που τα ρούχα είναι πολύ ανομοιόμορφα κατανομημένα, για λόγους ασφαλείας, μειώνεται ο αριθμός των στροφών στυψίματος ή δεν εκτελείται η λειτουργία στυψίματος.

Υπόδειξη: Τοποθετήστε τα μικρά και τα μεγάλα κομμάτια ρούχων ομοιόμορφα στον κάδο.

Καθαρισμός και συντήρηση

Προειδοποίηση Κίνδυνος θανάτου!

Υπάρχει κίνδυνος ηλεκτροπληξίας, εάν αγγίξετε ηλεκτροφόρα μέρη. Πατήστε το πλήκτρο ① και τραβήξτε το φις από την πρίζα.

Προσοχή! Κίνδυνος πυρκαγιάς και έκρηξης!

Μπορεί να δημιουργηθούν τοξικές αναθυμιάσεις από τα μέσα καθαρισμού που περιέχουν διαλύτες, π.χ. βενζίνη καθαρισμού.

Μην χρησιμοποιείτε καθαριστικά που περιέχουν διαλύτες.

Προσοχή! Η συσκευή μπορεί να υποστεί ζημιά!

Μέσα καθαρισμού που περιέχουν διαλύτες, π.χ. βενζίνη καθαρισμού, μπορεί να προκαλέσουν ζημιές σε επιφάνειες και εξαρτήματα στη συσκευή.

Μην χρησιμοποιείτε καθαριστικά που περιέχουν διαλύτες.

Περιβλήμα συσκευής/Πίνακας ελέγχου

- Απομακρύνετε αμέσως τα ρούχα και τα υπολείμματα του μέσου καθαρισμού.
- Σκουπίστε με ένα μαλακό, υγρό πανί.
- Μη χρησιμοποιείτε τραχιά πανιά, σφουγγάρια ή απορρυπαντικά (καθαριστικό ανοξειδώτου χάλυβα).
- Μην καθαρίζετε τη συσκευή με εκτόξευση νερού.

Κάδος

Προειδοποίηση Κίνδυνος τραυματισμού/Υλικές ζημιές και ζημιές στη συσκευή!

Η συνεχής πλύση με χαμηλές θερμοκρασίες και χωρίς αερισμό της συσκευής, μπορεί να προκαλέσει ζημιά στον κάδο και να οδηγήσει σε τραυματισμούς.

Εκτελείτε τακτικά ένα πρόγραμμα για τον καθαρισμό του κάδου ή πλένετε με θερμοκρασίες από τουλάχιστον 60 °C. Αφήνετε τη συσκευή μετά από κάθε λειτουργία να στεγνώνει, με ανοιχτή την πόρτα και το συρτάρι του απορρυπαντικού.

Χρησιμοποιείτε μέσα καθαρισμού χωρίς χλώριο, μη χρησιμοποιείτε σύρμα καθαρισμού.

Σε περίπτωση που εμφανιστούν οσμές στη συσκευή ή για να καθαρίσετε τον κάδο, εκτελέστε το πρόγραμμα **Καθαρισμός κάδου 90 °C** χωρίς ρούχα.

Απασβέστωση

Μια απασβέστωση δεν πρέπει να είναι απαραίτητη, σε περίπτωση που το απορρυπαντικό δόσολογείται σωστά. Ωστόσο, σε περίπτωση που είναι απαραίτητη, ακολουθήστε τις οδηγίες του κατασκευαστή για το μέσο απασβέστωσης. Κατάλληλα αποσκληρυντικά μπορείτε να προμηθευτείτε μέσω της ιστοσελίδας μας ή από το σέρβις πελατών.

Θήκη του απορρυπαντικού και περιβλήμα

Εάν η συσκευή περιέχει υπολείμματα απορρυπαντικού ή μαλακτικού ρούχων:

1. Τραβήξτε έξω τη θήκη απορρυπαντικού. Πιέστε προς τα κάτω το ένθετο και αφαιρέστε εντελώς τη θήκη.

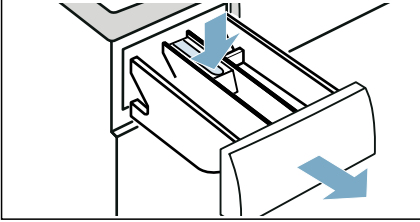

2. Για να αφαιρέσετε το ένθετο εξάρτημα, σπρώξτε το προς τα επάνω από κάτω με το δάκτυλό σας.

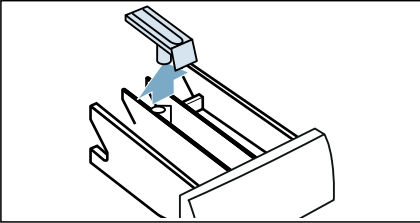

3. Καθαρίστε το θάλαμο του απορρυπαντικού και το ένθετο εξάρτημα με νερό και μια βούρτσα και στεγνώστε τα. Καθαρίστε επίσης το εσωτερικό του περιβλήματος.

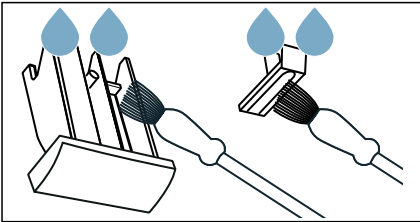

4. Τοποθετήστε το ένθετο εξάρτημα και ασφαλίστε το στη θέση του (σπρώξτε τον κύλινδρο πάνω στον πείρο οδηγό).

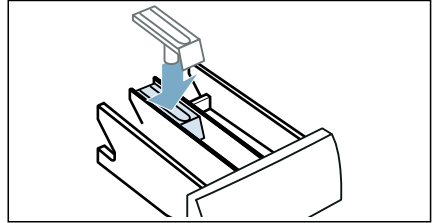

5. Σπρώξτε μέσα τη θήκη του απορρυπαντικού.

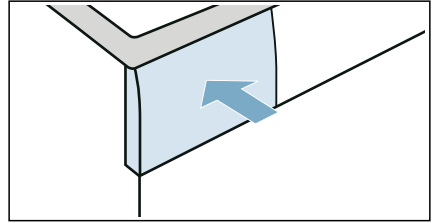

Υπόδειξη: Αφήστε τη θήκη του απορρυπαντικού ανοιχτή έτσι, ώστε να μπορεί να εξατμιστεί το υπόλοιπο νερό.

Αντλία εκκένωσης είναι μπλοκαρισμένη

Υπόδειξη: Κλείστε τη βάνα του νερού, έτσι ώστε να μην μπορεί να εισέλθει άλλο νερό και για να εξασφαλίσετε ότι το νερό αποχτεύεται με την αντλία.

Προειδοποίηση

Κίνδυνος ζεματίσματος!

Όταν πλένετε σε υψηλές θερμοκρασίες το νερό ζεσταίνεται πάρα πολύ. Εάν έρθετε σε επαφή με το καυτό νερό, μπορεί να ζεματιστείτε.

Αφήστε πρώτα το νερό να κρυώσει.

1. Απενεργοποιήστε τη συσκευή. Τραβήξτε το φις από την πρίζα.
2. Ανοίξτε τη θυρίδα σέρβις.

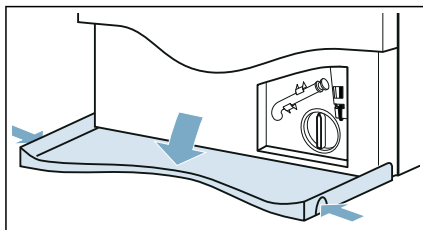

3. Ελευθερώστε τον εύκαμπο σωλήνα αποχέτευσης από το σφιγκτήρα συγκράτησης. Αφαιρέστε το πώμα στεγανοποίησης και χύστε το νερό σε ένα κατάλληλο δοχείο.

Επανατοποθετήστε το πώμα στεγανοποίησης και τοποθετήστε τον εύκαμπο σωλήνα αποχέτευσης ξανά στο σφιγκτήρα συγκράτησης.

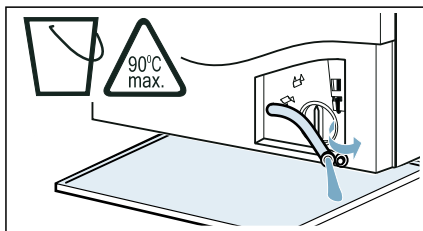

4. Ξεβιδώστε προσεκτικά το καπάκι της αντλίας, το υπόλοιπο νερό μπορεί να χυθεί έξω. Καθαρίστε το εσωτερικό, το σπείρωμα του καλύμματος της αντλίας και το περίβλημα της αντλίας. Η φτερωτή της αντλίας εκκένωσης πρέπει να είναι σε θέση να περιστρέφεται.

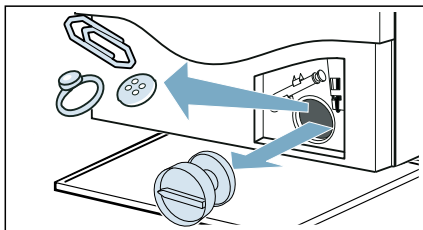

5. Επανατοποθετήστε το καπάκι της αντλίας και βιδώστε το σφιχτά. Η λαβή πρέπει να είναι σε κάθετη θέση.

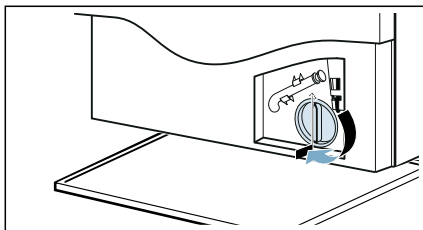

6. Κλείστε τη θυρίδα σέρβις.

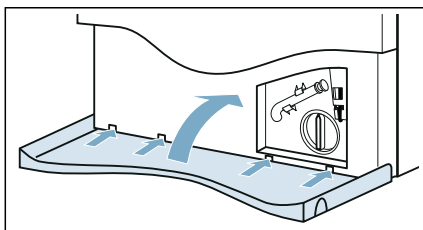

Υπόδειξη: Για να αποφύγετε να χυθεί κατά την επόμενη πλύση το μη χρησιμοποιημένο απορρυπαντικό απευθείας στην αποχέτευση, χύστε 1 λίτρο νερό στο θάλαμο II και ξεκινήστε το πρόγραμμα **Αντληση**.

Ο εύκαμπος σωλήνας αποχέτευσης στο σιφόνι είναι φραγμένος

1. Πατήστε το πλήκτρο ①. Τραβήξτε το φιν από την πρίζα.
2. Λύστε το σφιγκτήρα του εύκαμπτου σωλήνα. Αφαιρέστε προσεκτικά τον εύκαμπο σωλήνα αποχέτευσης, το υπόλοιπο νερό μπορεί να χυθεί έξω.
3. Καθαρίστε τον εύκαμπο σωλήνα αποχέτευσης και το στόμιο σύνδεσης του σιφονιού.

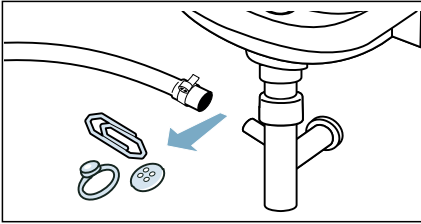

4. Τοποθετήστε ξανά τον εύκαμπο σωλήνα αποχέτευσης και ασφαλίστε το σημείο σύνδεσης χρησιμοποιώντας το σφιγκτήρα του εύκαμπτου σωλήνα.

Το φίλτρο στην παροχή νερού είναι φραγμένο

Εκτόνωση της πίεσης του νερού στον εύκαμπο σωλήνα παροχής:

1. Κλείστε τη βρύση του νερού.
2. Επιλέξτε το πρόγραμμα **Βαμβακερά (Ταχύτητα)** (ενεργοποιήστε ρύθμιση **Speed**).
3. Επιλέξτε το πλήκτρο D00. Αφήστε το πρόγραμμα να εκτελεστεί για περ. 40 δευτερόλεπτα.
4. Πατήστε το πλήκτρο ①.
5. Βγάλτε το φιν από την πρίζα.

Καθαρίστε τα φίλτρα:

1. Αποσυνδέστε τον εύκαμπο σωλήνα από την πίσω πλευρά της συσκευής.

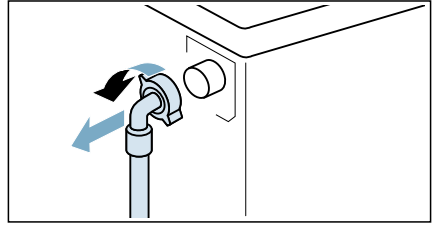

2. Χρησιμοποιήστε τσιμπίδα για να αφαιρέσετε το φίλτρο.

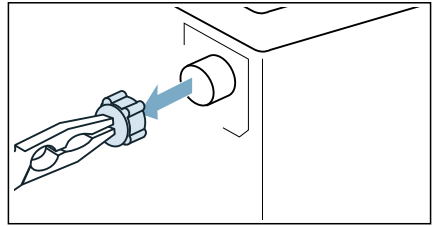

3. Καθαρίστε το φίλτρο με μια μικρή βούρτσα.

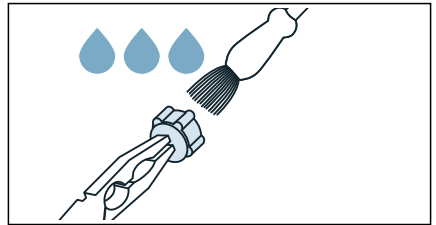

4. Συνδέστε τον εύκαμπο σωλήνα και ελέγξτε για διαρροές.

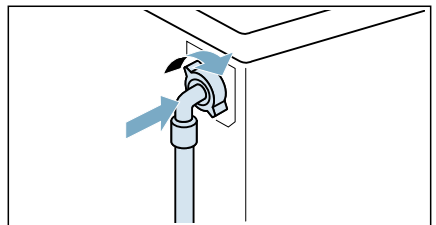

Βλάβες και τι μπορείτε να κάνετε

Απασφάλιση έκτακτης ανάγκης

Π.χ. διακοπή ρεύματος ή σε περίπτωση απώλειας ισχύος

Το πρόγραμμα συνεχίζεται, όταν αποκατασταθεί η παροχή ρεύματος.

Ωστόσο, εάν πρέπει να αφαιρεθούν τα ρούχα, η πόρτα της συσκευής μπορεί να ανοίξει ως ακολούθως:

Προειδοποίηση

Κίνδυνος ζεματίσματος!

Όταν πλένετε σε υψηλές θερμοκρασίες, υπάρχει κίνδυνος ζεματίσματος, εάν έρθετε σε επαφή με το καυτό νερό και τα ρούχα.

Αν είναι εφικτό, αφήστε τα πρώτα να κρυσώσουν.

Προειδοποίηση

Κίνδυνος τραυματισμού!

Το άπλωμα των χεριών σας μέσα στον κάδο, ενώ περιστρέφεται ακόμη, μπορεί να προκαλέσει τραυματισμούς στα χέρια σας.

Μην απλώνετε τα χέρια σας μέσα στον κάδο, όταν περιστρέφεται.

Περιμένετε, μέχρι να σταματήσει, να περιστρέφεται ο κάδος.

Προσοχή!

Ζημιές από το νερό

Οποιαδήποτε διαφυγή νερού μπορεί να προκαλέσει ζημιά.

Μην ανοίγετε την πόρτα, εάν φαίνεται νερό μέσα από το γυαλί.



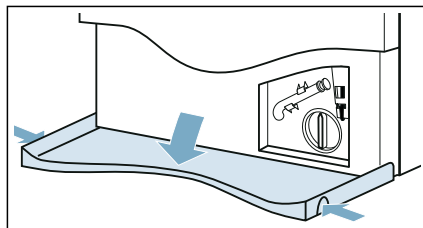

1. Πατήστε το πλήκτρο . Τραβήξτε το φίς από την πρίζα.
2. Ανοίξτε τη θυρίδα σέρβις.

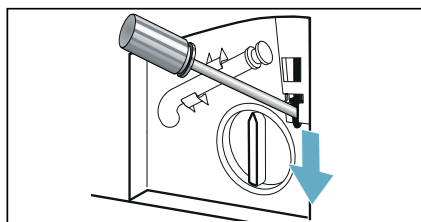

3. Αδειάστε το νερό. → Σελίδα 58
4. Τραβήξτε την απασφάλιση έκτακτης ανάγκης προς τα κάτω με ένα εργαλείο και αφήστε την ελεύθερη. Η πόρτα πλήρωσης μπορεί μετά να ανοίξει.



Πληροφορίες στην οθόνη ενδειξων

Ένδειξη	Αιτία/Αντιμετώπιση
	<ul style="list-style-type: none"> ■ Αναβοσβήνει γρήγορα + σήμα: Η πόρτα είναι ανοιχτή και η στάθμη του νερού είναι πολύ υψηλή. Κλείστε την πόρτα, συνεχίστε το πρόγραμμα με το πλήκτρο D00 ή επιλέξτε το πρόγραμμα Στύψιμο. ■ Αναβοσβήνει αργά: Η θερμοκρασία ασφάλειας πόρτας είναι πολύ υψηλή, για να ανοίξει η πόρτα. Περιμένετε περίπου 30 δευτερόλεπτα, μέχρι να χαμηλώσει η θερμοκρασία ασφάλειας πόρτας.
Hot	Η πόρτα δεν μπορεί να ανοίξει μετά το πρόγραμμα στεγνώματος γιατί η θερμοκρασία είναι πολύ υψηλή. Η διαδικασία μείωσης της θερμοκρασίας συνεχίζεται μέχρι να εξαφανιστεί η ένδειξη στην οθόνη, μετά την οποία μπορεί να ανοίξει η πόρτα.
	<ul style="list-style-type: none"> ■ Αναβοσβήνει (δεν υπάρχει παροχή νερού): Έχει ανοίξει η βάνα του νερού; Είναι φραγμένο το φίλτρο στην παροχή νερού; → <i>"Το φίλτρο στην παροχή νερού είναι φραγμένο" στη σελίδα 59</i> Είναι τσακισμένος ή μαγκωμένος ο εύκαμπτος σωλήνας παροχής; ■ Ανάβει (χαμηλή πίεση νερού): Μόνο πληροφοριακά. Αυτό δεν θα επηρεάσει την πρόοδο του προγράμματος. Η διάρκεια του προγράμματος παρατείνεται.
E:30 διαδοχικά με -80	<ul style="list-style-type: none"> ■ Ο σωλήνας άντλησης ή ο εύκαμπτος σωλήνας αποχέτευσης είναι φραγμένος. Καθαρίστε τον σωλήνα άντλησης και τον εύκαμπτο σωλήνα εξόδου νερού. ■ Ο σωλήνας άντλησης ή ο εύκαμπτος σωλήνας αποχέτευσης έχει εμπλακεί ή είναι μπλοκαρισμένος. Βεβαιωθείτε ότι ο σωλήνας άντλησης και ο εύκαμπτος σωλήνας αποχέτευσης δεν είναι τσακισμένοι ή παγιδευμένοι. ■ Η αντλία εκκένωσης είναι μπλοκαρισμένη. → <i>"Αντλία εκκένωσης είναι μπλοκαρισμένη" στη σελίδα 58</i> ■ Ο εύκαμπτος σωλήνας αποχέτευσης στο σιφόνι είναι φραγμένος. → <i>"Ο εύκαμπτος σωλήνας αποχέτευσης στο σιφόνι είναι φραγμένος" στη σελίδα 59</i> ■ Ο εύκαμπτος σωλήνας αποχέτευσης είναι συνδεδεμένος πολύ ψηλά. Τοποθετήστε τον εύκαμπτο σωλήνα εξόδου νερού σε μέγιστο ύψος 1 μέτρου. → <i>"Μήκη εύκαμπτων σωλήνων και καλωδίων" στη σελίδα 19</i>
E:35 διαδοχικά με -10 (Κατάλληλο για ειδικά μοντέλα)	Υπάρχει νερό στον σωλήνα της βάσης, η συσκευή έχει διαρροή. Κλείστε τη βάνα. Καλέστε την εξυπηρέτηση πελατών.
H:95 διαδοχικά με End (Τέλος) όταν το πρόγραμμα έχει ολοκληρωθεί	Δεν ανιχνεύτηκε νερό στη φάση στεγνώματος, μπορεί να προκύψει κακό αποτέλεσμα στεγνώματος. → <i>"Το φίλτρο στην παροχή νερού είναι φραγμένο" στη σελίδα 59</i>
H:32 διαδοχικά με End (Τέλος) όταν το πρόγραμμα έχει ολοκληρωθεί	Το σύστημα ελέγχου ζυγοστάθμισης διέκοψε τη λειτουργία στύψιματος, επειδή τα ρούχα είναι ανομοιόμορφα κατανεμημένα. Μοιράστε τα μικρά και τα μεγάλα ρούχα ομοιόμορφα στον κάδο.
 (3s) ανάβει	Η ασφάλεια παιδιών είναι ενεργοποιημένη – Απενεργοποιήστε την.
 ανάβει	Ανιχνεύτηκε πολύς αφρός και ενεργοποιήθηκε ένας πρόσθετος κύκλος πλύσης. Προσθέστε λιγότερο απορρυπαντικό στον επόμενο κύκλο πλύσης με την ίδια ποσότητα ρούχων.

Ένδειξη	Αιτία/Αντιμετώπιση
<p>Η ενδεικτική λυχνία του προγράμματος Καθαρισμός κάδου αναβοσβήνει</p>	<p>Εκτελέστε το πρόγραμμα Καθαρισμός κάδου 90°C για να καθαρίσετε και να φροντίσετε τον κάδο και το εξωτερικό περίβλημα.</p> <p>Υποδείξεις</p> <ul style="list-style-type: none"> ■ Εκτελέστε το πρόγραμμα χωρίς ρούχα. ■ Χρησιμοποιήστε σκόνη πλυσίματος ή απορρυπαντικό που περιέχει λευκαντικό. Για την αποφυγή δημιουργίας αφρού, χρησιμοποιήστε μόνο τη μισή ποσότητα απορρυπαντικού που συνιστάται από τον κατασκευαστή του απορρυπαντικού. Μην χρησιμοποιείτε απορρυπαντικό για μάλλινα ή ευαίσθητα ρούχα. ■ Ενεργοποίηση/απενεργοποίηση του σήματος πληροφοριών Καθαρισμός κάδου. → "Ενεργοποίηση/απενεργοποίηση του σήματος φροντίδας του κάδου" στη σελίδα 55
	<p>Ανάβει: Το WiFi είναι ενεργοποιημένο και η συσκευή είναι συνδεδεμένη στο οικιακό σας δίκτυο.</p> <p>Αναβοσβήνει Η συσκευή προσπαθεί να συνδεθεί στο οικιακό σας δίκτυο.</p> <p>Off: Το WiFi είναι απενεργοποιημένο και η συσκευή είναι αποσυνδεδεμένη από το οικιακό σας δίκτυο.</p>
Άλλες ενδείξεις	Απενεργοποιήστε τη συσκευή, περιμένετε πέντε δευτερόλεπτα και ενεργοποιήστε την ξανά. Εάν η ένδειξη εμφανίζεται ξανά, καλέστε το σέρβις πελατών.

Βλάβες και τι μπορείτε να κάνετε.

Βλάβες	Αιτία/Αντιμετώπιση
Νερό ρέει από τη συσκευή.	<ul style="list-style-type: none"> ■ Προσαρτήστε σωστά τον εύκαμπο σωλήνα αποχέτευσης ή αντικαταστήστε τον. ■ Σφίξτε το ρακόρ του εύκαμπτου σωλήνα παροχής.
<p>Η συσκευή δε γεμίζει με νερό.</p> <p>Το απορρυπαντικό δεν διανέμεται.</p>	<ul style="list-style-type: none"> ■ Το πρόγραμμα δεν ξεκινά; ■ Είναι ανοιχτή η βάνα του νερού; ■ Θα μπορούσε να είναι φραγμένο το φίλτρο στην παροχή νερού; → "Το φίλτρο στην παροχή νερού είναι φραγμένο" στη σελίδα 59 ■ Είναι τσακισμένος ή μαγκωμένος ο εύκαμπος σωλήνας παροχής;
Έχει χυθεί το λάθος απορρυπαντικό/μαλακτικό ρούχων στον(-ους) θάλαμο(-ους).	<p>Θάλαμος(-οι):</p> <ol style="list-style-type: none"> 1. Άντληση και καθάρισμα. 2. Επαναπλήρωση.
Το απορρυπαντικό/μαλακτικό ρούχων έχει πήξει στους διανομείς.	Καθαρίστε και επαναπληρώστε τους θαλάμους.
Η πόρτα δεν ανοίγει.	<ul style="list-style-type: none"> ■ Η θερμοκρασία στον κάδο είναι πολύ υψηλή, για να ανοίξει η πόρτα. ■ Η λειτουργία ασφαλείας είναι ενεργοποιημένη. Διακοπή προγράμματος; ■ Η στάθμη του νερού στον κάδο είναι πολύ υψηλή. ■ Η πόρτα πλήρωσης μπορεί να ανοίξει μόνο με την απασφάλιση έκτακτης ανάγκης; → "Απασφάλιση έκτακτης ανάγκης" στη σελίδα 60

Βλάβες	Αιτία/Αντιμετώπιση
<p>Το πρόγραμμα δε θα ξεκινήσει.</p>	<ul style="list-style-type: none"> ■ Αγγίξτε το πλήκτρο ▷00 ή επιλέξτε τον χρόνο ☹ (Λήξη σε); ■ Είναι κλειστή η πόρτα; ■ Είναι ενεργοποιημένη η ασφάλεια παιδιών; Απενεργοποιήστε την ασφάλεια παιδιών. ■ Είναι ενεργοποιημένη η λειτουργία παρουσίας; Όταν η οθόνη για 5 δευτερόλεπτα δείχνει ShoP, αφού ενεργοποιήσετε ή απενεργοποιήσετε τη συσκευή, η συσκευή είναι στη λειτουργία παρουσίας. Απενεργοποιήστε τη λειτουργία παρουσίας ως εξής: <ol style="list-style-type: none"> 1. Απενεργοποιήστε και ενεργοποιήστε ξανά τη συσκευή. 2. Περιμένετε για να εξαφανιστεί το μήνυμα της οθόνης ShoP. 3. Αγγίξτε και κρατήστε πατημένο το ▷00 για τουλάχιστον 5 δευτ. <p>Η συσκευή θα απενεργοποιηθεί αυτόματα. Τώρα μπορείτε να χρησιμοποιήσετε τη συσκευή ως συνήθως.</p>
<p>Το πρόγραμμα ξεκίνησε και ο κάδος περιστρέφεται, αλλά ο κάδος δεν γεμίζει με νερό.</p>	<p>Δεν υπάρχει βλάβη – Ορισμένα προγράμματα εντοπίζουν συγκεκριμένα και ζυγίζουν το φορτίο μετά την εκκίνηση του προγράμματος για να υπολογίσουν τη βέλτιστη ποσότητα νερού για πλύσιμο. Το κάδος θα αρχίσει τότε να γεμίζει με νερό.</p>
<p>Το νερό δεν αντλείται.</p>	<ul style="list-style-type: none"> ■ Ο σωλήνας άντλησης ή ο εύκαμπτος σωλήνας αποχέτευσης είναι φραγμένος. Καθαρίστε τον σωλήνα άντλησης και τον εύκαμπτο σωλήνα αποχέτευσης. ■ Ο σωλήνας άντλησης ή ο εύκαμπτος σωλήνας αποχέτευσης έχει εμπλακεί ή είναι μπλοκαρισμένος. Βεβαιωθείτε ότι ο σωλήνας άντλησης και ο εύκαμπτος σωλήνας αποχέτευσης δεν είναι τσακισμένοι ή παγιδευμένοι. ■ Η αντλία εκκένωσης είναι μπλοκαρισμένη. → "Αντλία εκκένωσης είναι μπλοκαρισμένη" στη σελίδα 58 ■ Ο εύκαμπτος σωλήνας αποχέτευσης στο σιφόνι είναι φραγμένος. → "Ο εύκαμπτος σωλήνας αποχέτευσης στο σιφόνι είναι φραγμένος" στη σελίδα 59 ■ --- ενεργοποιημένο (ανάλογα με το μοντέλο). Συνεχίστε το πρόγραμμα επιλέγοντας Στύψιμο ή Άντληση και πατώντας ▷00 ■ Ο εύκαμπτος σωλήνας αποχέτευσης είναι συνδεδεμένος πολύ ψηλά. Τοποθετήστε τον εύκαμπτο σωλήνα αποχέτευσης σε μέγιστο ύψος 1 μέτρου. → "Μήκη εύκαμπτων σωλήνων και καλωδίων" στη σελίδα 19
<p>Το νερό δεν φαίνεται μέσα στον κάδο.</p>	<p>Δεν υπάρχει βλάβη – Το νερό είναι κάτω από την ορατή περιοχή.</p>
<p>Το στύψιμο δεν είναι ικανοποιητικό. Τα ρούχα είναι μουσκεμένα/πολύ υγρά.</p>	<ul style="list-style-type: none"> ■ Δεν υπάρχει βλάβη – Το σύστημα ελέγχου ζυγοστάθμισης διέκοψε τη λειτουργία στυψίματος, επειδή τα ρούχα είναι ανομοιόμορφα κατανεμημένα. Μοιράστε τα μικρά και τα μεγάλα ρούχα ομοιόμορφα στον κάδο. ■ Είναι η ρύθμιση του πρόσθετου προγράμματος ☹ (Λιγότερο Σιδέρωμα) επιλεγμένη (ανάλογα με το μοντέλο); ■ Είναι επιλεγμένη η ρύθμιση του πρόσθετου προγράμματος ☹ (Αθόρυβη) ή επιλεγμένο το πρόγραμμα Αθόρυβη (ανάλογα με το μοντέλο); ■ Είναι πολύ χαμηλή η επιλεγμένη ταχύτητα στυψίματος;
<p>Η λειτουργία στυψίματος εκτελείται αρκετές φορές.</p>	<p>Δεν υπάρχει βλάβη – Το σύστημα ελέγχου ζυγοστάθμισης διορθώνει ανομοιόμορφη κατανομή των ρούχων.</p>
<p>Εναπομένει νερό στον θάλαμο του μέσου φροντίδας.</p>	<ul style="list-style-type: none"> ■ Δεν υπάρχει βλάβη – Η δράση του μέσου φροντίδας δεν μειώνεται. ■ Εάν είναι απαραίτητο, αφαιρέστε το ένθετο. Καθαρίστε το συρτάρι απορρυπαντικού και τοποθετήστε το πάλι.

Βλάβες	Αιτία/Αντιμετώπιση
Ο θάλαμος  δεν ξεβγάληκε εντελώς.	Αφαιρέστε το ένθετο.Καθαρίστε το συρτάρι απορρυπαντικού και επανατοποθετήστε το.
Το πρόγραμμα διαρκεί περισσότερο από ό,τι συνήθως.	<ul style="list-style-type: none"> ■ Δεν υπάρχει βλάβη – Το σύστημα ελέγχου ζυγοστάθμισης διορθώνει μια ανομοιομορφη κατανομή των ρούχων, επαναλαμβάνοντας την κατανομή των ρούχων. ■ Δεν υπάρχει βλάβη – Το σύστημα ανίχνευσης αφρού είναι ενεργοποιημένο – Ένας κύκλος ξεβγάλματος έχει ενεργοποιηθεί.
Η διάρκεια του προγράμματος αλλάζει κατά τη διάρκεια του κύκλου πλύσης/στεγνώματος.	Δεν υπάρχει βλάβη – Η σειρά του προγράμματος έχει βελτιστοποιηθεί για τη συγκεκριμένη διαδικασία πλύσης/στεγνώματος. Αυτό μπορεί να αλλάξει τη διάρκεια του προγράμματος που εμφανίζεται στην οθόνη αφήξ.
Μπορεί να εξέρχεται αφρός από το συρτάρι απορρυπαντικού.	<p>Χρησιμοποιήθηκε πάρα πολύ απορρυπαντικό;</p> <p>Αναμείξτε 1 κουταλιά της σούπας μαλακτικό με ½ λίτρο νερού και προσθέστε το στον θάλαμο II. (Όχι για ρούχα εξωτερικής χρήσης, ρούχα σπορ και ρούχα με πούπουλα!)</p> <p>Μειώστε τη δόση του απορρυπαντικού στον επόμενο κύκλο πλύσης.</p> <p>Χρησιμοποιείτε κοινό απορρυπαντικό με λίγο αφρό και μέσα φροντίδας που είναι κατάλληλα για τη συσκευή.</p>
Επαναλαμβανόμενη, εντατική δημιουργία αφρού.	<p>Χρησιμοποιήθηκε πάρα πολύ απορρυπαντικό;</p> <p>Προσθέστε λιγότερο απορρυπαντικό στον επόμενο κύκλο πλύσης με την ίδια ποσότητα ρούχων.</p> <p>Χρησιμοποιείτε κοινό απορρυπαντικό με λίγο αφρό και μέσα φροντίδας που είναι κατάλληλα για τη συσκευή.</p>
Σχηματισμός οσμών και λεκέδων στη συσκευή.	<p>Εκτελέστε το πρόγραμμα Καθαρισμός κάδου 90°C χωρίς ρούχα.</p> <p>Προσθέστε σκόνη πλυσίματος ή απορρυπαντικό που περιέχει λευκαντικό.</p> <p>Υπόδειξη: Για την αποφυγή δημιουργίας αφρού, χρησιμοποιήστε μόνο τη μισή ποσότητα απορρυπαντικού που συνιστάται από τον κατασκευαστή του απορρυπαντικού. Μην χρησιμοποιείτε απορρυπαντικά για μάλλινα ή ευαίσθητα ρούχα.</p>
Δεν μπορώ να συνδεθώ στο οικιακό μου δίκτυο.	<ul style="list-style-type: none"> ■ Το WiFi είναι απενεργοποιημένο. Για να συνδεθείτε στο οικιακό σας δίκτυο, ενεργοποιήστε το WiFi. Στην οθόνη πρέπει να εμφανίζεται . ■ Το WiFi είναι ενεργοποιημένο, αλλά δεν μπορεί να αποκατασταθεί μια σύνδεση με το οικιακό σας δίκτυο.Ελέγξτε αν το οικιακό σας δίκτυο είναι διαθέσιμο ή προσπαθήστε να συνδεθείτε ξανά στο οικιακό σας δίκτυο.
Το Home Connect δεν λειτουργεί.	<ul style="list-style-type: none"> ■ Μπορείτε να βρείτε λύσεις για το πρόβλημα με το Home Connect στο www.home-connect.com. ■ Η διαθεσιμότητα της λειτουργικότητας του Home Connect εξαρτάται από τη διαθεσιμότητα των υπηρεσιών Home Connect (π.χ. παροχή της εφαρμογής) στη χώρα σας.Οι υπηρεσίες Home Connect δεν είναι διαθέσιμες σε κάθε χώρα - για περαιτέρω πληροφορίες ελέγξτε παρακαλώ: www.home-connect.com.
Δυνατός θόρυβος, κραδασμοί και "περπάτημα" της συσκευής κατά τη διάρκεια της λειτουργίας στυψίματος.	<ul style="list-style-type: none"> ■ Είναι ευθυγραμμισμένη η συσκευή; → "Ευθυγράμμιση" στη σελίδα 22 ■ Είναι σταθεροποιημένα τα πόδια της συσκευής; Ασφαλίστε τα πόδια της συσκευής. ■ Έχουν αφαιρεθεί οι ασφάλειες μεταφοράς; → "Αφαίρεση των ασφαλειών μεταφοράς" στη σελίδα 17

Βλάβες	Αιτία/Αντιμετώπιση
<p>Οι ενδεικτικές λυχνίες της οθόνης αφής δεν λειτουργούν κατά τη διάρκεια της λειτουργίας της συσκευής.</p>	<ul style="list-style-type: none"> ■ Υπάρχει διακοπή ρεύματος; ■ Είναι πεσμένες οι ασφάλειες διακοπής κυκλώματος; Σηκώστε/αντικαταστήστε τις ασφάλειες. ■ Σε περίπτωση που το σφάλμα εμφανίζεται επανειλημμένα, καλέστε το σέρβις πελατών.
<p>Υπάρχουν υπολείμματα απορρυπαντικού στα ρούχα.</p>	<ul style="list-style-type: none"> ■ Μερικά απορρυπαντικά χωρίς φωσφορικά άλατα περιέχουν αδιάλυτα στο νερό υπολείμματα. ■ Επιλέξτε Ξέβγαλμα ή βουρτίστε τα ρούχα μετά την πλύση.
<p>Περιστροφή κατά τη διάρκεια της φάσης στεγνώματος.</p>	<p>Αυτή είναι μια καινοτόμα διαδικασία, γνωστή ως θερμικό σύψιμο, που χρησιμοποιείται για τη μείωση της κατανάλωσης ενέργειας κατά τη διάρκεια της φάσης στεγνώματος. Έχει σχεδιαστεί κατ' αυτόν τον τρόπο, περιμένετε να τελειώσει το πρόγραμμα.</p>
<p>Στα ρούχα βρίσκονται χνούδια.</p>	<p>Εκτελέστε το πρόγραμμα Καθαρισμός κάδου * (κρύο) χωρίς ρούχα και απορρυπαντικό, για να απομακρύνετε τα χνούδια που έχουν συγκεντρωθεί στο εσωτερικό του κάδου κατά τη διάρκεια του προηγούμενου στεγνώματος.</p>
<p>Θόρυβος εισόδου νερού κατά τη διάρκεια της φάσης στεγνώματος.</p>	<p>Το πλυντήριο-στεγνώτήριο χρησιμοποιεί την τεχνολογία συμπύκνωσης νερού, το νερό χρειάζεται συνεχώς για το στέγνωμα των ρούχων. Έτσι η βάνα του νερού πρέπει να είναι ανοιχτή συνεχώς, μέχρι το τέλος της φάσης στεγνώματος.</p>
<p>Εκτεταμένη διάρκεια στεγνώματος.</p>	<ul style="list-style-type: none"> ■ Τρέξτε το πρόγραμμα Καθαρισμός κάδου * (κρύο), για να αφαιρέσετε τα χνούδια, που έχουν συγκεντρωθεί στον κάδο του πλυντηρίου κατά τη διάρκεια της φάσης στεγνώματος. ■ Εάν η θερμοκρασία περιβάλλοντος είναι υψηλότερη από 30 °C, αυτό μπορεί να παρατείνει τον χρόνο στεγνώματος. ■ Η ανεπαρκής κυκλοφορία αέρα στον χώρο μπορεί να αυξήσει τον χρόνο στεγνώματος. Αερίστε τον χώρο.
<p>Το πρόγραμμα στεγνώματος δεν ξεκινά.</p>	<ul style="list-style-type: none"> ■ Δεν είναι επιλεγμένη η ρύθμιση πρόσθετου προγράμματος στεγνώματος; ■ Δεν έχει κλείσει σωστά η πόρτα;
<p>Τσαλάκωμα.</p>	<ul style="list-style-type: none"> ■ Εμφανίζεται τσαλάκωμα, όταν έχετε υπερβεί το μέγιστο φορτίο ή επιλέξατε λάθος πρόγραμμα για το είδος του υφάσματος. Όλες τις απαραίτητες πληροφορίες μπορείτε να τις βρείτε στον πίνακα επισκόπησης των προγραμμάτων. ■ Αφαιρέστε τα ρούχα αμέσως μετά το στέγνωμα, θα τσαλακωθούν, εάν παραμείνουν στον κάδο.

Βλάβες	Αιτία/Αντιμετώπιση
<p>Το αποτέλεσμα του στεγνώματος δεν είναι ικανοποιητικό (τα ρούχα δε στεγνώνουν αρκετά).</p>	<ul style="list-style-type: none"> ■ Μετά το τέλος του προγράμματος, τα ζεστά ρούχα δίνουν την αίσθηση υψηλότερης υγρασίας από την πραγματική. Απλώστε τα ρούχα και αφήστε τη θερμότητα να διαφύγει. ■ Υπερβολικά υψηλή θερμοκρασία περιβάλλοντος (πάνω από 30 °C) ή ανεπαρκής εξαερισμός του χώρου όπου βρίσκεται το πλυντήριο-στεγνωτήριο. ■ Τα ρούχα δεν έχουν συφτεί καλά πριν από το στεγνώμα. Ρυθμίστε πάντοτε τον μεγαλύτερο επιλέξιμο αριθμό στροφών συψίματος για το εκάστοτε πρόγραμμα πλύσης. ■ Υπερφόρτωση του πλυντηρίου-στεγνωτηρίου: Προσέξτε τις συστάσεις για το μέγιστο φορτίο στον πίνακα προγραμμάτων και στην οθόνη φορτίου. Μην υπερφορτώνετε το πλυντήριο-στεγνωτήριο, επειδή το μέγιστο φορτίο για τη φάση στεγνώματος είναι μικρότερο από το μέγιστο φορτίο για τον κύκλο πλύσης. Αδειάστε το πλυντήριο-στεγνωτήριο μετά μια πλύση με το μέγιστο φορτίο και χωρίστε τα ρούχα σε δύο κύκλους στεγνώματος. ■ Η τάση τροφοδοσίας είναι πολύ χαμηλή (κάτω από 200 V) – διασφαλίστε κατάλληλη παροχή ρεύματος. ■ Η πίεση νερού είναι χαμηλή. Σύμφωνα με την αρχή της συμπύκνωσης του νερού, η χαμηλή πίεση νερού θα προκαλέσει τη δημιουργία ατμού που δεν υγροποιείται σωστά και εντελώς. ■ Η βάνα του νερού είναι κλειστή κατά τη διάρκεια του στεγνώματος. Η τεχνολογία συμπύκνωσης του νερού για το στεγνώμα απαιτεί να έχετε ανοιχτή τη συνδεδεμένη βάνα του νερού κατά τη διάρκεια του στεγνώματος, διαφορετικά δεν θα είναι διασφαλισμένο το σωστό στεγνώμα. ■ Χοντρά υφάσματα πολλαπλών στρώσεων ή υφάσματα με χοντρές επενδύσεις στεγνώνουν εύκολα στην επιφάνεια, αλλά όχι στο εσωτερικό. Αυτή η διαδικασία στεγνώματος μπορεί να διαρκεί περισσότερο. Για αυτά τα είδη υφασμάτων επιλέξτε τη λειτουργία στεγνώματος ☐* (Στέγνωμα ντουλάπας+) ή επιλέξτε MyTime με Dry.
<p>Σε περίπτωση που δεν μπορείτε να διορθώσετε μια βλάβη μόνοι σας (αφού απενεργοποιήσατε τη συσκευή και την ενεργοποιήσατε ξανά) ή όταν είναι απαραίτητη μια επισκευή:</p> <ul style="list-style-type: none"> ■ Απενεργοποιήστε τη συσκευή και τραβήξτε το φιλ από την πρίζα. ■ Κλείστε τη βάνα του νερού και καλέστε το σέρβις πελατών. 	



Σέρβις πελατών

Εάν έχετε απορίες σχετικά με τη χρήση, δεν μπορείτε να επιδιορθώσετε μόνοι σας βλάβη στη συσκευή ή εάν πρέπει να επισκευαστεί η συσκευή, επικοινωνήστε με το σέρβις πελατών.

Μπορείτε να επιλύσετε πολλά προβλήματα μόνοι σας, ανατρέχοντας στις πληροφορίες ή αποκαθιστώντας σφάλματα στο παρόν εγχειρίδιο οδηγιών ή στην ιστοσελίδα μας. Εάν δεν συμβαίνει αυτό, επικοινωνήστε με το σέρβις πελατών

Πάντα θα βρούμε μία κατάλληλη λύση και θα προσπαθούμε να αποφεύγουμε μη αναγκαίες επισκέψεις από τεχνικό του σέρβις πελατών.

Χωρίς αξιώσεις εγγύησης, θα διασφαλίσουμε ότι η συσκευή σας επισκευάζεται από καταρτισμένους τεχνικούς του σέρβις πελατών με χρήση γνήσιων ανταλλακτικών, ακόμα και μετά τη λήξη της εγγύησης του κατασκευαστή.

Για λόγους ασφαλείας, οι επισκευές στη συσκευή πρέπει να πραγματοποιούνται αποκλειστικά από εκπαιδευμένο εξειδικευμένο προσωπικό. Η αξίωση εγγύησης παύει να ισχύει εάν πραγματοποιηθούν επισκευές ή παρεμβάσεις από άτομα που δεν έχουν εξουσιοδοτηθεί από εμάς για τον σκοπό αυτό ή εάν οι συσκευές μας εξοπλήστηκαν με μη γνήσια ανταλλακτικά, συμπληρωματικά εξαρτήματα ή παρελκόμενα που προκάλεσαν ελάττωμα.

Τα γνήσια ανταλλακτικά που σχετίζονται με τη λειτουργία μπορούν να παραληφθούν από το σέρβις πελατών για περίοδο τουλάχιστον 10 ετών από την ημερομηνία τοποθέτησης της συσκευής σας στην αγορά εντός του Ευρωπαϊκού Οικονομικού Χώρου, σύμφωνα με τις αντίστοιχες απαιτήσεις οικολογικού σχεδιασμού.

Υπόδειξη: Σύμφωνα με τους όρους εγγύησης του κατασκευαστή, η χρήση του σέρβις πελατών είναι δωρεάν.

Λεπτομερείς πληροφορίες σχετικά με την περίοδο και τους όρους εγγύησης είναι διαθέσιμες μέσω του σέρβις πελατών, του καταστήματος λιανικής πώλησης ή της ιστοσελίδας μας.

Εάν επικοινωνήσετε με το σέρβις πελατών, θα χρειαστείτε τον αριθμό προϊόντος (E-Nr.) και τον αριθμό κατασκευής (FD) της συσκευής σας.

Τα στοιχεία επικοινωνίας του σέρβις πελατών είναι διαθέσιμα στο συνημμένο ευρετήριο σέρβις πελατών ή στην ιστοσελίδα μας.

Αριθμός προϊόντος (E-Nr.) και αριθμός κατασκευής (FD)

Μπορείτε να βρείτε τον αριθμό προϊόντος (E-Nr.) και τον αριθμό κατασκευής (FD) στην πινακίδα στοιχείων της συσκευής.

Ανάλογα με το μοντέλο, η πινακίδα στοιχείων βρίσκεται:

- Εσωτερικά στην πόρτα
- Εσωτερικά στη θυρίδα συντήρησης.
- Στην πίσω πλευρά της συσκευής.

Σημειώστε τα στοιχεία της συσκευής και τον τηλεφωνικό αριθμό του σέρβις πελατών, για να μπορείτε να ανατρέξετε γρήγορα σε αυτά.

Περισσότερες πληροφορίες για το μοντέλο σας μπορείτε να βρείτε online στη διεύθυνση <https://energylabel.bsh-group.com>* Αυτή η διεύθυνση web συνδέεται με την επίσημη βάση δεδομένων για τα προϊόντα ενεργειακής σήμανσης (EPREL) της ΕΕ. Η διεύθυνση web δεν είχε δημοσιευτεί τη στιγμή της εκτύπωσης. Επομένως, ακολουθήστε τις οδηγίες σχετικά με την αναζήτηση μοντέλων. Το αναγνωριστικό μοντέλου αποτελείται από τους χαρακτήρες πριν από την κάθετο στον αριθμό προϊόντος (E-Nr.) στην πινακίδα στοιχείων. Διαφορετικά, μπορείτε επίσης να βρείτε το αναγνωριστικό μοντέλου στην πρώτη σειρά του ενεργειακού σήματος της ΕΕ.

Εμπιστευθείτε την εμπειρία του κατασκευαστή. Επικοινωνήστε μαζί μας. Έτσι μπορείτε να είστε σίγουροι ότι οι επισκευές εκτελούνται από ειδικευμένο προσωπικό χρησιμοποιώντας γνήσια ανταλλακτικά.

* Ισχύει μόνο για χώρες στον Ευρωπαϊκό Οικονομικό Χώρο.



Τιμές κατανάλωσης

Η παρακάτω πληροφορία παρέχεται σύμφωνα με τον κανονισμό απαιτήσεων οικολογικού σχεδιασμού της ΕΕ. Οι τιμές που αναφέρονται για προγράμματα εκτός των Eco 40-60 είναι ενδεικτικές μόνο και έχουν καθοριστεί σύμφωνα με το ισχύον πρότυπο EN60456 και EN62512.

Για τον σκοπό αυτό, η λειτουργία αυτόματης δοσολογίας έχει απενεργοποιηθεί. Σημείωση για το συγκριτικό τεστ: Απενεργοποιήστε τη λειτουργία αυτόματης δοσολογίας εκτός εάν αυτή η λειτουργία είναι το αντικείμενο της δοκιμής.

Πρόγραμμα	ονομαστική χωρητικότητα [kg]	κατανάλωση ενέργειας [kWh/κύκλο]*	κατανάλωση νερού [l/κύκλο]*	Διάρκεια προγράμματος [h:min]*	μέγιστη θερμοκρασία [°C]* 5 λεπτά	αριθμός στροφών [στροφές ανά λεπτό]*	υπολειπόμενη υγρασία [%]*
Eco 40-60 **	10,0	1,300	59,0	3:53	46	1400	53
Eco 40-60 **	5,0	0,680	46,0	2:58	36	1400	53
Eco 40-60 **	2,5	0,250	26,0	2:58	26	1400	53
Eco 40-60 + Wash+Dry + (Στέγνωμα ντουλάπας)**	6,0	4,400	105,0	6:51	37	-	-0,1
Eco 40-60 + Wash+Dry + (Στέγνωμα ντουλάπας)**	3,0	2,500	60,0	4:50	35	-	-0,1
Βαμβακερά 20 °C	10,0	0,390	89,0	3:23	22	1400	46
Βαμβακερά 40 °C	10,0	1,280	89,0	4:08	41	1400	46
Βαμβακερά 40 °C + (Πρόπλυση)	10,0	1,300	100,0	4:08	41	1400	46
Βαμβακερά 60 °C	10,0	1,570	89,0	3:26	53	1400	46
Συνθετικά 40 °C	4,0	0,830	66,0	2:29	44	1400	25
Ανάμεικτα 40 °C	4,0	0,630	47,0	1:00	41	1400	50
Μάλλινα 30 °C	2,0	0,220	40,0	0:41	26	800	31

* Οι παρατηρούμενες τιμές μπορεί να αποκλίνουν από τις εμφανιζόμενες τιμές λόγω της επιρροής της πίεσης και της σκληρότητας του νερού, της θερμοκρασίας εισόδου, της θερμοκρασίας του περιβάλλοντος, του είδους, της ποσότητας και ρύπανσης των ρούχων, του χρησιμοποιούμενου απορρυπαντικού, των διακυμάνσεων στην τάση του ρεύματος και των επιλεγμένων πρόσθετων λειτουργιών.

** Δοκιμαστικό πρόγραμμα σύμφωνα με τον κανονισμό της ΕΕ σχετικά με τον οικολογικό σχεδιασμό και τον κανονισμό της ΕΕ σχετικά με την ενεργειακή επισήμανση με κρύο νερό (15 °C).



Τεχνικά στοιχεία

Διαστάσεις:

84,8 cm x 59,8 cm x 62,0 cm
(πλάτος x βάθος x ύψος)

Βάρος:

84 kg

Σύνδεση στο ηλεκτρικό δίκτυο:

Ονομαστική τάση 220-240V, 50 Hz
Ελάχιστη προστασία εγκατάστασης (≡) 10A
Ονομαστική ισχύς 1900-2300 W

Πίεση νερού:

100–1.000 kPa (1–10 bar)

Κατανάλωση ρεύματος με σύνδεση στο δίκτυο (WiFi) στη λειτουργία αναμονής/διάρκεια:

1,1 W/5 min



Εγγύηση Aqua-Stop

Εγγύηση Aqua-Stop

Μόνο για συσκευές με Aqua-Stop

Πρόσθετα στις αξιώσεις παροχής εγγύησης έναντι του πωλητή που απορρέουν από το συμβόλαιο αγοράς και πρόσθετα στη δική μας εγγύηση για τη συσκευή σας παρέχουμε αποζημίωση υπό τους ακόλουθους όρους:

1. Σε περίπτωση που από σφάλμα στο σύστημά μας Aqua-Stop προκληθεί ζημιά από νερό, τότε αποκαθιστούμε τις ζημιές ιδιωτών καταναλωτών.
2. Αυτή η εγγύηση ανάληψης ευθύνης ισχύει για τη διάρκεια ζωής της συσκευής.
3. Προϋπόθεση για την αξίωση παροχής εγγύησης είναι, ότι η συσκευή με Aqua-Stop έχει τοποθετηθεί και συνδεθεί σύμφωνα με τις οδηγίες μας. Αυτό συμπεριλαμβάνει επίσης τη σωστά συναρμολογημένη επιμήκυνση Aqua-Stop (γνήσιο εξάρτημα). Η παροχή εγγύησης από μέρους μας δεν ισχύει για χαλασμένους αγωγούς παροχής ή ελαττωματικές μπαταρίες μέχρι τη σύνδεση του Aqua-Stop στη βάννα του νερού.
4. Οι συσκευές με Aqua-Stop, δε χρειάζεται να επιβλέπονται κατά τη διάρκεια της λειτουργίας ή να ασφαλιζονται μετά, κλείνοντας τη βάννα του νερού. Η βάννα του νερού χρειάζεται να κλείνει μόνο σε περίπτωση μακροχρόνιας απουσίας από το σπίτι, π.χ. σε περίπτωση διακοπών πολλών εβδομάδων.



Thank you for buying a Bosch Home Appliance!

Register your new device on MyBosch now and profit directly from:

- **Expert tips & tricks for your appliance**
- **Warranty extension options**
- **Discounts for accessories & spare-parts**
- **Digital manual and all appliance data at hand**
- **Easy access to Bosch Home Appliances Service**

Free and easy registration – also on mobile phones:

www.bosch-home.com/welcome



Looking for help? You'll find it here.

Expert advice for your Bosch home appliances, help with problems or a repair from Bosch experts.

Find out everything about the many ways Bosch can support you:

www.bosch-home.com/service

Contact data of all countries are listed in the attached service directory.

BSH Hausgeräte GmbH

Carl-Wery-Straße 34

81739 München, GERMANY

www.bosch-home.com

A Bosch Company



9001495878 (020602)

el