



SIEMENS



Asciugatrice

WT47X940EU

siemens-home.bsh-group.com/welcome

it Istruzioni per l'uso e l'installazione

Register
your
product
online

La vostra nuova asciugatrice

Avete scelto un'asciugatrice di marca Siemens.

Concedetevi qualche minuto di tempo per la lettura dei testi e scoprirete i vantaggi della vostra asciugatrice.

Per soddisfare gli elevati requisiti di qualità della marca Siemens, tutte le asciugatrici vengono sottoposte a un severo controllo prima di lasciare la fabbrica, finalizzato ad accertarne il corretto funzionamento e ad assicurarsi che siano prive di difetti.

Per ulteriori informazioni sui nostri prodotti, accessori e ricambi o per ricevere assistenza tecnica è possibile consultare il nostro sito Internet www.siemens-home.bsh-group.com o rivolgersi ai nostri centri di assistenza clienti.

Il manuale di utilizzo e installazione fa riferimento a vari modelli differenti, le differenze vengono indicate nei singoli passaggi delle funzioni.



Azionare l'asciugatrice soltanto dopo aver letto queste istruzioni per l'uso e l'installazione!

Interpretazioni di simboli / parole chiave

Pericolo!

La combinazione del simbolo e della parola precedente indica una situazione potenzialmente pericolosa. Il mancato rispetto delle indicazioni può provocare lesioni o portare alla morte.

Attenzione!

Indica una situazione potenzialmente pericolosa. Il mancato rispetto delle indicazioni può provocare danni a cose e/o all'ambiente.

Indicazione / consiglio

Indicazioni per un impiego ottimale dell'apparecchio / informazioni utili.

1. 2. 3. / a) b) c)

Le procedure da seguire sono indicate tramite numeri o lettere.

■ / -

Gli elenchi sono indicati tramite una casella o un trattino.

Indice

	Usò conforme alle norme 4		Usò dell'apparecchio 35
	Avvertenze di sicurezza 5	Accensione dell'apparecchio 35	Apertura dell'oblò 35
Bambini/persone/animali domestici . . 5	Installazione 7	Introdurre la biancheria nel cestello . 36	Chiusura dell'oblò 36
Funzionamento 9	Pulizia/Manutenzione 13	Impostare il programma 37	Avviare il programma 37
	Consigli per risparmiare 14	Svolgimento del programma 37	Estrarre o aggiungere il bucato 38
	Installazione ed allacciamento dell'apparecchio 15	Interruzione del programma 38	Fine del programma 38
Contenuto della confezione 15	Installazione dell'apparecchio 16	Estrazione del bucato e spegnimento dell'apparecchio 38	Svuotare il contenitore dell'acqua di condensa 39
Collegare l'apparecchio 18	Prima del primo utilizzo 19		Impostazioni dell'apparecchio 40
Accessori opzionali. 19		Sicurezza bambini 40	Toni 40
	Istruzioni brevi 20	Altre impostazioni dell'apparecchio . 40	
	Conoscere l'apparecchio 21	Home Connect 44	Richiamare il menu Home Connect. 44
Panoramica dell'apparecchio 21	Pannello 22	Collegare alla rete domestica e all'app Home Connect 45	Gestione consumi 47
	Display 23	Stato 47	Attivazione/disattivazione del Wi-Fi . 47
Panoramica display 23	Logica di comando 24	Ripristino delle impostazioni di rete. 48	Aggiornamento software 48
Significato dei simboli 24	Significato dei colori 24	Avvertenze sulla tutela dei dati 48	Dichiarazione di conformità 49
Avvertenze sul display 25		Tabella dei programmi 27	
	Impostazioni dei programmi . . 29	Gestione del programma 29	Asciugatura con il cestello lana 49
Configurazione del programma . . . 31	Funzioni supplementari 33	Il cestello lana 49	Fissaggio del cestello lana 50
	Biancheria 34	Esempi d'impiego 50	Introdurre l'inserto e avviare il programma 51
Preparazione della biancheria 34	Suddividere la biancheria 34		

	Convogliamento dell'acqua di condensa	52
	Pulizia e manutenzione	55
	Pulizia dell'apparecchio	55
	Pulizia dell'unità di base	56
	Pulizia del sensore dell'umidità	59
	Pulire il filtro nel contenitore dell'acqua di condensa	60
	Trattamento dell'apparecchio .	61
	Preparazione del trattamento dell'apparecchio	61
	Esecuzione di un semplice trattamento dell'apparecchio	63
	Esecuzione del trattamento intensivo	65
	Guida per l'apparecchio	69
	Trasporto dell'apparecchio ...	72
	Valori di consumo	73
	Tabella dei consumi	73
	Programma più efficiente per capi in cotone	73
	Dati tecnici	74
	Smaltimento	74
	Servizio di assistenza clienti . .	75

Uso conforme alle norme

- Questo apparecchio è pensato per un uso esclusivamente domestico.
- Non installare o mettere in funzione questo apparecchio in zone a rischio di congelamento e/o in ambienti esterni. In questo caso si corre il rischio che l'apparecchio subisca dei danni se si ghiaccia l'acqua rimasta al suo interno. Se i tubi si ghiacciano è possibile che si spezzino/scoppino.
- Questo apparecchio deve essere utilizzato solo per asciugare e rinfrescare biancheria domestica, in particolare di capi lavati con acqua che si prestino per l'asciugatura con centrifuga (vedere etichetta sul capo). Un utilizzo dell'apparecchio per scopi diversi esula dalle applicazioni per le quali è stato concepito ed è vietato.
- Questo apparecchio è progettato per essere utilizzato ad un'altezza massima di 4000 metri sopra il livello del mare.

Prima di accendere l'apparecchio:

Controllare che non vi siano danni visibili sull'apparecchio. Non mettere in funzione l'apparecchio se danneggiato. Se si dovessero presentare problemi di qualsiasi tipo, contattare il proprio rivenditore specializzato oppure il nostro servizio di assistenza clienti.

Leggere e seguire le istruzioni per la messa in funzione e l'installazione nonché tutte le altre informazioni fornite con questo apparecchio.

Conservare tutti i documenti per impieghi successivi o per eventuali futuri proprietari.

Avvertenze di sicurezza

Le seguenti informazioni di sicurezza e avvertenze sono allegate per proteggervi da lesioni ed evitare danni materiali alle aree circostanti.

È in ogni caso fondamentale prendere le precauzioni necessarie e procedere con attenzione durante l'installazione, manutenzione, pulizia e funzionamento dell'apparecchio.

Bambini/persone/animali domestici

Avviso **Pericolo di morte!**

I bambini e altre persone che non sono in grado di comprendere i rischi correlati all'utilizzo dell'apparecchio possono procurarsi lesioni o mettere in pericolo la propria vita. Pertanto ricordarsi sempre di quanto segue:

- L'apparecchio può essere utilizzato da bambini al di sopra degli 8 anni di età e da persone con ridotte capacità fisiche, sensoriali o mentali oppure da persone inesperte se sorvegliate o se sono state loro fornite informazioni su come utilizzare l'apparecchio in modo sicuro e che siano consapevoli dei potenziali rischi legati all'utilizzo dell'apparecchio.
- I bambini non devono giocare con il presente apparecchio.
- Non permettere ai bambini di pulire o effettuare manutenzioni sull'apparecchio se non sono sorvegliati.
- Tenere i bambini con età inferiore ai 3 anni e animali domestici lontani dall'apparecchio.
- Non lasciare l'apparecchio non sorvegliato quando bambini o altre persone che non sono in grado di comprenderne i rischi si trovano nei pressi dell'apparecchio.

 **Avviso**

Pericolo di morte!

I bambini possono rimanere chiusi all'interno degli apparecchi e trovarsi in pericolo di vita.

- Non posizionare l'apparecchio dietro una porta, poiché potrebbe ostacolare l'oblò dell'apparecchio o impedirne la completa apertura.
- Una volta che un apparecchio ha esaurito la propria vita utile, togliere la spina di alimentazione dalla presa **prima** di tagliare il cavo di alimentazione, e quindi distruggere la chiusura dell'oblò dell'apparecchio.

 **Avviso**

Pericolo di soffocamento!

Se lasciati giocare con imballaggi/pellicole di plastica o elementi di imballaggio, i bambini possono rimanervi intrappolati oppure rischiare di soffocare mettendoli sopra la testa.

Tenere imballaggi, pellicole di plastica e parti di imballaggio fuori dalla portata dei bambini.

 **Avviso**

Pericolo di avvelenamento!

Detersivi e additivi possono provocare avvelenamento se ingeriti.

In caso di ingestione accidentale, consultare il medico. Tenere i detersivi e gli additivi fuori dalla portata dei bambini.

 **Avviso**

Irritazioni agli occhi/alla pelle!

Il contatto con i detersivi e gli additivi può causare irritazioni agli occhi o alla pelle.

Risciacquare accuratamente gli occhi e la pelle in caso di contatto con detersivi o additivi. Tenere i detersivi e gli additivi fuori dalla portata dei bambini.

Installazione

Avviso

Rischio di scosse elettriche/ incendio/danni materiali/danni all'apparecchio!

Un'installazione non eseguita correttamente può condurre a una situazione pericolosa.

Verificare quanto segue:

- La tensione di alimentazione della presa di alimentazione deve corrispondere alla tensione nominale indicata sull'apparecchio (targhetta identificativa). Le potenze di allaccio e la protezione fusibile richiesti sono specificati sulla targhetta identificativa.
- L'apparecchio non deve essere alimentato mediante un dispositivo di accensione esterno, come un timer, né connesso a un circuito che viene regolarmente acceso e spento da un'utenza.
- La spina di alimentazione e la presa con contatto di protezione devono corrispondere e il sistema di messa a terra deve essere installato in modo corretto.
- L'installazione deve avere una sezione adeguata.

- La spina di alimentazione deve essere liberamente accessibile in qualsiasi momento. Se questo non fosse possibile, al fine di ottemperare alle relative norme di sicurezza, deve essere realizzato un interruttore (interruttore a 2 poli) nell'installazione permanente in conformità alle norme di installazione elettrica.
- Nel caso venga utilizzato un interruttore di circuito differenziale, sia utilizzato soltanto se reca il seguente marchio: . Soltanto la presenza del presente marchio garantisce la conformità a tutte le regolazioni applicabili.

Avviso

Rischio di scosse elettriche/ incendio/danni materiali/danni all'apparecchio!

Se il cavo di alimentazione dell'apparecchio è danneggiato o alterato, possono verificarsi scosse elettriche, cortocircuiti o incendi causati dal surriscaldamento.

Il cavo di alimentazione non sia aggrovigliato, schiacciato o alterato, e non venga a contatto con fonti di calore.

⚠ Avviso

Rischio di incendio/danni materiali/danni all'apparecchio!

L'utilizzo di prolunghe o prese elettriche multiple, può provocare incendi causati dal surriscaldamento o cortocircuiti.

Collegare l'apparecchio direttamente a una presa dotata di messa a terra montata in modo corretto. Non utilizzare prolunghe, prese multiple o unità di accoppiamento multiple.

⚠ Avviso

Rischio di lesioni/danni materiali/danni all'apparecchio!

- L'apparecchio può vibrare o spostarsi durante il funzionamento e quindi potenzialmente provocare lesioni o danni materiali. Posizionare l'apparecchio su una superficie pulita, uniforme e solida e, utilizzando una livella a bolla come guida, metterlo in piano con i piedini avvitati.

- Un posizionamento non corretto (impilamento) del presente apparecchio sopra una lavatrice può provocare lesioni, danni materiali e/o danni all'apparecchio. Se il presente apparecchio deve essere posizionato sopra una lavatrice, la lavatrice deve avere larghezza e profondità almeno uguali ad esso, e deve essere fissato in posizione con l'idoneo set di collegamento, se disponibile. → *Pagina 19*

L'apparecchio DEVE essere fissato con questo set di collegamento. Non è consentito impilare l'apparecchio in altro modo.

- Se si afferra un qualsiasi componente sporgente dell'apparecchio (ad es. l'oblò dell'apparecchio) per sollevarlo o spostarlo, tali componenti possono rompersi e causare lesioni. Non afferrare alcun componente sporgente dell'apparecchio per spostarlo.

Avviso

Pericolo di lesioni!

- L'apparecchio è molto pesante. Il suo sollevamento può provocare lesioni. Non sollevare l'apparecchio da sé.
- L'apparecchio ha bordi affilati che possono provocare tagli alle mani. Non afferrare l'apparecchio dai bordi affilati. Indossare guanti di protezione per sollevarlo.
- Se i tubi flessibili e i cavi di alimentazione non sono instradati in modo corretto, vi è il pericolo di rimanervi impigliati e quindi di lesioni. Instradare i tubi flessibili e i cavi in modo da impedire l'eventualità di rimanervi impigliati.

Funzionamento

Avviso

Rischio di esplosione/ incendio!

Bucato che è entrato a contatto con solventi, olio, cera, decerante, pittura, grasso o smacchiatore, potrebbe prendere fuoco se asciugato nella macchina, oppure causare l'esplosione dell'apparecchio. Pertanto ricordarsi sempre di:

- Risciacquare il bucato accuratamente con acqua calda e detersivo prima di asciugarlo nella macchina.
- Non inserire nel presente apparecchio bucato da asciugare che non sia stato lavato preliminarmente.
- Non utilizzare l'apparecchio se sono stati utilizzati prodotti chimici industriali per la pulizia del bucato.

⚠ Avviso

**Rischio di esplosione/
incendio!**

- In caso di presenza di materiale residuo nel filtro lanugine, è possibile che quest'ultimo prenda fuoco durante l'esecuzione dell'asciugatura, oppure causi l'incendio o l'esplosione dell'apparecchio. Pulire regolarmente il filtro lanugine.
- Alcuni oggetti possono prendere fuoco durante l'esecuzione dell'asciugatura, oppure causare l'incendio o l'esplosione dell'apparecchio. Rimuovere accendini o fiammiferi dalle tasche dei capi.
- In presenza di farina o polvere di carbone nell'aria circostante l'apparecchio, è possibile che si verifichi un'esplosione. Assicurarsi che l'area intorno all'apparecchio sia tenuta pulita quando è in funzionamento.

⚠ Avviso

**Rischio di incendio/danni
materiali/danni
all'apparecchio!**

L'apparecchio contiene l'R290, un refrigerante ecosostenibile ma infiammabile. Tenere fonti di ignizione e fiamme libere lontano dall'apparecchio.



⚠ Avviso

**Rischio di scosse elettriche/
incendio/danni materiali/danni
all'apparecchio!**

Se un programma viene terminato prima del termine del ciclo di asciugatura, il bucato non si raffredda a sufficienza ed è possibile che prenda fuoco, oppure è possibile che si verifichino danni materiali o danni all'apparecchio.

- Durante l'ultima fase del ciclo di asciugatura, il bucato nel cestello non viene riscaldato (ciclo di raffreddamento). Ciò garantisce che il bucato resti a una temperatura alla quale non verrà danneggiato.
- Non spegnere l'apparecchio prima del termine del ciclo di asciugatura, a meno che non si rimuova immediatamente tutti i capi di bucato e li si divida (per dissipare il calore).

⚠ Avviso**Pericolo di avvelenamento/
danni materiali!**

L'acqua di condensa non è potabile ed è possibile che sia contaminata con fibre di tessuto. L'acqua di condensa contaminata può essere nociva per la salute e causare danni materiali.

Non bere e non riutilizzare.

⚠ Avviso**Pericolo di avvelenamento!**

Si possono sprigionare fumi tossici a causa di detersivi contenenti solventi, ad es. sgrassatore.

Non usare detersivi che contengono solventi.

⚠ Avviso**Pericolo di lesioni!**

- Se ci si sostiene/ci si siede sull'oblò dell'apparecchio quando è aperto, l'apparecchio potrebbe ribaltarsi e quindi causare lesioni.
Non sostenersi all'oblò dell'apparecchio quando è aperto.
- Se si sale sull'apparecchio, il piano di lavoro potrebbe rompersi e quindi causare lesioni.
Non salire sull'apparecchio.
- Inserire le mani nel cestello ancora in movimento potrebbe causare lesioni alle mani.
Attendere fino a che il cestello non è completamente fermo.

Attenzione!

Rischio di danni materiali/ danni all'apparecchio

- Se la quantità di bucato nell'apparecchio supera la massima capacità di carico, esso potrebbe non essere in grado di funzionare in modo corretto, oppure potrebbero verificarsi danni materiali o danni all'apparecchio. Non superare la capacità di carico massima per l'asciugatura del bucato. Assicurarsi di attenersi alle capacità di carico massime indicate per ciascuno dei programmi → *Pagina 27*.
- Se si mette in funzione l'apparecchio senza un raccoglitore di lanugine (ad es. filtro lanugine, vano lanugine, a seconda delle specifiche dell'apparecchio), o se il raccoglitore di lanugine è incompleto o difettoso, è possibile che si verifichino danni all'apparecchio. Non mettere in funzione l'apparecchio senza un raccoglitore di lanugine oppure con un raccoglitore di lanugine incompleto o difettoso.
- Oggetti leggeri quali capelli o fibre di tessuto potrebbero essere risucchiate nell'ingresso aria quando l'apparecchio è in funzione. Tenerli lontani dall'apparecchio.
- Schiuma e gommapiuma potrebbero deformarsi o sciogliersi se asciugate nell'apparecchio. Non asciugare capi di bucato che contengono schiuma o gommapiuma nell'apparecchio.
- Se si versa una quantità errata di detersivo o di detergente nell'apparecchio, potrebbero verificarsi danni materiali o danni all'apparecchio. Utilizzare detersivi/additivi/detergenti e ammorbidenti rispettando le istruzioni del produttore.
- Se l'apparecchio si surriscalda, esso potrebbe non essere in grado di funzionare in modo corretto, oppure potrebbero verificarsi danni materiali o danni all'apparecchio. Assicurarsi che l'ingresso aria dell'apparecchio non sia mai ostruito quando l'apparecchio è in funzione, e che l'area circostante l'apparecchio sia ventilata in modo adeguato.

Pulizia/Manutenzione

Avviso

Pericolo di morte!

L'apparecchio è alimentato a energia elettrica. Rischio di scosse elettriche in caso di contatto con componenti sotto tensione. Pertanto ricordarsi sempre di:

- Spegnere l'apparecchio. Scollegare l'apparecchio dall'alimentazione (estrarre la spina).
- Non toccare mai la spina di alimentazione con le mani bagnate.
- Nel rimuovere la spina di alimentazione dalla presa, afferrare la spina stessa e mai il cavo di alimentazione, in caso contrario il cavo di alimentazione potrebbe subire danni.
- Non apportare nessuna modifica tecnica all'apparecchio o alle sue caratteristiche.
- Riparazioni e qualsiasi altro lavoro sull'apparecchio devono essere eseguiti unicamente dal nostro servizio di assistenza clienti oppure da un elettricista. Lo stesso vale per la sostituzione del cavo di alimentazione (quando necessario).

- È possibile ordinare cavi di alimentazione di ricambio dal nostro servizio di assistenza clienti.

Avviso

Pericolo di avvelenamento!

Si possono sprigionare fumi tossici a causa di detersivi contenenti solventi, ad es. sgrassatore.

Non usare detersivi che contengono solventi.

Avviso

Rischio di scosse elettriche/ danni materiali/ danni all'apparecchio!

Nel caso in cui penetri dell'umidità nell'apparecchio, potrebbe verificarsi un cortocircuito.

Non utilizzare un'idropulitrice, un pulitore a vapore, un'idropistola o una pistola a spruzzo per la pulizia dell'apparecchio.

Avviso

Rischio di lesioni/danni materiali/danni all'apparecchio!

L'utilizzo di parti di ricambio e accessori di altre marche è rischioso e potrebbe provocare lesioni, danni materiali o danni all'apparecchio.

Per ragioni di sicurezza, utilizzare solo parti di ricambio e accessori originali.

Attenzione!

Rischio di danni materiali/danni all'apparecchio

Detergenti e pretrattanti per bucato (ad es. smacchiatori, spray di prelavaggio, etc) possono causare danni in caso di contatto con le superfici dell'apparecchio. Pertanto ricordarsi sempre di:

- Non far entrare in contatto tali detergenti con le superfici dell'apparecchio.
- Pulire l'apparecchio soltanto con acqua e un panno umido e morbido.
- Rimuovere immediatamente qualsiasi residuo di detersivo o spray o altri.



Consigli per risparmiare

- Prima dell'asciugatura, centrifugare il bucato. Biancheria più asciutta riduce il tempo di asciugatura e diminuisce il consumo di energia.
- Caricare l'apparecchio con il carico massimo consentito per il programma selezionato..

Avvertenza: Un superamento della quantità di carico massima provoca un allungamento della durata del programma e un aumento del consumo di energia.

- Installare l'apparecchio in un ambiente ventilato e tenere libera la griglia di raffreddamento sull'apparecchio, in modo tale da garantire il ricambio di aria.
- Rimuovere regolarmente la lanugine nell'apparecchio. Un apparecchio sporco di lanugine richiede più tempo per l'asciugatura e consuma più energia.
- Se prima dell'avvio del programma e dopo la fine del programma l'apparecchio resta a lungo inutilizzato, passa automaticamente alla modalità di risparmio energetico. Il display e le spie si spengono dopo alcuni minuti e  (Avvio/Pausa) lampeggia. Terminare la modalità di risparmio energetico azionando nuovamente l'apparecchio, ad es. aprire o chiudere lo sportello.
- Se l'apparecchio in modalità di risparmio energetico non viene utilizzato per un periodo di tempo prolungato l'apparecchio si sposta automaticamente in posizione di accensione/standby.

Avvertenza: Se il Wi-Fi è attivato, l'apparecchio non si spegne automaticamente.

Installazione ed allacciamento dell'apparecchio

Contenuto della confezione

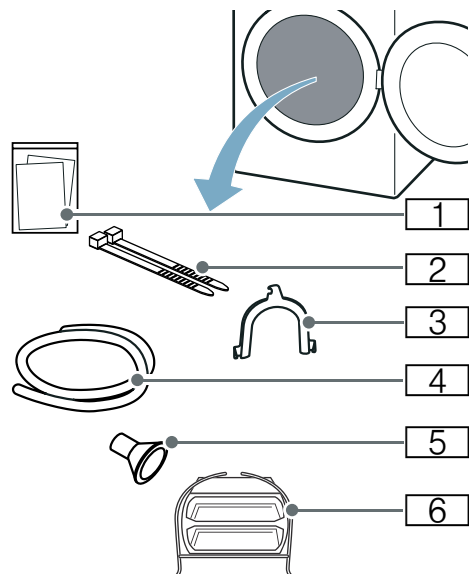

- 1** Documentazione allegata (ad es. Istruzioni per l'uso e l'installazione)
- 2** Materiale di fissaggio
- 3** Collettore per il fissaggio del tubo flessibile di scarico
- 4** Tubo flessibile di scarico
- 5** Adattatore
- 6** Cestello lana

1. Rimuovere completamente il materiale di imballaggio e le pellicole protettive dall'apparecchio.
2. Premere sull'oblò.

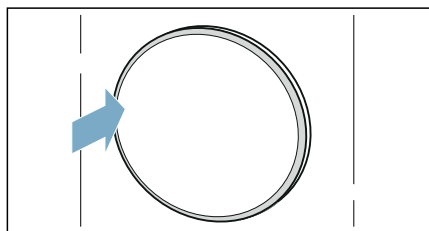

La chiusura dell'oblò si sblocca e l'oblò si apre.

3. Aprire la porta.
4. Estrarre tutti gli accessori dal cestello.

Adesso si può procedere all'installazione e all'allacciamento dell'apparecchio.

Attenzione!

Danni materiali e all'apparecchio

Eventuali oggetti rimasti nel cestello che non siano necessari al funzionamento dell'apparecchio possono causare danni materiali e danneggiare l'apparecchio. Rimuovere dal cestello tutti gli oggetti e gli accessori.

Installazione dell'apparecchio

Avviso

Pericolo di morte!

I bambini possono rimanere chiusi all'interno degli apparecchi e trovarsi in pericolo di vita.

- Non posizionare l'apparecchio dietro una porta, poiché potrebbe ostacolare l'oblò dell'apparecchio o impedirne la completa apertura.
- Una volta che un apparecchio ha esaurito la propria vita utile, togliere la spina di alimentazione dalla presa **prima** di tagliare il cavo di alimentazione, e quindi distruggere la chiusura dell'oblò dell'apparecchio.

Avviso

Rischio di esplosione/incendio!

In presenza di farina o polvere di carbone nell'aria circostante l'apparecchio, è possibile che si verifichi un'esplosione.

Assicurarsi che l'area intorno all'apparecchio sia tenuta pulita quando è in funzionamento.

Avviso

Rischio di incendio/danni materiali/danni all'apparecchio!

L'apparecchio contiene l'R290, un refrigerante ecosostenibile ma infiammabile.

Tenere fonti di ignizione e fiamme libere lontano dall'apparecchio.



Avviso

Rischio di lesioni/danni materiali/danni all'apparecchio!

- L'apparecchio può vibrare o spostarsi durante il funzionamento e quindi potenzialmente provocare lesioni o danni materiali. Posizionare l'apparecchio su una superficie pulita, uniforme e solida e, utilizzando una livella a bolla come guida, metterlo in piano con i piedini avvitati.
- Un posizionamento non corretto (impilamento) del presente apparecchio sopra una lavatrice può provocare lesioni, danni materiali e/o danni all'apparecchio. Se il presente apparecchio deve essere posizionato sopra una lavatrice, la lavatrice deve avere larghezza e profondità almeno uguali ad esso, e deve essere fissato in posizione con l'idoneo set di collegamento, se disponibile. → *Pagina 19* L'apparecchio DEVE essere fissato con questo set di collegamento. Non è consentito impilare l'apparecchio in altro modo.
- Se si afferra un qualsiasi componente sporgente dell'apparecchio (ad es. l'oblò dell'apparecchio) per sollevarlo o spostarlo, tali componenti possono rompersi e causare lesioni. Non afferrare alcun componente sporgente dell'apparecchio per spostarlo.

⚠ Avviso

Pericolo di lesioni!

- L'apparecchio è molto pesante. Il suo sollevamento può provocare lesioni.
Non sollevare l'apparecchio da sé.
- L'apparecchio ha bordi affilati che possono provocare tagli alle mani. Non afferrare l'apparecchio dai bordi affilati. Indossare guanti di protezione per sollevarlo.

Attenzione!

Rischio di danni materiali/danni all'apparecchio

Se l'apparecchio si surriscalda, esso potrebbe non essere in grado di funzionare in modo corretto, oppure potrebbero verificarsi danni materiali o danni all'apparecchio.
Assicurarsi che l'ingresso aria dell'apparecchio non sia mai ostruito quando l'apparecchio è in funzione, e che l'area circostante l'apparecchio sia ventilata in modo adeguato.

Attenzione!

Danni materiali e all'apparecchio

Prima di lasciare la fabbrica, l'apparecchio è stato sottoposto a una prova di funzionamento e può contenere residui di acqua. Tali residui di acqua possono fuoriuscire se l'apparecchio viene inclinato oltre i 40°.

Installare l'apparecchio come segue:

1. Installare l'apparecchio su un fondo pulito, piano e solido.
2. Controllare il livellamento dell'apparecchio con una livella a bolla d'aria.

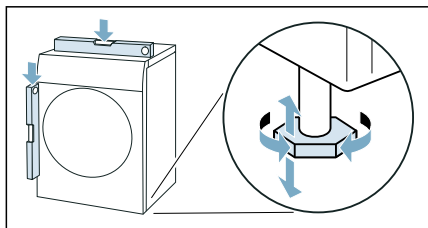

3. Se necessario, utilizzare i piedini dell'apparecchio per ottenere un livellamento perfetto.
Adesso si può procedere all'allacciamento dell'apparecchio.

Avvertenze

- Tutti i piedini dell'apparecchio devono poggiare stabilmente sul pavimento.
- Un livellamento non corretto durante il funzionamento rumori e vibrazioni, movimenti irregolari del cestello nonché la fuoriuscita dell'acqua residua dall'apparecchio.

Collegare l'apparecchio

Avviso

Rischio di scosse elettriche/incendio/danni materiali/danni all'apparecchio!

Un'installazione non eseguita correttamente può condurre a una situazione pericolosa. Verificare quanto segue:

- La tensione di alimentazione della presa di alimentazione deve corrispondere alla tensione nominale indicata sull'apparecchio (targhetta identificativa). Le potenze di allaccio e la protezione fusibile richiesti sono specificati sulla targhetta identificativa.
- L'apparecchio non deve essere alimentato mediante un dispositivo di accensione esterno, come un timer, né connesso a un circuito che viene regolarmente acceso e spento da un'utenza.
- La spina di alimentazione e la presa con contatto di protezione devono corrispondere e il sistema di messa a terra deve essere installato in modo corretto.
- L'installazione deve avere una sezione adeguata.
- La spina di alimentazione deve essere liberamente accessibile in qualsiasi momento. Se questo non fosse possibile, al fine di ottemperare alle relative norme di sicurezza, deve essere realizzato un interruttore (interruttore a 2 poli) nell'installazione permanente in conformità alle norme di installazione elettrica.
- Nel caso venga utilizzato un interruttore di circuito differenziale, sia utilizzato soltanto se reca il seguente marchio: . Soltanto la presenza del presente marchio garantisce la conformità a tutte le regolazioni applicabili.

Avviso

Rischio di scosse elettriche/incendio/danni materiali/danni all'apparecchio!

Se il cavo di alimentazione dell'apparecchio è danneggiato o alterato, possono verificarsi scosse elettriche, cortocircuiti o incendi causati dal surriscaldamento.

Il cavo di alimentazione non sia aggrovigliato, schiacciato o alterato, e non venga a contatto con fonti di calore.

Avviso

Rischio di incendio/danni materiali/danni all'apparecchio!

L'utilizzo di prolunghe o prese elettriche multiple, può provocare incendi causati dal surriscaldamento o cortocircuiti. Collegare l'apparecchio direttamente a una presa dotata di messa a terra montata in modo corretto. Non utilizzare prolunghe, prese multiple o unità di accoppiamento multiple.

Avviso

Pericolo di lesioni!

Se i tubi flessibili e i cavi di alimentazione non sono instradati in modo corretto, vi è il pericolo di rimanervi impigliati e quindi di lesioni. Instradare i tubi flessibili e i cavi in modo da impedire l'eventualità di rimanervi impigliati.

Collegare l'apparecchio come segue:

1. Collegamento del tubo di scarico
→ *Pagina 52*

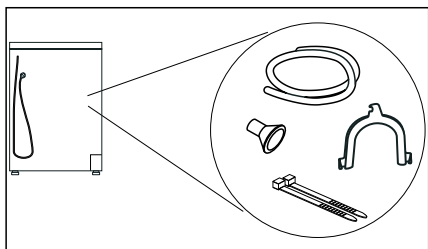

2. Inserire la spina dell'apparecchio nella presa.
 3. Controllare che la spina di rete sia saldamente inserita.
- Ora la macchina è pronta per l'uso.

Attenzione!

Danni materiali e all'apparecchio

L'apparecchio contiene refrigerante e potrebbe danneggiarsi se messo in funzione immediatamente dopo il trasporto.

Prima della messa in funzione lasciare l'apparecchio fermo per due ore.

Avvertenza: In caso di dubbi, far controllare l'apparecchio da personale qualificato.

Prima del primo utilizzo

Prima di accendere l'apparecchio:

Controllare che non vi siano danni visibili sull'apparecchio. Non mettere in funzione l'apparecchio se danneggiato. Se si dovessero presentare problemi di qualsiasi tipo, contattare il proprio rivenditore specializzato oppure il nostro servizio di assistenza clienti.

Avvertenza: Dopo l'installazione e l'allacciamento, l'apparecchio è pronto per l'uso. Non sono necessarie altre operazioni.

Accessori opzionali

Ordinare gli accessori opzionali* presso il servizio di assistenza clienti:







- **Cestello lana:**
Asciugare o arieggiare singoli capi di lana, scarpe da ginnastica e peluches nel cestello lana.
– Codice dell'ordine: —.
- **Piedistallo:**
Sollevare l'asciugatrice con un piedistallo per caricare/scaricare nel modo migliore.
Trasportare la biancheria con il cesto della biancheria integrato nel vano del piedistallo.
– Codice dell'ordine: **WZ20505**.
- **Set di collegamento per colonna lavatrice-asciugatrice:**
L'asciugatrice può essere collocata, per risparmiare spazio, su un'idonea lavatrice di uguale profondità e larghezza.
È indispensabile fissare l'asciugatrice alla lavatrice mediante questo kit di congiunzione.
– Codice dell'ordine con piano di lavoro estraibile: **WZ27T2W**
– Codice dell'ordine senza piano di lavoro estraibile: —.

* in funzione dell'allestimento dell'apparecchio

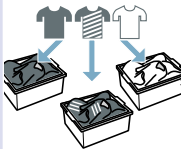

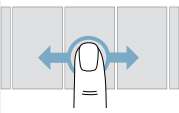
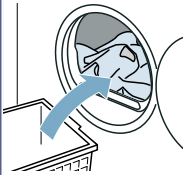
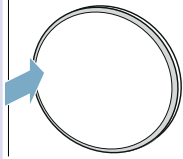
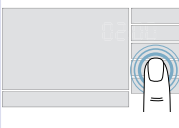
Istruzioni brevi

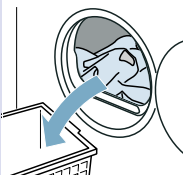
Avvertenza: L'apparecchio deve essere installato e collegato in modo corretto.
→ Pagina 15

1	Prima dell'avvio del programma:	⇒ 	⇒ 	⇒ 		
		Suddividere la biancheria.	Accendere l'apparecchio.	Selezionare il programma.		
		2		⇒ 	⇒ 	⇒ 
				Aprire l'oblò e introdurre la biancheria.	Chiudere l'oblò.	Se necessario, modificare le impostazioni del programma.
3	Al termine del programma:	⇒ 	⇒ 	⇒ 		
		Aprire l'oblò ed estrarre il bucato.	Portare l'apparecchio in standby/posizione di accensione.	Svuotare il contenitore dell'acqua di condensa.		

Conoscere l'apparecchio

Panoramica dell'apparecchio

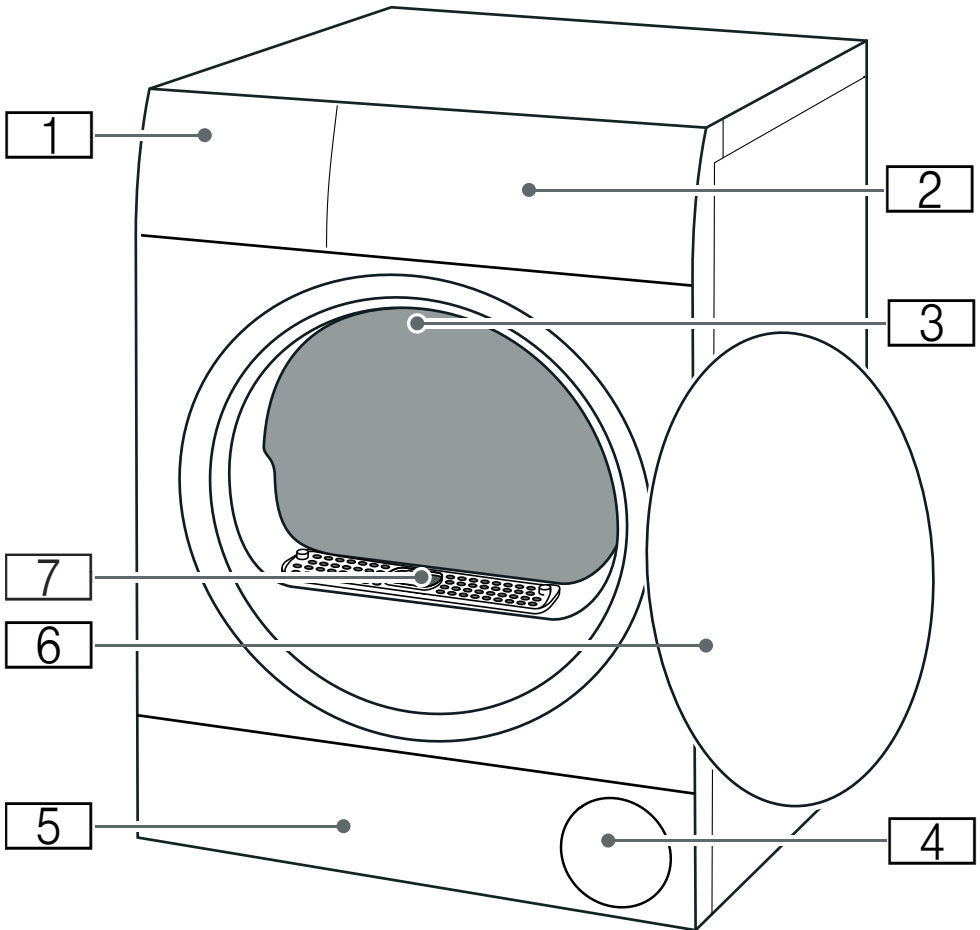

- 1 **Contenitore dell'acqua di condensa** → *Pagina 39*
- 2 **Pannello**
- 3 **Illuminazione interna del cestello** (a seconda dell'allestimento dell'apparecchio)
- 4 **Griglia di raffreddamento**
- 5 **Sportello di manutenzione dell'unità di base** → *Pagina 56*
- 6 **Oblò**
- 7 **Coperchio del condotto dell'aria** (non rimuovere)

Pannello



1 Display

Il display di questo apparecchio reagisce al tocco (display touch).

- Utilizzare premendo/toccano leggermente o strisciando/sfogliando
- Display delle impostazioni e informazioni

2 :

Aprire automaticamente l'oblò.

È possibile aprire automaticamente l'oblò solo se l'apparecchio è acceso e l'avanzamento del programma lo consente.

3 : Accendere l'apparecchio o portare l'apparecchio in posizione di accensione/standby.

Display

Il display di questo apparecchio reagisce al tocco (display touch). Utilizzare il display premendo/toccando leggermente o strisciando/sfogliando.

Attenzione!

Danni materiali e all'apparecchio

In caso di forzature, il display può danneggiarsi. Non toccare il display con un oggetto appuntito e non esercitare una forte pressione sul display.

Avvertenza: È possibile che l'apparecchio non riconosca i comandi touch vicino al bordo dello schermo se il dato touch è stato inserito al di fuori del campo di riconoscimento.

Panoramica display

Dopo l'accensione:

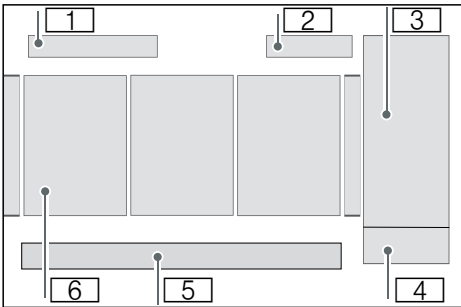

- 1** Programmi o preferiti
- 2** Ora → Pagina 42
- 3** Funzioni supplementari
→ Pagina 33
- 4** Avvio o pausa
- 5** Impostazioni dell'apparecchio
→ Pagina 40
- 6** Programmi → Pagina 27

Dopo la selezione di un programma:

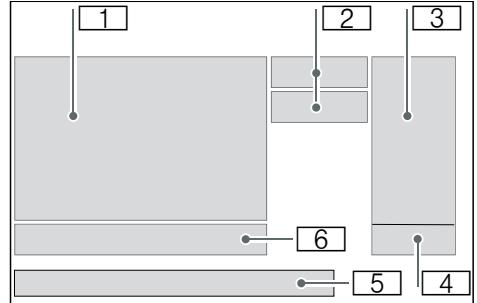

- 1** Programma → Pagina 27
- 2** Configurazione del programma
→ Pagina 29
- 3** Funzioni supplementari
→ Pagina 33
- 4** Avvio o pausa
- 5** Impostazioni dell'apparecchio
→ Pagina 40
- 6** Gestione del programma
→ Pagina 29

Logica di comando

Premere/Toccare

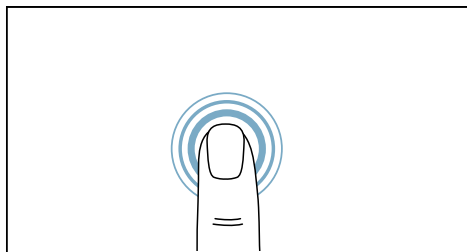

Premere con il dito sul display per aprire o impostare un elemento.

Strisciare/Sfogliare

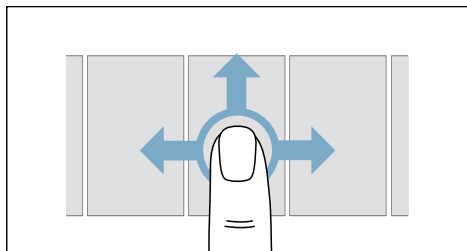

Strisciare/Sfogliare con il dito sul display per spostare i contenuti visualizzati in orizzontale o verticale.

Significato dei simboli



Impostazione disattivata



Impostazione attivata



Ritornare alla schermata di livello superiore

Significato dei colori



L'impostazione si può attivare o è già attiva





L'impostazione non si può attivare



L'impostazione è attivata

Avvertenze sul display

Display	Informazioni
<p>Contenitore dell'acqua di condensa pieno. Per poter proseguire il programma di asciugatura si prega di svuotare il contenitore dell'acqua di condensa.</p>	<ul style="list-style-type: none"> ■ Svuotare il contenitore dell'acqua di condensa e inserirlo. → <i>Pagina 39</i> Dopodiché premere su  (Avvio/Pausa). ■ Pulire il filtro nel contenitore dell'acqua di condensa. → <i>Pagina 60</i> ■ Se è stato installato un tubo di scarico* opzionale, accertarsi che questo: <ul style="list-style-type: none"> - sia correttamente collegato → <i>Pagina 52</i> - sia posato senza essere piegato. - non sia bloccato oppure otturato, ad es. a causa di sedimentazioni. ■ Eseguire il trattamento intensivo. → <i>Pagina 65</i> ■ Verificare se nell'unità di base si sono depositati corpi estranei. Aprire lo sportello di manutenzione e rimuovere i corpi estranei. → <i>Pagina 56</i>
<p>Filtro lanugine pieno. Il tempo di asciugatura può essere influenzato. Estrarre e pulire il filtro lanugine ed il relativo contenitore e lavare poi entrambi con acqua calda.</p>	<p>Pulizia dell'unità di base → <i>Pagina 56</i></p>
<p>È consigliabile eseguire la pulizia semplice dell'apparecchio. Ciò assicura risultati di asciugatura ottimali per lungo tempo. Durata tot.: ca. 40min.</p>	<p>Dopo un periodo di utilizzo, l'apparecchio stesso consiglia di eseguire un trattamento semplice. Eseguire un semplice trattamento dell'apparecchio. → <i>Pagina 63</i></p>
<p></p>	<ul style="list-style-type: none"> ■ OFF: il Wi-Fi è disattivato e l'apparecchio non è collegato alla rete domestica. ■ lampeggiante: l'apparecchio sta cercando di stabilire un collegamento con la rete domestica. ■ acceso: il Wi-Fi è attivato e l'apparecchio è collegato alla rete domestica.
<p></p>	<p>si illumina: l'apparecchio è collegato con Smart Energy System (sistema di gestione dell'energia) (non è disponibile in ogni Paese)</p>
<p>È disponibile un aggiornamento software. Avviare l'installazione?</p>	<p>È disponibile una nuova versione software per l'apparecchio. Eseguire l'aggiornamento del software. → <i>Pagina 48</i></p>
<p>Selfcleaning</p>	<p>Viene eseguita una pulizia automatica dell'apparecchio. Mentre è presente questa indicazione non estrarre il contenitore dell'acqua di condensa e non interrompere il programma.</p>

Temperatura del cestello ancora calda. Processo di raffreddamento attivo. L'apparecchio può continuare a essere utilizzato normalmente.

Durante l'asciugatura possono essere raggiunte temperature elevate. Per il raffreddamento del bucato il processo CoolDown abbassa la temperatura all'interno del cestello. Se l'oblò non viene aperto, nei seguenti casi il processo CoolDown si avvia automaticamente dopo 30 secondi:

- mette in pausa il programma
- annulla il programma
- Mediante l'app, portare l'apparecchio in standby/posizione di accensione.

È possibile continuare a utilizzare l'apparecchio durante il processo CoolDown.

Avvertenze

- Il cestello continua a girare anche quando l'apparecchio è in pausa, con la funzione CoolDown attiva.
- La regolazione della temperatura può durare fino a 10 minuti.

* in funzione dell'allestimento dell'apparecchio o degli accessori disponibili

Tabella dei programmi

Programma	Carico massimo
Nome del programma Breve spiegazione del programma o per quali indumenti è idoneo.	Il carico massimo si riferisce al peso degli indumenti asciutti.
Cotone Indumenti resistenti, indumenti molto resistenti di cotone oppure lino.	9 kg
Sintetici Tessuti in fibra sintetica o mista.	3,5 kg
Mix Carico misto di capi in cotone e tessuti sintetici.	3 kg
Lingerie Biancheria intima delicata, lavabile in lavatrice, ad es. con pizzi, Lycra, raso o tessuti misti.	1 kg
Lana finish Indumenti lavabili in lavatrice di lana o misto lana.	0,5 kg
Avvertenze <ul style="list-style-type: none"> ■ Gli indumenti diventano più soffici ma non asciutti. ■ Alla fine del programma estrarre gli indumenti e lasciarli asciugare. 	
Lana con cestello Indumenti in lana o Indumenti in lana o misto lana.misto lana.	1 riempimento cestello
Avvertenza: Asciugare gli indumenti esclusivamente con il cestello lana → <i>Pagina 49.</i>	
myTime Programma a tempo per tutti i tipi di indumenti eccetto lana e seta. Adatto per biancheria preasciugata o leggermente umida e per la postasciugatura di biancheria spessa, a più strati.	3 kg
Avvertenza: Nel programma di tempo, l'umidità residua della biancheria non viene riconosciuta automaticamente. Se dopo l'asciugatura la biancheria è ancora troppo umida, ripetere il programma e prolungare eventualmente la durata del programma. → <i>"supplementari selezionabili" a pagina 29</i>	
myTime freddo Programma a tempo per tutti gli indumenti, tranne lana e seta. Per rinfrescare o arieggiare capi di biancheria poco sporchi.	3 kg
Avvertenza: È possibile adattare la durata del programma. → <i>"supplementari selezionabili" a pagina 29</i>	

Speed 40'	2 kg
Carico misto costituito da indumenti in fibra sintetica e cotone leggero.	
CapiScuri	6 kg
jeans, tessuti spessi, due strati di cotone.	
Avvertenza: Asciugare gli indumenti sempre a rovescio.	
Asciugamani	6 kg
Asciugamani resistenti e accappatoi di cotone.	
Trapunta	2,5 kg
Indumenti, cuscini, trapunte o copiletti imbottiti con fibre sintetiche.	
Avvertenza: Asciugare singolarmente i capi più grandi. Prestare attenzione alle istruzioni di lavaggio.	
Piumini	1 cuscino
Cuscini con imbottitura in piuma o fibre sintetiche.	
Avvertenza: Scuotere i cuscini di piume alla fine del programma per distribuire l'imbottitura e dissipare l'umidità. Eventualmente avviare nuovamente il programma.	
Outdoor	1 capo
Abbigliamento impermeabile e outdoor con fodera impermeabile e tessuti idrorepellenti.	
Camicie	1,5 kg
Camicie/grembiuli di cotone, lino, tessuti sintetici oppure misti.	
Avvertenza: Dopo l'asciugatura stirare la biancheria oppure appenderla. In questo modo si disperde l'umidità residua.	
Capi delicati	2 kg
Tessuti lavabili delicati, ad es. seta, raso, tessuti sintetici o misti.	
Scarpe con cestello	1 paio
Scarpe/scarpe sportive e per il tempo libero.	
Avvertenze	
<ul style="list-style-type: none"> ■ Asciugare gli indumenti esclusivamente con il cestello lana → <i>Pagina 49.</i> ■ Non asciugare scarpe in pelle o con parti in pelle. 	

P+ Impostazioni dei programmi

Dopo che è stato impostato un programma, vengono visualizzate le impostazioni disponibili del programma.

Attivare/disattivare o adattare le impostazioni di programma.

Avvertenze

- Non in tutti i programmi sono disponibili tutte le impostazioni.
- Le modifiche del programma non sono memorizzate per sempre.
- Premere su ← , tornare nella schermata di livello superiore.
- Premere su X , per chiudere la schermata attuale.

Attivare/Disattivare l'impostazione di programma come segue:

Premere sull'impostazione.

L'impostazione è attivata se è contrassegnata. L'impostazione è disattivata se non è contrassegnata.

Avvertenza: Le modifiche vengono acquisite senza un'ulteriore conferma.

Adattare l'impostazione di programma come segue:

1. Premere sull'impostazione. Le possibilità di impostazione sono visualizzate.
2. Tenere premuto sulla barra di scorrimento e trascinare verso sinistra/destra.

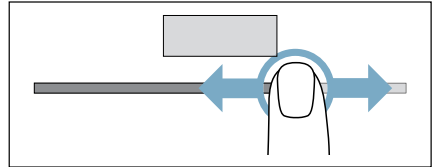

Viene visualizzato il valore impostato.

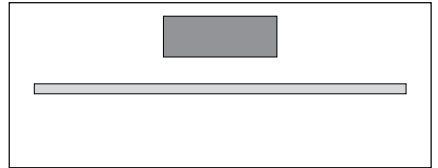

Avvertenza: Le modifiche vengono acquisite senza un'ulteriore conferma.

Gestione del programma

Dopo aver impostato un programma, sono a disposizione diverse funzioni sulla gestione del programma.



Avvio posticipato

È possibile impostare **prima** dell'avvio del programma, quando il programma deve terminare.

1. Premere su ☹ (Fine fra).
2. Adattare l'impostazione di programma finché non viene visualizzato il tempo desiderato fino alla fine del programma.

Avvertenza: Dopo aver impostato l'ora sul proprio apparecchio, è possibile selezionare la fine del programma tramite l'ora. Se l'ora non è impostata, è possibile impostare la fine del programma soltanto in intervalli di ore e di 30 minuti.

3. Premere su ▶⏸ (Avvio/Pausa).
La fine del programma è ora impostata e quindi il programma si avvia più tardi.

Avvertenza: In caso di necessità estrarre o aggiungere il bucato. → *Pagina 38*

Avvio Flex

Attivare **Avvio Flex**, in modo tale che il sistema Smart Energy (sistema di gestione dei consumi) possa avviare l'apparecchio quando l'impianto fotovoltaico dell'abitazione ha accumulato un'energia sufficiente o quando la tariffa della corrente è vantaggiosa.

Avvertenza: Il sistema Smart Energy (sistema di gestione dei consumi) può avviare l'apparecchio soltanto quando il sistema Smart Energy (sistema di gestione dei consumi) e l'apparecchio sono reciprocamente collegati.

Adattare l'impostazione di programma come segue:

1. Premere su ☹ (Fine fra).
2. Adattare l'impostazione di programma finché non viene visualizzato il tempo desiderato fino alla fine del programma.

Avvertenza: Dopo aver impostato l'ora sul proprio apparecchio, è possibile selezionare la fine del programma tramite l'ora. Se l'ora non è impostata, è possibile impostare la fine del programma soltanto in intervalli di ore e di 30 minuti.

3. Premere su ▶⏸ (Avvio/Pausa).
4. Nell'avviso successivo sul display premere su **Avvio Flex**.
5. Premere su ☐ (Avvio a distanza).
Sul display compare ☼.

La funzione **FlexStart** è ora stata attivata, l'apparecchio è in attesa di essere avviato a distanza con il sistema a risparmio energetico (Energy manager).

1. Premere su ▶⏸ (Avvio/Pausa).
2. Apertura dello sportello.
3. Aggiungere o estrarre la biancheria e chiudere l'oblò.
4. Chiudere l'oblò.
5. Premere su ▶⏸ (Avvio/Pausa).
6. Premere su ☐ (Avvio a distanza).

La funzione **FlexStart** è ora stata attivata, l'apparecchio è in attesa di essere avviato a distanza con il sistema a risparmio energetico (Energy manager).

Avvertenza: Per motivi di sicurezza, l'avvio a distanza viene disattivato nei seguenti casi:

- all'apertura dell'oblò
- mettendo il programma in pausa
- premendo nuovamente su ☐ (Avvio a distanza)
- premendo su ⏻
- all'interruzione di corrente

Avvertenza: Se il sistema SmartEnergy (sistema di gestione dei consumi) non avvia l'apparecchio o l'avvio a distanza è stato disattivato, il programma viene comunque avviato prima che l'intervallo di tempo impostato a scorrere e termina una volta trascorso l'intervallo di tempo.

Informazioni sul programma

È possibile visualizzare informazioni utili per ogni programma.

Premere su  .

Programma preferito

È possibile salvare come Preferiti un programma o un programma con impostazioni adattate.

Salvare il programma preferito come segue:

1. Impostare il programma desiderato e se necessario adattarlo.
2. Premere su ☆ .
Adesso il programma è memorizzato come preferito.

Avvertenze

- È possibile memorizzare al massimo 7 programmi preferiti.
- Ogni programma può essere memorizzato solo una volta.

Richiamare il programma preferito come segue:

1. Premere su ☆ **Preferiti** .
Vengono visualizzati i programmi Preferiti memorizzati.
2. Premere sul programma preferito desiderato.
3. Premere su  (Avvio/Pausa) per avviare il programma.

Cancellare il programma preferito come segue:

1. Richiamare il programma preferito.
2. Premere su ☆ .
3. Confermare l'avviso sul display.
Il programma preferito è ora cancellato.

Configurazione del programma

Dopo aver impostato un programma se necessario adattare la configurazione del programma.

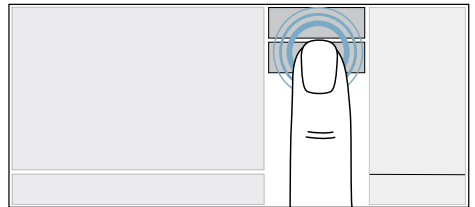

Risultato di asciugatura

Il risultato di asciugatura stabilisce quale grado di umidità o di asciugatura deve avere il bucato al termine del programma.

Risultati di asciugatura

 (Asciugatura extra)

Bucato

Molto asciutto. Il bucato a più strati di spessore maggiore, che non si asciuga facilmente.

 (Asciugatura normale)

Asciugatura. Bucato sottile normale.

 (Stiratura con ferro)

Leggermente umido. Per bucato sottile normale che resta umido anche dopo l'asciugatura o che deve essere stirato o steso.

Avvertenza: Il risultato di asciugatura dipende sempre dal tipo di bucato che si decide di asciugare. Pantaloni molto pesanti o a più strati, indumenti spessi si asciugano peggio rispetto a indumenti sottili e leggeri. Smistare il bucato proprio per ottenere un risultato di asciugatura uniforme.

Adattare l'impostazione di programma come segue:

1. Premere su  (Livello asciug.).
2. Premere sul risultato di asciugatura desiderato.
3. Se necessario premere su **+/-** (Livello asciug.) e adattare il grado di asciugatura.

Avvertenza: Se dopo l'asciugatura il bucato è troppo umido, sebbene sia stato impostato il risultato di asciugatura esatto, si dovrebbe adattare il grado di asciugatura. In questo modo si allunga il tempo di asciugatura e il bucato diventa più asciutto.

Il risultato di asciugatura è ora impostato.

Avvertenze

- Le modifiche restano memorizzate anche se l'apparecchio è stato spostato in posizione di accensione/standby.
- Se viene adattato il grado di asciugatura al livello di asciugatura, questa modifica viene acquisita per tutti i programmi e i programmi preferiti con questo livello di asciugatura impostato.

Durata dell'asciugatura

Per **programmi a tempo** è possibile adattare la durata dell'asciugatura.

1. Premere su .
2. Impostare la durata desiderata. La durata di asciugatura è ora impostata.

Asciugatura delicata

È possibile ridurre la temperatura di asciugatura per indumenti delicati come ad es. in fibra acrilica o elasthan.

Avvertenza: In questo caso la durata di asciugatura può aumentare.

1. Premere su  (Asciug. delic.).
2. Attivare o disattivare l'impostazione.

Funzioni supplementari

Dopo aver impostato un programma, sono a disposizione funzioni supplementari.

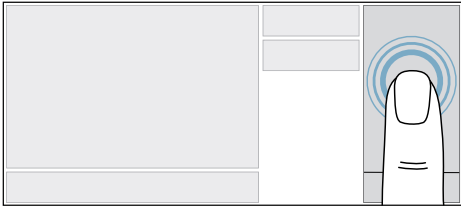



Avvio a distanza

È possibile abilitare l'apparecchio per il comando a distanza tramite l'app Home Connect.

1. Collegare l'apparecchio alla rete domestica e all'app Home Connect.
→ *Pagina 44*
2. Accertarsi che l'oblò sia chiuso.
3. Accertarsi che la sicurezza bambini è disattivata.
4. Premere su  (Avvio a distanza).
È possibile avviare a distanza l'apparecchio per il comando a distanza tramite l'app Home Connect.

Avvertenza: Per motivi di sicurezza, l'avvio a distanza viene disattivato nei seguenti casi:

- all'apertura dell'oblò
- mettendo il programma in pausa
- premendo nuovamente su  (Avvio a distanza)
- premendo su 
- all'interruzione di corrente

Antipiega

È possibile impostare una funzione di antipiega supplementare per il bucato. A questo proposito al termine dell'asciugatura, il cestello muove il bucato a intervalli regolari per evitare la formazione di pieghe.

1. Premere su  (stiroFacile).
2. Impostare la durata desiderata.



Biancheria

Preparazione della biancheria



Avviso

Rischio di esplosione/incendio!

Alcuni oggetti possono prendere fuoco durante l'esecuzione dell'asciugatura, oppure causare l'incendio o l'esplosione dell'apparecchio.

Rimuovere accendini o fiammiferi dalle tasche dei capi.

Attenzione!

Danni al cestello e ai tessuti

La presenza di oggetti nelle tasche degli indumenti durante il funzionamento potrebbe danneggiare il cestello e i tessuti. Togliere tutti gli oggetti dalle tasche degli indumenti, come ad es. oggetti metallici.

Preparare la biancheria come segue:

- Legare insieme cinture di stoffa, nastri di grembiule, ecc. o usare un sacchetto per biancheria.
- Chiudere chiusure lampo, ganci, asole e bottoni. Abbottonare i capi di biancheria più grandi, come ad es. le federe.
- Asciugare sempre gli indumenti molto piccoli, ad es. calzini per neonati, insieme ai capi di biancheria più grandi, ad es. asciugamani.
- Per capi di biancheria singoli utilizzare un programma a tempo.
- I tessuti a maglia, come t-shirt e magliette sportive, spesso alla prima asciugatura si restringono. Utilizzare un programma delicato.
- Non asciugare eccessivamente la biancheria sintetica. Potrebbe aumentare la formazione di pieghe nella biancheria.

- Alcuni detersivi o additivi, ad es. amido di lavanderia o ammorbidente, contengono particelle che si possono depositare sul sensore di umidità. Ciò può compromettere il funzionamento del sensore e pertanto i risultati di asciugatura.

Avvertenze

- Nel lavaggio di biancheria per cui si prevede l'uso dell'asciugatrice dosare il detersivo e l'additivo in base alle indicazioni del produttore.
- Pulire regolarmente il sensore di umidità → *Pagina 59.*

Suddividere la biancheria

Avvertenza: Caricare i capi di biancheria singolarmente nell'apparecchio. Per ottenere una buona asciugatura occorre evitare che i capi si aggroviglino.

Attenzione!

Danni materiali all'asciugatrice o agli indumenti

La biancheria non adatta all'asciugatrice può danneggiare l'apparecchio e la stessa biancheria può rovinarsi durante l'asciugatura. Prima dell'asciugatura suddividere il bucato secondo le indicazioni per la cura riportate sull'etichetta:

- adatta all'asciugatura
- Asciugatura a temperatura normale
- Asciugatura a temperatura ridotta
- Non asciugare nell'asciugatrice

Durante la suddivisione della biancheria da asciugare tenere presente anche quanto segue:

- Asciugare insieme solo biancheria con lo stesso tipo di tessuto e struttura, così che l'asciugatura risulti uniforme.
Se si fanno asciugare insieme indumenti leggeri, pesanti o a più strati, si ottengono risultati di asciugatura diversi.
- Seguire le indicazioni contenute nella descrizione dei programmi di asciugatura.
→ "Tabella dei programmi"
a pagina 27
→ "Asciugatura con il cestello lana"
a pagina 49

Avvertenza: Se dopo l'asciugatura la biancheria è ancora umida, scegliere un programma a tempo per continuare l'asciugatura.

Attenzione!

Danni materiali all'apparecchio o agli indumenti.

Non asciugare i seguenti indumenti nell'apparecchio:

- biancheria sporca di solventi, cera o grasso;
- indumenti non ancora lavati;
- indumenti impermeabili, come ad es. biancheria gommata;
- tessuti delicati, ad es. seta, tende in materiale sintetico.



Uso dell'apparecchio

Accensione dell'apparecchio

Avvertenza: L'apparecchio deve essere installato e collegato in modo corretto. → Pagina 15

Premere su  per accendere l'apparecchio.

Avvertenze

- La riaccensione o la riaccensione dell'apparecchio può richiedere alcuni secondi.
- Se si accende l'apparecchio per la prima volta o si ripristinano le impostazioni di fabbrica, impostare la lingua desiderata.

Apertura dell'oblò

È possibile aprire **automaticamente** l'oblò dell'apparecchio.

Avvertenza: È possibile aprire l'oblò dell'apparecchio soltanto automaticamente se l'apparecchio è acceso.

Aprire automaticamente l'oblò come segue:

1. Premere , per aprire l'oblò.

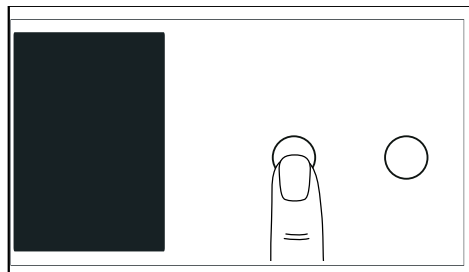

La chiusura dell'oblò si sblocca e l'oblò si apre.

2. Aprire la porta.

Se l'alimentazione di corrente dell'apparecchio è stata interrotta (ad es. a causa interruzione di corrente), l'oblò dell'apparecchio deve essere aperto **manualmente**.

Aprire l'oblò manualmente come segue:

1. Premere sull'oblò.

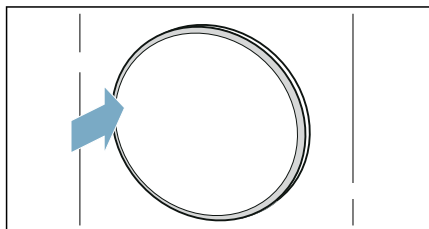

La chiusura dell'oblò si sblocca e l'oblò si apre.

2. Aprire la porta.

Introdurre la biancheria nel cestello

1. Preparare e suddividere la biancheria.
2. Verificare che il cestello sia completamente vuoto. Se necessario, svuotare.
3. Inserire il bucato smistato nel cestello.

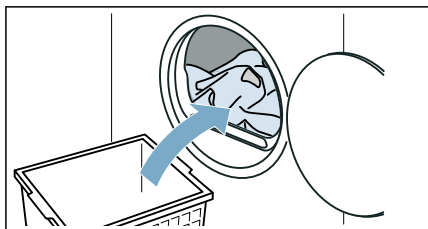

Chiusura dell'oblò

Chiudere l'oblò.

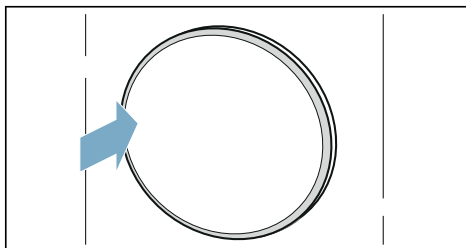

Attenzione!
Possibili danni materiali all'apparecchio o agli indumenti.

Non impigliare il bucato nell'oblò.

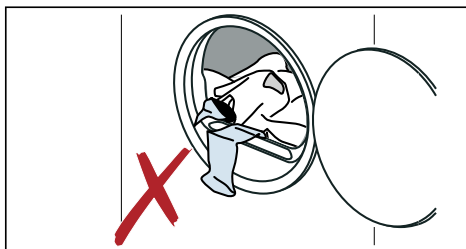

Impostare il programma

Avvertenze

- Se la sicurezza bambini è attivata, è necessario disattivarla prima di poter impostare un programma.
→ *Pagina 40*
 - È possibile richiamare i programmi salvati nei Preferiti con ☆ e impostare il programma desiderato.
1. Sfogliare finché non compare il programma desiderato. → *"Tabella dei programmi" a pagina 27*

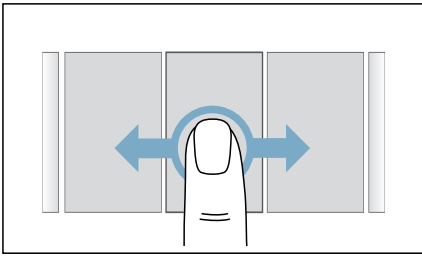

2. Premere sul programma.

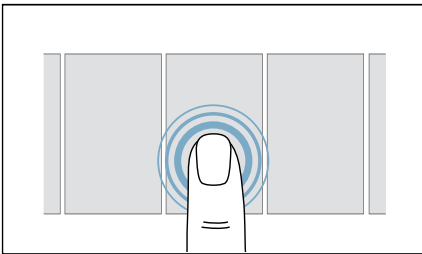

Il programma è ora impostato e vengono visualizzate le relative **impostazioni di programma.**

3. Se lo si desidera, adattare le **impostazioni del programma.**

Avviare il programma

Premere su ▷||| (Avvio/Pausa).

Avvertenza: Per impedire modifiche accidentali al programma, attivare la sicurezza bambini. → *Pagina 40*





Svolgimento del programma

Lo stato del programma viene visualizzato sul display.

Avvertenza: Selezionando un programma viene indicata la durata di asciugatura prevista per un carico massimo. Durante l'asciugatura il sensore dell'umidità determina l'umidità residua nella biancheria. A seconda del tasso di umidità residuo vengono adattate automaticamente la durata del programma e l'indicazione del tempo residuo in corso (eccetto programmi a tempo).

Estrarre o aggiungere il bucato

Dopo l'avvio del programma, l'avvio ritardato o l'abilitazione dell'apparecchio per l'avvio a distanza, se necessario è possibile estrarre o aggiungere il bucato.

1. Premere su  (Avvio/Pausa).
2. Premere  per aprire l'oblò.
3. Aggiungere o estrarre la biancheria e chiudere l'oblò.
4. Chiudere l'oblò.
5. Premere su  (Avvio/Pausa).
6. Premere su  (Avvio a distanza), se l'apparecchio deve essere abilitato per l'avvio a distanza.



Avvertenza: Se si mette in pausa il programma tenendo chiuso l'oblò, il bucato non si raffredda. Pertanto per motivi di sicurezza, dopo 30 secondi si avvia la funzione CoolDown.

In questo caso il cestello ruota, il bucato viene raffreddato e sul display compare l'avviso: **Temperatura del cestello ancora calda. Processo di raffreddamento attivo. L'apparecchio può continuare a essere utilizzato normalmente.**

È possibile interrompere la funzione CoolDown aprendo l'oblò o proseguendo il programma.

Avvertenza: La durata del programma sul display si aggiorna a seconda del carico e dell'umidità residua della biancheria. I valori indicati possono variare dopo la modifica del programma e del carico.

Interruzione del programma

1. Premere su  (Avvio/Pausa).
2. Premere su **Annullare**.
3. Premere , per aprire l'oblò.
4. Estrarre la biancheria.

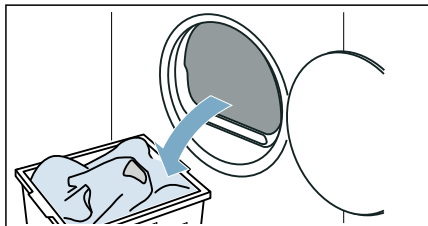

Attenzione!

Pericolo di incendio. Il bucato può prendere fuoco.

Interrompere il programma, rimuovere tutto il bucato e allargarlo per disperdere il calore.

Fine del programma

Sul display compare l'avviso: **I capi sono pronti.**

Estrazione del bucato e spegnimento dell'apparecchio

1. Premere , per aprire l'oblò.
2. Estrarre la biancheria.

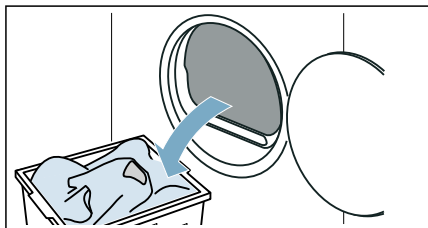

3. Per mettere in posizione di accensione/standby l'apparecchio premere su .

Svuotare il contenitore dell'acqua di condensa

Avvertenza: Se sul display compare l'avviso: **Contenitore dell'acqua di condensa pieno. Per poter proseguire il programma di asciugatura si prega di svuotare il contenitore dell'acqua di condensa.**, confermare l'avviso sul display.

Durante l'asciugatura nell'apparecchio è presente dell'acqua di condensa.

Se non viene impiegato alcun tubo di scarico, l'acqua di condensa dell'apparecchio viene convogliata nell'apposito contenitore. In questo caso il contenitore dell'acqua di condensa deve essere svuotato dopo ogni asciugatura ed eventualmente anche nel corso dell'asciugatura, se è già stato riempito.

1. Estrarre il contenitore dell'acqua di condensa perpendicolarmente.

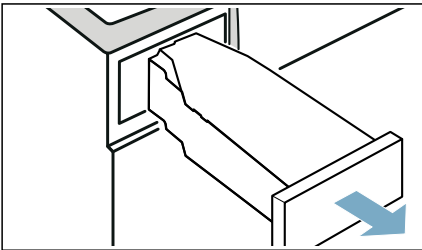

2. Eliminare l'acqua di condensa.

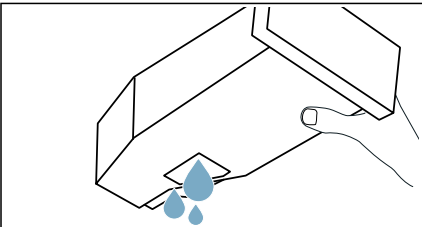

Attenzione!

Possibili danni materiali e alla salute

L'acqua di condensa non è potabile e può contenere lanugine. L'acqua di condensa impura può causare danni alla salute e danni materiali. Non bere o non utilizzare per altri scopi.

3. Inserire nuovamente il contenitore dell'acqua di condensa nell'apparecchio fino a percepire uno scatto.

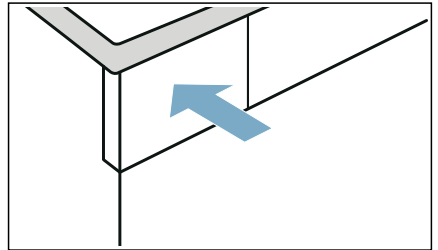



Avvertenza: Il filtro nel contenitore dell'acqua di condensa filtra la condensa, che viene utilizzata per la pulizia automatica dell'apparecchio. Svuotando l'acqua di condensa il filtro viene pulito. Ciononostante controllare regolarmente che non ci siano depositi di impurità nel filtro. In caso contrario, rimuoverli.

→ "Pulire il filtro nel contenitore dell'acqua di condensa" a pagina 60



Impostazioni dell'apparecchio

È possibile attivare/disattivare direttamente le seguenti impostazioni dell'apparecchio oppure modificare altre impostazioni dell'apparecchio con .

1. Accendere l'apparecchio.
2. Premere su  o tenere premuto  e trascinare verso l'alto.

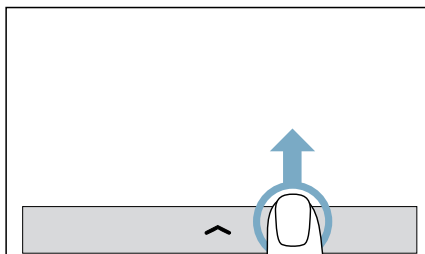

Viene visualizzato un menu.

Sicurezza bambini

È possibile attivare o disattivare la sicurezza bambini dell'apparecchio. Se si attiva la sicurezza bambini, si evita un utilizzo involontario del pannello.

Attivare l'impostazione dell'apparecchio come segue:

Premere su .

È attivata la sicurezza bambini.

Avvertenze

- È possibile attivare in ogni momento la sicurezza bambini dopo aver acceso l'apparecchio.
- La sicurezza bambini resta attivata anche se l'apparecchio è stato spostato in posizione di accensione/standby. Per poter utilizzare il pannello dopo l'accensione dell'apparecchio, è necessario disattivare la sicurezza bambini.

Disattivare l'impostazione dell'apparecchio come segue:

1. Premere su un punto qualsiasi del display.
Sul display compare un avviso.
2. Premere **Disattivare sicurezza bambini** per 3 secondi.
La sicurezza bambini è disattivata.

Toni

È possibile attivare o disattivare i segnali acustici dell'apparecchio. Se si disattivano i segnali acustici, mettere in funzione l'apparecchio senza segnali di comando e di avviso.

Attivare/Disattivare l'impostazione dell'apparecchio come segue:

Premere su  / .

I segnali acustici sono attivati/disattivati.

Altre impostazioni dell'apparecchio

È possibile attivare/disattivare o adattare altre impostazioni dell'apparecchio da .

1. Premere su .
2. Strisciare fino a quando compare l'impostazione desiderata.

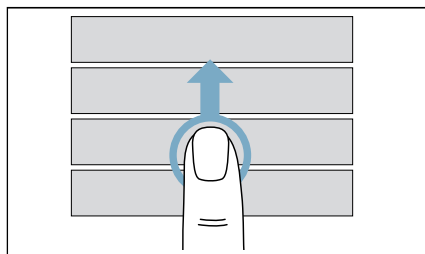

3. Premere sull'impostazione.

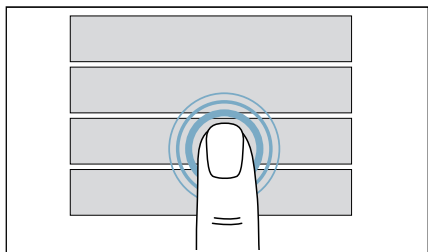

È possibile attivare/disattivare ora l'impostazione dell'apparecchio o adattarla.

Avvertenze

- Le modifiche restano memorizzate anche se l'apparecchio è stato spostato in posizione di accensione/standby.
- Premere su ← , tornare nella schermata di livello superiore.
- Premere su X , per chiudere la schermata attuale.

Attivare/Disattivare l'impostazione dell'apparecchio come segue:

Premere sull'impostazione.

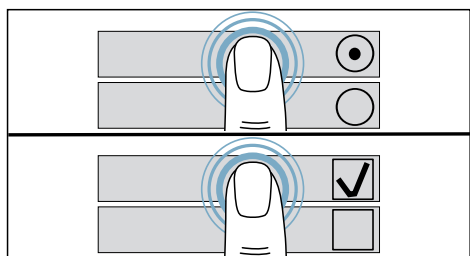

L'impostazione è attivata se è contrassegnata. L'impostazione è disattivata se non è contrassegnata.

Avvertenza: Le modifiche vengono acquisite senza un'ulteriore conferma.

Adattare l'impostazione dell'apparecchio come segue:

Premere sulla barra di scorrimento o tenere premuto sulla barra di scorrimento e trascinare verso sinistra/destra.

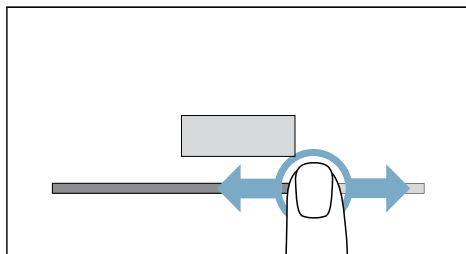

Viene visualizzato il valore impostato.

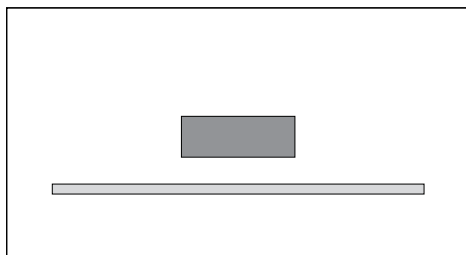

Avvertenza: Le modifiche vengono acquisite senza un'ulteriore conferma.

Ora

È possibile attivare/disattivare l'ora sull'apparecchio o adattarla.

1. Premere su **Ora**.
2. Premere su **On**.
3. Premere sul display delle ore o dei minuti per adattare le ore/i minuti.

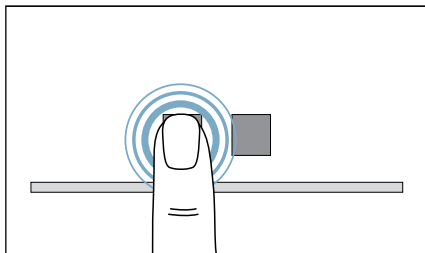

4. Adattare l'impostazione dell'apparecchio.

L'ora è attivata e impostata sull'apparecchio.

Avvertenza: L'ora viene visualizzata sul display soltanto quando è attivata e impostata. → *Pagina 73*

Toni

È possibile adattare il volume dei segnali acustici al termine del programma e dei segnali di comando e di avviso.

1. Premere su **Toni**.
2. Premere su **Fine del programma o Tasti ed avvertenze**.
3. Adattare l'impostazione dell'apparecchio.

È impostato il volume dei segnali acustici al termine del programma e dei segnali di comando e di avviso.

Luminosità

Adattare la luminosità del display.

1. Premere su **Luminosità**.
2. Adattare l'impostazione dell'apparecchio.

La luminosità del display è impostata.

Home Connect

Dall'impostazione dell'apparecchio **Home Connect** si possono comandare gli elettrodomestici tramite il proprio dispositivo mobile.

Ulteriori informazioni: → *Pagina 44*

Aggiornamento del software

Con l'impostazione dell'apparecchio **Aggiornamento software** è possibile aggiornare il software Home Connect dell'apparecchio se è disponibile una nuova versione.

Ulteriori informazioni: → *Pagina 48*

Lingue

È possibile modificare la lingua dell'apparecchio. A tal proposito aggiornare la nuova lingua dell'apparecchio; la lingua finora utilizzata viene automaticamente disattivata.

1. Premere su **Lingua**.
 2. Attivare/Disattivare l'impostazione.
 3. Premere su **Riavviare**.
- La lingua dell'apparecchio è impostata.

Avvertenze

- Le modifiche apportate vengono acquisite soltanto dopo avere riavviato l'apparecchio.
- La riaccensione o la riaccensione dell'apparecchio può richiedere alcuni secondi.
- Se si accende l'apparecchio per la prima volta o si ripristinano le impostazioni di fabbrica, impostare la lingua desiderata.

Anello luminoso

Adattare la luminosità e il comportamento dell'anello luminoso dell'oblò.

1. Premere su **Illuminazione intorno all'oblò** .
2. Premere su **Regolare luminosità o Regolare la modalità** .
3. Adattare l'impostazione dell'apparecchio.

La luminosità e/o il comportamento dell'anello luminoso sono impostati.

Avvertenza: Se si attiva questa funzione, il consumo d'energia aumenta rispetto ai valori indicati all'interno della tabella dei valori di consumo.

→ *Pagina 73*

Velocità di centrifuga

Se prima dell'asciugatura il bucato è stato centrifugato, è possibile impostare questa velocità di centrifuga sull'apparecchio. Rispetto alla velocità di centrifuga impostata, la durata dell'asciugatura si allunga o si accorcia.

Avvertenza: La velocità di centrifuga impostata non pregiudica la durata dell'asciugatura dei programmi a tempo.

1. Premere su **Velocità centrifuga** .
2. Adattare l'impostazione dell'apparecchio.

È impostata la velocità di centrifuga a cui è stato centrifugato il bucato prima dell'asciugatura.

Trattamento semplice dell'apparecchio

Dall'impostazione dell'apparecchio **Cura semplice** è possibile richiamare ed eseguire un trattamento semplice dell'apparecchio. In questo modo si ottengono sempre risultati di asciugatura ottimali.

Maggiori informazioni: → *Pagina 61*

Trattamento intensivo dell'apparecchio

Dall'impostazione dell'apparecchio **Cura intensiva** è possibile richiamare ed eseguire un trattamento intensivo dell'apparecchio. In questo modo si eviterà una possibile formazione di odori sgradevoli all'interno dell'apparecchio dopo un periodo di fermo prolungato.

Maggiori informazioni: → *Pagina 61*

Impostazioni di fabbrica

È possibile ripristinare l'apparecchio alle impostazioni di fabbrica. In questo caso tutte le impostazioni individuali vengono ripristinate e i programmi Preferiti salvati vengono cancellati.

1. Premere su **Impostaz. di fabbrica** .
 2. Premere su **Ripristinare** .
- L'apparecchio viene riavviato e vengono ripristinate le impostazioni di fabbrica.

Avvertenza: La riaccensione o la riaccensione dell'apparecchio può richiedere alcuni secondi.

Home Connect

Questo apparecchio è dotato di connessione Wi-Fi e può essere comandato a distanza con un dispositivo mobile.

Mediante l'app Home Connect è possibile collegarsi a questo apparecchio con un dispositivo mobile ed eseguire le seguenti funzioni:

- impostare e avviare i programmi.
- Adattare e attivare/disattivare le impostazioni di programma.
- Visualizzare lo stato del programma.
- Adattare e attivare/disattivare le impostazioni dell'apparecchio.
- Portare l'apparecchio in posizione di accensione/standby.

Prima di poter usufruire delle funzioni Home Connect, eseguire i seguenti punti:

1. installare l'app Home Connect sul dispositivo mobile.
2. Registrarsi nell'app Home Connect.
3. Collegare un'unica volta l'apparecchio automaticamente  manualmente alla rete domestica.
4. Collegare l'apparecchio all'app Home Connect.

Le informazioni sull'app sono contenute nella nostra pagina Internet dedicata a Home Connect www.home-connect.com.



I servizi Home Connect non sono disponibili in tutti i Paesi. La disponibilità della funzione Home Connect dipende dalla disponibilità dei servizi Home Connect nel proprio Paese. Ulteriori informazioni al riguardo sono disponibili su: www.home-connect.com.

Avvertenze

- Osservare le avvertenze di sicurezza delle presenti istruzioni per l'uso e accertarsi che vengano rispettate anche quando l'apparecchio viene utilizzato mediante l'app Home Connect e non si è in casa. Osservare anche le avvertenze presenti nell'app Home Connect.
- Se l'apparecchio viene utilizzato, non è possibile apportare modifiche in parallelo mediante l'app Home Connect. Le modifiche all'apparecchio vengono però rese visibili nell'app Home Connect.

Richiamare il menu Home Connect

Nel menu Home Connect è possibile creare e controllare i collegamenti alla rete, ripristinare le impostazioni di rete, attivare/disattivare il Wi-Fi e trovare altre funzioni Home Connect.

1. Accendere l'apparecchio.
2. Premere su  o tenere premuto  e trascinare verso l'alto.

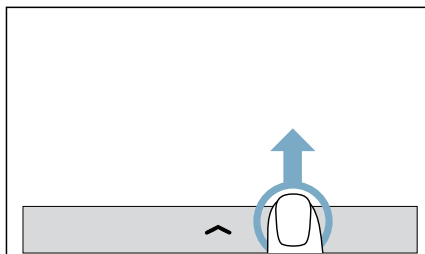

Viene visualizzato un menu.

3. Premere su .
 4. Premere su **Home Connect**.
 5. Premere su **Avanti**.
- Questo è il menu Home Connect.

Avvertenza: Premere su , tornare nella schermata di livello superiore.

Collegare alla rete domestica e all'app Home Connect

Collegare l'apparecchio una volta **automaticamente** o **manualmente** alla rete domestica.

Avvertenze

- Se il router della vostra rete domestica dispone di una funzione WPS è possibile collegare automaticamente l'apparecchio con la rete domestica.
- Se il vostro router non dispone della funzione WPS è necessario collegare manualmente l'apparecchio alla rete domestica.

In seguito è necessario collegarsi con la app Home Connect.

Avvertenza: Per collegare l'apparecchio alla rete domestica, sull'apparecchio deve essere attivato **Wi-Fi**. Il produttore disattiva **Wi-Fi** sull'apparecchio che si attiva automaticamente quando l'apparecchio viene collegato alla rete domestica.

Connessione automatica alla rete domestica

Passo 2.1

Accertarsi di essere nel menu Home Connect. → *Pagina 44*

1. Premere su **Impostazioni**.
2. Premere su **Collegare alla rete**.
3. Premere su **Collegare automaticamente (WPS)**.
4. Confermare l'avviso sul display. L'apparecchio tenta ora di collegarsi alla rete domestica. Sul display lampeggia .

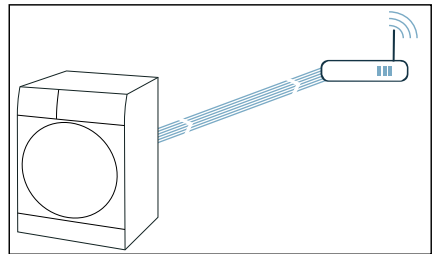

5. Entro 2 minuti attivare la funzione WPS sul router della rete domestica.
6. Confermare l'avviso sul display. Se il collegamento dell'apparecchio alla rete domestica è avvenuto, sul display compare **L'elettrodomestico è collegato alla rete domestica.** e  si accende a luce permanente.

Avvertenza: Se non è stato possibile creare un collegamento, controllare se l'apparecchio rientra nella copertura della rete domestica. Ripetere la procedura per il collegamento automatico o eseguire il collegamento manuale.

Connessione manuale alla rete domestica

Passo 2.2

Accertarsi di essere nel menu Home Connect. → *Pagina 44*

1. Premere su **Impostazioni**.
2. Premere su **Collegare alla rete**.
3. Premere su **Collegare manualmente**.

L'apparecchio crea ora una propria rete WLAN con il nome (SSID)

HomeConnect.

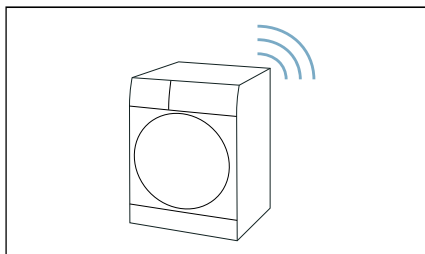

4. Nel dispositivo mobile richiamare le impostazioni WLAN.
5. Collegare il dispositivo mobile con la rete WLAN **HomeConnect** e immettere la password WLAN (key) **HomeConnect**.

Il dispositivo mobile si collega ora con l'apparecchio. Il processo di collegamento può durare fino a 60 secondi.

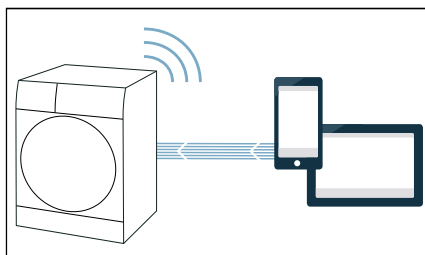

6. Confermare l'avviso sul display.
7. Una volta stabilita la connessione, aprire l'app Home Connect sul dispositivo mobile.

8. Nell'applicazione Home Connect, immettere il nome della rete (SSID) e la password (key) **della rete domestica**.

9. Seguire gli ultimi passaggi nell'app Home Connect per collegare l'apparecchio.

10. Confermare l'avviso sul display. Se il collegamento dell'apparecchio alla rete domestica è avvenuto, sul display compare **L'elettrodomestico è collegato alla rete domestica**. e il simbolo Wi-Fi si accende a luce permanente.

Avvertenza: Se non è stato possibile creare un collegamento, controllare se l'apparecchio rientra nella copertura della rete domestica. Ripetere il collegamento manuale.

Collegamento all'app Home Connect

Passo 3

Se l'apparecchio è già stato collegato alla rete domestica, è possibile collegarsi all'app Home Connect.

Accertarsi di essere nel menu Home Connect. → *Pagina 44*

Assicurarsi di aprire e accedere all'applicazione Home Connect.

1. Premere su **Impostazioni**.
2. Premere su **Collegare all'app**. L'apparecchio tenta ora di collegarsi all'app Home Connect.
3. Seguire le ultime fasi dell'applicazione Home Connect quando lo strumento viene visualizzato nell'applicazione.
4. Confermare l'avviso sul display.

Avvertenza: Se non è possibile creare un collegamento, controllare se il dispositivo mobile rientra nella copertura della rete domestica o se è già collegato con la rete. Ripetere il collegamento all'app Home Connect.

Gestione consumi

È possibile collegare l'apparecchio con il sistema Smart Energy (sistema di gestione dei consumi).

Dopo aver collegato l'apparecchio al sistema Smart Energy (sistema di gestione dei consumi) e aver attivato l'**Avvio Flex**, è possibile ottimizzare il consumo di energia, avviando l'apparecchio, solo quando l'impianto fotovoltaico dell'abitazione ha accumulato un'energia sufficiente o quando la tariffa della corrente è vantaggiosa.

Ulteriori informazioni e i requisiti di sistema per l'utilizzo del manager energia sono disponibili all'indirizzo: www.home-connect.com/energymanagement

Avvertenze

- Il sistema Smart Energy (sistema di gestione dei consumi) deve utilizzare lo standard di comunicazione dell'iniziativa EEBus.
 - Leggere prima nelle istruzioni per l'uso del sistema Smart Energy (sistema di gestione dei consumi) come questo deve essere collegato all'apparecchio.
1. Premere su .
 2. Premere su **Collegare al sist. gest. energia**.
L'apparecchio tenta ora di collegarsi al sistema Smart Energy (gestore dei consumi). Una volta completato il collegamento dell'apparecchio, sul display compare:
L'elettrodomestico è collegato al vostro sistema di gestione dell'energia..
 3. Premere su **Avanti**.
 4. Attivare Flexstart se il vostro apparecchio deve essere avviato mediante il sistema Energy System (gestore dei consumi).

Stato

Controllare lo stato della connessione con la rete domestica, con la app e con il gestore dei consumi (secondo la dotazione dell'apparecchio).

Accertarsi di essere nel menu Home Connect. → *Pagina 44*

Premere su **Stato**.

Attivazione/disattivazione del Wi-Fi

Se l'apparecchio è già collegato alla rete domestica è possibile attivare o disattivare il **Wi-Fi** sull'apparecchio.

Accertarsi di essere nel menu Home Connect. → *Pagina 44*

Premere su **Wi-Fi**.

Avvertenze

- Se si collega l'apparecchio con la rete domestica, il Wi-Fi sarà attivato automaticamente.
- Se il Wi-Fi è attivato sull'apparecchio, quest'ultimo non viene spostato automaticamente in posizione di accensione/standby.
- Se il Wi-Fi sull'apparecchio è spento, non è possibile né l'avvio a distanza né il comando a distanza dell'apparecchio mediante l'app Home Connect.
- Se il Wi-Fi viene spento e se prima l'apparecchio era collegato con la rete domestica, durante la riaccensione del Wi-Fi il collegamento viene creato automaticamente.
- Se si attiva questa funzione, il consumo d'energia aumenta rispetto ai valori indicati all'interno della tabella dei valori di consumo.
→ *Pagina 73*

Ripristino delle impostazioni di rete

È possibile ripristinare tutte le impostazioni di rete.

Accertarsi di essere nel menu Home Connect. → *Pagina 44*

1. Premere su **Ripristina**.
Sul display compare: **Ripristinare tutte le impostazioni della rete domestica?**
2. Premere su **Ripristinare**.

Avvertenza: Se si desidera utilizzare di nuovo l'apparecchio con l'app Home Connect, è necessario ricollegarlo alla rete domestica e all'app Home Connect.

Aggiornamento software

È possibile aggiornare il software Home Connect sull'apparecchio. Non appena è disponibile un aggiornamento del software, sul display compare un avviso: **È disponibile un aggiornamento software. Avviare l'installazione?**

Installare l'aggiornamento direttamente dall'**avviso sul display** oppure **manualmente** come indicato di seguito:

1. Premere su .
2. Premere su **Aggiornamento software**.

Il software Home Connect viene ora aggiornato.

3. Confermare l'avviso sul display.

Avvertenza: Se non è disponibile alcun nuovo aggiornamento software, compare sul display **Il software è aggiornato**.

Avvertenza: L'aggiornamento del software può durare alcuni minuti. Non spegnere l'apparecchio durante l'aggiornamento.

Avvertenze sulla tutela dei dati

Con il primo collegamento dell'apparecchio alla rete WLAN, connessa a Internet, l'apparecchio trasmette le seguenti categorie di dati al server Home Connect (prima registrazione):

- Chiaro riconoscimento dell'apparecchio (che consiste nelle chiavi dell'apparecchio e nell'indirizzo MAC del modulo di comunicazione Wi-Fi installato).
- Certificazione di sicurezza del modulo di comunicazione Wi-Fi (per la messa in sicurezza delle informazioni del collegamento).
- La versione attuale del software e dell'hardware dell'elettrodomestico.
- Stato di un eventuale ritorno alle impostazioni di fabbrica.

Questa prima registrazione prepara l'impiego alle funzionalità Home Connect ed è necessaria soltanto al momento in cui desideriamo sfruttare per prima le funzionalità Home Connect.

Avvertenza: Le funzionalità Home Connect possono essere utilizzate solo in presenza di un collegamento con l'app Home Connect. Le informazioni sulla tutela dei dati possono essere richiamate nell'app Home Connect.

Dichiarazione di conformità

Con la presente BSH Hausgeräte GmbH dichiara che l'apparecchio con funzionalità Home Connect è in conformità con i requisiti fondamentali e le disposizioni relative alla direttiva 2014/53/EU.

La dichiarazione di conformità dettagliata RED è consultabile su Internet, sul sito www.siemens-home.bsh-group.com, alla pagina del prodotto nei documenti supplementari.



2,4 GHz di banda: 100 mW max.



Asciugatura con il cestello lana

Il cestello lana

Avvertenza: Il cestello lana è in dotazione all'apparecchio* oppure può essere acquistato come accessorio presso il servizio di assistenza clienti.

Attenzione!

Danni materiali all'apparecchio e agli indumenti.

L'asciugatura in un cestello per la lana danneggiato può causare danni all'apparecchio e agli indumenti. Non mettere mai in funzione l'apparecchio con un cestello lana danneggiato.

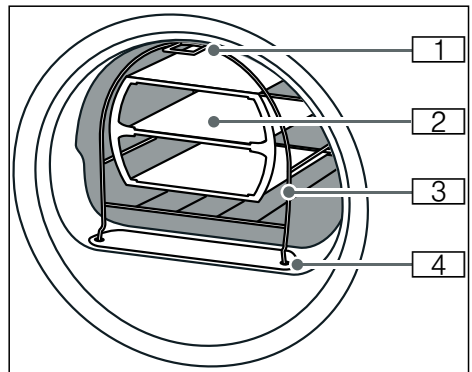

- 1 Agganciare il piedino per il fissaggio al gancio nella parte alta della parete anteriore dell'apparecchio
- 2 Alloggiamento del cestello lana
- 3 Cestello lana
- 4 Piedini per il fissaggio nel coperchio del condotto dell'aria

* a seconda del modello

Fissaggio del cestello lana

1. Inserire i piedini del cestello lana nei fori del coperchio del condotto dell'aria.

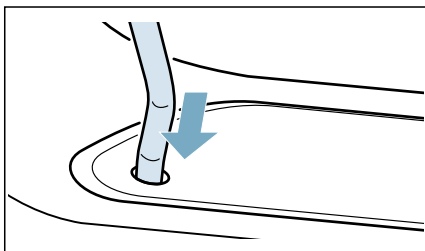

2. Appoggiare il cestello alla parte anteriore del gancio superiore.

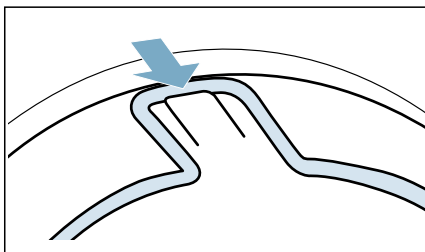

Adesso il cestello lana dovrebbe essere saldamente alla parte anteriore.

Esempi d'impiego

■ Indumenti

Gli indumenti devono essere stati centrifugati.
Disporre gli indumenti nell'alloggiamento senza schiacciarli.
– Pantaloni o gonna

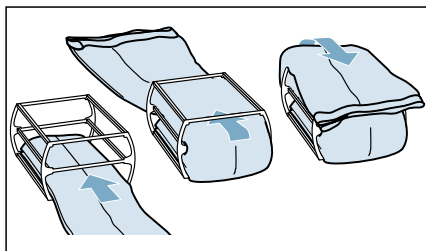

– Maglione

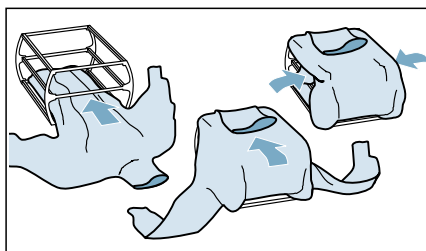

■ **Scarpe da ginnastica**

Disporre le scarpe da ginnastica nel cestello lana **senza** l'alloggiamento. Estrarre il più possibile la linguetta delle scarpe. Rimuovere eventuali solette o paratalloni. Mettere un asciugamano arrotolato sotto le scarpe da ginnastica in modo da ottenere una superficie d'appoggio inclinata. Posizionare le scarpe da ginnastica con la zeppa sull'asciugamano.

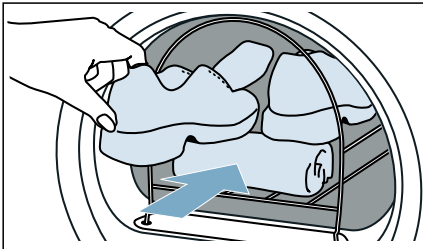

■ **Peluches**

Asciugare i peluches nel cestello lana senza utilizzare l'alloggiamento. Non riempire eccessivamente il cestello: i peluches non devono essere schiacciati né cadere fuori.

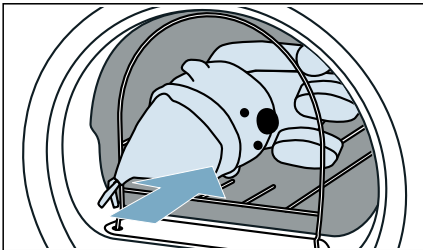

Introdurre l'inserto e avviare il programma

1. Disporre l'alloggiamento con gli indumenti o le scarpe da ginnastica o peluches nel cestello lana.

Attenzione!

Possibili danni materiali agli indumenti.

Disporre gli indumenti nell'alloggiamento del cestello lana in modo tale che questi ultimi non entrino in contatto con il cestello.

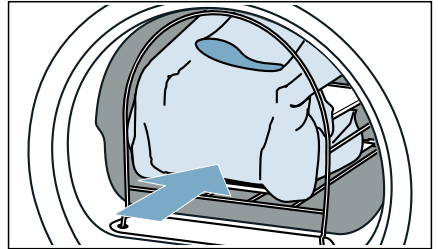

2. Selezionare il programma per il cestello lana o un programma a tempo.
→ "Tabella dei programmi" a pagina 27
3. Impostare il tempo di asciugatura. La tabella sottostante riporta esempi di carico e del tempo di asciugatura da impostare.

Maglione di lana sottile	ca. 1:20 h
Maglione di lana spesso	ca. 1:30 h - 3:00 h
Gonna	ca. 1:00 h - 1:30 h
Pantaloni	ca. 1:00 h - 1:30 h
Guanti	ca. 30 min.
Scarpe da ginnastica	ca. 1:30 h / con aerazione max. 2:00 h

- Avvertenza:** Per indumenti più spessi o a più strati aumentare eventualmente il tempo di asciugatura per raggiungere il risultato di asciugatura desiderato.
4. Avviare il programma.
 5. Al termine del programma estrarre il carico e spegnere l'apparecchio.

Convogliamento dell'acqua di condensa

Durante l'asciugatura nell'apparecchio è presente dell'acqua di condensa.

Mettere in funzione l'apparecchio con tubo di scarico collegato.

Se non viene impiegato alcun tubo di scarico, l'acqua di condensa dell'apparecchio viene convogliata nell'apposito contenitore. In questo caso il contenitore dell'acqua di condensa deve essere svuotato dopo ogni asciugatura ed eventualmente anche nel corso dell'asciugatura, se è già stato riempito.

Collegare il tubo di scarico come segue:

1. Estrarre gli accessori dal cestello.

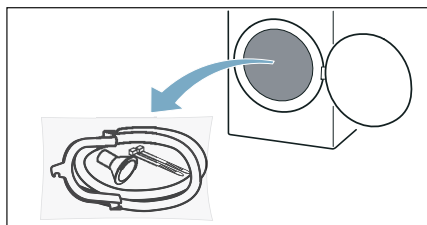

2. Togliere tutti i capi dal sacchetto.

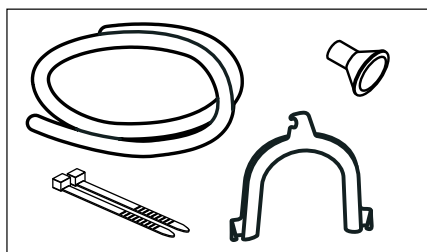

3. Staccare il tubo dell'acqua di condensa dal bocchettone.

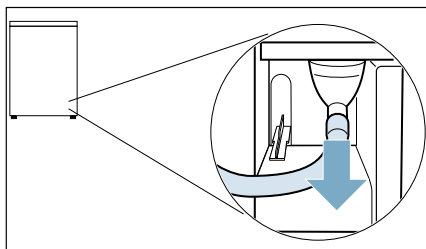

Avvertenza: Alla consegna dell'apparecchio il tubo flessibile è fissato al manicotto.

4. Portare il tubo dell'acqua di condensa in posizione di riposo.

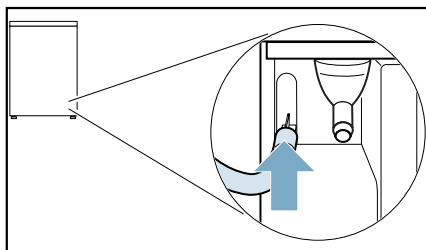

5. Prendere il tubo di scarico dagli accessori, infilarlo sul manicotto vuoto e spingere fino in fondo.

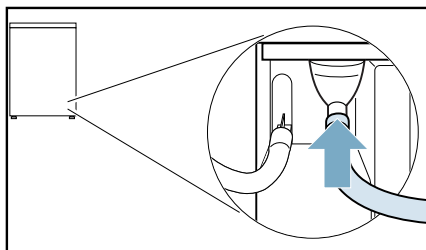

6. Fissare l'altro lato del tubo di scarico, a seconda della tipologia di allacciamento, con gli altri accessori.
Lavandino:

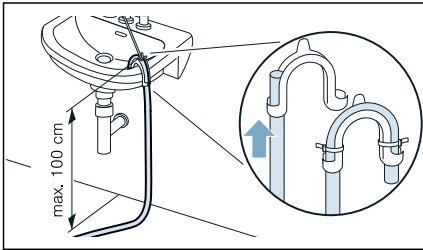

Sifone:

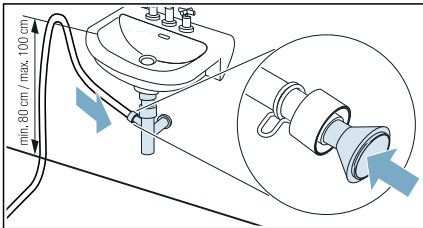

Assicurare il punto di raccordo con una fascetta stringitubo (area di serraggio 12-22 mm, reperibile nei negozi specializzati).
 Per il collegamento a un sifone bisogna accertarsi che il tubo di scarico venga convogliato a un'altezza minima di 80 cm e massima di 100 cm.

Scarico a terra:

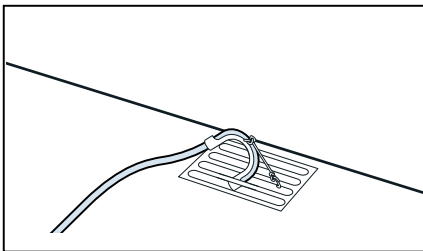

Attenzione!

Danni materiali a causa di una perdita o della fuoriuscita di acqua.

Ancorare il tubo di scarico in modo appropriato per impedire che si sganci. Non comprimere il tubo di scarico. Differenza di livello tra la superficie di appoggio e lo scarico max. 100 cm.

Attenzione!

Può succedere che l'acqua stagnante venga aspirata dall'apparecchio provocando danni materiali.

Controllare che l'acqua defluisca rapidamente. Lo scarico non deve essere né tappato né otturato.

7. Estrarre il contenitore dell'acqua di condensa in orizzontale e svuotarlo.

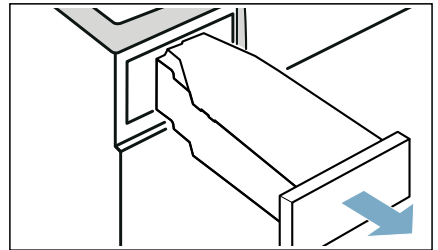

8. Capovolgere il contenitore dell'acqua di condensa con una rotazione di 180° e rimuovere il tappo inserito.

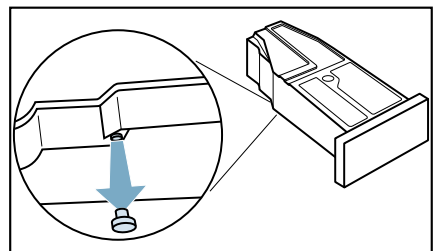

it Convogliamento dell'acqua di condensa

9. Ruotare nuovamente di 180° il contenitore dell'acqua di condensa e inserire il tappo nell'apertura posta sulla parte superiore del contenitore dell'acqua di condensa.

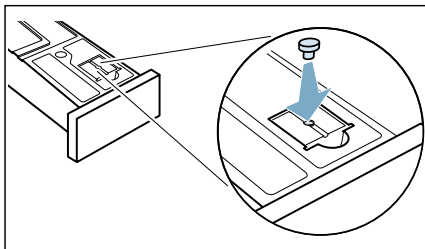

10. Estrarre il filtro dall'alloggiamento.

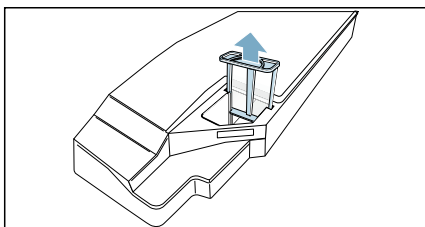

11. Inserire il filtro nell'incavo del contenitore dell'acqua di condensa.

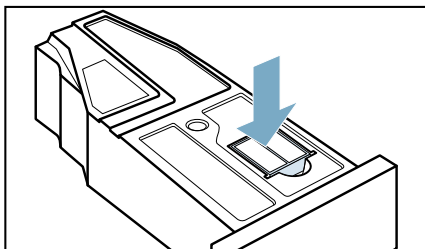

12. Inserire il contenitore dell'acqua di condensa fino all'arresto.

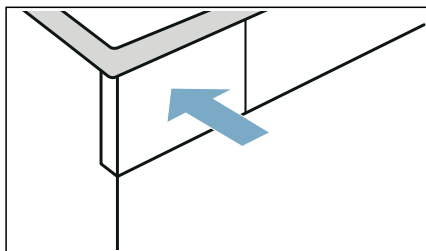

Ora l'acqua di condensa viene convogliata tramite il tubo di scarico nelle condutture o nel lavandino.

Avvertenza: Se si desidera convogliare nuovamente l'acqua di condensa nell'apposito contenitore, ripetere la procedura in ordine inverso.

Attenzione! **Danni materiali e all'apparecchio**

Quando si convoglia l'acqua di condensa nel contenitore dell'acqua di condensa, è possibile che dal manicotto fuoriesca del liquido e provochi danni. Prima di mettere in funzione l'apparecchio, fissare il tubo flessibile al manicotto.



Pulizia e manutenzione

Pulizia dell'apparecchio



Avviso

Pericolo di morte!

L'apparecchio è alimentato a energia elettrica. Rischio di scosse elettriche in caso di contatto con componenti sotto tensione. Pertanto ricordarsi sempre di:

- Spegnerne l'apparecchio. Scollegare l'apparecchio dall'alimentazione (estrarre la spina).
- Non toccare mai la spina di alimentazione con le mani bagnate.
- Nel rimuovere la spina di alimentazione dalla presa, afferrare la spina stessa e mai il cavo di alimentazione, in caso contrario il cavo di alimentazione potrebbe subire danni.
- Non apportare nessuna modifica tecnica all'apparecchio o alle sue caratteristiche.
- Riparazioni e qualsiasi altro lavoro sull'apparecchio devono essere eseguiti unicamente dal nostro servizio di assistenza clienti oppure da un elettricista. Lo stesso vale per la sostituzione del cavo di alimentazione (quando necessario).
- È possibile ordinare cavi di alimentazione di ricambio dal nostro servizio di assistenza clienti.



Avviso

Pericolo di avvelenamento!

Si possono sprigionare fumi tossici a causa di detersivi contenenti solventi, ad es. sgrassatore.
Non usare detersivi che contengono solventi.



Avviso

Rischio di scosse elettriche/danni materiali/ danni all'apparecchio!

Nel caso in cui penetri dell'umidità nell'apparecchio, potrebbe verificarsi un cortocircuito.

Non utilizzare un'idropulitrice, un pulitore a vapore, un'idropistola o una pistola a spruzzo per la pulizia dell'apparecchio.

Attenzione!

Rischio di danni materiali/danni all'apparecchio

Detergenti e pretrattanti per bucato (ad es. smacchiatori, spray di prelavaggio, etc) possono causare danni in caso di contatto con le superfici dell'apparecchio. Pertanto ricordarsi sempre di:

- Non far entrare in contatto tali detergenti con le superfici dell'apparecchio.
- Pulire l'apparecchio soltanto con acqua e un panno umido e morbido.
- Rimuovere immediatamente qualsiasi residuo di detersivo o spray o altri.

Pulizia dell'unità di base

Questo apparecchio dispone di una funzione automatica di autopulizia. Non è necessario rimuovere la lanugine dal bucato dopo ogni utilizzo, in quanto viene raccolta nell'unità di base.

Per non compromettere la funzione dell'apparecchio, **è necessario** pulire l'unità di base (deposito lanugine e filtro lanugine) esclusivamente nei seguenti casi:

- Sul display compare l'avviso: **Filtro lanugine pieno. Il tempo di asciugatura può essere influenzato. Estrarre e pulire il filtro lanugine ed il relativo contenitore e lavare poi entrambi con acqua calda.**
- Prima di eseguire il trattamento dell'apparecchio.

Opzionalmente, è possibile pulire l'unità di base dell'apparecchio in qualsiasi momento.

Avvertenze

- Se sul display compare l'avviso: **Filtro lanugine pieno. Il tempo di asciugatura può essere influenzato. Estrarre e pulire il filtro lanugine ed il relativo contenitore e lavare poi entrambi con acqua calda.**, confermare l'avviso sul display.
- Dopo il funzionamento lasciare raffreddare l'apparecchio per circa 30 minuti prima di iniziare con la pulizia.

Pulizia dell'unità di base come segue:

1. Aprire lo sportello di manutenzione tirando contemporaneamente i lati superiori.

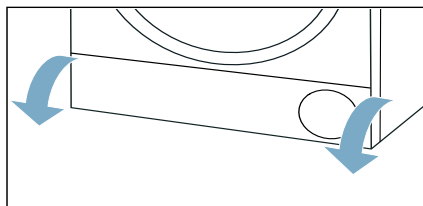

2. Sbloccare la leva del coperchio dello scambiatore di calore.

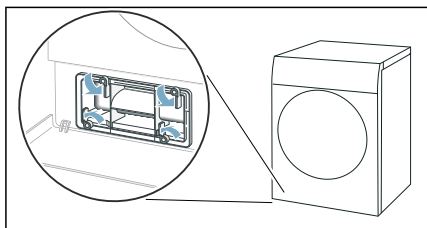

3. Estrarre il coperchio dello scambiatore di calore sulla maniglia.

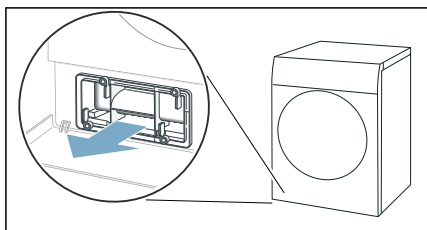

4. Rimuovere completamente la lanugine dal coperchio dello scambiatore di calore e dall'apposito filtro.

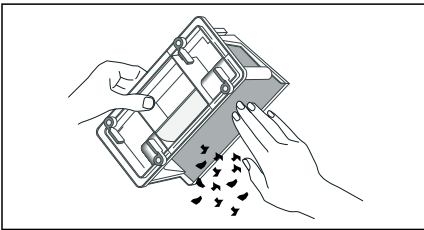

Avvertenza: Osservare che non restino impurità nelle guarnizioni del coperchio dello scambiatore di calore.

5. Sciacquare abbondantemente sotto acqua corrente la parete interna del coperchio dello scambiatore di calore e del filtro cattura lanugine e asciugarlo.

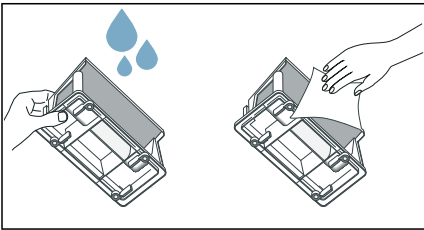

Avvertenze

- In caso di sporco ostinato è possibile utilizzare una spazzola morbida durante la pulizia.
- Assicurarsi di asciugare a fondo il vano di deposito dopo il lavaggio. Un filtro lanugine umido può prolungare il tempo di asciugatura e influenzare il risultato di asciugatura.

6. Estrarre il vano di deposito della lanugine mantenendolo orizzontale.

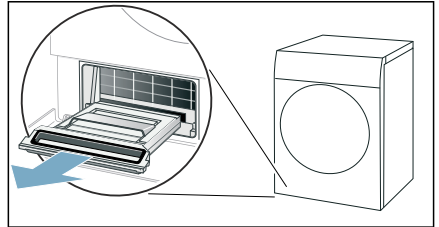

Avvertenza: Il vano di deposito della lanugine può contenere lanugine umida e acqua residua e può gocciolare durante l'estrazione.

7. Rovesciare il vano di deposito della lanugine e rimuoverla.

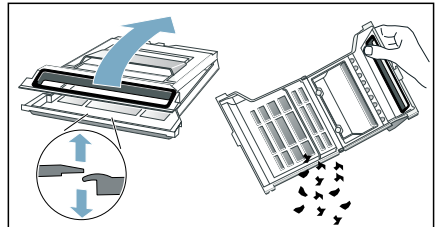

8. Sciacquare abbondantemente sotto acqua corrente il filtro del vano di deposito della lanugine e asciugarlo.

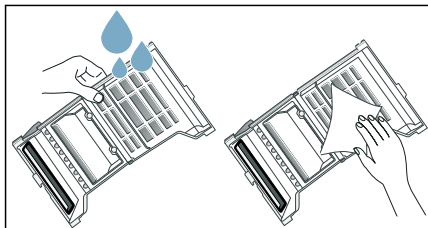

Avvertenze

- In caso di sporco ostinato è possibile utilizzare una spazzola morbida durante la pulizia.
 - Non rimuovere o danneggiare la guarnizione del vano di deposito della lanugine.
 - Il vano di deposito può essere lavato anche in lavastoviglie.
 - Assicurarsi di asciugare a fondo il vano di deposito dopo il lavaggio.
9. Chiudere il vano di deposito della lanugine.

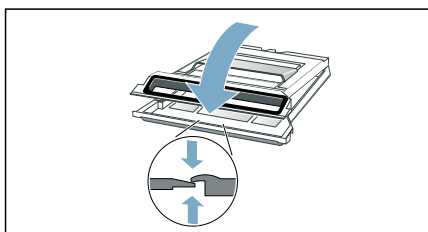

Avvertenza: Accertarsi di aver chiuso completamente il vano di deposito della lanugine.

10. Inserire il vano di deposito della lanugine mantenendolo orizzontale finché non si innesta in posizione.

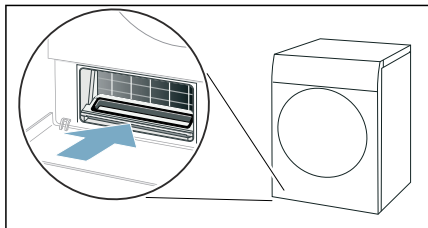

11. Inserire il coperchio dello scambiatore di calore sulla maniglia.

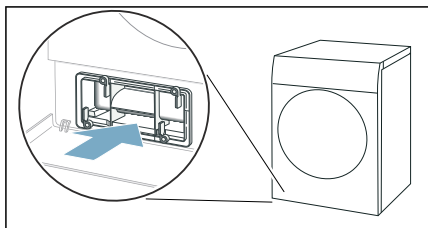

Avvertenza: È possibile inserire il coperchio dello scambiatore di calore soltanto il vano di deposito della lanugine si trova nell'apparecchio.

12. Bloccare la leva del coperchio dello scambiatore di calore.

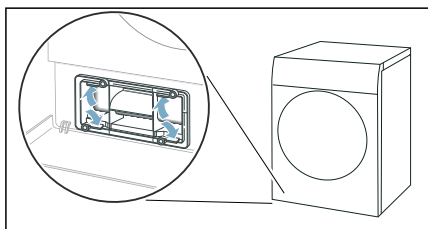

13. Chiudere lo sportello di manutenzione.

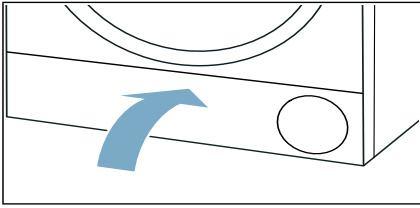

L'unità di base dell'apparecchio è stata pulita.

Attenzione!
Rischio di danni materiali/danni all'apparecchio

Se si mette in funzione l'apparecchio senza un raccogliore di lanugine (ad es. filtro lanugine, vano lanugine, a seconda delle specifiche dell'apparecchio), o se il raccogliore di lanugine è incompleto o difettoso, è possibile che si verifichino danni all'apparecchio.

Non mettere in funzione l'apparecchio senza un raccogliore di lanugine oppure con un raccogliore di lanugine incompleto o difettoso.

Pulizia del sensore dell'umidità

Avvertenza: Il sensore dell'umidità misura il grado di umidità della biancheria. Dopo un lungo periodo di funzionamento, si può depositare un sottile strato di calcare oppure residui di detersivo o additivo. Tali depositi vanno rimossi regolarmente, altrimenti vengono compromessi i risultati dell'asciugatura.

1. Aprire la porta.

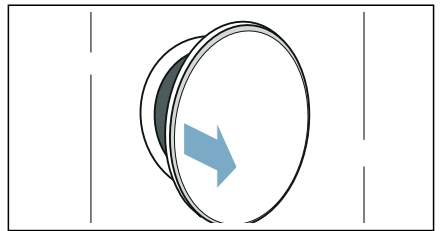

2. Pulire il sensore dell'umidità con una spugna leggermente ruvida.

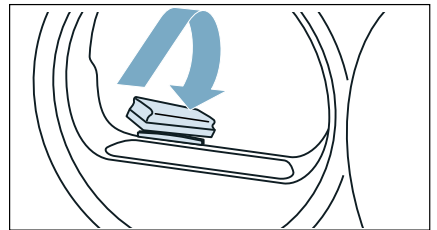

Attenzione!
Il sensore dell'umidità potrebbe danneggiarsi.

Il sensore dell'umidità è in acciaio inox. Non pulire il sensore di umidità con prodotti abrasivi e lana d'acciaio.

Pulire il filtro nel contenitore dell'acqua di condensa

Avvertenza: Il filtro nel contenitore dell'acqua di condensa pulisce l'acqua di condensa che viene utilizzata per la pulizia automatica dell'apparecchio.

1. Estrarre il contenitore dell'acqua di condensa perpendicolarmente.

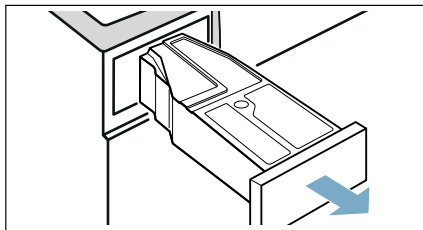

2. Eliminare l'acqua di condensa.
3. Estrarre il filtro.

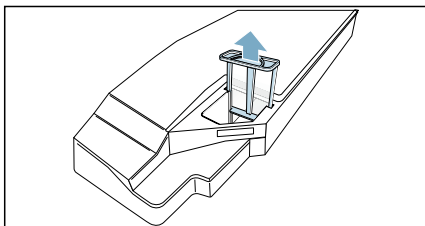

4. Lavare il filtro sotto l'acqua corrente calda oppure in lavastoviglie.

Avvertenza: In caso di sporco ostinato è possibile utilizzare una spazzola morbida durante la pulizia.

5. Inserire il filtro fino allo scatto.

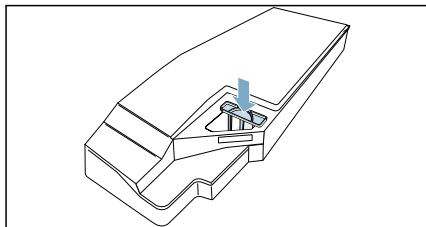

Attenzione!

In assenza di filtri, della lanugine può cadere all'interno dell'apparecchio e danneggiarlo.

Azionare l'apparecchio solo con il filtro inserito.

6. Inserire il contenitore dell'acqua di condensa finché non si innesta.



Trattamento dell'apparecchio

L'apparecchio propone le seguenti impostazioni per il trattamento dell'apparecchio:

Dall'impostazione dell'apparecchio **Cura semplice** è possibile richiamare ed eseguire il trattamento semplice dell'apparecchio. Questo è un programma di pulizia aggiuntivo per rimuovere eventuali depositi di sporco superficiali.

Dall'impostazione dell'apparecchio **Cura intensiva** è possibile richiamare ed eseguire il trattamento intensivo dell'apparecchio. Questo è un programma di pulizia aggiuntivo per rimuovere eventuali depositi di sporco più ostinato e odori formati dopo un periodo di fermo superiore a un mese.

Prima di eseguire un trattamento dell'apparecchio, il trattamento dell'apparecchio deve essere preparato.



Avviso

Pericolo di ustioni/danni materiali e all'apparecchio!

L'acqua bollente o calda, quando viene versata o fuoriesce, può provocare pericolose ustioni e portare a danni materiali e all'apparecchio.

Non utilizzare l'acqua bollente per questo apparecchio, i suoi componenti e i suoi accessori. Evitare che l'acqua calda o il vapore vengano a contatto con la pelle.



Avviso

Pericolo di avvelenamento/danni materiali!



L'acqua di condensa non è potabile ed è possibile che sia contaminata con fibre di tessuto. L'acqua di condensa contaminata può essere nociva per la salute e causare danni materiali. Non bere e non riutilizzare.

Preparazione del trattamento dell'apparecchio

Preparazione dell'apparecchio per un trattamento dell'apparecchio

L'apparecchio deve essere preparato **prima** di procedere con il trattamento dell'apparecchio semplice o intensivo.

Preparare l'apparecchio per il trattamento dell'apparecchio come segue:

1. Pulizia dell'unità di base. → *Pagina 56*
2. Premere su  per accendere l'apparecchio.
3. Premere , per aprire l'oblò.
4. Estrarre la biancheria.

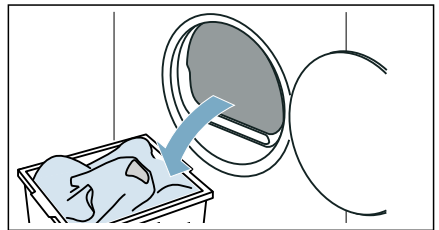

5. Chiudere l'oblò.
6. Estrarre il contenitore dell'acqua di condensa in orizzontale e svuotarlo.

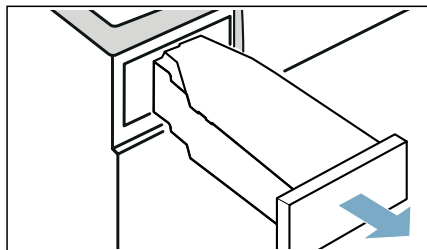

L'apparecchio è ora pronto per il trattamento dell'apparecchio.

Preparazione del contenitore dell'acqua di condensa per il trattamento dell'apparecchio

Se si fa confluire l'acqua di condensa dell'apparecchio mediante un tubo di scarico, il contenitore dell'acqua di condensa deve essere preparato **prima** di un trattamento dell'apparecchio semplice o intensivo.

Preparare il contenitore dell'acqua di condensa per il trattamento dell'apparecchio come segue:

1. Rimuovere il filtro dall'incavo del contenitore dell'acqua di condensa.

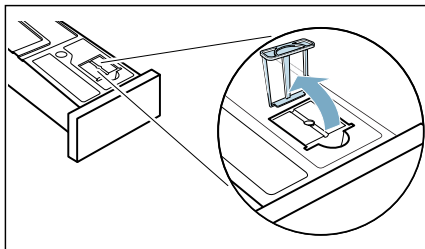

2. Rimuovere il tappo inserito dall'incavo del contenitore dell'acqua di condensa.

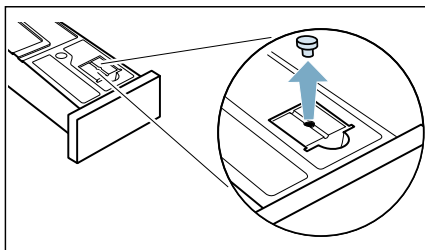

3. Ruotare il contenitore dell'acqua di condensa di 180° e capovolgerlo e inserire il tappo.

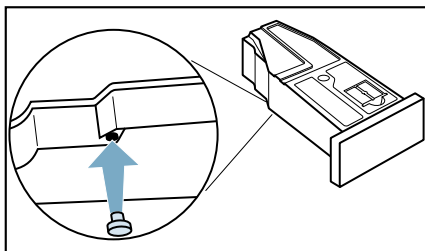

4. Inserire il filtro fino allo scatto.

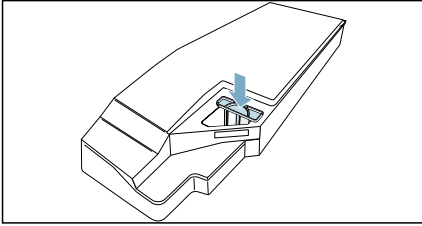

Attenzione!

In assenza di filtri, della lanugine può cadere all'interno dell'apparecchio e danneggiarlo.

Azionare l'apparecchio solo con il filtro inserito.

Il contenitore dell'acqua di condensa è ora pronto per il trattamento dell'apparecchio.

Avvertenza: Se si fa confluire l'acqua di condensa dell'apparecchio mediante un tubo di scarico, eseguire nuovamente questi punti **dopo** un semplice trattamento dell'apparecchio.

Esecuzione di un semplice trattamento dell'apparecchio



Dall'impostazione dell'apparecchio **Cura semplice** è possibile richiamare ed eseguire il trattamento semplice dell'apparecchio. Questo è un programma di pulizia aggiuntivo per rimuovere eventuali depositi di sporco superficiali.

Avvertenza: Il trattamento semplice dell'apparecchio dura circa 1 ora.

Richiamo del trattamento dell'apparecchio

È possibile richiamare un semplice trattamento dell'apparecchio dal menu o da un avviso che compare automaticamente sul display dopo un periodo di utilizzo dell'apparecchio.

Richiamare come segue il trattamento dell'apparecchio dal menu:

1. Preparare il trattamento dell'apparecchio. → *Pagina 61*
2. Premere su  o tenere premuto  e trascinare verso l'alto.

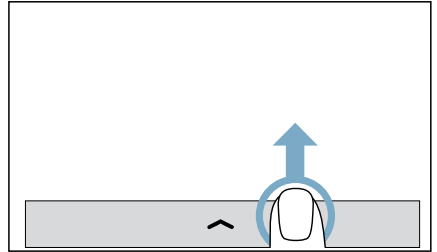

Viene visualizzato un menu.

3. Premere su .
4. Trascinare finché non compare **Cura semplice**.

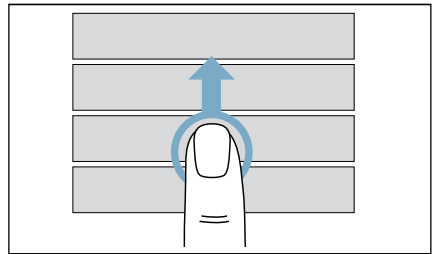

5. Premere su **Cura semplice**.
Sul display compare un avviso.
6. Confermare gli avvisi sul display.
È possibile eseguire ora il trattamento dell'apparecchio.

Richiamare come segue il trattamento dell'apparecchio dall'avviso:

Avvertenza: Dopo un periodo di utilizzo dell'apparecchio sul display compare automaticamente l'avviso: **È consigliabile eseguire la pulizia semplice dell'apparecchio. Ciò assicura risultati di asciugatura ottimali per lungo tempo. Durata tot.: ca. 40min..** È possibile richiamare il trattamento semplice dell'apparecchio da questo avviso.

1. Preparare il trattamento dell'apparecchio. → *Pagina 61*
2. Confermare l'avviso sul display.

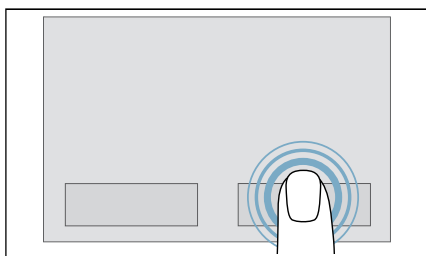

Avvertenza: È possibile annullare un semplice trattamento dell'apparecchio e posticiparlo. Questo avviso ricorda di eseguire un trattamento semplice e completo dell'apparecchio.

È possibile eseguire ora il trattamento dell'apparecchio.

Avvertenza: Premere su ← , tornare nella schermata di livello superiore.

Esecuzione di un trattamento dell'apparecchio

Eseguire un trattamento dell'apparecchio come segue:

1. Versare circa 1 ½ un litro di acqua calda del rubinetto nel contenitore della condensa.

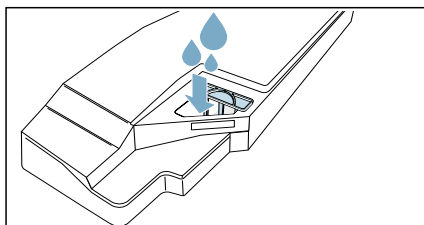

Avvertenza: Tenere sempre il contenitore della condensa pieno in posizione orizzontale così da non far cadere il liquido.

2. Inserire il contenitore dell'acqua di condensa fino all'arresto.

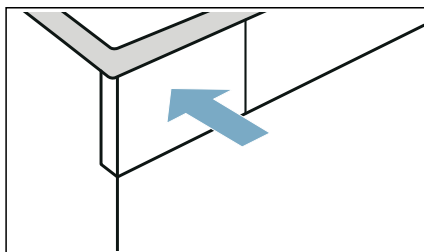

3. Premere su ▷||| (Avvio/Pausa). Si avvia il trattamento dell'apparecchio e viene emesso un segnale acustico.

Avvertenza: Non è possibile mettere in pausa l'apparecchio mediante ▷||| (Avvio/Pausa) durante il trattamento dell'apparecchio.

Al termine del trattamento sul display compare un avviso e viene emesso un segnale acustico.

4. Estrarre il contenitore dell'acqua di condensa in orizzontale e svuotarlo.

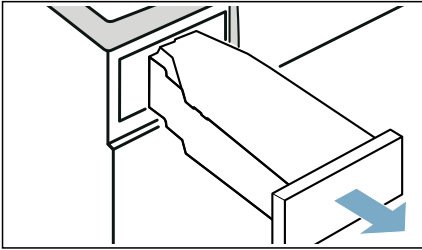

5. Inserire il contenitore dell'acqua di condensa fino all'arresto.

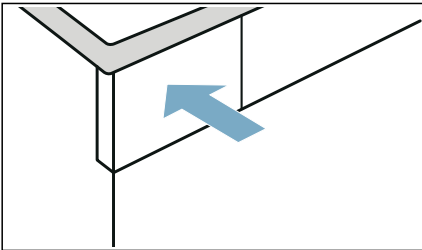

6. Per mettere in posizione di accensione/standby l'apparecchio premere su .

È stato eseguito il trattamento dell'apparecchio.

Esecuzione del trattamento intensivo

Dall'impostazione dell'apparecchio **Cura intensiva** è possibile richiamare ed eseguire il trattamento intensivo dell'apparecchio. Questo è un programma di pulizia aggiuntivo per rimuovere eventuali depositi di sporco più ostinato e odori formati dopo un periodo di fermo superiore a un mese.

Avvertenze

- Il trattamento intensivo dura circa 4 ore. La durata può prolungarsi se non si eseguono tempestivamente le fasi del trattamento necessarie durante il programma.
- Il trattamento dell'apparecchio intensivo non dovrebbe essere interrotto dopo l'avvio del programma.
- Per un trattamento intensivo dell'apparecchio è necessario disporre di un additivo originale che può essere ordinato presso il servizio di assistenza clienti indicando il codice del pezzo di ricambio: **00311829**. I dati di contatto di tutti i paesi sono reperibili nell'elenco dei centri di assistenza clienti allegato.

Avviso

Rischio di lesioni/danni materiali/danni all'apparecchio!

L'utilizzo di parti di ricambio e accessori di altre marche è rischioso e potrebbe provocare lesioni, danni materiali o danni all'apparecchio. Per ragioni di sicurezza, utilizzare solo parti di ricambio e accessori originali.



Attenzione!

Rischio di danni materiali/danni all'apparecchio

Se si versa una quantità errata di detersivo o di detergente nell'apparecchio, potrebbero verificarsi danni materiali o danni all'apparecchio. Utilizzare detersivi/additivi/detergenti e ammorbidenti rispettando le istruzioni del produttore.

Richiamo del trattamento dell'apparecchio

Richiamare come segue il trattamento dell'apparecchio dal menu:

1. Preparare il trattamento dell'apparecchio. → *Pagina 61*
2. Premere su  o tenere premuto  e trascinare verso l'alto.

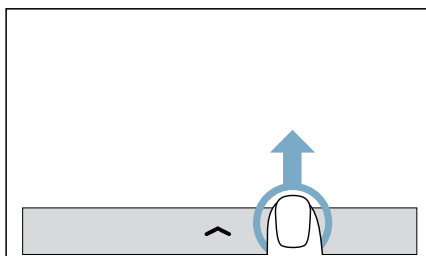

Viene visualizzato un menu.

3. Premere su .
4. Trascinare finché non compare **Cura intensiva**.

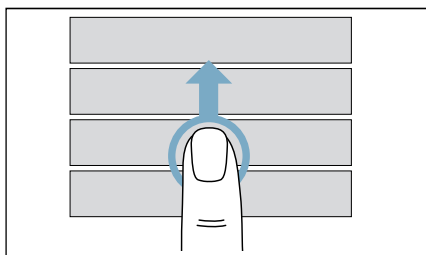

5. Premere su **Cura intensiva**.
Sul display compare un avviso.
6. Confermare gli avvisi sul display.
È possibile eseguire ora il trattamento dell'apparecchio.

Avvertenza: Premere su , tornare nella schermata di livello superiore.

Esecuzione di un trattamento dell'apparecchio

Eseguire un trattamento dell'apparecchio come segue:

1. Versare nel contenitore della condensa un flacone del prodotto originale per la cura dell'apparecchio insieme a 1 ½ litro circa di acqua calda del rubinetto.

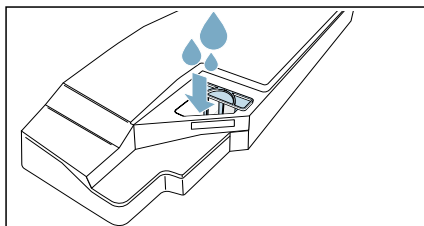

Avvertenza: Tenere sempre il contenitore della condensa pieno in posizione orizzontale così da non far cadere il liquido.

2. Inserire il contenitore dell'acqua di condensa fino all'arresto.

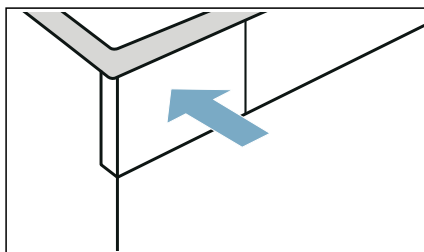

3. Premere su **▶|||** (Avvio/Pausa). Si avvia il trattamento dell'apparecchio e viene emesso un segnale acustico.

Avvertenza: Non è possibile mettere in pausa l'apparecchio mediante **▶|||** (Avvio/Pausa) durante il trattamento dell'apparecchio.

Dopo circa 3 ore l'apparecchio mette in pausa il trattamento dell'apparecchio e sul display compare un avviso in cui si indica che la prima parte del trattamento dell'apparecchio è stata conclusa.

4. Confermare gli avvisi sul display.
5. Estrarre il contenitore dell'acqua di condensa in orizzontale e svuotarlo.

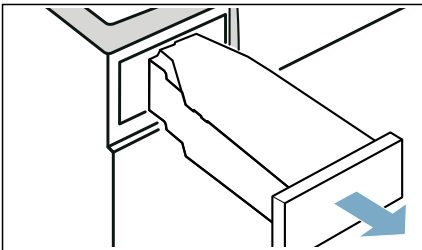

6. Versare circa 1 ½ un litro di acqua calda del rubinetto nel contenitore della condensa.

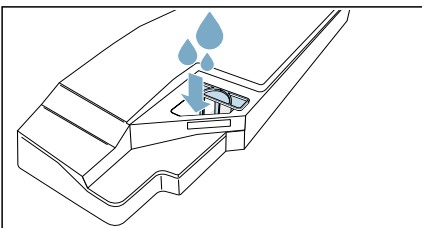

Avvertenza: Tenere sempre il contenitore della condensa pieno in posizione orizzontale così da non far cadere il liquido.

7. Prestare attenzione a mantenere in posizione orizzontale il contenitore dell'acqua di condensa e svuotarlo per poter risciacquare i residui di additivo originale.

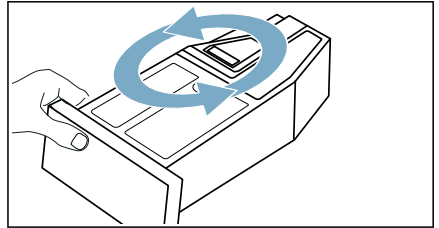

8. Versare ancora 1 ½ litro circa di acqua calda del rubinetto nel contenitore della condensa.
9. Inserire il contenitore dell'acqua di condensa fino all'arresto.

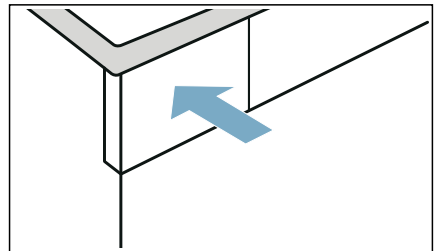

10. Premere su **▶|||** (Avvio/Pausa). Il trattamento dell'apparecchio continua.
- Avvertenza:** Non è possibile mettere in pausa l'apparecchio mediante **▶|||** (Avvio/Pausa) durante il trattamento dell'apparecchio.

Al termine del trattamento sul display compare un avviso e viene emesso un segnale acustico.

11. Svuotare nuovamente il contenitore dell'acqua di condensa.

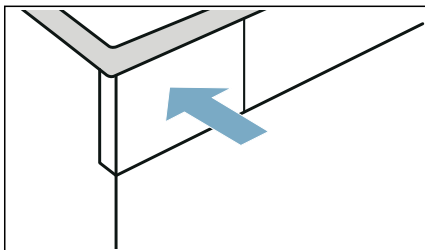

- 12.** Inserire il contenitore dell'acqua di condensa fino all'arresto.



- 13.** Per mettere in posizione di accensione/standby l'apparecchio premere su ϕ .

È stato eseguito il trattamento dell'apparecchio.

Guida per l'apparecchio

Anomalie	Causa/Rimedio
L'apparecchio non si avvia.	Controllare la spina di rete e i fusibili.
L'acqua fuoriesce.	<ul style="list-style-type: none"> ■ È possibile che l'apparecchio non sia in piano. Mettere in piano l'apparecchio. ■ Accertarsi che nell'unità di base <ul style="list-style-type: none"> - il coperchio dello scambiatore di calore sia correttamente bloccato. - la guarnizione del coperchio dello scambiatore di calore non sia sporca. → <i>Pagina 56</i> ■ Se è stato installato un tubo di scarico* opzionale, accertarsi che questo sia collegato correttamente. → <i>Pagina 52</i>
Alimentazione elettrica assente. Non è possibile aprire l'oblò automaticamente.	Aprire l'oblò manualmente → <i>Pagina 35</i>
L'apparecchio è in pausa, ma il cestello continua a girare.	L'apparecchio ha riconosciuto una temperatura elevata e avvia la funzione CoolDown. La regolazione della temperatura può durare fino a 10 minuti. È possibile interrompere in ogni momento la funzione CoolDown aprendo lo sportello.
Il programma non si avvia.	<p>Assicurarsi che:</p> <ul style="list-style-type: none"> ■ lo sportello è chiuso. ■  sia disattivato ■ Non è stato premuto il tasto  (Avvio/Pausa). <p>Avvertenza: Se è stato impostato un posticipo del programma mediante  (Fine fra), il programma si avvia in un secondo momento.</p>
La durata del programma visualizzata varia durante la fase di asciugatura.	Nessun guasto. Il sensore dell'umidità rileva l'umidità residua nella biancheria e adatta di conseguenza la durata del programma (tranne che per i programmi a tempo).
Formazione di pieghe.	<ul style="list-style-type: none"> ■ Le pieghe si formano quando viene superata la quantità di carico o viene scelto un programma non adatto al tipo di indumento. Nella tabella dei programmi si trovano tutte le informazioni necessarie. → <i>Pagina 27</i> ■ Estrarre il bucato dal cestello subito dopo l'asciugatura. La permanenza nel cestello, infatti, potrebbe causare la formazione di pieghe.

La biancheria non è abbastanza asciutta o è ancora troppo umida.

- Al termine del programma, la biancheria calda al tatto sembra più umida di quanto non lo sia in realtà. Allargare la biancheria e lasciarla raffreddare.
- Adattare il risultato di asciugatura oppure aumentare il grado di asciugatura. A parità di temperatura, ciò allunga la durata del programma di asciugatura.
- Scegliere un programma a tempo per continuare l'asciugatura della biancheria ancora umida.
- Scegliere un programma a tempo per una quantità di carico minore.
- Non superare la quantità di carico massima indicata per un programma. → *Pagina 27*
- Pulire il sensore dell'umidità nel cestello. Sul sensore può crearsi uno strato sottile di calcare o possono depositarsi residui di detersivo o additivo, che ne compromettono il funzionamento. → *Pagina 59*
- L'asciugatura è stata interrotta a causa di un'interruzione di corrente oppure del fatto che il contenitore dell'acqua di condensa è pieno o che il tempo di asciugatura massimo è stato superato.

Avvertenza: Leggere anche i consigli in merito alla biancheria → *Pagina 34*.

Tempo di asciugatura troppo lungo.

- L'apparecchio può essere sporco di lanugine. Ciò causa un tempo di asciugatura prolungato.
 - Pulire l'unità di base. → *Pagina 56*
 - Eseguire un'asciugatura completa con indumenti non preasciugati e una quantità di carico di oltre 3 kg.

Avvertenza: La pulizia automatica dell'apparecchio utilizza l'acqua di condensa degli indumenti. Se normalmente vengono asciugate quantità di carico inferiori a 3 kg, l'acqua di condensa degli indumenti non è sufficiente per la pulizia automatica dell'apparecchio. Asciugare di norma indumenti non preasciugati con una quantità di carico di oltre 3 kg.

- Lo scambiatore di calore può essere sporco di lanugine.
 - Eseguire un trattamento semplice dell'apparecchio. → *Pagina 63*
- Un filtro lanugine umido può prolungare il tempo di asciugatura e influenzare il risultato di asciugatura. Asciugare a fondo il filtro lanugine dell'unità di base dopo il lavaggio. → *Pagina 56*
- Una griglia di raffreddamento dell'apparecchio ostruita o non liberamente accessibile, può aumentare il tempo di asciugatura. Tenere libera la griglia di raffreddamento.
- Se la temperatura ambiente è inferiore a 15° C o maggiore di 30° C è possibile che si prolunghi il tempo di asciugatura e venga influenzato il risultato di asciugatura.
- Un'insufficiente circolazione d'aria nell'ambiente può far aumentare il tempo di asciugatura. Arieggiare sufficientemente l'ambiente.

Formazione di odori sgradevoli all'interno dell'apparecchio

Eseguire il trattamento intensivo. → *Pagina 65*

Non è possibile stabilire il collegamento con la rete domestica.	<ul style="list-style-type: none"> ■ Il Wi-Fi è spento. Per collegarsi con la rete domestica, accendere il Wi-Fi.  deve comparire sul display. ■ Il Wi-Fi è attivato, ma non è possibile stabilire il collegamento con la rete domestica. Verificare se la rete domestica è disponibile o collegarsi nuovamente alla rete domestica.
Home Connect non funziona.	<ul style="list-style-type: none"> ■ In caso di problemi con Home Connect consultare il sito www.home-connect.com. ■ Il fatto che si possano o meno utilizzare le funzioni Home Connect sul proprio apparecchio, dipende dalla disponibilità del servizio Home Connect (ad es. con una app) nel proprio Paese. Il servizio Home Connect non è disponibile in tutti i Paesi, informazioni a tale proposito sono reperibili su www.home-connect.com.
L'umidità nell'ambiente aumenta.	Arieggiare sufficientemente l'ambiente.
Rumori insoliti durante l'asciugatura.	Durante l'asciugatura il compressore e la pompa emettono rumori legati al funzionamento. Questi rumori, però, non sono indizio di un malfunzionamento dell'apparecchio.
Nonostante l'asciugatura, l'apparecchio risulta freddo al tatto.	Nessun guasto. L'apparecchio con la pompa di calore asciuga efficacemente a basse temperature.
Il programma di asciugatura viene interrotto.	Se il programma di asciugatura si interrompe per l'assenza di corrente, riavviare il programma oppure estrarre la biancheria e allargarla.
Presenza di acqua residua nel contenitore dell'acqua di condensa, nonostante l'apparecchio sia collegato al tubo di scarico*.	Se il tubo di scarico opzionale è installato, resta dell'acqua residua nel contenitore per l'acqua di condensa a causa della funzione di autopulizia dell'apparecchio.

* in funzione dell'allestimento dell'apparecchio o degli accessori disponibili

Avvertenza: Se non si riesce a eliminare autonomamente un'anomalia spegnendo e accendendo l'apparecchio, rivolgersi al Servizio di assistenza clienti. → *Pagina 75*



Trasporto dell'apparecchio

Avviso

Rischio di lesioni/danni materiali/danni all'apparecchio!

Se si afferra un qualsiasi componente sporgente dell'apparecchio (ad es. l'oblò dell'apparecchio) per sollevarlo o spostarlo, tali componenti possono rompersi e causare lesioni.

Non afferrare alcun componente sporgente dell'apparecchio per spostarlo.

Avviso

Pericolo di lesioni!

- L'apparecchio è molto pesante. Il suo sollevamento può provocare lesioni. Non sollevare l'apparecchio da sé.
- L'apparecchio ha bordi affilati che possono provocare tagli alle mani. Non afferrare l'apparecchio dai bordi affilati. Indossare guanti di protezione per sollevarlo.

Preparare l'apparecchio al trasporto come segue:

1. Estrarre il contenitore dell'acqua di condensa in orizzontale e svuotarlo.

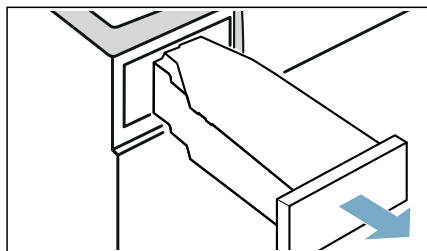

2. Inserire nuovamente il contenitore dell'acqua di condensa nell'apparecchio fino a percepire uno scatto.

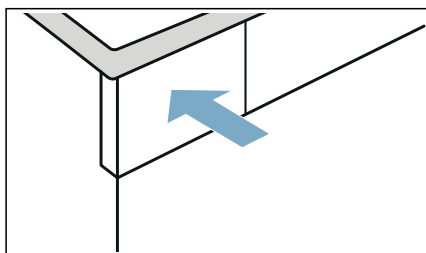

3. Accendere l'apparecchio.
4. Impostare un programma qualsiasi. Il programma è ora impostato e vengono visualizzate le relative **impostazioni di programma**.
5. Premere su  (Avvio/Pausa).
6. Attendere 5 minuti. L'acqua di condensa viene scaricata.
7. Svuotare nuovamente il contenitore dell'acqua di condensa.
8. Se installato, rimuovere il tubo flessibile di scarico dal lavandino, dal sifone o dal tombino.
→ *Pagina 52*

Attenzione!

- Ancorare il tubo flessibile di scarico in modo da impedire che si sganci. Non comprimere il tubo di scarico.
9. Per mettere in posizione di accensione/standby l'apparecchio premere su .
 10. Staccare l'apparecchio dalla rete elettrica. Adesso l'apparecchio è pronto per essere trasportato.

Attenzione!

Danni materiali e all'apparecchio

Nonostante lo scarico, nell'apparecchio c'è ancora dell'acqua residua. L'acqua residua può defluire e causare danni materiali.

Trasportare l'apparecchio in posizione verticale.



Valori di consumo

Tabella dei consumi

Programma	Velocità a cui è stata centrifugata la biancheria (in giri/min)	Durata** (in min)		Consumo di energia** (in kWh)	
Cotone		9 kg	4,5 kg	9 kg	4,5 kg
Asciugatura normale ☒*	1400	193	126	1,32	0,83
	1000	218	140	1,52	0,93
	800	244	154	1,72	1,03
Stiratura con ferro ☑*	1400	134	89	0,92	0,58
	1000	159	103	1,12	0,68
	800	185	117	1,32	0,78
Sintetici		3,5 kg		3,5 kg	
Asciugatura normale ☒*	800	62		0,39	
	600	76		0,48	

* Impostazione del programma secondo l'EN61121 in vigore, con l'utilizzo di un tubo di scarico esterno.
 ** I valori possono discostarsi da quelli indicati in base al tipo di indumento, alla biancheria da asciugare, all'umidità residua dell'indumento, al grado di asciugatura impostato, alla quantità del carico, alle condizioni ambientali e all'attivazione delle funzioni supplementari.

Programma più efficiente per capi in cotone

Il seguente "Programma cotone standard" (contrassegnato da ☐) è adatto all'asciugatura di biancheria in cotone con un grado di umidità normale ed è il più efficiente, per quanto concerne il consumo di energia combinato, per l'asciugatura di biancheria in cotone umida.

Programmi standard per cotone in conformità all'attuale regolamento UE 932/2012

Programma + risultato d'asciugatura	Carico (in kg)	Consumo d'energia (in kWh)	Durata del programma (in min)
☐ Cotone + Asciugatura normale ☒	9/4,5	1,52/0,93	218/140

Impostazione del programma per i test e l'etichettatura energetica secondo la direttiva 2010/30/UE



Dati tecnici

Dimensioni:

850 x 600 x 640 mm

(altezza x larghezza x profondità)

Peso:

56 kg (a seconda del modello)

Allacciamento alla rete elettrica:

Tensione di rete 220 - 240 V, 50Hz

Corrente nominale 10 A

Potenza nominale 800 W

Quantità di carico massima:

9 kg

Potenza assorbita in posizione di accensione/standby:

0,10

Potenza assorbita ad apparecchio non spento:

0,10

Illuminazione interna del cestello*

Temperatura ambiente**

10 - 35°C

Potenza assorbita con pronto funzionamento con collegamento alla rete (Wi-Fi)/durata di tempo:

2,3 W / 20 Min



Smaltimento





Smaltire l'imballaggio e l'apparecchio secondo le normative ambientali vigenti. Questo apparecchio è contrassegnato conformemente alla Direttiva europea 2012/19/UE sui rifiuti di apparecchiature elettriche ed elettroniche (waste electrical and electronic equipment - WEEE). Tale direttiva definisce il quadro normativo valido a livello europeo per la raccolta e il riciclaggio degli apparecchi dismessi.

Attenzione!

Pericolo di incendio/pericolo di avvelenamento/danni materiali e danni all'apparecchio

Questo apparecchio contiene un gas refrigerante ecocompatibile, ma infiammabile R290. Uno smaltimento scorretto può provocare incendi o essere causa di avvelenamenti. Smaltire l'apparecchio in modo corretto e non danneggiare i tubi per la circolazione del gas refrigerante.

* In funzione dell'allestimento dell'apparecchio

** Con una temperatura ambiente inferiore a 10 °C, la funzione  (Avvio a distanza) e la durata massima di 24 ore, con la funzione  (Fine fra) possono essere limitate.



Servizio di assistenza clienti

Se non si riesce a eliminare autonomamente un'anomalia spegnendo e accendendo l'apparecchio, rivolgersi al servizio di assistenza clienti. → Elenco dei centri di assistenza clienti allegato o copertina

Troviamo sempre la soluzione adatta, evitando di coinvolgere un tecnico quando non è strettamente necessario.

Preghiamo di indicare al servizio di assistenza clienti il codice prodotto (cod. E) e il numero di fabbricazione (FD) dell'apparecchio.

E-Nr. _____ FD _____

Codice prodotto (E) Codice prodotto
FD Numero di fabbricazione

*A seconda del modello, questi dati si trovano:

sul lato interno dell'oblò*/sullo sportello di servizio aperto* e sul retro dell'apparecchio.

Fidatevi della competenza del costruttore.

Rivolgetevi a noi. Così è garantito che la riparazione viene eseguita da tecnici qualificati del servizio di assistenza clienti, che dispongono dei ricambi originali.

Ordine di riparazione e consulenza in caso di guasti

I 800 018346 (Linea verde)

CH 0848 840 040

I dati di contatto di tutti i paesi sono reperibili nell'elenco dei centri di assistenza clienti allegato.

BSH Hausgeräte GmbH

Carl-Wery-Straße 34

81739 München

GERMANY

siemens-home.bsh-group.com

Prodotto da BSH Hausgeräte GmbH in quanto licenziatario del marchio di Siemens AG



9001468678 (9907)