



**BOSCH**



Зареєструйте  
свій новий  
пристрій на MyBosch  
зараз і отримайте  
безкоштовні переваги:  
[bosch-home.com/  
welcome](https://bosch-home.com/welcome)

# Пральна машина

**WAN...**

**ukr** Інструкція з експлуатації та встановлення

## Ваша нова пральна машина

Ви придбали високоякісну пральну машину марки Bosch.

Будь ласка, приділіть декілька хвилин уваги, щоб ознайомитися із перевагами цієї пральної машини.

З метою забезпечення відповідності високим стандартам якості марки Bosch кожна пральна машина перед тим як залишити завод проходить ретельну перевірку на предмет надійності і бездоганної роботи.

Щоб отримати додаткову інформацію про асортимент нашої продукції, аксесуарів і запасних деталей, Ви можете відвідати нашу сторінку в Інтернеті [www.bosch-home.com](http://www.bosch-home.com) або звернутися до нашого центру сервісного обслуговування.

Якщо інструкція з експлуатації та встановлення описує різні моделі, то на відмінності буде вказано у відповідних місцях.



Перед початком експлуатації пральної машини слід уважно прочитати цю інструкцію з експлуатації та встановлення!

### Правила відображення

#### **⚠ Попередження!**

Ця комбінація символів та сигнальних слів вказує на можливо небезпечну ситуацію. Ігнорування може стати причиною смертельного випадку або травми.

### **Увага!**

Це сигнальне слово вказує на можливо небезпечну ситуацію. Ігнорування може спричинити матеріальні збитки та/або завдати шкоди навколишньому середовищу.

### **Вказівка / Порада**

Вказівки по оптимальному використанню пристрою / інша корисна інформація.

### **1. 2. 3. / a) b) c)**

Дії відображуються за допомогою цифр або літер.

■ / -

Перелічення відображуються за допомогою клітинок або маркера списку.

## Змістовий показчик

 <b>Використання за призначенням</b> . . . . .	24
 <b>Рекомендації з безпеки</b> . . . . .	25
Діти/люди/тварини . . . . .	5
Монтаж . . . . .	6
Експлуатація . . . . .	9
Очищення/обслуговування. . . . .	10
 <b>Захист навколишнього середовища</b> . . . . .	12
Упаковка / пристрій, що був у використанні . . . . .	12
Поради щодо економної експлуатації. . . . .	12
 <b>Розміщення та підключення</b> . . . . .	12
Входить до комплекту поставки пристрою. . . . .	12
Рекомендації з безпеки . . . . .	13
Поверхня для встановлення. . . . .	14
Встановлення на підставку або дерев'яну підлогу . . . . .	14
Встановлення на платформі з шухлядкою. . . . .	14
Встановлення пристрою на міні-кухні . . . . .	14
Видалення транспортних кріплень . . . . .	14
Довжина шланга та кабелю . . . . .	15
Подача води . . . . .	16
Відведення води . . . . .	17
Вирівнювання . . . . .	17
Приєднання до електромережі . . . . .	18
Перед першим пранням . . . . .	18
Транспортування . . . . .	19
 <b>Початок роботи з пристроєм</b> . . . . .	20
Пральна машина . . . . .	20
Панель управління . . . . .	21
Панель дисплея . . . . .	21
 <b>Білизна</b> . . . . .	23
Підготовка білизни . . . . .	23
Сортування білизни . . . . .	23
Крохмалення. . . . .	24
Фарбування/знебарвлювання . . . . .	24
Замочування . . . . .	24
 <b>Пральний засіб</b> . . . . .	25
Правильний вибір прального засобу	25
Заощадження електроенергії та прального засобу . . . . .	25
 <b>Стандартні програмні установки</b> . . . . .	26
Температура . . . . .	26
Число обертів центрифуги . . . . .	26
Закінчиться за . . . . .	26
 <b>Додаткові програмні налаштування</b> . . . . .	27
Speed Eco . . . . .	27
Вода+/Промивання+ . . . . .	28
Легке прасуван. . . . .	28
Поперед прання . . . . .	28
 <b>Експлуатація пристрою</b> . . . . .	28
Підготовка пральної машини. . . . .	28
Увімкнення пристрою / вибір програми . . . . .	28
Зміна стандартних налаштувань програми . . . . .	29
Вибір додаткових програмних налаштувань. . . . .	29
Завантаження білизни в барабан. . . . .	29
Вимірювання та додавання прального засобу й засобів для догляду . . . . .	29
Запуск програми . . . . .	31
Блокування від доступу дітей . . . . .	31
Додавання/виймання білизни . . . . .	31
Зміна програми . . . . .	32
Скасування програми . . . . .	32
Закінчення програми під час «Зупинки ополіскування» . . . . .	32
Закінчення програми . . . . .	32
Виймання білизни / вимкнення пристрою. . . . .	32
 <b>Датчики</b> . . . . .	33
Автоматична функція розпізнавання завантаження . . . . .	33

Система виявлення  
незбалансованого завантаження . . . 33



**Налаштування пристрою . . . . . 33**



**Очищення й технічне  
обслуговування . . . . . 34**

Корпус машини / панель  
управління . . . . . 35  
Барабан . . . . . 35  
Видалення накипу . . . . . 35  
Кювета для прального засобу  
й корпус . . . . . 35  
Водовідвідний насос заблоковано. . . 36  
Зливний шланг на сифоні  
заблокований. . . . . 37  
Фільтр на лінії подачі води  
заблокований. . . . . 37



**Несправності та способи їх  
усунення . . . . . 38**

Аварійна зупинка. . . . . 38  
Вказівки на дисплеї. . . . . 39  
Несправності та способи  
їх усунення. . . . . 40



**Післяпродажне  
обслуговування . . . . . 42**



**Технічні характеристики . . . . . 42**



**Гарантія на запобіжне  
пристосування Aqua-Stop. . . . . 43**



## **Використання за призначенням**

- Цей прилад призначений виключно для приватного побутового використання.
- Забороняється встановлювати та експлуатувати пристрій у приміщеннях із загрозою замерзання або на відкритому повітрі. Існує ризик пошкодження приладу при замерзанні залишків води. Якщо шланги замерзнуть, вони можуть потріскатися/лопнути.
- Використовуйте цей прилад виключно для прання побутової білизни, до якої належать предмети, придатні для прання у пральній машині, а також вовняні вироби для прання вручну (див. етикетку на виробі). Експлуатація пристрою з іншою метою не передбачена, а тому заборонена.
- Цей прилад можна експлуатувати з водопровідною водою і звичайними пральними засобами й засобами для догляду, наявними у продажу, які дозволяється застосовувати у пральних машинах.
- Цей прилад призначений для використання на висоті максимум до 4000 метрів над рівнем моря.

### **Перед увімкненням приладу:**

Перевірте відсутність видимих пошкоджень на приладі. Не експлуатуйте пошкоджений прилад. Якщо у вас виникнуть проблеми, зверніться до свого спеціального дилера або в нашу сервісну службу.

Прочитайте цю інструкцію з експлуатації та монтажу та всю інформацію, що додається до приладу, та дійте відповідно.

Збережіть всі документи для наступного користування або користувача.

## **Рекомендації з безпеки**

Наступна інформація щодо безпеки та попередження надаються, щоб захистити вас від травм та матеріальних збитків.

Проте важливо вживати відповідних запобіжних заходів і діяти обережно під час встановлення, обслуговування, очищення та експлуатації приладу.

### **Діти/люди/тварини**

#### **Попередження Ризик для життя!**

Діти або інші люди, що не здатні оцінити ризик у результаті використання приладу, можуть отримати травми або опинитися у небезпечній для життя ситуації. Тому, будь ласка, зверніть увагу:

- Прилад можуть використовувати діти старше 8 років або люди з обмеженими фізичними, сенсорними або розумовими здібностями чи особи, яким бракує досвіду або знання, якщо за ними наглядають або їх інструктували щодо безпечного використання приладу і вони зрозуміли можливий ризик використання приладу.

- Діти не повинні гратися з приладом.
- Не дозволяйте дітям чистити або обслуговувати цей прилад без нагляду.
- Не допускайте дітей молодше 3 років та домашніх тварин до приладу.
- Не залишайте прилад без нагляду, якщо поблизу знаходяться діти або інші люди, не здатні оцінити ризику.

#### **Попередження Ризик для життя!**

Діти можуть закритися всередині приладу і потрапити у небезпечну для життя ситуацію.

- Не розташовуйте прилад за дверима, оскільки так можуть утворюватися перешкоди для дверцят приладу або його неможливо буде відкрити повністю.
- Щойно завершиться термін експлуатації пристрою, від'єднайте мережевий штекер від розетки, **потім** відріжте його та зламайте замок дверцят пристрою.

#### **Попередження Небезпека удушення!**

Якщо дозволяти дітям гратися з упаковкою, пластиковою плівкою або деталями пакування, вони можуть

заплутатися в них або надягти на голову і задушитися. Бережіть пакування, пластикову плівку та деталі пакування подалі від дітей.

**⚠ Попередження**  
**Небезпека отруєння!**

Пральні засоби та продукти догляду можуть спричинити отруєння при вживанні. У разі проковтування засобу зверніться за медичною допомогою. Зберігайте пральні засоби та засоби для догляду за тканинами в недосяжному для дітей місці.

**⚠ Попередження**  
**Існує небезпека опіків!**

Під час прання за високих температур скло дверцят пральної машини сильно нагрівається. Не давайте дітям торкатися дверцят приладу, поки вони гарячі.

**⚠ Попередження**  
**Подразнення очей/шкіри!**

Контакт з пральними засобами та засобами для догляду може спричинити подразнення очей/шкіри. Ретельно промийте очі або шкіру у випадку контакту з пральними засобами і засобами для догляду. Зберігайте пральні засоби та засоби для догляду у недосяжному для дітей місці.

## Монтаж

**⚠ Попередження**  
**Небезпека ураження електричним струмом/пожежі/матеріальних збитків/пошкодження приладу!**

Якщо прилад встановлений неправильно, це може призвести до небезпечної ситуації. Переконайтеся в наступному:

- Напруга в мережі вашої розетки повинна відповідати номінальній напрузі, зазначеній на приладі (паспортна табличка). Підключене навантаження та потрібні запобіжники вказані на паспортній табличці.
- Мережевий штекер і захисний контакт розетки повинні співпадати відповідно, і система заземлення повинна бути встановлена правильно.
- Встановлювана система електроживлення повинна мати достатню площу перетину.

- Доступ до даного мережевого штекера повинен завжди бути вільним. Якщо це неможливо, з метою дотримання відповідних норм техніки безпеки перемикач (відключення усіх полюсів) повинен бути вбудований в постійну установку відповідно до правил монтажу електроустановок.
- Якщо використовується прилад захисного відключення, застосовуйте лише той, який має наступний символ: . Лише наявність цього символу дає змогу переконатися у відповідності чинним нормативним документам.

** Попередження**  
**Небезпека ураження електричним струмом/пожежі/матеріальних збитків/пошкодження приладу!**

Якщо мережевий кабель приладу змінено або пошкоджено, можливе ураження електричним струмом, коротке замикання або пожежа через перегрівання. Забороняється перегинати, затискати або модифікувати кабель живлення. Не допускайте його контакту з будь-яким джерелом тепла.

** Попередження**  
**Ризик пожежі/матеріальних збитків/пошкодження приладу!**

Використання подовжувачів або мережевих фільтрів може спричинити пожежу через перегрів або коротке замикання.

Підключіть прилад безпосередньо до правильно встановленої заземленої розетки. Не використовуйте подовжувачі, мережеві фільтри або трансформаторні блоки.

** Попередження**  
**Існує небезпека травмування/матеріальних збитків/пошкодження приладу!**

- Прилад може вібрувати або рухатися під час роботи, що може спричинити травми або матеріальні збитки. Розташуйте прилад на чистій рівній твердій поверхні та, використовуючи ватерпас, вирівняйте його за допомогою гвинтових ніжок.

- Якщо взятися за деталі пристрою, що виступають (наприклад, дверцята пристрою), щоб підняти або пересунути пристрій, деталі можуть відламатися та призвести до травмування. Заборонено братися за деталі пристрою, що виступають, із метою пересування пристрою.

**⚠ Попередження**  
**Небезпека травмування!**

- Прилад дуже важкий. Під час його піднімання можна отримати травми. Не піднімайте прилад самостійно.
- У приладу гострі краї, об які можна порізати руки. Не тримайте прилад за гострі краї. Для підняття машини надягайте захисні рукавиці.
- Якщо шланги та мережеві кабелі неправильно прокладені, через них можна перечепитися і отримати травму. Прокладайте шланги та кабелі так, щоб через них не можна було перечепитися.

**Увага!**  
**Матеріальні збитки/  
пошкодження приладу**

- Якщо тиск води занадто високий або занадто низький, прилад може не працювати відповідним чином, і це може спричинити матеріальні збитки або пошкодження приладу. Переконайтеся, що тиск води вашого об'єкту водопостачання становить щонайменше 100 кПа (1 бар) і не перевищує 1000 кПа (10 бар).
- Модифікація або пошкодження водопровідних шлангів може призвести до матеріальних збитків або пошкодження пристрою. Водяні шланги не повинні перегинатися, затискатися, їх не можна змінювати або розрізати.
- Використання шлангів, що постачаються іншими виробниками, для підключення до водопостачання може спричинити матеріальні збитки або пошкодження приладу. Використовуйте лише шланги, що постачаються з приладом або оригінальні змінні шланги.



- Під час транспортування пристрій захищений транспортувальними блокувальними кріпленнями. Якщо не зняти ці кріплення перед експлуатацією пристрою, це може призвести до пошкодження пристрою. Важливо повністю зняти всі транспортні блокувальні кріплення перед першим використанням пристрою. Зберігайте ці транспортні кріплення окремо. За необхідності транспортування пристрою обов'язково слід встановити ці кріплення на місця, щоб уникнути пошкоджень пристрою під час переміщення.

## Експлуатація

### **Попередження** **Небезпека вибуху/пожежі!**

Білизна, яку попередньо обробили засобами для чищення, що містять розчинники, наприклад засіб для видалення плям/ розчинник для чищення, може спричинити вибух у барабані. Ретельно промийте білизну водою перед пранням у машині.

### **Попередження** **Небезпека отруєння!**

Отруйні випари можуть виділятися засобами для чищення, що містять розчинники, наприклад розчинником для чищення. Забороняється використовувати засоби для чищення, що містять розчинники.

### **Попередження** **Небезпека травмування!**

- Якщо спиратися всією вагою/сидіти на відкритих дверцятах приладу, прилад може перекинутися, що може спричинити травмування. Не спирайтеся всією вагою на відкриті дверцята приладу.
- Якщо ставати на прилад, робоча поверхня може розламатися і спричинити травми. Не ставайте на пральну машину.
- Торкаючись барабану, поки він ще обертається, можна пошкодити руки. Зачекайте, поки він зупиниться.

### **Попередження** **Небезпека опіку!**

Під час прання за високих температур виникає небезпека опіку при контакті з гарячим пральним розчином (наприклад, під час

відведення гарячого прального розчину в раковину).  
Забороняється торкатися гарячого прального розчину.

### **Попередження**

#### **Подразнення очей/шкіри!**

Якщо кювета для пральних засобів буде відкрита під час прання, пральні засоби і засоби для догляду можуть розбризкуватися.  
Ретельно промийте очі або шкіру у випадку контакту з пральними засобами і засобами для догляду. У разі проковтування засобу зверніться за медичною допомогою.

### **Увага!**

#### **Матеріальні збитки / пошкодження пристрою**

- Якщо кількість білизни в пристрої перевищує його максимальний об'єм завантаження, пристрій може не працювати належним чином; це навіть може призвести до матеріальних збитків або пошкодження пристрою. Не перевищуйте максимальний об'єм завантаження сухої білизни. Дотримуйтеся максимальних об'ємів завантаження, вказаних для кожної з програм → Вкладень з інструкціями з експлуатації та монтажу.

- Якщо налити у прилад неправильну кількість прального засобу або засобу для чищення, можливі матеріальні збитки або пошкодження приставу. Використовуйте пральні засоби/продукти для догляду/засоби для чищення та пом'якшувачі відповідно до інструкцій виробника.

### **Очищення/обслуговування**

#### **Попередження**

#### **Ризик для життя!**

Прилад живиться від електромережі. Існує ризик ураження електрострумом у випадку контакту з компонентами під напругою. Тому, будь ласка, зверніть увагу:

- Вимкніть прилад. Відключіть прилад від мережі живлення (витягніть вилку).
- Забороняється торкатися або брати мережевий штекер вологими руками.
- Під час відключення мережевого штекера від розетки завжди тримайтеся за штекер, ніколи не тягніть за мережевий кабель, інакше можна його пошкодити.
- Не вносьте ніяких технічних змін у прилад або його функції.

- Ремонт або будь-які інші роботи з приладом можуть проводити лише фахівці нашої сервісної служби або електрик. Це також стосується заміни мережевого кабелю (за потреби).
- Запасні мережеві кабелі можна замовити у нашій сервісній службі.

### **Попередження** **Небезпека отруєння!**

Отруйні випари можуть виділятися засобами для чищення, що містять розчинники, наприклад розчинником для чищення. Забороняється використовувати засоби для чищення, що містять розчинники.

### **Попередження** **Існує небезпека ураження електричним струмом/ матеріальних збитків/ пошкодження приладу!**

Якщо волога проникає в прилад, це може призвести до короткого замикання. Не використовуйте для очищення приладу мийку високого тиску, очищувач паром, шланг або пістолет-розпилювач.

### **Попередження** **Існує небезпека травмування/матеріальних збитків/пошкодження приладу!**

Застосування запчастин і приладдя від інших виробників є небезпечним і може призвести до травмування, матеріальних збитків або пошкодження пристрою. З міркувань безпеки використовуйте лише оригінальні запчастини та приладдя.

### **Увага!** **Матеріальні збитки/ пошкодження приладу**

Очисні засоби та засоби для попередньої обробки білизни (наприклад, засоби для видалення плям, спреї для попереднього прання тощо) можуть спричинити пошкодження, якщо контактуватимуть з поверхнями приладу. Тому виконуйте наступні настанови:

- Слідкуйте за тим, щоб ці засоби не контактували з поверхнями приладу.
- Для чищення приладу не використовуйте нічого, крім води та м'якої вологої ганчірки.
- негайно видаляйте будь-які пральні засоби, спреї або інші залишки.



## Захист навколишнього середовища

### Упаковка / пристрій, що був у використанні



Утилізуйте упаковку екологічним чином. Цей пристрій марковано відповідно до директиви ЄС 2012/19/EU стосовно використаних електричних та електронних пристроїв (відходи електричного та електронного обладнання — WEEE). Ця директива визначає умови повернення та переробки відходів і діє на території Європейського союзу.

### Поради щодо економної експлуатації

- Для оптимального збереження електроенергії та води завантажуйте пристрій максимальною кількістю білизни для кожної програми. Огляд програм  
→ Окремий аркуш до інструкції з експлуатації та монтажу.
- Білизну середнього ступеня забруднення слід прати без попереднього прання.
- Заощаджуйте електроенергію та пральний засіб під час прання білизни легкого та звичайного ступеня забруднення.  
→ "Пральний засіб" на сторінці 25
- Температура, яку можна обрати, вказується на етикетках текстильних виробів. Температура в машині може відрізнятись від обраної, щоб оптимально поєднати результати прання та енергозбереження.

- Із метою енергозбереження пристрій перемикається в режим заощадження електроенергії. Освітлення дисплею згасає за кілька хвилин, миготить кнопка .  
→ "Панель дисплея" на сторінці 21
- Якщо після прання необхідно висушити білизну в барабані, встановіть швидкість віджимання відповідно до вказівок виробника сушильної машини.



## Розміщення та підключення

### Входить до комплекту поставки пристрою

#### Вказівки

- Перевірте наявність транспортних пошкоджень машини. Забороняється експлуатувати пошкоджену машину. Зверніться з претензією до магазину, де Ви придбали пристрій, або до нашої служби післяпродажного обслуговування.
- Волога в барабані залишилася після кінцевого тестування.

Оснащення барабану та комплект шлангів, що постачаються з пристроєм, залежить від моделі.

- **Стандартна модель / Пристрій із функцією Aqua-Secure**

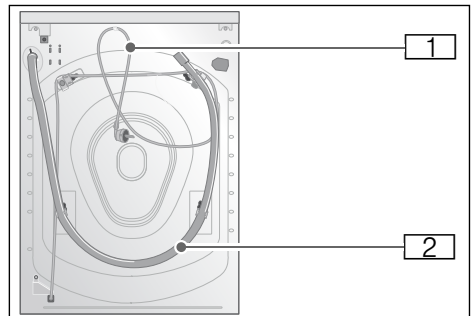

## ■ Пристрій із захистом від протікання води Aqua-Stop

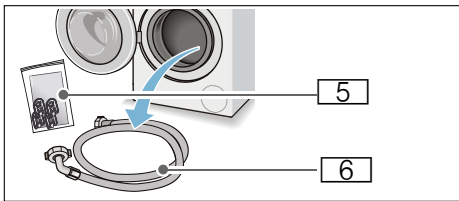
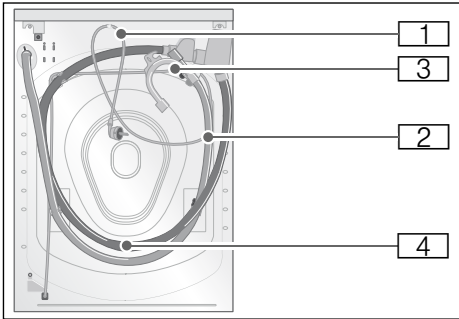

- 1** Мережевий кабель
- 2** Зливний шланг
- 3** Закруглене кріплення для зливного шлангу\*
- 4** Шланг подачі води в моделі з системою Aqua-Stop
- 5** Пакет:
  - Інструкція з експлуатації та монтажу + окремий аркуш до інструкції
  - Довідник з адресами служб післяпродажного обслуговування\*
  - Гарантія\*
  - Захисні втулки для отворів після зняття транспортних кріплень
  - Дозатор\* для рідкого прального засобу
  - Перехідник з ущільнювальною шайбою від 21 мм = 1/2 дюйма до 26,4 мм = 3/4 дюйма \*
- 6** Шланг подачі води для моделей Стандартна/Aqua-Secure

\* залежить від моделі

**Додатково знадобиться**, хомут шлангу (діаметром 24–40 мм, можна придбати в спеціалізованих магазинах) для приєднання зливного шланга до сифону.

## Корисні інструменти

- Ватерпас для вирівнювання
- Гайковий ключ із:
  - WAF13 для послаблення транспортних кріплень та
  - WAF17 для регулювання висоти ніжок пристрою

## Рекомендації з безпеки

### **⚠ Попередження**

#### Небезпека поранення!

- Пральна машина дуже важка. Піднімайте або переносьте пральну машину з обережністю; користуйтеся захисними рукавичками.
- Якщо пральну машину підіймати за деталі, які виступають (наприклад, за дверцята пральної машини), вони можуть відламатися та спричинити тілесні ушкодження. Забороняється підіймати пральну машину за виступаючі частини.
- Якщо шланг і мережеві кабелі прокладені неналежним чином, виникає ризик перечеплення та травмування. Прокладайте шланги й кабелі таким чином, щоб унеможливити ймовірність перечеплення.

### Увага!

#### Пошкодження пристрою

Якщо шланги замерзли, вони можуть розірватися або лопнути. Забороняється встановлювати пральну машину поза приміщенням або у приміщеннях, які зазнають впливу низьких температур.

## **Увага!**

### **Пошкодження від води**

Місце приєднання шланга подачі води та зливного шланга знаходяться під високим тиском. Із метою запобігання протіканню та пошкодженню від води необхідно дотримуватися вказівок із цього розділу.

### **Вказівки**

- До інструкцій з безпеки, наведених тут, також можуть додаватися спеціальні положення відповідних постачальників води та електроживлення.
- Якщо ви сумніваєтеся, запросіть спеціаліста для монтажу машини.

## **Поверхня для встановлення**

**Вказівка:** Пральну машину слід встановлювати якомога стабільніше, щоб вона не пересувалася під час роботи.

- Поверхня для встановлення має бути стійкою та рівною.
- Для встановлення не пристосовані м'яка підлога або килимове покриття.

## **Установлення на підставку або дерев'яну підлогу**

### **Увага!**

#### **Пошкодження пристрою**

Пральна машина може «пересуватися» й хитатися/перекинутися зі своєї основи під час віджимання.

Ніжки пристрою повинні бути зафіксовані скобами фіксації. Номер за каталогом WMZ 2200, WX 975600, Z 7080X0

**Вказівка:** На підлозі з дерев'яного покриття пральну машину слід встановлювати:

- у кутку, якщо це можливо;
- на водостійкі дерев'яні дошки (мін. 30 мм товщиною), міцно пригвинчені до підлоги.

## **Установлення на платформі з шухлядкою\***

Номер платформи за каталогом: WMZ 20490, WZ 20490, WZ 20520

## **Установлення пристрою на міні-кухні**



### **Попередження**

#### **Ризик для життя!**

Існує небезпека ураження електричним струмом у разі торкання компонентів під напругою.

Не знімайте захисну панель пристрою.

### **Вказівки**

- Ширина ніші повинна складати 60 см.
- Встановлюйте пральну машину лише під суцільною стільницею, міцно з'єднаною з сусідніми шафами.

## **Видалення транспортних кріплень**

### **Увага!**

#### **Пошкодження пристрою**

- Для транспортування машину фіксують за допомогою транспортних кріплень. Якщо кріплення не зняті, машину можна пошкодити під час експлуатації. Перед першою експлуатацією пристрою переконайтеся, що повністю зняті всі чотири транспортні кріплення. Зберігайте кріплення в безпечному місці.
- З метою запобігання пошкодження пристрою під час подальшого транспортування транспортні кріплення перед перевезенням необхідно встановити на місця.

\* Залежить від моделі

**Вказівка:** Зберігайте гвинти у безпечному місці прикрученими до ізоляційних елементів.

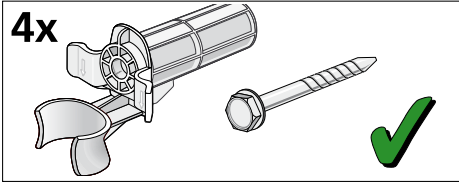

1. Вийміть шланги з тримачів.

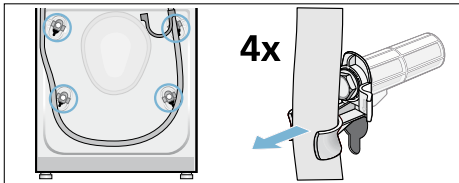

2. Витягніть із тримачів мережевий кабель. Розгвинтіть і видаліть всі гвинти транспортних кріплень. Видаліть ізоляцію.

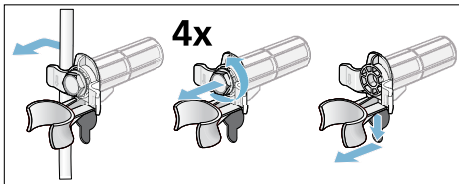

3. Установіть захисні накладки. Міцно зафіксуйте накладки на місцях, натиснувши на вбудовані гачки.

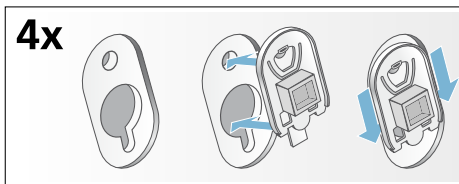

## Довжина шланга та кабелю

### ■ Лівобічне підключення

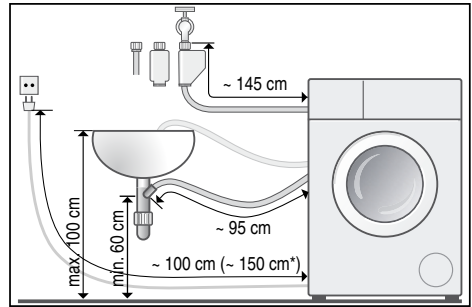

### ■ Правобічне підключення

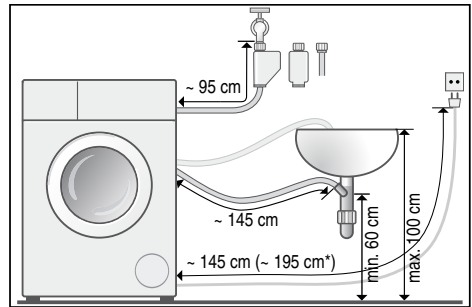

\*залежить від моделі

**Порада:** Наступні деталі можна придбати в спеціалізованих магазинах або в нашій службі післяпродажного обслуговування:

- подовжувач для системи Aqua-Stop і шланг подачі холодної води (прибл. 2,50 м); номер за каталогом WMZ 2380, WZ 10130, Z 7070X0
- Довший шланг подачі (прибл. 2,20 м) для стандартних моделей; окремий номер деталі для служби післяпродажного обслуговування: 00353925

## Подача води

### Попередження

#### Небезпека ураження електричним струмом!

Система Aqua-Stop устаткована електричним клапаном. Ризик ураження електричним струмом при зануренні запобіжного клапана Aqua-Stop у воду. Забороняється занурювати запобіжний клапан у воду.

### Вказівки

- Підключайте пральну машину лише до холодної лінії водопроводу.
- Не приєднуйте її до гарячої лінії безнапірного бойлера.
- Не користуйтеся шлангом подачі води, який вже був у користуванні. Користуйтеся лише тим шлангом, який постачався у комплекті, або тим, який Ви придбали в спеціалізованій авторизованій мережі.
- Не загинайте і не затискайте шланг подачі води.
- Не модифікуйте (не скорочуйте й не розрізайте) шланг подачі води (у зворотному випадку його міцність не гарантується).
- Затягуйте гвинтові з'єднання лише вручну. Якщо затягувати гвинтові з'єднання надто сильно за допомогою інструмента (плоскогубців), можна пошкодити різьбу.
- При підключенні до крану 21 мм = 1/2 дюйма спочатку приєднайте перехідник,\* з ущільнювальною шайбою від 21 мм = 1/2 дюйма до 26,4 мм = 3/4 дюйма.

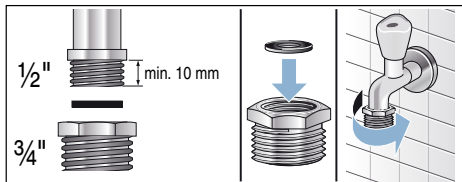

## Оптимальний тиск води в мережі водопостачання

**Щонайменше** 100 кПа (1 бар)

**Макимум** 1000 кПа (10 бар)

Якщо кран відкритий, обсяг води, що постачається, складає принаймні 8 л/хв.

Якщо тиск води перевищує це значення, необхідно встановити редукційний клапан.

## Підключення

Приєднайте шланг подачі води до водопровідного крану (3/4 дюйма = 26,4 мм) та до пристрою (непотрібно для моделей зі системою Aqua-Stop, фіксоване встановлення):

- Модель: **Стандартна**

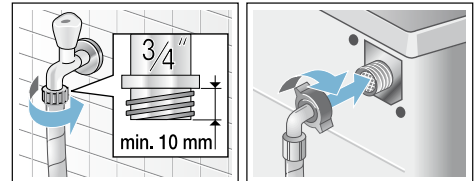

- Модель: **Із функцією Aqua-Secure**

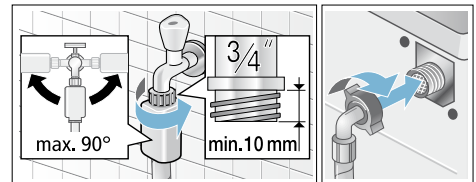

- Модель: **Із системою Aqua-Stop**

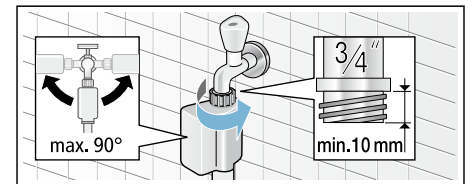

**Вказівка:** Обережно відкрийте водопровідний кран, слідкуючи за герметичністю точок підключення. Гвинтові з'єднання знаходяться під тиском води.

\* що постачається залежно від моделі,



## Відведення води

### Попередження

#### Небезпека отримання опіків!

Під час прання з високою температурою при контакті з гарячими пральними розчинами (наприклад, під час зливання гарячого прального розчину в мийку) можливі опіки. Не торкайтеся руками гарячого прального розчину.

### Увага!

#### Збитки внаслідок витікання води

Під час відкачування води зливний шланг знаходиться під тиском води і може від'єднатися від зливного отвору раковини або від точки підключення. Закріпіть зливний шланг, щоб уникнути його переміщення.

### Увага!

#### Пошкодження приладу/текстильних виробів

Якщо кінець зливного шлангу занурюється у відкачану воду, вода може знову потрапити у прилад і пошкодити прилад/білизну.

Прослідкуйте, щоб:

- стічний отвір раковини був відкритий;
- кінець зливного шлангу знаходився вище рівня відкачаної води;
- вода стікала достатньо швидко.

### Вказівки

- Не перегинайте зливний шланг і не деформуйте його по довжині.
- Різниця у висоті між установлювальною поверхнею та зливним отвором: мін. 60 см, макс. 100 см

Прокласти шланг відведення води можна наступним чином:

#### ■ Злив води до сифону

Місце з'єднання зафіксуйте за допомогою затискача шлангу,  $\varnothing$  24 – 40 мм (можна придбати в спеціалізованому магазині).

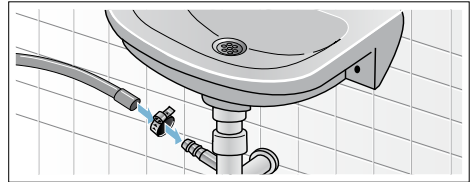

#### ■ Злив води до умивальника

Закріпіть зливний шланг, щоб уникнути його переміщення. Згин для фіксації шлангу можна придбати в сервісі: Номер артикулу 00655300

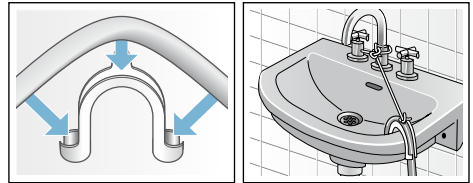

## Вирівнювання

Вирівняйте пристрій за допомогою ватерпаса.

Неправильне вирівнювання може викликати сильні шуми, вібрацію та «пересування».

1. Послабте контргайки гайковим ключем, повертаючи їх за годинниковою стрілкою.
2. Перевірте положення пральної машини за допомогою ватерпаса, скоригуйте якщо потрібно. Відрегулюйте висоту, повертаючи ніжки пристрою. Всі чотири ніжки мають твердо стояти на підлозі.

3. Щільно прикрутіть контргайки до корпусу.  
При цьому міцно притримуйте ніжки та не змінюйте їхню висоту.  
Контргайки всіх чотирьох ніжок пристрою повинні бути щільно прикручені до корпусу!

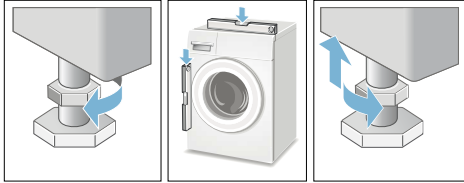

## Приєднання до електромережі

### **Попередження** **Ризик для життя!**

Існує небезпека ураження електричним струмом у разі торкання компонентів під напругою.

- Забороняється торкатися або брати мережевий штекер вологими руками.
- Від'єднуйте мережевий кабель лише за штекер, і у жодному випадку не за кабель, у зворотному випадку можна пошкодити кабель.
- Забороняється від'єднувати мережевий штекер під час роботи.

Ознайомтеся з наступною інформацією та переконайтеся, що:

### **Вказівки**

- Напруга в мережі та напруга, вказана на пральній машині (паспортна табличка) співпадають. Підключене навантаження та потрібні запобіжники вказані на паспортній табличці.
- Пральна машина приєднана лише до перемінного струму за допомогою правильно вбудованої заземленої розетки.
- Мережевий штекер підходить до розетки.
- Поперечний перетин кабелю відповідний.

- Система заземлення встановлена правильно.
- Заміна мережевого кабелю здійснюється лише кваліфікованим електриком (за необхідності). Запасні мережні кабелі доступні в службі післяпродажного обслуговування.
- Не застосовуйте багатоконтактні штепселі, багатогніздні штекерні з'єднання і подовжувальні кабелі.
- При застосуванні запобіжника використовуйте лише тип, який позначений символом . Лише пристрій із цим символом гарантує відповідність чинним нормативним документам.
- Вільний доступ до мережного штекера в будь-який момент.
- Мережевий кабель не можна затискати та перегинати, замінювати й розрізати.
- Мережевий кабель не торкається джерел тепла.

## Перед першим пранням

Пральна машина пройшла ретельну перевірку перед випуском з заводу. Щоб видалити залишки речовин із виробу та воду, що могла залишитися після перевірки, запустіть перше прання **без білизни**.

**Вказівка:** Пральна машина **повинна бути правильно встановлена та підключена**. → *Сторінка 12*

1. Перевірте пристрій.  
**Вказівка:** Забороняється експлуатувати пошкоджену машину. Повідомте у службу післяпродажного обслуговування.
  2. Зніміть захисну плівку з робочої поверхні та панелі управління.
  3. Підключіть до мережі живлення.
  4. Відкрийте водопровідний кран.
  5. Не завантажуйте білизну. Зачиніть дверцята.
  6. Залежно від моделі запустіть програму **Очищення Барабана\*** чи програму **Бавовна 90 °С**.
- \* залежно від моделі,

7. Відкрийте люк для пральних засобів.
8. Залейте прибл. 1 л води у відділення II.
9. Залейте звичайний пральний засіб у відділення II.  
**Вказівка:** З метою уникнення піноутворення використовуйте лише половину кількості прального засобу, рекомендованої виробником. Не застосовуйте пральні засоби, призначені для вовни або тонких тканин.
10. Зачиніть люк для пральних засобів.
11. Натисніть кнопку .
12. Коли програма закінчиться, вимкніть пристрій.

**Тепер Ваша пральна машина готова до експлуатації.**

## Транспортування

Наприклад, під час переїзду

### Підготовчі роботи:

1. Закрийте водопровідний кран.
2. Зменште тиск води у шлангу подачі.  
→ "Фільтр на лінії подачі води заблокований" на сторінці 37
3. Відведіть залишки розчину прального засобу.  
→ "Водовідвідний насос заблоковано." на сторінці 36
4. Від'єднайте пральну машину від мережі.
5. Видаліть шланги.

### Установлення транспортних кріплень:

1. Зніміть накладки та складіть їх у безпечне місце.  
За необхідності скористайтеся викруткою.

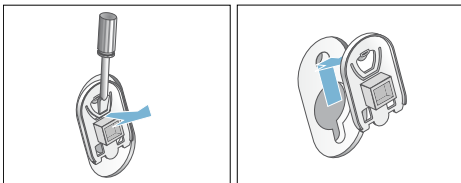

2. Встановіть всі чотири ізоляційні елементи.  
Надійно затисніть мережевий кабель у тримачах. Встановіть гвинти та затягніть їх.

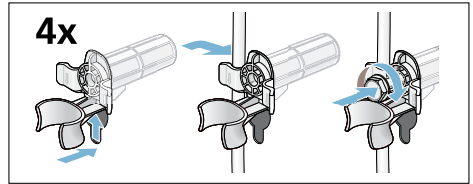

**Перед наступним увімкненням пристрою:**

### Вказівки

- транспортні кріплення **повинні бути зняті.**  
→ "Видалення транспортних кріплень" на сторінці 14
- Щоб запобігти виливанню залишків прального засобу розчину в каналізацію під час наступного прання: залейте прибл. 1 л води у відділення II та запустіть програму **Відведення води.**

## Початок роботи з пристроєм

### Пральна машина

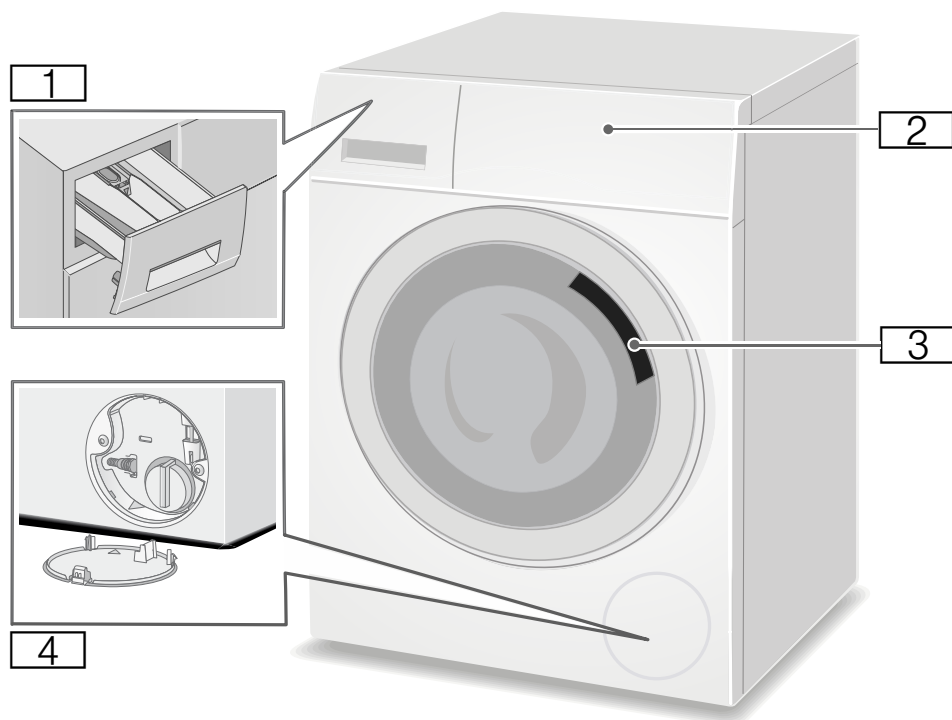

- 1** Кювета для пральних засобів
- 2** Дисплей / панель управління
- 3** Завантажувальний люк із ручкою
- 4** Сервісна кришка

## Панель управління

Конфігурація панелі управління залежить від моделі

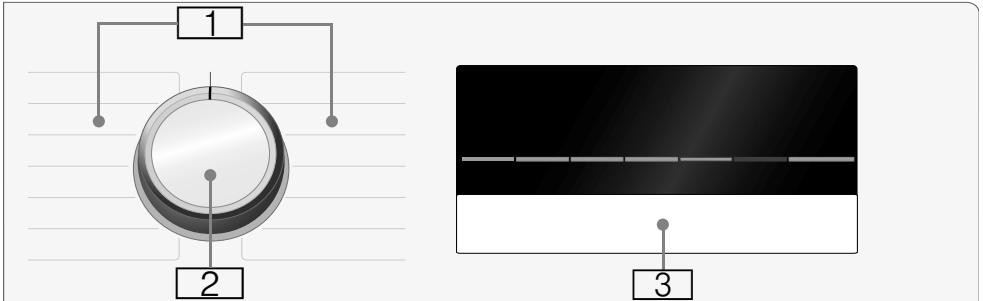

**1** Програми → Окремий аркуш до інструкції з експлуатації та монтажу.

**2** Перемикач програм  
**3** Дисплей для налаштувань та інформації

## Панель дисплея

### Вказівка:

У таблицях наведені можливі параметри налаштування та інформація на дисплеї; вони відрізняються залежно від моделі.

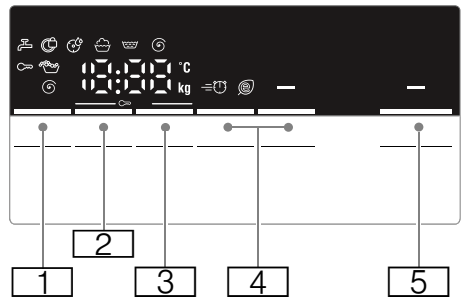
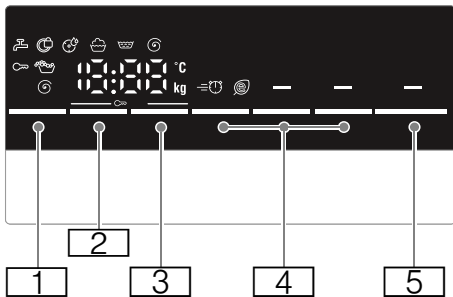

Кнопка	Індикація на дисплеї	Пояснення
	--- 90 °C	Можна обрати <b>Температура</b> У °C; --- = холодна
	--- 0 --- 1400** Ⓢ	Можна обрати <b>Число обертів центрифуги</b> В об./хв.; Ⓢ = без віджимання, лише відведення води; --- = Зупинка ополіскування
	(наприклад, 2:30)	<b>Закінчиться за</b> Тривалість програми залежить від вибору програми в год:хв. (години:хвилини)
	1-24 год	Закінчення програми (час «Закінчити у») через ...год (години)
		<b>Додаткові програмні налаштування:</b> → Сторінка 27
		Speed Eco
		Легке прасуван.*
		Поперед прання*
		Вода+/Промивання+*
		<b>Кнопка</b> для запуску програми, переривання програми (наприклад, для додавання білизни) та скасування програми

\*залежить від моделі



\*\* залежить від обраної програми, налаштувань і моделі

## Докладніше див. вказівки на дисплеї

Індикація на дисплеї	Пояснення
8** кг	<b>Рекомендації щодо завантаження</b>
	<b>Етап виконання програми:</b>
	Прання
	Ополіскування
	Віджимання
	Закінчення програми
--- Ⓢ	Закінчення програми під час «Зупинки ополіскування»
	<b>Дверцята пральної машини</b> → "Додавання/виймання білизни" на сторінці 31 → "Несправності та способи їх усунення" на сторінці 37
	<b>Кран</b> → "Несправності та способи їх усунення" на сторінці 37
	<b>Блокування від доступу дітей</b> → "Блокування від доступу дітей" на сторінці 31 → "Несправності та способи їх усунення" на сторінці 37
	<b>Розпізнавання піни</b> → "Запуск програми" на сторінці 30 → "Вказівки на дисплеї" на сторінці 39

\*залежить від моделі

\*\* залежить від обраної програми, налаштувань і моделі

Індикація на дисплеї	Пояснення
	<b>Індикаторна лампочка для Очищення Барабана програми*</b> → "Вказівки на дисплеї" на сторінці 39 → "Налаштування пристрою" на сторінці 33
	<b>Індикація несправності</b> → "Вказівки на дисплеї" на сторінці 39
	<b>Налаштування сигналу</b> → "Налаштування пристрою" на сторінці 33
* залежить від моделі ** залежить від обраної програми, налаштувань і моделі	

### Вказівка: Режим заощадження електроенергії

Із метою енергозбереження пристрій перемикається в режим заощадження електроенергії. Освітлення дисплею згасає за кілька хвилин, миготить кнопка . Натисніть будь-яку кнопку, щоб активувати освітлення. Режим заощадження електроенергії не активується, коли виконується програма.

## Білизна

### Підготовка білизни

#### Увага!

#### Пошкодження пристрою/тканин

Сторонні об'єкти в пральній машині (наприклад, монетки, скріпки, голки, цвяхи) можуть пошкодити білизну або деталі машини.

Тому дотримуйтеся наступних вказівок під час підготовки білизни до прання.

- Спорожніть усі кишені.

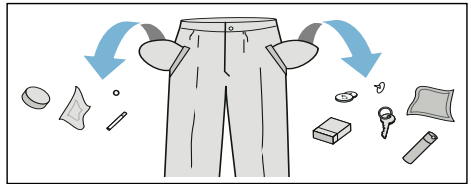

- Перевірте наявність металевих предметів (скріпок та ін.) та вийміть їх.
- Періть тонкі тканини у мішечку для білизни (панчохи, бюстгальтери тощо).

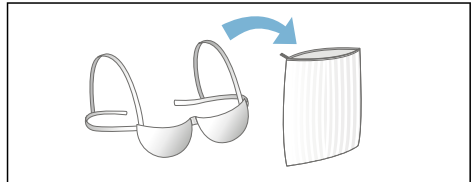

- Зніміть кріплення зі штор або покладіть штори у пральний мішок.
- Застібніть змійки, розстебніть гудзики.
- Вичистіть пісок із вилог та кишень.

### Сортування білизни

Відсортуйте білизну згідно з вказівками на етикетці та інформацією від виробника відповідно до:

- типу тканини/волокон,
- кольору.

**Вказівка:** Білизна може полиняти або не очиститися належним чином. Періть білі та кольорові речі окремо. Нові кольорові речі виперіть першого разу окремо, перш ніж завантажувати з іншою білизною.

■ **Забруднення**

Білизну однакового ступеня забруднення періть разом. Приклади ступенів забруднення: → "Заощадження електроенергії та пральною засобу" на сторінці 25

– **Легке:** без попереднього прання; оберіть налаштування **Speed** за необхідності

– **Звичайне**

– **Сильне:** завантажуйте менше білизни; оберіть програму з попереднім пранням

– **Плями:** видаліть або попередньо обробіть плями, поки вони ще свіжі. Спочатку змочіть мильною водою, не терти. Потім періть білизну, обравши відповідну програму. Плями, що в'їлися або засохли, інколи можна видалити лише шляхом кількаразового прання.

■ **Символи на етикетках**

**Вказівка:** Числа в символах вказують на максимальну припустиму температуру прання.

 Підходить для звичайного прання; наприклад, для програми «Бавовна».

 Потрібне делікатне прання; наприклад, програма «Синтетика»

 Потрібне особливо делікатне прання; наприклад, програма «Тонкі тканини/Шовк»

 Для ручного прання; наприклад, Програма «Вовна»

 Забороняється прати в машинці.

## Крохмалення

**Вказівка:** Не промивайте білизну кондиціонером.



Обробляти білизну рідким крохмалем можна з такими програмами, як **Ополіскування** та **Бавовна**. Додавайте крохмаль у відділення  (за необхідності попередньо почистіть його) відповідно до вказівок виробника.

## Фарбування/знебарвлювання

Фарбуйте тканини тільки в кількості, звичайній для побутових умов. Сіль може пошкодити високоякісну сталь. Завжди виконуйте вказівки виробника засобу для фарбування.

Ніколи **не** використовуйте пральну машину для відбілювання.

## Замочування

1. Залийте засіб для замочування / пральний засіб у відділення **II** згідно з інструкціями виробника.
2. Оберіть потрібну програму.
3. Натисніть кнопку  для запуску програми.
4. Через прибіл. десять хвилин натисніть кнопку , щоб призупинити програму.
5. Після завершення потрібного часу замочування знову натисніть кнопку , щоб продовжити або змінити програму.

### Вказівки

- Завантажте білизну одного кольору.
- Пральний засіб додавати не потрібно; розчин після замочування використовується для прання.



## Пральний засіб

### Правильний вибір прального засобу

Рекомендації на етикетках є визначальними для вибору відповідного прального засобу, температури й обробки білизни. → Див. також [www.sartex.ch](http://www.sartex.ch)

На веб-сайті [www.cleanright.eu](http://www.cleanright.eu) можна знайти докладнішу інформацію про пральні засоби, засоби для догляду й очисні засоби для побутового використання.

- **Стандартний пральний засіб із оптичним відбілювачем**  
Підходить для білої білизни з льону або бавовни, що придатна для кип'ятіння  
Програма: Бавовна/холодна — макс. 90 °C
- **Пральний засіб для кольорових речей без відбілювачів або оптичних освітлювачів**  
Підходить для кольорової білизни з льону чи бавовни  
Програма: Бавовна/холодна — макс. 60 °C
- **Пральний засіб для кольорових/делікатних речей без відбілювачів або оптичних освітлювачів**  
Підходить для кольорової білизни з синтетичних волокон, тканин спрощеного догляду  
Програма: Синтетика/холодна — макс. 60 °C
- **Пральний засіб для делікатних речей**  
Підходить для делікатної білизни, тонких тканин, шовку або віскози  
Програма: Тонкі тканини/Шовк/холодна — макс. 40 °C
- **Пральний засіб для вовняної білизни**  
Підходить для вовни  
Програма Вовна/холодна — макс. 40 °C

### Заощадження електроенергії та прального засобу

Для легкого та звичайного ступеня забруднення можна заощадити електроенергію (зниженням температури прання) та кількість прального засобу.

Заощадження	Забруднення/примітка
<p>Знижена температура й кількість прального засобу для рекомендованого дозування</p>  <p>Температура відповідно до етикетки на одягу та кількість прального засобу відповідно до рекомендованого дозування для сильного забруднення</p>	<p><b>Легке забруднення</b> Без видимого забруднення або плям. Одяг увібрив запах тіла, наприклад:</p> <ul style="list-style-type: none"> <li>■ легкий літній/спортивний одяг (який носили кілька годин);</li> <li>■ футболки, сорочки, блузки (які носилися протягом дня);</li> <li>■ постільна білизна для гостей та рушники для рук (які використовувалися протягом одного дня)</li> </ul> <p><b>Звичайне</b> Помітне забруднення або наявність невеликих плям, наприклад:</p> <ul style="list-style-type: none"> <li>■ футболки, сорочки, блузки (які увібрали піт і носилися кілька разів);</li> <li>■ рушники, постільна білизна (які використовувалися до тижня).</li> </ul> <p><b>Сильне забруднення</b> Явне забруднення та/або плями, наприклад, кухонні рушники, дитяча білизна, робочий одяг.</p>

**Вказівка:** Під час дозування всіх пральних і допоміжних засобів, засобів для догляду та очисних засобів завжди дотримуйтеся вказівок і даних виробника.

→ "Вимірювання та додавання прального засобу й засобів для догляду" на сторінці 29

## P+ Стандартні програмні установки

Налаштування стандартних програмних налаштувань для всіх програм попередньо встановлюються на заводі та відображаються на дисплеї після вибору програми.

Змінити стандартні налаштування можна, кілька разів натискаючи відповідні кнопки, доки на дисплеї не відобразяться потрібні налаштування.

**Вказівка:** Натисканням і утримуванням кнопки можна автоматично запустити швидкий перегляд параметрів до останнього у списку. Натисніть кнопку ще раз, і ви знову зможете змінювати параметри.

Доступні налаштування залежать від моделі.

Огляд усіх доступних для вибору налаштувань усіх програм можна знайти на додатковому аркуші інструкції з експлуатації та монтажу.

## Температура

(°C, Temp. °C, Температура)

Залежно від етапу програми можна змінювати налаштовану температуру перед початком програми та під час неї.

### Вказівки

- Максимальна температура, яку можна обрати, залежить від обраної програми.
- Час, що залишився, може збільшуватися або зменшуватися відповідно до зміненого значення температури.

## Число обертів центрифуги

(⊙, Число обертів центрифуги)

Залежно від етапу програми можна змінювати швидкість віджимання (в об./хв.; обертів за хвилину) перед програмою та під час неї.

**Налаштування** : Вода після полоскання відводиться без віджимання. Білизна залишається мокрою в барабані, наприклад для речей, які не можна віджимати.

**Налаштування** - - -: (Зупинка ополіскування) = без кінцевого віджимання. Білизна залишається у воді після останнього полоскання.

Можна обрати параметр «Зупинка ополіскування», щоб запобігти зминанню, якщо білизна не виймається з пральної машини відразу після завершення програми.

→ "Закінчення програми під час «Зупинки ополіскування»" на сторінці 32

**Вказівка:** Максимальна швидкість, яку можна обрати, залежить від моделі та обраної програми.

## Закінчиться за

(⊙, Закінчиться за)

**Перед початком програми** можна попередньо обрати час закінчення програми (час «Закінчити у») із кроком у годину (год = година) максимум до 24 годин.



Для цього виконайте наступні дії.

1. Оберіть програму.  
Відобразиться тривалість обраної програми, наприклад, **2:30** (години:хвилини).
2. Кілька разів натисніть кнопку **Закінчиться за**, доки не відобразиться потрібна кількість годин.

3. Натисніть кнопку . Дверцята блокуються. Обрана кількість годин (наприклад, **8 год**) відображається на дисплеї, та починається зворотній відлік до початку програми прання. Після початку відобразиться тривалість програми.

**Вказівка:** Тривалість програми входить в обраний час «Закінчити у».

**Протягом відліку часу** можна змінити попередню обрану кількість годин наступним чином.

1. Натисніть кнопку .
2. Кнопкою **Закінчиться за** змініть кількість годин.
3. Натисніть кнопку .

**Протягом відліку часу** можна за необхідності додавати або виймати білизну.

**Вказівка:** Тривалість програми автоматично регулюється під час її виконання.

На тривалість можуть вплинути певні фактори, наприклад:

- налаштування програми,
- дозування прального засобу (за необхідністю вмикаються додаткові цикли ополіскування через надмірне піноутворення),
- об'єм завантаження / тип текстильних виробів (довше прання для більшого об'єму та для виробів, що вбирають багато води),
- дисбаланс (наприклад, через натяжні простирадла запускає кілька разів цикл віджимання),
- перепади напруги в мережі,
- тиск води (швидкість подачі).

## Додаткові програмні налаштування

Доступні налаштування залежать від моделі.

Огляд усіх доступних для вибору налаштувань усіх програм можна знайти на додатковому аркуші інструкції з експлуатації та монтажу.

### Speed Eco

( , Speed Eco Perfect)

Кнопка з двома доступними параметрами для налаштування обраної програми:

#### ■ Speed

Прання за короткий час при досягненні того ж результату прання, що й за обраної програми без налаштування Speed, але зі споживанням більшої кількості електроенергії.

**Вказівка:** Не перевищуйте максимально допустиме завантаження.

#### ■ Eco

Прання з оптимізацією енергоспоживання шляхом зменшення температури та збільшення тривалості програми з досягненням такого ж результату прання, що й за обраної програми без налаштування Eco.

Якщо натиснути кнопку **Speed Eco** один раз, буде обрано налаштування **Speed**. Якщо натиснути кнопку ще раз, активується налаштування **Eco**. Під час активації налаштування на дисплеї відобразиться відповідний символ. Якщо натиснути кнопку ще раз, налаштування не активується.

## Вода+/Промивання+

(☰, Більше Води, Вода+, Промивання+)

Налаштування залежно від моделі

Збільшений рівень води й додатковий цикл ополіскування; подовжена тривалість прання. Для регіонів із дуже м'якою водою або для покращення результатів віджимання.

## Легке прасуван.

(☰, Легке прасуван.)

Налаштування залежно від моделі

Запобігає зібганню завдяки особливій послідовності віджимання з наступним перемішуванням та зменшеній швидкості віджимання.

**Вказівка:** Збільшується рівень вологості білизни.

## Поперед прання

(☰, Поперед прання)

Налаштування залежно від моделі

Для білизни сильного ступеня забруднення.

Запускається цикл попереднього прання за низької температури перед основним пранням.

**Вказівка:** Залийте пральний засіб у відділення I для циклу попереднього прання та у відділення II для основного прання.



## Експлуатація пристрою

### Підготовка пральної машини

#### Вказівки

- Пральна машина **повинна бути правильно встановлена підключена.**  
→ "Розміщення та підключення" на сторінці 12
  - Перед першою експлуатацією запустіть прання без білизни.  
→ "Перед першим пранням" на сторінці 18
1. Підключіть до мережі живлення.
  2. Відкрийте водопровідний кран.
  3. Відкрийте завантажувальний люк.
  4. Переконайтеся, що в барабані не залишилося води. За необхідності відведіть воду.

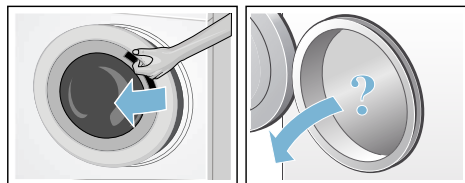

### Увімкнення пристрою / вибір програми

**Вказівка:** Якщо активоване блокування від доступу дітей, його необхідно деактивувати, перш ніж налаштувати програму.  
→ "Блокування від доступу дітей" на сторінці 31

За допомогою колеса вибору програми оберіть бажану програму. Перемикач програми можна повертати в обох напрямках.

На дисплеї поперемінно відображається тривалість програми та максимальне завантаження (коли відкритий люк).

## Зміна стандартних налаштувань програми

Можна застосувати стандартні налаштування або змінити їх.

Для цього кілька разів натисніть відповідну кнопку, доки не відобразиться потрібне налаштування.

Налаштування активуються без підтвердження.

Вони не зберігаються після вимкнення пристрою.

→ "Стандартні програмні установки" на сторінці 26

Огляд програм → Вкладень з інструкціями з експлуатації та монтажу.

## Вибір додаткових програмних налаштувань

Обравши додаткові налаштування, можна оптимізувати процес прання для кожної окремої партії білизни.

Налаштування можна обирати або скасовувати залежно від етапу програми.

Якщо налаштування активне, загоряється індикаторна лампочка кнопки.

Налаштування не зберігаються після вимкнення пристрою.

→ "Додаткові програмні налаштування" на сторінці 27

Огляд програм → Вкладень з інструкціями з експлуатації та монтажу.

## Завантаження білизни в барабан

### Попередження Ризик для життя!

Білизна, попередньо оброблена очисними засобами, які містять розчинники (наприклад, засобом для усунення плям / очисним розчином) можуть спричинити вибух у випадку завантаження у пральну машину.

Перед завантаженням у машину прополоскайте ці речі вручну.

### Вказівки

- Змішайте білизну різного розміру. Речі різного розміру краще розподіляються в барабані під час віджимання. Прання окремих речей може призвести до дисбалансу.
- Дотримуйтеся вказаного максимального завантаження. Перезавантаження може негативно вплинути на результат прання та спричинити змінання тканини.

1. Покладіть попередньо відсортовану розгорнуту білизну в барабан пральної машини.
2. Переконайтеся, що білизна не затиснулась між дверцятами машини та гумовим ущільнювачем, і зачиніть дверцята.

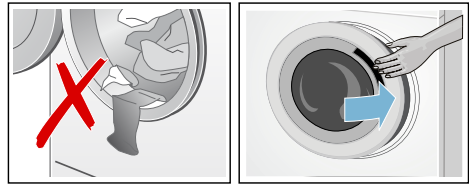

Миготить індикаторна лампочка кнопки , і це означає, що можна запускати програму прання. Є можливість змінити налаштування.

→ "Стандартні програмні установки" на сторінці 26

→ "Додаткові програмні налаштування" на сторінці 27

## Вимірювання та додавання прального засобу й засобів для догляду

### Увага!

#### Пошкодження пристрою

Очисні засоби та засоби для попередньої обробки білизни (наприклад, засоби для видалення плям, спреї для попереднього прання тощо) у разі контакту з поверхнями пральної машини можуть спричинити пошкодження.

Слідкуйте за тим, що ці засоби не контактували з поверхнями пральної машини. У зворотному випадку негайно витріть вологою ганчіркою залишки спрею або інших засобів.

### Дозування

Дозуйте пральні засоби й засоби для догляду відповідно до:

- жорсткості води (дізнайтеся у своїй компанії-водопостачальника);
- вказівок виробника на упаковці;
- кількості завантажених речей.
- Забруднення

### Наповнення

#### **Попередження**

#### **Подразнення очей/шкіри!**

Якщо кювета для пральних засобів буде відкрита під час прання, пральні засоби й засоби для догляду можуть розбризкуватися.

Обережно відкрийте кювету для пральних засобів.

Ретельно промийте очі або шкіру у випадку контакту з пральними засобами й засобами для догляду.

У разі неавминого проковтування засобу зверніться за медичною допомогою.

**Вказівка:** Розбавляйте віскозний пом'якшувач і кондиціонер невеликою кількістю води. Таким чином можна запобігти блокуванню трубопроводів пральної машини.

Додайте пральний засіб і засіб для догляду у відповідні відділення:

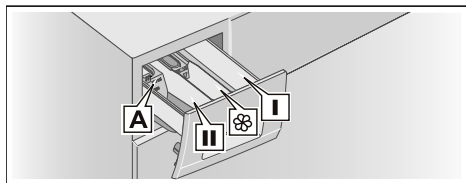

Дозатор **A\***

Відділення **II**

Відділення 

Відділення **I**

Для рідкого прального засобу  
Засіб для основного прання, пом'якшувач води, відбілювач, засіб для видалення плям  
Пом'якшувач для білизни, рідкий крохмаль;  
не перевищувати **макс.**  
Засіб для попереднього прання

\*залежить від моделі

1. Витягніть кювету для пральних засобів до упору.
2. Додайте пральний засіб та/або засоби для догляду.
3. Зачиніть кювету для пральних засобів.

### Дозатор\* для рідкого прального засобу

Для дозування відповідної кількості рідкого прального засобу встановіть дозатор:

1. Витягніть кювету для пральних засобів. Натисніть на вставку донизу й повністю витягніть кювету.
2. Пересуньте дозатор уперед, вкладіть його та чутно зафіксуйте на місці.
3. Установіть кювету на місце.

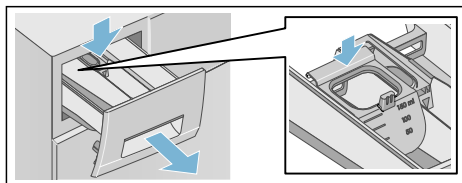

**Вказівка:** Не застосовуйте дозатор для гелевих пральних засобів та пральних порошків, а також для програм із попереднім пранням або якщо обрано час «Закінчити у».

\* залежить від моделі

**Для моделей без дозатора:** залийте рідкий пральний засіб у відповідний резервуар та покладіть його в барабан.

## Запуск програми

Натисніть кнопку . Індикаторна лампочка загоряється, програма запускається.

На дисплеї відображається час «Закінчити у», доки програма працює, або тривалість програми й символи етапу програми після початку циклу прання.

→ "Панель дисплея" на сторінці 21

## Розпізнавання піни

Застосування надто великої кількості прального засобу може призвести до надмірного утворення піни протягом циклу прання. Засвітиться символ . Із кювети для пральних засобів також може виходити піна. Щоб видалити її, пристрій автоматично активує додаткові цикли ополіскування. Це подовжить тривалість програми.

Також можна усунути піну самостійно. Змішайте одну столову ложку пом'якшувача для тканин із 1/2 л води та залийте у відділення II. Цей розчин не придатний для верхнього, спортивного одягу та інших речей, наповненої пухом.

**Вказівка:** Щоб у машинці не утворювалося забагато піни, для наступного прання з таким завантаженням додайте меншу кількість прального засобу.

## Блокування від доступу дітей

(∞ 3 sec.)

Із метою запобігання випадковій зміні встановлених функцій можна заблокувати пральну машину.

Щоб **активувати/деактивувати**, натисніть і утримуйте кнопки **Число обертів центрифуги** та **Закінчиться за** одночасно протягом прибіл. трьох секунд. На дисплеї відображається символ ∞.



- ∞ світліть: активоване блокування від доступу дітей.
- ∞ миготить: активоване блокування від доступу дітей та перемикач програм переставлений. Якщо встановити перемикач на висхідну програму, символ засвітиться знову.

## Вказівки

- Щоб уникнути завершення програми, не повертайте перемикач програм за положення «Вимк.».
- Якщо пристрій вимкнено протягом виконання програми, коли активоване блокування від доступу дітей, продовжити роботу програми можна, знову увімкнувши пристрій.
- Щоб вийняти білизну наприкінці програми, деактивуйте блокування від доступу дітей.
- Блокування від доступу дітей залишається активним, навіть якщо пральна машина вимикалася.

## Додавання/виймання білизни

Після початку програми можна за потреби додавати або виймати білизну.

Натисніть кнопку  для призупинення програми. Миготить індикаторна лампочка кнопки , а машина перевіряє, чи можливо додавати або виймати білизну.

- Якщо на дисплеї згас символ , дверцята пральної машини розблоковані. Ви можете додавати або виймати білизну.

### Вказівки

- Не залишайте дверцята відчиненими протягом тривалого часу під час додавання або виймання білизни, оскільки може витекти вода.
- При цьому дисплей завантаження неактивний.



Натисніть кнопку  для продовження програми.

- Якщо на дисплеї відображається символ , додавання або виймання білизни неможливе.

**Вказівка:** З міркувань безпеки дверцята залишаються заблокованими, якщо рівень або температура води зависока чи обертається барабан.



### Зміна програми

Якщо Ви випадково запустили не ту програму, її можна змінити, виконавши наступні дії.



1. Натисніть кнопку .
2. Оберіть іншу програму.
3. Натисніть кнопку . Нова програма запускається з початку.

### Скасування програми



Для програм із високими температурами:

1. Натисніть кнопку .
2. Щоб охолодити білизну: оберіть **Ополіскування**.
3. Натисніть кнопку .



Для програм із низькими температурами:

1. Натисніть кнопку .
2. Оберіть **Відведення води**.
3. Натисніть кнопку .

### Закінчення програми під час «Зупинки ополіскування»

На дисплеї відображається - - - , миготить індикаторна лампочка кнопки .

Продовжіть програму:

- Натисніть кнопку  (білизну буде віджато зі стандартною налаштованою швидкістю віджимання\*) або
- Оберіть швидкість віджимання або встановіть перемикач програм на **Відведення води** та після цього натисніть кнопку .

### Закінчення програми

На дисплеї відображається *End*, згасає індикаторна лампочка кнопки .

### Виймання білизни / вимкнення пристрою

1. Поверніть перемикач програм у положення «Вимк.». Пристрій вимкнеться.
2. Відчиніть дверцята й вийміть білизну.
3. Закрийте водопровідний кран.

**Вказівка:** Не обов'язково для моделей з Aqua-Stop.

### Вказівки

- Завжди чекайте, доки програма закінчиться, оскільки пристрій може залишатися заблокованим.
- Наприкінці програми пристрій перемикається в режим заощадження електроенергії. Освітлення вимикається, миготить кнопка . Натисніть будь-яку кнопку, щоб активувати панель.
- Не залишайте жодної речі в барабані. Вони можуть збігтися або знебарвити іншу річ під час наступного прання.

\* залежно від обраної програми → Огляд програм див. на окремому аркуші інструкції з експлуатації та монтажу



- Вийміть сторонні предмети з барабану й гумового ущільнення — ризик заіржавіння.

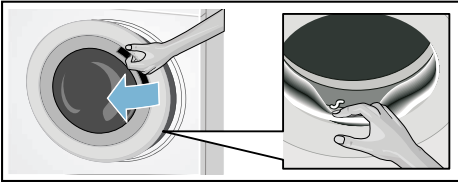

- Витріть насухо гумовий ущільнювач і дверцята пральної машини.
- Залиште дверцята й кювету для пральних засобів відкритими, щоб залишки води могли випаруватися.

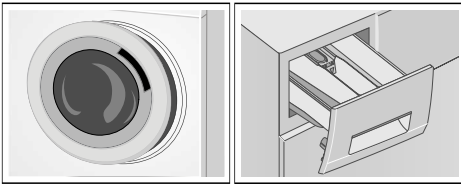

## Датчики

### Автоматична функція розпізнавання завантаження

Автоматична функція визначення завантаження оптимально регулює споживання води для кожної програми залежно від типу текстильних виробів та завантаження.

### Система виявлення незбалансованого завантаження

Автоматична система виявлення незбалансованого завантаження розпізнає дисбаланс та забезпечує рівномірне розподілення білизни шляхом кількаразового запуску й зупинки обертання барабану.

Якщо білизна розподілена надто нерівномірно, частота обертів зменшується або цикл віджимання не виконується з міркувань безпеки.

**Вказівка:** Рівномірно кладіть у барабан великі й малі речі.

→ "Несправності та способи їх усунення" на сторінці 38

## Налаштування пристрою

Можна змінити наступні параметри:

- гучність інформаційних сигналів (наприклад, наприкінці програми) та/або
- гучність сигналів кнопок та/або
- увімкнення чи вимкнення нагадування про очищення барабану\*.

Щоб змінити ці налаштування, необхідно активувати режим налаштувань.

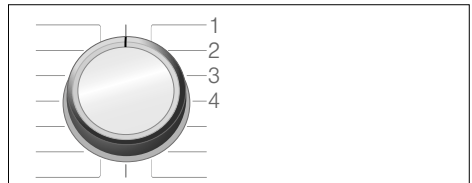

1/2/3/4... положення перемикача програм

### Активация режиму налаштувань

1. Поверніть перемикач програм у положення 1. Пральна машина увімкнена.
2. Натисніть кнопку  та одночасно поверніть перемикач програм за годинниковою стрілкою у положення 2. Відпустіть кнопку.

\* залежно від моделі

Режим налаштувань активується, а попередньо встановлена гучність інформаційного сигналу відображається на дисплеї (наприклад, наприкінці роботи програми).

### Зміна гучності

- Щоб змінити гучність **інформаційного сигналу**, натисніть кнопку **Закінчиться за**, в той час як перемикач програм перебуває у положенні 2.
- Щоб змінити гучність **сигналу кнопок**, поверніть перемикач програм у положення 3. Натисніть кнопку **Закінчиться за** ще раз, щоб змінити гучність.

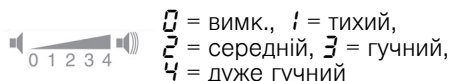

### Увімкнення або вимкнення нагадування про очищення барабану\*

Щоб увімкнути/вимкнути нагадування про очищення барабану, поверніть перемикач програм у положення 4. Натисніть кнопку **Закінчиться за**, щоб увімкнути або вимкнути нагадування.

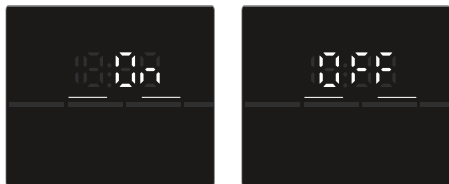

Якщо налаштування активується, лунає звуковий сигнал.

### Вихід із режиму налаштувань

Тепер можна закінчити цикл і встановити перемикач програм у положення «Вимк.». Налаштування зберігаються.



## Очищення й технічне обслуговування

### ⚠ Попередження Ризик для життя!

Існує небезпека ураження електричним струмом у разі торкання компонентів під напругою. Вимкніть пристрій та від'єднайте мережевий штекер.

### ⚠ Попередження Небезпека отруєння!

Очисні засоби, що містять розчинники (наприклад, розчинники для мийних засобів), можуть виділяти токсичні випаровування. Забороняється використовувати очисні засоби, які містять розчинники.

### Увага! Пошкодження пристрою

Очисні засоби, що містять розчинники (наприклад, розчинники для мийних засобів), можуть пошкодити поверхні й деталі машини. Забороняється використовувати очисні засоби, які містять розчинники.

### Запобігти нашаруванню залишків прального засобу та утворенню неприємних запахів можна, дотримуючись наступних вказівок.

### Вказівки

- Забезпечте належну вентиляцію приміщення, в якому встановлена пральна машина.
- Коли пральна машина не використовується, залишайте дверцята й кювету для пральних засобів трохи відкритими.
- Періодично запускайте прання з програмою **Бавовна 60** °C із пральним порошком.

\* залежить від моделі

## Корпус машини / панель управління

- Протріть м'якою вологою ганчіркою корпус і панель управління.
- Залишки прального засобу видаляйте відразу після прання.
- Не мийте струменем води.

## Барабан

Застосовуйте засоби для чищення без хлору, забороняється користуватися щіткою зі сталевною щетиною.

Якщо в пральній машині виникли неприємні запахи або якщо потрібно почистити барабан, запустіть програму **Очищення Барабана\*** чи програму **Бавовна 90 °С** без білизни. Додайте пральний порошок.

## Видалення накипу

Якщо Ви правильно застосовуєте пральний засіб, у використанні засобу для очищення від накипу не буде потреби. У разі необхідності виконуйте вказівки виробника засобу для видалення накипу. Відповідні засоби для видалення накипу можна придбати на нашій веб-сторінці або в сервісній службі. → *Сторінка 42*

## Кювета для прального засобу й корпус

Після циклу прання пральний засіб або пом'якшувач для білизни може залишатися в кюветі для пральних засобів або в її корпусі.

Щоб видалити залишки, виконайте наступні дії.

1. Витягніть кювету для пральних засобів. Натисніть на вставку донизу й повністю витягніть кювету.

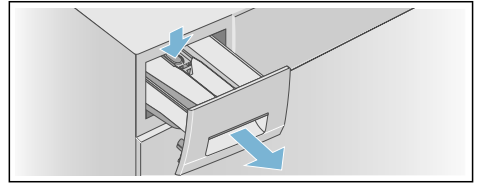

2. Видаліть вставку.
  - a) Натисніть на вставку пальцем рухом знизу догори.

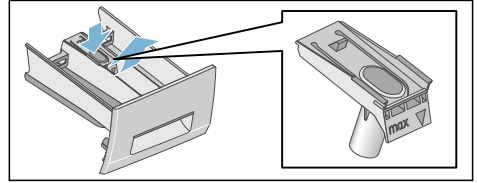

- b) Якщо використовується дозатор,\*\* для рідкого прального засобу, потягніть його догори.

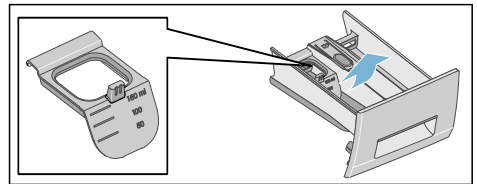

3. Почистіть вставку та кювету для пральних засобів водою та щіткою, просушіть їх. Почистіть внутрішню частину корпусу.

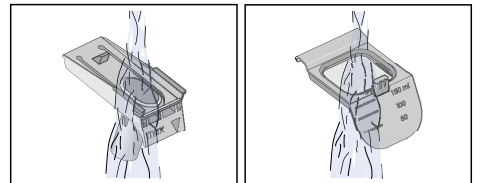
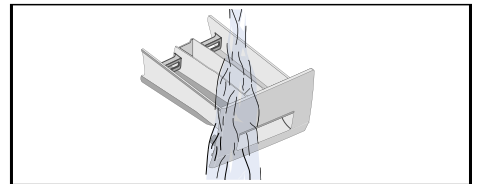

\* (залежить від моделі)

\*\* залежить від моделі

4. Установіть вставку й зафіксуйте її на місці.

а) Установіть циліндр на напрямну.

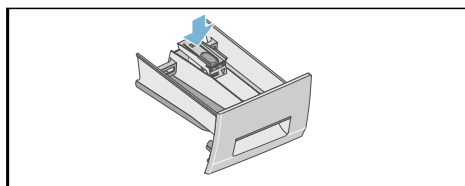

б) Якщо використовується дозатор\* для рідкого прального засобу, посуньте його вперед, укладіть донизу й чутно зафіксуйте на місці.

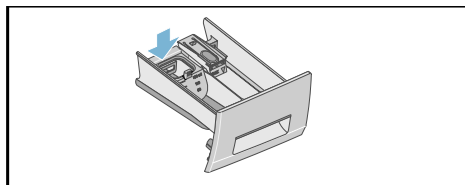

5. Простовхніть у кювету для пральних засобів.

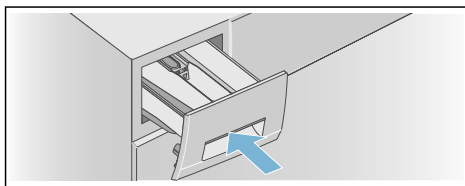

**Вказівка:** Залишайте кювету відкритою, щоб залишки води могли висохнути.

## Водовідвідний насос заблоковано.

### **Попередження** **Небезпека опіку!**

Під час прання за високих температур вода сильно нагрівається. Якщо торкнутися гарячої води, можна обпектися. Дайте воді охолонути.

## Щойно вода охолоне, виконайте наступні дії.

1. Закрийте водопровідний кран, щоб вода більше не надходила і не потрібно було її відводити через водовідвідний насос.
2. Вимкніть пристрій. Витягніть мережевий штекер!
3. Відкрийте та зніміть сервісну кришку.

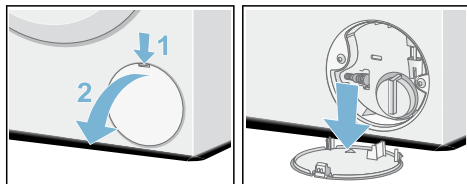

4. Витягніть зливний шланг із кріплення. Зніміть ущільнювальний ковпачок і дайте воді стекти у відповідний контейнер. Установіть на місце ковпачок і вставте зливний шланг у кріплення.

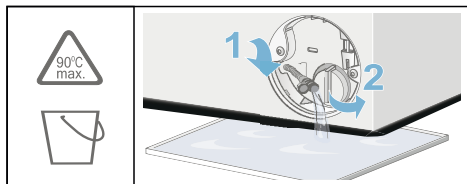

5. Обережно відкрутіть кришку насоса; може витекти залишкова вода. Очистіть насос зсередини, різьбу кришки та корпус насоса. Колесо крильчатки водовідвідного насоса має вільно обертатися. Встановіть кришку насоса на місце та щільно її прикрутіть. Ручка повинна знаходитися у вертикальному положенні.

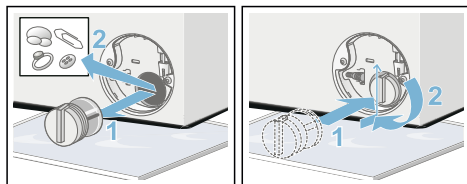

6. Установіть назад сервісну кришку, зафіксуйте її на місці та закрийте.

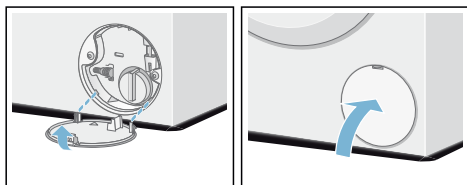

**Вказівка:** Щоб запобігти витіканню невикористаного прального засобу в зливний отвір під час наступного прання, залийте 1 л води (без прального засобу) у відділення II та запустіть програму **Відведення води**. Наступне прання запускайте як звичайно.

## Зливний шланг на сифоні заблокований

1. Вимкніть пристрій. Витягніть мережевий штекер.
2. Послабте хомут шланга. Обережно зніміть зливний шланг; можуть витекти залишки води.
3. Прочистіть зливний шланг і патрубок сифону.

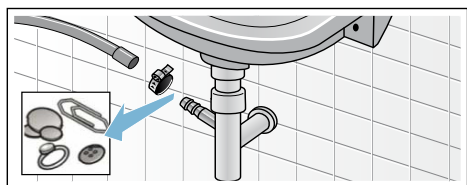

4. Приєднайте назад зливний шланг та зафіксуйте з'єднання хомутом шлангу.

## Фільтр на лінії подачі води заблокований

### Попередження

#### Небезпека ураження електричним струмом!

Система Aqua-Stop устаткована електричним клапаном. Ризик ураження електричним струмом при зануренні

запобіжного клапана Aqua-Stop у воду. Забороняється занурювати запобіжний клапан у воду.

Спочатку знизьте тиск води у шлангу подачі:

1. Закрийте водопровідний кран.
2. Оберіть будь-яку програму (окрім Ополіскування/Віджимання/Відведення води).
3. Натисніть кнопку . Зачекайте прибіл. 40 секунд, поки програма працює.
4. Поверніть перемикач програм у положення «Вимк.». Витягніть мережевий штекер!
5. Прочистіть фільтр крану. Від'єднайте шланг від крану. Прочистіть фільтр маленькою щіткою.

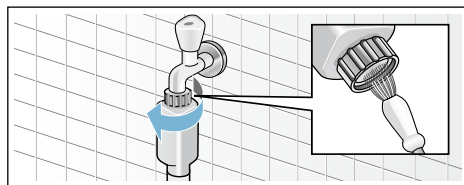

6. Для стандартних моделей та моделей із функцією Aqua-Secure — почистіть фільтр зі зворотного боку пристрою: Зніміть шланг із тилового боку. Зніміть фільтр плоскогубцями і почистіть його.

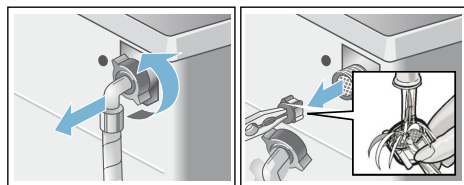

7. Установіть фільтр, приєднайте шланг і перевірте на герметичність.

## Несправності та способи їх усунення

### Аварійна зупинка

наприклад, у випадку збою електропостачання

**Вказівка:** Програма продовжить роботу після відновлення електропостачання.

### Попередження Небезпека опіку!

Під час прання за високих температур виникає небезпека опіку при контакті з гарячим пральним розчином і з білизною  
Якщо це можливо, дайте їм охолонути.

### Попередження Небезпека поранення!

Торкаючись барабану, доки він ще обертається, можна пошкодити руки. Не торкайтеся руками барабану, якщо він ще провертається. Зачекайте, доки він зупиниться.

### **Увага!** Пошкодження від води







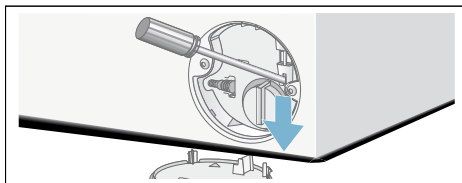

Вода, що виходить, може спричинити пошкодження. Не відкривайте дверцят, поки через скло видно воду.

### Якщо білизну необхідно вийняти, дверцята пральної машини відкриваються наступним чином:





1. Вимкніть пристрій. Витягніть мережевий штекер!
2. Відведіть воду.
3. Потягніть яким-небудь інструментом донизу за блокатор екстреного розблокування та відпустіть. Тепер завантажувальний люк можна відчиняти.



## Вказівки на дисплеї





Індикація	Причина/усунення
Загоряється 	<ul style="list-style-type: none"> <li>■ Зависока температура. Зачекайте, доки температура не знизиться.</li> <li>■ Зависокий рівень води. Неможливо додати білизну. Негайно зачиніть дверцята за необхідності. Натисніть кнопку  для продовження програми.</li> </ul>
Миготить 	<ul style="list-style-type: none"> <li>■ Можливо, затиснулася білизна. Відчиніть і зачиніть дверцята й натисніть кнопку .</li> <li>■ За необхідності натисніть на дверцята, щоб вони зачинилися, або вийміть трохи білизни й знову зачиніть дверцята.</li> <li>■ За необхідності вимкніть та увімкніть пристрій; оберіть програму й зробіть індивідуальні налаштування; запустіть програму.</li> </ul>
Загоряється 	<ul style="list-style-type: none"> <li>■ Повністю відкрийте кран холодної води,</li> <li>■ Шланг подачі перегнувся/затиснувся,</li> <li>■ Тиск води занизький. Почистіть сітку. → <i>Сторінка 37</i></li> </ul>
E: 18	<ul style="list-style-type: none"> <li>■ Водовідвідний насос заблоковано. Почистіть водовідвідний насос. → <i>Сторінка 36</i></li> <li>■ З'єднувальний патрубков / зливна трубка заблоковані. Почистіть з'єднувальний патрубков на сифоні. → <i>Сторінка 37</i></li> </ul>
E: 23	Вода на опорній панелі, пристрій протікає. Закрийте водопровідний кран Зверніться до служби післяпродажного обслуговування! → <i>Сторінка 42</i>
E: 32	миготить по черзі з <b>End</b> наприкінці програми. Не є несправністю — система розпізнавання незбалансованого завантаження перервала віджимання, оскільки білизна розподілилася нерівномірно. Розподіліть великі й малі речі в барабані. За потреби запустіть віджимання ще раз.
	Якщо активована функція блокування від доступу дітей, вимкніть її. → <i>Сторінка 11</i>
Загоряється 	Розпізнано забагато піни, активований додатковий цикл прання. Під час наступного циклу прання додавайте меншу кількість прального засобу для такого ж завантаження. → <i>Сторінка 31</i>
Індикатор  для Очищення Барабана програми* миготить	Запустіть програму <b>Очищення Барабана*</b> або <b>60 °C</b> для очищення та догляду за барабаном і внутрішнього корпусу . <b>Вказівки</b> <ul style="list-style-type: none"> <li>■ Запустіть програму без білизни.</li> <li>■ Застосуйте пральний порошок або пральний засіб із вмістом відбілювача. З метою уникнення піноутворення використовуйте лише половину кількості прального засобу, рекомендованої виробником. Не застосовуйте пральні засоби, які призначені для вовни або тонких тканин.</li> <li>■ Увімкнення/вимкнення інформаційного сигналу → <i>Сторінка 33</i></li> </ul>
Інші символи	Вимкніть пристрій, зачекайте п'ять секунд і увімкніть його знову. Якщо індикація відобразиться знову, зверніться до служби післяпродажного обслуговування. → <i>Сторінка 42</i>
*залежить від моделі	

## Несправності та способи їх усунення.

Несправності	Причина/усунення
Із пристрою витікає вода.	<ul style="list-style-type: none"> <li>Правильно під'єднайте зливний шланг або замініть його.</li> <li>Щільно прикрутіть патрубков.</li> </ul>
Машина не заповнюється водою.	<ul style="list-style-type: none"> <li>Чи натиснута кнопка ?</li> <li>Чи відкритий кран?</li> <li>Можливо, засмітилася сітка? Почистіть сітку. → <i>Сторінка 37</i></li> <li>Зігнутий або затиснутий шланг подачі води?</li> </ul>
Пральний засіб не розподілився.	
Дверцята не відчиняються.	<ul style="list-style-type: none"> <li>Активована захисна функція. <b>Вказівка:</b> З міркувань безпеки дверцята пральної машини залишаються заблокованими, якщо рівень або температура води зависока (див. → "Скасування програми" на сторінці 32) або обертається барабан.</li> <li>Активованій захист від доступу дітей ? Деактивуйте. → <i>Сторінка 31</i></li> <li>Обрано - - (Зупинка ополіскування = без кінцевого віджимання)? → <i>Сторінка 32</i></li> <li>Дверцята відчиняються лише блокатором екстреного розблокування? → <i>Сторінка 38</i></li> </ul>
Програма не запускається.	<ul style="list-style-type: none"> <li>Чи натиснута кнопка ? → <i>Сторінка 31</i></li> <li>Обрано <b>Закінчиться за?</b></li> <li>Дверцята зачинені?</li> <li>Активованій захист від доступу дітей ? Деактивуйте. → <i>Сторінка 31</i></li> </ul>
Барабан рухається поштовхами або вібрує після запуску програми.	Не є несправністю – внутрішня перевірка двигуна може призвести до короткочасних поштовхів або вібрації барабана на початку програми прання.
Вода не відводиться.	<ul style="list-style-type: none"> <li>Обрано - - (Зупинка ополіскування = без кінцевого віджимання)? → <i>Сторінка 32</i></li> <li>Почистіть водовідвідний насос. → <i>Сторінка 36</i></li> <li>Очистіть зливну трубу та/або шланг для відведення води. → <i>Сторінка 37</i></li> </ul>
У барабані не видно води.	Не є несправністю – вода нижче видимого рівня вікна люка.
Результат віджимання незадовільний. Білизна мокра / надто волога.	<ul style="list-style-type: none"> <li>Не є несправністю – система розпізнавання незбалансованого завантаження перервала віджимання, оскільки білизна розподілилася нерівномірно. Рівномірно розподіліть у барабані великі й малі елементи білизни.</li> <li>Обрано <b>Легке прасуван.*?</b> → <i>Сторінка 28</i></li> <li>Обрано надто низьку швидкість?</li> </ul>
Віджимання починається декілька разів.	Не є несправністю – система контролю дисбалансу намагається рівномірно розподілити речі.
Програма триває довше, ніж звичайно.	<ul style="list-style-type: none"> <li>Не є несправністю – система контролю дисбалансу намагається рівномірно розподілити речі.</li> <li>Не є несправністю – активована система розпізнавання піни – увімкнувся цикл ополіскування.</li> </ul>
Під час прання змінюється тривалість програми.	Не є несправністю – послідовність виконання програми оптимізується відповідно до кожного процесу прання. Тому може змінитися тривалість програми, що відображається на дисплеї.

\*залежить від моделі



Несправності	Причина/усунення
У відділенні засобів для догляду  залишилася вода.	<ul style="list-style-type: none"> <li>■ Не є несправністю — це не впливає на дію засобу для догляду.</li> <li>■ За необхідності почистіть вставку.</li> </ul>
Неприємні запахи або утворення жирних відкладень у пральній машині.	<p>Залежно від моделі виконайте програму <b>Очищення Барабана*</b> або <b>Бавовна 90 °C</b> без білизни.</p> <p>Додайте пральний порошок або пральний засіб із вмістом відбілювача.</p> <p><b>Вказівка:</b> З метою уникнення піноутворення використовуйте лише половину кількості прального засобу, рекомендованої виробником. Не застосовуйте пральні засоби, призначені для вовни або тонких тканин.</p>
На дисплеї загоряється символ  . Із кювети для пральних засобів може виходити піна.	Використано забагато прального засобу? → "Розпізнавання піни" на сторінці 31
Гучні звуки, вібрація та «пересування» машини під час віджимання та/або відведення води.	<p>Рівень шуму при відведенні води відрізняється від шуму під час прання.</p> <ul style="list-style-type: none"> <li>■ Чи рівно встановлений пристрій? Вирівняйте пристрій. → Сторінка 17</li> <li>■ Чи зафіксовані ніжки пристрою? Зафіксуйте ніжки пристрою. → Сторінка 17</li> <li>■ Чи зняті транспортні кріплення? Зніміть транспортні кріплення. → Сторінка 14</li> </ul>
Дисплей/індикаторні лампи не функціонують під час роботи пристрою.	<ul style="list-style-type: none"> <li>■ Був збій електропостачання?</li> <li>■ Спрацювали запобіжники? Установіть/замініть запобіжники.</li> <li>■ Якщо ситуація повторюється, зателефонуйте до служби післяпродажного обслуговування. → Сторінка 42</li> </ul>
Залишки прального засобу на білизні.	<ul style="list-style-type: none"> <li>■ Деякі безфосфатні пральні засоби містять частки, що не розчиняються у воді.</li> <li>■ Оберіть <b>Ополіскування</b> або прочистіть білизну після прання щіткою.</li> </ul>
На дисплеї в режимі паузи світиться символ  .	<ul style="list-style-type: none"> <li>■ Зависокий рівень води. Неможливо додати білизну. негайно зачиніть дверцята за необхідності.</li> <li>■ Натисніть кнопку  для продовження програми.</li> </ul>
У режимі паузи символ  на дисплеї згасає.	Дверцята розблокуються. Можна додавати білизну.
Якщо Ви не можете самостійно усунути несправність (вимкнувши та увімкнувши машину) або необхідний ремонт, виконайте наступні дії.	
<ul style="list-style-type: none"> <li>■ Вимкніть пристрій та від'єднайте мережевий штекер.</li> <li>■ Закрийте кран і зверніться до служби післяпродажного обслуговування. → Сторінка 42</li> </ul>	
*залежить від моделі	



## Післяпродажне обслуговування

Якщо ви не можете усунути несправність самостійно, зверніться до нашої служби післяпродажного обслуговування.

Ми завжди знайдемо рішення, щоб запобігти зайвому виклику технічних фахівців.

Повідомте службі номер виробу (E-номер) і заводський номер (FD) пристрою.

E-Nr. _____	FD _____
-------------	----------

E-номер      Номер пристрою  
FD            Заводський номер

Ця інформація наведена (залежить від моделі):

- з внутрішнього боку завантажувального люка або сервісної кришки;
- на зворотному боці пристрою.

### Довіряйте досвіду виробника.

Зверніться до нас. Таким чином, ви забезпечите виконання ремонтних робіт кваліфікованим технічним персоналом із використанням оригінальних запасних частин.



## Технічні характеристики

### Габарити:

850 x 600 x 550 мм

(висота x ширина x глибина)

### Вага

63–83 кг (залежно від моделі)

### Підключення до електромережі:

Напруга в мережі: 220–240 В, 50 Гц

Номінальний струм: 10 А

Номінальна потужність: 2300 Вт

### Тиск води:

100–1000 кПа (1–10 бар)

### Споживання електроенергії у вимкненому стані:

0,12 Вт

### Споживання електроенергії у стані готовності до експлуатації (режим «залишатися увімкненим»):

0,50 Вт



## Гарантія на запобіжне пристосування Aqua-Stop

### Тільки для пристроїв із захистом від протікання Aqua-Stop

Окрім гарантійних випадків, описаних у договорі купівлі, та нашої гарантії на пристрій, ми виплачуємо компенсацію у наступних випадках:

1. Якщо пошкодження від води спричинені несправністю нашої системи Aqua-Stop, ми сплачуємо користувачеві компенсацію збитків.
2. Гарантійне зобов'язання чинне протягом терміну експлуатації пристрою.
3. Передумовою для всіх гарантійних зобов'язань є правильне встановлення й підключення пристрою з Aqua-Stop згідно з нашими інструкціями; сюди також відноситься правильно встановлений подовжувач Aqua-Stop (оригінальне приладдя).  
Наша гарантія не поширюється на ушкоджені лінії або обладнання приєднання Aqua-Stop до крану.
4. Пристрої з Aqua-Stop не потребують нагляду під час роботи та перекривання крану наприкінці. Кран необхідно перекривати лише у випадку від'їзду на тривалий час, наприклад у кількатижневу відпустку.



## Дякуємо за вибір побутової техніки Bosch!

Зареєструйте свій новий пристрій на MyBosch зараз і отримайте наступні переваги:

- **Корисні поради щодо використання вашого пристрою**
- **Можливості розширення гарантії**
- **Знажки на запчастини та приладдя**
- **Цифровий посібник з експлуатації, для того щоб вся інформація про пристрій була під рукою**
- **Швидкий доступ до служби сервісного обслуговування побутової техніки Bosch**

Безкоштовна швидка реєстрація, також з мобільних телефонів:

[www.bosch-home.com/welcome](http://www.bosch-home.com/welcome)



## Потрібна допомога? Ви знайдете її тут.

Звертайтеся, якщо вам необхідні поради від експертів Bosch, допомога у вирішенні проблем або ремонт побутової техніки.

Отримайте більш докладну інформацію про підтримку Bosch

[www.bosch-home.com/service](http://www.bosch-home.com/service)

**Контактна інформація для всіх країн знаходиться в довіднику з адресами центрів сервісного обслуговування.**

**Robert Bosch Hausgeräte GmbH**

Carl-Wery-Straße 34

81739 München, GERMANY

[www.bosch-home.com](http://www.bosch-home.com)



**9001441956** (9902)

uk