



Register your new Bosch now:
www.bosch-home.com/welcome



Nõudepesumasin
SM...
SB...



BOSCH

et Kasutusjuhend



Sisukord

	Otstarbekohane kasutamine	5
	Ohutusnõuded	5
	Enne seadme kasutuselevõtmist	6
	Tarnimisel	6
	Installeerimisel	6
	Igapäevases kasutuses	8
	Kahjustuste esinemisel	8
	Utiliseerimine	8
	Ukse lukk	10
	Keskkonnakaitse	11
	Pakend	11
	Vanad seadmed	11
	Seadmega tutvumine	11
	Juhtpaneel	11
	Seadme siseruum	12
	Info-nupp	12
	Kella seadistamine	12
	Esmakordne kasutuselevõtt	13
	Seadistused	14
	Home Connect	16
	Rakenduse seadistamine	16
	Home Connect'i seadistamine	16
	Wi-Fi	16
	Võrku sisseregistreerimine	17
	Rakendusega ühendamine	17
	Kaugkäivitusnupp	18
	Wi-Fi ilma ühenduseta	18
	Home Connect'i serveriga	19
	Energiahalduri seadistamine	19
	Energiahalduri aktiveerimine	20
	Energiahalduri desaktiveerimine	20
	Tarkvara värskendus	21
	Kaugdiagnostika	21
	Vastavusdeklaratsioon	21
	Pehmendusseade / Spetsiaalsool	22
	Vee kareduse tabel	22
	Pehmendusseadme seadistamine	22
	Spetsiaalsoola kasutamine	23
	Soola sisaldav puhastusvahend	23
	Pehmenduse väljalülitamine	23
	Loputusvahend	24
	Loputusvahendi koguse seadistamine	25
	Loputusvahendi taseme indikaatori väljalülitamine	25
	Nõu	26
	Ei sobi	26
	Klaasi ja nõude kahjustused	26
	Mahutamine	26
	Ülemine nõudekorv	26
	Alumine nõudekorv	27
	Söögiriistade korv	27
	Söögiriistade sahtel	27
	Etažeer	28
	Hoidikud	29
	Väikeste nõude hoidik	29
	Noahoidik	29
	Küpsetusplaadi pihustipea	30
	Tühjendamine	30
	Korvi kõrguse reguleerimine	30
	Puhastusvahend	32
	Puhastusvahendi lisamine	33
	Kombineeritud puhastusvahendid	33
	Programmiülevaade	35
	Programmi valik	36
	Teave katseinstituutidele	36

P+ Lisafunktsioonid	37
Aja säästmine (VarioSpeedPlus)	37
Poolltäis masin	37
HügieenPlus (HygienePlus)	37
Intensiivtsoon	37
Ekstrakuivatus	37
Läikiv kuivatus	37
Energy Save	37

 Seadme kasutamine	38
Programmiandmed	38
Seadistuste muutmine	38
Veeandur	38
Tseoliitkuivatus	39
Ajanäit	39
Sensori seadistamine	39
Ekstra kuivatus	39
Säästuprognos	39
Auto Power Off	40
EmotionLight	40
Esipaneel	40
TimeLight	40
Infolight	40
Stardiprogrammi muutmine	40
Helisignaali tugevus	41
Nuppude helisignaali tugevus	41
Lapselukk	41
Tervitus	41
Vaikimisi seadistus	41
Seadme sisselülitamine	41
Aja eelvalimine	42
Programmi lõpp	42
Seadme väljalülitamine	42
Programmi katkestamine	42
Programmi katkestamine	43
Programmivahetus	43

 Puhastamine ja hooldamine	43
Nõudepesumasina üldine seisund	43
Masina hooldus	44
Spetsiaalsool ja loputusvahend	45
Sõelad	45
Pihustitorud	46

 Mida teha rikke korral?	46
Häireteade	46
Äravoolumpump	47
Tõrgete tabel	48

 Hooldekeskus	57
---	-----------

 Paigaldamine ja vooluvõrku ühendamine	57
Tarne komplekt	58
Ohutusnõuded	58
Tarnimine	58
Tehnilised andmed	58
Paigaldamine	59
Äravooluühendus	59
Joogivee ühendus	59
Sooja vee ühendus	60
Ühendamine vooluvõrguga	60
Demontaaž	61
Transportimine	61
Külmakindlus (Seadme tühjendamine)	61



Otstarbekohane kasutamine

- Seade on ette nähtud koduseks kasutamiseks eramajapidamises ja koduses keskkonnas.
- Kasutage nõudepesumasinat ainult majapidamises ja ainult selleks ettenähtud otstarbel: toidunõude pesemiseks.
- See nõudepesumasin on ette nähtud kasutamiseks maksimaalselt kuni 2500 m kõrgusel üle merepinna.



Ohutusnõuded

Üle 8-aastased lapsed ja isikud, kelle füüsilised või vaimsed võimed on piiratud või kellel puuduvad seadme kasutamiseks vajalikud teadmised ja kogemused, tohivad seadet kasutada ainult juhul, kui nende üle teostab järelevalvet nende turvalisuse eest vastutav isik või kui neile on selgitatud seadme ohutut käsitsemist ja kui nad on mõistnud seadmest tulenevaid ohte.

Lapsed ei tohi seadmega mängida. Lapsed tohivad seadet puhastada ja hooldada vaid juhul, kui nad on vanemad kui 8-aastased ja nende üle teostatakse järelevalvet.

Alla 8-aastased lapsed hoidke seadmest ja ühendusjuhtmest eemal.

Enne seadme kasutuselevõtmist

Lugege kasutus- ja paigaldusjuhend hoolikalt läbi! Siit leiate olulist informatsiooni seadme ülespaneku, kasutamise ja hooldamise kohta.

Hoidke kõik dokumendid alles hilisemaks kasutamiseks või järgmistele omanikele.

Kasutusjuhendi võite tasuta meie internetilehelt alla laadida. Vastava internetiaadressi leiate selle kasutusjuhendi tagaküljelt.

Tarnimisel

1. Kontrollige pakendit ja nõudepesumasinat kohe transportkahjustuste osas. Ärge võtke kahjustatud seadet kasutusse, vaid konsulteerige oma müügiesindusega.
2. Palun kõrvaldage pakkematerjal nõuetekohaselt.
3. Ärge andke pakendit ja selle osi mängivate laste kätte. Kartongid ja kiled võivad põhjustada lämbumisohu.

Installeerimisel

- Pidage meeles, et pärast nõudepesumasina paigaldamist, ei pääse enam vabalt ligi masina tagaküljele (kaitse kuuma pinna eest).
- Pärast installatsiooni- ja paigaldamisjuhendit võtke ette ülesseadmine ja ühendamine.
- Installeerimisel peab nõudepesumasin olema vooluvõrku ühendamata.
- Maja elektrilise installatsiooni maandussüsteem peab olema eeskirjadekohaselt installeeritud.
- Elektrilised ühendamistingimused peavad sobima kokku nõudepesumasina andmeplaadil [35] toodud andmetega.
- Kui kahjustatakse käesoleva seadme võrguühendusjuhett, tuleb see spetsiaalse ühendusjuhtme vastu välja vahetada. Ohtude vältimiseks tohib tellida ainult klienditeenindusest.
- Kui nõudepesumasinat tahetakse paigaldada kõrgesse kappi, peab see olema nõuetele vastavalt kinnitatud.

- Kui nõudepesumasin paigaldatakse mõne kodumasina alla või peale, tuleb kindlasti järgida nõudeid koos nõudepesumasinaga paigaldamise kohta mõlema seadme paigaldamisjuhendis.
- Pidage kinni ka nõudepesumasina paigaldamisjuhenditest, et oleks tagatud kõigi seadmete turvaline toimimine.
- Kui sellekohast teavet ei ole antud või paigaldamisjuhendis puuduvad vastavad juhised, tuleb teil pöörduda nende seadmete tootjate poole tagamaks, et nõudepesumasinat võib paigaldada selle seadme alla või peale.
- Juhul kui te ei peaks tootja käest sellekohast teavet saama, ei tohi te nõudepesumasinat selle seadme alla või peale paigaldada.
- Kui paigaldate nõudepesumasina kohale mikrolaineahju, võib see seadet kahjustada.
- Pange alla paigaldatavad või integreeritavad seadmed ainult monoliitsete tööpindade alla, ning kruvige kõrvale jäävate kappidega kokku, et seade paremini paigal püsiks.
- Ärge paigaldage seadet soojusallikate (radiaatorid, soojussalvestid, ahjud või muud soojust tootvad seadmed) lähedusse ega keeduplaatide alla.
- Arvestage, et soojusallikate (nt kütteseadmete / soojaveeseadmete) või seadme kuumade osade juures võib nõudepesumasina võrgujuhtme isolatsioon üles sulada. Ärge mitte kunagi pange nõudepesumasina võrgujuhet soojusallikate või seadme kuumade osade vastu.
- Seadme paigaldamise järel peab pistikule olema vaba juurdepääs.
→ "*Ühendamise vooluvõrguga*" lk 60
- Mõningatel mudelitel: Veeühenduse plastkorpuses on elektriline ventiil. Sisselaskevoolikus on elektrilised ühendusjuhtmed. Ärge lõigake sisselaskevoolikut läbi. Ärge pange plastkorpust vee sisse.

Igapäevases kasutuses

Järgige puhastus- ja loputusvahendite pakenditel olevaid ohutus- ja kasutusjuhiseid.

Palun järgige ohutusjuhiseid ja tagage, et neid järgitakse ka siis, kui te juhite seadet Home Connect'i rakenduse abil ja ei ole sealjuures selle nägemisulatuses. Järgige ka juhiseid rakenduses.

Kahjustuste esinemisel

- Parandusi ja muid töid tohivad teha ainult spetsialistid. Selleks ühendada seade voluvõrgust lahti. Tõmmata pistik seinast välja või lülitada kaitse välja. Keerata veekraan kinni.
- Kahjustuste korral, eelkõige juhtpaneelil (mõrad, augud, katkised nupud) või ukse funktsioonis, ei tohi seadet enam kasutada. Tõmmata pistik seinast välja või lülitada kaitse välja. Keerata veekraan kinni, võtta ühendust klienditeenindusega.

Utiliseerimine

1. Muutke vanad seadmed kohe kasutuskõlbmatuks, et välistada hilisemaid õnnetusi nendega.
2. Toimetage seade nõuetele vastavasse jäätmekorvalduskohta.

Hoiatus Vigastuste oht!

- Nõudepesumasinat tuleks täitmiseks ja tühendamiseks avada ainult lühiajaliselt, et vältida vigastusi, nt komistamise tõttu.
- Noad ja teised teravaotsalised esemed tuleb söögiriistade korvi* [30] asetada püsti, terad allapoole või panna noahoidikusse* või söögiriistade sahtlisse* [21] pikali.

- Ärge istuge ega astuge avatud ukse peale.
- Eraldiseisvate seadmete puhul jälgige, et korvid ei oleks liiga täis. Seade võib ümber minna.
- Kui seade ei seisa nišis, nii et seadme üks külg jääb vabaks, tuleb ohutuse tagamiseks üks liigendi kohalt kinni katta (vigastusohu). Katteid saate lisatarvikutena klienditeenindusest või kauplusest.

* sõltuvalt teie nõudepesumasina varustuse variandist

Hoiatus **Plahvatusoht!**

Ärge pange nõudepesumasinasse lahusteid. Plahvatusoht.

Hoiatus **Kõrvetamise oht!**

Programmi töötamise ajal avage ust vaid ettevaatlikult. Ettevaatust, seadmest võib pritsida kuuma vett.

Hoiatus **Lapse ohud!**

- Kasutage lapselukku, kui see on olemas.
- Ärge lubage lastel seadmega mängida või seda kasutada.

- Hoidke lapsed puhastusvahendist ja loputusvahendist eemal. Need võivad põhjustada suu- ja neelupiirkonna ning silmade söövitust või lapsed võivad lämbuda.
- Hoidke lapsed avatud nõudepesumasinast eemal. Nõudepesumasinas võib olla väikesi osakesi, mida lapsed võivad alla neelata. Nõudepesumasinas olev vesi ei ole joomiskõlbulik, see võib sisaldada pesuvahendi jääke.
- Jälgige, et lapsed ei paneks kätt tablettisahtlisse [24]. Väikesed sõrmed võivad pragudesse kinni jääda.
- Kõrgemale paigaldatud seadmete puhul jälgige ukse avamisel ja sulgemisel, et lapsed ei jääks seadme ukse ja selle all oleva kapiukse vahele.
- Lapsed võivad seadmesse lõksu jääda (lämbumisoht) või muul viisil sattuda ohtlikku olukorda. Vanade seadmete puhul: Seepärast tõmmata pistik välja, lõigata ära voolujuhe ja visata minema. Ukselukk purustada nii, et uks enam ei sulgu.

Lapselukk (ukse lukustus) *

Lapselukk (ukse lukk) kaitseb lapsi nõudepesumasina seotud ohtude eest.

Hoiatus

Lämbumisoht!

Lapsed võivad nõudepesumasinasse sisse jääda ja lämbuda. Enne nõudepesumasinaga juurest lahkumist tuleb seadme uks alati korralikult kinni panna.

Lapseluku (ukse lukk) sisselülitamine:

1. Tõmmata lapseluku keel enda poole (1).
 2. Sulgeda uks (2).
- Lapselukk on aktiveeritud.

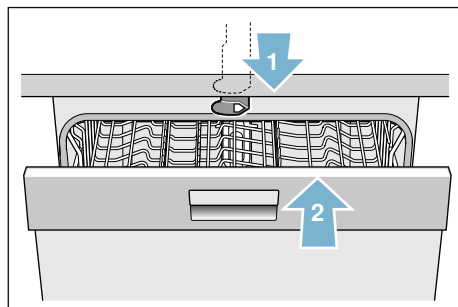

Ukse avamine, kui lapselukk (ukse lukk) on sisse lülitatud:

1. Vajutada lapseluku keel paremale (1).
2. Avada uks (2).

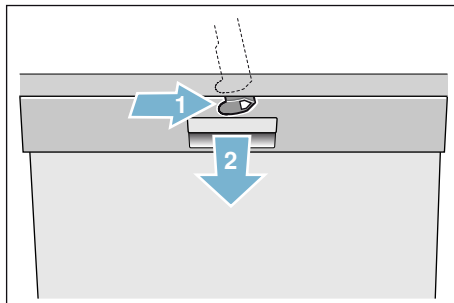

Lapseluku väljalülitamine (ukse lukk):

1. Vajutada lapseluku keel paremale (1).
 2. Lükata lapseluku keel taha (2).
- Lapselukk on deaktiveeritud.

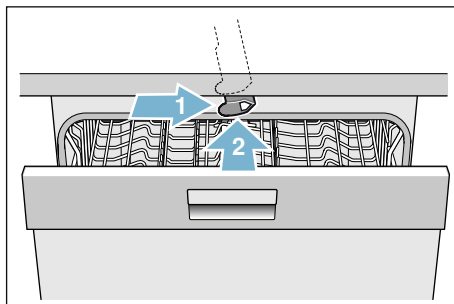

* sõltuvalt teie nõudepesumasinaga varustuse variandist



Keskkonnakaitse

Nii uute seadmete pakendid kui ka vanad seadmed sisaldavad väärtuslikku toorainet ja taaskasutatavaid materjale.

Palun kõrvaldage üksikud osad sordi järgi.

Teavet nõuetekohase utiliseerimise kohta saate edasimüüjalt, kohalikust valla- või linnavalitsusest.

Pakend

Seadme kõik plastosad on tähistatud rahvusvaheliselt normeeritud lühimärgistustega (nt „PS” polüstüreen). Sel viisil on seadme utiliseerimisel võimalik eraldamine kindlat liiki plastide järgi.

Järgige sealjuures ohutusnõuandeid „Tarnimise” all → *lehekülg 6*.

Vanad seadmed

Järgige sealjuures ohutusnõuandeid „Kõrvaldamise” all → *lehekülg 8*.



See seade on tähistatud vastavalt vanade elektri- ja elektroonikaseadmete kohta käivale EÜ direktiivile 2012/19/EÜ (waste electrical and electronic equipment – WEEE). Direktiiv sätestab elektri- ja elektroonikaseadmete jäätmete tagastamise ja ringlussevõtu raaamtingimused Europa Liidus.



Seadmega tutvumine

Juhtpaneeli ja seadme siseruumi joonised leiате ümbrispaberi esiküljelt. Üksikutele positsioonidele viidatakse tekstis.

Juhtpaneel

- 1 SISSE/VÄLJA lüliti
- 2 Programminupud **
- 3 Info-nupp Info
- 4 Näidik üleval
- 5 Loputusvahendi taseme indikaator
- 6 Soola lisamise näit
- 7 Näit WLAN
- 8 Seadistusnupud
- 9 Aja eelvalimine
- 10 Kaugkäivitusnupp
- 11 Lisafunktsioonid/programminupud **
- 12 START-nupp
- 13 Esipaneel *
- 14 Ukseavaja
- 15 Kaugkäivituse näit *
- 16 Nupp < >

* sõltuvalt teie nõudepesumasina varustuse variandist

** kogus sõltub teie nõudepesumasina varustuse variandist



Seadme siseruum

- [20] Sisevalgustus *
- [21] Söögiriistade sahtel *
- [22] Ülemine nõudekorv
- [23] Ülemine pihustitoru
- [24] Tabletisahtel
- [25] Sisselaskeava
- [26] Väljalaskeava (tseoliidimahuti)
- [27] Alumine pihustitoru
- [28] Spetsiaalsoola tagavaramahuti
- [29] Sõelad
- [30] Söögiriistade korv *
- [31] Alumine nõudekorv
- [32] Loputusvahendi tagavaramahuti
- [33] Puhastusvahendi kamber
- [34] Puhastusvahendi kambri lukustusriiv
- [35] Andmeplaat

* sõltuvalt teie nõudepesumasina varustuse variandist

Info-nupp



Infonupuga  saate kuvada lisainfot programmide kohta.

1. Vajutada infonuppu  [3].
2. Vajutada programminuppu. Info valitud programmi kohta kuvatakse üles näidikule [4].
3. Väljumiseks vajutada infonuppu  [3].

Kella seadistamine

Esimest korda kasutusele võtmisel on kell seadistatud 12:00 peale.

Kella reguleerimine:

1. Avada uks.
2. Lülitada sisse SISSE/VÄLJA lüliti [1].
3. Vajutada infonuppu  [3] 3 sekundit, kuni üles näidikule [4] kuvatakse tekst:
lehitsemiseks < >
seadistamiseks - +
väljumiseks Setup 3 sek
4. Vajutada nuppu >[16], kuni üles näidikule [4] kuvatakse kella seadistamine.
5. Seadistada seadistusnuppudega + - [8]. Kauem seadistusnuppudele + - [8] vajutamisel liigub aeg edasi 10-minutiliste sammudega.
6. Vajutada infonuppu  [3] 3 sekundit.

Seadistusväärtus on seadmes salvestatud.

Märkus: Kui seade on olnud pikemat aega ilma vooluta, on kell käima hakkamisel jälle 12:00 peal. Seadke kella aeg õigeks.

Esmakordne kasutuselevõtt

Nõudepesumasina esmakordsel sisselülitamisel kuvatakse kohe esmakordse kasutuselevõtu seadistused.





Märkus: Kui te valite esmakordsel kasutuselevõtul Home Connect, teostage järgmised seadistused oma nõudepesumasina rakenduse kaudu. Järgige selleks Home Connect'i juurde kuuluvat dokumentatsiooni.

Ülemisele näidikule  kuvatakse manuaalse valiku korral järgmine tekst:

lehitsemiseks < >
seadistamiseks - +
väljumiseks Setup 3 sek

Alljärgnevas tabelis on ära toodud esmakordse kasutuselevõtu jaoks vajalikud seadistused.

Seadistuse muutmiseks:

1. Vajutage nuppu >  seni, kuni kuvatakse soovitud seadistus. Muutke seadistust seadistusnuppudega + - .
2. Vajutage 3 sekundit infonuppu  .

Seadistusväärtus on seadmes salvestatud.

Esmakordse kasutuselevõtu seadistused	Tehase seadistus	Infotekst, vajutades infonuppu 
Keel/Language	Deutsch	Keele valimine.
Esmakordne kasutuselevõtt	Manuaalne / Home Connect	Manuaalne / Home Connect.
Kellaaja vorming	24 h	12 h või 24 h.
Kella seadistamine	12:00	Aktuaalse kellaaja seadistamine.
Vee karedus	°dH 13 - 16 keskmine	Kohandamine kohaliku veekaredusega. Nõudepesumasina tablettide kasutamisel valige aste 0 - 6.
Loputusvahendi lisamine	Aste 5	Loputusvahendi kogus mõjutab kuivatamist. Nõudepesumasina tablettide kasutamisel valige aste 0.
Veeühendus *	Külm vesi	Saab ühendada sooja vee (40-60°C) või külma vee (<40°C) ühendusega.

* sõltuvalt teie nõudepesumasina varustusvariandist

Seadistused

Nõudepesumasin lihtsustamiseks teatud seadistustega eelnevalt seadistatud. Te saate seda tehaseadistust aga ka muuta.

Seadistuse muutmiseks:

1. Avage uks.
2. Lülitage SEES/VÄLJAS lüliti sisse.
3. Vajutage 3 sekundit infonuppu  3, kuni ülemisele näidikule 4 kuvatakse **lehitsemiseks < > seadistamiseks - + väljumiseks Setup 3 sec.**

4. Vajutage nuppu > 16 seni, kuni kuvatakse soovitud seadistus. Seadistusnuppudega + - 8 saate teha seadistuse.
5. Vajutage 3 sekundit infonuppu  3.

Seadistusväärtus on seadmes salvestatud.

Teil on võimalik seadistada kõiki muudetud seadistusi lähtestada uuesti esialgsetele tehaseadistustele.

Märkus: Kui nõudepesumasin lähtestatakse tehaseadistustele, kuvatakse jälle esmakordse kasutuselevõtu seadistused.

Põhisäte	Tehaseadistus	Infotekst (kuvatakse infonupu  vajutamisel)
Kellaaja seadistus	12:00	Määrake praegune kellaeg.
Kellaaja vorming	24-tunnine	12- või 24-tunnine
Ajanäit	Aeg	Programmi lõpu kuvamine näiduga „Lõpuni aega” või „Lõpetamine kell”.
Keel	Saksa keel	Keele valimine.
Vee karedus	°E 16–20 keskmine	Vee kareduse säte. Kombineeritud tablettide kasutamise korral valige madalaim säte.
Loputusvahendi dosaator	Tase 5	Loputusvahendi kogus mõjutab kuivamist. Kombineeritud tablettide kasutamise korral valige sätteks 0.
Anduri seadistus	Standardne	Mustusetuvastuse reguleerimine optimaalse puhastustulemuse saavutamiseks.
Eriti kuiv	Väljas	Klaaside ja plastnõude tõhusam kuivatamine.
Veeühendus*	Külm vesi	Nõudepesumasina saab ühendada kuumavee- (40–60 °C) või külmaveetoruga (< 40 °C).
Eco-proгноos	Väljas	Vee- ja energiakulu kuvamine.
Automaatne väljalülitus	1 min pärast	Seade lülitub pärast loputuse lõppu automaatselt välja.

* oleneb teie nõudepesumasina konfiguratsioonist

Põhisäte	Tehaseseadistus	Infotekst (kuvatakse infonupu  vajutamisel)
emotionLight *	Sees	Sisevalgustus.
Esiküljel olev ekraan*	Sees	Valida saab esiküljel oleva ekraani.
timeLight *	Sees	Programmi töö ajal projitseeritakse olekuteave põrandale.
infoLight *	Sees	Valguse projitseerimine aktiivsest pesutsüklist märku andmiseks.
Käivitusprogramm	Eco 50°	Pärast sisselülitamist kuvatakse viimati valitud programm.
Märguande heli tugevus*	Tase 2	Programmi lõppemise korral kostuva märguande helitugevus.
Nuppude heli tugevus	Tase 2	Nupu vajutamisel kostuva heli tugevus.
Lapselukk*	Väljas	Aktiveeritud lapselukk takistab ukse avamist.
Wi-Fi	Sees/väljas	Lülitage juhtmeta võrgühendus sisse/välja.
Võrku sisselogimine	Manuaalne/automaatne	Kontrollige marsruuteri WPS-funktsiooni. WPS-funktsioon puudub: manuaalne WPS-funktsioon: automaatne
Ühenda rakendusega	Lisaseadmega käivitamine	Ühendage kodumasin mobiilse terminalseadmega.
Energiahaldur*	Lisaseadmega ühendamine	Ühendage kodumasin koduse süsteemi energiahalduriga.
Eco-kuivatus*	Sees	Uks avaneb programmi lõppemise korral automaatselt.
Tervitus	Sees	Margi logo kuvamise seadme sisselülitamisel saab välja lülitada.
Tehaseseadistus	Lähtestamine	Taastage tehaseseadistus.

* oleneb teie nõudepesumasina konfiguratsioonist

Märkused

- Menüüsuvand Võrku sisselogimine on saadaval ainult siis, kui Wi-Fi on sisse lülitatud.
- Menüüsuvand Ühenda rakendusega on saadaval ainult siis, kui on loodud ühendus koduvõrguga.
- Menüüsuvand Energiahaldur * on saadaval ainult siis, kui on loodud ühendus koduvõrguga ja seade on ühendatud rakendusega.

Home Connect

Funktsiooni Home Connect saadavus on rakenduse Home Connect teenuste saadavusest teie riigis. Rakenduse Home Connect teenused ei ole saadaval kõikides riikides. Lisateavet leiate aadressil www.home-connect.com.

See nõudepesumasin on Wi-Fi toega ja seda saab juhtida mobiilseadme abil.

Märkus: Wi-Fi on Wi-Fi Alliance registreeritud kaubamärk.

Kui nõudepesumasin ei ühendu koduvõrguga, saate seda nuppude abil ka käsitsi juhtida.

Rakenduse seadistamine







Seadme käsitsemiseks Home Connect'i abil peab Home Connect'i rakendus olema paigaldatud teie mobiilsele lõppseadmele.

Järgige selleks Home Connect'i juurde kuuluvat dokumentatsiooni.

Täitke seadistuste tegemiseks kõik rakenduse ettenähtud toimingud.

Home Connect'i seadistamine

Te saate oma nõudepesumasina seadistada kaugkäivitusnupuga  [10] või toimige alljärgnevalt:

1. Avage uks.
2. Lülitage SEES/VÄLJAS lüliti  [1] sisse.
3. Vajutage 3 sekundit infonuppu  [3], kuni ülemisele näidikule  [4] kuvatakse järgmine tekst:
lehitsemiseks < + seadistamiseks - + väljumiseks Setup 3 sek
4. Vajutage nuppu >  [16] seni, kuni ülemisele näidikule  [4] kuvatakse soovitud seadistus.
5. Seadistage seadistusnuppudega + -  [8].
6. Vajutage 3 sekundit infonuppu  [3].

Seadistusväärtus on seadmes salvestatud.

Wi-Fi

Menüüs Wi-Fi saate juhtmeta võrguühenduse “Sees” abil aktiveerida ja “Väljas” abil inaktiveerida.



Märkused

- Kui olete valinud seadistuse Wi-Fi “Väljas”, ei ole seadistused “Võrku sisseregistreerimine” ja “Rakendusega ühendamine” kasutatavad.
- Seadme kaugjuhtimiseks on vaja stabiilset juhtmeta võrguühendust.

Võrku sisseregistreerimine

Menüüpunkt “Võrku sisseregistreerimine” on kasutatav alles pärast Wi-Fi aktiveerimist.

Võrku sisseregistreerimise menüüs saate nõudepesumasina oma koduvõrguga ühendamiseks valida “Autom./WPS” ja “Manuaalne” vahel.



Automaatne: Ühendus koduvõrguga luuakse teie ruuteri WPS-funktsiooni abil.

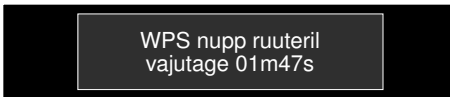

Manuaalne: Ühendage oma mobiilne lõppseade Home Connect'i võrguga. Võrguseadistused sisestatakse siis ühenduse loomiseks teie koduvõrguga Home Connect'i rakenduse abil manuaalselt.

Pärast edukat ühendamist kuvatakse ülemisele näidikule [4] järgmine tekst.

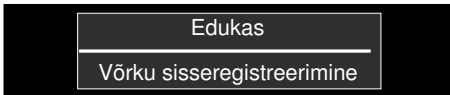

Järgige selleks Home Connect'i juurde kuuluvat dokumentatsiooni.

Rakendusega ühendamine

Menüüpunkt “Rakendusega ühendamine” on kasutatav alles pärast ühenduse loomist koduvõrguga.

Seadistuse “Ühendamine rakendusega” korral luuakse ühendus nõudepesumasina, rakenduse ja teie kasutajakonto vahel.

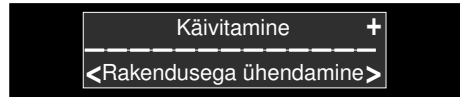

Pärast edukat ühendamist kuvatakse ülemisele näidikule [4] järgmine tekst.

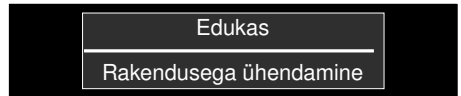

Järgige selleks Home Connect'i juurde kuuluvat dokumentatsiooni.



Juhis andmekaitse kohta:



Teie Home Connect'i nõudepesumasina esmakordsel ühendamisel internetiga ühendatud WLAN-võrku edastab teie Home Connect'i nõudepesumasin Home Connect'i serverile järgmised andmete kategooriad (esmaregistreerimine):

- Ühene seadme ID (koosneb seadmevõtmetest ning paigaldatud Wi-Fi sidemooduli MAC-aadressist).
- Wi-Fi-sidemooduli turvasertifikaat (ühenduse infotehniliseks kaitsmiseks).
- Teie nõudepesumasina aktuaalne riist- ja tarkvara versioon.
- Võimaliku eelnenud tehaseaadistustele lähtestamise olek.

See esmaregistreerimine valmistab kasutamiseks ette Home Connect'i funktsionaalsused ja seda kasutatakse Home Connect'i poolt alles siis, mil te soovite neid funktsionaalsusi esmakordselt kasutada. Palun arvestage, et Home Connect'i funktsionaalsused on kasutatavad ainult koos Home Connect'i rakendusega. Teavet andmekaitse kohta saab avada Home Connect'i rakenduses.







Kaugkäivitusnupp

Kui nõudepesumasin on koduvõrguga ühendatud, aktiveerige nõudepesumasina kaugjuhtimine kaugkäivitusnupuga  .

Kui nõudepesumasin ei ole veel Home Connect'i sisse registreeritud, kuvatakse kaugkäivitusnupu   vajutamisel Home Connect'i seadistused.

Järgige selleks Home Connect'i juurde kuuluvat dokumentatsiooni.

Märkused

- Lõpetatud sisseregistreerimistoimingu korral kaugkäivitusnupp   kustub.
- Kaugjuhtimise aktiveerimiseks vajutage kaugkäivitusnuppu  .
- Kui Home Connect Assistent käivitamisel katkestati, vajutage uuesti kaugkäivitusnuppu  .
- Kui ühendus ruuteriga katkeb, hakkab näit WLAN  ekraanil vilkuma.
- Ukse avamisel lülitub kaugjuhtimine välja.

Wi-Fi ilma ühenduseta Home Connect'i serveriga

Te saate Home Connect'i rakenduse abil katkestada ühenduse Home Connect'i serveriga.

Seade on siis ühendatud lokaalselt teie mobiilse lõppseadmega, aga ilma ühenduseta Home Connect'i serveriga.

Märkus: Kui te ei ole ühendust Home Connect'i serveriga inaktiveerinud, kontrollige oma internetiühendust.

Energiahalduri seadistamine

Energiahalduri  abil käivitub nõudepesumasin automaatselt teie valitud ajal, mil teie alternatiivne energiaallikas (nt päikeseenergiasüsteem) võimaldab kasutada odavaimat elektrit.

Kui energiahaldur  ei saa nõudepesumasinat kaugjuhtimise teel käivitada (nt elektrit pole), käivitatakse see kõige hilisemal võimalikul ajal tavapärasest toiteallikast pärineva elektriga.

Sammud energiahalduri seadistamiseks



1. Avage uks.
2. Lülitage toitelülitiga toide sisse.
3. Vajutage 3 sekundit fononuppu  , kuni ülemisel ekraanil kuvatakse järgmine tekst:
Kerige nuppudega < >
Seadistage nuppudega - +
Väljuge nupuga Setup 3 sec.
4. Vajutage nuppu , kuni ülemisel ekraanil kuvatakse sobiv säte.
5. Seadistage seadistusnuppude abil.
6. 2 minuti jooksul ühendage nõudepesumasin koduse süsteemi energiahalduriga. Samal ajal aktiveerige ka ühendus oma koduse süsteemi energiahalduriga (järgige energiahalduri valmistaja kasutusjuhendit).



Nõudepesumasina ja teie koduse süsteemi energiahalduri vahelise ühenduse loomise korral kuvatakse ülemisel ekraanil sellekohane teade. Kui energiahalduri sisselogimine nurjub korra 6. sammu.

Märkus: Menüüsuvand Energiahaldur on saadaval ainult siis, kui on loodud ühendus koduvõrguga ja seade on ühendatud rakendusega.

Lisateavet ja süsteeminõuded energiahalduri kasutamiseks leiate aadressil **www.home-connect.com**.









Energiahalduri aktiveerimine

Energiahalduri  käivitamiseks peate aktiveerima kaugkäivituse nupu  [10] ja valima käivitusaja määramise  [9].



Kaugkäivituse  [10] aktiveerimise järel saate käivitusaja määramiseks  [9] kasutada rakendust Home Connect.

Energiahalduri  saab aktiveerida ka käsitsi nõudepesumasina nuppude abil.

Sammud nõudepesumasina energiahalduri aktiveerimiseks

1. Avage uks.
2. Lülitage toitelülitiga  [1] toide sisse.
3. Valige programm  [2].
4. Vajutage käivitusaja määramise nuppu  [9].
5. Vajutage seadistusnuppe **+ -**  [8] seni, kuni kuvatav aeg vastab teie soovile.
6. Vajutage nuppu START  [12]. Käivitusaja määramise funktsioon aktiveeritakse.
7. Aktiveerige kaugkäivitus nupu  [10] abil.
8. Aktiveerimise õnnestumise korral kuvatakse ülemisel ekraanil  [4] tekst „Paindlik käivitus”. Energiahalduril  on nüüd juurdepääs nõudepesumasinale ja võimalik käivitada masin valitud ajal.







Märkus:

- Kui energiahaldur  käivitab programmi varem, värskendatakse ajanäitu „Lõpuni aega” / „Lõpetamine kell”.
- Energiahalduri  aktiveerimiseks peab see olema eelnevalt seadistatud.

Energiahalduri desaktiveerimine

Menüüsuvand Lisaseadmega ühenduse katkestamine on saadaval, kui nõudepesumasin on ühendatud koduse süsteemi energiahalduriga.

Sammud energiahalduri desaktiveerimiseks

1. Avage uks.
2. Lülitage toitelülitiga  [1] toide sisse.
3. Vajutage 3 sekundit infonuppu  [3], kuni ülemisel ekraanil  [4] kuvatakse järgmine tekst:
Kerige nuppudega < >
Seadistage nuppudega - +
Väljuge nupuga Setup 3 sec.
4. Vajutage nuppu **>**  [16], kuni ülemisel ekraanil  [4] kuvatakse sobiv säte.
5. Seadistage seadistusnuppude **+ -**  [8] abil.
6. Vajutage 3 sekundit infonuppu  [3].

Selle toimingu lõpuks energiahaldur desaktiveeritakse. Nüüd saab ühendada uue energiahalduri.

Tarkvara värskendus *

Tarkvara värskenduse funktsiooniga saate aktualiseerida oma nõudepesumasina tarkvara (näiteks optimeerimine, vigade kõrvaldamine, ohutuse seisukohalt olulised värskendused). Eelduseks on, et olete Home Connecti registreeritud kasutaja, olete rakenduse installeerinud oma mobiilsesse lõppseadmesse ja olete ühendatud Home Connecti serveriga.

Kui saadaval on tarkvara värskendus, teavitatakse teid sellest Home Connect rakenduse kaudu ning te saate rakenduse kaudu käivitada tarkvara värskenduse allalaadimise. Pärast edukat allalaadimist kuvatakse ekraanile järgmine tekst: „Installida tarkvara värskendus?“.

Te saate installimise oma nõudepesumasinal seadistusnupuga **+** **[8]** käivitada või teostada selle hiljem. Kui te olete oma lokaalses võrgus, saate installimise käivitada ka Home Connecti rakenduse kaudu.

Pärast edukat installimist kuvatakse ekraanile järgmine tekst: „Tarkvara värskendus edukalt installitud“.

Märkused

- Tarkvaravärskenduse allalaadimise ajal võite jätkata nõudepesumasina kasutamist.
- Installimise ajal te ei saa nõudepesumasinat kasutada.
- Installimiseks võib kuluda mõni minut. Protsessi käigus võivad mõnede nuppude tuled vilkuda.
- Rakenduse isiklikest sätetest sõltuvalt võidakse tarkvaravärskendus ka automaatselt alla laadida.
- Turbevärskendused on soovitatav installida esimesel võimalusel.

* sõltuvalt teie nõudepesumasina varustuse variandist

Kaugdiagnostika

Hooldekeskus saab kaugdiagnostika  abil pääseda teie seadmesse, kui te võtate temaga ühendust.

Märkused

- Hooldekeskuse juurdepääsu peate te seadmel kinnitama.
- Te saate kaugdiagnostika  SEES-/VÄLJAS-lülitiga **[1]** välja lülitada või hooldekeskuse juurdepääsu Home Connect'i rakenduses inaktiveerida.

Vastavusdeklaratsioon

Käesolevaga deklareerib Robert Bosch Hausgeräte GmbH, et Home Connect funktsiooniga seade vastab direktiivi 2014/53/EL põhinõuetele ja muudele asjaomastele sätetele.

Põhjaliku RED vastavusdeklaratsiooni leiate internetist www.bosch-home.com seadme tootelehel täiendavate dokumentide alt.

2,4 GHz riba: 100 mW max.
5 GHz riba: 100 mW max.

BE	BG	CZ	DK	DE	EE	IE	EL
ES	FR	HR	IT	CY	LV	LT	LU
HU	MT	NL	AT	PL	PT	RO	SI
SK	FI	SE	UK	NO	CH	TR	

5 GHz WLAN (Wi-Fi): kasutamiseks ainult siseruumides

Pehmendusseade / Spetsiaalsool

Nõude pesemiseks sobib paremini pehme, vähese lubjasisaldusega vesi, et ei tekiks soolade sadestumist nõudele ja mahutite sisepindadele. Kui vee karedus on üle 7° dH (1,2 mmol/l), tuleb seda pehendada. Seda saab teha spetsiaalsoola (regenereeritud soola) abil nõudepesumasina pehmendusseadmes. Seadistus ja vajalik soola kogus sõltub kraanivee karedusest (vt veekareduse tabelit).



Vee kareduse tabel

Vee karedusastme näitaja °dH	Karedusaste	mmol/l	Seadistusväärtus seadmel
0-6	pehme	0-1,1	0-6
7-8	pehme	1,2-1,4	7-8
9-10	keskmiselt	1,5-1,8	9-10
11-12	keskmiselt	1,9-2,1	11-12
13-16	keskmiselt	2,2-2,9	13-16
17-21	kare	3,0-3,7	17-21
22-30	kare	3,8-5,4	22-30
31-50	kare	5,5-8,9	31-50

Pehmendusseadme seadistamine

Soola lisamise kogust saab reguleerida vahemikus **0 ... 50° dH**. Seadistusväärtuse **0-6** juures ei ole sool vajalik.

Veepehmendusseadme reguleerimine:

1. Vee kareduse kohta saate informatsiooni kohalikust veevarustustevõttest.
2. Sobiva astme leiate veekareduse tabelist.
3. Avada uks.
4. Lülitada sisse SISSE/VÄLJA lüliti 1.
5. Vajutada infonuppu  3 sekundit, kuni üles näidikule kuvatakse tekst: **lehitsemiseks < > seadistamiseks - + väljumiseks Setup 3 sek**
6. Vajutada nuppu 16, kuni üles näidikule kuvatakse veekaredus.
7. Seadistada seadistusnuppudega **+ -** 8.
8. Vajutada infonuppu  3 sekundit.

Seadistusväärtus on seadmes salvestatud.

Spetsiaalsoola kasutamine

Kui juhtpaneelil süttib soola lisamise näit [6] või esipaneelile * [13] kuvatakse vastav teade, tuleks lisada spetsiaalsoola. Soola tuleb lisada alati vahetult enne seadme sisselülitamist. Nii uhutakse kohe üle ääre voolav soolalahus ära, et vältida korrosiooni teket soolamahutil.

Tähelepanu!

Puhastusvahend lõhub veepehmendusseadme ära! Soola varumahutisse ei tohi puhastusvahendit panna.

Spetsiaalsoola lisamine:

1. Avada varumahuti kaas [28].
2. Kallata varumahuti vett täis (ainult esimest korda kasutusele võtmisel).
3. Lisada spetsiaalsoola nagu joonisel näidatud (**mitte söögisoola ega tablette**).
Vesi surutakse välja ja see voolab ära.

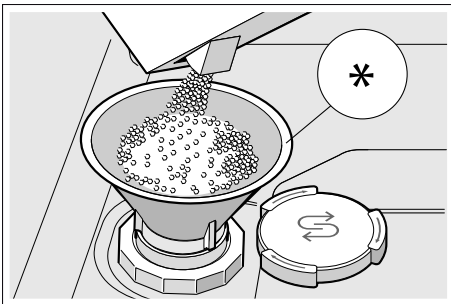

* sõltuvalt teie nõudepesumasina varustuse variandist

Soolakomponendiga puhastusvahendite kasutamine



Kombineeritud, soolakomponendiga puhastusvahendite kasutamisel võib üldiselt vee kareduse puhul kuni 21° dH (37° fH, 26° Clarke, 3,7 mmol/l) puhul spetsiaalsoolast loobuda. Kui veekaredus on üle 21° dH, tuleb kasutada spetsiaalsoola.

Soola lisamise näidu/veepehmendusseadme väljalülitamine

Kui kombineeritud, soola sisaldavate puhastusvahendite kasutamisel soola lisamise näit [6] juhtpaneelil või tekst üleval näidikul [4] (soolavarust piisab veel x pesutsükli jaoks) häirib, võib need näidud välja lülitada.

Toimida nagu on kirjeldatud „Pehmendusseadme seadistamises” all ning panna väärtus **0-6** peale. Sellega on pehmendusseade ja soola taseme indikaator välja lülitatud.

Loputusvahend

Kui juhtpaneelil süttib loputusvahendi lisamise näit  või esipaneelile kuvatakse vastav teade * , tuleks lisada loputusvahendit. Loputusvahendit on vaja plekkideta nõude ja läbipaistvate klaaside saamiseks. Kasutage ainult koduste nõudepesumasinate jaoks mõeldud loputusvahendit. Loputusvahendi komponendiga kombineeritud puhastusvahendeid võib kasutada ainult vee kareduse astmeni 21° dH (37° fH, 26° Clarke, 3,7 mmol/l). Kui veekaredus on üle 21° dH, tuleb kasutada loputusvahendit.

* sõltuvalt teie nõudepesumasina varustuse variandist

Loputusvahendi lisamine:

1. Avada varumahuti , vajutada kaane esiserva keelekesele (1) ja tõsta üles (2).

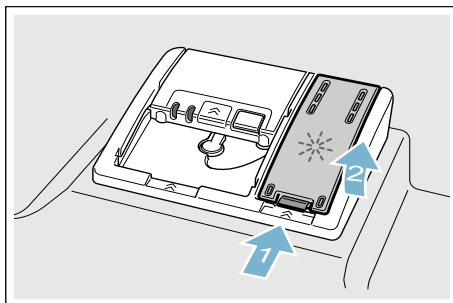

2. Lisada loputusvahendit kuni maksimaalse jooneni.

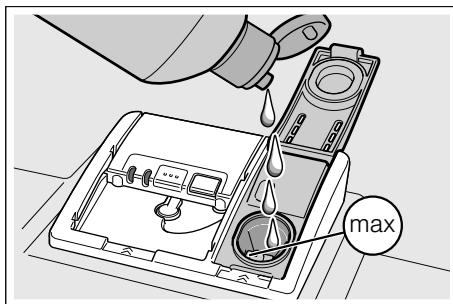



3. Sulgeda kork. Kaane sulgumisel on kuulda klõpsatust.
4. Pühkida üle ääre valgunud loputusvahend lapiga ära, et vältida liigset vahutamist järgmise pesutsükli ajal.

Loputusvahendi koguse seadistamine

Loputusvahendi lisamise kogus on seadistatav **0** kuni **6**. Väga hea kuivatamistulemuse saamiseks reguleerige loputusvahendi lisamise kogus **5** peale. Muutke loputusvahendi kogust vaid siis, kui nõudele jäävad triibud või veeplekid. Triipudest lahti saamiseks seadistage madalam aste. Veeplekkidest lahti saamiseks seadistage kõrgem aste.

Loputusvahendi koguse reguleerimine:

1. Avada uks.
2. Lülitada sisse SISSE/VÄLJA lüliti
3. Vajutada infonuppu  3 sekundit, kuni üles näidikule 4 kuvatakse tekst:
lehitsemiseks < >
seadistamiseks - +
väljumiseks Setup 3 sek
4. Vajutada nuppu 16, kuni üles näidikule 4 kuvatakse loputusvahendi lisamise näit.
5. Seadistada seadistusnuppudega **+ -** 8.
6. Vajutada infonuppu  3 sekundit.

Seadistusväärtus on seadmes salvestatud.

Loputusvahendi taseme indikaatori väljalülitamine

Kui kombineeritud, loputusvahendit sisaldavate puhastusvahendite kasutamisel loputusvahendi lisamise näit 5 juhtpaneelil või tekst esipaneelil * 13 häirib (loputusvahendivarust piisab veel x pesutsükli jaoks), võib need näidud välja lülitada.

Toimida nagu on kirjeldatud „Loputusvahendi koguse seadistamine“ all ning panna astme 0 peale.

* sõltuvalt teie nõudepesumasina varustuse variandist

Nõu

Ei sobi

- puust söögiriistad ja nõud.
- õrna dekooriga klaasid, käsitööna valmistatud nõud ja antiiksed nõud. Need dekoorid ei ole masinpesukindlad.
- mitte kuumuskindlad plastosad.
- vask- ja tinanõud
- nõud, mis on mäardunud tuha, vaha, määride või värviga.

Klaaside dekoor, alumiinium- ja hõbeesemed võivad kippuda pesu ajal luituma või tuhmuma. Ka mõned klaasi liigid (nagu nt kristallklaasist esemed) võivad mitmete pesukordade järel tuhmiks muutuda.

Klaasi ja nõude kahjustused

Põhjused:

- klaasi liik ja klaasitootmismeetod.
- puhastusaine keemiline koostis.
- pesuprogrammi veetemperatuur.

Soovitus:

- Kasutage ainult klaase ja portselani, mis on tootja poolt tähistatud masinpesukindlatena.
- Kasutada puhastusvahendit, mis on tähistatud nõusid säästvana.
- Klaasnõud ja söögiriistad võtta pärast programmi lõppu võimalikult kiiresti nõudepesumasinast välja.

Mahutamine

1. Eemaldada suuremad toidujäägid. Eelnev loputamine voolava vee all ei ole vajalik.
2. Nõud mahutada nii, et
 - nad seisaksid kindlalt ega saaks ümber kukkuda.
 - kõik anumad oleksid avaga allapoole.
 - kumeruste või süvenditega nõud oleksid kaldu, et vesi saaks maha voolata.
 - need ei takistaks tiiviku [23] ja [27] pöörlemist.

Väga väikesi esemeid ei maksaks masinas pesta, kuna need võivad kergesti korvidest välja kukkuda.

Ülemine nõudekorv

Asetage tassid ja klaasid ülemisse korvi [22].

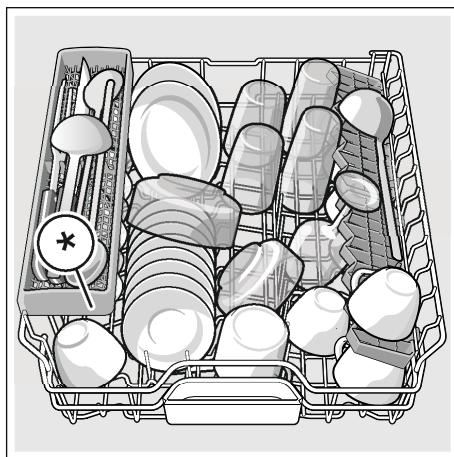

* sõltuvalt teie nõudepesumasina varustuse variandist

Märkus: Nõud ei tohi ulatuda üle tablettisahtli [24]. Need võivad pesuvahendi kambri kaanele ette jääda ja kaas ei lähe täielikult lahti.

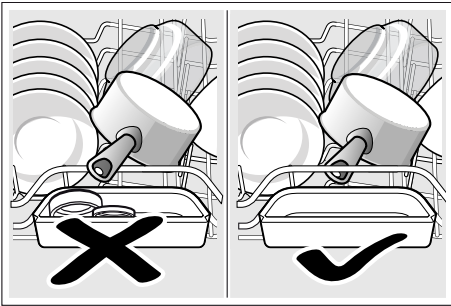

Alumine nõudekorv

Pange potid ja taldrikud alumisse korvi [31].

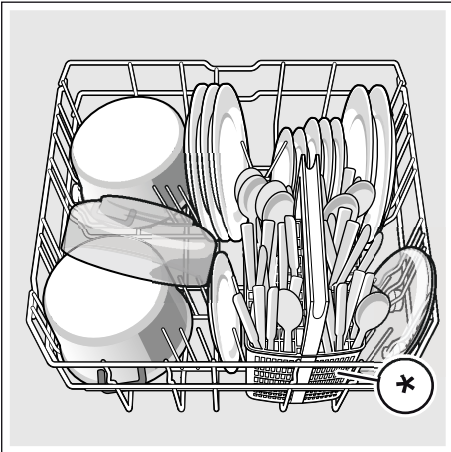

* sõltuvalt teie nõudepesumasina varustuse variandist

Nõuanne: Väga tugevalt määrduvad nõud (potid) tuleks panna alumisse korvi. Tugevam pihustusjuga puhastab paremini.

Nõuanne: Näiteid nõude nõudepesumasinasse paigutamiseks leiate meie veebileheküljelt. Seda saab tasuta alla laadida. Sellekohased internetiaadressid leiate kasutusjuhendi tagaküljelt.

Söögiriistade korv *

Pange söögiriistad söögiriistade korvi * läbiseigi, terav pool allapoole.

Vigastuste vältimiseks asetage pikad, teravad osad ja noad noahoidikusse *.

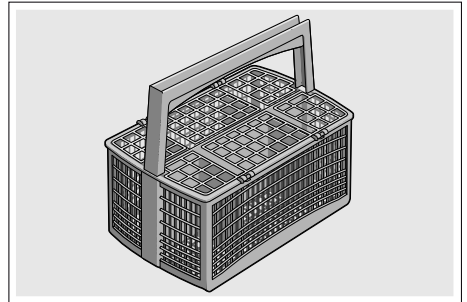

* sõltuvalt teie nõudepesumasina varustuse variandist

Söögiriistade sahtel *

Söögiriistad paigutage söögiriistade sahtlisse [21] pildil kujutatud viisil. Eraldi paigutamine lihtsustab väljavõtmist pärast pesemist.

Söögiriistade sahtli võib välja võtta.

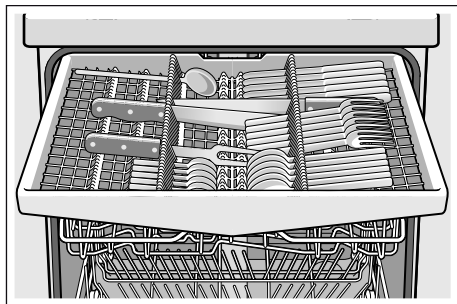

Kõrgematele söögiriistadele ruumi tegemiseks saab sõltuvalt mudelist külgmised restid alla keerata. Laiemate pidemete sisse panemiseks võite hoidikute esimese rea alla keerata.

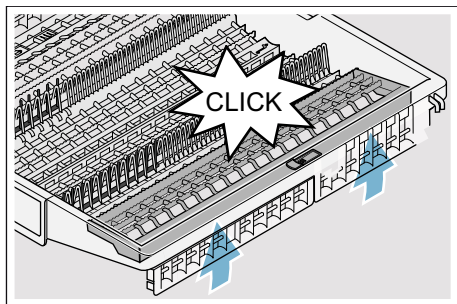
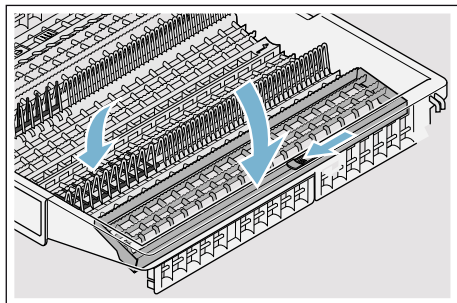

* sõltuvalt teie nõudepesumasina varustuse variandist

Etäžeer *

Etäžeri ja selle all olevat ruumi võite kasutada väikestele tassidele ning klaasidele või suurematele söögiriistadele nagu nt kulbid või serveerimisriistad. Kui te riilult ei kasuta, võite selle alla keerata.

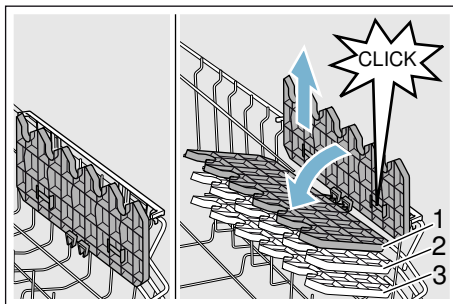

* Sõltuvalt nõudepesumasina mudelist on riili kõrgus reguleeritav (kolm erinevat kõrgust).

Riili kõrguse reguleerimine:

1. Panna riilul püsi ja tõmmata üles.
2. Hoida riilult kergelt kaldu ja lükata alla soovitud asendisse (1, 2, või 3).
3. Fikseerida riilul.
Riili fikseerumisel on kuulda klõpsatust.

Hoidikud *

* Sõltuvalt nõudepesumasina mudelist saab hoidikud alla keerata. Nii saab potte, kausse ja klaase paremini mahutada.

Hoidikute allakeeramine:

1. Lükata hoob ette (1).
2. Keerata hoidikud alla (2).

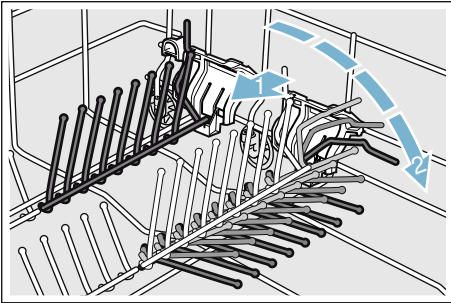

Noahoidik *

* Sõltuvalt nõudepesumasina mudelist on ülemises korvis noahoidik. Noahoidikusse saate asetada pikki nugasid ja teisi köögiriistu.

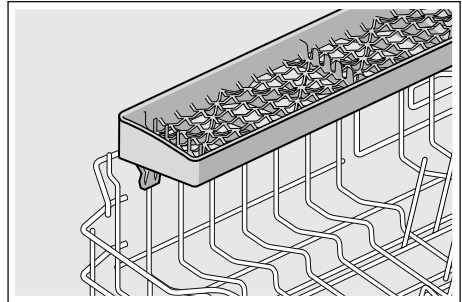

Väikeste nõude hoidik *

* Sõltuvalt nõudepesumasina mudelist on väikeste nõude hoidikud ülemises korvis. Väikeste nõude hoidikutes püsivad kerged plastnõud korralikult paigal.

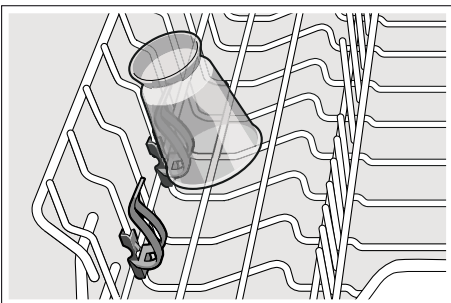

Küpsetusplaadi pihustipea *

* sõltuvalt teie nõudepesumasina varustuse variandist

Suuri plaate, võresid või suuri taldrikuid (sügavad ja suured taldrikud, kohataldrikud vms) saab puhastada selle pihustiga.

Pihusti paigaldamine:

1. Võtta ülemine korv [22] välja .
2. Panna pihusti sisse nagu pildil näidatud ja keerata paremale. Pihusti on kinnitatud.

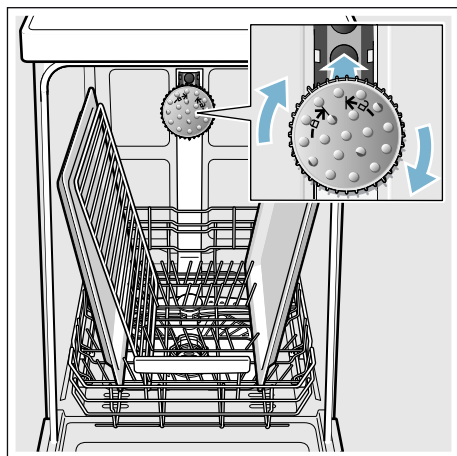

Et pihustijuga jõuaks kõigi esemeteni, paigutage küpsetusplaadid nii nagu kujutatud (max 2 küpsetusplaati ja 2 resti).

Märkus: NB! Nõudepesumasinas peab olema alati sees ülemine korv [22] või ahjuplaadi pihusti.

Tühjendamine

Et vältida veetilkade langemist ülemisest korvist alumises korvis olevatele nõudele, on soovitatav tühjendada seadet altpoolt ülespoole.

Nõuanne: Kuumad sööginõud on kokkupõrkumise suhtes tundlikud! Seepärast jätke pärast programmi lõppemist asjad nii kauaks nõudepesumasinasse jahtuma, kuni neid saab hästi kätte võtta.

Märkus: Pärast programmi lõppu võib veel näha seadme sisepinnal veetilkasid. Need ei mõju kuidagi halvasti nõude kuivamisele.

Korvi kõrguse reguleerimine *

* sõltuvalt teie nõudepesumasina varustuse variandist

Ülemise korvi [22] paigalduskõrgust saab vajaduse korral muuta, et alumisse või ülemisse korvi kõrgemate nõude jaoks rohkem ruumi teha.

Seadme kõrgus 81,5 cm

Söögiriistade korviga	Ülemine korv	Alumine korv
Aste 1 max ø	22 cm	31 cm
Aste 2 max ø	24,5 cm	27,5 cm
Aste 3 max ø	27 cm	25 cm

Söögiriistade sahtliga	Ülemine korv	Alumine korv
Aste 1 max ø	16 cm	31 cm
Aste 2 max ø	18,5 cm	27,5 cm
Aste 3 max ø	21 cm	25 cm

Seadme kõrgus 86,5 cm

Söögiriistade korviga	Ülemine korv	Alumine korv
Aste 1 max ø	24 cm	34 cm
Aste 2 max ø	26,5 cm	30,5 cm
Aste 3 max ø	29 cm	28 cm

Söögiriistade sahtliga	Ülemine korv	Alumine korv
Aste 1 max ø	18 cm	34 cm
Aste 2 max ø	20,5 cm	30,5 cm
Aste 3 max ø	23 cm	28 cm

Paigutage suured taldrikud (kuni 31/34* cm läbimõõduga) alumisse korvi [31] nagu pildil näidatud.



* sõltuvalt teie nõudepesumasina varustuse variandist

Ülemine korv külgedel paiknevate hoobadega

1. Tõmmata ülemine korv [22] välja.
2. Võtta ülemisel korvil külgedelt ülemisest servast kinni. Nii ei saa korv äkitselt alla kukkuda (järgmise sammu tegemisel).
3. **Lasta ülemine korv alla**, vajutada mõlemad hoovad korvi vasakul ja paremal küljel sissepoole. Ülemine korv langeb alla.

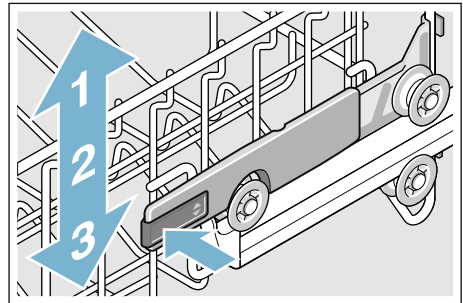

4. **Tõsta ülemist korvi ülespoole**, võtta ülemise korvi ülemisest servast kinni ja tõsta üles.
5. Kontrollida, et ülemine korv on mõlemalt poolt ühel kõrgusel.
6. Lükata ülemine korv sisse.

Ülemine korv ülemiste ja alumiste rullikutega

1. Tõmmata ülemine korv [22] välja.
2. Võtta ülemine korv välja.
3. Asetada ülemine korv ülemistele (aste 3) või alumistele (aste 1) rullikutele.

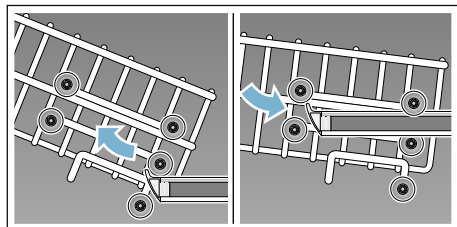

4. Lükata ülemine korv sisse.

Puhastusvahend

Võite kasutada nõudepesumasinatele mõeldud tablette, samuti pulbrilisi või vedelaid puhastusvahendeid, mitte mingil juhul aga käsitsi pesuks ette nähtud pesuvahendeid. Sõltuvalt määrumisest võib kogust pulbri või vedela puhastusvahendi lisamisega individuaalselt kohandada. Tabletid sisaldavad kõigi puhastusetappide jaoks piisaval hulgal toimeaineid. Moodsate, tõhusatoimeliste puhastusvahendite retseptuur on peamiselt madala leelise sisaldusega ensüümidega. Ensüümid lagundavad tärklisi ja lahustavad valku. Värviliste plekkide (nt tee, ketšup) eemaldamiseks kasutatakse tavaliselt hapniku baasil valmistatud pleegitusvahendit.

Märkus: Hea loputustulemuse saavutamiseks tuleb tingimata järgida juhiseid puhastusvahendi pakendil! Täiendavate küsimuste korral soovitame teil pöörduda puhastusvahendi tootja nõustamiskeskuste poole.

Hoiatus

Vigastuste ja kahju vältimiseks järgida pesu- ja loputusvahendite ohutusjuhiseid!

Järgida alati pesu- ja loputusvahendite ohutusjuhiseid.

Puhastusvahendi lisamine

1. Kui puhastusvahendi kamber [33] peaks veel olema suletud, vajutage avamiseks sulgurit [34].
2. Puhastusvahendit panna ainult kuiva puhastusvahendi kambrisse [33] (tablett asetada põigiti, mitte püsti).
3. Doseerimine: vt tootja viiteid pakendil. Kasutada puhastusvahendi kambri doseerimisjaotust. Tavalise määrdumise puhul piisab üldjuhul 20 ml–25 ml. Tablettide kasutamisel piisab ühest tablettist.

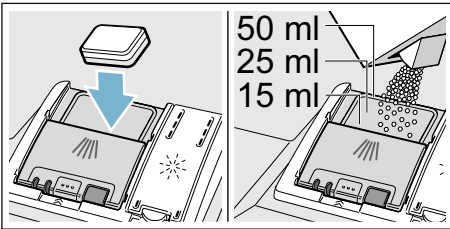

4. Sulgeda puhastusvahendi kambri kaas. Kaane sulgumisel on kuulda klõpsatust.

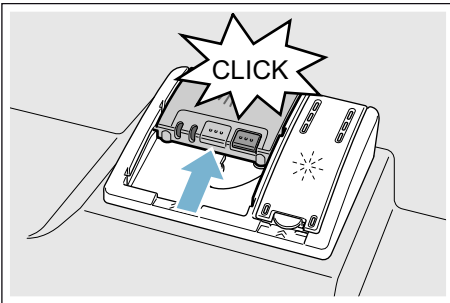

Puhastusvahendi kamber avaneb programmist sõltuvalt automaatselt optimaalsel ajahetkel. Pulbriline või vedel puhastusvahend lahustub ja seguneb seadmes, tablett langeb tablettisahtlisse ning lahustub seal doseeritud kujul.

Nõuanne: Vähe määrdunud nõude puhul piisab tavaliselt ettenähtust pisut väiksemast puhastusvahendi kogusest. Sobivaid puhastus- ja hooldusvahendeid saab tellida internetist meie kodulehelt või klienditeenindusest (vt tagakülge).

Kombineeritud puhastusvahendid

Lisaks tavalistele puhastusvahenditele (Soolo) pakutakse hulgaliselt lisafunktsioonidega tooteid. Need tooted sisaldavad lisaks puhastusvahendile sageli ka loputusvahendit ja soola aineid (3in1) ning vastavalt kombinatsioonile (4in1, 5in1 jne) veel täiendavaid komponente, nagu nt klaasi kaitsvat ainet või roostevaba terase läiget. Kombineeritud puhastusvahendid toimivad vaid kuni teatud vee karedusastmeni (tavaliselt 21 °dH). Sellest piirist karedama vee puhul tuleb lisada soola ja loputusvahendit.









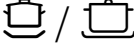

Kui kasutatakse kombineeritud puhastustooteid, kohandub pesuprogramm kohe automaatselt nii, et alati saavutatakse parim võimalik pesemis- ja kuivatustulemus.

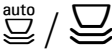



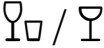

Märkused

- Kui tahate pärast programmi käivitumist nõusid juurde panna, **ärge kasutage** tablettisahtlit [24] ülemise korvi käepidemena. Tablett võib juba sees olla ja te puutute kokku juba osaliselt lahustunud tabletiga.
- **Ärge asetage** väikesi esemeid pesemiseks tablettisahtlisse [24]; see takistab tableti ühtlast lahustumist.
- Optimaalsed pesemis- ja kuivatamistulemused saavutate ainult puhastusvahendit sisaldavate vahendite kasutamisel eraldi soola ning loputusvahendi lisamisega.
- Lühikeste programmide puhul võivad tabletid erineva lahustumisvõime tõttu mitte avaldada täit puhastavat mõju ning jätta ka lahustumata puhastusvahendi jääke. Pulbrilised puhastusvahendid sobivad neile programmidele paremini.
- „Intensiivse“-programmi puhul (mõningatel mudelitel) piisab ühe tableti doseerimisest. Pulbriliste puhastusvahendite kasutamisel võite raputada lisaks pisut puhastusvahendit seadme siseuksele.
- Ka siis, kui loputusvahendi või soola lisamise näit põleb, kulgeb pesuprogramm kombineeritud puhastusvahendite kasutamisel probleemideta lõpuni.
- Veelahustuvas kotikeses pesuvahendite kasutamisel: kotikest tohib puudutada ainult kuivade kätega, pesuvahend pange ainult täiesti kuiva puhastusvahendi kambrisse, vastasel juhul võib see kinni kleepuda.
- Kui lähete kombineeritud puhastusvahenditelt üle ainult puhastusvahendit sisaldavatele vahenditele, jälgige, et pehmenusseade ja loputusvahendi kogus on seadistatud õigele väärtusele.
- Bioloogilised ja ökoloogilised pesuvahendid: pesuvahendites, millel on tähised „bio“ või „öko“, on tavaliselt vähem toimeaineid (keskkonna kaitsmise eesmärgil) või need ei sisalda üldse teatud toimeaineid. Need pesuvahendid võivad olla nõrgema toimega.

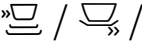
Programmiülevaade

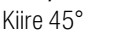
Selles ülevaates on kujutatud max võimalik programmide hulk. Vastavaid programme ja nende paigutust vaata juhtpaneelilt.

Nõude liik	Määrdumise liik	Programm	Võimalikud lisafunktsioonid	Programmi kulg
potid, pannid, mittetundlikud sööginõud ja söögiriistad	kõvasti kinni jäänud, pruuniks põlenud või külge kuivanud tärklisist või valku sisaldavad toidujäägid	 /  Intensiivne 70°	kõik	Intensiivne: Eelpesu Pesu 70° Vahepesu Loputus 65° Kuivatamine
mitmesugused sööginõud ja söögiriistad	kergelt külge kuivanud tavalised toidujäägid	 /  Auto 45° - 65°	kõik	Anduriga optimeeritud: Optimeeritakse vastavalt määrdumusele sensorrika abil.
mitmesugused sööginõud ja söögiriistad	kergelt külge kuivanud tavalised toidujäägid	 / eco Eco 50°	kõik	Säästlikuim programm: Eelpesu Pesu 50° Vahepesu Loputus 35° Kuivatamine
mitmesugused sööginõud ja söögiriistad	kergelt külge kuivanud tavalised toidujäägid	 / Silence Vaikne 50°	Intensiivtsoon Pooltäis masin HygienePlus Ekstra kuivatus Läikekuivatus	Müra järgi optimeeritud: Eelpesu Pesu 50° Vahepesu Loputus 35° Kuivatamine
tundlikud sööginõud, söögiriistad, temperatuuritundlikud plastmassid ja klaasid	vähesel määral kinni kuivanud, värsked toidujäägid	 /  Klaas 40°	Intensiivtsoon VarioSpeedPlus Pooltäis masin Ekstra kuivatus Läikekuivatus	Eriti säästev: Eelpesu Pesu 40° Vahepesu Loputus 50° Kuivatamine
mitmesugused sööginõud ja söögiriistad	kergelt külge kuivanud tavalised toidujäägid	 /  Kiire 65°	Ekstra kuivatus Läikekuivatus	Aja järgi optimeeritud: Pesu 65° Vahepesu Loputus Kuivatamine

Nõude liik	Määrdumise liik	Programm	Võimalikud lisafunktsioonid	Programmi kulg
mitmesugused sööginõud ja söögiriistad	kergelt külge kuivanud tavalised toidujäägid	 /  Lühike 60°	kõik	Aja järgi optimeeritud: Pesu 60° Vahepesu Loputus Kuivatamine
tundlikud sööginõud, söögiriistad, temperatuuritundlikud plastmassid ja klaasid	vähesel määral kinni kuivanud, värsked toidujäägid	 /  Kiire 45°	Ekstra kuivatus Läikekuivatus	Aja järgi optimeeritud: Pesu 45° Vahepesu Loputus 50°
kõik nõude liigid	külm loputus, vahepesu	 /  Eelpesu	puudub	Külm loputus Eelpesu
-	-	 / Easy Clean Masina hooldus	puudub	Masina hooldus 70°

Programmi valik

Valige nõude liigile ja nende määrdumisele sobiv programm.

Teave katseinstituutidele

Katseinstituudid saavad andmeid võrdluskatseteks (nt EN60436 järgi).

Need sisaldavad tingimusi katsete läbiviimiseks, mitte tulemusi ega tarbimisväärtusi.

Küsimuste esitamine e-posti teel: dishwasher@test-appliances.com

Vaja on tootenumbrit (E-Nr.) ja valmistaja numbrit (FD), mille leiate seadme andmesildilt [\[35\]](#).

P+ Lisafunktsioonid

* Sõltuvalt nõudepesumasina mudelist saate valida erinevaid lisafunktsioone .

Aja säästmine (VarioSpeedPlus) *

Funktsiooniga „Aja säästmine” saab tööaega vastavalt valitud pesuprogrammile ca 20% kuni 66% lühendada. Et saavutada lühendatud tööajaga optimaalseid puhastus- ja kuivatustulemusi, suurendatakse vee- ja energiakulu.

Pooltäis masin *

Kui te soovite pesta ainult vähesel hulgal nõusid (nt klaase, tasse, taldrikuid), võite lülitada sisse „Pooltäis masina” funktsiooni. See säästab vett, energiat ja aega. Pange pesuvahendi kambris veidi vähem pesuvahendit kui täis masinale soovitatud.

HügieenPlus (HygienePlus) *

Funktsioon tõstab temperatuure ja hoiab neid hästi kaua, et tagada ette nähtud desinfitseerimine. Selle funktsiooni pidev kasutamine tõstab hügieenitaset. See lisafunktsioon on ideaalne nt lõikelaudade või lutipudelite pesuks.

Intensiivtsoon *

Ideaalne väga erinevate esemete puhul. Tugevalt määrdunud potte ja panne alumises korvis võite pesta koos normaalselt määrdunud nõudega ülemises korvis. Pihustussurve alumises korvis suureneb, pesutemperatuur tõuseb veidi.

Ekstrakuivatuse *

Kõrgem temperatuur loputusvahendiga pesemise ajal ja pikem kuivatamisfaas võimaldavad ka plastosadel paremini kuivaks saada. Energiakulu on pisut suurem.

Läikiv kuivatus *

Veekoguse suurendamine loputustsükli ja kuivatustsükli pikendamine takistab plekkide tekkimist ja annab parema kuivatustulemuse. Energiakulu on pisut suurem. Läike andmiseks kuivatamisel soovitage kasutada loputusvahendit (ka kombineeritud pesuvahendite kasutamisel).

Energy Save *

Funktsiooniga „Energy Save” saab vähendada vee- ja energiakulu. Optimaalse puhastus- ja kuivatustulemuse saavutamiseks pikendatakse tööaega.



Seadme kasutamine







Programmiandmed

Programmiandmed (tarbimisväärtused) leiab lühijuhendist. Need kehtivad normaalsete tingimuste ja vee kareduse seadistusväärtuse kohta °dH 13 - 16 keskmine. Erinevad mõjufaktorid nagu nt vee temperatuur või veesurve võivad tekitada kõrvalekaldeid.

Seadistuste muutmine

Teatud seadistused on juba tehases tehtud, nii on masinat hõlpsam kasutada. Te saate tehases tehtud seadistusi muuta.

Seadistuste muutmine:

1. Avada uks.
2. Lülitada sisse SISSE/VÄLJA lüliti .
3. Vajutada infonuppu  3 sekundit, kuni üles näidikule  kuvatakse tekst:
lehitsemiseks < >
seadistamiseks - +
väljumiseks Setup 3 sek
4. Vajutada nuppu  seni, üles näidikule  kuvatakse soovitud seadistus.
5. Seadistada seadistusnuppudega + - .
6. Vajutada infonuppu  3 sekundit.

Seadistusväärtus on seadmes salvestatud.

Nõuanne: Kui soovite mitut seadistust muuta, muutke kõik seadistused järgemööda. Nüüd vajutage infonuppu  3 sekundit. Kõik seadme seadistused on salvestatud.

Veeandur *

* sõltuvalt teie nõudepesumasina varustuse variandist

Aquasensor on optiline mõõteseade (fotoandur), mis mõõdab pesuvee sogasuse astet.

Aquasensori kasutus sõltub programmist. Kui aquasensor on aktiivne, võib „puhta” loputusvee võtta üle järgmisse pesutsükklisse ning vähendada veekulu 3–6 liitri võrra. Kui vesi on väga must, pumbatakse see välja ja asendatakse uuega. Automaatprogrammides kohandatakse lisaks määrdumise astmele ka temperatuur ja tööaeg.

Tseoliitkuivatus

Hoiatus

Ettevaatust väljalaskeava [26] puudutamisel. Põletusohk!

Väljalaskeava ei tohi puudutada. Väljapuhumisava läheb kuumaks ja lisaks sellele toob iga selle juures tehtud muudatus kaasa tasulise teenindusse pöördumise.

Tähelepanu!

Palun hoolitsege selle eest, et sisselaskeava [25] jääks vabaks ning et alumises nõudekorvis paremal taga väljalaskeava kohal [26] ei oleks temperatuuritundlikke nõusid.

Seade on varustatud tseoliidimahutiga. Tseoliit on mineraal, mis suudab talletada ja taas loovutada niiskust ning soojusenergiat.

Puhastussammul kasutatakse seda soojusenergiat mineraali kuivatamiseks ning pesuvee soojendamiseks.

Kuivatamisfaasi ajal talletatakse niiskus pesuruumist mineraali ja vabastatakse soojusenergiat. See vabastatud soojusenergiat puhutakse pesuruumi kuiva õhuga. Seeläbi on võimalik kiire ja parem kuivatamine.

Need protsessid on seega väga energiasäästlikud.

Ajanäit

Tööaja määravad programmi ajal ära vee temperatuur, nõude kogus ning määrumise aste, ja seda saab (sõltuvalt valitud programmist) varieerida. Te saate muuta ajanäitu (kellaaeg või tunnid/minutid) nii, et näidikule kuvatakse programmi järelejäänud aeg „pesu pestud aeg” (näiteks kell 15:20) või „pesu valmis” (näiteks 3:25).

Sensori seadistamine

Automaatprogrammide kulgu saab optimeerida andurite abil. Andurid kohandavad programmi võimsust määrumise astme ja liigiga. Andurite tundlikkusel on 3 astet.

Standardne: seadistus sobib, kui sees on erinevad nõud ja palju toidujääke; on energiatõhus ja vett säästev.

Tundlik: seadistus kohandab programmi võimsust, et eemaldada toidujäägid tõhusalt ka vähe määratud nõudelt. Energia ja vee tarbimist kohandatakse vastavalt sellele.

Väga tundlik: seadistus kohandab programmi võimsust raskendatud tingimustele, näiteks kui toidujäägid on tugevalt kinni kuivanud. Seadistust soovitatakse kasutada ka ökoloogiliste ja mahedate vahendite puhul, kuna toimeainete kogused on nendes vahendites väiksemad. Energia ja vee tarbimist kohandatakse vastavalt sellele.

Ekstra kuivatus

Loputamisel on temperatuur kõrgem ning masin kuivatab paremini. Tööaeg võib sealjuures vähesel määral pikeneda. (Ettevaatust kergesti purunevate osadega!) Te saate ekstra kuivatuse funktsiooni sisse või välja lülitada.

Säästuprognoos

Kui säästuprognoos on sisse lülitatud, kuvatakse üles näidikule [4] hetkeks valitud programmi keskmine vee ja energiakulu.

AutoPowerOff (Automaatne väljalülitamine programmi lõppemisel)

Energia säästmiseks lülitatakse nõudepesumasin 1 min. pärast programmi lõppemist välja. Seda seadistust saate ka muuta.

Võimalikud seadistused:

- **Välja:** Seade ei lülitu automaatselt välja.
- **1 minuti pärast:** seade lülitub 1 minuti pärast välja.
- **2 tunni pärast:** seade lülitub 2 tunni pärast välja.

Märkus: Arvestage, et seadistuste „Ühe minuti pärast” ja „Kahe tunni pärast” puhul on sisevalgustus [20] välja lülitatud. Sisevalgustuse aktiveerimiseks vajutage SISSE-/VÄLJA-nuppu [1].

EmotionLight (Sisevalgustus) *

* sõltuvalt teie nõudepesumasina varustusvariandist

EmotionLight [20] on teie nõudepesumasina sisevalgustus. Sisevalgustust saate sisse või välja lülitada.

Märkused

- Olenevalt AutoPowerOff seadistusest on sisevalgustus sisse või välja lülitatud.
- Arvestage, et sisevalgustus lülitatakse sisselülitatud olekus avatud ukse korral 1 tunni pärast automaatselt välja.

Esipaneel *

* sõltuvalt teie nõudepesumasina varustuse variandist

Esipaneeli näitu [13] (programmi lisateave) saate sisse või välja lülitada.

TimeLight (Programmi kulgemise optiline näit) *

* sõltuvalt teie nõudepesumasina varustuse variandist

Programmi kulgemise ajal kuvatakse seadme ukse juures põrandale optiline näit (lisateave programmi kohta). Kui sokiiliist on paigaldatud ette poole või seade seisab põrandast kõrgemal ja kogu esikülg on ühetasane, ei ole optilist näitu näha.

Optilist näitu saate sisse või välja lülitada.

Infolight *

* sõltuvalt teie nõudepesumasina varustuse variandist

Programmi töötamise ajal kuvatakse põrandale seadme uksest allapoole valguspunkt. Avada seadme uks alles siis, kui põrandal pole valguspunkti enam näha. Kui uks pole korralikult kinni, vilgub valguspunkt *. Kui nõudepesumasin on paigutatud põrandast kõrgemale ja mööbli esikülg on ühetasa, ei ole valguspunkti näha. Te saate Infolight'i sisse või välja lülitada.

Stardiprogrammi muutmine

Te saate muuta „stardiprogrammi” seadistust.

Helisignaali tugevus*

* sõltuvalt teie nõudepesumasina varustuse variandist

Programmi lõppemisest annab märku sumiseva heliga signaal. Seda seadistust saate ka muuta.

Nuppude helisignaali tugevus

Nõudepesumasina nuppudele vajutamisel kuulete helisignaali. Te saate helisignaali tugevust reguleerida. Kui nupu helisignaali häirib, saate selle välja lülitada.

Lapselukk *

* sõltuvalt teie nõudepesumasina varustuse variandist

Nõudepesumasinal on elektrooniline lapselukk. Lapselukk kaitseb lapsi nõudepesumasinaga seotud ohtude eest.

Te saate lapselukku sisse või välja lülitada. Kui lapselukk on sisse lülitatud, ei tule uks nii kergelt lahti.

Tervitus

Kui lülitate nõudepesumasina sisse, kuvatakse näidikule firma logo. Firma logo kuvamist saab välja lülitada.

Vaikimisi seadistus

Te saate taastada kõik tehase seadistused.

Seadme sisselülitamine

1. Avada täielikult veekraan.
2. Avada uks.
3. Lülitada sisse SISSE/VÄLJA lüliti .

Nõudepesumasina keskkonnasäästlikuks kasutamiseks käivitub seade alati programmiga Eco 50°. See programm jääb valituks, kui ei vajutata mõnd muud programminuppu .

4. Vajutada START-nuppu .
5. Sulgeda uks.
Programmi kulg käivitub.

Märkus:

Keskkonnakaitse eesmärgil on käivitamise vaikimisi seade programm Eco 50°. See säästab nii keskkonda kui ka rahakotti.

Eco 50° on spetsiaalne keskkonnasõbralik programm. See on EÜ määruse nr 1016/2010 järgi tavaline pesemistsükkel ehk nn tavaprogramm, mis sobib tavapäraselt määratud lauanõude pesemiseks ja on nii energia- kui ka veetarbimise seisukohast kõige sobivam selliste lauanõude puhul.

Aja eelvalimine

Te võite programmi käivitumist 24 tunni võrra edasi lükata. Sõltuvalt valitud ajanäidust kuvatakse programmi lõpp näidikule „pesu pestud aeg” (näiteks 3h 25m) või „pesu valmis” (näiteks kell 15:20).

1. Avada uks.
2. Lülitada sisse SISSE/VÄLJA lüliti 1.
3. Valida programm 2.
4. Vajutada aja eelvalimise nuppu 9.
5. Vajutada nuppe + -8 seni, kuni kuvatud aeg vastab teie soovile.
6. Vajutada START-nuppu 12, aja eelvalimine on aktiveeritud.
7. Aja eelvaliku kustutamiseks vajutage START-nuppu 12 ca 3 sekundit. Aja eelvalik on katkestatud.
8. Sulgeda uks.

Programmi lõpp

* Programm on lõppenud, kui üleval näidikul 4 ja esipaneelil * 13 kuvab „valmis”.

Programmi lõpp kuvatakse põrandale, kui optiline näit on sisse lülitatud ja nähtav TimeLight.

* sõltuvalt teie nõudepesumasina varustuse variandist

Seadme väljalülitamine

Lühikest aega pärast programmi lõppu:

1. Avada uks.
2. Lülitada välja SISSE/VÄLJA lüliti 1.
3. Keerata veekraan kinni (langeb ära Aqua-Stopi puhul).
4. Pärast jahtumist võtta nõud välja.

Märkus: Kui programm on lõppenud, laske enne seadme avamist seadmel veidi maha jahtuda. Nii ei tule aur seadmest välja, kui aur lastakse välja, võib see ajapikku kahjustada köögimööblit.

Programmi katkestamine

Tähelepanu!

Ülerõhu tõttu võib seadme uks lahti paiskuda ja/või seadmest võib vett välja tulla! Kui uks tehti lahti seadmepaneelil, mis on ühendatud sooja vee ühendusega või mis on kuum, hoida ust mõned minutid vastu lükatuna ja panna siis kinni.

1. Avada uks.
2. Lülitada välja SISSE/VÄLJA lüliti 1. Valgusnäidikud kustuvad. Programm jääb salvestatuks.
3. Programmi jätkamiseks lülitada SISSE/VÄLJA nupp 1 uuesti sisse.
4. Sulgeda uks.

Programmi katkestamine (Reset)

1. Avada uks.
2. Vajutada START-nuppu [12] ca 3 sekundit. Näidikul üleval [4] ja esipaneelil * [13] kuvab: programm on katkestatud.
3. Sulgeda uks. Programmi kulg vältab ca 1 min. Kuvab üleval näidikul [4]; valmis.
4. Avada uks.
5. Lülitada välja SISSE/VÄLJA lüliti [1].
6. Sulgeda uks.

* sõltuvalt teie nõudepesumasina varustuse variandist

Programmivahetus

Pärast START-nupu [12] vajutamist ei ole programmi vahetamine võimalik. Programmi vahetamine on võimalik ainult programmi katkestamise (Reset) teel.



Puhastamine ja hooldamine

Seadme regulaarne kontroll ja hooldus aitab vigu ära hoida. See säästab aega ja närve.

Nõudepesumasina üldine seisund

* Teie nõudepesumasina sisepinnad on peamiselt isepuhastuvad. Ladestuste eemaldamiseks muudab teie nõudepesumasin teatud ajavahemike järel automaatselt programmi kulgu (nt puhastustemperatuuri suurendamine). See põhjustab selle programmi käigus kõrgemaid kuluväärtusi.

* sõltuvalt teie nõudepesumasina varustusvariandist

Kui sellele vaatamata peaks seadme sisepindadel olema ladestusi, eemaldage need ladestused nii:

1. Täitke puhastusvahendi kamber [33] puhastusvahendiga.
2. Valige kõrgeima temperatuuriga programm.
3. Käivitage programm ilma nõudeta.



Hoiatus

Kloori sisaldavad puhastusvahendid on tervisele ohtlikud!

Kasutage alati kloorivabu puhastusvahendeid.

Märkused

- Kasutage seadme puhastamiseks ainult spetsiaalselt nõudepesumasinatele ettenähtud puhastusvahendit / seadmete puhastusvahendit.
- Pühkige uksetihendid regulaarselt niiske lapi ja vähese pesuvahendiga puhtaks. Sellega jääb uksetihend puhtaks ja hügieeniliseks.
- Jätke pikema seisuaaja korral üks puutama. Sellega ei saa tekkida ebameldivat lõhna.
- Ärge mitte kunagi puhastage nõudepesumasinat aurpuhastiga. Tootja ei vastuta sellest tulenevate kahjustuste eest.
- Pühkige nõudepesumasina esikülge ja juhtpaneel regulaarselt niiske lapi ja vähese pesuvahendiga puhtaks.
- Vältige karedapinnalisi käsnu ja abrasiivseid puhastusvahendeid. Need kriimustavad pinda.
- Vältige roostevabast terasest esipaneeliga nõudepesumasinatel käsnu või peske need enne esimest kasutamist mitu korda põhjalikult puhtaks. See takistab korrosiooni.

Masina hooldus *

Masina hooldus on koos kaubandusvõrgus saadaolevate masina hooldusvahenditega sobiv programm teie nõudepesumasina hooldamiseks. Ladestused, nagu rasv ja katlakivi, võivad tekitada teie nõudepesumasinale tõrkeid. Tõrgete vältimiseks ja lõhna vähendamiseks soovime nõudepesumasinat regulaarse ajavahemike järel puhastada.

* Kui juhtpaneelil süttib masina hoolduse näit või seda soovitatakse esipaneelil, teostage **ilma nõudeta** masina hooldus. Pärast masina hoolduse teostamist näit juhtpaneelil kustub.

Kui teie nõudepesumasinal pole meenutusfunktsiooni, siis järgige masina hooldusvahendite kasutusjuhiseid.

Märkused

- Eemaldage sisepindadelt niiske lapiga suurem mustus.
- Teostage programm koos masina hooldusvahendiga ilma nõudeta.
- Kasutage spetsiaalset masina hooldusvahendit ja mitte nõudepesuvahendit.
- Järgige ohutusjuhiseid ja kasutusjuhiseid masina hooldusvahendite pakenditel.
- * Pärast kolme loputust kustub näit juhtpaneelil automaatselt, seda ka siis, kui te masina hooldust ei teostanud.

* sõltuvalt teie nõudepesumasina varustuse variandist

Spetsiaalsool ja loputusvahend

Kui juhtpaneelil [6] ja [5] süttivad vahendite lisamise näidud või esipaneelile * [13] kuvatakse vastav teade, lisage spetsiaalsoola ja/või loputusvahendit.

* sõltuvalt teie nõudepesumasina varustuse variandist

Sõelad

Sõelad [29] kaitsevad pumpa pesuvees olevate suuremate mustuseosakeste eest. Seepärast võivad sõelad vahetevahel ummistuda.

Sõelade süsteem koosneb

- jämesõelast
- lamedast peensõelast
- ning mikrosõelast

1. Iga pesu järel kontrollida sõelu jääkide suhtes.
2. Keerata sõelsilinder joonisel kujutatud viisil lahti ja võtta sõelade süsteem välja.

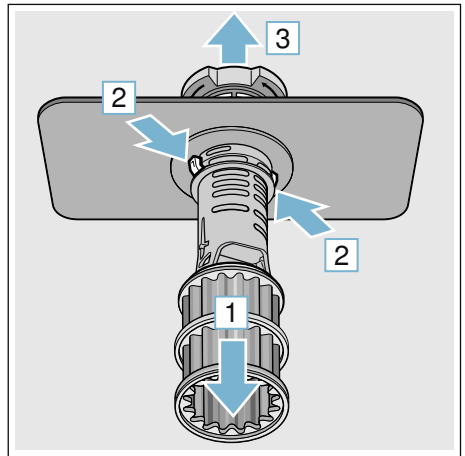
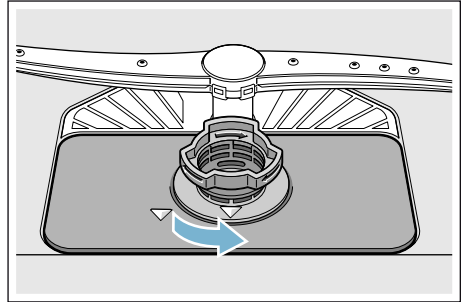

3. Eemaldada võimalikud jäägid ja puhastada sõelad voolava vee all.
4. Paigaldada sõelade süsteem vastupidises järjekorras tagasi ning jälgida, et noolmarkeeringud oleksid pärast sulgemist kohakuti.

et Mida teha rikke korral?

Pihustitorud

Pesuvee lubi ja mustus võib blokeerida pihustitorude düüsid ning laagerdused [23] ja [27].

1. Kontrollida pihustitorude väljavooludüüse ummistuste osas.
2. Keerata ülemine tiivik [23] (1) lahti ja võtta alt välja (2).
3. Tõmmata alumine pihustitoru [27] üles.

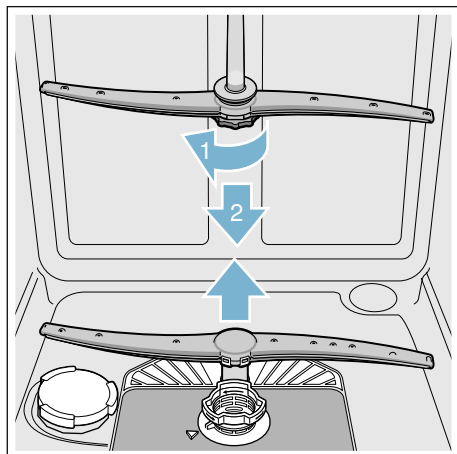

4. Puhastada pihustitorud voolava vee all.
5. Panna pihustitorud klõpsatusega tagasi või kruvida kinni.

? Mida teha rikke korral?

Kogemuste kohaselt saate paljusid rikkeid, mis igapäevases kasutuses ette tulla võivad, ise kõrvaldada. Nii saate seadet jälle kiiresti kasutada. Järgnevalt ülevaatest leiате tõrgete võimalikke põhjusi ja kasulikke juhiseid nende kõrvaldamiseks.

Märkus: Kui seade peaks nõude pesemise ajal mitte arusaadavalte põhjustel seisma jääma või mitte käivituma, käivitage kõigepealt funktsioon Programmi katkestamine (reset) → "Seadme kasutamine" lk 38 .

⚠ Hoiatus

Asjatundmatu remont või mitte-originaalvaruosade kasutamine võib tekitada kasutajale olulist kahju ning ohtu!

Remonditõid lasta teostada ainult spetsialistidel. Osade vahetamisel kasutada ainult originaalvaruosi.

Häireteade

Teatud häired kuvatakse üles näidikule [4] ja esipaneelile * [13] ning antakse infot võimaliku abi kohta (näiteks sõelade süsteem on ummistunud (E22) → Puhastada sõelad).

* sõltuvalt teie nõudepesumasina varustuse variandist

Äravoolumpump

Suuremad toidu ülejäägid või võõrkehad, mis ei ole jäänud sõelale, võivad blokeerida reoveepumba. Pesuvesi seisab sõelast kõrgemal.

Hoiatus

Lõikevigastuste oht!!

Teravad ja teravaotsalised esemed või klaasikillud võivad blokeerida reoveepumba. Niisugused asjad tuleb alati ettevaatlikult eemaldada.

Reoveepumba puhastamine:

1. Ühendada nõudepesumasin vooluvõrgust lahti.
2. Võtta ülemine [22] ja alumine [31] korv välja.
3. Monteerida sõelad välja [29].
4. Tõsta vesi välja, vajaduse korral võtta appi švamm.
5. Teha valge pumba kate (nagu joonisel kujutatud) lusika abil lahti; Võtta pumba kattel servast kinni ja tõsta see sissepoole kaldu üles (1). Võtta kogu kate välja.

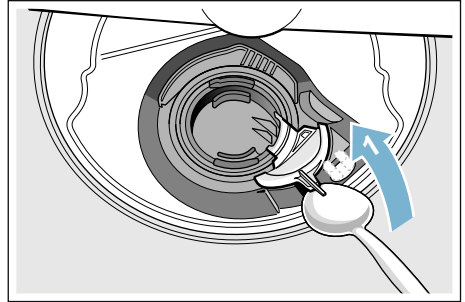

6. Kontrollida, kas tiiviku küljes ei ole võõrkehasid, kui on, tuleb need eemaldada.
7. Asetada pumba kate oma kohale tagasi (2) ja vajutada kinni (3).

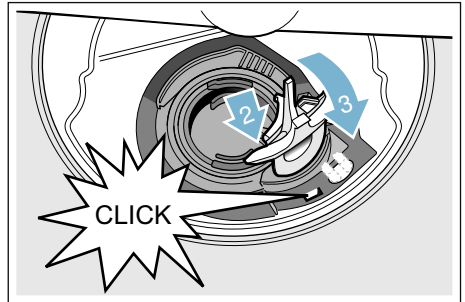

8. Paigaldada sõelad.
9. Asetada korvid tagasi.

et Mida teha rikke korral?

Tõrgete tabel

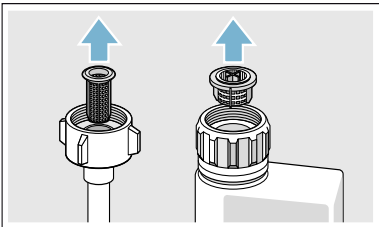
Rike	Põhjus	Abinõu
Kuvatakse rikkekood <i>E: 18.</i>	Veevarustusvoolik on keerdus.	Paigaldage veevarustusvoolik ilma keerdudeta.
	Veevarustuse kraan on kinni keeratud.	Keerake veevarustuse kraan lahti.
	Veevarustust takistab ummistus või katlakivi.	Keerake veevarustuse kraan lahti. Voolukiirus peab olema vähemalt 10 l/min, kui veevarustuse kraan on lahti.
	Veevarustusvooliku filter on ummistunud.	Lülitage seade välja ja eemaldage pistik pistikupesast. Keerake veevarustuse kraan kinni. Keerake veevarustusvoolik lahti. 
Kuvatakse rikkekood <i>E: 07.</i>	Sissevõtuava (seadme sisemuses paremal küljel) on kaetud nõudega.	Paigutage nõud nii, et need ei blokeeriks sissevõtuava.
Kuvatakse rikkekood <i>E: 12.</i>	Küttekeha on katlakiviga kaetud või määrdunud.	Puhastage seadet nõudepesumasina puhastusvahendi või katlakivieemaldiga. Kasutage nõudepesumasina veepehmenussüsteemi ja kontrollige seadistust. → "Pehmendusseade/Spetsiaalsool" lk 22
Kuvatakse rikkekood <i>E: 14.</i>	Veekaitsesüsteem on aktiveeritud.	Keerake veevarustuse kraan kinni. Võtke ühendust klienditeenindusega ja teatage rikkekood.
Kuvatakse rikkekood <i>E: 15.</i>		
Kuvatakse rikkekood <i>E: 16.</i>	Veevarustus ei katke.	

* sõltuvalt teie nõudepesumasina varustusvariandist

Rike	Põhjus	Abinõu
Kuvatakse rikkekood E:22.	Filtrid [29] on määratud või ummistunud.	Puhastage filtreid. → "Sõelad" lk 45
Kuvatakse rikkekood E:24.	Reoveevoolik on keerduks või ummistunud.	Paigaldage voolik ilma keerdudeta, eemaldage ummistus.
	Sifoontoru ühendus on ikka veel suletud.	Kontrollige sifoontoru ühendust ja vajaduse korral avage see.
	Reoveepumba kate on lahti.	Kinnitage kate korralikult. → "Äravoolumpump" lk 47
Kuvatakse rikkekood E:25.	Reoveepump on ummistunud või reoveepumba kate on lahti.	Puhastage pumpa ja kinnitage kate korralikult. → "Äravoolumpump" lk 47
Kuvatakse rikkekood E:27.	Toitepinge on liiga madal.	Ei ole seadme viga. Laske toitepinget ja elektripaigaldist kontrollida.
Digitaalsel ekraanil kuvatakse mõni muu rikkekood. (E:01 kuni E:30)	Tõenäoliselt on ilmnenud tehniline rike.	Lülitage seade toitelülitist [1] välja. Lühikese aja pärast taaskäivitage seade. Kui probleem kordub, keerake veevarustuse kraan kinni ja eemaldage pistik pistikupesast. Võtke ühendust klienditeenindusega ja teatage rikkekood.
Ei toimu koduvõrgu laadimist.	WLAN ei ole marsruuteris sisse lülitatud.	Kontrollige oma marsruuteri juhtmeta võrguühendust.
WLAN-i tuli vilgub.	Koduvõrgu ühendus ei ole saadaval.	Lülitage marsruuteri juhtmeta võrgu funktsioon sisse.
Rakendust Home Connect ei saa korralikult kasutada.	Võimalikud seadistusvead või tehniline rike.	Lugege seadmega kaasas olevaid dokumente ja rakenduse Home Connect tugiteavet.
Energiahaldur ei loo ühendust koduse süsteemi energiahalduriga.*	Ühendus koduse süsteemi energiahalduriga ei ole saadaval.	Lugege oma koduse süsteemi energiahalduri valmistaja kasutusjuhendit.
Süttib soola lisamisvajaduse tuli [6] ja/või loputusvahendi lisamisvajaduse tuli [5].	Loputusvahendit ei ole.	Lisage loputusvahendit.
	Soola ei ole.	Lisage spetsiaalset soola.
	Andur ei tuvasta soolatablette.	Kasutage mõnda muud spetsiaalset soola.
Soola lisamisvajaduse tuli [6] ja/või loputusvahendi lisamisvajaduse tuli [5] ei sütti.	Lisamisvajaduse tuli on välja lülitatud.	Sisse-/väljalülitamine (vt peatükki „Veepehmentussüsteem/spetsiaalne sool“ → lehekülg 22 või „Loputusvahend“ → lehekülg 24).
	Spetsiaalset soola / loputusvahendit on veel piisavalt.	Kontrollige lisamisvajaduse tuld, tasemeid.

* sõltuvalt teie nõudepesumasina varustusvariandist

et Mida teha rikke korral?

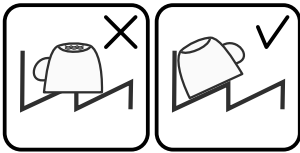
Rike	Põhjus	Abinõu
Masina hoolduse näit põleb. *	Masina hooldus on soovitatav.	Teostage masina hooldus ilma nõudeta ja spetsiaalse masina hooldusvahendiga. Pärast 3 loputust kustub näit automaatselt, ilma et masina hooldust oleks teostatud.
Programmi lõpus jääb seadmesse vett.	Filtrisüsteem või filtriite all olev ala [29] on ummistunud.	Puhastage filtreid ja nende all olevat ala.
	Programm ei ole tööd lõpetanud	Oodake, kuni programm lõpetab töö, või lähtestage.
Nõud ei ole kuivad.	Dosaatoris ei ole piisavalt loputusvahendit või on dosaator tühi.	Lisage loputusvahendit.
	Valitud oli ilma kuivatamiseta programm.	Valige kuivatamisega programm. → "Programmiülevaade" lk 35
	Vesi koguneb nõude ja söögiriistade õnarustesse.	Asetage nõud kaldu, asetage mõjutatud nõud võimalikult kaldu.
		
	Kasutatud kombineeritud pesuvahendil on halvad kuivatamisomadused.	Kasutage teist, paremate kuivatamisomadustega kombineeritud pesuvahendit. Kuivamist aitab kiirendada ka loputusvahendi kasutamine.
	Funktsioon ExtraDry on kuivatamise kiirendamiseks aktiveerimata.	Aktiveerige funktsioon ExtraDry. → "Ekstra kuivatus" lk 39
	Nõud eemaldati liiga vara või kuivatamine ei olnud veel lõppenud.	Nõude eemaldamiseks oodake, kuni programm töö lõpetab, või oodake pärast programmi lõppu 30 minutit.
Kasutatud ökoloputusvahendil on piiratud kuivatamisomadused.	Kasutage tootja soovitatud loputusvahendit. Ökotooted võivad olla piiratud efektiivsusega.	
Plastnõud ei ole kuivad.	Plasti eriomadused.	Plastil on väiksem soojusmahtuvus ja seetõttu ei kuiva see nii hästi.

* sõltuvalt teie nõudepesumasina varustusvariandist

Rike	Põhjus	Abinõu
Söögiiriistad ei ole kuivad.	Söögiiriistad ei ole söögiiriistade korvi korralikult paigutatud.	Võimaluse korral eraldage söögiiriistad üksteisest, vältige nende omavahelist kokkupuudet.
	Söögiiriistad ei ole söögiiriistade sahtlisse korralikult paigutatud.	Paigutage söögiiriistad korralikult ja võimaluse korral eraldage üksteisest.
Seadme sisemus on pärast pesutsükli märg.	See ei ole seadme rike.	Seade ei ole rikkis. Veepiiskade teke pesukambris on kondensaatkuivatusest tingitud füüsikaline ja vajalik nähtus. Õhuniiskus kondenseerub nõudepesumasina siseseintele, koguneb äravoolu ja pumbatakse välja.
Nõudel on toidujäänused.	Nõud on liiga tihedalt koos, nõude korv on liiga täis.	Paigutage nõud nii, et nende vahele jääb piisavalt ruumi. See tagab veejuga jõudmise nõude pinnale. Vältige nõude omavahelist kokkupuudet.
	Veepihusti pöörlemine on takistatud.	Paigutage nõud nii, et veepihusti saaks takistamatult pöörelda.
	Veepihusti avad on ummistunud.	Puhastage veepihusti avasid. → "Puhastamine ja hooldamine" lk 43
	Filtrid [29] on määrdunud.	Puhastage filtreid. → "Puhastamine ja hooldamine" lk 43
	Filtrid [29] on valesti paigaldatud ja/või kinnitamata.	Paigaldage ja kinnitage filtrid korralikult.
	Pesuprogramm on liiga nõrk.	Valige intensiivsem pesuprogramm. Suurendage andurite tundlikkust. → "Sensori seadistamine" lk 39
	Nõusid on eelnevalt liiga intensiivselt puhastatud. Andurid valivad seetõttu nõrgema programmijada. Tõrksat mustust ei saa täielikult eemaldada.	Ärge loputage nõusid enne üle. Eemaldage ainult suured toidujäänused. Suurendage andurite tundlikkust. → "Sensori seadistamine" lk 39 Soovitav programm on Eco 50° või Intensive.
	Nurkades asuvaid kõrgeid kitsaid anumaid ei loputata korralikult.	Ärge asetage õõnsaid anumaid liiga kaldu ega nurkadesse.
	Ülemine korv [22] ei asetse horisontaalselt.	Seadke ülemine korv küljel olevate siinide abil horisontaalseks.

* sõltuvalt teie nõudepesumasina varustusvariandist

et Mida teha rikke korral?

Rike	Põhjus	Abinõu
Pesuvahendi jäägid	Nõud blokeerivad pesuvahendi dosaatori katte [33] ja seetõttu ei avane see täielikult.	Nõusid ei tohi asetada tableti sahtli [24] kohale. Nõud võivad blokeerida pesuvahendi dosaatori katte ja takistada selle täielikku avanemist. → "Ülemine nõudekorv" lk 26 Ärge asetage tableti sahtlisse nõusid ega lõhnaaine dosaatorit.
	Pesuvahendi dosaatori katet [33] blokeerib tablett.	Tableti peab sisestama lapiti, mitte püstiselt.
	Kiir- või lühiprogrammi korral kasutatakse tablette. Valitud lühiprogrammi korral ei lahustu pesuvahend täielikult.	Tablettide lahustumisaeg on kiir- või lühiprogrammi jaoks liiga pikk. Kasutage nõudepesupulbrit või valige intensiivsem programm.
	Pesemisefektiivsus ja lahustumisvõime vähenevad pikaajalisel hoiustamisel või on pesuvahend väga klompis.	Vahetage pesuvahendit.
Plastosadel esinevad veeplekid.	Piiskade moodustumine plastpindadel on füüsikaliselt vältimatu. Pärast kuivamist on näha veepunkte.	Kasutage intensiivsemat programmi (rohkem veevahetust). Paigutage nõud kaldu. Kasutage loputusvahendit. Vajaduse korral suurendage veepehmenussätet.
Mahapestav või vees lahustuv kiht pesukambris või ukseel.	Ladustuvad pesuvahendis olevad ained. Seda kihti ei saa tavaliselt kemikaalidega (seadme puhastusvahend jne) eemaldada.	Vahetage pesuvahendi marki. Puhastage seadet mehaaniliselt.
	Kui pesukambri põrandal on valge kiht, on veepehmenussüsteem seadistatud töötama väga väikese jõudlusega.	Vajaduse korral suurendage veepehmenussätet ja vahetage pesuvahendit.
	Sooladosaatori kate [28] ei ole suletud.	Sulgege sooladosaatori kate korralikult.
	Ainult klaaside korral: klaasi korrosioon – saab ainult näiliselt maha pühkida.	Vt jaotist „Klaaside ja nõude kahjustused”. → "Klaasi ja nõude kahjustused" lk 26

* sõltuvalt teie nõudepesumasina varustusvariandist

Rike	Põhjus	Abinõu
Raskesti eemaldatav valge kiht; katlakivi nõudel, pesukambris või uktsel.	Ladustuvad pesuvahendis olevad ained. Seda kihti ei saa tavaliselt kemikaalidega (seadme puhastusvahend jne) eemaldada.	Vahetage pesuvahendi marki. Puhastage seadet mehaaniliselt.
	Karedusvahemik on valesti seadistatud või vee karedus on suurem kui 8,9 mmol/l.	Seadistage veepehmenussüsteemi kasutusjuhendi kohaselt või täitke süsteem soolaga.
	Kolm-ühes-pesuvahend või bio-/ökopesuvahend ei pole piisavalt tõhus.	Seadistage veepehmenussüsteemi kasutusjuhendi kohaselt või kasutage eraldiseisvaid puhastusvahendeid (tootja soovitatud pesuvahendit, soola, loputusvahendit).
	Pesuvahendi kogus on liiga väike.	Suurendage pesuvahendi kogust või vahetage pesuvahendit.
	Valitud on liiga õrn pesuprogramm.	Valige intensiivsem pesuprogramm.
Nõudel on tee- või huulepulgaplekid.	Liiga madal loputamistemperatuur.	Valige kõrgema pesemistemperatuuriga programm.
	Pesuvahendit on liiga vähe või see on sobimatu.	Kasutage sobivat pesuvahendit õiges koguses.
	Nõusid on eelnevalt liiga intensiivselt puhastatud. Andurid valivad seetõttu nõrgema programmijada. Tõrksat mustust ei saa täielikult eemaldada.	Ärge loputage nõusid enne üle. Eemaldage ainult suured toidujäänused. Suurendage andurite tundlikkust. → "Sensori seadistamine" lk 39 Soovitatav programm on Eco 50°
Värviline (sinine, kollane, pruun) raskesti eemaldatav või eemaldamatu kiht seadme sisemuses või roostevabast terasest nõudel.	Köögiviljade (nt kapsas, seller, kartulid, nuudlid jms) või kraanivee koostisosade (nt mangaan) tekitatud kiht.	Sellist kihti saab osaliselt eemaldada nõudepesumasina puhastusvahendi või mehaanilise puhastamisega. See kiht on ohutu.
	Hõbedast või alumiiniumist nõude metallosiste tekitatud kiht.	Sellist kihti saab osaliselt eemaldada nõudepesumasina puhastusvahendi või mehaanilise puhastamisega.
Värviline (kollane, oranž, pruun) kergesti eemaldatav kiht seadme sisemuses (peamiselt pörandal).	Toidujäänuste koostisosade ja kraanivees sisalduvate ainete (katlakivi) tekitatud libe kiht	Kontrollige veepehmenussüsteemi toimimist (lisage soola) või kombineeritud pesuvahendi (tablettide) kasutamise korral lülitage veepehmenussüsteem sisse. → "Pehmendusseade/Spetsiaalsool" lk 22

* sõltuvalt teie nõudepesumasina varustusvariandist

et Mida teha rikke korral?

Rike	Põhjus	Abinõu
Seadme sisemuses olevad plastosad luituvad.	Seadme sisemuses olevad plastosad võivad nõudepesumasina kasutusaja jooksul luituda.	Luitumine on normaalne ja see ei häiri nõudepesumasina tööd.
Plastosad on luitunud.	Liiga madal loputamistemperatuur.	Valige kõrgema pesemistemperatuuriga programm.
	Nõusid on eelnevalt liiga intensiivselt puhastatud. Andurid valivad seetõttu nõrgema programmijada. Tõrksat mustust ei saa täielikult eemaldada.	Ärge loputage nõusid enne üle. Eemaldage ainult suured toidujäänused. Suurendage andurite tundlikkust. → "Sensori seadistamine" lk 39 Soovitav programm on Eco 50°
Klaasidel ja söögiriistadel on eemaldatavad triibud, metallise välimusega klaasid.	Liiga palju loputusvahendit.	Vähendage loputusvahendi koguse sätet.
	Loputusvahendit ei ole lisatud või on koguse säte liiga väike.	Lisage loputusvahendit ja kontrollige doseerimist (soovitav säte on 4 kuni 5).
	Pesuvahendi jäägid lõpploputuse ajal. Nõud blokeerivad pesuvahendi dosaatori katte (kate ei avane täielikult).	Nõud ei tohi puhastusvahendi dosaatori katet blokeerida. Ärge asetage tablettisahlisse nõusid ega lõhnaaine dosaatorit.
Klaaside pöördumatu tuhmumine.	Nõusid on eelnevalt liiga intensiivselt puhastatud. Andurid valivad seetõttu nõrgema programmijada. Tõrksat mustust ei saa täielikult eemaldada.	Ärge loputage nõusid enne üle. Eemaldage ainult suured toidujäänused. Suurendage andurite tundlikkust. → "Sensori seadistamine" lk 39 Soovitav programm on Eco 50°
	Klaasid ei talu pesemist nõudepesumasinas, ainult nõudepesumasinas pestavad klaasid.	Kasutage nõudepesumasinas pesemiseks sobivaid klaase. Vältige pikka auramisfaasi (seisuaega pärast pesutsükli lõppu). Kasutage pesutsükli madalamal temperatuuril. Seadistage veepehmenussüsteem vastavalt vee karedusele (vajadusel vähendage sätet ühe astme võrra). Kasutage pesuvahendit, mis sisaldab klaasikaitseainet.

* sõltuvalt teie nõudepesumasina varustusvariandist

Rike	Põhjus	Abinõu
Söögiriistadel on roosteplekid.	Söögiriistad ei ole piisavalt roostekindlad. Sageli mõjutab see enam noaterasid.	Kasutage roostekindlaid söögiriistu.
	Söögiriistad hakkavad roostetama ka siis, kui roostetavaid esemeid (pannikäepidemeid, kahjustatud nõudekorve jms) loputatakse samal ajal.	Ärge peske roostetavaid esemeid.
	Loputusvee soolasisaldus on liiga suur, kuna sooladosaatori lukk ei ole kindlalt kinni või läks soola maha selle lisamise ajal.	Sulgege sooladosaatori lukk kindlalt või eemaldage maha läinud sool.
Seedet ei saa sisse lülitada ega kasutada.	Rike.	Ühendage seade vooluvõrgust lahti; eemaldage pistik pistikupesast või lülitage kaitse välja. Oodake vähemalt 5 sekundit ja seejärel ühendage seade vooluvõrku.
	Paigaldatakse tarkvara värskendust. *	Oodake, kuni paigaldamine on lõppenud.
Seade ei käivitu.	Kaitse on rakendunud.	Kontrollige kaitset.
	Toitejuhe on ühendamata.	Veenduge, et toitejuhe oleks täielikult sisestatud seadme tagaküljel olevasse pessa ja pistikupesasse. Kontrollige, et pistikupesas oleks voolu.
	Seadme uks ei ole korralikult kinni.	Sulgege uks.
Programm käivitub automaatselt.	Te ei oodanud programmi lõppemiseni.	Lähtestage.
Ust on raske avada.	Lapselukk on sisse lülitatud.	Lülitage lapselukk välja. → "Lapselukk (ukse lukustus)" ** lk 10
Ust ei saa sulgeda.	Ukse lukk on sisse lülitatud.	Kasutage ukse sulgemiseks rohkem jõudu.
	Ust ei saa sulgeda paigaldusvea tõttu.	Kontrollige, kuidas seade on paigaldatud. Uks või lisaosad peavad sulguma takistusteta.
Pesuvahendi dosaatori katet ei saa sulgeda.	Pesuvahendi dosaatorit või katte juhikut blokeerivad pesuvahendi kleepuvad jäägid	Eemaldage pesuvahendi jäägid.

* sõltuvalt teie nõudepesumasina varustusvariandist

et Mida teha rikke korral?

Rike	Põhjus	Abinõu
Pesuvahendi jäägid pesuvahendi dosaatoris [33] või tableti sahtlis [24].	Nõud blokeerivad veepihustid, seega ei saa pesuvahendit maha loputada.	Veenduge, et veepihustid saaksid vabalt pöörelda.
	Pesuvahendi dosaator oli täitmisel niiske.	Valage pesuvahendit ainult kuiva dosaatorisse.
Seade seiskub programmi töö ajal või programm katkestatakse.	Uks ei ole korralikult kinni.	Sulgege uks.
	Ärge asetage tableti sahtlisse nõusid ega lõhnaaine dosaatorit. Ülemine korv surub vastu ust ja takistab ukse sulgemist.	Kontrollige, et näiteks pistikupesaga või eemaldamata voolikuhooldik ei suruks tagapaneeli sissepoole.
	Elektri- ja/või veevarustuse katkestus.	Taastage elektri- ja/või veevarustus.
Täiteklapid teevad löögiheliseid.	Oleneb kodusest paigaldusest. Ei ole seadme rike. Ei mõjuta seadme tööd.	Midagi ette võtta ei ole võimalik.
Esineb koksumist või körisemist.	Veepihusti käib vastu nõusid, nõud ei ole korralikult paigutatud.	Paigutage nõud nii, et veepihustid ei käiks vastu nõusid.
	Kui nõusid on vähe, tabavad veejoad tugevalt pesukambri seinu.	Pange seadmesse rohkem nõusid või jaotage nõud nõudepesumasinas ühtlasemalt.
	Kerged nõud liiguvad pesutsükli ajal.	Paigutage kerged nõud nii, et need püsiks kindlalt paigas.
Vahtu on tavatus koguses.	Loputusvahendi dosaatoris on käsinõudepesuvahend.	Täitke loputusvahendi dosaator viivitamatult loputusvahendiga.
	Loputusvahendit on maha läinud.	Eemaldage loputusvahend lapi abil.

* sõltuvalt teie nõudepesumasina varustusvariandist



Hooldekeskus

Kui teil ei peaks õnnestuma tõrget kõrvaldada, võtke palun ühendust oma hooldekeskusega. Leiame alati sobiva lahenduse ja sageli ei ole tehnikut vaja kohale kutsudagi. Lähima hooldekeskuse kontaktandmed leiate käesoleva kasutusjuhendi tagaküljelt või kaasasolevast hooldekeskuste nimekirjast. Helistamisel nimetage tootenumber (ENr. = 1) ja tootenumbrit (FD = 2), mille leiate seadme ükselt tüübisildilt [35].

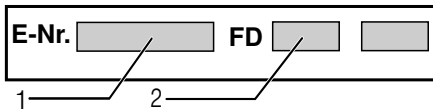

Usaldage tootja asjatundlikkust. Võtke meiega ühendust. Nii tagate, et remonttöid teostavad koolitatud hooldustehnikud, kellel on olemas teie kodumajapidamisseadmete jaoks originaalvaruosad.

Arvestage, et hooldekeskuse töötajad ei küsi mitte kunagi teie Home Connect'i salasõna.



Paigaldamine ja vooluvõrku ühendamine

Nõuetekohase töö tagamiseks tuleb nõudepesumasini asjatundlikult ühendada. Andmed sissevoolu, äravoolu ja elektritarbimise kohta peavad vastama nõutud kriteeriumidele, nagu need on kirjas alljärgnevas loikus või montaažijuhendis.

Pidage montaažil kinni tööde järjekorrast:

1. Kontroll tarnimisel
2. Paigaldamine
3. Äravoolühendus
4. Joogivee ühendus
5. Elektriline ühendamine

et Paigaldamine ja vooluvõrku ühendamine

Tarne komplekt

Puuduste korral võtke ühendust edasimüüjaga, kelle käest te seadme ostsite või meie klienditeenindusega.

- Nõudepesumasin
- Kasutusjuhend
- Paigaldusjuhend
- Lühijuhend*
- Müügarantii*
- Paigaldusmaterjal
- Aurukaitse*
- Kummikate*
- Võrgukaabel

* sõltuvalt teie nõudepesumasina varustuse variandist

Ohutusnõuded

Järgige sealjuures ohutusnõuandeid
→ "*Installeerimisel*" lk 6 all.

Tarnimine

Teie nõudepesumasina laitmatut tööfunktsiooni on tehases kontrollitud. Sellepärast on näha väikesi veeplekke. Need kaovad pärast esimest pesu.

Tehnilised andmed

- **Kaal:**
Maksimaalne 60 kg.
- **Pinge:**
220–240 V, 50 Hz või 60 Hz.
- **Elektriline toitevõimsus:**
2000 - 2400 W.
- **Kaitse:**
10/16 A (UK 13 A).
- **Energiatarbimine:**
Väljalülitatud olek (Po) 0,50 W.
Ooterežiim (Pi) 0,50 W.
Võrku ühendatud ooterežiim 2,00 W.
Väljalülitamata oleku kestus (TI)
0 min.
Võrku ühendatud ooterežiimi kestus
2 min.
Määruste (EL) nr 1016/2010,
1059/2010, 1275/2008 ja
801/2013 järgi.
Lisafunktsioonid ja seadistused
võivad suurendada energiatarbimist
ja aegade väärtusi.
- **Veerõhk:**
vähemalt 0,05 MPa (0,5 bar),
maksimaalselt 1 MPa (10 bar).
Suurema veesurve korral:
eellülitada survealandusventiil.
- **Sissevoolukogus:**
minimaalselt 10 liitrit/minutis.
- **Veetemperatuur:**
Külm vesi.
Sooja vee puhul:
Maksimaalne temperatuur on 60 °C
- **Maht:**
12–15 nõudekomplekti (sõltuvalt
teie nõudepesumasina varustuse
variandist)

Paigaldamine

Vajalikud paigaldusmõõdud on kirjas montaažijuhendis. Seadke seade reguleeritavate jalgade abil rõhtasendisse. Seade peab korralikult ja kindlalt püsti seisma.

- Alla paigaldatavad ja integreeritud seadmed, mis pannakse püsti, tuleb kindlustada ümberkukkumise vastu, nt kruvida seina külge või monteerida monoliitse tööpinna alla, ning kruvida naaberkappidega kokku.
- Seadme võib paigaldada puit- või plastikseinte vahele köögimööblisse.

Äravooluühendus

1. Nõutavad tööd ja toimingud leiata montaažijuhendist, vajadusel monteerida sifoon koos äravoolututsiga.
2. Ühendada äravooluvoolik kaasasolevate detailide abil sifooni äravoolututsiga.
Jälgige, et äravooluvoolikul ei oleks murdekohti, et voolik ei oleks kokku vajutatud ega kokku põimunud ning et äravoolus ei takistaks ükski kork heitvee äravoolamist!

Joogivee ühendus

1. Ühendada joogivee ühendus paigaldamisjuhendi alusel kaasasolevate osade abil veekraaniga.
Jälgige, et joogivee ühendusel ei oleks murdekohti, see ei oleks kokku surutud ega keerdus.
2. Seadme vahetamisel tuleb alati kasutada uut vee sisselaskevoolikut.

Veerõhk:

vähemalt 0,05 MPa (0,5 bar),
maksimaalselt 1 MPa (10 bar).
Suurema veesurve korral:
eellülitada survealandusventiil.

Sissevoolukogus:

minimaalselt 10 liitrit/minutis.

Veetemperatuur:

Külm vesi.

Sooja vee puhul:









Maksimaalne temperatuur on 60 °C

Sooja vee ühendus *

* sõltuvalt teie nõudepesumasina varustuse variandist



Nõudepesumasina võib ühendada sooja ja külma veega kuni max 60 °C temperatuuriga. Sooja veega ühendamist soovitatakse siis, kui see on energeetiliselt soodsas sooja vee valmistamise süsteemi ühendus ja kasutada on sobiv paigaldus, nt ringlemisega päikeseelektrisüsteem. See hoiab kokku energiat ja aega. Funktsiooniga „Soe vesi” saate oma seadme reguleerida optimaalselt sooja vee kasutamisele. Soovitatav veetemperatuur (pealevoolava vee temperatuur) on vähemalt 40 °C ja maksimaalselt 60 °C. Sooja veega ühendamist ei soovitata siis, kui vesi tuleb elektriboilerist.

Seadistuse muutmiseks:

1. Avada uks.
2. Lülitada sisse SISSE/VÄLJA lüliti .
3. Vajutada infonuppu   3 sekundit, kuni üles näidikule  kuvatakse tekst:
lehitsemiseks < >
seadistamiseks - +
väljumiseks Setup 3 sek
4. Vajutada nuppu >  seni, kuni üles näidikule kuvatakse veeühendus .
5. Seadistada seadistusnuppudega + - .
6. Vajutada infonuppu   3 sekundit.

Seadistusväärtus on seadmes salvestatud.

Ühendamine vooluvõrguga

- Seade ühendada ainult vahelduvvooluga vahemikus 220 V kuni 240 V ja 50 Hz või 60 Hz eeskirjadele vastavalt paigaldatud maandusjuhtmega varustatud pistikuga. Vajaliku kaitsme kohta vaata andmeplaadilt .
- Pistikupesade peab olema seadme lähedal ja ka pärast paigaldamist vabalt ligipääsetav. Kui pistik ei ole paigaldamise ajal vabalt ligipääsetav, peab vastavate ohutuseeskirjade täitmiseks installeerimisel paigaldama kogu pingestuse väljalülitamiseks lahutusseadme, mille kontaktava on vähemalt 3 mm.
- Muudatusi ühenduses tohivad teha ainult spetsialistid.
- Võrguühenduskaabli pikendust tohib teha ainult klienditeeninduse nõusolekul.
- Rikkevoolu-kaitselüliti kasutamisel tohib rakendada ainult tüüpi märgiga . Vaid see tagab praegu kehtivate eeskirjade täitmise.
- Seade on varustatud veekaitsesüsteemiga. Pidage meeles, et see töötab ainult siis, kui seade on vooluvõrguga ühendatud.

Demontaaž

Pidage ka siin kinni töösammude järjekorrast.

1. Lahutage seade vooluvõrgust.
2. Keerata veekraan kinni.
3. Keerata lahti heitvee- ja joogivee ühendus.
4. Võtta lahti kinnituskruvid mööbli osade juures.
5. Demonteerige sokliiliist, kui see on olemas.
6. Tõmmake seade välja, tõmmates voolikut ettevaatlikult järele.

Transportimine

Tühjendage nõudepesumasin ja kindlustage lahtised osad.

Seade tuleb tühjendada sellises järjekorras:

1. Keerata lahti veekraan.
2. Avada uks.
3. Lülitada sisse SISSE/VÄLJA lüliti [1].
4. Valige kõrgeima temperatuuriga programm. Üles näidikule [4] kuvatakse võimalik programmikestus.
5. Vajutada START-nuppu [12].
6. Sulgeda uks. Programm käivitub.
7. Ca 4 minutipärast avada uks.
8. Vajutada START-nuppu [12] seni, kuni ülevale näidikule [4] kuvatakse „Programm on katkestatud“/„valmis 1. min pärast“.
9. Sulgeda uks.
10. Ca 1 minuti pärast avada uks. Üleval näidikul [4] kuvab „valmis“.
11. Lülitada välja SISSE/VÄLJA lüliti [1].
12. Sulgeda veekraan, eemaldada sisselaskevoolik ja lasta tühjaks joosta.

Märkus: Seadet transportida ainult püstiasendis. Et masina juhtimissüsteemi ei satuks jääkvett ning ei rikutaks programmi kulgu.

Külmakindlus

Kui seade seisab jäätumisohuga ruumis (nt suvilas), tuleb see täielikult veest tühjendada (vt transport).

Õigus teha muudatusi.

Lisaks ostulepingust tulenevatele garantiinõudmistele müüja vastu ja lisaks meie seadme garantiile hüvitame kulud järgmistel tingimustel:

1. Kui meie AquaStop süsteemi vea tõttu peaks tekkima veekahju, korvame me erakasutajate kahjud.
Veekaitse tagamiseks peab seade olema ühendatud vooluvõrguga.
2. See garantii kehtib kogu masina eluaja jooksul.
3. Garantiinõude eelduseks on, et seade koos AquaStopiga on vastavalt meie juhendile asjatundlikult paigaldatud ning ühendatud. See hõlmab ka asjatundlikult paigaldatud AquaStop pikendust (originaalvaruosa).
Meie garantii ei laiene defektsetele voolikutele või armatuuridele kuni AquaStop ühenduseni veekraani juures.
4. AquaStopiga seadmeid ei ole tavaliselt vaja töö ajal valvata ning hiljem veekraani sulgeda.
Veekraan tuleb sulgeda ainult siis, kui olete pikemat aega kodust ära, nt mitmenädalasel puhkusel.

Kõigi riikide kontaktandmed leiate kaasasolevast klienditeeninduste nimekirjast.

Robert Bosch Hausgeräte GmbH
Carl-Wery-Straße 34
81739 München
Germany
www.bosch-home.com



9001398296
(9810) 642 TW