

SIEMENS

Keittotaso

EZ9..KZ...

[fi] Käyttöohje



Register your product on My Siemens and discover exclusive services and offers.
siemens-home.bsh-group.com/welcome

The future moving in.

Siemens Home Appliances

Sisällysluettelo

	Määräystenmukainen käyttö	5
	Tärkeitä turvaohjeita	6
	Vaurioiden syyt	8
	Yhteenvedo	8
	Ympäristönsuojelu	9
	Energiansäästövinkejä	9
	Ympäristöystävällinen hävittäminen	9
	Keittäminen induktiotekniikalla	9
	Induktiolla keittämisen edut	9
	Keittoastiat	9
	Tutustuminen laitteeseen	11
	Keittotaso	11
	Ohjauspaneeli	11
	Yhteenvedo valikoista	12
	Keittoalueen näyttö	13
	Aktivoi activeLight-valo	14
	Jälkilämmön näyttö	14
	Koneen käyttö	14
	Ensimmäinen käyttökerta	14
	Keittotason kytkeminen päälle ja pois päältä	14
	Keittoalueen säätäminen	15
	Keittosuositukset	15
	Aikatoiminnot	18
	Keittoaika-automatiikka	18
	Hälytin	19
	Ajanottokello-toiminto	19
	PowerBoost-toiminto	20
	Aktivointi	20
	Deaktivointi	20
	panBoost-toiminto	21
	Käyttöä koskevat suositukset	21
	Aktivointi	21
	Deaktivointi	21
	Lämpimänäpito	22
	Aktivointi	22
	Deaktivointi	22
	Asetusten siirtäminen	22
	Aktivointi	22
	Langaton lämpötilatunnistin	23
	Langattoman lämpötilatunnistimen esikäsittely ja hoito ..	23
	Langattoman lämpötilatunnistimen yhdistäminen ohjauspaneelin kanssa	23
	Puhdistus	24
	Pariston vaihto	24
	Standardinmukaisuustodistus	25
	Keittotunnistin	26
	Keittoprosessit keittotunnistinta käyttäen	26
	Edut	27
	Vihjeitä keittämiseen keittotunnistimella	27
	Kiehumapisteen asettaminen	27
	Toimi näin	28
	Suoritellut ruoat	29
	Ruoka-avustin	32
	powerMove Pro	33
	Aktivointi	33
	Deaktivointi	33
	Lapsilukko	34
	Lapsilukon aktivointi ja deaktivointi	34
	Lapsilukko	34
	Tauko	34
	Aktivointi	34
	Deaktivointi	34
	Automaattinen turvakatkaisu	34
	Perusasetukset	35
	Perusasetuksiin:	35
	Valikko Perusasetukset	35
	Poistuminen perusasetuksista	35
	Muutosten tallentaminen tai hylkääminen	35
	Home Connect	36
	Asentaminen	36
	Home Connect -asetukset	38
	Ohjelmistopäivitys	40
	Etädiagnoosi	40
	Tietosuoja koskeva huomautus	40
	Standardinmukaisuustodistus	40
	Tuuletuksen ohjaus	41
	Asentaminen	41
	Irrottaminen verkosta	42
	Keittotason yläpuolella olevan liesituulettimen ohjaus ..	42
	Liesituulettimen ohjauksen asetukset	43

 Suurin mahdollinen ottoteho	44
 Puhdistus	44
Keittotaso	44
Keittotason kehys	44
 Vastauksia usein esitettyihin kysymyksiin (FAQ)	
45	
 Mitä tehdä häiriön sattuessa?	48
Huomautukset, varoitukset ja vikaviestit	48
Vinkit	48
Esittelytila	49
 Huoltopalvelu	50
Mallinumero ja sarjanumero	50

Lisätietoja tuotteista, varusteista, varaosista ja palveluista löydät Internetistä: **www.siemens-home.bsh-group.com/fi** ja Online-Shopista: **www.siemens-home.bsh-group.com/eshops**

Määräystenmukainen käyttö

Lue tämä ohje huolellisesti. Säilytä käyttö- ja asennusohje ja laitepassi myöhempää käyttöä tai seuraavaa käyttäjää varten.

Tarkista laite pakkauksen avauksen jälkeen. Jos laitteesta löytyy kuljetuksesta aiheutuneita vaurioita, älä kytke sitä sähköverkkoon vaan ota yhteyttä tekniseen palveluun ja tee vaurioista kirjallinen ilmoitus, muutoin oikeutta vahingonkorvauksiin ei ole.

Ilman pistoketta olevan laitteen saa liittää vain valtuutettu asentaja. Takuu ei kata virheellisestä liitännästä johtuvia vaurioita.

Tämä laite tulee asentaa sen mukana toimitettujen asennusohjeiden mukaan.

Tämä laite on tarkoitettu yksityisille kotitalouksille ja kodinomaiseen ympäristöön. Käytä laitetta vain ruokien ja juomien valmistukseen. Keittämistä on valvottava. Lyhytaikaista keittämistä on valvottava keskeytyksettä. Käytä laitetta vain suljetuissa tiloissa.

Tämä laite on tarkoitettu käytettäväksi enintään 4000 metrin korkeudella merenpinnasta.

Älä käytä keittotason suojuksia. Ne voivat aiheuttaa tapaturmia; ne voivat ylikuumentua tai syttyä palamaan, tai materiaali voi särkyä.

Älä käytä muita kuin valmistajan hyväksymiä suojarusteita tai lasten turvaristikoita. Sopimattomat suojarusteet tai lasten turvaristikot voivat aiheuttaa tapaturmia.

Tätä laitetta ei ole suunniteltu käytettäväksi ulkopuolisen ajastimen tai kauko-ohjaimen kanssa.

Laitetta voivat käyttää yli 8-vuotiaat lapset ja henkilöt, joiden fyysiset ominaisuudet, aistit tai henkiset valmiudet ovat rajoittuneet tai joilta puuttuu tarvittava kokemus ja osaaminen, jos heitä valvoo heidän turvallisuudestaan vastaava henkilö tai heitä on opastettu laitteen turvallisessa käytössä ja he ovat ymmärtäneet laitteen vaarat.

Lapset eivät saa leikkiä laitteella. Lapset eivät saa puhdistaa tai huoltaa laitetta, paitsi jos he ovat täyttäneet 15 vuotta ja heidän toimiaan valvotaan.

Pidä alle 8-vuotiaat lapset poissa laitteen ja liitäntäjohdon läheltä.

Kun käytät keittotunnistinta varmista, että asetettu keittoalue on sama kuin keittoalue, jolla langattomalla lämpötilatunnistimella varustettu keittoastia on.

Jos käytät toiminnassa olevaa lääkinällistä implanttia (esim. sydämentahdistajaa tai kammiovärinän poistajaa), varmista lääkäritäsi, että laite vastaa Euroopan unionin 20. kesäkuuta 1990 päivättyä direktiiviä 90/385/ETY sekä normia DIN EN 45502-1 ja DIN EN 45502-2-2 ja se on valittu, asennettu ja ohjelmoitu säädöksen VDE-AR-E 2750-10 mukaan. Jos nämä edellytykset täyttyvät ja lisäksi käytetään keittiövälineitä, jotka eivät ole metallia, ja keittoastioita, joissa ei ole metallisia kädensijoja, tämän induktiokeittotason määräystenmukainen käyttö on vaaratonta.

Tärkeitä turvaohjeita

Varoitus – Palovaara!

- Kuuma öljy ja rasva syttyvät herkästi palamaan. Älä jätä kuumaa öljyä tai rasvaa ilman valvontaa. Älä sammuta tulipaloa vedellä. Kytke keittotaso pois päältä. Tukahduta liekit varovasti kannella, palopeitteellä tai vastaavalla.
- Keittoalue kuumenee hyvin kuumaksi. Älä aseta palavia esineitä keittotasolle. Älä säilytä tavaroita keittotason päällä.
- Laite kuumenee. Älä säilytä palavia esineitä tai spraypulloja suoraan keittotason alla olevissa laatikoissa.
- Keittotaso kytkeytyy itsestään pois päältä eikä sitä saa enää käytettyä. Laite voi kytkeytyä myöhemmin tahattomasti päälle. Kytke sulake sulakerasiassa pois päältä. Soita huoltopalveluun.
- Keittotason suojuksia ei saa käyttää. Ne voivat aiheuttaa tapaturmia; ne voivat ylikuumentua tai syttyä palamaan tai materiaali voi särkyä.

Varoitus – Palovammojen vaara!

- Keittoalueet ja niiden viereiset alueet, erityisesti keittotason kehys (mikäli olemassa), kuumenevat hyvin kuumiksi. Älä kosketa kuumia pintoja. Pidä lapset poissa laitteen läheltä.
- Keittoalue kuumenee, mutta näyttö ei toimi. Kytke sulake sulakerasiassa pois päältä. Ota yhteys tekniseen huoltopalveluun.
- Metalliset esineet kuumenevat keittotasolla hyvin nopeasti. Älä aseta metalliesineitä kuten veitsiä, haarukoita, lusikoita, kansia tai muita metalleja sisältäviä esineitä keittotason päälle.
- Sammuta keittotaso aina jokaisen käyttökerran jälkeen pääkytkimellä. Älä odota, että keittotaso sammuu automaattisesti keittoastian puuttuessa.

Varoitus – Sähköiskun vaara!

- Epäasianmukaiset korjaukset ovat vaarallisia. Vain koulutukseemme osallistunut huoltopalvelun teknikko saa tehdä korjauksia ja vaihtaa vaurioituneita liitäntäjohtoja. Jos laite on rikki, irrota verkkopistoke tai kytke sulake sulakerasiassa pois päältä. Soita huoltopalveluun.
- Laitteeseen pääsevä kosteus voi aiheuttaa sähköiskun. Älä käytä painepesuria tai höyrysuihkua.
- Viallinen laite voi aiheuttaa sähköiskun. Älä kytke viallista laitetta päälle. Irrota verkkopistoke tai kytke sulake sulakerasiassa pois päältä. Soita huoltopalveluun.
- Säröt tai murtumat keraamisessa lasissa voivat aiheuttaa sähköiskun. Kytke sulake sulakerasiassa pois päältä. Soita huoltopalveluun.

Varoitus – Magneetin aiheuttamat vaarat!

Langaton keittotunnistin on magneettinen. Magneettiset elementit voivat vaurioittaa elektronisia implantteja, esimerkiksi sydämentahdistimia tai insuliinipumppuja. Elektronisten implanttien käyttäjien ei sen tähden pidä kuljettaa keittotunnistinta taskussaan, ja etäisyyden sydämentahdistimeen tai vastaavaan lääkinnälliseen laitteeseen on oltava vähintään 10 cm.

Varoitus – Häiriöiden vaara!

Tämän keittotason alaosassa on tuuletin. Jos keittotason alapuolella on laatikko, älä säilytä laatikossa pieniä tai teräviä esineitä, paperia tai astiapyyhkeitä. Esineet voivat joutua tuulettimen sisään ja vaurioittaa tuuletinta tai heikentää laitteen jäähdytystä. Laatikon sisällön ja puhaltimen tuloliitännän välisen etäisyyden pitää olla vähintään 2 cm.

⚠ Varoitus – Loukkaantumisvaara!

- Langattomassa keittotunnistimessa on paristo, joka voi vaurioitua, jos se joutuu alttiiksi korkeille lämpötiloille. Poista tunnistin keittoastiasta äläkä säilytä sitä lämmönlähteen lähellä.
- Keittotunnistin voi olla kuuma, kun poistat sen kattilasta. Käytä irrottamisessa apuna patakinnasta tai keittiöpyyhettä.
- Vesihauteessa kypsennettäessä keittotaso ja keittoastia saattavat särkyä ylikuumenemisen vuoksi. Vesihauteessa oleva keittoastia ei saa koskettaa suoraan vedellä täytetyn kattilan pohjaa. Käytä vain kuumuutta kestäviä keittoastioita.
- Kattilan pohjan ja keittoalueen välissä oleva neste voi aiheuttaa kattilan yhtäkkisen hypähtämisen. Pidä keittoalue ja kattilan pohja aina kuivina.

Vaurioiden syyt

Huomio!

- Epätasaiset keittoastioiden pohjat voivat aiheuttaa naarmuja keittotasoon.
- Älä koskaan aseta tyhjiä keittoastioita keittoalueille. Muutoin voi aiheutua vahinkoja.
- Älä aseta kuumia keittoastioita ohjauspaneelille, näyttöalueille, keittotason kehykselle tai sivuilla oleville valolistoille. Seurauksena voi olla vaurioita.
- Jos keittotason päälle tippuu kovia tai teräväpäisiä esineitä, keittotaso voi vaurioitua.
- Alumiinifolio ja muoviset astiat sulavat kuumien keittotasojen päälle. Suojalevyjen käyttö ei ole suositeltavaa keittotasossa.

Yhteenveto

Seuraavasta taulukosta löydät yleisimmät vauriot:

Vaurio	Syy	Toimenpide
Tahrat	Ylikiehunut ruoka.	Poista ylikiehunut ruoka heti puhdistuslastalla.
	Sopimattomat puhdistusaineet.	Käytä vain tämän tyyppisille keittotasaille soveltuvia puhdistusaineita.
Naarmut	Suola, sokeri ja hiekka.	Älä käytä keittotasoa työ- tai laskualustana.
	Astioiden karheat pinnat naarmuttavat keittotasoa.	Tarkasta keittoastia.
Värjäytymät	Sopimattomat puhdistusaineet.	Käytä vain tämän tyyppisille keittotasaille soveltuvia puhdistusaineita.
	Kattilan aiheuttama hankauma.	Nosta kattiloita ja pannuja, kun siirrät niiden paikkaa.
Simpukanmuotoi- nen särö	Sokeri, hyvin sokeripitoiset ruoat.	Poista ylikiehunut ruoka heti puhdistuslastalla.

Ympäristönsuojelu

Tässä luvussa saat tietoa energian säästämisestä ja laitteen hävittämisestä.

Energiansäätövinkkejä

- Käytä aina keittoastiaan sopivaa kantta. Keittäminen ilman kanttia kuluttaa merkittävästi enemmän energiaa. Käytä lasikanttia. Siten voit nähdä kattilan sisällön ilman, että nostat kanttia.
- Käytä astioita, joiden pohja on tasainen. Epätasaiset pohjat nostavat energiankulutusta.
- Aseta astia aina käytettävissä olevan keittoalueen rajojen sisälle.
- Käytä pienille määrille pientä keittoastiaa. Suurikokoinen, vajaa keittoastia kuluttaa paljon energiaa.
- Kypsennä ruoat vähällä vedellä. Näin säästyy energiaa, ja vitamiinit ja mineraalit säilyvät vihanneksissa.
- Kytke ajoissa pienemmälle tehoalueelle. Muutoin tuhlautuu energiaa.

Ympäristöystävällinen hävittäminen

Hävitä pakkaus ympäristöystävällisesti.



Tämän laitteen merkintä perustuu käytettyjä sähkö- ja elektroniikkalaitteita (waste electrical and electronic equipment - WEEE) koskevaan direktiiviin 2012/19/EU.

Tämä direktiivi määrittää käytettyjen laitteiden palautus- ja kierrätys-säännökset koko EU:n alueella.

Langattomassa keittotunnistimessa on paristo. Hävitä käytetty paristo ympäristöystävällisesti.

Keittäminen induktiotekniikalla

Induktiolla keittämisen edut

Induktiotekniikalla keittäminen poikkeaa ratkaisevasti perinteisestä keittämisestä, sillä lämpö muodostuu suoraan keittoastiassa. Siitä on monia etuja:

- Ajansäästö keitettäessä ja paistettaessa.
- Energiansäästö.
- Helpompi hoito ja puhdistus. Yli kiehunut ruoka ei pala niin nopeasti kiinni.
- Lämmönvalvonta ja turvallisuus; keittotaso lisää tai vähentää lämmöntuottoa heti valitsimen käytön jälkeen. Kun astia otetaan pois keittoalueelta, induktiokeittoalue keskeyttää lämmöntuoton heti, vaikka sitä ei olisi kytketty ensin pois päältä.

Keittoastiat

Käytä vain ferromagneettisia astioita induktiotekniikalla keittäessäsi, esimerkiksi:

- astiat emaloitua terästä
- astiat valurautaa
- erityisiä teräksisiä induktioastioita.

Voit varmistaa astian soveltuvuuden induktiokäyttöön tarkastamalla, vetäkö astian pohja puoleensa magneetin, tai tarkasta asia astian valmistajan tiedoista.

On olemassa myös induktioastioita, joiden pohja ei ole kokonaan ferromagneettinen:

- Jos keittoastian pohja on vain osittain ferromagneettinen, vain ferromagneettinen pinta kuumenee. Lämpö saattaa siis jakautua epätasaisesti. Ei-ferromagneettisen alueen lämpötila saattaa olla liian alhainen keittämiseen.

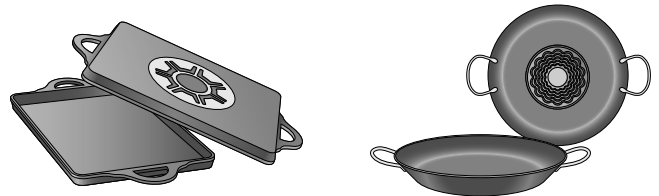

- Jos astian pohjan materiaali sisältää esimerkiksi alumiinia, ferromagneettinen pinta on pienempi. Tällainen astia ei ehkä lämpene kunnolla tai sitä ei mahdollisesti tunnisteta lainkaan.

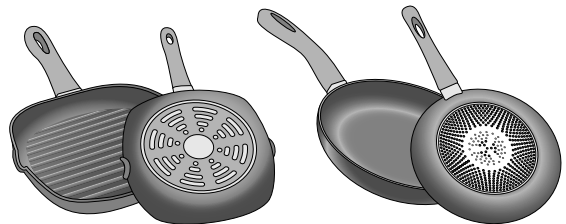

Keittoastiat, jotka eivät sovellu induktiokeittotasoihin

Älä käytä ohutpohjaisia pannuja tai seuraavanlaisia astioita:

- normaalit ohuet teräsastiat
- lasiastiat
- saviastiat
- kupariastiat
- alumiiniastiat

Astian pohjan ominaisuudet

Astian pohjan ominaisuudet voivat vaikuttaa keittotulokseen. Astiat, joiden materiaali jakaa lämmön tasaisesti, esimerkiksi kattilat, joissa on monikerroksinen teräspohja, säästävät aikaa ja energiaa.

Käytä mieluiten astioita, joiden pohja on aivan tasainen. Astioiden epätasaiset tai kohokuvioidut pohjat pienentävät lämmöntuottoa.

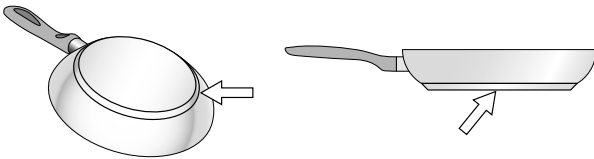

Puuttuva keittoastia tai epäsopiva koko

Aseta astia aina käytettävissä olevan keittotason rajojen sisälle. Jos keittoastia ei ole oikein paikallaan tai se on epäsopivaa materiaalia tai epäsopivan kokoinen, keittoalueen näytön viereen ilmestyy symboli . Siirrä astiaa tai kokeile toista astiaa.

Jos aktiivinen keittoastia nostetaan keittotasolta yli 30 sekunniksi, keittoalue kytkeytyy automaattisesti pois päältä.

Tyhjä tai ohutpohjainen astia

Älä kuumenna tyhjää keittoastiaa tai käytä astiaa, jossa on ohut pohja. Keittotasossa on sisäinen turvajärjestelmä. Tyhjä astia voi kuitenkin kuumentua niin nopeasti, että automaattisen virrankatkaisun toiminto ei ehdi reagoimaan, ja lämpötila nousee liian korkeaksi. Astian pohja voi sulaa ja vaurioittaa lasilevyä. Älä kosketa astiaa, ja kytke keittotaso pois päältä. Jos keittotaso ei toimi enää jäähtymisen jälkeen, ota yhteys tekniseen huoltopalveluun.

Kattilantunnistin

Keittotaso tunnistaa automaattisesti käytetyn keittoastian paikan, koon ja muodon astian pohjan ferromagneettisen halkaisijan ja materiaalin mukaan. Käyttöön sopivat astiat, joiden pohjan halkaisija on 90 - 340 mm.

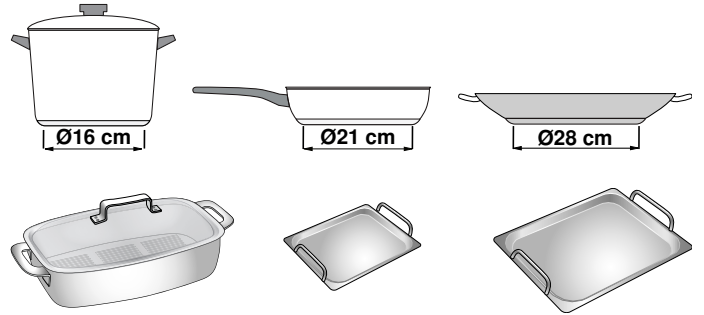

Huomautus: Keittoalueiden näytöt voivat poiketa keittoastian todellisesta koosta ja muodosta. Se on normaalia, eikä se vaikuta keittotason toimintaan. Lisätietoja, ks. luku → "Vastauksia usein esitettyihin kysymyksiin (FAQ)"

Tutustuminen laitteeseen

Tässä luvussa selostamme keittotason, ohjauspaneelin ja laitteen eri toiminnot.

Huomautus: Värit ja yksityiskohdat saattavat poiketa laitemalleittain.

Keittotaso

Keittotason kaikilla keittoalueilla on induktiotoiminto. Aseta astia haluamaasi paikkaan, käytettävissä olevan keittotason rajojen sisälle. Astian paikka, koko ja muoto tunnistetaan automaattisesti.

Huomautus: Voit valmistaa keittotasolla ruokaa samanaikaisesti jopa 6 astiassa.

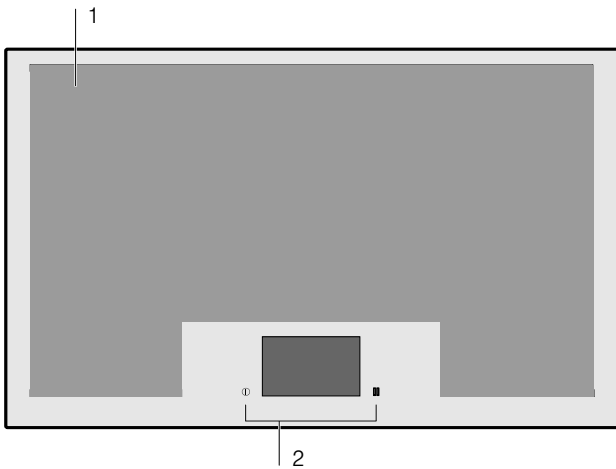

Keittotaso

- | | |
|---|--------------------------------|
| 1 | Käytettävissä oleva keittotaso |
| 2 | Ohjauspaneeli |

Ohjauspaneeli

Ohjauspaneelissa on tunnistinkentät ja kosketusnäyttö.

Tunnistinkentät







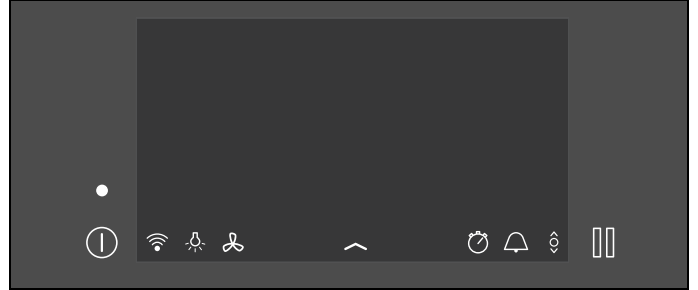













Tunnistinkentät ovat kosketuskenttiä. Valitse toiminto koskettamalla kyseistä symbolia. Näyttöön ilmestyvät käytettävissä olevat toiminnot.

Huomautuksia

- Pidä ohjauspaneeli aina puhtaina ja kuivana. Kosteus voi heikentää toimintaa.
- Älä aseta kuumaa astiaa kosketusnäytölle. Elektronikka voi ylikuumentua.



Valintatunnistimet

	Pääkytkin
	WLAN
	Taukotoiminto
	Liesituulettimen ohjauksen kirkkaus
	Liesituulettimen ohjaus
	Telakka-valikko
	Info-valikko
	Lapsilukko
	Perusasetukset
	Ajanottokello
	Hälytin
	powerMove Pro
Keittotapojen valikko	
	Tehoasteet
	PowerMove Pro
	Keittotunnistin
	Ruoka-avustin
Keittoalue	
1.0 - 9.0	Tehoasteet
	PowerBoost-toiminto
	ShortBoost-toiminto
	Lämpimänäpito toiminto
	Keittoaika-automaatiikka

Kosketusnäyttö

Kosketusnäytössä näet yleiskuvan keittotasolla olevista astioista ja tunnistinkentät erilaisten toimintojen aktivoimista varten.

Kun keittotasolle asetetaan keittoastia, näyttöön ilmestyy keittoalueen näyttö tälle keittoastialle.

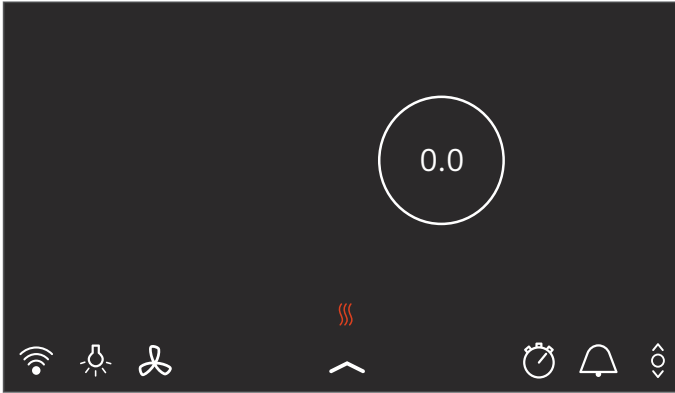

Yhteenvedo valikoista

Keittotason intuitiivisen valikkorakenteen ansiosta laitteeseen perehtyminen käy nopeasti. Tästä löydät lisätietoja tärkeimmistä valikoista.

Päänäkymä

Päänäytössä näet yhteenvedon keittotasolla olevien keittoastioiden näytöistä. Siinä näkyvät keittotapa, tehotasot ja asetetut ajastintoiminnot päälle kytketyille keittoalueille.

Säätöalue

Keittoalueen säätöalueella voit säätää tehoalueet, kypsennysajat ja erilaiset keittotavat tälle keittoalueelle.

Pääset säätöalueelle koskettamalla haluamaasi keittoaluetta.

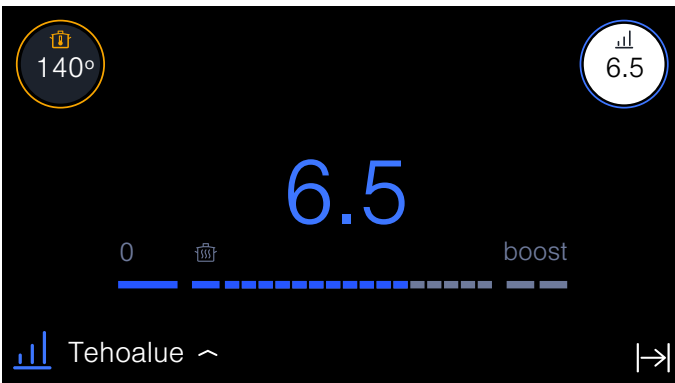

Tilarivi

Tilarivin kautta voit käyttää eräitä toimintoja ja muita valikoita.

Tilarivillä näkyvät seuraavat lisävalinnat:

- WLAN
- Liesituulettimen ohjauksen valo
- Liesituulettimen ohjaus
- Telakka-valikko
- Ajanottokello
- Perusasetukset
- powerMove Pro

Telakka-valikko

Telakka-valikon kautta saat valittavaksi tiettyjä toimintoja ja muita valikoita.

Kun haluat hakea telakka-valikon näyttöön, näppää päänäkymän alareunan keskellä symbolia ja vedä ylöspäin.

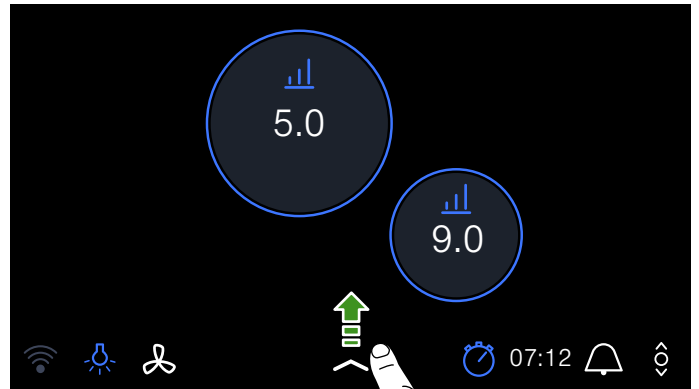

Telakka-valikossa näkyvät seuraavat lisävalinnat:

- Info-valikko
- Lapsilukko
- Perusasetukset

Kun haluat sulkea telakka-valikon, kosketa uudelleen symbolia ja vedä alaspäin.

Info-valikko

Info-valikon kautta voidaan hakea näyttöön laitetta koskevia tietoja.

Pääset Info-valikkoon avaamalla telakka-valikon ja koskettamalla symbolia . Käytettävissä olevat lisävalinnat näkyvät näytössä.

Kun haluat poistua Info-valikosta, kosketa symbolia .

Lisäksi voit hakea näyttöön tietoja parhaillaan käytössä olevista toiminnoista. Kosketa sitä varten haluamasi toiminnon symbolia tai nimeä muutaman sekunnin ajan. Näyttöön ilmestyy Info-ikkuna, jossa kuvataan sillä hetkellä käytössä oleva toiminto.





Viestit ja ohjeet

Näyttävät tietoja laitteen tilan muutoksesta tai ilmoittavat, kun tarvitaan käyttäjän toimenpide.

Noudata näyttöruudussa olevia ohjeita.

Keittotapojen valikko

Keittotasossa on käytettävissä erilaisia keittotapoja.

Keittotapa	Toiminto
 Tehoalueet	Tällä voit valita tehotason jokaiselle astialle.
 powerMove Pro	Tällä toiminnolla voit valita tietyn tehotason keittoastian paikan mukaan siirtämällä astiaa keittotasolla edestä taaksepäin.
 Keittotunnistin	Astian ulkopuolelle kiinnitetyllä langattomalla keittotunnistimella voidaan astian lämpötila pitää automaattisesti tasaisena. Nämä toiminnot sopivat ruokiin, joita varten kattilassa on oltava keitetäessä tai paistettaessa paljon vettä, öljyä tai rasvaa. Huomautus: Toiminto on käyttövalmis vasta, kun yhteys langattoman keittotunnistimen ja ohjauspaneelin välille on muodostettu.
 Ruoka-avustin	Keittäminen esivalitsemalla ruoat

Pääset keittotapojen valikkoon valitsemalla keittoalueen ja koskettamalla aktiivista keittotapaa.

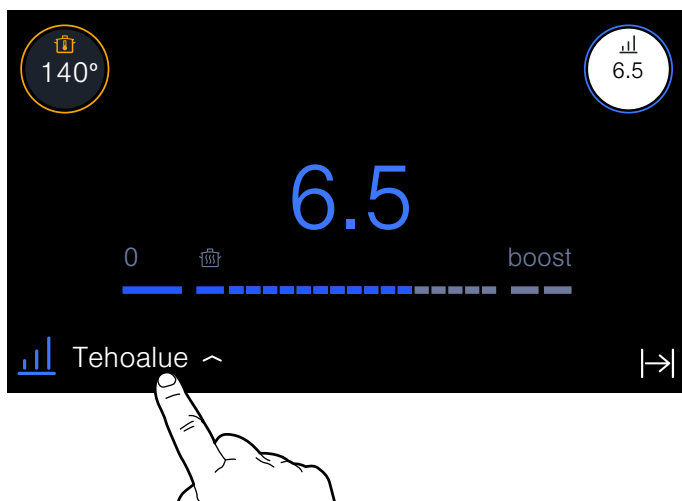

Keittoalueen näyttö

Kun asetat astian keittotasolle, kosketusnäytössä palaa kyseisen keittoalueen näyttö.

Keittoalue tunnistettu

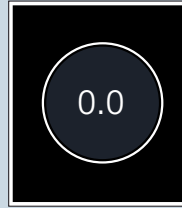

Keittoalueella oleva astia tunnistettiin. Keittoalueen näyttö palaa. Valitse keittoalue näppäimellä näyttöä.

Valittu keittoalue

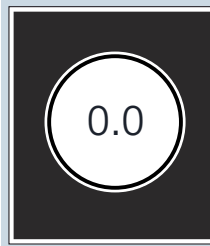

Näytössä näkyvä keittoalue valittiin. Voit säätää tehotason.

Keittoalue on aktivoitu



Näytössä näkyvä keittoalue on aktivoitu. Näytössä palaa asetettu tehotaso.

Keittoalueella ei ole mitään astiaa



Astia on poistettu keittoalueelta. Aikaisemmin valitun tehotason väri muuttuu.

Muut näytöt

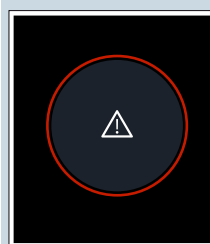

Valittua keittoaluetta ei saa ohjelmoitua.

Jos haluat lisätietoja, näppää symbolia  tilarivillä.

Mahdollisia syitä:

- Keittotasolla voidaan keittää samanaikaisesti enintään 6 astiassa, jotka on sijoitettu tasaisesti eri puolille tasoa.
- Astia ei sovellu induktiokeittotasolle.
- Laitteen suurin mahdollinen ottoteho on ylittynyt.

Aktivoi activeLight-valo.

Keittotasossa on vasemmalla ja oikealla interaktiiviset valolistat. Valolistat näyttävät keittoastian paikan keittotasolla ja kyseisen keittoalueen tilan.

Ohjeet valojuovien aktivoinnista ja deaktivoinnista löydät luvusta → "Perusasetukset"

Seuraavasta taulukosta löytyvät eri värien merkitykset:

Väri	Merkitys
Valkoinen	Keittotasolla oleva astia tunnistettiin.
Sininen	Keittotalon segmentti on aktivoitu.
Värintoistoalue sininen	Toiminto powerMove Pro on aktivoitu. Voit siirtää keittoastiaa sinistä viivaa myöten.
Oranssi	Keittotunnistin
Punainen	Jälkilämmön näyttö Huomautus: Jos punaiset valolistat keittotason molemmilla puolilla vilkkuvat, kyseessä on virhetoiminto.

Jälkilämmön näyttö

Keittotasossa on kaksi jälkilämmön näyttöä:

- Kosketa symbolia))) päänäytössä. Jälkilämmön voimakkuudesta riippuen palaa yksi, kaksi tai kaikki kolme viivaa.
- Keittotasossa on vasemmalla ja oikealla punaiset valolistat. Punaiset valolistat palavat voimakkaammin tai heikommin jälkilämmön voimakkuudesta riippuen.

Ne ilmaisevat, että keittotaso on vielä kuuma. Älä kosketa keittotasoa, kun nämä näytöt palavat, tai välittömästi niiden sammumisen jälkeen.

Vaikka keittotaso olisi jo kytketty pois päältä, jälkilämmön näytöt palavat niin kauan kuin keittotaso on vielä kuuma.

Koneen käyttö

Tästä luvusta löydät ohjeet siitä, miten keittoalue säädetään. Taulukosta löydät tehoalueet ja kypsymisajat eri ruokalajeille.

Ensimmäinen käyttökerta

Kun laite kytketään ensimmäisen kerran päälle, näyttöön ilmestyy valikko ensimmäisten asetusten valintaa varten. Valitse haluamasi asetukset.

Kun asetukset on vahvistettu, näyttöön ilmestyy päänäyttö.

Huomautus: Voit muuttaa asetuksia milloin tahansa. Lisätietoja näiden asetusten valinnasta, ks. luku → "Perusasetukset".

Keittotason kytkeminen päälle ja pois päältä

Keittotaso kytketään päälle ja pois päältä pääkytkimellä.

Kytkeminen päälle: kosketa symbolia ①. Pääkytkimen yläpuolella oleva näyttö palaa. Keittotaso kytketty päälle ja on hetken kuluttua käyttövalmis.

Kytkeminen pois päältä: kosketa symbolia ①. Näyttö sammuu. Kaikki keittoalueet on kytketty pois päältä.

Jälkilämmön näyttö palaa, kunnes keittoalueet ovat jäähtyneet riittävästi.

Huomautuksia

- Keittotaso kytketty automaattisesti pois päältä, kun keittoalueet ovat yli 30 sekuntia pois päältä.
- Valitut asetukset pysyvät muistissa 10 sekuntia keittotason pois päältä kytkemisen jälkeen. Jos keittoalue kytketään tänä aikana taas päälle, päänäyttöön ilmestyy näyttö, jolla voidaan vahvistaa edelliset asetukset. Lisätietoja tästä asetuksesta, ks. luku → "Perusasetukset".

Keittoalueen säätäminen

Haluttu tehotaso valitaan säätöalueella.

Tehotaso 1.0	= pienin teho
Tehotaso 9.0	= suurin teho

Jokaisella tehotasolla on väliteho, joka on merkitty .5.

Huomautuksia

- Keittotason tehotaso voi laskea väliaikaisesti laitteen herkkien osien suojaamiseksi ylikuumenemiselta tai ylikuormitukselta.
- Keittotason tehotaso voi laskea väliaikaisesti, jotta laitteen melutaso ei nouse.

Keittoalueen ja tehoalueen valitseminen

Keittotason pitää olla päällä.

1. Aseta astia keittotasolle.
2. Valitse haluamasi keittoalue koskettamalla kyseistä näyttöä. Näyttöruutuun ilmestyy valitun keittoalueen säätöalue.

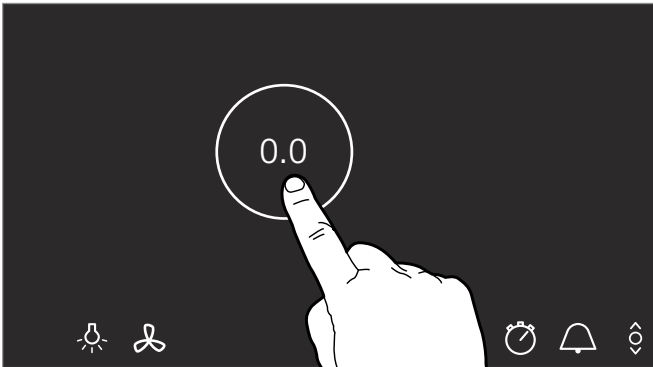

3. Pyyhkäise sormellasi säätöalueen yli ja kosketa haluamaasi tehoaluetta kevyesti.

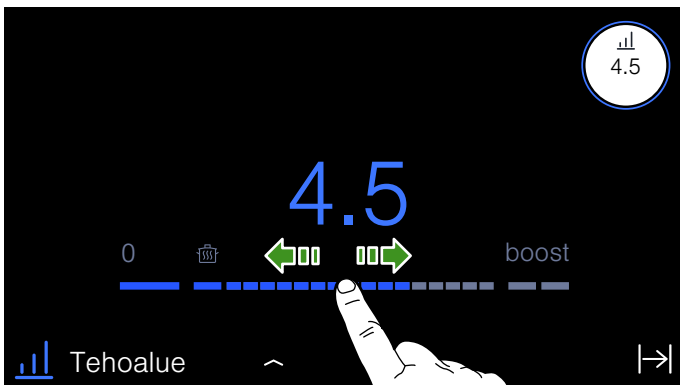

Tehoalue on asetettu.

Tehoalueen muuttaminen

Valitse keittoalue ja säädä sitten säätöalueella haluamasi tehoalue.

Keittoalueen kytkeminen pois päältä

Kosketa keittoalueiden näyttöä päänäytössä niin kauan, kunnes näytössä näkyy tehoalue **0.0**. Keittoalue kytketty pois päältä.

Huomautus: Jos astia asetettiin keittotasolle ennen kuin keittotaso kytkettiin päälle, laite tunnistaa tämän pääkytkimen koskettamisen jälkeen, ja keittoalueen näyttö ilmestyy kosketusnäyttöön.

Keittosuositukset

Suosituksia

- Kun lämmität soseita, sosekeittoja ja saostettuja kastikkeita, sekoita silloin tällöin.
- Aseta esilämmitystä varten tehoalue 8 - 9.
- Kun kypsennät kannellisessa astiassa, laske tehoaluetta kun kannen ja astian välistä tulee höyryä. Höyryn poistuminen astiasta ei ole tarpeen hyvän kypsennystuloksen saavuttamiseksi.
- Pidä keittoastia keittämisen jälkeen suljettuna tarjoiluun asti.
- Kun kypsennät painekattilassa, noudata valmistajan ohjeita.
- Älä kypsennä ruokia liian pitkään, jotta ravintoarvot säilyvät hyvinä. Voit säätää optimaalisen kypsennysajan munakellon avulla.
- Vältä öljyn palamista, jotta kypsennystulos on terveellinen.
- Ruskista elintarvikkeet paistamalla ne peräjälkeen pieninä annoksina.
- Keittoastia voi kuumentua kypsennettäessä hyvin kuumaksi. Suosittelemme käyttämään patalappuja.
- Energiatehokasta keittämistä koskevia suosituksia löydät luvusta → "Ympäristönsuojelu"

Suosittelut ruoat

Tästä taulukosta löydät tiedot eri ruokiin sopivista tehoalueista. Kypsennysaika voi vaihdella ruokien tyyppin, painon, paksuuden ja laadun mukaan.

	Kypsennysteho	Aika (min)
Sulatus		
Suklaa, kuorrute	1.0 - 1.5	-
Voi, hunaja, liivate	1.0 - 2.0	-
Lämmittäminen tai lämpimänäpito		
Pata, esim. linssipata	1.5 - 2.0	-
Maito ¹	1.5 - 2.5	-
Nakkimakkarat ¹	3.0 - 4.0	-
Sulatus ja lämmittäminen		
Pinaatti, pakastettu	3.0 - 4.0	15 - 25
Gulassi, pakastettu	3.0 - 4.0	35 - 55
Haudutuskypsennys		
Perunapyörylät ¹	4.5 - 5.5	20 - 30
Kala ¹	4.0 - 5.0	10 - 15
Valkoiset kastikkeet, esim. béchamelkastike	1.0 - 2.0	3 - 6
Vispatut kastikkeet, esim. béarnaise-, hollandaisekastike	3.0 - 4.0	8 - 12
Keittäminen, höyrykypsennys, haudutus		
Riisi (kaksinkertaisessa vesimäärässä)	2.5 - 3.5	15 - 30
Riisipuuro ³	2.0 - 3.0	30 - 40
Kuoriperunat	4.5 - 5.5	25 - 35
Kuoritut perunat	4.5 - 5.5	15 - 30
Pastatuotteet ¹	6.0 - 7.0	6 - 10
Pataruoka	3.5 - 4.5	120 - 180
Keitot	3.5 - 4.5	15 - 60
Vihannekset	2.5 - 3.5	10 - 20
Vihannekset, pakaste	3.5 - 4.5	7 - 20
Pataruoka painekattilassa	4.5 - 5.5	-
Haudutus		
Rullapaisti	4.0 - 5.0	50 - 65
Patapaisti	4.0 - 5.0	60 - 100
Gulassi ³	3.0 - 4.0	50 - 60
¹ Ilman kantta		
² Käännä useita kertoja.		
³ Esilämmitä teholla 8.0 - 8.5.		

	Kypsennysteho	Aika (min)
Haudutus/paistaminen pienessä öljymäärässä ¹		
Leike, paneroimaton tai paneroitu	6.0 - 7.0	6 - 10
Leike, pakaste	6.0 - 7.0	6 - 12
Kyljykset, paneroimattomat tai paneroidut ²	6.0 - 7.0	6 - 12
Pihvi (3 cm paksu)	7.0 - 8.0	6 - 12
Linnunrinta (2 cm paksu) ²	5.0 - 6.0	10 - 20
Linnunrinta, pakaste ²	5.0 - 6.0	10 - 30
Lihapyörykät (3 cm paksut) ²	4.5 - 5.5	20 - 30
Hampurilaispihvit (2 cm paksut) ²	6.0 - 7.0	10 - 20
Kala ja kalafilee, paneroimaton	5.0 - 6.0	8 - 20
Kala ja kalafilee, paneroitu	6.0 - 7.0	8 - 20
Kala, paneroitu ja pakastettu esim. kalapuikot	6.0 - 7.0	8 - 15
Katkaravut	7.0 - 8.0	4 - 10
Tuoreiden vihannesten ja sienien paistaminen nopeasti rasvassa	7.0 - 8.0	10 - 20
Aasia-laistyypiset pannuruoat (vihannekset ja liha suikaleina)	7.0 - 8.0	15 - 20
Pakasteruoat, esim. pannuruoat	6.5 - 7.5	6 - 10
Ohukaiset (paista yksitellen)	6.5 - 7.5	-
Munakas (paista yksitellen)	3.5 - 4.5	3 - 10
Paistettu muna	5.0 - 6.0	3 - 6
Friteeraus ¹ (150-200 g per annos 1-2 litrassa öljyä, friteeraa annoksina)		
Pakasteet, esim. ranskanperunat, kananugetit	8.0 - 9.0	-
Kroketit, pakaste	7.0 - 8.0	-
Liha, esim. broilerinpalat	6.0 - 7.0	-
Kala, paneroitu tai taikinakuoressa	6.0 - 7.0	-
Vihannekset, sienet, paneroidut, taikinakuoressa tai tempura	6.0 - 7.0	-
Pienleivonnaiset, esim. hillomunkit/berliininmunkit, hedelmät taikinakuoressa	5.5 - 6.5	-
¹ Ilman kantta		
² Käännä useita kertoja.		
³ Esilämmitä teholla 8.0 - 8.5.		

Aikatoiminnot

Keittotasossa on ajastintoiminto:

- Kypsennysajan ohjelmointi
- Minuuttikello
- Ajanottokello-toiminto

Keittoaika-automatiikka

Keittoalue kytkeytyy automaattisesti pois päältä, kun asetettu aika on kulunut.

Voit asettaa toiminta-ajaksi enintään 12 tuntia ja 59 minuuttia.

Toimi näin:

1. Valitse keittoalue ja haluamasi tehotaso.
2. Kosketa keittoalueen säätöalueella symbolia .

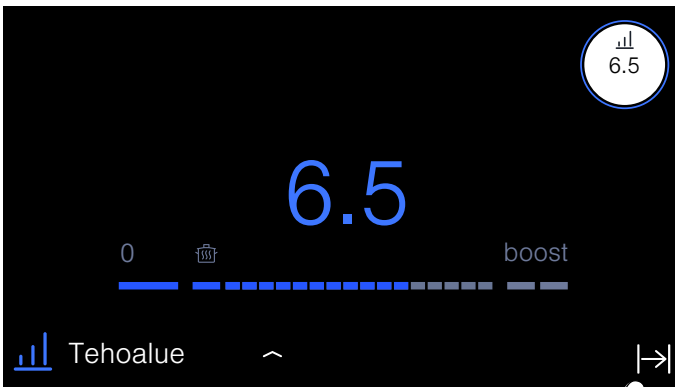

3. Aseta haluamasi aika.
Aseta tunnit koskettamalla kohtaa 00 h ja valitse aika säätöalueella.
Aseta minuutit koskettamalla kohtaa 00 min ja valitse aika säätöalueella.
Sekunnit ilmestyvät minuuttinäytön yläpuolelle. Voit asettaa ajan 30 sekunnin - 5 minuutin välein.

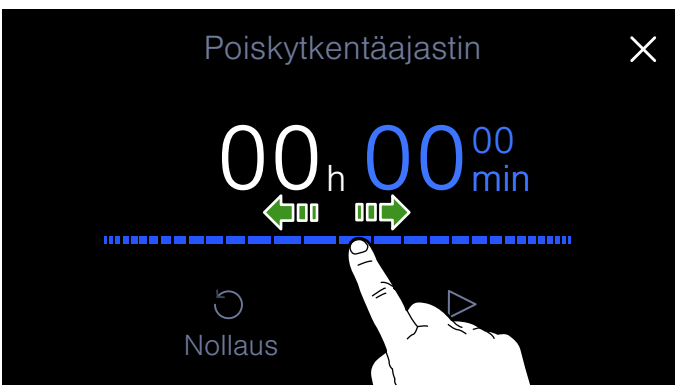

4. Vahvista valittu aika koskettamalla symbolia . Keittoalueen näyttöön ilmestyy ohjelmoitu aika.

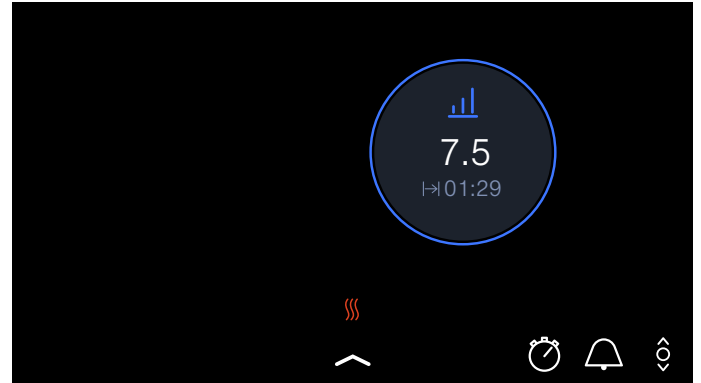



Kypsennysaika alkaa kulua.

Keittotunnistin

Jos asetat kypsennysajan keittoalueelle, jolla keittotunnistin on aktivoitu, kypsennysaika alkaa kulua vasta, kun valittu lämpötila on saavutettu.

Ajan muuttaminen tai aika-asetuksen poistaminen

Pääset kypsennysajan kohdalle näppäämällä keittoalueen näyttöä ja valitsemalla sen sitten .

Jos haluat muuttaa kypsennysaikaa, valitse uusi kypsennysaika ja kosketa symbolia  Käynnistys.

Jos haluat poistaa aika-asetuksen, kosketa symbolia .

Jos haluat palata päänäyttöön, kosketa symbolia .

Ajan päättymisen jälkeen

Keittoalue kytkeytyy pois päältä. Kuulet äänimerkin ja tehotaso asettuu arvoon 0.0.

Kun kosketat keittoaluetta, ajan näyttö ja äänimerkki sammuvat.



Hälytін

Hälyttimellä voit asettaa ajan 9 tuntiin, 59 minuuttiin ja 59 sekuntiin asti.

Voit aktivoida sen joko keittotason ollessa päällä tai pois päältä.

Se toimii keittoalueista ja muista asetuksista riippumatta. Tämä toiminto ei kytke keittoaluetta automaattisesti pois päältä.

Toimi näin

1. Kosketa symbolia .
2. Aseta haluamasi aika.
Aseta tunnit koskettamalla kohtaa 00 h ja valitse aika säätöalueella.
Aseta minuutit koskettamalla kohtaa 00 min ja valitse aika säätöalueella.
Sekunnit ilmestyvät minuuttinäytön yläpuolelle. Voit asettaa ajan 30 sekunnin - 5 minuutin välein.
3. Kosketa symbolia .

Aika alkaa kulua.

Aika ilmestyy muutaman sekunnin kuluttua päänäkymään.

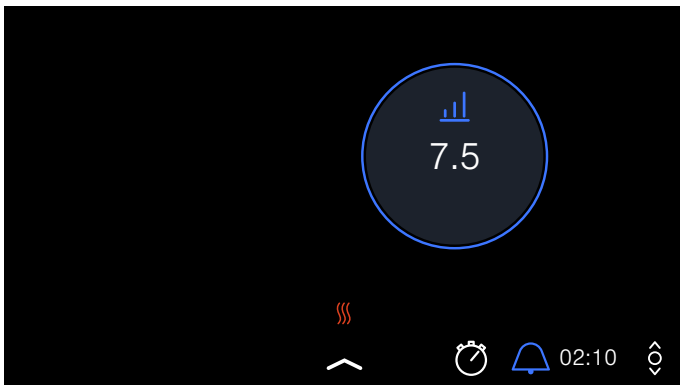

Ajan muuttaminen tai aika-asetuksen poistaminen

Kun haluat aktivoida hälyttimen, kosketa tunnistinta .

Jos haluat muuttaa kypsennysaikaa, valitse uusi kypsennysaika ja kosketa symbolia  Käynnistys.

Jos haluat poistaa aika-asetuksen, kosketa symbolia .

Jos haluat palata päänäyttöön, kosketa symbolia .

Ajan päättymisen jälkeen

Kun aika on kulunut loppuun, kuulet äänimerkin ja ajan näytössä palaa 00:00.

Kun kosketat tunnistinta , ajan näyttö sammuu.

Ajanottokello-toiminto

Ajanottokello-toiminto näyttää aktivoinnista lähtien kuluneen ajan.

Se toimii keittoalueista ja muista asetuksista riippumatta. Tämä toiminto ei kytke keittoaluetta automaattisesti pois päältä.

Aktivointi

Kosketa pääalueella symbolia .

Aika alkaa kulua.

Deaktivointi

Kun haluat aktivoida hälyttimen, kosketa tunnistinta .

Jos haluat poistaa aika-asetuksen, kosketa kohtaa  Nollaus.

Jos haluat palata päänäkymään, kosketa symbolia .

PowerBoost-toiminto

PowerBoost-toiminnolla voidaan kuumentaa suuria vesimääriä nopeammin kuin tehoalueella 9.

Kun lisävalinta Boost näkyy keittoastian asetusalueella, tämä toiminto on käytettävissä.

Toiminto powerBoost on käytettävissä vain kulloinkin yhdelle astialle keittotason kummallakin puolella.

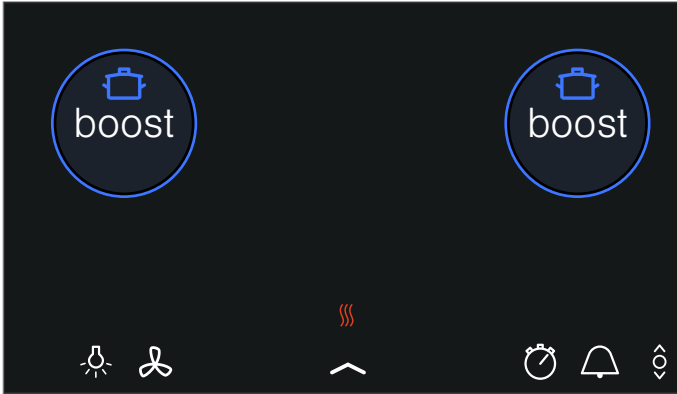

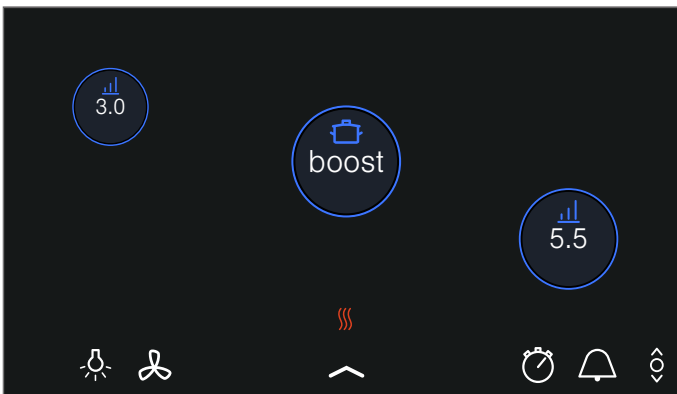

Jos powerBoost-toiminto on aktivoitu ja valitset asetukset toiselle keittoalueelle keittotason samalla puolella, powerBoost-toiminto deaktivoituu ja tehoalueeksi asetetaan automaattisesti 9.0.

Jos powerBoost-toiminto on aktivoitu, voit tehdä keittotason keskellä asetukset muille keittotason kummallakin sivulla oleville astioille.



Aktivointi

1. Valitse keittoalue.
2. Aseta säätöalueella boost. Symbolit  ja  palavat.

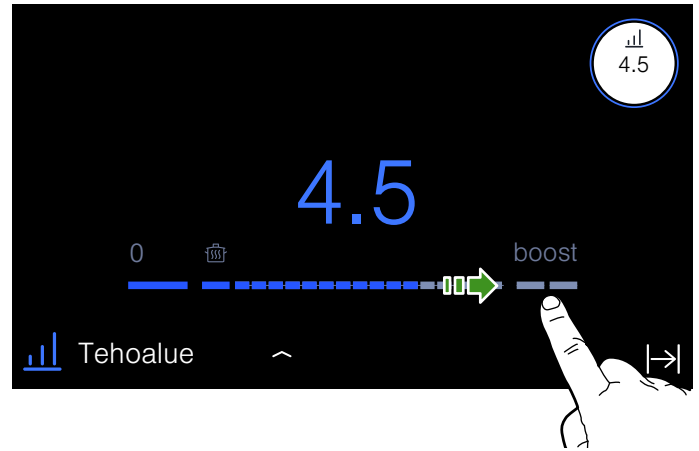

3. Valitse symboli .

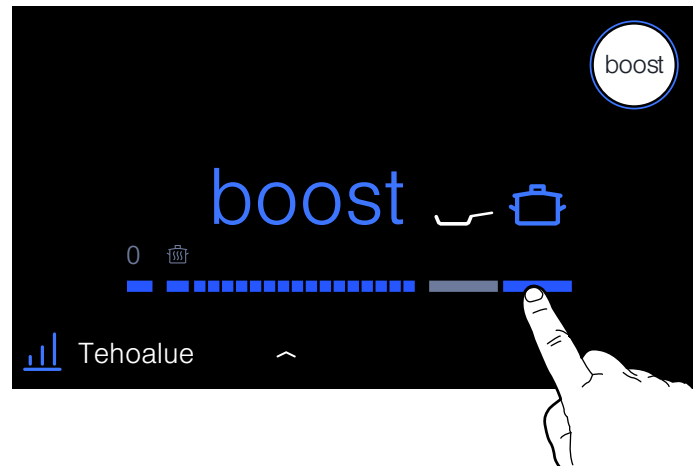

Toiminto on aktivoitu.

Deaktivointi

Valitse keittoalue ja aseta säätöalueella toinen tehoalue. Toiminto on deaktivoitu.

Huomautus: PowerBoost-toiminto voi kytkeytyä tietyissä olosuhteissa automaattisesti pois päältä keittotason sisäisten elektroniikkaelementtien suojaamiseksi.

panBoost-toiminto

panBoost-toiminnolla keittoastia voidaan kuumentaa nopeammin kuin tehoalueella 9.

Valitse toiminnon deaktivoinnin jälkeen ruokiin sopiva kypsennysteho.

Kun lisävalinta Boost näkyy keittoastian asetusalueella, tämä toiminto on käytettävissä.

Toiminto panBoost on käytettävissä vain kulloinkin yhdelle astialle keittotason kummallakin puolella.

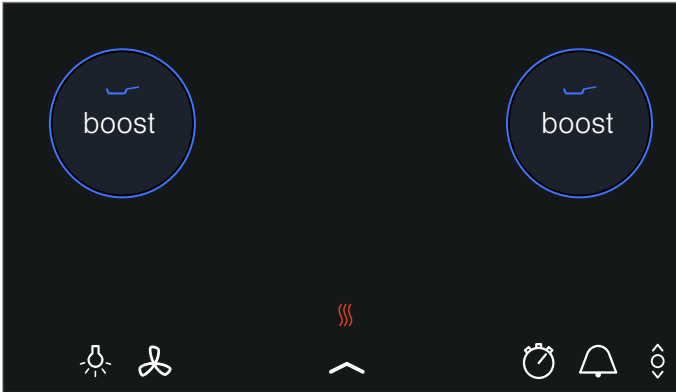

Jos panBoost-toiminto on aktivoitu ja valitset asetukset toiselle keittoalueelle keittotason samalla puolella, panBoost-toiminto deaktivoituu ja tehoalueeksi asetetaan automaattisesti 9.0.

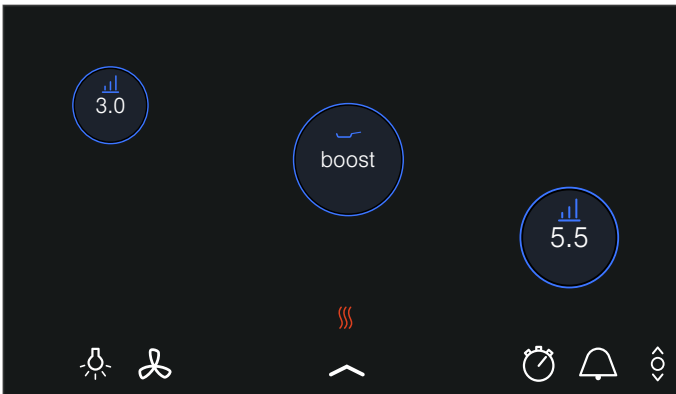

Jos panBoost-toiminto on aktivoitu keittotason keskellä, voit tehdä asetukset muille keittotason kummallakin sivulla oleville astioille.





Käyttöä koskevat suositukset

- Käytä aina kylmää keittoastiaa.
- Käytä keittoastioita, joiden pohja on aivan tasainen. Älä käytä ohutpohjaisia astioita.
- Älä kuumenna ilman valvontaa tyhjää keittoastiaa, öljyä, voita tai rasvaa.
- Älä laita keittoastialle kantta.
- Lisätietoja keittoastian tyypistä, koosta ja sijoituksesta, ks. luku → "Keittäminen induktiotekniikalla"

Aktivointi

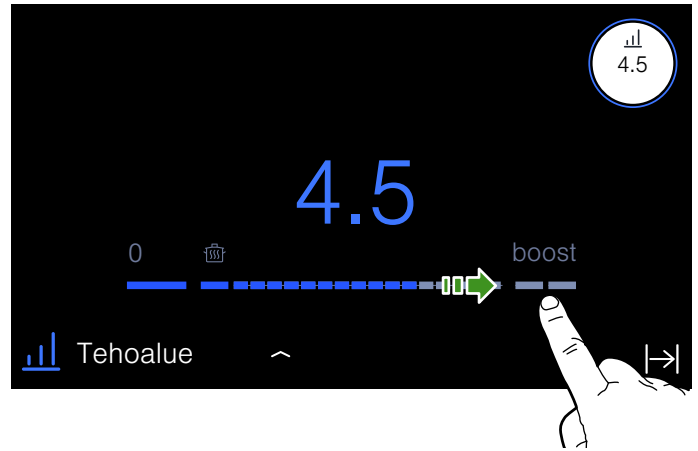
1. Valitse keittoalue.
2. Aseta säätöalueella boost. Symbolit  ja  palavat.



3. Valitse symboli .

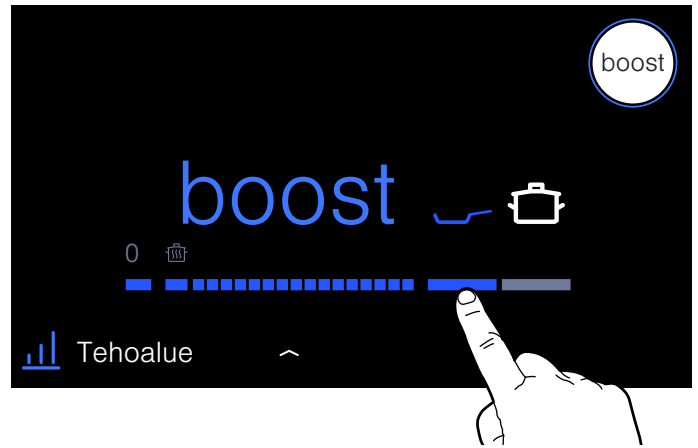

Toiminto on aktivoitu.

Deaktivointi

Kosketa keittoalueen näyttöä ja valitse säätöalueella joku tehotaso.

Toiminto on deaktivoitu.

Huomautus: Tämä toiminto kytkeytyy 30 sekunnin kuluttua automaattisesti pois päältä. Keittoalue kytkeytyy automaattisesti takaisin tehotasolle 9.0.

Lämpimänäpito toiminto

Tämä toiminto sopii suklaan tai voin sulattamiseen ja ruokien lämpimänä pitämiseen.

Aktivointi

1. Valitse keittoalue.
2. Valitse säätöalueella ensimmäinen teho. Näyttö  palaa.

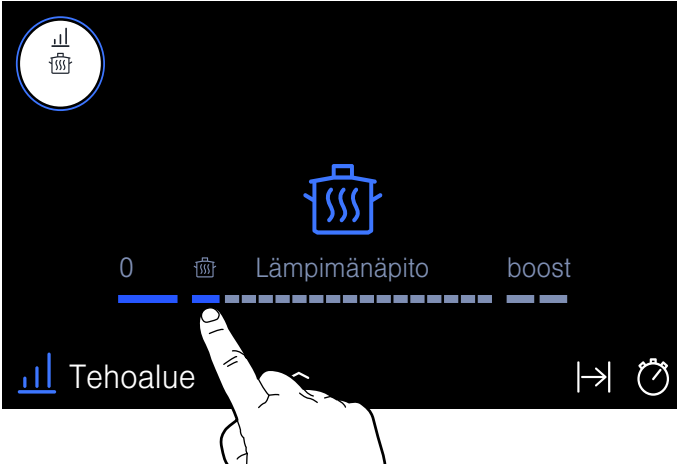

Toiminto on aktivoitu.

Deaktivointi

1. Valitse keittoalue.
2. Valitse säätöalueella toinen tehotaso. Näyttö  sammuu.

Toiminto on deaktivoitu.

Asetusten siirtäminen

Tällä toiminnolla voit siirtää asetetun tehotason tai lämpötilan ja toiminta-ajan, kun astiaa siirretään keittotasolla.

Jos nostat astian keittotasolta tai siirät astiaa tasolla, keittoalue ei kuumene enää. Keittoalueen asetuksen pysyvät voimassa 30 sekunnin ajan.

Kun asetat keittoastian taas samaan paikkaan, asetukset pysyvät voimassa.

Aktivointi

1. Aseta keittoastia keittotasolle.

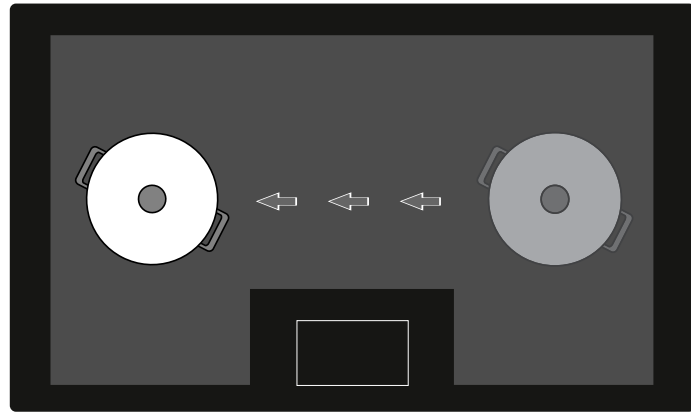

Keittoalueen näytössä näkyy astian uusi paikka ja tehotaso.

2. Vahvista asetukset koskettamalla kohtaa Ota käyttöön.

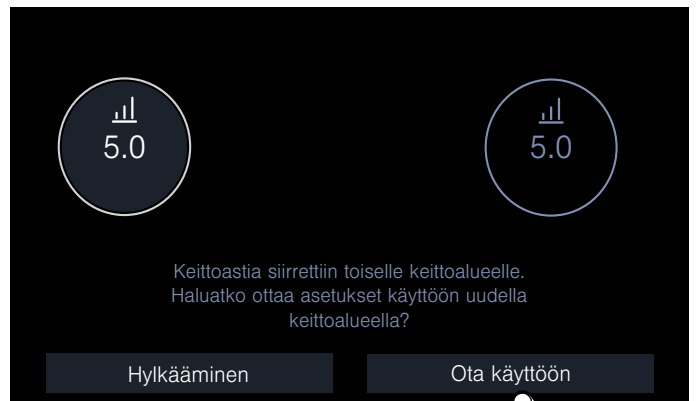

Asetukset siirrettiin uudelle keittoalueelle.

Langaton lämpötilatunnistin

Ennen kuin käytät keittotunnistintoimintoja ensimmäisen kerran, yhdistä langaton keittotunnistin ohjauspaneelin kanssa.

Langattoman lämpötilatunnistimen esikäsittely ja hoito

Tässä kappaleessa saat tietoja seuraavista:

- Silikonilapun kiinnittäminen
- Langattoman keittotunnistimen kiinnittäminen
- Puhdistus
- Pariston vaihto

Silikonilapun ja lämpötilatunnistimen voit hankkia jälkikäteen alan liikkeistä, teknisen huoltopalvelumme tai virallisen verkkosivustomme kautta. Ilmoita hankkiessasi aina tuotteen numero:

00577921	5 silikonilapun sarja
HZ39050	Lämpötilatunnistin ja 5 silikonilapun sarja

Silikonilapun liimaaminen

Silikonilappu kiinnittää langattoman keittotunnistimen keittoastiaan.

Kun käytät astiaa ensimmäistä kertaa keittotunnistintoiminnolla, kiinnitä silikonilappu suoraan tähän kattilaan. Toimi seuraavasti:

1. Kattilassa olevan liimapinnan pitää olla rasvaton. Puhdista kattila, kuivaa se huolellisesti ja pyyhi liimapinta esimerkiksi spriillä.
2. Poista suojakalvo silikonilapusta. Liimaa silikonilappu mukana toimitetun mallinteen avulla asianmukaiselle korkeudelle kattilaan ulkopinnalle.

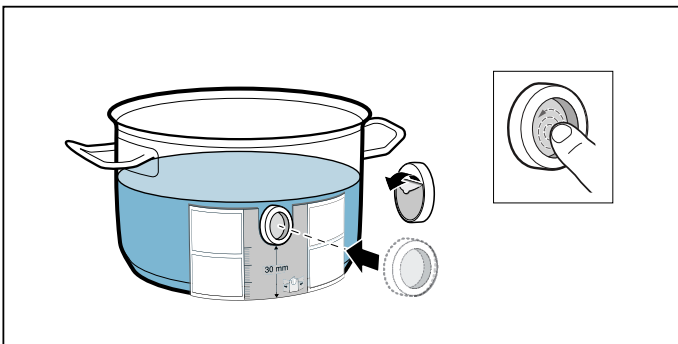

3. Paina silikonilapun koko pinta kattilaa vasten, myös sisempi alue.

Liima-aineen asianmukaiseen kovettumiseen tarvitaan 1 tunti. Älä käytä tai puhdista kattilaa tänä aikana.

Huomautuksia

- Älä laita kattilaa, jossa on silikonilappu, pidemmäksi aikaa astianpesuaineliuokseen.
- Jos silikonilappu irtoaa, on käytettävä uutta lappua.

Langattoman lämpötilatunnistimen kiinnittäminen

Aseta lämpötilatunnistin silikonilevyille siten, että se sopii kunnolla paikalleen.

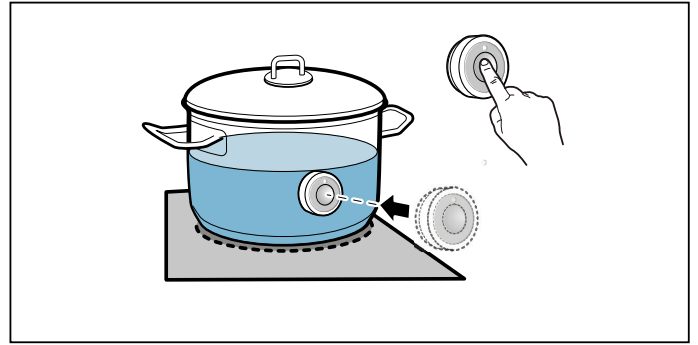

Huomautuksia

- Varmista, että silikonilevy on täysin kuiva ennen kuin keittotunnistin asetetaan paikalleen.
- Täytä kattila siten, että sisällön korkeus riittää peittämään keittotunnistimen silikonilapun.
- Älä aseta keittotunnistinta toiselle kuumalle keittoastialle, jotta vältät ylikuumenemisen.
- Poista keittotunnistin keittämisen jälkeen kattilasta. Säilytä se puhtaassa, turvallisessa paikassa äläkä säilytä sitä lämmönlähteen lähellä.
- Voit käyttää samanaikaisesti kolmea keittotunnistinta.

Langattoman lämpötilatunnistimen yhdistäminen ohjauspaneelin kanssa

Yhdistääksesi langattoman lämpötilatunnistimen ohjauspaneelin kanssa toimi seuraavasti:

1. Avaa telakkavalikko.
2. Avaa perusasetukset ja valitse valikkokohta Keittotunnistin.
3. Valitse lisävalinta Uuden keittotunn. liittämisen. Paina 30 sekunnin sisällä langattomassa lämpötilatunnistimessa olevaa symbolia . Muutaman sekunnin kuluttua näyttöön ilmestyy tieto lämpötilatunnistimen ja ohjauspaneelin yhdistämisestä.

Keittotunnistin-toiminnot ovat käytettävissä, kun langaton keittotunnistin on yhdistetty virheettömästi ohjauspaneelin kanssa.

Huomautuksia

- Yhdistäminen voi epäonnistua tunnistamattoman langattoman keittotunnistimen takia seuraavista syistä:
 - Bluetooth-tiedonsiirtovirhe.
 - Et ole painanut langattoman keittotunnistimen symbolia 30 sekunnin kuluessa.
 - Langattoman keittotunnistimen paristo on tyhjä. Nollaa langaton keittotunnistin ja tee yhdistämistoimenpiteet uudelleen.
- Jos yhdistäminen epäonnistuu tiedonsiirtovirheen takia, toista yhdistämistoimenpiteet. Jos yhteys on edelleen virheellinen, ota yhteys tekniseen huoltopalveluun.

Langattoman lämpötilatunnistimen nollaaminen

1. Kosketa keittotunnistimen symbolia  n. 8-10 sekunnin ajan. Lämpötilatunnistimen LED-näyttö vilkkahtaa tänä aikana kolme kertaa. Kun LED-valo syttyy kolmannen kerran, nollaus käynnistyy. Älä kosketa tällöin enää symbolia. Kun LED-valo sammuu, langaton lämpötilatunnistin on nollattu.
2. Toista yhdistäminen.

Puhdistus

Langatonta lämpötilatunnistinta ei saa pestä astianpesukoneessa.

Lämpötilatunnistin

Puhdista lämpötilatunnistin kostealla liinalla. Älä pese sitä astianpesukoneessa. Älä upota sitä veteen äläkä puhdista sitä juoksevan veden alla.

Poista lämpötilatunnistin kattilasta keittämisen jälkeen. Säilytä se puhtaassa, turvallisessa paikassa, esimerkiksi pakkauksessaan, äläkä säilytä sitä lämmönlähteen lähellä.

Silikonilappu

Puhdista ja kuivaa ennen lämpötilatunnistimeen kiinnittämistä. Voidaan pestä astianpesukoneessa.

Huomautus:

Älä laita astiaa, jossa on silikonilappu, pidemmäksi aikaa astianpesuaineliuokseen.

Lämpötilatunnistimen vika

Tunnistinikkunan pitää olla aina puhdas ja kuiva. Toimi seuraavasti:

- Poista lika ja rasvariskeet säännöllisesti.
- Käytä puhdistamiseen pehmeää liinaa tai vanupuikkoa ja ikkunanpesuainetta.

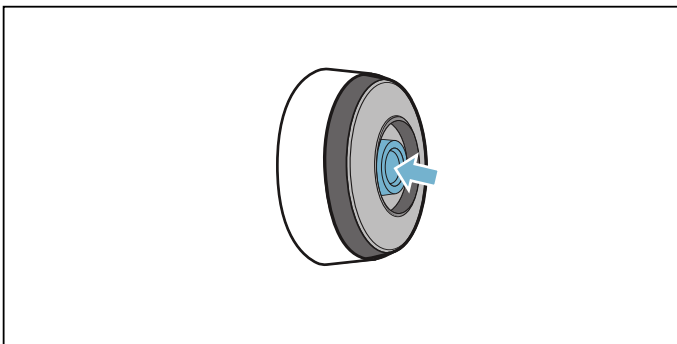

Huomautuksia

- Älä käytä naarmuttavia puhdistusaineita kuten hankaussieniä ja hankausharjoja tai puhdistusmaitoa.
- Älä koske tunnistinikkunaa sormin. Se saattaa likaantua tai naarmuuntua.

Pariston vaihto

Jos lämpötilatunnistin ei syty, kun symbolia on painettu, paristo on tyhjä.

Pariston vaihto:

1. Vedä silikonisuojaus pois lämpötilatunnistimen kotelon alaosasta ja poista molemmat ruuvit ruuvinvääntimellä.

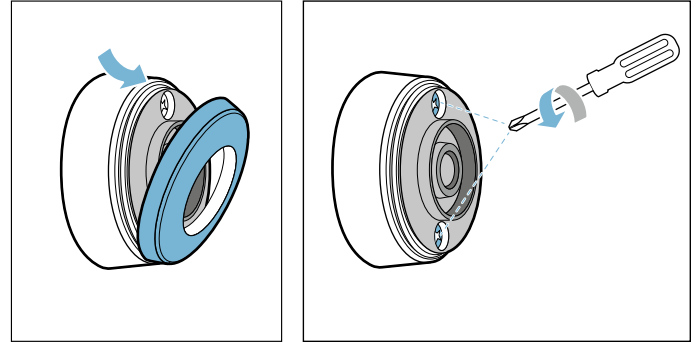

2. Avaa lämpötilatunnistimen lukitsin. Poista paristo kotelon alaosasta ja aseta uusi paristo paikalleen (varmista pariston napojen oikea suunta).

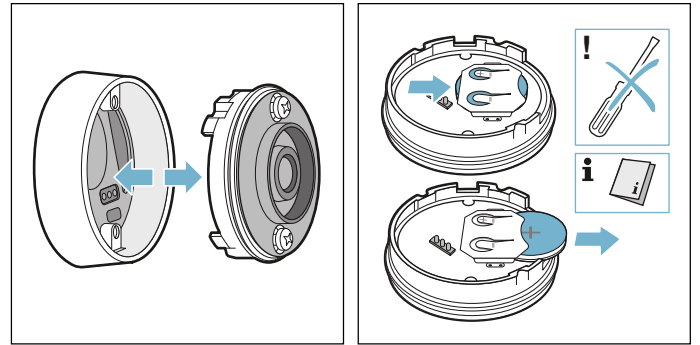

Huomio!

Älä käytä pariston poistamiseen mitään metalliesinettä. Älä kosketa pariston liittimiä.

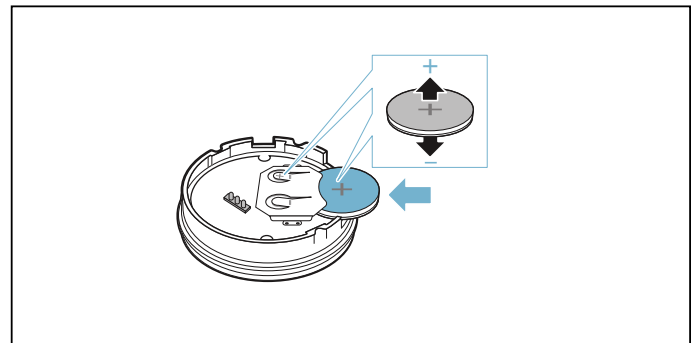

3. Sulje lämpötilatunnistimen lukitsin (lukitsimen ruuvien kolojen pitää osua kotelon alaosaan syvennyksiin). Kiristä ruuvit ruuvinvääntimellä.

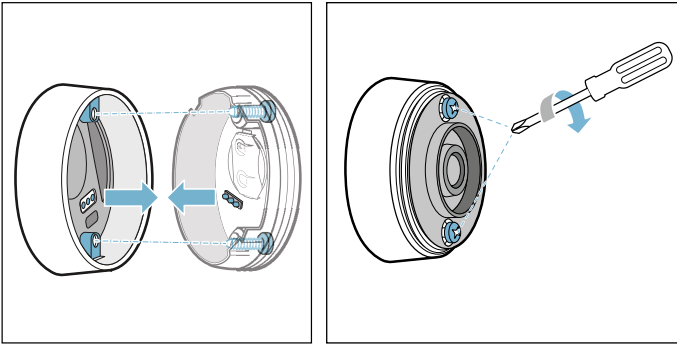

4. Asenna silikonisuojaus takaisin paikalleen lämpötilatunnistimen kotelon alaosaan.

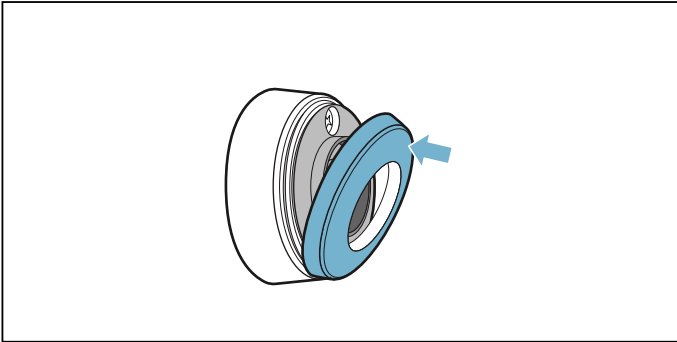

Huomautus:

Käytä vain korkealaatuisia paristoja, tyyppi CR2032, jotta varmistat paristojen pidemmän käyttöiän.

Standardinmukaisuustodistus

BSH Hausgeräte GmbH vahvistaa täten, että langattomalla lämpötilatunnistintoiminnolla varustettu laite vastaa direktiivin 2014/53/EU vaatimuksia ja muita asiaankuuluvia määräyksiä.

Täydellinen radio- ja telepäätelaitteita (RED) koskeva vaatimustenmukaisuusvakuutus löytyy Internetistä sivulta www.siemens-home.bsh-group.com laitteen tuotesivulta lisädokumenttien kohdasta.

Logot ja merkki Bluetooth® ovat rekisteröityjä tavaramerkkejä, jotka omistaa Bluetooth SIG, Inc., ja BSH Hausgeräte GmbH käyttää näitä merkkejä lisenssillä. Kaikki muut merkit ja merkkien nimet ovat kyseisten yritysten merkkejä ja merkkien nimiä.



Keittotunnistin

Keittotunnistimen ansiosta keittäminen on helppoa ja keittotulokset ovat erinomaiset.

Langaton keittotunnistin mittaa jatkuvasti keittoastian lämpötilaa. Näin keittämisen tehoa säädellään täsmällisesti ja lämpötila pidetään koko ajan oikeana, jotta estetään liiallinen kiehuminen ja saavutetaan erinomaiset kypsennystulokset.

Kun valittu lämpötila on saavutettu, voit lisätä ruoan. Lämpötila pysyy automaattisesti tasaisena ilman, että lämpötehoa tarvitsee muuttaa.

Keittotunnistin on käytettävissä koko keittotasolla, jos käytettävissä on langaton keittotunnistin.

Langaton keittotunnistin välittää keittoastian lämpötilaa koskevat tiedot ohjauspaneelille.

Keittotasossa on langaton keittotunnistin. Voit hankkia sen tarvittaessa jälkikäteen alan liikkeistä, teknisen huoltopalvelumme kautta tai verkkokaupastamme. Voit käyttää samanaikaisesti enintään kolmea keittotunnistinta.

Huomautus: Keittotunnistin voidaan tilata tuotteen numerolla HZ39050.

Lisätietoja tästä keittotunnistimesta löydät luvusta → "Langaton lämpötilatunnistin".

Keittoprosessit keittotunnistinta käyttäen

Keittotunnistimen avulla voit valita jokaiselle ruoalle parhaiten sopivan valmistustavan.

Taulukosta löydät käytettävissä olevat kypsennystavat:

Keittoprosessit	Lämpötila	Keittoastia	Sopii seuraaville
Lämpimänäpito, lämmittäminen	70 °C		esim. punssi, gulassi
Haudutuskypsennys maidossa	85 °C		esim. Pannacotta, riisipuuro
Haudutuskypsennys vedessä	90 °C		esim. riisi, kvinoa
Keittäminen	100 °C		esim. pastatuotteet, gnocchi, vihannekset
Keittäminen painekattilassa	115 °C		esim. kotitekoiset liemet, palkovihannekset
Friteeraus matalassa lämpötilassa*	160 °C		esim. donitsit, munkkirinkilät
Friteeraus keskilämpötilassa*	170 °C		esim. paneroitu kala, lihapyörökät
Friteeraus korkeassa lämpötilassa*	180 °C		esim. ranskalaiset perunat, pakaste

*Esilämmitys kansi päällä ja friteeraus ilman kantta.

Edut

- Keittoalue kuumenee vain, kun se on tarpeen lämpötilan ylläpitämiseksi. Näin säästyy energiaa.
- Laite valvoo lämpötilaa jatkuvasti. Tällä tavoin estetään ruokien ylikiehuminen, eikä sinun tarvitse muuttaa lämpötehoa.
- Keittotunnistin ilmoittaa, milloin vesi tai öljy on saavuttanut optimaalisen lämpötilan ruokien lisäämiseen (ks. taulukossa mainitut ruoat, jotka lisätään heti aluksi).

Huomautuksia

- Käytä astioita, joissa on tasainen ja paksu pohja. Älä käytä kattiloita, joissa on ohut pohja tai joiden pohja on muuttanut muotoaan.
- Täytä astia siten, että sisällön korkeus riittää peittämään keittotunnistimen silikonilapun.
- Älä poista keittotunnistinta astiasta kypsennyksen kuluessa.
- Poista langaton keittotunnistin astiasta kypsennyksen jälkeen. Varo, langaton keittotunnistin voi olla hyvin kuuma.

Vihjeitä keittämiseen keittotunnistimella

- Lämpimänäpito/lämmittäminen: pakasteannokset, esim. pinaatti. Laita pakaste astiaan. Lisää valmistajan ohjeen mukainen määrä vettä. Sulje astia kannella. Valitse taulukossa suositeltu lämpötila.
- Haudutuskypsennys: tämä keittoprosessi soveltuu elintarvikkeiden kypsennykseen matalissa lämpötiloissa, kastikkeiden ja pataruokien kokoon keittämiseen ja keittämiseen maidossa. Valitse haluamasi ruoan mukaan taulukossa suositeltu lämpötila.
- Keittäminen: tämän keittoprosessin avulla voidaan keittää vettä kannellisessa astiassa ilman, että se kiehuu yli. Lämpötilavalvonnan ansiosta voidaan keittää energiatehokkaammin. Valitse taulukossa suositeltu lämpötila.
- Keittäminen painekattilassa: noudata valmistajan suosituksia. Jatka äänimerkin jälkeen keittämistä suositellun ajan verran. Valitse taulukossa suositeltu lämpötila.
- Friteeraus: suosittelemme kuumentamaan öljyn kansi suljettuna. Poista kansi äänimerkin jälkeen ja lisää ruoka. Valitse haluamasi ruoan mukaan taulukossa suositeltu lämpötila.

Huomautuksia

- Keitä aina kansi suljettuna, paitsi kun käytät toimintoa Friteeraus.
- Jos äänimerkkiä ei kuulu, varmista, että kattilan päällä on kansi. Jos äänimerkkiä ei sittenkään kuulu, syynä saattaa olla, että laitteen suurin mahdollinen teho on saavutettu tai asetus Suurin tehonotto on aktivoitu. Tämä voi vaikuttaa valitun lämpötilan saavuttamiseen tarvittavaan aikaan. Kytke muiden keittoastioiden tehotasot pois päältä tai pienennä niitä. Katso luku → "Perusasetukset"
- Älä kuumenna öljyä koskaan ilman valvontaa. Käytä vain friteeraukseen soveltuvaa öljyä. Älä sekoita erilaisia friteerausrasvoja, esim. öljyä ja laardia, koska kuumat rasvaseokset voivat kuohahtaa.
- Jos et ole tyytyväinen keittämistulokseen, esimerkiksi perunoita keittäessäsi, käytä seuraavalla kerralla enemmän vettä ja mutta pidä suositeltu lämpöteho voimassa.



Kiehumapisteen asettaminen

Veden kiehumispiste riippuu siitä, miten korkealla merenpinnasta asuinpaikkasi sijaitsee. Jos vesi kiehuu liian voimakkaasti tai liian miedosti, voit säätää kiehumapisteen. Toimi seuraavasti:

- Avaa telakka-valikko ja kosketa symbolia . Hae näyttöön perusasetus Kiehumapisteen säätäminen.
- Perusasetukseksi on asetettu vakiona 200-400 m. Jos asuinpaikkasi korkeus merenpinnasta on välillä 200 ja 400 metriä, älä säädä kiehumapistettä. Muussa tapauksessa valitse asetus, joka vastaa asuinpaikan korkeutta merenpinnasta.

Huomautus: Lämpöteho 100 °C riittää tehokkaaseen keittämiseen, vaikka vesi ei kiehu tällöin kovin voimakkaasti. Voit kuitenkin muuttaa kiehumapistettä. Jos esimerkiksi haluat kiehumisen olevan voimakkaampaa, valitse matalampi korkeustaso.

Toimi näin

1. Keittotunnistimen kiinnittäminen kattilaan, ks. luku
2. Aseta keittoastia, jossa on riittävästi nestettä, keittotasolle ja laita aina kansi päälle. Katso kappale → *"Langattoman lämpötilatunnistimen kiinnittäminen"*.
3. Näppää astian keittoaluenäyttöä.
4. Näppää aktiivista keittotilaa ja valitse lisävalinta  Keitto-tunnistin.
Huomautus: Keittotunnistin on käytettävissä vain, kun langaton keittotunnistin on yhdistetty ohjauspaneelin kanssa. Katso luku → *"Langaton lämpötilatunnistin"*
5. Kosketa johdottoman lämpötilatunnistimen symbolia .
6. Valitse lämpöteho. Toiminto on aktivoitu. Keittoalueen näyttö ja valittu lämpötila vilkkuvat, kunnes valittu lämpötila on saavutettu. Sitten kuuluu äänimerkki.
7. Poista kansi äänimerkin jälkeen ja lisää ruoka. Pidä kansi päällä keittämisen aikana.

Ohje: Jos haluat asettaa lämpötilan tarkemmin, voit nostaa tai laskea sitä 1 °C - 5 °C verran. Näppää sitä varten valittua lämpötilaa ja kosketa sen jälkeen symbolia .

Valitse sitten haluamasi lämpötila.

Kun haluat keskeyttää toiminnon ja poistua valikosta, kosketa symbolia .

Suoritellut ruoat

Seuraavassa taulukossa on valikoima elintarvikkeiden mukaan lajiteltuja ruokia. Lämpötila ja kypsennysaika riippuvat elintarvikkeen määrästä, tilasta ja laadusta.

Liha	Lämpötila	Aika (min)
Haudutuskypsennys		
Makkarat ¹	90 °C	10 - 20
Keittäminen		
Lihapyörökät ¹	100 °C	20 - 30
Kana ¹	100 °C	60 - 90
Vasikanliha ¹	100 °C	60 - 90
Keittäminen painekattilassa		
Kana painekattilassa ²	115 °C	15 - 25
Vasikanliha painekattilassa ²	115 °C	15 - 25
Friteeraus		
Broilerinpalojen friteeraus ³	170 °C	10 - 15
Lihapyörököiden friteeraus ³	170 °C	10 - 15
¹ Esilämmitys ja kypsennys kansi päällä. Lisää ruoka äänimerkin jälkeen.		
² Lisää ruoka heti aluksi.		
³ Kuumenna öljy kansi suljettuna. Paista yksitellen ja ilman kantta.		

Kala	Lämpötila	Aika (min)
Haudutuskypsennys		
Haudutettu kala ¹	90 °C	15 - 20
Friteeraus		
Kalan friteeraus taikinakuoressa ²	170 °C	10 - 15
Paneeratun kalan friteeraus ²	170 °C	10 - 15
¹ Esilämmitys ja kypsennys kansi päällä. Lisää ruoka äänimerkin jälkeen.		
² Kuumenna öljy kansi suljettuna. Paista yksitellen ja ilman kantta.		

Munaruuat	Lämpötila	Aika (min)
Keittäminen		
Keitetyt munat ¹	100 °C	5 - 10
¹ Lisää ruoka heti aluksi		

Vihannekset ja palkovihannekset	Lämpötila	Aika (min)
Keittäminen		
Parsakaali ¹	100 °C	10 - 20
Kukkakaali ¹	100 °C	10 - 20
Pinaatti ¹	100 °C	5 - 10
Ruusukaali ¹	100 °C	30 - 40
Vihreät pavut ¹	100 °C	15 - 30
Kikherneet ²	100 °C	60 - 90
Herneet ¹	100 °C	15 - 20
Linssit ²	100 °C	45 - 60
Keittäminen painekattilassa		
Vihannekset painekattilassa ²	115 °C	3 - 6
Kikherneet painekattilassa ²	115 °C	25 - 35
Valkoiset pavut painekattilassa ²	115 °C	25 - 35
Linssit painekattilassa ²	115 °C	10 - 20
Friteeraus		
Paneerattujen vihannesten friteeraus ³	170 °C	4 - 8
Vihannesten friteeraus taikinakuoressa ³	170 °C	4 - 8
Paneerattujen sienten friteeraus ³	170 °C	4 - 8
Sienten friteeraus taikinakuoressa ³	170 °C	4 - 8
¹ Esilämmitys ja kypsennys kansi päällä. Lisää ruoka äänimerkin jälkeen.		
² Lisää ruoka heti aluksi.		
³ Kuumenna öljy kansi suljettuna. Paista yksitellen ja ilman kantta.		

Perunat	Lämpötila	Aika (min)
Haudutuskypsennys		
Perunapyörylöiden kypsennys ¹	85 °C	30 - 40
Keittäminen		
Gnocchi ¹	100 °C	3 - 6
Perunoiden keittäminen ²	100 °C	30 - 45
Bataattien keittäminen ²	100 °C	30 - 45
Keittäminen painekattilassa		
Perunat painekattilassa ²	115 °C	10 - 20
Bataatit painekattilassa ²	115 °C	10 - 20
Friteeraus		
Perunat tulisessa kastikkeessa ³	160 °C	8 - 12
¹ Esilämmitys ja kypsennys kansi päällä. Lisää ruoka äänimerkin jälkeen.		
² Lisää ruoka heti aluksi.		
³ Kuumenna öljy kansi suljettuna. Paista yksitellen ja ilman kantta.		

Pasta ja viljatuotteet	Lämpötila	Aika (min)
Haudutuskypsennys		
Mannapuuro ³	85 °C	5 - 10
Esikypsennetty riisi ¹	90 °C	25 - 35
Täysjyväriisi ²	90 °C	45 - 55
Eksoottinen riisi (esim. Basmati, Thai) ²	90 °C	8 - 12
Villiriisi ²	90 °C	20 - 30
Kvinoa ¹	90 °C	10 - 12
Polenta ³	85 °C	3 - 8
Keittäminen		
Durumvehnäpasta ³	100 °C	7 - 10
Tuoreet pastatuotteet ³	100 °C	3 - 5
Täysjyväpasta ³	100 °C	7 - 10
Durumvehnäpasta, täytetty ³	100 °C	15 - 20
Tuorepasta, täytetty ³	100 °C	5 - 8
Keittäminen painekattilassa		
Riisi painekattilassa ²	115 °C	6 - 8
Täysjyväriisi painekattilassa ²	115 °C	12 - 18
¹ Esilämmitys ja kypsennys kansi päällä. Lisää ruoka äänimerkin jälkeen.		
² Lisää ruoka heti aluksi.		
³ Sekoita säännöllisesti.		

Keitot	Lämpötila	Aika (min)
Haudutuskypsennys		
Kermaiset keitot jauheesta ²	90 °C	10 - 15
Keittäminen		
Kotitekoiset liemet ¹	100 °C	60 - 90
Pussikeitot ²	100 °C	5 - 10
Keittäminen painekattilassa		
Kotitekoinen liemi painekattilassa ¹	115 °C	20 - 30
¹ Lisää ruoka heti aluksi.		
² Sekoita säännöllisesti.		

Jälkiruoka	Lämpötila	Aika (min)
Haudutuskypsennys		
Riisipuuro ³	85 °C	40 - 50
Kaurapuuro ³	85 °C	10 - 15
Suklaakiisseli ³	85 °C	3 - 5
¹ Lisää ruoka heti aluksi.		
² Kuumenna öljy kansi suljettuna. Paista yksitellen ja ilman kantta.		
³ Sekoita säännöllisesti.		

Jälkiruoka	Lämpötila	Aika (min)
Keittäminen		
Hilloke ¹	100 °C	15 - 25
Friteeraus		
Munkkien friteeraus ²	160 °C	5 - 10
Donitsien friteeraus ²	160 °C	5 - 10
Tuulihattujen friteeraus ²	160 °C	5 - 10
¹ Lisää ruoka heti aluksi.		
² Kuumenna öljy kansi suljettuna. Paista yksitellen ja ilman kantta.		
³ Sekoita säännöllisesti.		

Pakasteet	Lämpötila	Aika (min)
Lämpimänäpito, lämmittäminen		
Vihannekset kermakastikkeessa ⁴	70 °C	15 - 20
Liemen sulatus ²	70 °C	15 - 25
Keittäminen		
Vihreät pavut, pakaste ¹	100 °C	15 - 30
Friteeraus		
Ranskanperunoiden friteeraus ³	180 °C	4 - 8
¹ Esilämmitys ja kypsennys kansi päällä. Lisää ruoka äänimerkin jälkeen.		
² Lisää ruoka heti aluksi.		
³ Kuumenna öljy kansi suljettuna. Paista yksitellen ja ilman kantta.		
⁴ Sekoita säännöllisesti.		

Muuta	Lämpötila	Aika (min)
Lämpimänäpito, lämmittäminen		
Gulassikeiton lämmittäminen ¹	70 °C	10 - 20
Glögin lämmittäminen ¹	70 °C	5 - 15
Haudutuskypsennys		
Maidon lämmittäminen ¹	85 °C	3 - 10
¹ Lisää ruoka heti aluksi.		

Ruoka-avustin

Tällä toiminnolla voit valmistaa hyvin monenlaisia ruokia. Laite valitsee optimaaliset asetukset puolestasi.

Aktivointi

1. Valitse keittoalue.
2. Näppää aktiivista keittotapaa ja valitse lisävalinta Ruoka-avustin.
3. Valitse haluamasi ruokalaji.
4. Valitse haluamasi ruoka.

Laite ohjaa sinut valitun ruoan kaikkien säätötoimintojen läpi ja saat ohjeita tämän ruoan valmistamisesta.

Deaktivointi

Aseta lämpötila arvoon 0 tai valitse joku muu keittotapa.

powerMove Pro

Tällä toiminnolla voit muuttaa tehotasoa kypsennyksen aikana siirtämällä astiaa yksinkertaisesti eteenpäin ja taaksepäin.

Kun aktivoit tämän toiminnon, astialle ennakoasetetut tehoalueet näkyvät näytössä. Voit valita astian paikasta riippuen yhden viidestä käytettävissä olevasta tehoalueesta.

Ennakoasetetut tehotasot: , **3.0**, **5.0**, **7.0** ja **9.0**.

Ohjeet ennakoasetettujen tehotason muuttamisesta löydät luvusta → "Perusasetukset".

Huomautus: Jos valitset tehotason eikä toiminto aktivoitu, syynä voi mahdollisesti olla, että laitteen suurin mahdollinen ottoteho on saavutettu. Ohjeet toiminnon Suurin tehonotto säätämisestä löydät luvusta → "Perusasetukset".

Aktivointi

Aseta astia keittotasolle.

1. Näppää symbolia  päänäytössä.

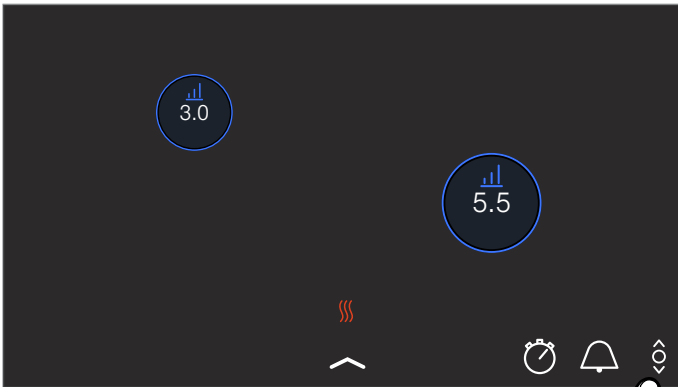

2. Näppää haluamaasi keittoalueen näyttöä.



Toiminto on aktivoitu.

3. Liikuta astiaa keittotasolla, kunnes haluamasi tehotaso on asetettu. Keittoalueen näytössä näkyy valittu tehotaso.

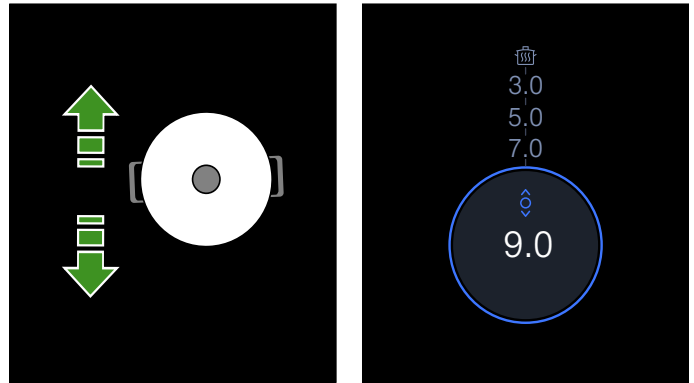

Huomautuksia

- Jos toiminto ei ole käytettävissä haluamallesi astialle, kuuluu äänimerkki eikä toiminto aktivoitu.
- Jos toiminto ei ole käytettävissä millekään liedelle asetetuista astioista, symboli  ei ilmesty päänäyttöön.

Tehotason muuttaminen

Tehoalueita voidaan muuttaa keittämisen kuluessa. Näppää aluetta, jonka tehotasoa haluat muuttaa, ja valitse ohjelmointialueella toinen tehotaso.

Huomautus: Kun toiminto deaktivoidaan, tehotasot palaavat ennakkoon asetettuihin arvoihin

Deaktivointi

Kosketa keittoalueiden näyttöä päänäytössä niin kauan, kunnes näytössä näkyy tehoalue **0.0**. Keittoalue kytkeytyy pois päältä.

Toiminto on deaktivoitu.

Lapsilukko

Lapsilukolla voit varmistaa, että lapset eivät voi kytkeä keittotasoa päälle.

Lapsilukon aktivointi ja deaktivointi

Kaikkien keittoalueiden pitää olla pois päältä.

Aktivointi

1. Avaa telakkavalikko.
 2. Kosketa symbolia .
- Lapsilukko on aktivoitu. Keittotaso on lukittu.

Deaktivointi

Noudata näyttöruudussa olevia ohjeita.
Lukitus on poistettu.

Lapsilukko

Tämän toiminnon avulla lapsilukko aktivoituu automaattisesti aina keittotason sammuttamisen yhteydessä.

Päälle- ja poiskytkentä

Ohjeet automaattisen lapsilukon päälle kytkemisestä löydät luvusta → "Perusasetukset"

Tauko

Valitut asetukset pysyvät voimassa sen aikaa, kun taukotoiminto on aktivoitu, mutta mitään tehotasoa ei käytetä ja asetettujen kypsennysaikaisten kulumisen pysähtyy.

Jos olet aktivoinut hälyttimen tai ajanottokellon, ne toimivat edelleen. Kun taukotoiminto on aktivoituna, et voi muuttaa hälyttimen käyntiaikaa.

Lukko ei vaikuta pääkytkimeen. Voit kytkeä keittotason milloin tahansa pois päältä.

Aktivointi

Kosketa symbolia . Keittotaso pysyy lukittuna 30 minuutin ajan. Voit nyt esimerkiksi puhdistaa kosketusnäytön pinnan ilman, että asetukset muuttuvat.

Deaktivointi

Jos haluat deaktivoida toiminnon ennen kuin 30 minuuttia on kulunut, kosketa symbolia  ja sitten kohtaa Jatkaminen.

Keittotaso kytkeytyy 30 minuutin kuluttua automaattisesti pois päältä.

Huomautus: Jos siirrät astiaa keittoalueella sinä aikana, kun toiminto on aktivoituna, kaikki asetukset voivat poistua.

Automaattinen turvakatkaisu

Jos keittoalue on pidemmän aikaa käytössä eikä mitään säätöjä muuteta, automaattinen turvakatkaisu aktivoituu.

Keittoalue lakkaa tällöin kuumenemasta. Näyttöön ilmestyy huomautus.

Kun kosketat jotain symbolia, näyttö sammuu. Keittoalue voidaan nyt säätää uudelleen.

Automaattisen turvakatkaisun aktivoitumisen ajankohta riippuu säädetyistä tehotasosta (1 - 10 tunnin kuluttua).

Perusasetukset

Laitteessa on erilaisia perusasetuksia. Voit muuttaa näitä asetuksia omien tarpeidesi mukaan.

Asetukset	Kuvaus ja lisätoiminnot
Kieli	Voit muuttaa laitteen kielen.
Home Connect	Tällä voit yhdistää laitteen kotiverkkoon ja mobiiliin päätelaitteeseen.
Tuulett. ohjaus cookConnect	Tällä voit ohjata liesituulettimen olennaisia toimintoja keittotason kautta, esimerkiksi tuuletustehoa ja valoa.
Äänimerkit	Voit valita laitteen käyttämät äänimerkit.
Äänimerkin kesto	Voi muuttaa äänimerkkien keston.
Äänimerkin voimakkuus	Säädä äänimerkkien äänenvoimakkuus.
Valitsinäni	Voit valita, kuuluuko laitteesta äänimerkki, kun kosketusnäytön kenttiä ja symboleja kosketetaan.
Kosketuspaneelin äänenvoimakkuus	Äänenvoimakkuuden säätö, kun kosketat tunnistinta.
Ohjauspaneelin kirkkaus	Voit muuttaa näytön kirkkautta.
activeLight	activeLight-toiminnon aktivointi tai deaktivointi.
Lapsilukko	Lapsilukolla voit lukita keittotason ja varmistaa, että lapset eivät käytä sitä luvatta.
reStart	Voit määrittää, miten kauan laite pitää viimeksi käytetyt asetukset muistissa laitteen pois päältä kytkemisen jälkeen.
Suurin tehonotto	Voit rajoittaa keittotason kokonaistehon ja mukauttaa sen paikalliseen sähköliitäntään.
Keittotunnistin	Voit liittää uuden lämpötilatunnistimen.
Kiehumapisteen säätäminen	Voit määrittää laitteelle asuinpaikkasi korkeuden merenpinnasta, jotta keittotunnistin toimii täsmällisemmin.
powerMove Pro-tehot	powerMove Pro -toiminnon ennakoasetettuja tehoasteita voidaan muuttaa.
Laiteinfo	Voit saada esiin laitetta koskevia tietoja.
Tehdasasetukset	Voit palauttaa kaikki asetukset tehdasasetuksiin.

Perusasetuksiin:

Avaa telakkavalikko ja kosketa symbolia . Kaikkien keittoalueiden pitää olla tätä varten pois päältä.

Valikko Perusasetukset

Pyyhkäise sormella ylöspäin tai alaspäin selaillaksesi käytettävissä olevia asetuksia. Kosketa kevyesti jotain asetusta, jolloin saat näkyviin alavalikossa muita lisävalintoja.

Koskettamalla alavalikossa symbolia  pääset palaamaan edelliseen valikkoon.

Poistuminen perusasetuksista

Poistu Perusasetukset-valikosta koskettamalla symbolia .

Muutosten tallentaminen tai hylkääminen

Jos asetuksiin tehtiin muutoksia, näyttöön ilmestyy perusasetuksista poistuttaessa vahvistusnäyttö, jossa tehdyt muutokset voidaan tallentaa tai hylätä.

Home Connect

Tämä laite on WLAN-kelpoinen ja siihen voidaan lähettää asetuksia mobiililaitteella.

Jos laitetta ei yhdistetä kotiverkkoon, laite toimii ilman verkkoyhteyttä olevan keittotason tavoin. Keittotasoa voidaan aina käyttää ohjauspaneelin kautta.

Home Connect -toiminnon saatavuus riippuu kunkin maan Home Connect -palveluiden saatavuudesta. Home Connect -palvelut eivät ole käytettävissä kaikissa maissa. Lisätietoja löytyy osoitteesta www.home-connect.com.

Huomautuksia

- Keittotasoa ei ole tarkoitettu käytettäväksi ilman valvontaa - ruoanvalmistusta on valvottava.
- Noudata tässä käyttöohjeessa olevia turvallisuusohjeita ja varmista, että turvallisuusmääräykset täyttyvät myös silloin, kun käytät laitetta Home Connect App -sovelluksen kautta. Ota huomioon myös Home Connect App -sovelluksessa olevat ohjeet. → "Tärkeitä turvaohjeita" sivulla 6
- Voit lähettää laitteeseen asetuksia Home Connect App -sovelluksen kautta, jolloin on ne on vahvistettava itse laitteella. Laitetta ei voi käyttää kodin ulkopuolelta.
- Käyttö laitteesta käsin on aina etusijalla. Tänä aikana laitetta ei voida käyttää Home Connect App -sovelluksen kautta.

Asentaminen

Jotta asetuksia voidaan tehdä Home Connectin kautta, Home Connect -sovellus on asennettava mobiiliin päätelaitteeseen ja tehtävä tarvittavat asetukset.

Ota tätä varten huomioon mukana toimitettu Home Connect -materiaali.

Tee asetukset seuraamalla sovelluksen kautta annettuja ohjeita.

Asetusten tekemistä varten pitää sovelluksen olla auki.

Automaattinen kirjautuminen kotiverkkoon

Tarvitset reitittimen, jossa on WPS-toiminto.

Tarvitset pääsyn reitittimeen. Jos näin ei ole, toimi kohdassa "Manuaalinen kirjautuminen kotiverkkoon" olevien vaiheiden mukaan.

- Avaa perusasetukset telakkavalikossa olevalla symbolilla .
- Kosketa asetusta "Home Connect".
- Kosketa kohtaa "Säätämisen avustimella" käynnistääksesi Home Connect -avustimen.

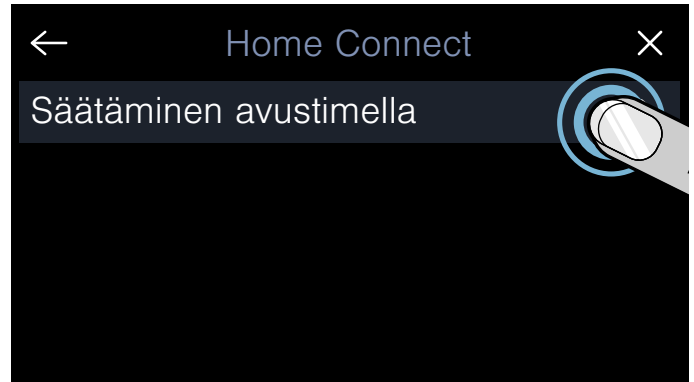

Näyttöön ilmestyy mobiilia päätelaitetta koskeva huomautus.



- Jatka koskettamalla kohtaa "Jatka".
- Paina reitittimen WPS-painiketta 2 minuutin kuluessa. Kun keittotaso on yhdistetty kotiverkkoon, näyttöön ilmestyy tätä koskeva viesti.

Huomautus:

Jos yhteyttä ei voida muodostaa, käynnistä avustin uudelleen tai kirjaa laite manuaalisesti kotiverkkoon. Näyttöön ilmestyy viesti, että laite voidaan yhdistää vain sovellukseen.

- Kosketa kohtaa "Jatka" käynnistääkseni yhdistämisen sovellukseen.



Kun yhteyden muodostaminen onnistui, näyttöön ilmestyy tätä koskeva viesti. Päänäyttöön ilmestyy symboli . Symboli  palaa jatkuvasti kirkkaampana, yhteyden tehosta riippuen.

Manuaalinen kirjautuminen kotiverkkoon

1. Avaa perusasetukset telakkavalikossa olevalla symbolilla .
2. Kosketa asetusta "Home Connect".
3. Kosketa kohtaa "Säätäminen avustimella" käynnistääksesi Home Connect -avustimen. Sinua kehoitetaan painamaan WPS-näppäintä reitittimessäsi.
4. Valitse "Ei WPS-toimintoa".

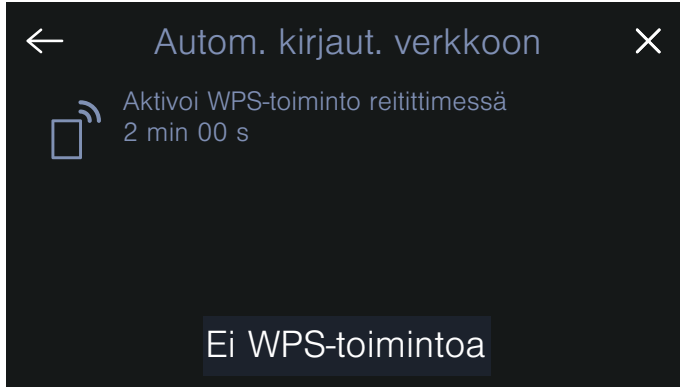

5. Noudata ohjetta ja jatka koskettamalla kohtaa Jatka.
6. Avaa mobiilin päätelaitteen verkkoasetukset ja kirjaa päätelaite keittotason verkkoon SSID-tunnuksella "HomeConnect" ja salasana "HomeConnect".

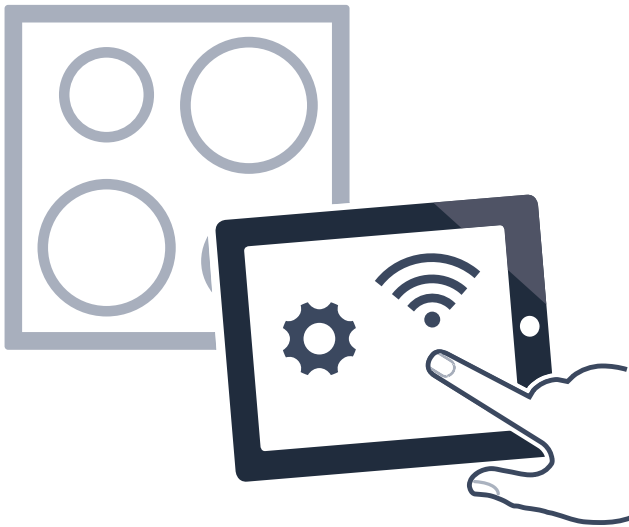



Huomautus:

Jos yhteyttä ei voida muodostaa, käynnistä avustin uudelleen ja kirjaa laite manuaalisesti kotiverkkoon.

7. Noudata sovelluksessa olevaa kehoitusta ja syötä kotiverkkosi (WLAN) verkkotunnus ja salasana. Näyttöön ilmestyy viesti, että laite voidaan yhdistää vain sovellukseen.

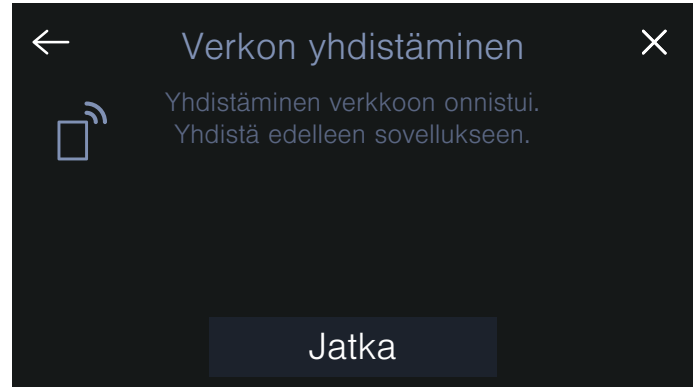
8. Kosketa kohtaa "Jatka" käynnistääkseni yhdistämisen sovellukseen.



Kun yhteyden muodostaminen onnistui, näyttöön ilmestyy tätä koskeva viesti. Päänäyttöön ilmestyy symboli . Symboli  palaa jatkuvasti kirkkaamana, yhteyden tehosta riippuen.

Home Connect -asetukset

Voit muuttaa Home Connectia milloin tahansa tarpeidesi mukaan.

Saat verkkoa ja laitetta koskevat tiedot näkyviin, kun navigoit keittotason perusasetuksissa Home Connect -asetuksiin.

Asetukset	Kuvaus ja lisätoiminnot
Säätäminen avustimella	Keittotaso voidaan kirjata kotiverkkoon automaattisesti tai manuaalisesti. <ul style="list-style-type: none"> ■ Säätäminen avustimella (automaattinen yhteys kotiverkkoon)*. ■ Säätäminen avustimella: ei WPS-toimintoa (manuaalinen kirjautuminen kotiverkkoon). Huomautus: Asetus näkyy näytössä vain, kun keittotaso ei ole yhdistetty kotiverkkoon.
Yhdistäminen sovellukseen	Yhteys voidaan muodostaa yhden tai useamman Home Connect -tilin kanssa. Huomautus: Asetus näkyy näytössä vain, kun keittotaso on yhdistetty kotiverkkoon.
Asetus sovelluksen kautta	Voit määrittää, onko keittoasetusten lähettäminen sallittua. <ul style="list-style-type: none"> ■ Pois: sovelluksessa näytetään vain keittotason ajankohtaiset tilat. ■ Päällä*: keittoasetukset voidaan lähettää sovelluksesta keittotasoon. Lähetetyt keittoasetukset on vahvistettava keittotasossa. Huomautus: Asetus näkyy näytössä vain, kun keittotaso on yhdistetty kotiverkkoon.
Wi-Fi	Voit kytkeä keittotason langattoman moduulin pois päältä ja katkaista siten yhteyden WLAN-verkkoon. <ul style="list-style-type: none"> ■ Deaktivoitu: langaton moduuli kytketty pois päältä. ■ Aktivoitu*: langaton moduuli liitetty. Huomautus: Asetus näkyy näytössä vain, kun keittotaso on yhdistetty kotiverkkoon.
Katkaise verkkoyhteys	Tallennetut yhteydet kotiverkkoon voidaan purkaa milloin tahansa. Huomautus: Asetus näkyy näytössä vain, kun keittotaso on yhdistetty kotiverkkoon.
Laitainfo	Näytössä näkyy Home Connectia ja verkkoa koskevia tietoja. Huomautus: Asetus näkyy näytössä vain, kun keittotaso on yhdistetty kotiverkkoon.
*Tehdasasetus	

Huomautus:

Säätäminen avustimella näkyy näytössä vain, kun yhteyttä kotiverkkoon ei vielä ole. Kaikki muut asetukset näkyvät näytössä vain, kun yhteys kotiverkkoon on jo olemassa.

WLAN-symbolit

WLAN-näyttö päänäkymässä muuttuu yhteyden tilasta ja laadusta sekä Home Connect -palvelimen käytettävyydestä riippuen.

WLANin deaktivointi

Kun Wi-Fi on aktivoitu, voit käyttää Home Connect -toimintoa.

Huomautus:

Laitte kuluttaa verkossa ollessaan valmiustilassa enintään 2 W.

1. Avaa perusasetukset telakkavalikossa olevalla symbolilla .
2. Kosketa asetusta "Home Connect".
3. Kosketa kohtaa "Wi-Fi".

4. ValitsePois.

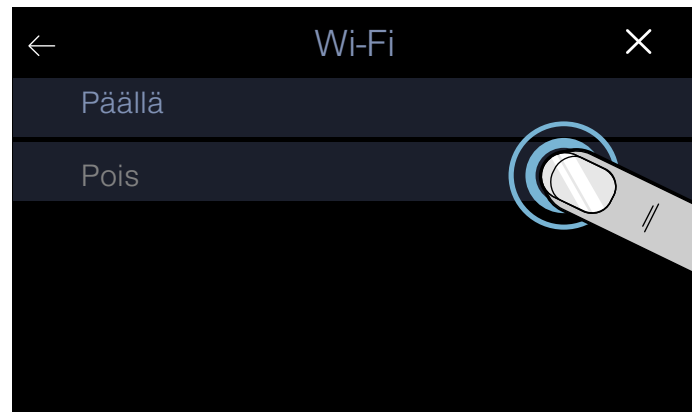

WLAN on deaktivoitu ja symboli  ohjauspaneelissa sammuu.

Irrottaminen verkosta

Voit erottaa keittotason verkosta milloin tahansa.

Huomautus:

Kun keittotaso on erotettu verkosta, käyttö Home Connectin avulla ei ole mahdollista.

1. Avaa perusasetukset telakkavalikossa olevalla symbolilla ⚙️.
2. Kosketa asetusta "Home Connect".
3. Kosketa kohtaa Katkaise verkkoyhteys.
4. Vahvista valitsimella "Jatka".

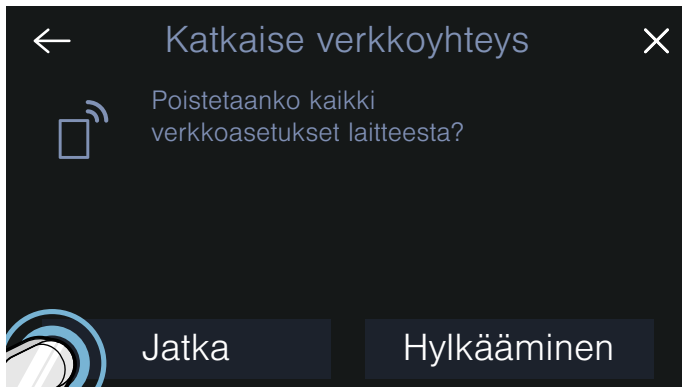

Laite on erotettu kotiverkosta ja symboli 📶 ohjauspaneelissa sammuu.

Huomautus:

Verkkoyhteys katkeaa myös silloin, kun palautat laitteen perusasetuksiin.

Verkon yhdistäminen

1. Avaa perusasetukset telakkavalikossa olevalla symbolilla ⚙️.
2. Kosketa asetusta "Home Connect".
3. Kosketa kohtaa "Säätäminen avustimella" käynnistääksesi Home Connect -avustimen.
4. Noudata ohjeita kohdan → "Automaattinen kirjautuminen kotiverkkoon" tai → "Manuaalinen kirjautuminen kotiverkkoon" mukaan.

Yhdistäminen sovelluksen kanssa

Jos mobiililaitteeseesi on asennettu Home Connect -sovellus, voit yhdistää sen keittotason kanssa.

Huomautuksia

- Laitteen pitää olla yhdistettynä verkkoon.
- Sovelluksen on oltava auki ja sen asetusten valmiina.
- Jos liesituulettimeen on voimassa oleva suora yhteys, erota keittotaso ensin kotiverkosta ja aloita yhdistäminen uudelleen. → "Irrottaminen verkosta" sivulla 39 → "Verkon yhdistäminen" sivulla 39

1. Avaa perusasetukset telakkavalikossa olevalla symbolilla ⚙️.
2. Kosketa asetusta "Home Connect".
3. Valitse Yhdistäminen sovellukseen.

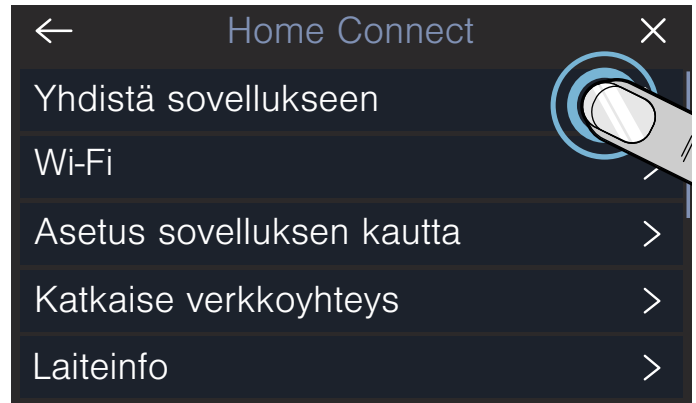

Voit yhdistää myös toisen Home Connect -tilin keittotasoon. Valitse sitä varten uudelleen Yhdistäminen sovellukseen.

4. Noudata sovelluksen ohjeita, joilla yhteyden muodostaminen viedään päätökseen.

Asetukset sovelluksen kautta

Home Connect -sovelluksen avulla voidaan helposti käyttää perusasetuksia, ja keittoalueiden asetukset voidaan lähettää keittotasolle.

Huomautuksia

- Keittotason pitää olla päällä, mutta kaikkien keittoalueiden pitää olla pois päältä.
- Käyttö laitteesta käsin on aina etusijalla. Kun käytät laitetta suoraan, et voi käyttää sitä Home Connect -sovelluksen kautta.
- Kun laite toimitetaan, asetusten siirto on aktivoitu.
- Jos asetusten siirto on deaktivoitu, Home Connect -sovelluksessa näytetään vain keittotason käyttötilat.

1. Avaa perusasetukset telakkavalikossa olevalla symbolilla ⚙️.
2. Kosketa asetusta "Home Connect".
3. Valitse Asetus sovelluksen kautta.

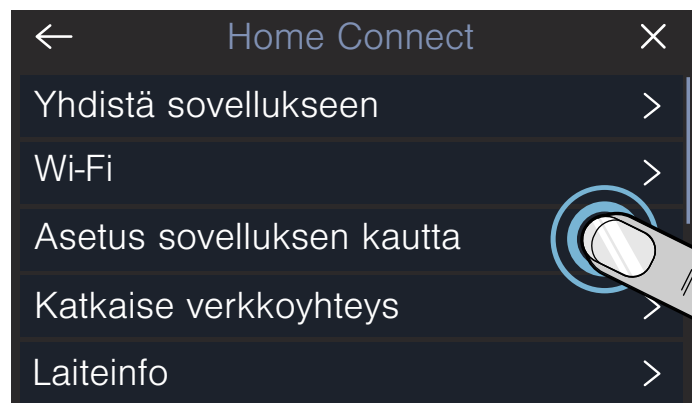

4. Aktivoidaksesi siirron kosketa kohtaa Pälle, deaktivoitaksesi siirron kosketa kohtaa Pois.

Keittoasetuksien vahvistaminen

Kun keittoasetukset siirretään keittoalueelle, keittotasoon ilmestyy viesti. Sinulta kysytään, siirretäänkö asetukset. Vahvista asetukset koskettamalla kohtaa "Ota käyttöön". Jos haluat hylätä asetukset, kosketa kohtaa "Hylkääminen".

Ohjelmistopäivitys

Ohjelmiston päivitystoiminnolla päivitetään keittotason ohjelmisto (esim. optimointi, virheiden korjaus, turvallisuuspäivitykset). Edellytyksenä sovelluksen käytölle on, että olet rekisteröitynyt Home Connect -käyttäjäksi, olet asentanut sovelluksen mobiililaitteeseen ja olet muodostanut yhteyden Home Connect -palvelimeen.

Kun ohjelmapäivitys on käytettävissä, saat siitä tiedon Home Connect -sovelluksen kautta. Voit käynnistää ohjelmapäivityksen sovelluksen tai keittotason kautta. Noudata tällöin näytössä olevia ohjeita.

Kun lataus on onnistunut, voit käynnistää asennuksen Home Connect App -sovelluksen avulla, kun yhteys paikalliseen verkkoon on olemassa.

Kun asennus on onnistunut, saat tätä koskevan tiedon Home Connect App -sovelluksen kautta.

Huomautuksia

- Keittotasoa voidaan käyttää latauksen aikana.
- Sovellukseen tehdyistä henkilökohtaisista asetuksista riippuen ohjelmistopäivitys voidaan ladata myös automaattisesti.
- Jos kyseessä on turvallisuuspäivitys, suosittelemme että se asennetaan mahdollisimman nopeasti.

Etädiagnoosi

Huoltopalvelu voi ottaa häiriötapauksessa yhteyden laitteeseesi etädiagnoosin avulla.

Ota yhteys huoltopalveluun ja varmista, että laite on yhdistetty Home Connect -palvelimeen ja tarkasta, onko etädiagnoosipalvelu käytettävissä maassanne.

Huomautus:

Lisätietoja etädiagnoosipalvelun käytettävyydestä maassanne saat Home Connect -verkkosivuilta kohdasta Help & Support: www.home-connect.com

Tietosuojaa koskeva huomautus

Kun laite liitetään Internetiin liitettyyn WLAN-verkkoon ensimmäistä kertaa, laite välittää seuraavat tiedot Home Connect -palvelimelle (ensirekisteröinti):

- Yksiselitteinen laitetunniste (koostuu laiteavaimesta ja asennetun Wi-Fi-kommunikaatiomodulin MAC-osoitteesta).
- Wi-Fi-kommunikaatiomodulin turvallisuussertifikaatti (liitännän informaatioteknistä varmistusta varten).
- Kotilaitteen ajankohtainen ohjelma- ja laiteversio.
- Edellä mahdollisesti tehdyn tehdasasetuksiin palautuksen tila.

Tämä ensirekisteröinti valmistelee Home Connect -toimintojen käytön ja se pitää tehdä vasta sitten, kun haluat käyttää Home Connect -toimintoja ensimmäistä kertaa.

Huomautus:

Ota huomioon, että Home Connect -toimintoja voidaan käyttää vain Home Connect App -sovelluksen yhteydessä. Tietosuojaa koskevia tietoja voit hakea näyttöön Home Connect App -sovelluksessa.

Standardinmukaisuustodistus

BSH Hausgeräte GmbH vahvistaa täten, että Home Connect -toiminnoilla varustettu laite vastaa direktiivin 2014/53/EU perusluonteisia vaatimuksia ja muita asiaankuuluvia määräyksiä.

Täydellinen radio- ja telepäätelaitteita (RED) koskeva vaatimustenmukaisuusvakuutus löytyy Internetistä sivulta www.siemens-home.bsh-group.com laitteen tuotesivulta lisädokumenttien kohdasta.



2,4 GHz taajuusalue: 100 mW maks.

5 GHz taajuusalue: 100 mW maks.

	BE	BG	CZ	DK	DE	EE	IE	EL
	ES	FR	HR	IT	CY	LV	LT	LU
	HU	MT	NL	AT	PL	PT	RO	SI
	SK	FI	SE	UK	NO	CH	TR	

5 GHz WLAN (Wsätiloissai-Fi): käyttö vain si

Tuuletuksen ohjaus

Voit yhdistää tämän laitteen sopivan liesituulettimen kanssa ja ohjata sen avulla keittotason yläpuolella olevan liesituulettimen toimintoja.

Voit yhdistää laitteet usealla eri tavalla:

Home Connect

Jos molemmat laitteet ovat Home-Connect-kelpoisia, voit yhdistää ne Home Connect -sovelluksella.

Molempia laitteita voidaan ohjata sovelluksella ja ohjauspaneelin kautta.

Ota tätä varten huomioon mukana toimitettu Home Connect -materiaali ja luku Home Connect. → "Home Connect" sivulla 36



Laitteiden suora yhdistäminen

Jos laite yhdistetään suoraan liesituulettimen kanssa, liesituuletinta voidaan ohjata keittotason kautta. Kumpaakaan laitetta ei voida enää yhdistää kotiverkkoon tai sovellukseen. Molempia laitteita voidaan ohjata ohjauspaneelin kautta.

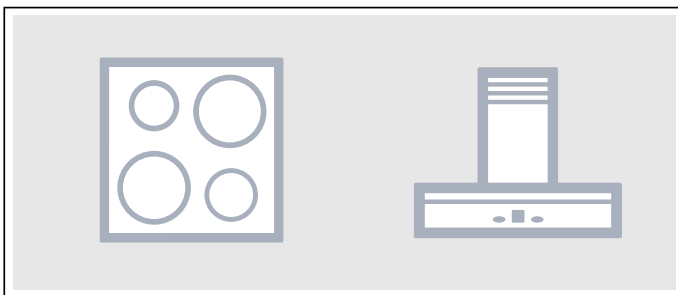

Laitteiden yhdistäminen kotiverkon kautta

Käytä tätä yhdistämistyyppiä, jos kumpikaan laite tai vain toinen laitteista on yhdistetty Home Connect -sovellukseen.

Jos laitteet yhdistetään toisiinsa kotiverkon kautta, voit käyttää sekä liesituulettimen ohjausta että keittotason Home Connect -toimintoja.

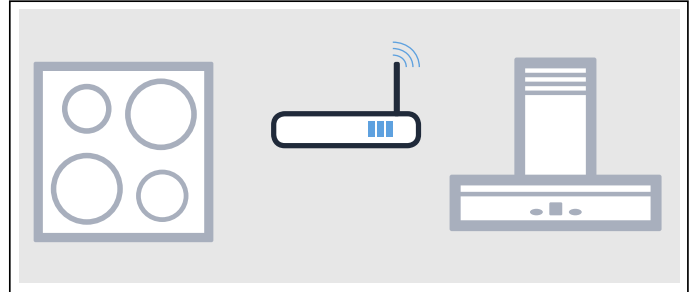

Huomautuksia

- Noudata liesituulettimen käyttöohjeessa olevia turvallisuusohjeita ja varmista, että turvallisuusmääräykset täyttyvät myös silloin, kun käytät laitetta keittotasokohtaisen tuuletinohjauksen kautta. → "Tärkeitä turvaohjeita" sivulla 6
- Käyttö liesituulettimen kautta on aina etusijalla. Tänä aikana laitetta ei voida käyttää keittotasokohtaisen tuuletinohjauksen kautta.
- Laite kuluttaa verkossa ollessaan valmiustilassa enintään 2 W.

Asentaminen

Jotta keittotason ja liesituulettimen yhteys voidaan asentaa, keittotason on oltava päällekytkettynä.

Suora yhteys

Varmista, että liesituuletin on kytketty pois päältä.

Ota tätä varten huomioon kappale "Keittotason yhdistäminen" liesituulettimen käyttöohjeessa.

Huomautus:

Jos yhdistät keittotason suoraan liesituulettimeen, yhteys kotiverkkoon ei enää ole mahdollinen etkä voi enää käyttää Home Connect -toimintoja.

1. Avaa perusasetukset telakkavalikossa olevalla symbolilla .
2. Valitse asetukset Tuulettimen ohjaus cookConnect.
3. Kosketa kohtaa "Yhdistä suoraan".
4. Käynnistä yhteys 2 minuutin kuluessa liesituulettimesta.

Kun keittotaso on yhdistetty liesituulettimeen, näyttöön ilmestyy tätä koskeva viesti. Päänäkymässä näkyvät keittotasokohtaisen tuuletinohjauksen symbolit.

Yhteys kotiverkon kautta

Tarvitset reitittimen, jossa on WPS-toiminto.

Tarvitset pääsyn reitittimeen. Muussa tapauksessa seuraa ohjeita kohdassa "Suora yhteys".

Varmista aluksi, että liesituuletin on yhdistetty samaan kotiverkkoon.

1. Avaa perusasetukset telakkavalikossa olevalla symbolilla .
2. Valitse asetukset Tuulettimen ohjaus cookConnect.
3. Kosketa kohtaa "Verkon yhdistäminen".
4. Paina reitittimen WPS-näppäintä 2 minuutin kuluessa.
Kun keittotaso on yhdistetty kotiverkkoon, näyttöön ilmestyy tätä koskeva viesti.
5. Käynnistä yhteys 2 minuutin kuluessa liesituulettimesta.

Kun keittotaso on yhdistetty liesituulettimeen, näyttöön ilmestyy tätä koskeva viesti. Päänäkymässä näkyvät keittotasokohtaisen tuuletinohjauksen symbolit.

Huomautus:

Yhteys voidaan luoda vain, kun molemmat laitteet on yhdistetty kotiverkkoon ja ne ovat yhteyden muodostamistilassa. Jos jommankumman laitteen yhteyden muodostamisaika on kulunut loppuun, käynnistä yhdistäminen uudelleen.

Irrottaminen verkosta

Voit milloin tahansa purkaa tallennetut yhteydet kotiverkkoon ja liesituulettimeen.

1. Avaa perusasetukset telakkavalikossa olevalla symbolilla .
2. Kosketa kohtaa "Tuulett. ohjaus".
3. Kosketa kohtaa "Katkaise yhteys".
Yhteys on taas muodostettu.

Keittotason yläpuolella olevan liesituulettimen ohjaus

Keittotason perusasetuksissa voidaan määrätä liesituulettimen käyttäytyminen keittotason tai yksittäisten keittoalueiden päälle- ja poiskyttämisen yhteydessä. → "*Liesituulettimen ohjauksen asetukset*" sivulla 43

Ohjauspaneelissa voidaan tehdä muita asetuksia.

Liesituulettimen asetukset

Aktivointi

1. Kosketa säätöalueella symbolia .
Näytössä näkyy ennalta asetettu tuuletusteho.
2. Valitse haluamasi tuuletusteho.
Valitaksesi intensiivitehon kosketa kohtaa **int 1** tai **int 2**.

Tuuletin on aktivoitu.

Deaktivointi

1. Kosketa säätöalueella symbolia .
2. Valitse tuuletusteho 0.
Tuuletin on deaktivoitu.

Automaattikäytön asetukset

Aktivointi

1. Kosketa säätöalueella symbolia .
2. Valinta **auto**.
Automaattikäyttö on aktivoitu.

Tuuletin käynnistyy automaattisesti, kun alkaa muodostua höyryä.

Deaktivointi

1. Kosketa säätöalueella symbolia .
2. Valitse tuuletusteho 0.
Automaattikäyttö on deaktivoitu.

Liesituulettimen valon asetukset

Liesituulettimen valo voidaan kytkeä keittotason ohjauspaneelin kautta päälle ja pois päältä.

Kosketa symbolia  päänäytössä.

Liesituulettimen ohjauksen asetukset

Voit muuttaa keittotasokohtaista tuuletinohjausta milloin tahansa tarpeidesi mukaan.

Huomautus:

Asetukset näkyvät näytössä vain, kun laite on yhdistetty liesituulettimeen.

Asetukset	Kuvaus ja lisätoiminnot
Tuulettimen ohjaus	<p>Voit määrittää, käynnistyykö tuuletin keittotason päälle kytkemisen jälkeen ja miten tuuletin käynnistyy.</p> <ul style="list-style-type: none"> ■ Kytetty pois päältä: sinun on kytkettävä liesituuletin tarvittaessa päälle manuaalisesti. ■ Kytkeminen päälle automaattitilassa*: liesituuletin kytkeytyy päälle automaattikäyttöön, kun riippumaton keittoalue kytketään päälle. ■ Kytkeminen päälle manuaalitilassa*: liesituuletin kytkeytyy päälle kiinteällä teholla, kun riippumaton keittoalue kytketään päälle.
Tuulettimen jälkikäynti	<p>Tuulettimen jälkikäynti huolehtii siitä, että jäljelle jääneet hajut poistuvat. Tuuletin kytkeytyy sen jälkeen itsestään pois päältä.</p> <ul style="list-style-type: none"> ■ Pois ■ Kytkeminen päälle automaattitilassa* ■ Kytkeytyminen päälle manuaalitilassa ■ Ei muutosta: kun kytket keittotason pois päältä, tuuletinasetukset eivät muutu.
Valo päälle -automaatiikka	<p>Voit määrittää, kytkeytyykö liesituulettimen valo automaattisesti päälle keittotason kanssa.</p> <ul style="list-style-type: none"> ■ Päällä* - valo kytkeytyy päälle, kun keittotaso kytketään päälle. ■ Pois
Valo pois päältä -automaatiikka	<p>Voit määrittää, kytkeytyykö liesituulettimen valo automaattisesti keittotason kanssa pois päältä.</p> <ul style="list-style-type: none"> ■ Deaktivoitu* ■ Aktivoitu: valo kytkeytyy pois päältä, kun keittotaso kytketään pois päältä.
Katkaise yhteys	Tallennetut yhteydet kotiverkkoon ja liesituulettimeen voidaan purkaa milloin tahansa.
*Tehdasasetus	

Suurin mahdollinen ottoteho

Toiminnolla Suurin tehonotto voidaan säätää keittotason kokonaistehoa.

Keittotasoon on tehty tehtaalla ennakoasetukset. Laitteen maksimiteho on merkitty tyyppikilpeen. Power-Manager-toiminnolla voidaan arvoa muuttaa vastaamaan kulloisenkin sähköasennuksen vaatimuksia.

Jotta tätä säätöarvoa ei ylitetä, keittotasossa on lukuisia komponentteja, joiden avulla käytettävissä oleva teho jaetaan päälle kytketyille keittoalueille automaattisesti ja tarkoituksenmukaisesti.

Kun toiminto Suurin tehonotto on aktivoitu, keittoalueen teho voi laskea ajoittain nimellisarvon alapuolelle. Kun keittoalue kytketään päälle ja maksimiteho saavutetaan, näyttöön ilmestyy tätä koskeva viesti. Laite säätää ja valitsee suurimman mahdollisen tehon itsenäisesti.

Lisätietoja keittotason kokonaistehon muutoksesta löydät luvusta → *"Perusasetukset"*

Puhdistus

Sopivia puhdistus- ja hoitoaineita on saatavana huoltopalvelusta tai e-Shopistamme.

Keittotaso

Puhdistus

Puhdista keittotaso aina ruoanvalmistuksen jälkeen. Näin vältetään lian palaminen kiinni. Puhdista keittotaso vasta, kun jälkilämmön näyttö on sammunut.

Puhdista keittotaso kostealla talousliinalla ja kuivaa liinalla, jotta kalkkitahroja ei synny.

Käytä vain tämän tyyppisille keittotasolle soveltuvia puhdistusaineita. Noudata tuotteen pakkauksessa olevia valmistajan ohjeita.

Älä missään tapauksessa käytä:

- laimentamatonta astianpesuainetta
- astianpesukoneeseen tarkoitettua pesuainetta
- hankausainetta
- voimakkaita puhdistusaineita kuten uuninpuhdistusainetta tai tahrannoistoaainetta
- hankaussieniä
- painepesuria tai höyrysuihkua

Itsepintaisen lian poistat parhaiten alan liikkeistä saatavana olevalla puhdistuslastalla. Noudata valmistajan ohjeita.

Sopivia puhdistuslastoja on saatavana huoltopalvelusta tai Online-Shopistamme.

Hyvän puhdistustuloksen saat erityisesti keraamisten keittotasojen puhdistukseen tarkoitetuilla puhdistussienillä.

Mahdolliset tahrat

Kalkki- ja vesijäämät	Puhdista keittotaso heti, kun se on jäähtynyt. Käytä keraamisille keittotasolle soveltuvaa puhdistusainetta.*
Sokeri, riisitärkkelys tai muovi	Puhdista heti. Käytä puhdistuslastaa. Palovammavaara.*

* Puhdista sen jälkeen kostealla talousliinalla ja kuivaa liinalla.

Huomautus: Älä käytä puhdistusainetta keittotason ollessa kuuma, muutoin syntyy tahroja. Varmista, että käytetyn puhdistusaineen kaikki jäämät on poistettu.

Keittotason kehys

Jotta vältät keittotason kehysten vauriot, noudata seuraavia ohjeita:

- Käytä vain lämmintä astianpesuaineliuosta.
- Huuhtelee uudet keittiöliinat huolellisesti ennen käyttöä.
- Älä käytä hankaavia tai voimakkaita puhdistusaineita.
- Älä käytä puhdistuslastaa tai teräviä esineitä.

Vastauksia usein esitettyihin kysymyksiin (FAQ)

Käyttö

Näyttöön ei ilmesty mitään viestiä

Kirkkauden asetus ei ole ehkä oikea. Katso näyttöä ylhäältä päin ja aseta kirkkaus perusasetuksissa. Lisätietoja asetuksista, ks. luku → "*Perusasetukset*"

Päänäyttöön ilmestyy varoitusviesti ja kuuluu äänimerkki

Poista nesteet tai ruoantähteet ohjauspaneeliilta. Poista kaikki ohjauspaneelin päällä olevat esineet. Ohjeet äänimerkin deaktivoinnista, ks. luku → "*Perusasetukset*"

Äänet

Miksi keittämisen aikana kuuluu ääniä?

Keittoastian pohjan rakenteesta riippuen keittotasosta voi kuulua käytön aikana ääniä. Nämä äänet ovat normaaleja ja ne liittyvät induktiotekniikkaan. Ne eivät viittaa vikaan.

Mahdolliset äänet:

Matala surina, samantapainen kuin muuntajasta:

Muodostuu keitettäessä suurella teholla. Ääni lakkaa tai hiljenee, kun tehotasoa pienennetään.

Hiljainen surina:

Keittoastia on ehkä liian pieni tai se ei sovellu induktiokäyttöön. Siirrä astia toiseen paikkaan keittotasolla tai käytä suurempaa astiaa.

Hiljainen viheltävä ääni:

Muodostuu, kun keittoastia on tyhjä. Tämä ääni lakkaa, kun keittoastian laitetaan vettä tai elintarviketta.

Korkeat viheltävät äänet:

Voivat muodostua, kun käytetään samanaikaisesti kahta keittoaluetta suurimmalla tehotasolla. Nämä viheltävät äänet lakkaavat tai heikenevät, kun tehotasoa pienennetään.

Rätinä:

Muodostuu, kun käytetään erilaisista päällekkäisistä materiaaleista valmistettuja keittoastioita tai käytetään samanaikaisesti erikokoisia ja eri materiaaleja olevia astioita. Äänen voimakkuus voi vaihdella ruokien määrän ja valmistustavan mukaan.

Tuulettimen äänet:

Keittotasossa on tuuletin, joka kytkeytyy korkeissa lämpötiloissa päälle. Tuuletin voi käydä myös keittotason pois päältä kytkemisen jälkeen, jos mitattu lämpötila on vielä liian korkea.

Napsahdus:

Ajoittain kuuluva napsahtava ääni on normaalia, kun astia aktivoidaan tai sitä siirretään. Ajoittain voi kuulua muita satunnaisia ääniä, jotka eivät johdu astiasta.

Astia

Minkäläinen keittoastia sopii induktiokeittotasolle?

Tietoja induktiokäyttöön sopivista keittoastioista, ks. luku → *"Keittäminen induktiotekniikalla"*

Miksi keittotaso ei kuumene?

Varmista, että astia soveltuu induktiokäyttöön. Lisätietoja keittoastian tyypistä, koosta ja sijoituksesta, ks. luku → *"Keittäminen induktiotekniikalla"*

Miksi keittoastian lämpeneminen kestää niin kauan, tai miksi astia ei lämpene kunnolla, vaikka valittuna on suuri tehotaso?

Varmista, että keittoastia soveltuu induktiokäyttöön. Lisätietoja keittoastian tyypistä, koosta ja sijoituksesta, ks. luku → *"Keittäminen induktiotekniikalla"*

Astian kuva kosketusnäytössä ei vastaa keittoastian kokoa tai muotoa

Keittoastian kuva kosketusnäytöllä on vain viitteellinen.
Varmista, että astia on kokonaan keittotason alueen sisällä.

Keittotasolla on astia, jota ei kuvata kosketusnäytössä

Keittotasolla on enemmän kuin 8 keittoastiaa.
Astia on liian pieni: suosittelemme halkaisijakokoja 90 - 340 mm.
Käytä suurempaa astiaa tai astiaa, joka soveltuu induktiokäyttöön, tai muuta keittoastian sijaintia keittotasolla. Tietoja induktiokäyttöön sopivista keittoastioista, ks. luku → *"Keittäminen induktiotekniikalla"*

Keittotasolla on kaksi keittoastiaa. Ne näkyvät kosketusnäytöllä kuitenkin yhtenä astiana.

Jos kaksi astiaa asetetaan hyvin lähelle toisiaan keittotasolla, ne saatetaan kuvata kosketusnäytöllä yhtenä astiana.
Aseta keittoastiat etäämmälle toisistaan, kunnes ne näkyvät kosketusnäytöllä kahtena yksittäisenä astiana.

Keittotasolla on yksi astia. Kosketusnäytössä näkyy kuitenkin kaksi tai useampi astia.

Astian pohja on muuttanut muotoaan tai siinä on painatus, tai astia ei sovellu induktiokäyttöön.
Tarkasta astian pohjan tasaisuus ja aseta se takaisin keittotasolle. Lisätietoja keittoastian tyypistä, koosta ja sijoituksesta, ks. luku → *"Keittäminen induktiotekniikalla"*

Kaikkia keittotasolla olevia keittoastioita ei voida aktivoida.

Voit asettaa keittotasolle jopa 8 keittoastiaa, mutta voit keittää samanaikaisesti vain enintään 6 astiassa, jotka on sijoitettu tasaisesti tasolle.
Ohjeita keittoastioiden sijoituksesta löydät luvusta → *"Keittäminen induktiotekniikalla"*.
Voit keittää kummallakin sivulla enintään 3 keittoastialla. Jos astia on keittotason keskellä tai se on liian suuri, aktiivisten keittoastioiden lukumäärä pienenee.
Ohjeita keittoastioiden sijoituksesta löydät luvusta → *"Keittäminen induktiotekniikalla"*.
Joku keittoastioista ei sovellu induktiokäyttöön. Kosketusnäyttöön ilmestyy soveltumattoman astian viereen symboli .
Tietoja induktiokäyttöön sopivista keittoastioista löydät luvusta → *"Keittäminen induktiotekniikalla"*.
Laitteen suurin mahdollinen ottoteho on ylittynyt tai asetus Suurin tehonotto on aktivoitu.
Tarkasta asennus ja konfiguroi asetus Suurin tehonotto oikein. Ks. luku → *"Perusasetukset"*

Tehotaso ei saa nostettua.

Laitteen suurin mahdollinen ottoteho on saavutettu tai asetus Suurin tehonotto on aktivoitu.
Muuta keittoastioiden paikkaa keittotasolla. Tarkasta asennus ja konfiguroi asetus Suurin tehonotto oikein. Ks. luku → *"Perusasetukset"*

Keittotunnistin ei ole käytettävissä.

Laitteen suurin mahdollinen ottoteho on saavutettu tai asetus Suurin tehonotto on aktivoitu.
Kytkeäksesi keittotunnistimen käyttövalmiiksi laske muiden astioiden tehotasoja tai kytke ne pois päältä. Muuta keittoastioiden sijaintia keittotasolla. Tarkasta asennus ja konfiguroi asetus Suurin tehonotto oikein. Katso luku → *"Suurin mahdollinen ottoteho"*

Keittoajat pitenevä intensiivisen käytön aikana.

Syynä voivat olla sisäiset suojaimekanismit, jotka estävät lieden ylikuumenemisen.
Yritä muuttaa astian paikkaa.

Kupliminen on sisempänä astiassa epätasaisempaa.

Kupliminen voi olla epätasaista riippuen valitusta tehotasosta, keittoastian tyypistä tai yhdistämisestä muiden keittoastioiden kanssa. Tämä ei vaikuta lämpötilaan eikä kypsennykseen.
Lisätietoja keittoastian tyypistä, koosta ja sijoituksesta, ks. luku → *"Keittäminen induktiotekniikalla"*

Puhdistus**Miten keittotaso puhdistetaan?**

Optimaaliset tulokset saavutat erityisillä keraamisen lasin puhdistusaineilla. Älä käytä voimakkaita tai hankaavia puhdistusaineita, astianpesukoneeseen tarkoitettuja puhdistusaineita (tiivisteitä) tai hankausliinoja.

Lisätietoja keittotason puhdistuksesta ja hoidosta, ks. luku → *"Puhdistus"*

Kotiverkko**Miksi keittotasoa ei saa yhdistettyä kotiverkkoon reitittimen WPS-näppäimen painamisen jälkeen?**

Kun olet valinnut vaihtoehdon Automaattinen yhdistäminen, paina seuraavien 2 minuutin kuluessa reitittimen WPS-näppäintä.
Jos tämä aika on kulunut, aloita yhdistämistoimenpiteet uudelleen. Jos ongelmat eivät poistu, palauta tehdasetukset, ks. luku → *"Perusasetukset"*.

Miksi mobiililaitteesta käsin ei saa kirjaututtua Home Connect -verkkoon?

Yhdistä SSID-tunnuksella HomeConnect ja salasanalla HomeConnect.
Varmista, että kirjoitit kaikki merkit oikein ja kiinnitit huomiota isoihin ja pieniin kirjaimiin.

? Mitä tehdä häiriön sattuessa?

Jos häiriöitä esiintyy, kyseessä on usein vain pikkuseikka. Ota huomioon seuraavat ohjeet ja vihjeet ennen kuin soitat huoltopalveluun.

Huomautukset, varoitukset ja vikaviestit

Jos ilmenee ongelma, näyttöön ilmestyvät automaattisesti huomautukset, varoitukset tai vikaviestit. Noudata kosketusnäytössä olevia ohjeita ongelman poistamiseksi.

Huomautuksia

- Eräiden varoitusten yhteydessä näkyy lisäksi vikakoodi. Ilmoita vikakoodi tarvittaessa huoltopalvelulle.
- Jos häiriö ilmenee, laite ei kytkeydy valmiustilaan.

Vinkit

Ongelma	Aputoimenpide
Keittotasoa ei saa kytkettyä päälle.	Tarkasta muiden sähkölaitteiden avulla, onko kyseessä oikosulku virransaannissa. Varmista, että laite on liitetty liitäntäkaavion mukaan. Jos et saa poistettua häiriötä, ota yhteys tekniseen huoltopalveluun.
Kosketusnäyttö ei reagoi tai se on jumittunut.	Ohjauspaneeli on kostea tai sen päällä on jokin esine. Kuivaa ohjauspaneeli tai poista esine.
Keittoalueen tehotasoa ei saa nostettua.	Keittotason kokonaisteho on rajoitettu. Muuta kokonaistehoa perusasetusten kohdassa Suurin mahdollinen ottoteho. Erittäin suuri keittoastia voi vaikuttaa tehotasoon keittotason samalla puoliskolla. Aseta keittoastia taas liedelle.
Jos kosketusnäytön päällä on esine, kuuluu äänimerkki.	Poista esine ja tee keittoalueen asetukset uudelleen. Älä aseta kuumaa keittoastiaa ohjauspaneelille.
Keittotaso reagoi epätavanomaisesti tai sitä ei saa enää käytettyä oikein.	Kytke laite pois sähköverkosta kytkemällä sulake tai suojakytkin sulakerasiassa pois päältä. Odota muutama sekunti ja liitä laite uudelleen sähköverkkoon.
Elektroniikka on ylikuumentunut ja se on kytkenyt vastaavan keittoalueen pois päältä. Elektroniikka ylikuumeni ja kaikki keittoalueet ovat kytkeytyneet pois päältä.	Odota, kunnes elektroniikka on jäähtynyt riittävästi. Kun häiriöviesti sammuu, voit jatkaa keittämistä.
Ohjauspaneelin alueella on kuuma astia. Keittoalue kytkeytyi elektroniikan suojaamiseksi pois päältä.	Poista kyseinen astia. Odota muutaman sekunnin ajan. Kun häiriöviesti sammuu, voit jatkaa keittämistä.
Keittoalue ylikuumeni ja kytkeytyi työtason suojaamiseksi pois päältä.	Odota, kunnes elektroniikka on jäähtynyt riittävästi. Kytke keittoalue sitten uudelleen päälle.
Asetuksen siirtotoimintoa ei saa aktivoitua.	Olet poistanut aktiivisen astian paikaltaan ja asettanut tilalle toisen kokoisen astian. Kokeile samalla astialla.
Keittotaso on ollut käytössä pitkän aikaa ja keskeytyksettä.	Automaattinen turvakatkaisu on aktivoitunut. Katso luku → "Automaattinen turvakatkaisu"
Sivuilla olevat activeLight-valolistat eivät pala.	Ota yhteys tekniseen huoltopalveluun.
Keittotunnistin on ylikuumentunut ja keittoalue kytkeytyi pois päältä. E8202	Odota, kunnes lämpötilatunnistin on jäähtynyt riittävästi. Aktivoi sitten toiminto uudelleen.
Keittotunnistin ylikuumeni ja viereiset keittoalueet ovat kytkeytyneet pois päältä. E8203	Jos keittotunnistin ei ole käytössä, poista se keittoastiasta ja säilytä sitä poissa muiden keittoalueiden ja lämmönlähteiden lähetyiltä. Kytke keittoalueet taas päälle.
Keittotunnistimen paristo on lähes tyhjä. E8204	Vaihda paristo 3V CR2032. Katso luku → "Pariston vaihto"
Yhteys keittotunnistimeen on katkennut. E8205	Kytke toiminto pois päältä ja sitten taas päälle.
Keittotunnistin on rikki/viallinen. E8206	Ota yhteys tekniseen huoltopalveluun.
Keittotunnistimen näyttö ei pala ja keittotunnistin ei reagoi.	Vaihda paristo 3V CR2032. Katso luku → "Pariston vaihto" Jos ongelma ei poistu, pidä keittotunnistimen symboli painettuna 8-10 sekunnin ajan ja yhdistä keittotunnistin uudelleen keittotason kanssa. Katso luku → "Langattoman lämpötilatunnistimen yhdistäminen ohjauspaneelin kanssa" Jos ongelma ei poistu, ota yhteys tekniseen huoltopalveluun.
Tunnistimen näyttö vilkkahtaa kaksi kertaa. Keittotunnistimen paristo on lähes tyhjä. Seuraava kypsentyminen voi keskeytyä tyhjän pariston takia.	Vaihda paristo 3V CR2032. Katso luku → "Pariston vaihto"

Ongelma	Aputoimenpide
Tunnistimen näyttö vilkahtaa kolme kertaa. Yhteys keittotunnistimeen on katkennut.	Pidä keittotunnistimen symboli painettuna 8-10 sekunnin ajan ja yhdistä keittotunnistin uudelleen keittotason kanssa. Katso luku → <i>"Langattoman lämpötilatunnistimen yhdistäminen ohjauspaneelin kanssa"</i>
Keittotaso ei voi muodostaa yhteyttä kotiverkkoon tai liesituulettiin. E7010	Kytke keittotaso pois päältä ja taas päälle. Jos näyttö tulee uudestaan näkyviin, ota yhteys tekniseen huoltopalveluun.
Käyttöjännite on virheellinen, tavanomaisen käyttöalueen ulkopuolella. E9000/E9010	Ota yhteys sähköyhtiöön.
Keittotasoa ei ole liitetty oikein U400	Irrota keittotaso sähköverkosta. Varmista, että keittotaso on liitetty liitântäkaavion mukaan.

Esittelytila

Jos näytössä näkyy symboli ^{DEMO}_{MODE}, esittelytila on aktiivinen. Esittelytilassa laite ei kuumene. Irrota laite sähköverkosta. Odota muutama sekunti ja liitä laite sitten uudelleen. Deaktivoi sitten esittelytila perusasetuksissa 3 minuutin sisällä laitteen päälle kytkemisen jälkeen.

Huoltopalvelu

Jos laitteesi täytyy korjata, käänny huoltopalvelumme puoleen. Löydämme varmasti sopivan ratkaisun, jolloin vältyt myös huoltoteknikon turhilta käynneiltä.

Mallinumero ja sarjanumero

Kun otat yhteyttä huoltopalveluun, ilmoita laitteesi mallinumero (E-numero) ja sarjanumero (FD-numero).

Tyypikilpi numeroineen löytyy laitteesta:

- Laitepassista.
- Keittotason alaosasta.

Mallinumero (E-numero) löytyy myös keittotason lasipinnalta. Voit tarkastaa huoltopalveluluettelon (KI) ja sarjanumeron (FD-numero) perusasetuksista. Ohjeet tätä varten löydät luvusta → *"Perusasetukset"*.

Ota huomioon, että huoltoneuvojan käynti käyttövirheen takia aiheuttaa sinulle kustannuksia myös takuuajana.

Kaikkien maiden yhteystiedot löydät oheisesta huoltoliikeluettelosta.

Korjaustilaus ja neuvonta häiriötilanteissa

FIN 020 751 0700

Lankapuhelimesta 8,28 snt/puhelu + 7 snt/
min (alv 24%) Matkapuhelimesta 8,28 snt/
puhelu + 17 snt/min (alv 24%)

Luota valmistajan osaamiseen. Näin varmistat, että kodinkoneesi korjaa koulutettu huoltoteknikko, joka käyttää koneeseen tarkoitettuja alkuperäisiä varaosia.

BSH Hausgeräte GmbH

Carl-Wery-Str. 34
81739 München

GERMANY

Valmistanut BSH Hausgeräte GmbH Siemens AG:n myöntämällä tavaramerkin käyttöluvalla

siemens-home.bsh-group.com



9001391545 (991129)