

Thermador 

Mini-guide

DE L'UTILISATEUR

LAVE-VAISSELLE : ENTERTAINER'S DWHD771W*



AVANT LA PREMIÈRE CHARGE DE VAISSELLE

RÉGLAGE DU SYSTÈME D'ADOUCCISSEMENT DE L'EAU

Demandez le degré de dureté de votre eau courante à votre fournisseur d'eau.

Ajustez votre lave-vaisselle au réglage correct.

Réglez le système d'adoucissement comme suit :

- Appuyez sur le bouton On/Off (Marche/Arrêt).
- Appuyez sur la touche Setup durant 3 secondes jusqu'à ce que H:0 ... soit affiché dans l'écran supérieur.
- Effectuez le réglage à l'aide des boutons - +.
- Appuyez et maintenez la touche Setup enfoncée pendant 3 secondes.

Water hardness value Clarke	Hardness range	mmol/l	Factory setting
0-8	soft	0-1.1	H:00
9-10	soft	1.2-1.4	H:01
11-12	medium	1.5-1.8	H:02
13-15	medium	1.9-2.1	H:03
16-20	medium	2.2-2.9	H:04
21-26	hard	3.0-3.7	H:05
27-38	hard	3.8-5.4	H:06
39-62	hard	5.5-8.9	H:07



REMP LISSEZ LES SELS

Dissout le calcaire et pour un rinçage parfait.

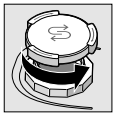

Dévissez le bouchon.



Uniquement avant le premier lavage, remplissez le distributeur d'eau.



Remplissez de sel spécial (jamais de détergent !).

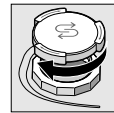

Revissez le bouchon.

LE LIQUIDE DE RINÇAGE

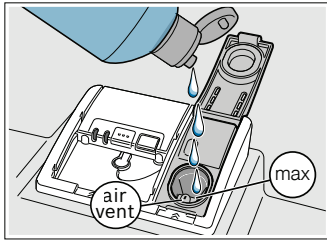

Pour obtenir un séchage adéquat, toujours utiliser un agent de rinçage liquide.

- Le lave-vaisselle signale un manque de produit de rinçage en allumant l'indicateur lumineux.
- Ouvrir le réservoir de l'agent de rinçage et ajouter le liquide de rinçage dans le distributeur en versant sur la flèche.

Tip : Pour verser plus facilement, retirez le couvercle de la bouteille de produit de rinçage.

AJOUT DE DÉTERGENT

Utiliser les comprimés détergents ou détergers fraîches pour les meilleurs résultats. Pour le programme de verre, utilisez 15-25 ml ou les comprimés détergents avec protection pour le verre.

Tip : Le couvercle du distributeur devrait coulisser facilement.

LES POSER À PLAT

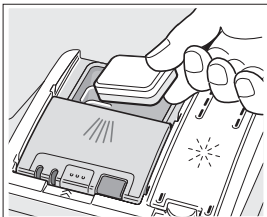

QUANTITÉ DE DÉTERGENT

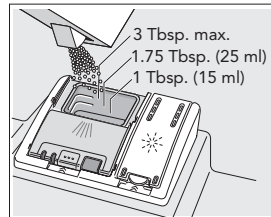

FERMETURE

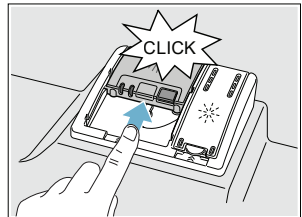

CHARGEMENT DU LAVE-VAISSELLE

LE PANIER INFÉRIEUR

Les supports de verrerie uniques et un tapis caoutchouté gardent votre verre sécurisé. Faites glisser les supports le long de la courbe et jusqu'à la hauteur désirée et jusqu'à ce qu'il clique. Positionnez les supports à la hauteur qui fournira une stabilité optimale au verre légèrement incliné. Pour les verres à vin, assurez-vous que la tige repose dans une cavité.

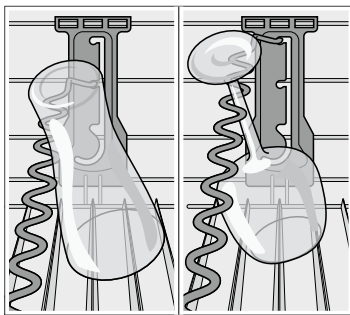
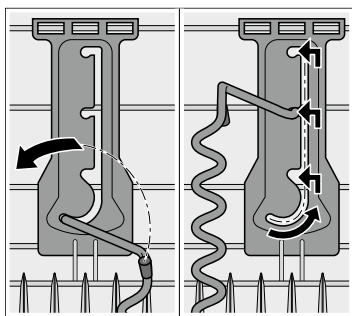

Chargez la rangée du devant en premier pour un résultat optimal. Déchargez le panier en commençant par la rangée du fond.

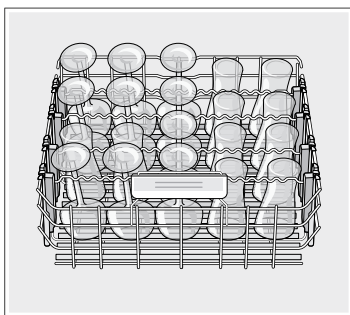
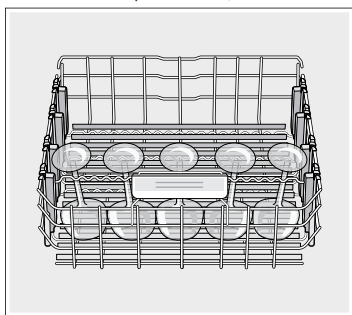

LE PANIER SUPÉRIEUR

Profil de chargement recommandé pour le panier supérieur

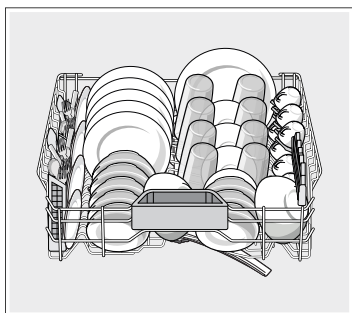

LIRE ATTENTIVEMENT LE MANUEL
D'UTILISATION ET D'ENTRETIEN POUR
OBTENIR PLUS DE CONSEILS
ET CONNAÎTRE D'IMPORTANTES
RÈGLES DE SÉCURITÉ.

DÉMARREZ LE LAVE-VAISSELLE

1. Appuyez sur le bouton On/Off.
2. Sélectionnez un cycle et les options désirées.
3. Appuyez sur le bouton Start pour démarrer le programme.

PROGRAMMES DE LAVAGE

Auto: Le cycle le plus intelligent, avec la détection de salissure la plus souple, idéal pour la vaisselle mélangée et souillée par les aliments.

Normal: Recommandé pour une utilisation quotidienne, régulière ou typique pour le lavage complet d'un chargement plein de vaisselle à souillure normale.

Glass (Verre): Parfait pour les verres à vin, les verres normaux et autre vaisselle fragile. Ce cycle utilise une température plus faible afin de protéger la vaisselle.

StarSpeed: Un cycle de lavage complet à l'eau chaude en 20 minutes - le plus rapide de l'industrie. Pour un résultat optimal, utilisez ce cycle pour nettoyer de la vaisselle légèrement sale avec du détergent liquide ou en poudre.

1 Hour (1 heure): Nettoie les plats fraîchement souillés et faciles à nettoyer. Ce cycle a une durée réduite, mais il comprend malgré tout un cycle de séchage.

Quick (Rapide): Permet de nettoyer les plats légèrement encrassés et de réduire le temps total de nettoyage à 30 minutes.

Rinse (Rinçage): Utilisez ce cycle si vous désirez faire un rinçage préalable de vos plats afin d'éviter des odeurs.

CONSEILS POUR DE MEILLEURS RÉSULTATS POUR LA VERRERIE

1. Utilisez le programme **Glass/verre** (aussi le programme par défaut).
2. Utilisez des comprimés de détergent avec protection de la verrerie.
3. Ajouter l'option "**Extra Shine**".



POUR DES CONSEILS PLUS DÉTAILLÉS, DES INFORMATIONS SUR LA SÉCURITÉ ET LE DÉPANNAGE, CONSULTEZ LE MANUEL.