



Register your new Bosch now:
www.bosch-home.com/welcome



**Pesumasin
WLT...**



BOSCH

et Kasutus- ja paigaldusjuhend

Teie uus pesumasin

Te otsustasite osta Bosch pesumasina.

Palun pühendage paar minutit lugemisele ja õppige tundma oma pesumasina eeliseid ja omadusi.

Bosch kõrgete kvaliteedinõuete tagamiseks kontrollitakse hoolikalt iga tehasest väljamineva pesumasina funktsioone ja laitmatut seisukorda.

Põhjalikumat teavet meie toodete, tarvikute, varuosade ja teenuste kohta leiате meie veebilehelt www.bosch-home.com, või pöörduge meie klienditeeninduskeskuste poole.

Kirjeldab eri mudelite kasutus- ja paigaldusjuhendeid, vastavates kohtades viidatakse erinevustele.



Enne pesumasina kasutuselevõttu lugege läbi see kasutus- ja paigaldusjuhend!

Esitusreeglid

⚠ Hoiatus!

Selline sümboli ja märgusõna kombinatsioon viitab potentsiaalselt ohtlikule olukorrale. Selle eiramine võib põhjustada surma või kehavigastusi.

Tähelepanu!

See märgusõna viitab potentsiaalselt ohtlikule olukorrale. Selle eiramine võib põhjustada materiaalset ja/või keskkonnakahju.

Juhis/nõuanne

Juhised seadme optimaalseks kasutamiseks / kasulik teave.

1. 2. 3. / a) b) c)

Tegevuse etapid esitatakse arvude või tähtede abil.

■ / -

Nimekirju tähistatakse kastikeste või taande abil.

Sisukord

	Sihtotstarbeline kasutus	4
--	---	---

	Ohutusjuhised	5
--	--------------------------------	---

	Lapsed/täiskasvanud/loomad	5
	Paigaldamine	6
	Kasutamine	8
	Puhastamine/hooldus	9

	Keskonnakaitse	10
--	---------------------------------	----

	Pakend / vana seade	10
	Nõuanded säästmiseks	10

	Paigaldamine ja vooluvõrku ühendamine	11
--	--	----

	Tarnekomplekt	11
	Ohutusnõuded	12
	Paigalduspind	12
	Paigaldamine soklile või puittaladest vahelaele	12
	Seadme paigaldamine köögimööblisse või tööpinna alla	12
	Transpordikinnituste eemaldamine	13
	Voolikute ja juhtmete pikkus	13
	Vee pealevool	14
	Vee äravool	14
	Paigaldamine	15
	Ühendamine vooluvõrku	15
	Enne esmakordset pesemist	16
	Transportimine	16

	Seadmega tutvumine	17
--	-------------------------------------	----

	Pesumasin	17
	Juhtpaneel	18
	Näidikuväli	18

	Pesu	20
--	-----------------------	----

	Pesu ettevalmistamine	20
	Pesu sorteerimine	20
	Tärgeldamine	20
	Värvimine / värvi eemaldamine	21

	Helisignaali seadistamine	29
--	--	----

	Pesuvahend	21
---	-----------------------------	----

	Õige pesuvahendi valik	21
	Energia ja pesuvahendi kokkuhoidmine	21

P+	Programmiseadistused	22
-----------	---------------------------------------	----

	Temperature (Temperatuur)	22
	Spin speed (Tsentrifuugimiskiirus)	22
	Finished in (Lõppemisaeg)	22

P+	Lisaseadistused	23
-----------	----------------------------------	----

	Speed Eco Perfect	23
	Easy Iron (Lihtsam triikimine)	23
	Water Plus (Suurem veekogus)	23
	Prewash	23

	Seadme kasutamine	24
---	------------------------------------	----

	Pesumasina ettevalmistamine	24
	Valida programm/Lülitage seade sisse	24
	Programmiseadistuste muutmine	24
	Lisaseadistuste valimine	24
	Asetage pesu trumliste	24
	Pesu- ja hooldusvahendi doseerimine ja sisse kallamine	25
	Programmi käivitamine	26
	Childlock (Lapselukkk)	26
	Leotamine	26
	Pesu juurdelisamine	26
	Programmi muutmine	27
	Progr. katkest	27
	Programmi lõpp loputuspausi korral	27
	Programmi lõpp	27
	Pesu väljavõtmine / seadme väljalülitamine	27

	Andurid	28
---	--------------------------	----

	Pesukoguse automaatika	28
	Tasakaalu kontrollsüsteem	28
	VoltCheck	28

	Puhastamine ja hooldamine	29
---	--	----

	Masina korpus/juhtpaneel	30
--	------------------------------------	----

Pesutrummel	30
Katlakivi eemaldamine.	30
Pesuvahendisahtel ja korpus.	30
Pesuveepump on ummistunud	30
Tühjendusvoolik sifooni juures on ummistunud.	31
Vee pealevoolu sõel on ummistunud	32

 **Mida teha tõrgete korral? 32**

Hädaolukorras avamine.	32
Nõuanded juhtpaneelil.	34
Mida teha tõrgete korral?	35

 **Klienditeenindus. 37**

 **Tehnilised andmed 37**

 **Aquastop-garantii. 38**



Sihtotstarbeline kasutus

- See seade on ette nähtud vaid erakasutuseks kodumajapidamises.
- Ärge paigaldage seadet ega kasutage seda külmumisohtlikus kohas ja/või välitingimustes. Seade võib sellesse jäänud vee külmumise korral kahjustada saada. Külmunud voolikud võivad murduda/lõhkeda.
- Seda seadet tohib kasutada vaid kodumajapidamises, et pesta pesu, mis koosneb masinpestavatest esemetest ja käsitsi pestavatest villastest esemetest (vt eseme hooldusmärgist). Seadme kasutamine muul eesmärgil ei kuulu ettenähtud rakenduste hulka ja on keelatud.
- Seade sobib kasutamiseks kraaniveega ja kaubandusvõrgus saadaolevate pesu- ja hooldusvahenditega (peavad olema sobilikud pesumasinas kasutamiseks).
- Seade on ette nähtud kasutamiseks kuni 4000 meetri kõrgusel merepinnast.

Enne seadme sisselülitamist:

Veenduge, et seadmel puuduvad nähtavad kahjustused. Ärge kasutage seadet, kui see on kahjustatud. Kui peaks esinema probleeme, võtke ühendust oma edasimüüjaga või meie klienditeenindusega.

Lugege ning järgige kasutus- ja paigaldusjuhiseid ning kõiki muid selle seadmega kaasas olevaid juhiseid.

Hoidke dokumendid hilisemaks kasutamiseks või järgmise omaniku jaoks alles.

Ohutusjuhised

Allolev ohutusteave ja hoiatused on mõeldud inimvigastuste ning ainelise kahju vältimiseks.

Siiski on oluline rakendada vajalikke ettevaatusabinõusid ja olla piisavalt hoolas seadme paigaldamisel, hooldamisel, puhastamisel ja kasutamisel.

Lapsed/täiskasvanud/loomad

Hoiatus Surmaoht!

Lapsed ja teised inimesed, kes ei oska riske hinnata, võivad seadet kasutades end vigastada või sattuda eluohtlikku olukorda. Seetõttu pöörake tähelepanu järgnevale.

- Seadet tohivad kasutada vähemalt 8-aastased lapsed ning füüsilise, sensoorse või vaimse puudega isikud või kogemusteta ja vastavate teadmisteta isikud, kui nad tegutsevad nende ohutuse eest vastutava isiku järelevalvel või juhendamisel, kasutades seadet turvalisel viisil ja mõistes kaasnevaid ohte.
- Lapsed ei tohi seadmega mängida.
- Ärge lubage lastel seda seadet järelevalveta puhastada ega hooldada.

- Hoidke alla 3-aastased lapsed ja koduloomad seadmest eemal.
- Ärge jätke seadet valveta, kui selle läheduses viibivad lapsed või inimesed, kes ei oska riske hinnata.

Hoiatus Surmaoht!

Lapsed võivad end seadmesse lukustada ja sattuda eluohtlikku olukorda.

- Ärge paigutage seadet ukse taha, kuna see võib seadme luugi blokeerida või takistada selle täielikku avamist.
- Kui seadme tööiga on lõppenud, tõmmake **enne** toitekaabli äralõikamist pistik pesast välja ja seejärel muutke kasutuskõlbmatuks seadme luugi lukk.

Hoiatus Lämbumisoht!

Lapsed võivad pakendi/kile või pakkematerjalidega mängides neisse kinni jääda või need endale üle pea tõmmata ja lämbuda.

Hoidke pakend, kile ja pakkematerjalid lastele kättesaamatus kohas.

Hoiatus

Mürgistusoht!

Pesuained ja hooldusvahendid võivad ebaõige kasutamise korral põhjustada mürgistuse. Kogemata allaneelamise korral pöörduge arsti poole. Hoidke pesu- ja hooldusvahendeid lastele kättesaamatus kohas.

Hoiatus

Põletusoht!

Kõrgel temperatuuril pestes muutub seadme luugi klaas kuumaks.

Ärge laske lastel seadme kuuma luuki katsuda.

Hoiatus

Silmade/naha ärritus!

Kokkupuude pesu- ja hooldusvahenditega võib põhjustada silmade või naha ärritust.

Kui silmad/nahk on pesu- või hooldusvahenditega kokku puutunud, loputage neid põhjalikult. Hoidke pesu- ja hooldusvahendeid lastele kättesaamatus kohas.

Paigaldamine

Hoiatus

Elektrilöögi, tulekahju, ainelise kahju ja seadme kahjustumise oht!

Seadme ebaõige paigaldamisega võivad kaasneda ohud. Kontrollige järgmist:

- Võrgupinge teie pistikupesal peab ühtima seadmel märgitud nimipingega (andmesildil). Ühenduspinged ja nõutav kaitse on märgitud andmesildile.
- Toitepistik ja kaitsmega ühenduspesa peavad kokku sobima ning maandussüsteem peab olema õigesti paigaldatud.
- Paigaldisel peab olema õige suurusega läbilõige.
- Toitepistik peab olema igal ajal vabalt ligipääsetav. Kui see pole võimalik, tuleb kohalduvate ohutusmääruste täitmiseks paigaldada lüliti (kõikide pooluste lahutamise) kohtkindlale paigaldisele, vastavalt elektripaigalduse määrustele.
- Kui kasutate rikkevoolu kaitשלüliti, kasutage vaid järgmise märgisega lüliti: . Selle märgise olemasolu on ainus tagatis, et see lüliti vastab kõigile kehtivatele eeskirjadele.

⚠️ Hoiatus**Elektrilöögi, tulekahju, ainelise kahju ja seadme kahjustumise oht!**

Kui seadme toitekaabel on muudetud või kahjustatud, võib see kaasa tuua elektrilöögi, lühise või ülekuumenemisest tingitud tulekahju.

Toitekaabel ei tohi olla keerdus, muljutud, muudetud ega tohi sattuda kokkupuutesse kuumusega.

⚠️ Hoiatus**Tulekahju, ainelise kahju ja seadme kahjustumise oht!**

Pikendusjuhtmete ja harupistikute kasutamine võib põhjustada tulekahju ülekuumenemise tõttu või lühise.

Ühendage seade otse maandatud ja õigesti paigaldatud pistikupessa. Ärge kasutage pikendusjuhtmeid, harupistikuid ega mitmikpistikuid.

⚠️ Hoiatus**Vigastuse, ainelise kahju ja seadme kahjustumise oht!**

- Seade võib töö ajal vibreerida ja liikuda, mis võib kaasa tuua vigastuse või ainelise kahju. Paigutage seade puhtale, tasasele ja kindlale pinnale ning loodige see sissekeeratavate jalgade abil, kasutades vesiloodi.

- Kui tõstate või liigutate seadet selle eenduvatest osadest (nt luuk), võivad need osad murduda ja tekitada kahju. Ärge liigutage seadet selle eenduvatest osadest.

⚠️ Hoiatus**Vigastusoht!**

- Seade on väga raske. Seadme tõstmine võib lõppeda kehavigastusega. Ärge tõstke seadet üksi.
- Seadme teravad servad võivad teie käsi vigastada. Ärge haarake seadme teravatest servadest. Kandke seadet tõstes kaitsekindaid.
- Kui voolikud ja toitekaablid ei ole õigesti paigutatud, on oht komistada, mis võib kaasa tuua kehavigastuse. Paigutage voolikud ja kaablid ohutul viisil.

Tähelepanu!**Aineline kahju ja seadme kahjustumine**

- Kui veesurve on liiga kõrge või madal, ei pruugi seade korralikult töötada ning sellega võib kaasneda aineeline kahju või seadme kahjustumine. Veenduge, et surve veevõrgus on vähemalt 100 kPa (1 baar), kuid mitte suurem kui 1000 kPa (10 baari).

- Kui veevoolikud on muudetud või kahjustatud, siis võib sellega kaasneda ainealine kahju või seadme kahjustumine. Veevoolikud ei tohi olla keerdus, muljutud, muudetud ega katkenud.
- Teiste tootjate voolikute kasutamine veevarustusega ühendamiseks võib kaasa tuua ainelise kahju või seadme kahjustumise. Kasutage seadmega kaasas olevaid voolikuid või originaalseid varuvoolikuid.
- Seade on transportimiseks kinnitatud vastavate seadistega. Kui transpordikinnitusi enne seadme kasutamist ei eemaldata, võib see kaasa tuua seadme kahjustumise. Eemaldage kindlasti kõik transpordikinnitused enne seadme esmakasutuselevõttu. Veenduge, et transpordikinnitused on pandud eraldi hoiule. Transportimiseks pange seadmele kahjustuste vältimiseks kindlasti peale kinnitusseadised.

Kasutamine

Hoiatus **Plahvatus- ja tuleoht!**

Pesu, mida on eelnevalt töödeldud lahusteid, nt plekieemaldit või puhastuslahustit sisaldavate puhastusvahenditega, võib põhjustada trumliis plahvatus. Enne pesu masinas pesemist loputage seda põhjalikult veega.

Hoiatus **Mürgistusoht!**

Lahusteid sisaldavatest puhastusvahenditest, nt puhastuslahustist, võib eralduda mürgiseid aineid. Ärge kasutage lahusteid sisaldavaid puhastusvahendeid.

Hoiatus **Vigastusoht!**

- Kui toetute/istute seadme avatud luugile, võib seade minna ümber ja põhjustada kehavigastuse. Ärge toetuge seadme avatud luugile.
- Kui ronite seadmele, võib tööpind murduda ja põhjustada kehavigastuse. Ärge ronige seadmele.
- Kui panete käe trumliisse selle pöörlemise ajal, võite end vigastada. Oodake, kuni trummel on seiskunud.

Hoiatus **Põletusoh!**

Kõrgel temperatuuril pestes on kokkupuutel kuuma pesuveega oht saada kõrvetada (nt kui lasete kuuma pesuvett kraanikaussi).
Vältige kokkupuudet kuuma pesuveega.

Hoiatus **Silmade/naha ärritus!**

Kui pesuvahendi sahtel on seadme töö ajal avatud, võib sealt pesu- ja hooldusvahendit välja pritsida.
Kui silmad/nahk on pesu- või hooldusvahenditega kokku puutunud, loputage neid põhjalikult. Kogemata allaneelamise korral pöörduge arsti poole.

Tähelepanu! **Aineline kahju ja seadme kahjustumine**

- Kui seadmes oleva pesu kogus ületab lubatud maksimumi, ei pruugi seade enam õigesti töötada või võib kaasned aineine kahju või seadme kahjustumine. Ärge ületage kuiva pesu max laadimiskogust. Veenduge, et järgite max laadimiskoguseid, mis on kindlaks määratud igale programmile → Lisaleht kasutus- ja paigaldusjuhistega.

- Kui valate seadmesse ebasobivat pesuainet või puhastusvahendit, võib sellega kaasned aineine kahju või seadme kahjustumine. Kasutage pesuaineid, hooldusvahendeid, puhastusvahendeid ja pehmenusvahendeid kooskõlas tootja juhistega.

Puhastamine/hooldus

Hoiatus **Surmaoh!**

Seade töötab elektriga. Voolu all olevate seadmeosadega kokku puutumisel valitseb elektrilöögi oht. Seetõttu pöörake tähelepanu järgnevale.

- Lülitage seade välja. Lahutage seade vooluvõrgust (tõmmake pistik välja).
- Ärge puudutage toitepistikut märgade kätega.
- Toitepistiku pistikupesast eemaldamisel hoidke alati pistikust ja ärge tõmmake toitekaablist, et seda mitte kahjustada.
- Ärge seadet või selle osi tehniliselt muutke.
- Parandus- ja muid seadmel tehtavaid töid peab laskma teha vaid meie klienditeeninduses või elektrikul. Sama kehtib toitekaabli vahetamise kohta (vajaduse korral).

- Varutoitekaableid saab tellida meie klienditeeninduselt.

Hoiatus **Mürgistusoht!**

Lahusteid sisaldavatest puhastusvahenditest, nt puhastuslahustist, võib eralduda mürgiseid aure. Ärge kasutage lahusteid sisaldavaid puhastusvahendeid.

Hoiatus **Elektrilöögi, ainelise kahju, seadme kahjustumise oht!**

Seadmesse tungiv niiskus võib põhjustada lühise. Ärge kasutage seadme puhastamiseks survepesurit aurupuhastit, voolikut või pihustuspüssi.

Hoiatus **Vigastuse, ainelise kahju ja seadme kahjustumise oht!**

Teiste tootjate varuosade ja lisavarustuse kasutamine on ohtlik ning võib lõppeda kehavigastuse, ainelise kahju või seadme kahjustumisega. Ohutuse huvides kasutage üksnes originaalseid varuosi ja lisavarustust.

Tähelepanu! **Aineline kahju ja seadme kahjustumine**

Puhastusvahendid ja pesu eeltöötlemise vahendid (nt pleki- eemaldid, pesueelsed pihustid jne) võivad seadme

pindadega kokkupuutumisel neid kahjustada. Seetõttu pöörake tähelepanu järgnevale.

- Välistage selliste vahendite kokkupuude seadme pindadega.
- Ärge puhastage seadet muude vahendite kui vee ja pehme niiske lapiga.
- Eemaldage kohe pesuaine-, pihusti- või muud jäägid.



Keskkonnakaitse

Pakend / vana seade



Käideldge pakend keskkonnasõbralikult. See seade on märgistatud vastavalt Euroopa elektri- ja elektroonikaseadmete direktiivile 2012/19/EL (waste electrical and electronic equipment - WEEE). Direktiiv sätestab elektri- ja elektroonikaseadmete jäätmete tagastamise ja ringlussevõtu raamtingimused Euroopa Liidus.

Nõuanded säästmiseks

- Peske korraga vastava programmi suurim lubatud pesukogus. Programmide ülevaade → Kasutus- ja paigaldusjuhendi lisa
- Peske keskmiselt määrdunud pesu eelpesuta.
- Kergelt ja keskmiselt määrdunud pesu puhul saab vähendada energiakulu ja pesuvahendi kogust. → *lehekülj 21*

- Valige temperatuur vastavalt tekstiilesemete hooldusetiketil olevatele andmetele. Masinas kasutatavad temperatuurid võivad hooldusetiketil märgitust erineda, et optimaalselt ühendada energiasäästlikkus ja pesutulemus.
- Märkus energiakulu kohta*:** Näidik annab informatsiooni energiakulu suhtelise suuruse kohta valitud programmidega. Mida rohkem näidikutulesid põlevad, seda kõrgem on tarbimine. Nii saate eri programmiseadeid valides võrrelda programmide kulumäärasid ja otsustada vajaduse korral energiasäästliku programmi kasuks.
- Energiasäästurežiim:** näidiku valgustus kustub mõne minuti pärast, start-nupp vilgub. Sisselülitamiseks vajutage mis tahes nuppu. Kui programm töötab, ei saa energiasäästurežiimi sisse lülitada.
- Kui pesu kuivatatakse veel pesukuivatis, valida tsentrifuugi pöörete arv kuivati tootja juhiste järgi.

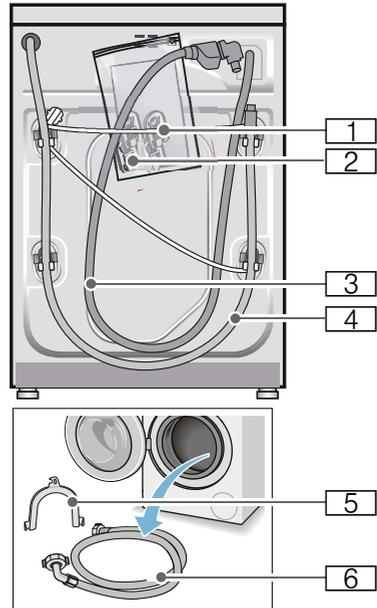

- 1 Võrguühendus
 - 2 Kott:
 - Kasutus- ja paigaldusjuhend
 - Hooldekeskuste loetelu*
 - Garantii*
 - Avade korgid pärast transpordikinnituste eemaldamist
 - 3 Sissetuleva vee voolik mudelil Aquastop
 - 4 Vee äravooluvoolik
 - 5 Kumerus vee äravooluvooliku kinnitamiseks*
 - 6 Külma sissetuleva vee voolik mudelitel Standard/Aqua-Secure
- * vastavalt mudelile

Paigaldamine ja vooluvõrku ühendamine

Tarnekomplekt

Märkus: Kontrollige, et pesumasin ei oleks transportimise käigus viga saanud. Ärge kasutage kahjustatud masinat. Puuduste korral võtke ühendust edasimüüjaga, kelle käest te seadme ostsite või meie klienditeenindusega. → *lehekülj 37*

* vastavalt mudelile

Lisaks vajatakse vee äravooluvooliku ühendamiseks sifooneile voolikuklambrit $\varnothing 24 - 40$ mm (jaemüük).

et Paigaldamine ja vooluvõrku ühendamine

Kasulik tööriist

- Vesilood loodimiseks
- Mutrivõti:
 - nr 13 transporditugede lahtivõtmiseks ja
 - nr 17 seadme tugijalgade loodimiseks

Ohutusnõuded

Hoiatus

Vigastuste oht!

- Pesumasin on väga raske. Olge pesumasina tõstmisel/transportimisel väga ettevaatlik.
- Pesumasina tõstmisel võivad masina välispinnast välja ulatuvad osad (nt täiteluuk) küljest ära murduda või põhjustada vigastusi. Ärge tõstke pesumasinat masina välispinnast välja ulatuvatest osadest.
- Vooliku ja toitejuhtme vale asetamise tõttu võib tekkida komistus- ja vigastusoht. Paigaldage voolikud ja juhtmed nii, et komistusohtu ei tekiks.

Tähelepanu!

Seadme kahjustused

Külmunud voolikud võivad lõhkeda/rebeneda. Pesumasinat ei tohi paigaldada külmumisohuga ruumidesse ja/või vabasse õhku.

Tähelepanu!

Veekahjustus

Vee sisse- ja väljavooluvooliku ühenduskohad on tugeva veesurve all. Et vältida lekkeid või veekahjustusi järgige kindlasti selles peatükis olevaid juhiseid.

Märkused

- Lisaks siin antud juhistelevõivad kehtida vastava vee- ja elektrivõrgu haldaja eeskirjad.

- Kahtluste korral laske masin ühendada spetsialistil.

Paigalduspind

Märkus: Stabiilsus on tähtis selleks, et pesumasin ei hakkaks liikuma!

- Paigalduspind peab olema tugev ja tasane.
- Paigaldamiseks ei sobi pehmed põrandad/põrandakatted.

Paigaldamine soklile või puittaladest vahelaele

Tähelepanu!

Seadme kahjustused

Pesumasin võib tsentrifuugimise ajal liikuma hakata ja sokli peal ümber minna/sokli pealt alla kukkuda. Pesumasina jalad tuleb tingimata tugidetailide abil kinnitada. Tellimisnr WMZ 2200

Märkus: Puittaladest vahelagede korral paigaldage pesumasin:

- võimalikult nurka,
- veekindlale puitplaadile (vähemalt 30 mm paksune), mis on tugevalt põranda külge kinni kruvitud.

Seadme paigaldamine köögimööblisse või tööpinna alla

Hoiatus

Eluohtlik!

Pingestatut osadega kokkupuutel tekib elektrilöögi oht.

Ärge eemaldage seadme katteplaati.

Märkused

- Nõutav niši laius: 60 cm.
- Pesumasinat tohib paigaldada vaid monoliitse, kõrvalasuvate kappidega ühendatud tööpinna alla.

Transpordikinnituste eemaldamine

Tähelepanu! Seadme kahjustused

- Transpordimiseks on pesumasinale kinnitatud transpordipoldid. Eemaldamata transpordikinnitused võivad pesumasina käitamisel masinat, nt trumlit kahjustada. Enne masina esimest korda kasutamist tuleb kõik 4 transpordipolti ära võtta. Hoidke transpordipoldid alles.
- Hilisemal transportimisel kahjustuste vältimiseks tuleb enne transportimist transpordikinnitused kindlasti uuesti paigaldada.

Märkus: Hoidke kruvid ja hülsid alles.

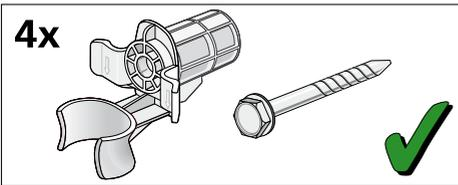

1. Võtke voolikud hoidikutest välja.

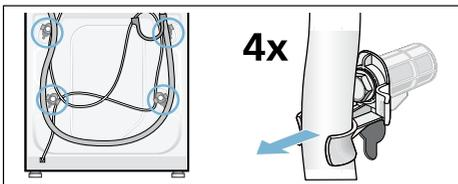

2. Keerake transpordikinnituse kõik 4 kruvi lahti ja võtke välja. Eemaldage hülsid. Võtke toitejuhe hoidikutest välja.

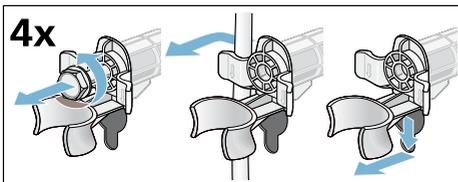

3. Paigaldage katted. Suruge kinnititele ja lukustage katted korralikult.

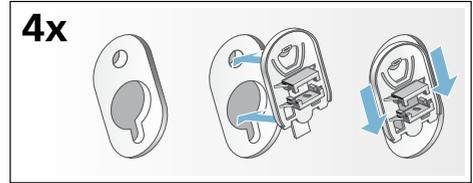

Voolikute ja juhtmete pikkus

■ Vasakpoolne ühendus

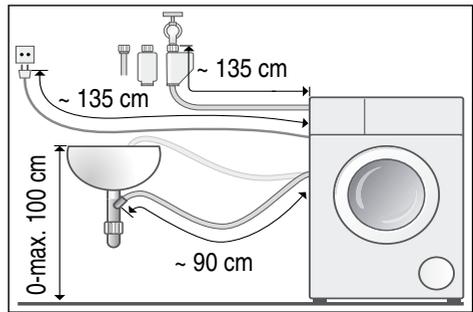

■ Parempoolne ühendus

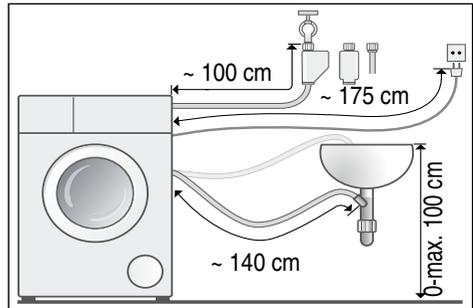

Nõuanne: Saadaval ehituspoes/ klienditeeninduses:

- Aquastop- või külma vee sisselaskevooliku pikendus (u 2,50 m); tellimisnr WMZ2380;
- pikem sisselaskevoolik (u 2,20 m) mudelile Standard.

Vee pealevool

Märkused

- Veevõtuvoolikut ei tohi murda, muljuda, muuta või läbi lõigata (vettpidavus ei ole enam tagatud).
- Kruvikinnitused keerake kinni käega. Kui ühendused liiga kõvasti tööriista (tangidega) kinni keeratakse, siis võivad keermed kahjustada saada.

Optimaalne veesurve veevõrgus: 100–1000 kPa (1–10 bar)

- Avatud veekraanist voolab vähemalt 8 l/min.
- Suurema veesurve korral tuleb paigaldada survevähendusventiil.

Ühendamine

Ühendage vee sissevooluvoolik veekraani ($\frac{3}{4}$ " = 26,4 mm) ja seadmega (mitte aquastop'iga mudelitel):

- Aquastop

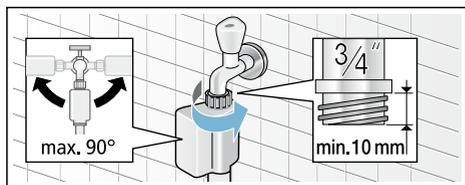

- Standardne

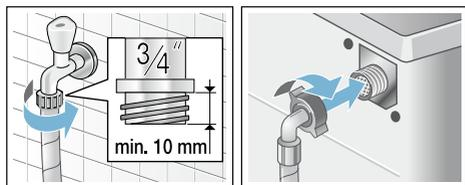

Avage veekraan ettevaatlikult ja kontrollige seejuures, et ühenduskohad oleksid vettpidavad.

Märkus: Keermesühendus on seejuures veesurve all.

Vee äravool

Tähelepanu!

Veekahjustused

Kui tühjendusvoolik suure surve tõttu tühjendamisel valamust või ühenduskohast välja libiseb, võib väljavoolav vesi tekitada veekahjustusi. Fikseerige tühjendusvoolik nii, et see ei saaks välja libiseda.

Märkus: Tühjendusvoolikut ei tohi murda ega sirgeks tõmmata.

Võite tühjendusvooliku asetada järgmiselt.

- Äravool valamusse

⚠ Hoiatus Põletusohut!

Kõrgel temperatuuril pestes võib pesuveega kokkupuutumine tekitada põletusi (nt kuuma pesuvee vanni/ valamusse tühjendamisel). Ärge kuuma pesuvett puudutage.

Tähelepanu!

Seadme kahjustused / tekstiilmaterjalide kahjustused

Kui tühjendusvooliku ots jääb väljapumbatud vette, võib väljajooksnud vesi saada imetud tagasi seadmesse ja kahjustada seadet/tekstiilmaterjale.

Jälgige, et

- valamü äravoolu ei suletaks koriga.
- tühjendusvooliku ots ei oleks väljapumbatud vees!
- vesi piisavalt kiiresti ära voolaks.

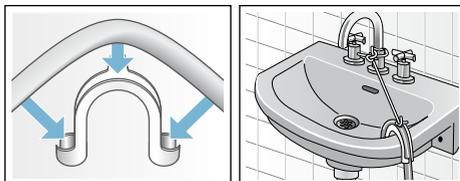

- Äravool sifooni

Ühenduskoht tuleb fikseerida voolikuklambriga, \varnothing 24–40 mm (ehituspoed).

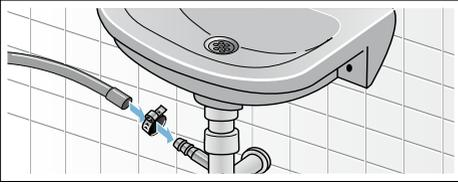

- **Äravool kummimuhviga plasttorusse või kanalisatsiooni**

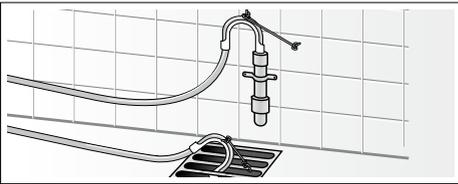

Paigaldamine

Reguleerige seade vesiloodi abil paika. Tugev müra, vibratsioon ja seadme liikumine võivad olla märgid, et seade ei ole loodis!

1. Keerake kontramutrid mutrivõtmega päriväeva lahti.
2. Kontrollige pesumasina asetust vesiloodiga, vajadusel korrigeerige. Muutke seadme kõrgust, reguleerides selle jalga. Seadme kõik neli jalga peavad toetuma kindlalt põrandale.
3. Keerake kontramutrid vastu korpust kinni. Seejuures hoidke jalga kinni ja ärge selle kõrgust muutke. Keerake seadme kõigi nelja jala kontramutrid tugevasti vastu korpust!

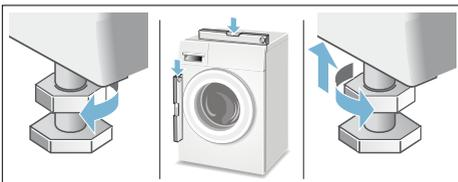

Ühendamine vooluvõrku

⚠️ Hoiatus **Eluohulik!**

Pingestatud osadega kokkupuutel tekib elektrilöögi oht.

- Ärge võtke võrgupistikust märgade kätega kinni.
- Ärge tõmmake toitejuhtmest, vaid võtke kinni pistikust, tõmbamine võib toitejuhet vigastada.
- Töötamise ajal ei tohi võrgupistikut pesast välja tõmmata.

NB! Pidage meeles!

Märkused

- Võrgupinge ja pesumasina pingenäitajad (tüübisilt) peavad ühtima. Ühendusväärtused ja vajalikud kaitsmed on näidatud seadme sildil.
- Pesumasinat tohib ühendada ainult vahelduvvooluvõrku eeskirjadele vastavalt paigaldatud ja maandatud pistikupesa abil.
- Võrgupistik ja pistikupesa sobivad teineteisega.
- Kaabel on piisava ristlõikega.
- Maandussüsteem on paigaldatud vastavalt eeskirjadele.
- Toitekaabli vahetuse (vajadusel) teeb elektrispetsialist. Varutoitekaabel on saadaval klienditeeninduses.
- Ärge kasutage harupesi ja pikendusit.
- Rikkevoolukaitsme kasutamisel tohib paigaldada ainult sellist tüüpi kaitsme, millel on see märk . Ainult see märk tagab vastavuse täna kehtivatele eeskirjadele.
- Toitepistik peab olema igal ajal vabalt ligipääsetav. Kui see pole võimalik, tuleb kohalduvate ohutusmääruste täitmiseks paigaldada lüliti (2-pooluseline väljalülitus-lüliti) kohtkindlale paigaldisele, vastavalt elektripaigalduse määrustele.

et Paigaldamine ja vooluvõrku ühendamine

- Toitejuhet ei tohi kokku murda, kokku vajutada, muuta, läbi lõigata ega panna soojusallikate lähedale.

Enne esmakordset pesemist

Pesumasinat kontrolliti enne tehastest väljasaatmist põhjalikult. Võimalike katsetamise veejääkide eemaldamiseks käivitage pesumasin esimesel korral **ilma** pesuta.

Märkused

- Pesumasin **peab olema nõuetekohaselt paigaldatud ja ühendatud**. Alates → *lehekülg 11*
- Ärge mitte kunagi võtke kahjustatud masinat kasutusele. Teavitage oma klienditeenindust.

1. Kontrollige masinat.
2. Eemaldage juhtpaneelilt kaitsekile.
3. Ühendage pesumasin vooluvõrku.
4. Avage veekraan.
5. Sulgege täiteluuk (ärge pange pesu sisse!).
6. Seadistage olenevalt mudelist programm ☉ **Drum Clean (Trumlipuhastus) 90 °C** või ☹ **Cottons (Puu vill) 90 °C**.
7. Avage pesuvahendi sahtel.
8. Lisage kambrisse **II** umbes 1 liiter vett.
9. Lisage kambrisse **II** pesuvahendit.
Märkus: Vahu vältimiseks kasutage ainult poolt pesuvahenditootja soovitatud pesuvahendi kogusest. Ärge kasutage villa või õrna pesu pesuvahendit.
10. Sulgege pesuvahendi sahtel.
11. Vajutage nuppu ▷|||.
12. Lülitage seade pärast programmi lõppu välja.

Teie pesumasin on nüüd töövalmis.

Transportimine

Nt kolimisel

Ettevalmistavad tööd

1. Sulgege veekraan.
2. Sulgege vee juurdevool sisselaskevoolikusse. Hooldus - vee sisselaskevooliku sõel → *lehekülg 32*
3. Laske pesuvee jäägid välja. Hooldus - pesuvee pump on ummistunud → *lehekülg 30*
4. Lahutage pesumasin vooluvõrgust.
5. Eemaldage voolikud.

Transpordikinnitusete paigaldamine

1. Võtke katted maha ja hoidke need alles. Vajadusel kasutage kruvikeerajat.

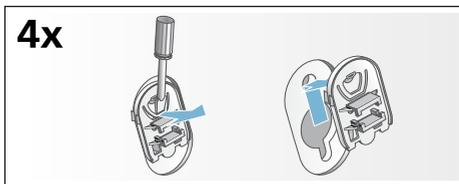

2. Pange sisse kõik 4 hülssi. Kinnitage toitejuhe juhtmehoidikutesse. Pange kruvid sisse ja keerake kinni.

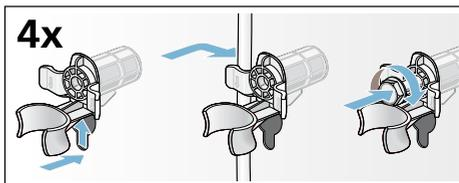

Enne uuesti kasutusele võtmist:

Märkused

- eemaldage **kindlasti** transpordikinnitused!
- Et pesuvahendit järgmise pesukorra ajal kasutult ära voolu ei uhitaks, kallake ca 1 liiter vett sahtlisse **II** ja käivitage programm ☉ Spin (Tühjendamine)/Empty (Tühjendamine) ☹ (kui on vaja ainult välja pumbata: seadke p/min (tsentrifuugimispöörete arv) - 0 - peale).

 Seadmega tutvumine

Pesumasin

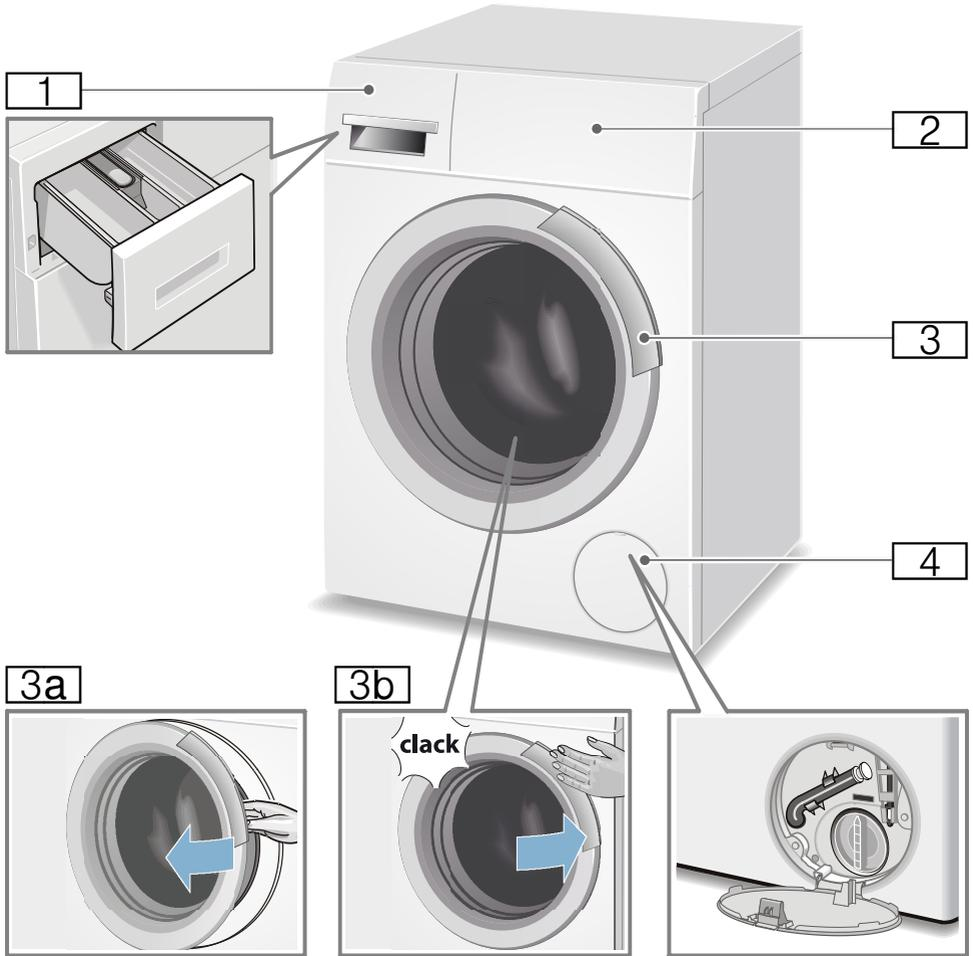

- 1** Pesuvahendisahtel
- 2** Juhtpaneel/näidik
- 3** Käepidemega täiteluuk
- 3a** Avage täiteluuk
- 3b** Pange täiteluuk kinni
- 4** Teenindusluuk

Juhtpaneel

Juhtpaneel olenevalt mudelist



- 1 Programmid
Kõigi programmide ülevaate leiate kasutus- ja paigaldusjuhendi lisalehelt.
- 2 Programmi valikunupp:
 - programmi valimiseks
 - pesumasinasse sisse- ja väljalülitamine väljasasendiga
- 3 Juhtpaneel nuppude ja näidikutega

Näidikuväli

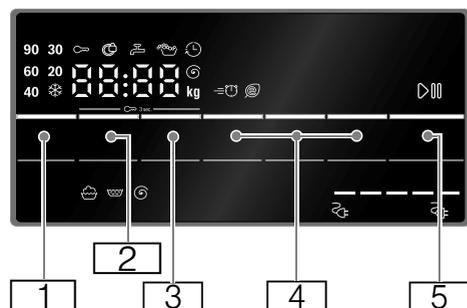

Nupp	Näidik	Kirjeldus
1		valitav Temperature (Temperatuur) ❄ -90 °C C; ❄ =külm
2		valitav rpm/Spin speed (Tsentrifuugimiskiirus) ----, 0-1200** ⌚
3		Finished in (Lõppemisaeg) nt 2:30 Programmi kestus pärast programmi valimist, h:min (tunnid:minutid) 1 -24 ⌚ Lõpuaja eelvalik tundides Programmi lõpp ... tundi
		* vastavalt mudelile
		** vastavalt valitud programmile, seadistustele ja mudelile

Nupp	Näidik	Kirjeldus
		lisa programmi seadistused: → lehekülg 23
		Speed Eco Perfect
		Water Plus (Suurem veekogus)
		Easy Iron (Lihtsam triikimine)*
		Prewash*
		Nupp programmi käivitamiseks, katkestamiseks (nt pesu lisamiseks) ja lõpetamiseks
* vastavalt mudelile ** vastavalt valitud programmile, seadistustele ja mudelile		

lisanõuanded juhtpaneelil

Näidik	Kirjeldus
6,5** kg	Laadimisjuhised
	Energiakulu* → lehekülg 10
	Programmikäik:
	Pesemine
	Loputamine
	Tsentrifugimine
Lõpp	Programmi lõpp
----	Programmi lõpp loputuspausiga
	Täiteluuk → "Pesu juurdelisamine" lk 26 → "Mida teha tõrgete korral?" lk 32
* vastavalt mudelile ** vastavalt valitud programmile, seadistustele ja mudelile	

Näidik	Kirjeldus
	Veekraan → "Mida teha tõrgete korral?" lk 32
	Lapselukk → lehekülg 26 → "Mida teha tõrgete korral?" lk 32
	Vahutuvastus → lehekülg 26 → "Nõuanded juhtpaneelil" lk 34
E: --	Veateade → lehekülg 32
0-4	Helisignaali seadistamine
* vastavalt mudelile ** vastavalt valitud programmile, seadistustele ja mudelile	



Pesu

Pesu ettevalmistamine

Tähelepanu!

Seadme kahjustused/Tekstiilesemete kahjustamine

Võõrkehad (mündid, kirjaklambrid, nõelad, naelad) võivad esemeid ja masina osasid kahjustada.

Pesu ettevalmistamisel pidage seetõttu meeles:

- Tühjendage taskud.

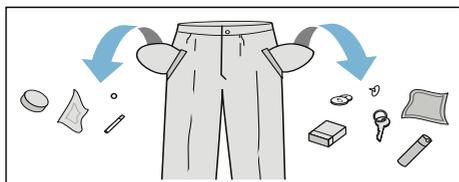

- Kontrollige, et ei oleks metallesemeid (kirjaklambrid vms) ja eemaldage.
- Õrna esemeid (sukad, rinnahoidjad jne) peske võrgus/kotis.
- Tõmmake lukud kinni ja nõopige kinnised kinni.
- Eemaldage taskutest ja käänistest liiv.
- Võtke kardinarõngad küljest ära või siduge need võrgu/pesukoti sisse.

Pesu sorteerimine

Sorteerige oma pesu hooldusjuhiste ja hooldusetiketil toodud tootja andmete järgi vastavalt:

- tekstiili/kiu tüübile;
- värvile.

Märkus: Pesu võib anda värvi või see ei lähe korralikult puhtaks. Peske valget ja värvilist pesu eraldi. Uut värvilist pesu peske esimest korda eraldi.

- **Määrumine**
Peske koos sarnase määrumisastmega pesu. Mõne näite määrumisastmete kohta leiate peatükis → *lehekülg 21*
 - **kerge:** ilma eelpesuta, või valige lisa programmiseadistus **Speed Perfect** (Quik/Kiire pesu).
 - **tavaline**
 - **tugev:** pange vähem pesu sisse, valige eelpesuga programm.
 - **plekid:** eemaldage plekid või eeltöödelge neid, kuni need on veel värsked. Esmalt tupsutage seebilahusega/ärge hõõruge. Seejärel peske esemeid sobiva programmiga. Raskesti eemaldatavatest/kuivanud plekkidest saab mõnikord lahti alles mitme pesuga.
- Sümbolid hooldusetikettidel
Märkus: Sümbolites olevad arvud näitavad maksimaalset pesemistemperatuuri.

- sobib tavapesuks; nt programm Puuvill
- vajab õrna pesu; nt programm Kergesti hooldatav
- vajab eriti õrna pesu; nt programm Õrn/Siid
- sobib käsipesuks; nt programm Vill
- Pesu ei tohi masinas pesta.

Tärgeldamine

Märkus: Pesu ei tohi olla pesupehmedajaga töödeldud.

Tärgeldada saab vedela tärgeldusvahendiga eriti loputamisel ja puuvillaprogrammis. Kallake tärgeldusvahendit vastavalt tootja andmetele lahtrisse (vajadusel puhastage eelnevalt).

Värvimine / värvi eemaldamine

Värvida ainult majapidamises vaja minevaid koguseid. Sool võib roostevaba terast kahjustada! Järgige värvitootja soovitusi.

Värvi eemaldamist **ei** tohi teha pesumasinas.

Pesuvahend

Õige pesuvahendi valik

Hooldustähised on olulised õige pesuvahendi ja temperatuuri valimisel ning pesu hooldamisel, → vaadake ka veebilehele www.sartex.ch

Veebilehelt www.cleanright.eu leiate palju kasulikku teavet pesu-, hooldus- ja puhastusvahendite kohta kodutingimustes kasutamiseks.

- **Optiliste valgendajatega üldpesuvahend**
sobib linasele või puuvillasele keetmiskindlale valgele pesule
Programm: Puuvill / külm – max 90 °C
- **Värvilise pesu pesuvahend ilma pleegitaja ja optiliste valgendajateta**
sobib linasele või puuvillasele värvilisele pesule
Programm: Puuvill / külm – max 60 °C
- **Värvilise/õrna pesu pesuvahend ilma optiliste valgendajateta**
sobib kergesti hooldatavatest kiududest ja sünteetilisest materjalist värvilisele pesule
Programm: Kergesti hooldatav / külm – max 60 °C
- **Õrna pesu pesuvahend**
sobib õrnadele kangastele, siidile ja viskoosile

Programm: Õrn pesu / siid / külm – max 40 °C

- **Villa pesuvahend**
sobib villastele esemetele
Programm: Villane / külm – max 40 °C

Energia ja pesuvahendi kokkuhoidmine

Kergelt ja keskmiselt määratud pesu puhul saab vähendada energiakulu (pesemistemperatuuri alandamine) ja pesuvahendi kogust.

Kokkuhoid	Määrumine/nõuanne
Madalam temperatuur ja väiksem pesuvahendi kogus vastavalt doseerimise soovitusel	<p>kerge Määrumist ja plekke ei ole näha. Riitusesemed on külge võtnud kehalõhna, nt:</p> <ul style="list-style-type: none"> ■ kerge suve-/spordiriietus (mõni tund kantud) ■ T-särgid, päevasärgid, pluusid (kuni 1 päev kantud) ■ külaliste voodipesu ja käterätid (1 päev kasutatud)
	<p>Tavaline Määrumine nähtav/või mõni kerge plekk näha, nt:</p> <ul style="list-style-type: none"> ■ T-särgid, päevasärgid, pluusid (läbihigistatud, mitu korda kantud) ■ käterätid, voodipesu (kuni 1 nädal kasutatud)
	<p>tugev Määrumine ja/või plekid selgelt nähtavad, nt köögirätid, imikupesu, tööriided</p>
Temperatuur vt hooldusetiketti ja pesuvahendi kogus vt soovitusi/tugevalt määratud	

Märkus: Universaalpesu-/abi-/hooldus- ja puhastusvahendite doseerimisel tuleb järgida tootja juhiseid. → *lehekülg 25*

P+ Programmi seadistused

Pärast programmi valimist kuvatakse juhtpaneelile programmi eelseadistused.

Eelseadistusi saate siin muuta.

Selleks vajutage vastavat nuppu seni, kuni juhtpaneelile kuvatakse soovitud seadistusväärtus.

Märkus: Nupu pikemal vajutamisel liiguvad seadistusväärtused automaatselt kuni lõppväärtuseni edasi. Seejärel vajutage veelkord nuppu ja te saate uuesti seadistusväärtusi muuta.

Võimalike programmiseadete ülevaate leiate kasutus- ja paigaldusjuhendi lisalehelt.

Temperature (Temperatuur)

(Temp. °C)

Nupp olenevalt mudelist

Seadistatud temperatuuri saate muuta enne programmi algust ja programmi ajal, sõltuvalt programmi kulgemisest.

Maksimaalselt seadistatav temperatuur sõltub valitud programmist.

rpm/Spin speed (Tsentrifuugimiskiirus)

(⊙, rpm ⊙)

Tsentrifuugimise kiirust (p/min, pööret minutis) saate muuta enne programmi algust ja programmi ajal sõltuvalt programmi kulgemisest.

Seadistus 0 : Ilma lõpptsentrifuugimiseta, vesi pumbatakse ainult välja. Pesu jääb märjalt trumlisse; sobib nt pesule, mida ei tohi tsentrifuugida.

Seadistus - - - - : Loputuse stopp = ilma lõpptsentrifuugimiseta, pesu jääb pärast viimast loputust vette.

Kui pesu ei võeta kohe pärast programmi lõppu masinast välja, võite pesu kortsumise vältimiseks valida pesuprogrammi lõpetamise ilma tsentrifuugimiseta.

Programmi jätkamiseks/lõpetamiseks → *lehekülg 27*

Maksimaalselt seadistatav seatav kiirus sõltub valitud programmist ja mudelist.

Finished in (Lõppemisaeg)

(⊙, Finished in ⊙)

Enne programmi käivitamist saab eelvalida programmi lõppemise aega (Ready in (Pesu pestud)) tunniste sammudega (h=tund) kuni maksimaalselt 24h.

Selleks:

1. Valige programm.
Kuvatakse valitud programmi kestus, nt **2:30** (tunnid:minutid).
2. Vajutage nuppu **Finished in (Lõppemisaeg)** nii mitu korda, kuni ilmub soovitud tundide näit.
3. Vajutage nuppu **▷|||**.
Programm käivitub.
Juhtpaneelile kuvatakse valitud tundide arv nt **8h** ja algab pöördloendus, kuni algab pesuprogramm. Seejärel kuvatakse programmi kestust.

Märkus: Jooksva programmi korral kohandatakse programmi kestust automaatselt.

Programmi kestust võivad mõjutada teatud tegurid, nt:

- Programmi seadistused

- Pesuvahendi doseerimine (vajadusel täiendavad loputused vahu tekke tõttu),
- Laetud kogus / tekstiili liik (erinev vee imamine),
- Disbalansid (nt voodilinate korral) kompenseeritakse tsentrifuugimise mitmekordse käivitamisega,
- Võrgupinge kõikumised
- Veesurve (pealevoolu kiirus).

Pärast programmi käivitamist saate eelvalitud tundide arvu muuta alljärgnevalt:

1. Vajutage nuppu .
2. Muutke nupu **Finished in (Lõppemisaeg)** abil tundide arvu.
3. Vajutage nuppu .

Pärast programmi käivitamist saate vajadusel pesu juurde panna või välja võtta. → *lehekülg 26*

P+ Lisaseadistused

Kõigi võimalike täiendavate seadistuste ülevaate leiате kasutus- ja paigaldusjuhendi lisalehelt.

Seadistused on mudelitel erinevad.

Speed Eco Perfect

(  , Speed Eco Perfect)

Kahe seadistusvõimalusega nupp valitud programmi kohandamiseks:

- **Speed Perfect**
Pesemiseks lühema ajaga võrreldava pesutulemuse juures, kuid suurema energiakuluga, kui valitud programmil ilma seadistuseta Speed Eco Perfect.
Märkus: Ärge ületage maksimaalset pesukogust.

Eco Perfect

Energiasäästlik pesemine temperatuuri vähendamise abil sama pesutulemusega nagu valitud programmi kasutamisel ilma seadistuseta Speed Eco Perfect.

Selleks vajutage nuppu. Esvalt pakutakse teile **Speed Perfect**-seadistust. Kui te vajutate nuppu veelkord, on **Eco Perfect**-seadistus aktiivne. Kui seadistus on aktiveeritud, põleb näidikus vastav sümbol.

Kui te vajutate nuppu veelkord, siis ei ole seadistus aktiivne.

Easy Iron (Lihtsam triikimine)

(, Easy-Iron )

Nupp olenevalt mudelist

Väiksema kiirusega spetsiaalne tsentrifuugimine ja järgnev pesu kohendamine vähendab kortsumist.

Märkus: Pesu jääniiskuse protsent on kõrgem.

Water Plus (Suurem veekogus)

(, Water Plus )

Nupp olenevalt mudelist

Kõrgem veetase ja täiendav loputus eriti tundliku naha korral ja/või väga pehme veega piirkondades.

Prewash

(, Prewash )

Nupp olenevalt mudelist

Tugevasti määratud pesule.

Märkus: Jaotage pesuvahend kambritesse **I** ja **II**.



Seadme kasutamine

Pesumasina ettevalmistamine

Märkus: Pesumasin **tuleb nõuetekohaselt paigaldada ja ühendada.** → *lehekülg 11*

1. Ühendage pesumasin vooluvõrku.
2. Avage veekraan.
3. Avage täiteluuk.
4. Kontrollige, et trummel oleks täielikult tühi. Vajaduse korral võtke pesu välja.

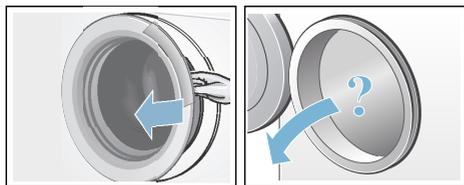

Valida programm/Lülitage seade sisse

Märkus: Kui lapselukk on sisse lülitatud, peate selle enne programmi seadistamist välja lülitama.

Valige programmi valikunupuga soovitud programm. Nuppu saab pöörata mõlemas suunas.

Seade on sisse lülitatud.

Juhtpaneelile ilmuvad valitud programmi **programmieelseadistused:**

- Temperatuur*,
- Programmikestus vaheldumisi maksimaalse täitekogusega ja
- märkus energiakulu kohta*.

Programmiseadistuste muutmine

Saate kasutada selle pesutsükli eelseadistusi või neid muuta.

* vastavalt mudelile

Selleks vajutage vastavat nuppu seni, kuni kuvatakse soovitud seadistus.

Seadistused on aktiivsed ilma kinnitusest.

Pärast pesumasina väljalülitamist need kustuvad.

Programmi eelseadistused
→ *lehekülg 22*

Lisaseadistuste valimine

Täiendavate seadistuste valimisega saate pesuprogrammi veelgi paremini oma vajadustele kohandada.

Seadistusi saab lisada või tühistada olenevalt programmi kulgemisest.

Kui seadistus on aktiivne, põlevad nuppude märgulambid.

Pärast pesumasinana väljalülitamist seadistused kustuvad.

Täiendavad programmi seadistused
→ *lehekülg 23*

Asetage pesu trumlisse



Hoiatus **Eluohtlik!**

Lahusteid sisaldavate puhastusvahenditega, nt plekieemaldi/ puhastuslahustiga töödeldud pesu võib masinasse panemisel tekitada plahvatus.

Enne masinasse panekut loputage pesu põhjalikult käsitsi.

Märkused

- Pange läbisegi suuri ja väikseid riideesemeid. Eri suurusega riideesemed jaotuvad trumli tsentrifuugimisel paremini. Üksikud esemed võivad masina tasakaalust välja viia.
- Ärge ületage maksimaalset pesukogust. Ületäitmine halvendab pesutulemust ja soodustab kortside teket.

1. Enne pesutrumlisse panemist raputage kokkuvolditud esemed lahti.
2. Veenduge, et esemed ei jää luugi ja kummitihendi vahele kinni, ja sulgege luuk.

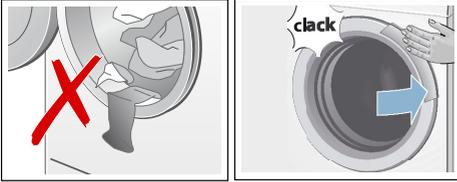

Pesu- ja hooldusvahendi doseerimine ja sisse kallamine

Tähelepanu!

Seadme kahjustused

Pesuvahendid ja spetsiaalsed vahendid pesu töötlemiseks (nt plekieemaldajad, eelpesu aerosoolid, ...) võivad kokkupuutel masinaga kahjustada selle pinda.

Pesumasina pind ei tohi nende vahenditega kokku puutuda. Vajaduse korral pühkige pihustuspritsmed või muud jäägid/piisad kohe niiske rätikuga ära.

Doseerimine

Doseerige pesu- ja hooldusvahendit vastavalt:

- veekaredusele (info saamiseks pöörduge veevarustusfirma poole);
- tootja juhiste pakendil;
- pesu kogusele.
- Määrumine

Pesuvahendi lisamine

1. Tõmmake pesuvahendisahtel välja.

⚠ Hoiatus

Silma-/nahaärritus!

Pesuvahendisahkli avamisel töötamise ajal võib sahtlist pesu-/hooldusvahendit välja pritsida. Avage sahtel ettevaatlikult. Pesu-/hooldusvahendi sattumisel silma või kokkupuutel nahaga loputage silmi põhjalikult veega ja peske nahka veega. Kogemata allaneelamise korral pöörduge arsti poole.

2. Pesu- ja/või hooldusvahendi lisamine.

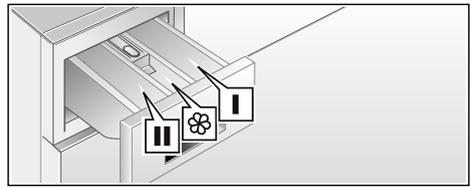

Sahtel I	Eelpesu pesuvahend
Sahtel II	Pesupehmen-daja, tär-geldusvahend; ärge ületage max kogust
Sahtel III	Põhipesu pesuvahend, veepeh-mendi, pleegitusvahend, plekieemaldaja

Märkused

- Universaalpesu-/abi-/hooldus- ja puhastusvahendite doseerimisel järgige tootja juhiseid.
- Väga pakse pehmen-dus- ja loputusvahendeid lahustage veega. See takistab ummistumist.
- Kallake vedel pesuvahend vastavasse doseerimismahutisse ning pange trumlisse.

Programmi käivitamine

Vajutage käivitusnuppu . Märgutuli põleb ja programm käivitub.

Märkus: Programmi käivitamiseks tuleb start-nuppu  veidi kauem all hoida. Nii välditakse programmi käivitamist nupu lühikese puudutuse tagajärjel.

Programmi ajal kuvatakse näidikul programmi lõppemisaeg või pärast pesuprogrammi käivitumist programmi kestus ja sümbolid programmi kulgemise kohta.

Näidik → *lehekülg 18*

Märkus: Vahutuvastus

Kui lisaks põleb näidikul sümbol , on pesumasinas pesuprogrammi ajal tuvastatud liiga palju vahtu ja seejärel on vahu kõrvaldamiseks automaatselt sisse lülitatud täiendavad loputused. Pange järgmine kord sama pesukoguse pesemisel vähem pesuainet.

Kui soovite takistada programmi kogemata muutmist, lülitage järgnevalt sisse lapselukk.

Childlock (Lapselukk)

(∞ 3 sec.)

Te saate pesumasina seadistatud funktsioonide kogemata muutmise vastu kindlustada. Selleks aktiveerige pärast programmi käivitamist lapselukk.

Aktiveerimiseks/inaktiveerimiseks vajutage umbes 3 sekundi jooksul samaaegselt nuppe **Spin speed (Tsentrifuugimiskiirus)** ja **Finished in (Lõppemisaeg)**. Juhtpaneelile ilmub sümbol ∞.

- ∞ põleb: lapselukk on aktiivne.

- ∞ vilgub: lapselukk on aktiveeritud ja programminupp on reguleeritud. Lapseluku inaktiveerimiseks seadke seadke programminupp lähteprogrammile tagasi. Sümbol põleb jälle.

Märkus: Programmikatkestuse vältimiseks ärge keerake programminuppu sealjuures üle Väljas-asendi.

Märkus: Lapselukk jääb pärast programmi lõppu ja seadme väljalülitamist endiselt aktiivseks. Uue programmi käivitamiseks peate selle alati inaktiveerima.

Leotamine

Vastavalt soovitud programmi valikule võite pesu leotada:

1. Lisage leotus-/pesuvahendit tootja andmete kohaselt sahtlisse II.
2. Vajutage klahvi . Programm käivitub.
3. Ca 10 minuti pärast valida programmi peatamiseks nuppu .
4. Soovitud leotamisaja järel puudutage uuesti nuppu , kui soovite programmi jätkata või muuta.

Märkused

- Pange masinasse ühte värvi pesu.
- Pesuainet ei ole vaja täiendavalt lisada, pesemiseks kasutatakse leotusvett.

Pesu juurdelisamine

Pärast programmi käivitamist saate vajadusel pesu lisada või välja võtta.

Selleks vajutage nuppu .

Nupu  märgulamp vilgub ja masin kontrollib, kas pesu lisamine on võimalik.

Kui näidikul:

- on sümbol  kustunud, on lisamine võimalik.

- sümbol  põleb, ei ole lisamine võimalik.

Programmi jätkamiseks vajutage

nuppu . Programmi jätkatakse automaatselt.

Märkused

- Ärge jätke pesu lisamisel täiteluuki pikemaks ajaks lahti, kuna pesust välja nõrguv vesi võiks välja voolata.
- Kõrge veetaseme, kõrge temperatuuri või pöörleva trumli korral on täiteluuk ohutuse tagamiseks lukustatud ja pesu ei saa lisada.
- Pesu lisamisel ei ole pesukoguse näidik aktiivne.

Programmi muutmine

1. Vajutage nuppu .
2. Valige teine programm.
3. Vajutage nuppu . Uus programm algab otsast peale.

Progr. katkest.

Kõrge temperatuuriga programmide puhul toimige järgmiselt:

1. Vajutage klahvi .
2. Jahutada pesu: valida  **Rinse (Loputamine)**.
3. Vajutage klahvi .

Madala temperatuuriga programmidel toimige järgmiselt:

1. Vajutage klahvi .
2.  Spin (Tsentrifugimine)/Empty (Tühjendamine)  valida (tuleb ainult välja pumbata: seada p/min (tsentrifuugimispöörete arv) - 0 - peale)
3. Vajutage klahvi .

Programmi lõpp loputuspausi korral

Juhtpaneelil kuvatakse ----  ja nupu  märgutuli vilgub.

Jätkake programmiga, valides nupp  või valides tsentrifuugimispöörete arv.

Lõpetage programm seadistades programmi valikunupu  Spin (Tsentrifugimine)/Empty (Tühjendamine)  (tuleb ainult välja pumbata: seada p/min (tsentrifuugimispöörete arv) - 0 - peale) ja siis valida nupp .

Programmi lõpp

Juhtpaneelile ilmub **End** ja märgulamp märgulamp nupus  ei põle.

Pesu väljavõtmine / seadme väljalülitamine

1. Avage täiteluuk ja võtke pesu välja.
2. Keerata programmivaliknupp asendisse Off (Väljas). Seade on välja lülitatud.
3. Sulgege veekraan.

Märkus: Aquastop-mudelitel ei ole vajalik.

Märkused

- Ärge unustage mõnda eset trumliisse. See võib järgmises pesus kokku tõmmata või värvi anda.
- Trumliis ja kummist kaelustihendis ei tohi olla mingeid esemeid – roostetamise oht!
- Pühkige kummist kaelustihend kuivaks.

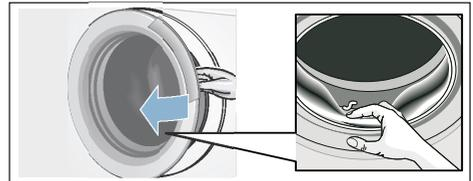

- Jätke täiteluuk ja pesuvahendisahtel lahti, et jääkvesi saaks ära kuivada.
- Oodake, kuni programm on lõppenud, muidu on seade veel lukus. Seejärel lülitage seade sisse ja oodake, kuni lukk avaneb.

- Programmi lõppedes lülitub pesumasin säästurežiimile. Näidud kustuvad. Väljumaks säästurežiimist vajutage suvalist nuppu.



Andurid

Pesukoguse automaatika

Pesukoguse automaatika arvestab igale programmile optimaalse vee tarbimise pesu liigi ja pesukoguse järgi.

Tasakaalu kontrollsüsteem

Kui pesu ei ole trumlis ühtlaselt jaotunud, lülitub sisse automaatne tasakaalu kontrollsüsteem, mis pöörab pesu tsentrifuugimisega mitu korda, kuni see on trumlis ühtlaselt jaotunud.

Kui pesu on trumlis jaotunud väga ebaühtlaselt, vähendab süsteem turvalisuse tagamiseks tsentrifuugimiskiirust või ei tsentrifuugi üldse.

Märkus: Trumlisse tuleb panna nii suuri kui ka väikseid esemeid.

→ *lehekülg 35*

VoltCheck

Automaatne pingekontroll tuvastab lubamatud pingelangused. Programm peatatakse.

Märkus: Alapinge korral vilgub näidikul iga kord kaksikpunkt.

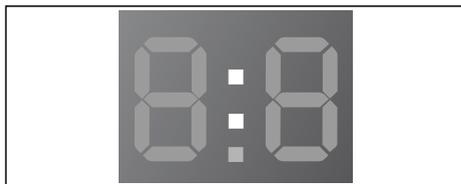

Programm jätkub, kui võrgutoide on jälle taastatud. Näidikul ei vilgu enam kaksikpunkt.

Kui katkestuse tõttu pikeneb programmi kestus, vilgub näidikul punkt.

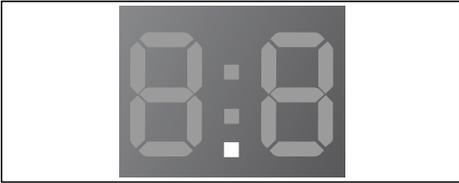

Pingekontroll lülitatakse sisse programmi käivitamisel.

Märkus: Elektrikatkestuse korral pesuprotsess katkestatakse. Programm jätkub, kui võrgutoide on jälle taastatud.

Helisignaali seadistamine

Saate muuta järgmisi seadeid:

- juhisesignaali helitugevus (nt programmi lõpus) ja/või
- klahvisignaali helitugevust.

Seadete muutmiseks peate esmalt aktiveerima seaderežiimi.

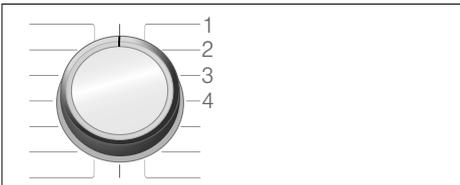

1/2/3/... Asendid programmi valikunupul

Seaderežiimi aktiveerimine:

1. keerake programmi valikunupp asendisse 1. Pesumasin on sisse lülitatud.
2. Vajutage nuppu  ja samaaegselt pöörake programmi valikunuppu paremale asendisse 2. Laske nupp lahti.

Seaderežiim on aktiivne ja juhtpaneelil kuvatakse eelseadistatud juhisesignaali helitugevus (nt programmi lõpus).

Helitugevuse muutmine

Nupuga **Finished in (Lõppemisaeg)** muudate programmi valikunupul asendeid:

- 2: juhisesignaali helitugevus ja/või
- 3: klahvisignaali helitugevus.



0 = väljas, 1 = vaikne,
2 = keskmine, 3 = vali,
4 = väga vali

Seaderežiimi lõpetamine

Võite nüüd tegevuse lõpetada ja keerata programmi valikunupu asendisse Off (Väljas). Seadistused on salvestatud.



Puhastamine ja hooldamine



Hoiatus

Eluohhtlik!

Pingestatud osadega kokkupuutel tekib elektrilöögioht. Lülitage seade välja ja tõmmake pistik pistikupesast välja.



Hoiatus

Mürgituse oht!

Lahustit sisaldavad pesuvahendid (nt lakibensiin) võivad sisaldada mürgiseid aure.

Lahusteid sisaldavaid puhastusvahendeid ei tohi kasutada.

Tähelepanu!

Seadme kahjustused

Lahustit sisaldavad pesuvahendid (nt lakibensiin) võivad kahjustada masina pinda ja osasid.

et Puhastamine ja hooldamine

Lahusteid sisaldavaid puhastusvahendeid ei tohi kasutada.

Nii väldite biokile ja lõhnade tekkimist:

Märkused

- Tagage pesumasina paigaldusruumis hea ventilatsioon.
- Jätke täiteluuk ja pesuvahendi sahtel veidi lahti, kui pesumasinat ei kasutata.
- Peske ainult   **Cottons (Puuviil) 60 °C**-programmiga, kasutades pulbrilist pesuvahendit.

Masina korpus/juhtpaneel

- Pühkige korpus ja juhtpaneel pehme, niiske lapiga üle.
- Eemaldage koheselt pesuvahendijäägid.
- Veejoaga puhastamine on keelatud.

Pesutrummel

Kasutage kloorivaba puhastusvahendit, mitte kasutada traatnuustikut.

Lõhnade tekkimisel pesumasinas või trumli puhastamiseks (olenevalt mudelist) käivitage programm  **Drum Clean (Trumlipuhastus) 90 °C** või   **Cottons (Puuviil) 90 °C** ilma pesuta. Kasutage selleks pulbrilist pesuvahendit.

Katlakivi eemaldamine

Pesuvahendi õige doseerimise puhul ei ole katlakivi eemaldamine vajalik. Kui see peaks siiski vajalikuks osutama, järgige katlakivi eemaldusvahendi tootja juhiseid. Sobivaid katlakivi eemaldusvahendeid saab hankida meie veebilehelt või klienditeeninduse kaudu.

Pesuvahendisahtel ja korpus

Kui on pesuvahendi või pesupehmedaja jääke:

1. Tõmmata pesuvahendisahtel välja. Eemaldada lisadetail, võtta pesuvahendisahtel täielikult välja.
2. Võtta lisadetail välja: suruda detail sõrmedega alt ülespoole välja.

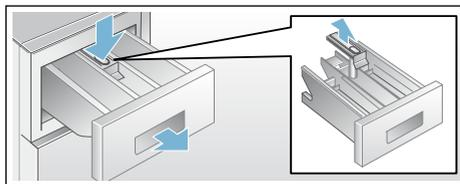

3. Puhastada sahtel ja lisadetail vee ja harjaga ning kuivatada. Puhastada ka korpuse sisepind.
4. Panna sahtel sisse tagasi ning fikseerida (silinder panna juhttihvti otsa).
5. Lükata pesuvahendisahtel sisse tagasi.

Märkus: Jätta pesuvahendisahtel lahti, et jääkvesi saaks ära kuivada.

Pesuveepump on ummistunud



Hoiatus

Põletusoht!

Pesuvesi on kõrge temperatuuriga pesemisel väga kuum. Kuuma pesuveega kokkupuutumine võib põhjustada põletusi. Laske pesuveel jahtuda!

1. Keerake veekraan kinni, nii et rohkem vett peale ei voolaks ja et olemasolev vesi pesuvee pumba kaudu välja lastaks.
2. Lülitage seade välja. Tõmmake toitepistik välja.

3. Avage ja eemaldage teenindusluuk.

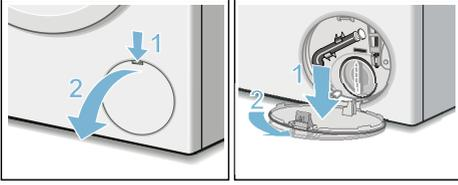

4. Võtke tühendusvoolik hoidikust välja. Võtke kork eest ära, laske pesuvesi sobivasse anumasse. Pange kork peale ja tühendusvoolik tagasi hoidikusse.



5. Kuna jääkvesi võib välja voolata, keerake pumba kaas pealt ära ettevaatlikult. Puhastage sisemus, pumba kaane keermesosa ja pumba korpus. Pesuveepumba tiivik peab olema pööratav. Pange pumba kaas peale tagasi ja keerake kinni. Pide peab olema püstasendis.

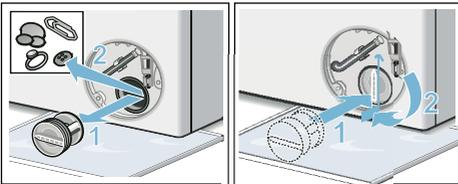

6. Pange teenindusluuk kohale tagasi, fikseerige ja sulgege.

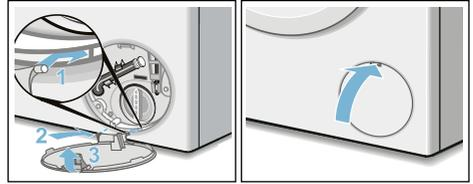

Märkus: Et pesuvahendit järgmise pesukorra ajal kasutult äravoolu ei uhitaks, kallake 1 liiter vett sahtlisse II ja käivitage programm Spin (Tsentrifuugimine)/Empty (Tühjendamine) (kui on vaja ainult välja pumbata: seadke p/min (tsentrifuugimispoorete arv) - 0- peale).

Tühendusvoolik sifooni juures on ummistunud

1. Lülitage seade välja. Tõmmake pistik seinakontaktist välja.
2. Avage voolikuklamber. Tõmmake tühendusvoolik ettevaatlikult ära, jääkvesi võib välja voolata.
3. Puhastage tühendusvoolik ja sifooni toruots.

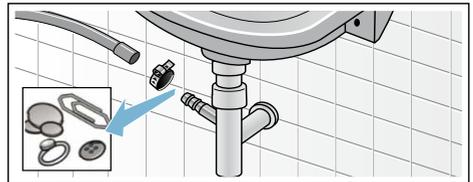

4. Ühendage tühendusvoolik otsa tagasi ja pange ühenduskohale klamber peale.

et Mida teha tõrgete korral?

Vee pealevoolu sõel on ummistunud

Selleks laske kõigepealt pealevooluvoolikust veesurve välja:

1. Sulgege veekraan.
2. Valige suvaline programm (va loputus/tsentrifuugimine/väljapumpamine).
3. Vajutage nuppu . Laske programmil umbes 40 sekundit käia.
4. Seadke programminupp asendisse Off (Väljas). Tõmmake võrgupistik välja.
5. Puhastage veekraanil sõel: Võtke voolik veekraani küljest lahti. Puhastage sõel väikese harjaga.

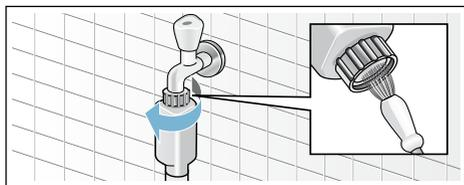

6. Mudelitel Standard ja Aqua-Secure puhastage sõela seadme tagaküljelt: Võtke voolik seadme tagaküljelt lahti, Võtke sõel tangidega välja ja puhastage.

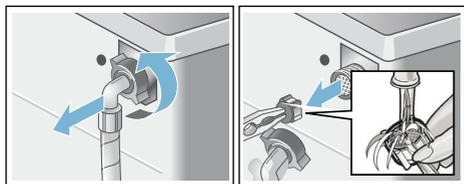

7. Ühendage voolik ja kontrollige tihedust.

? Mida teha tõrgete korral?

Hädaolukorras avamine

nt voolukatkestuse korral

Programm jätkub, kui võrgutoide taastub.

Kui pesu soovitakse siiski välja võtta, võib täiteluugi järgnevalt kirjeldatud viisil lahti teha.

Hoiatus **Põletusoh!**

Kõrgel temperatuuril pestes võib pesuvee või pesuga kokkupuutumine tekitada põletusi.

Vajadusel laske neil eelnevalt maha jahtuda.

Hoiatus **Vigastuste oht!!**

Ettevaatust, käe pöörlevasse trumliisse panemisel võite end vigastada.

Ärge pange kätt pöörlevasse trumliisse. Oodake, kuni trummel on seisma jäänud.

Tähelepanu! **Veekahjustused**

Väljajooksev vesi võib tekitada kahjustusi.

Kui täiteluugist on näha vett, ei tohi luuki avada.

1. Lülitage seade välja. Tõmmake pistik seinakontaktist välja.
2. Laske pesuvesi välja.
3. Tõmmake avariilukustust tööriista abil allapoole ja laske lahti. Nüüd saab täiteluugi lahti teha.

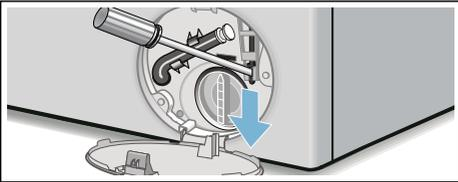

Nõuanded juhtpaneelil

Näidik	Põhjus/lahendus
 põleb	<ul style="list-style-type: none"> ■ Temperatuur on liiga kõrge. Oodake, kuni temperatuur langeb. ■ Veetase on liiga kõrge. Pesu ei saa juurde panna. Vajaduse korral pange täiteluuk kohe kinni. Programmi jätkamiseks valige nupp .
 vilgub	<ul style="list-style-type: none"> ■ Pesu võib olla vahele kinni jäänud. Avage täiteluuk uuesti, sulgege ning vajutage klahvi . ■ Vajutage täiteluuk kinni või võtke pesu vahelt ära ja pange uuesti kinni. ■ Lülitage seade välja ja seejärel uuesti sisse; valige programm ja tehke eriseade ning käivitage programm.
 põleb	<ul style="list-style-type: none"> ■ Avage täielikult külma vee kraan, ■ Sissevõtuvoolik on keerdus või kuhugi vahele jäänud, ■ veesurve on liiga madal. Puhastada sõel. → <i>lehekülg 32</i>
E:18	<ul style="list-style-type: none"> ■ Pesuveepump on ummistunud. Puhastage pesuveepump. → <i>lehekülg 30</i> ■ Tühjendusvoolik/tühjendustoru on ummistunud. Puhastage tühjendusvoolik sifooni juurest. → <i>lehekülg 31</i>
E:23	Alusvannis on vett, seade lekib. Sulgege veekraan. Pöörduge hooldekeskusse! → <i>lehekülg 37</i>
E:32	<p>vilgub näiduga End (Lõpp) vahetusel programmi lõpus.</p> <p>See ei ole viga – tasakaalutuse kontrollsüsteem katkestas tsentrifuugimise pesu ebaühtlase jaotumise tõttu.</p> <p>Pange väikesed ja suured esemed trumlis segamini. Vajaduse korral tsentrifuugige pesu vaid üks kord.</p>
	Lapselukk on peal; võtke maha.
 põleb	Tuvastati liigselt vahu, lülitati sisse lisaloputus. Pange järgmine kord sama pesukoguse pesemisel vähem pesuvahendit. → <i>lehekülg 26</i>
: Valmimisaeg vilgub	Võrgupinge on liiga madal.
. valmimisaeg vilgub	<p>Pesuprogrammi alapinge.</p> <p>Programmi kestus pikeneb.</p>
Muud näidud	Lülitage seade välja, oodake 5 sekundit ja lülitage uuesti sisse. Kui näit ilmub uuesti, helistage klienditeenindusse. → <i>lehekülg 37</i>

Mida teha tõrgete korral?

Tõrked	Põhjus/abinõu
Vesi jookseb välja.	<ul style="list-style-type: none"> ■ Kinnitage äravooluvoolik korralikult või vahetage see välja. ■ Keerake kinni sissevõtuvooliku keermesliide.
Vesi ei voola sisse. Pesuvahend ei ole veega segunenud.	<ul style="list-style-type: none"> ■ Nupp  pole vajutatud? ■ Kas veekraan on lahti keeramata? ■ Kas sõel on ummistunud? Puhastage sõel. → <i>lehekülj 32</i> ■ Kas juurdevooluvoolik on kokku murtud või kusagile vahele jäänud?
Täiteluuk ei avane.	<ul style="list-style-type: none"> ■ Turvafunktsioon on aktiivne. Programmi katkestus? → <i>lehekülj 27</i> ■ ☞ Kas lapselukk on aktiveeritud? Deaktiveerige. → <i>lehekülj 27</i> ■ --- Kas on valitud Rinse stop (Loputuse stopp = ilma lõpptsentrifuugimiseta)? → <i>lehekülj 27</i> ■ Avamine on võimalik ainult hädaolukorra-avamismehhanismi kasutamisel? → <i>lehekülj 32</i>
Programm ei käivitu	<ul style="list-style-type: none"> ■ Nupp  gedrückt? → <i>lehekülj 26</i> ■ Finished in (Löppemisaeg) kas on valitud? ■ Kas täiteluuk on kinni? ■ ☞ Kas lapselukk on aktiveeritud? Deaktiveerige. → <i>lehekülj 26</i>
Trumli lühiajaline rappumine/ pöörlemine pärast programmi käivitumist.	See ei ole viga – pesuprogrammi käivitamisel võib trummel sisemise mootori kontrolli tõttu lühikest aega rappuda..
Pesuvett ei pumbata välja.	<ul style="list-style-type: none"> ■ ---- Kas on valitud Rinse stop (Loputuse stopp = ilma lõpptsentrifuugimiseta)? → <i>lehekülj 27</i> ■ Puhastage pesuveepump. → <i>lehekülj 30</i> ■ Puhastage äravoolutoru ja/või äravooluvoolik..
Vesi ei ole trumlis nähtav.	See ei ole rike. Vesi on allpool nägemisulatust.
Tsentrifuugimise tulemus ei ole rahuldav. Pesu on märg/liiga niiske.	<ul style="list-style-type: none"> ■ See ei ole viga – tasakaalutuse kontrollisüsteem katkestas tsentrifuugimise pesu ebaühtlase jaotumise tõttu. Pange väikesed ja suured esemed trumlis segamini ■ Knitterschutz (je nach Modell) gewählt? ■ On valitud liiga madalad pöörded?
Tsentrifuugimistsükkel alustab mitu korda.	See ei ole rike – täitekoormuse kontrollisüsteem tasakaalustab pesu ebaühtlast jaotumist.
Programm kestab tavapärasest kauem.	<ul style="list-style-type: none"> ■ See ei ole viga – tasakaalutuse kontrollisüsteem tasakaalustab pesu mitmekordse keeramisega pesu ebaühtlast jaotumist. ■ See ei ole viga – vahu kontrollisüsteem on aktiivne – masin teeb täiendava loputustsükli.
Programmi kestus muutub pesutsükli ajal.	See ei ole viga – programmi kulgu optimeeritakse vastava pesuprogrammi järgi. Sellega võib kaasnedada programmi kestuse muutumine näidikul.
Jääkvesi hooldusvahendisahtlis ☞	<ul style="list-style-type: none"> ■ See ei ole rike – see ei vähenda hooldusvahendi mõju ■ Vajaduse korral puhastada.

et Mida teha tõrgete korral?

Tõrked	Põhjus/abinõu
Halb lõhn pesumasinas.	<p>Olenevalt mudelis käivitage programm ☺° Drum Clean (Trumlipuhastus) 90 °C või 📏◀ Cottons (Puu vill) 90 °C ilma pesuta.</p> <p>Kasutage pulbrilist pesuvahendit või valgendisisaldusega pesuvahendit.</p> <p>Märkus: Vahu vältimiseks kasutage ainult poolt pesuvahenditootja soovitatud pesuvahendi kogusest. Ärge kasutage villa või õrna pesu pesuvahendit</p>
Pesuvahendi sahtlist võib vahtu välja tulla.	<p>Kas pesuvahendit sai liiga palju?</p> <p>Segada supilusikatäis pesupehmeidajat 1/2 l veega ja kallata lahtrisse II (mitte Outdoor-, Sportswear- und Daunen-Textilien!).</p> <p>Järgmise pesemiskorra ajal pange vähem pesuvahendit..</p>
Tugev müra, vibratsioon ja seadme liikumine tsentrifuugimisel..	<ul style="list-style-type: none"> ■ Kas seade on tasakaalus? Rihtida seade välja. → <i>lehekülg 15</i> ■ Kas seadme jalad on fikseeritud? Fikseeri seadme jalad. → <i>lehekülg 15</i> ■ Kas transporttoed on eemaldatud? Transpordikinnituste eemaldamine
Näidik/märgulambid ei tööta masina töötamise ajal.	<ul style="list-style-type: none"> ■ Toitekatkestus? ■ Kas kaitsmed on väljas? Lülitage kaitsmed sisse/vahetage välja. ■ Kui rike esineb korduvalt, kutsuge klienditeenindus.
Pesul on pesuvahendi jäljed.	<ul style="list-style-type: none"> ■ Mõningad fosfaadivabad pesuvahendid sisaldavad vees mittelahustuvaid jääke. ■ Valida Rinsing (Loputus) või harjata pesu pärast pesemist..
Pausiolekus 🌀 põleb sümbol näidikul.	<ul style="list-style-type: none"> ■ Veetase on liiga kõrge. Pesu ei saa juurde panna. Vajaduse korral pange täiteluuk kohe kinni. ■ Programmi jätkamiseks vajutage nuppu .▷🔊
Pausiolekus põleb sümbol näidikul. 🌀	Täiteluuk on lukust lahti. Pesu saab juurde panna.
Kui te ei suuda tõrget ise kõrvaldada, (välja- ja sisselülitamisega) või kui vajalik on remont::	<ul style="list-style-type: none"> ■ Lülitada seade välja ja tõmmata pistik pistikupesast välja. ■ Keerata veekraan kinni ja kutsuda klienditeenindus.



Klienditeenindus

Kui te ei suuda tõrget ise kõrvaldada, pöörduge meie klienditeenindusse. → Tiitelleht

Leiame alati sobiva lahenduse ja sageli ei peagi tehnik kohale tulema.

Esitage klienditeenindusele masina tootenumber (E-Nr.) ja seerianumber (FD).

E-Nr. _____ FD _____

E-Nr. Tootenumber
FD Valmistusnumber

Need andmed leiate *olenevalt mudelist:

täiteluugi seest* / avatud hooldusluugilt* ja seadme tagaküljelt.

Usaldage tootja asjatundlikkust.

Võtke meiega ühendust. Seeläbi on tagatud, et remonditööd teeb koolitatud hooldustehnik ja kasutatakse originaalvaruosi.



Tehnilised andmed

Mõõtmed:

84,8 x 60 x 44,5 cm

(Kõrgus x laius x sügavus)

Kaal:

65 kg

Ühendamine elektritoitega:

Nimipinge 220–240 V, 50 Hz

Nimivool 10 A

Nimivõimsus 2300 W

Veerõhk:

100–1000 kPa (1–10 baari)

Energiakulu väljalülitatud olekus:

0,12 W

Energiakulu ooteolekus (mitteväljalülitatud olek):

0,48 W

ainult Aquastopiga varustatud seadmetele

Lisaks ostulepingust tulenevatele garantiinõuetele müüja vastu ja lisaks meie seadme garantiile hüvitame kulud järgmistel tingimustel:

1. Kui meie Aquastop-süsteemi vea tõttu peaks tekkima veekahjustus, siis kompenseerime me erakasutaja kahjud.
2. Vastutusgarantii kehtib kogu seadme kasutusea jooksul.
3. Garantiinõude eelduseks on see, et Aquastop-süsteemiga seade on korrektselt ja vastavalt meie juhiste paigaldatud ning ühendatud, see nõue hõlmab ka Aquastop-pikendust (originaaltarvik).
Meie garantii ei laiene defektsetele voolikutele või armatuuridele ega Aquastop-ühendusele veekraani juures.
4. Aquastop-süsteemiga seadmeid ei ole vaja töö ajal valvata ega sulgeda pärast kasutamist veekraani. Veekraan tuleb sulgeda ainult pikema eemalviibimise puhul, nt mitmenädalase puhkuse korral.

Kõigi riikide kontaktandmed leiate kaasasolevast klienditeeninduste nimekirjast.

Robert Bosch Hausgeräte GmbH
Carl-Wery-Straße 34
81739 München, GERMANY



9001376827 (9802)