



SIEMENS



Сушарка для білизни

WT47W561OE

siemens-home.bsh-group.com/welcome

uk Інструкція з експлуатації і встановлення

Register
your
product
online

Про цю сушарку для білизни

Ви придбали сушарку для білизни марки Siemens.

Приділіть кілька хвилин ознайомленню з перевагами цієї сушарки для білизни.

Стандарти якості марки Siemens надзвичайно високі, тому кожна сушарка для білизни ретельно випробовується та перевіряється на заводі.

Докладніші відомості про асортимент нашої продукції, аксесуарів і запасних частин можна знайти на нашому веб-сайті www.siemens-home.bsh-group.com або отримати в наших сервісних центрах.

Якщо в інструкції з експлуатації та встановлення описуються різні моделі, то у відповідних місцях буде вказано на відмінності.



Перед введення сушарки для білизни в експлуатацію необхідно прочитати цю інструкцію з експлуатації та встановлення!

Правила відображення

⚠ Попередження!

Ця комбінація символів та сигнальних слів вказує на можливо небезпечну ситуацію. Ігнорування може стати причиною смертельного випадку або травми.

Увага!

Це сигнальне слово вказує на можливо небезпечну ситуацію. Ігнорування може спричинити матеріальні збитки та/або завдати шкоди навколишньому середовищу.

Вказівка / Порада

Вказівки по оптимальному використанню пристрою / інша корисна інформація.

1. 2. 3. / a) b) c)







Дії відображуються за допомогою цифр або літер.

■ / -

Перелічення відображуються за допомогою клітинок або маркера списку.

Зміст

	Використання за призначенням	4
	Рекомендації з безпеки	5
	Діти / дорослі / домашні тварини	5
	Встановлення	6
	Експлуатація	8
	Очищення / технічне обслуговування	11
	Рекомендації для заощадження	13
	Установка і підключення приладу	14
	Комплект поставки	14
	Встановлення приладу	14
	Підключення приладу	16
	Перед першим використанням	17
	Приладдя (опціонально)	17
	Коротка інструкція з експлуатації	18
	Знайомство з приладом	19
	Огляд приладу	19
	Панель	20
	Дисплей	21
	Огляд програм	24
	Налаштування програми	26
	Білизна	28
	Підготовка білизни	28
	Сортування білизни	29
	Управління приладом	30
	Завантаження білизни та увімкнення приладу	30
	Налаштування програми	31
	Запустити програму	31
	Хід програми	31
	Зміна програми або додавання білизни	31
	Припинення виконання програми	31
	Кінець програми	31
	Виймання білизни та вимикання приладу	32
	Спорожнення ємності конденсату	32
	Видалення ворсу	33
	Налаштування приладу	35
	Блокування від доступу дітей	35
	Безшумне сушіння	35
	Коригування налаштувань приладу	35
	Сушіння з кошиком для вовни	38
	Кошик для вовни	38
	Кріплення кошика для вовни	38
	Приклади застосування	39
	Встановлення вставки та запуск програми	40
	Відведення конденсату	41
	Чищення та догляд	44
	Чищення приладу	44
	Чищення датчика вологи	45
	Почистіть фільтр у ємності для конденсату	45
	Очищення піддону	46
	Обслуговування приладу	48
	Підготовка до обслуговування приладу	49
	Виконання простого обслуговування приладу	51
	Виконання інтенсивного обслуговування приладу	52

	Довідка до приладу.....	55
	Транспортування приладу....	57
	Показники споживання.....	58
	Таблиця показників споживання....	58
	Найефективніша програма для текстильних виробів з бавовни.....	58
	Технічні характеристики.....	59
	Утилізація.....	59
	Сервісна служба.....	60

Використання за призначенням

- Цей пристрій призначений виключно для побутового використання.
- Забороняється встановлювати та експлуатувати пристрій у приміщеннях із загрозою замерзання або на відкритому повітрі. Існує ризик пошкодження пристрою при замерзанні залишків води у ньому. Замерзлі шланги можуть розірватися або тріснути.
- Цей пристрій призначений виключно для побутового висушування і освіження білизни, що складається з матеріалів, випраних у воді та придатних для висушування в барабані (див. етикетку на текстильному виробі). Експлуатація пристрою з іншою метою не передбачена, а тому заборонена.
- Цей пристрій призначений для використання на висоті максимум до 4000 метрів над рівнем моря.

Перед першим увімкненням пристрою:

Переконайтеся, що на пристрої немає явних пошкоджень. Забороняється експлуатувати пошкоджений пристрій. При виникненні будь-яких проблем зверніться до спеціалізованої авторизованої мережі або до нашої сервісної служби.

Прочитайте і виконуйте інструкції з експлуатації та монтажу, а також ознайомтеся зі всіма іншими настановами, які постачаються у комплекті з вашим пристроєм.

Збережіть всі документи для наступного користування або користувача.

Рекомендації з безпеки

Інформація та попередження, наведені нижче, мають на меті захистити вас від ушкоджень та уникнути матеріальних збитків для вашого оточення.

Однак важливо вживати необхідних запобіжних заходів та встановлювати, обслуговувати, очищувати та експлуатувати пристрій з належною обережністю.

Діти / дорослі / домашні тварини

Попередження Ризик для життя!

Діти та інші особи, нездатні оцінити ризики, пов'язані з використанням пристрою, можуть отримати ушкодження або опинитися у небезпечній для життя ситуації. Тому виконуйте наступні настанови.

- Діти старше 8 років, особи з обмеженими фізичними, сенсорними або розумовими здібностями або особи з нестачею досвіду та знань можуть експлуатувати пристрій лише під наглядом або після проведення інструктажу з безпечного використання пристрою та усвідомлення потенційних ризиків.

- Не дозволяйте дітям гратися з пристроєм.
- Не дозволяйте дітям очищувати або обслуговувати пристрій без нагляду.
- Тримайте дітей віком до 3 років і домашніх тварин подалі від пристрою.
- Не залишайте пристрій без нагляду, коли поряд знаходяться діти та інші особи, що не оцінюють ризиків, пов'язаних із використанням машини.

Попередження Ризик для життя!

Діти можуть замкнутися всередині пристрою та опинитися у небезпечній ситуації.

- Заборонено встановлювати пристрій позаду дверей, які можуть пошкодити дверцята пристрою або завадити їх повному відкриттю.
- Щойно завершиться термін експлуатації пристрою, від'єднайте мережевий штекер від розетки, **потім** відріжте його та зламайте замок дверцят пристрою.

Попередження

Небезпека удушення!

Якщо дозволяти дітям гратися з упаковкою, пластиковою плівкою або деталями пакування, діти можуть заплутатися в них або надягти на голову і задушитися. Тримайте упаковку, пластикову плівку та деталі пакування подалі від дітей.

Попередження

Небезпека отруєння!

Пральні засоби та засоби для догляду можуть спричинити отруєння внаслідок потрапляння в організм. У разі ненавмисного проковтування засобу зверніться за медичною допомогою. Зберігайте пральні засоби та засоби для догляду за тканинами в недоступному для дітей місці.

Попередження

Подразнення очей/шкіри!

Контакт із пральним засобом чи засобом для догляду може призвести до подразнення очей/шкіри. Ретельно промийте очі або шкіру у випадку контакту з пральними засобами або засобами для догляду. Зберігайте пральні засоби та засоби для догляду за тканинами в недоступному для дітей місці.

Встановлення

Попередження

Небезпека ураження електричним струмом/пожежі/матеріальних збитків/пошкодження приладу!

Якщо прилад встановлений неправильно, це може призвести до небезпечної ситуації. Переконайтеся в наступному:

- Напруга в мережі вашої розетки повинна відповідати номінальній напрузі, зазначеній на приладі (паспортна табличка). Підключене навантаження та потрібні запобіжники вказані на паспортній табличці.
- Прилад не повинен підключатися через зовнішні пристрої перемикачів, такі як таймер, або бути підключеним до серії, яка зазвичай вмикається і вимикається утилітою.
- Мережевий штекер і захисний контакт розетки повинні бути відповідними і система заземлення мусить бути правильно встановлена.
- Встановлення повинно мати достатню площу перетину.

- Цей мережевий штекер повинен бути доступний в будь-який час. Якщо це не є можливим, з метою дотримання відповідних норм техніки безпеки перемикач (2-полюсний вимикач відключення) повинен бути вбудований в постійну установку відповідно до правил монтажу електроустановок.
- Якщо використовується пристрій захисного відключення, застосовуйте лише той, який має наступний символ: . Лише наявність цього символу дає змогу переконатися у відповідності чинним нормативним документам.

 Попередження
Небезпека ураження електричним струмом / пожежі / матеріальних збитків / пошкодження пристрою!

Пошкодження або модифікація кабелю живлення може призвести до ураження електричним струмом, короткого замикання або пожежі внаслідок перегрівання. Забороняється перегинати, затискати або модифікувати кабель живлення. Не допускайте його контакту з будь-яким джерелом тепла.

 Попередження
Небезпека пожежі / матеріальних збитків / пошкодження пристрою!

Застосування подовжувачів або розгалужувачів може призвести до короткого замикання або пожежі внаслідок перегрівання. Підключайте пристрій безпосередньо до заземленої правильно встановленої розетки. Забороняється використовувати подовжувачі або розгалужувачі.

 Попередження
Небезпека травмування / матеріальних збитків / пошкодження пристрою!

- Під час роботи пристрій може вібрувати або пересуватися, що відповідно може призвести до травмування або матеріальних збитків. Встановіть пристрій на чистій, рівній, твердій поверхні та за допомогою спиртового нівеліра вирівняйте його по горизонталі регульованими ніжками.

- Неправильне розташування (розміщення) пристрою на верхній частині пральної машини може призвести до травм, матеріальних збитків та/або пошкодження пристрою.
Якщо цей пристрій повинен бути розміщений на верхній частині пральної машини, пральна машина повинна бути, принаймні, такої ж глибини та ширини, як і пристрій, і він повинен бути зафіксований, якщо це можливо, в місці з відповідним комплектом з'єднань. → *Сторінка 17*
Пристрій ПОВИНЕН бути зафіксований комплектом з'єднань. Розміщення пристрою будь-яким іншим способом заборонено.
- Якщо взятися за деталі пристрою, що виступають (наприклад, дверцята пристрою), щоб підняти або пересунути пристрій, деталі можуть відлаMATися та призвести до травмування.
Заборонено братися за деталі пристрою, що виступають, із метою пересування пристрою.

Попередження **Небезпека поранення!**

- Пристрій дуже важкий. Спроба підняти його може призвести до травмування. Не піднімайте пристрій самостійно.
- У пристрою гострі краї, якими можна поранити долоні.
Не обхоплюйте пристрій за гострі краї. Для підняття пристрою надягайте захисні рукавички.
- Якщо шланги й кабелі живлення прокладені неправильно, об них можна перечепитися, що призведе до травмування.
Прокладайте шланги й кабелі таким чином, щоб вони не заважали ходити.

Експлуатація

Попередження **Небезпека вибуху/пожежі!**

Білизна, що контактувала з розчинниками, олією, воском, розчинником воску, фарбою, жиром або засобом для видалення плям, під час сушіння в машинці може спалахнути або навіть спричинити вибух пристрою. Тому виконуйте наступні настанови.

- Перш ніж сушити білизну в машинці, ретельно промийте її з водою та пральним засобом.

- Не завантажуйте в пристрій білизну, що не була попередньо випрана.
- Забороняється застосовувати пристрій для білизни, яка очищувалася промисловими хімічними засобами.

Попередження **Небезпека вибуху/пожежі!**

- Якщо будь-які залишкові матеріали потрапили в фільтр-вловлювач, це може призвести до займання в процесі сушіння або навіть до спалахування приладу чи вибуху.
Регулярно очищуйте фільтр-вловлювач.
- Певні об'єкти під час сушіння можуть загорітися або навіть призвести до загоряння чи вибуху пристрою.
Вийміть із кишень завантажених виробів сірники та запальнички.
- Наявність вугільного пилу в приміщенні, де встановлено пристрій, може спричинити вибух.
Тримайте в чистоті ділянку навколо пристрою під час експлуатації.

Попередження **Небезпека пожежі /** **матеріальних збитків /** **пошкодження пристрою!**

Пристрій містить R290 — екологічно дружній, але вогнебезпечний холодоагент.
Тримайте відкритий вогонь і джерела займання подалі від пристрою.



Попередження **Небезпека пожежі /** **матеріальних збитків /** **пошкодження пристрою!**

Якщо програму зупинено, перш ніж пристрій закінчив роботу, білизна не охолоджується достатньо, що може призвести до займання білизни, матеріальних збитків або пошкодження пристрою.

- Протягом останнього етапу сушіння білизна в барабані не нагрівається (цикл охолодження). Отже, білизна залишається за температури, яка не спричиняє пошкоджень.
- Не вимикайте пристрій, перш ніж сушіння завершиться. В іншому випадку негайно вийміть всі текстильні вироби та розгорніть їх (щоб остудити білизну).

Попередження

Небезпека отруєння / матеріальних збитків!

Конденсат не придатний для пиття та може бути забруднений ворсом. Забруднений конденсат може бути небезпечним для здоров'я та призводити до матеріальних збитків. Забороняється пити або повторно використовувати конденсат.

Попередження

Небезпека отруєння!

Засоби для очищення, які містять розчинники (наприклад, розчинники для мийних засобів), можуть виділяти токсичні випаровування. Забороняється використовувати очисні засоби, які містять розчинники.

Попередження

Небезпека поранення!

- Якщо спиратися або сідати на відкриті дверцята пристрою, він може перекинутися, що призведе до травмування. Забороняється спиратися на відкриті дверцята пристрою.
- Якщо ставати на пристрій, стільниця може тріснути, що призведе до травмування. Забороняється ставати на пристрій.
- Доторкання до барабану, коли він ще обертається, може призвести до травмування рук. Зачекайте, доки барабан зупиниться.

Увага!

Матеріальні збитки / пошкодження пристрою

- Якщо кількість білизни в пристрої перевищує його максимальний об'єм завантаження, пристрій може не працювати належним чином; це навіть може призвести до матеріальних збитків або пошкодження пристрою. Не перевищуйте максимальний об'єм завантаження сухої білизни. Дотримуйтеся максимальних об'ємів завантаження, вказаних для кожної з програм.
→ *Сторінка 24*

- Якщо використовувати пристрій без ворсового фільтра (наприклад, ворсового фільтра, накопичувача ворсу, залежно від характеристик пристрою) або якщо ворсовий фільтр несправний чи ушкоджений, це може призвести до пошкодження пристрою.
Не використовуйте пристрій без ворсового фільтра або якщо ворсовий фільтр несправний чи ушкоджений.
- Під час роботи у повітрезабірну трубу можуть всмоктуватися такі легкі об'єкти, як пух або волосся.
Тримайте такі об'єкти подалі від пристрою.
- Піна та пінна гума можуть деформуватися або розплавитися під час сушіння в пристрої.
Забороняється сушити в машинці текстильні вироби, що містять піну або пінну гуму.
- Використання невідповідної кількості прального засобу або засобу для очищення може призвести до матеріальних збитків або пошкодження пристрою.
Додавайте пральні засоби / засоби для догляду і очищення та пом'якшувачі згідно з інструкціями виробника.
- Перегрівання пристрою може призвести до неправильної роботи або навіть до матеріальних збитків або пошкодження пристрою.
Переконайтеся, що під час роботи пристрою його повітрезабірна труба не заблокована, а приміщення, в якому знаходиться пристрій, добре провітрюється.

Очищення / технічне обслуговування

Попередження **Ризик для життя!**

Живлення машини здійснюється від електромережі. Існує небезпека ураження електричним струмом у випадку контакту з елементами, що знаходяться під напругою. Тому виконуйте наступні настанови.

- Вимкніть пристрій. Від'єднайте пристрій від джерела живлення (витягніть штекер з розетки).
- Забороняється брати мережевий штекер вологими руками.
- Від'єднуючи кабель живлення від розетки, завжди тримайте його за штекер, а не за дрiт. В iншому випадку можна пошкодити кабель живлення.
- Забороняється технічно модифікувати пристрій або його функціональні частини.
- Ремонтні та iнші роботи на пристрої дозволяється виконувати тільки кваліфікованому електрику або техніку нашої сервісної служби. Це стосується також заміни кабелю живлення (за необхідності).
- Запасні кабелі живлення можна придбати у нашій сервісній службі.

 **Попередження**
Небезпека отруєння!

Засоби для очищення, які містять розчинники (наприклад, розчинники для мийних засобів), можуть виділяти токсичні випаровування. Забороняється використовувати очисні засоби, які містять розчинники.

 **Попередження**
iснує небезпека ураження електричним струмом/ матеріальних збитків/ пошкодження пристрою!

Якщо волога проникає в пристрій, це може призвести до короткого замикання. Не використовуйте для очищення пристрою мийку високого тиску, очищувач паром, шланг або пістолет-розпилювач.

Попередження

Небезпека травмування / матеріальних збитків / пошкодження пристрою!

Застосування запчастин і приладдя від інших виробників є небезпечним і може призвести до травмування, матеріальних збитків або пошкодження пристрою. З міркувань безпеки рекомендуємо застосовувати виключно оригінальні запчастини та приладдя.

Увага!

Матеріальні збитки / пошкодження пристрою

Очисні засоби та засоби для попередньої обробки білизни (наприклад, засоби для видалення плям, спреї для попереднього прання тощо) у разі контакту з поверхнями пристрою можуть спричинити їх пошкодження. Тому виконуйте наступні настанови.

- Слідкуйте за тим, щоб ці засоби не контактували з поверхнями пристрою.
- Очищуйте пристрій виключно м'якою вологою ганчіркою та чистою водою.
- Відразу видаляйте залишки прального засобу, спреїв та інших засобів.



Рекомендації для заощадження

- Віджимайте білизну перед сушінням. Віджата білизна скорочує тривалість програми і зменшує енерговитрати.
- Завантажуйте прилад максимальною кількістю завантаження для програми.

Вказівка: Перевищення максимальної кількості завантаження збільшує тривалість програми та споживання енергії.

- Експлуатуйте прилад у провітрюваному приміщенні і підтримуйте вентиляційний отвір приладу вільним, щоб забезпечити повітрообмін.
- Регулярно прибирайте ворс у приладі. У приладі, забрудненому ворсом, збільшується тривалість програм та підвищується споживання енергії.
- Якщо приладом не керувати тривалий час перед початком або після завершення програми, прилад автоматично вимикається. Дисплей та індикаторні лампи гаснуть через кілька хвилин і блимає  (Старт/Пауза). Для завершення режиму заощадження знову керуйте приладом, наприклад відкрийте та закрийте дверцята.
- Якщо не керувати приладом у режимі заощадження, він автоматично вимикається.

Установка і підключення приладу

Комплект поставки

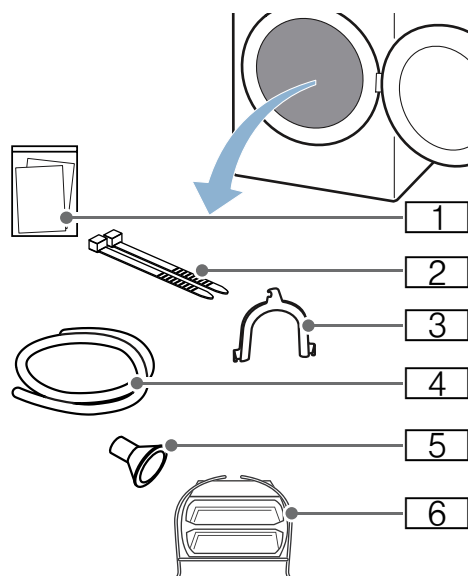

- 1 Супровідна документація (наприклад, посібник з експлуатації та зі встановлення)
- 2 Матеріал для кріплення
- 3 Закруглене кріплення для зливного шлангу
- 4 шланг для відведення води
- 5 Приєднувальний адаптер
- 6 Кошик для вовни

1. Повністю зніміть пакувальний матеріал та захисний корпус з приладу.
2. Відчиніть дверцята.
3. Повністю витягніть із барабану приладдя.

Тепер можна встановити і підключити прилад.

Увага!

Матеріальні збитки та пошкодження приладу

Предмети, що залишилися у барабані, які не передбачені для експлуатації приладу, можуть спричинити матеріальні збитки та пошкодження приладу. Приберіть ці предмети, а також все приладдя з барабану.

Встановлення приладу

Попередження Ризик для життя!

Діти можуть замкнутися всередині пристрою та опинитися у небезпечній ситуації.

- Заборонено встановлювати пристрій позаду дверей, які можуть пошкодити дверцята пристрою або завадити їх повному відкриттю.
- Щойно завершиться термін експлуатації пристрою, від'єднайте мережевий штекер від розетки, **потім** відріжте його та зламайте замок дверцят пристрою.

Попередження Небезпека вибуху/пожежі!

Наявність вугільного пилу в приміщенні, де встановлено пристрій, може спричинити вибух. Тримайте в чистоті ділянку навколо пристрою під час експлуатації.

Попередження Небезпека пожежі / матеріальних збитків / пошкодження пристрою!

Пристрій містить R290 — екологічно дружній, але вогнебезпечний холодоагент. Тримайте відкритий вогонь і джерела займання подалі від пристрою.



⚠ Попередження

Небезпека травмування / матеріальних збитків / пошкодження пристрою!

- Під час роботи пристрій може відрувати або пересуватися, що відповідно може призвести до травмування або матеріальних збитків.
Встановіть пристрій на чистій, рівній, твердій поверхні та за допомогою спиртового нівеліра вирівняйте його по горизонталі регульованими ніжками.
- Неправильне розташування (розміщення) пристрою на верхній частині пральної машини може призвести до травм, матеріальних збитків та/або пошкодження пристрою.
Якщо цей пристрій повинен бути розміщений на верхній частині пральної машини, пральна машина повинна бути, принаймні, такої ж глибини та ширини, як і пристрій, і він повинен бути зафіксований, якщо це можливо, в місці з відповідним комплектом з'єднань.

→ *Сторінка 17*

Пристрій **ПОВИНЕН** бути зафіксований комплектом з'єднань. Розміщення пристрою будь-яким іншим способом заборонено.

- Якщо взятися за деталі пристрою, що виступають (наприклад, дверцята пристрою), щоб підняти або пересунути пристрій, деталі можуть відламатися та призвести до травмування.
Заборонено братися за деталі пристрою, що виступають, із метою пересування пристрою.

⚠ Попередження

Небезпека поранення!

- Пристрій дуже важкий. Спроба підняти його може призвести до травмування.
Не піднімайте пристрій самостійно.
- У пристрою гострі краї, якими можна поранити долоні.
Не обхоплюйте пристрій за гострі краї. Для підняття пристрою надягайте захисні рукавички.

Увага!

Матеріальні збитки / пошкодження пристрою

Перегрівання пристрою може призвести до неправильної роботи або навіть до матеріальних збитків або пошкодження пристрою.

Переконайтеся, що під час роботи пристрою його повітрезабірна труба не заблокована, а приміщення, в якому знаходиться пристрій, добре провітрюється.

Встановіть прилад наступним чином:

1. Встановіть прилад на чисту, рівну та міцну поверхню.
2. Перевірте вирівнювання приладу за допомогою ватерпаса.

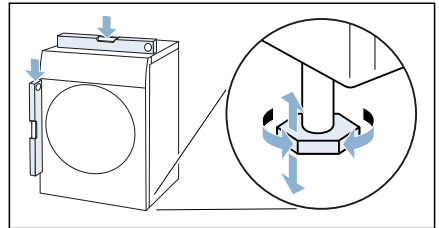

3. При потребі вирівняйте прилад знову, обертаючи ніжки приладу.
Тепер можна підключити прилад.

Вказівки

- Всі ніжки приладу мають надійно спиратися на підлогу.
- Якщо прилад вирівняний неправильно, можливі шуми, вібрація та нерівний хід барабану, а також залишки води можуть витікати з приладу.

Підключення приладу

Попередження

Небезпека ураження електричним струмом/пожежі/матеріальних збитків/пошкодження приладу!

Якщо прилад встановлений неправильно, це може призвести до небезпечної ситуації. Переконайтеся в наступному:

- Напруга в мережі вашої розетки повинна відповідати номінальній напрузі, зазначеній на приладі (паспортна табличка). Підключене навантаження та потрібні запобіжники вказані на паспортній табличці.
- Прилад не повинен підключатися через зовнішні пристрої перемикачів, такі як таймер, або бути підключеним до секції, яка зазвичай вмикається і вимикається утилітою.
- Мережевий штекер і захисний контакт розетки повинні бути відповідними і система заземлення мусить бути правильно встановлена.
- Встановлення повинно мати достатню площу перетину.
- Цей мережевий штекер повинен бути доступний в будь-який час. Якщо це не є можливим, з метою дотримання відповідних норм техніки безпеки перемикач (2-полюсний вимикач відключення) повинен бути вбудований в постійну установку відповідно до правил монтажу електроустановок.
- Якщо використовується пристрій захисного відключення, застосовуйте лише той, який має наступний символ: . Лише наявність цього символу дає змогу переконалися у відповідності чинним нормативним документам.

Попередження

Небезпека ураження електричним струмом / пожежі / матеріальних збитків / пошкодження пристрою!

Пошкодження або модифікація кабелю живлення може призвести до ураження електричним струмом, короткого замикання або пожежі внаслідок перегрівання.

Забороняється перегинати, затискати або модифікувати кабель живлення. Не допускайте його контакту з будь-яким джерелом тепла.

Попередження

Небезпека пожежі / матеріальних збитків / пошкодження пристрою!

Застосування подовжувачів або розгалужувачів може призвести до короткого замикання або пожежі внаслідок перегрівання. Підключайте пристрій безпосередньо до заземленої правильно встановленої розетки. Забороняється використовувати подовжувачі або розгалужувачі.

Попередження

Небезпека поранення!

Якщо шланги й кабелі живлення прокладені неправильно, об них можна перечепитися, що призведе до травмування.

Прокладайте шланги й кабелі таким чином, щоб вони не заважали ходити.

Підключіть прилад наступним чином:

1. Приєднайте зливний шланг.
→ Сторінка 41

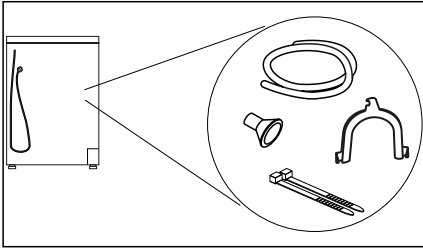

2. Вставте мережевий штекер приладу у передбачену для цього розетку.
 3. Перевірте міцність встановлення мережевого штекера.
- Тепер ваш прилад готовий до роботи.

Увага!

Матеріальні збитки та пошкодження приладу

Прилад містить охолоджувач і може пошкодитися, якщо його експлуатувати відразу ж після транспортування. Перед введенням в експлуатацію залиште прилад стояти дві години.

Вказівка: У випадку сумнівів доручіть підключення приладу кваліфікованому спеціалісту.

Перед першим використанням

Перед першим увімкненням пристрою:

Переконайтеся, що на пристрої немає явних пошкоджень. Забороняється експлуатувати пошкоджений пристрій. При виникненні будь-яких проблем зверніться до спеціалізованої авторизованої мережі або до нашої сервісної служби.

Вказівка: Після правильного встановлення та підключення прилад готовий до роботи. Подальші заходи не потрібні.

Приладдя (опціонально)

Замовляйте додаткове приладдя* в сервісній службі:

■ Підставка:

Підніміть сушильну машину для кращого завантаження та розвантаження за допомогою підставки.

Транспортуйте білизну вбудованим у висувний механізм підставки кошиком для білизни.

– Номер за каталогом: **WZ20500**.

■ З'єднувальна планка для пральних та сушильних машин

Сушильна машина може бути встановлена на придатну для цього пральну машину тієї ж глибини та ширини.

Закріпіть сушильну машину з'єднувальною планкою на пральній машині.

– Номер за каталогом зі стільницею, що витягається: **WZ27400**;

– Номер за каталогом без стільниці, що витягається: **WZ27410**.







* Залежно від оснащення приладу

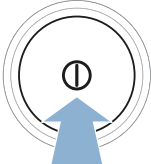

Коротка інструкція з експлуатації

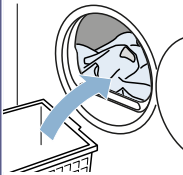
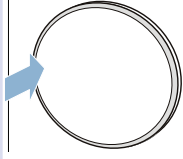
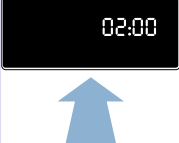
Вказівка: Прилад повинен бути правильно встановлений і підключений.

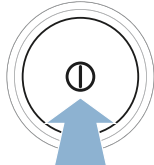
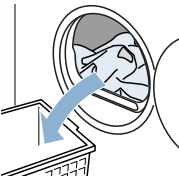
→ Сторінка 14

1	Перед запуском програми:	 <p>Розсортуйте білизну.</p>	 <p>Увімкніть прилад.</p>	 <p>Оберіть програму.</p>
2	 <p>Відкрийте дверцята та покладіть речі.</p>	 <p>Зачиніть дверцята.</p>	 <p>При потребі: змініть налаштування програми.</p>	 <p>Запустіть програму.</p>
3	Після завершення програми:	 <p>Вимкніть прилад.</p>	 <p>Відкрийте дверцята та витягніть речі.</p>	 <p>Спорожніть контейнер для конденсату.</p>
4	 <p>Видаліть ворс.</p>			

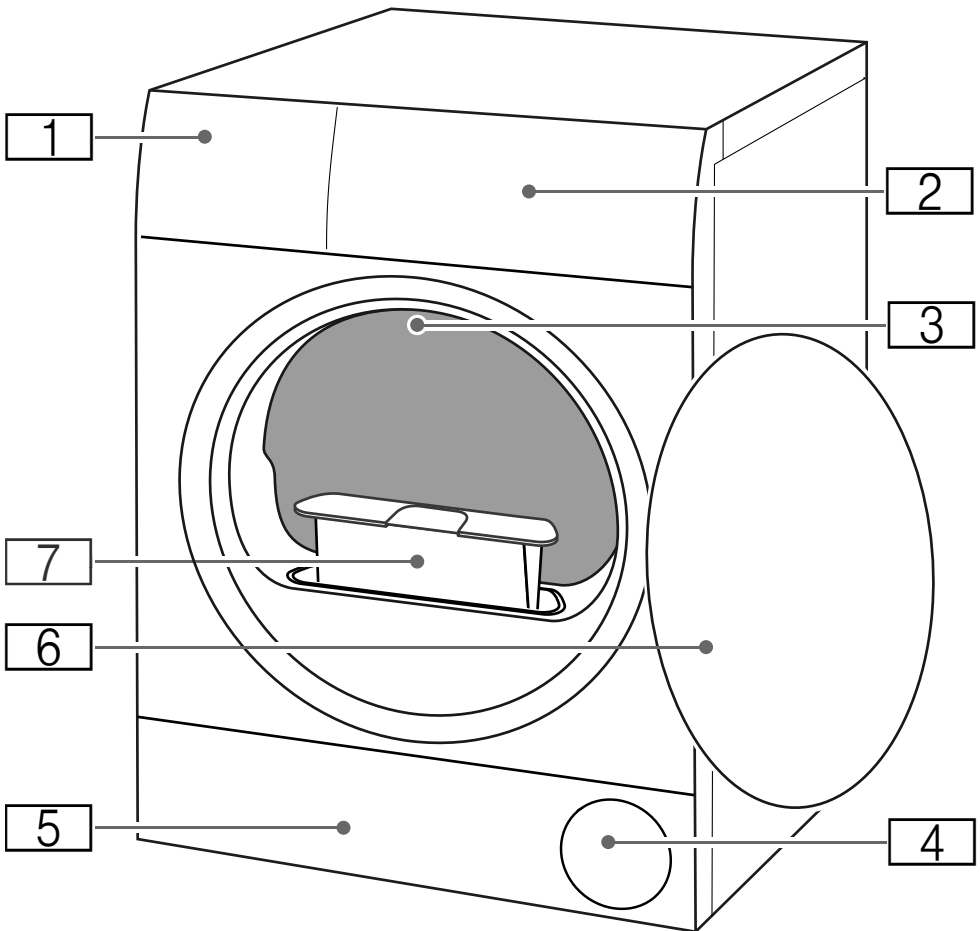
 **Знайомство з приладом****Огляд приладу**

- 1** Контейнер для конденсату
- 2** Панель
- 3** Внутрішнє освітлення барабану(залежно від оснащення приладу)
- 4** Вентиляція
- 5** Сервісна кришка піддону
- 6** Дверцята
- 7** Фільтрувальна сітка для ворсу

Панель

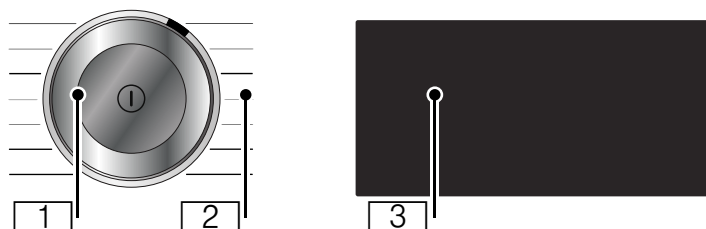

1 Перемикач програм

- Натискання: прилад вмикається/вимикається
- Обертання: налаштування програми

2 Програми: → *Сторінка 24*

3 Дисплей:

Дисплей цього приладу реагує на дотики (сенсорний дисплей).

- Управління здійснюється за допомогою легких натискань на обрамлені кнопки
- Індикація налаштувань та інформації

Дисплей









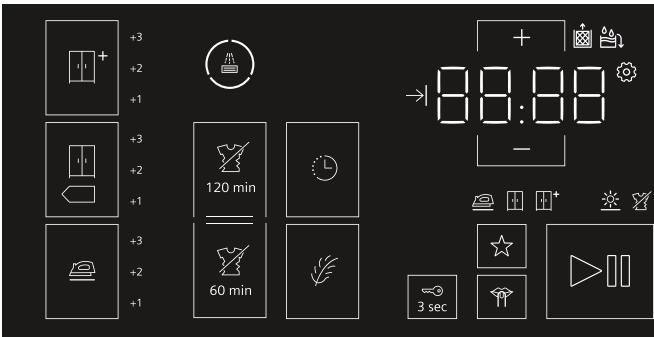

Дисплей цього приладу реагує на дотики (сенсорний дисплей). Налаштування активуються легким натисканням на обрамлені сенсорні кнопки. Активовані налаштування підсвічуються на дисплеї світлим. Ви можете змінити або деактивувати активовані налаштування, повторно натискаючи на дисплеї на відповідні кнопки.

Увага!













Матеріальні збитки та пошкодження приладу.

Дисплей може бути пошкоджений внаслідок непомірно сильного натискання. Не натискайте на дисплей за допомогою гострих предметів та не натискайте з силою.



Кнопки	Пояснення
 +1; +2; +3	Результату сушіння: «Суха до шафи Плюс» з можливістю налаштування температури сушіння
 +1; +2; +3	Результату сушіння: «Суха до шафи» з можливістю налаштування температури сушіння
 +1; +2; +3	Результату сушіння: «Суха для прасування», з можливістю налаштування температури сушіння
 120 min	Захист білизни від змінання 120 хв..
 60 min	Захист білизни від змінання 60 хв..
	Час до завершення
	Делікатне сушіння
	Улюблена програма
 3 sec	Блокування від доступу дітей (Натискайте протягом 3 секунд) → <i>Сторінка 35</i>
	Безшумне сушіння без інформаційних звукових сигналів → <i>Сторінка 35</i>
+ -	Кнопки вибору
	Старт та Пауза

Детальний опис програмних налаштувань від → *Сторінка 26*

Індикація	Опис	Інформація
	Статус програми:	світиться: індикація стану
	Сушіння	
	Результату сушіння: «Суха для прасування»,	
	Результату сушіння: «Суха до шафи»	
	Результату сушіння: «Суха до шафи Плюс»	
	Захист білизни від змінання	
-P-	Пауза	
End	Кінець програми	
00:00	Тривалість програми	Приблизна тривалість програми у годинах та хвиликах.
наприклад, → 02:45	Затримка програми	При налаштуванні та активації функції «Завершити через»
	Спорожнення ємності конденсату → <i>Сторінка 32</i>	<ul style="list-style-type: none"> ■ Спорожніть та встановіть ємність для конденсату. → <i>Сторінка 32</i> Наприкінці натисніть на   (Старт/Пауза). ■ Очистіть фільтр у ємності для конденсату. ■ Якщо встановлений додатковий зливний шланг*, переконайтеся, що зливний шланг: <ul style="list-style-type: none"> - правильно підключений. → <i>Сторінка 41</i> - прокладений без перегинів . - не заблокований і не засмічений, наприклад відкладеннями. ■ Виконання інтенсивного обслуговування приладу. ■ Перевірте, наявність сторонніх предметів у піддоні. Відкрийте сервісну кришку та вийміть сторонні предмети.
	Фільтр для ворсу	Видалення ворсу → <i>Сторінка 33</i>
	Автоматичне промивання теплообмінника	Виконується автоматичне очищення теплообмінника. Не витягуйте контейнер для конденсату під час роботи та не зупиняйте програму.
	Індикація процесу промивання	
CAR-E	Просте обслуговування приладу	Не є несправністю. Після деякого часу використання прилад автоматично запропонує виконати просте обслуговування. Виконання простого обслуговування приладу. → <i>Сторінка 51</i>
	Налаштування приладу	Коригування налаштувань приладу → <i>Сторінка 35</i>

Hot

CoolDown

Під час сушіння може виникати висока температура. Для охолодження білизни процес CoolDown знижує температуру в барабані. Якщо двері закриті, процес CoolDown автоматично запускається через 30 секунд у наступних випадках:

- програма призупинена;
- програма перервана.

Під час процесу CoolDown ви можете продовжувати працювати з приладом.

Вказівки

- Барабан обертається під час процесу CoolDown, навіть якщо прилад призупинено.
- Не змінійте програму під час процесу CoolDown.
- Регулювання температури може тривати до 10 хвилин.









Огляд програм

Програма	Максимальне завантаження
Назва програми Коротка інформація про програму та рекомендоване використання для певних текстильних виробів.	максимальне завантаження стосується сухої ваги текстильних виробів
Бавовна ◀ Для міцних текстильних виробів, текстильних виробів із бавовни та льону, які можна кип'ятити.	9 кг
Синтетика Текстильні вироби з синтетики або змішаних волокон.	3,5 кг
Змішані тканини Змішане завантаження текстильних виробів з бавовни та синтетики	3 кг
Нижня білизна Тонка нижня білизна, яку можна прати, наприклад, з мережива, лайкри сатину або змішаних волокон.	1 кг
Вовна у кошику Текстильні вироби з вовни або з вмістом вовни; взуття /спортивне або взуття для дозвілля; м'які іграшки зі штучних волокон, які можна прати. Вказівки <ul style="list-style-type: none"> ■ Сушити текстильні вироби лише у кошику для вовни → <i>Сторінка 38.</i> ■ Не сушіть взуття зі шкіри або із вмістом шкіри. ■ Наповнення м'яких іграшок повинно також бути придатним для сушіння в машині. 	макс. завантаження для вовни/ м'яких іграшок у кошику: 1 повний кошик макс. завантаження для взуття у кошику: 1 пара
Суш.час/холод. Сушіння за часом для всіх текстильних виробів, крім вовни та шовку. Для освіження або провітрювання білизни, що мало носилася. Вказівка: Можна коригувати тривалість програми. → "Налаштування програми" на сторінці 26	3 кг
Суш.час/тепл. Сушіння за часом для всіх текстильних виробів, крім вовни та шовку. Підходить для попередньо висушеної або злегка вологої білизни, а також для додаткового сушіння багатшарової товстої білизни. Вказівка: У програмі Сушіння за часом залишкова волога білизни не розпізнається автоматично. Якщо білизна після сушіння ще волога, запустіть програму повторно та подовжіть при потребі тривалість програми. → "Налаштування програми" на сторінці 26	3 кг

Сорочки/Блузи	1,5 кг
Сорочки та блузи з бавовни, льону, синтетики або змішаних волокон	
Вказівка: Після сушіння прасуйте білизну або розвісьте її. Залишкова волога потім рівномірно розподіляється.	
Ковдри	2,5 кг
Текстильні вироби, заповнені синтетичним волокном, подушки, стьобані ковдри або покривала.	
Вказівка: Великі вироби слід сушити окремо. Враховуйте позначки для догляду.	
Пухові вироби	1 подушка
Подушки з наповненням пухом або синтетичними волокнами.	
Вказівка: Витрусіть пухові подушки після завершення програми, щоб розподілити наповнювач і розділити скупчення вологості. При потребі знову запустіть програму.	
Верхній одяг	1 шт.
Захисний і функціональний одяг із мембрановою прокладкою та з вологонепроникної тканини.	
Рушники	6 кг
Міцні рушники та халати з бавовни.	
Супер 40'	2 кг
Змішане завантаження текстильних виробів із легкої бавовни та синтетики.	
Гігієна	4 кг
Міцні текстильні вироби	
Вказівка: Програма досягає високої температури. Оптимально при підвищених гігієнічних вимогах.	

P+ Налаштування програми

Кнопки	Індикація	Пояснення та вказівки
<p>Вказівка: Деякі кнопки та їх функції можуть бути активовані не в усіх програмах. Активовані налаштування підсвічуються на дисплеї світлим. Ви можете змінити або деактивувати активовані налаштування, повторно натискаючи на дисплеї на відповідні кнопки.</p>		
Ступінь сушіння :		Оберіть результат сушіння, відповідно до типу білизни, що сушиться.
(Бавовна суха до шафи+)		Багат шарова товста білизна, що потребує довгого просушування.
(Суха до шафи)		Звичайна одношарова білизна.
		Звичайна одношарова білизна, яка після сушіння повинна бути вологою і придатною для прасування або розвішування.
Рівень сушіння	+1 +2 +3	<p>Якщо білизна після сушіння занадто волога, для налаштування результату сушіння можна коригувати ступінь сушіння і збільшувати поетапно від +1 до +3. Це подовжує тривалість програми, а температура зберігається.</p> <p>Натискайте на результат сушіння, наприклад, (Легке прасув.), доки не буде обрана бажана ступінь сушіння +1, +2, +3.</p> <p>Після налаштування ступеня сушіння для результату сушіння, налаштування зберігається навіть після вимкнення приладу.</p>
(Завершення ч-з)	→0.5-24	<p>За допомогою функції «Завершити через» ви можете до запуску програми, встановити час, коли програма має завершитись. Ви можете відкласти завершення програми максимально на 24 години:</p> <ol style="list-style-type: none"> 1. Встановіть програму. Відображається тривалість програми для обраної програми, наприклад 00:45 (години:хвилини). 2. Натисніть на (Завершення ч-з). Вказівка: За допомогою кнопок вибору + та — ви можете налаштовувати параметри. 3. Натисніть на (Старт/Пауза). Функція «Завершити через» активована. Перед стартом програми налаштоване значення для функції «Завершити через», наприклад →1:08:45, відобразиться на дисплеї та почнеться зворотній відлік до активації програми сушіння. Потім на дисплеї буде виведена тривалість програми. <p>Вказівка: Тривалість програми відображається у «Завершити через».</p>

	наприклад, → 0 : 40	Час сушіння для програми сушіння за часом можна продовжити до макс. 3 годин і 30 хвилин з кроком 10 хвилин. Вказівка: За допомогою кнопок вибору + та — ви можете налаштувати параметри.
 60 min (Легке прасув. 60)  120 min (Легке прасув. 120)		Після сушіння білизна в барабані регулярно переміщується, щоб уникнути зминання. Ви можете активувати або деактивувати захист білизни від зминання на 60 хвилин (за допомогою  60 min (Легке прасув. 60)) або на 120 хвилин (за допомогою  120 min (Легке прасув. 120)).
 (Суш./Низьк.темп.)		Зменшена температура для легкошкоджуваних текстильних виробів, наприклад, поліакрил або еластин, може збільшити тривалість сушіння.
☆ (Обране)		<p>За допомогою ☆ (Обране) збережіть та активуйте програму з індивідуальними налаштуваннями.</p> <p>Збережіть або перезапишіть люблену програму:</p> <ol style="list-style-type: none"> 1. Встановіть бажану програму. На дисплеї з'являться налаштування програми. 2. При бажанні коригуйте налаштування програми. 3. Натискайте на ☆ (Обране) протягом 3 секунд. <p>Улюблена програма збережена з індивідуальними налаштуваннями програми.</p> <p>Вказівка: Обрані налаштування зберігаються також після вимкнення приладу.</p> <p>Активация улюбленої програми:</p> <ol style="list-style-type: none"> 1. Натисніть на  щоб увімкнути прилад. 2. Натисніть на ☆ (Обране). <p>Активована улюблена програма з індивідуальними налаштуваннями програми.</p>



Білизна

Підготовка білизни



Попередження

Небезпека вибуху/пожежі!

Певні об'єкти під час сушіння можуть загорітися або навіть призвести до загоряння чи вибуху пристрою. Вийміть із кишень завантажених виробів сірники та запальнички.

Увага!

Пошкодження барабана та текстильних виробів

Барабан та текстильні вироби можуть пошкодитися під час експлуатації, якщо залишити предмети у кишенях речей. Прибирайте всі предмети, наприклад, металеві речі, з кишень речей.

Підготуйте білизну наступним чином:

- ремені, мотузки фартухів тощо зав'язуйте або використовуйте спеціальний мішок для прання.
 - Застебніть застібки-блискавки, гачки, кільця та гудзики. Застебніть великі речі, наприклад, оббивку.
 - Дуже малі текстильні вироби, наприклад дитячі шкарпетки, завжди слід сушити з великими речами, наприклад рушниками.
 - Для окремих речей використовуйте нормовану за часом програму.
 - Трикотажні текстильні вироби, наприклад, футболки і трикотажна білизна, часто збігаються після першого сушіння. Використовуйте делікатну програму.
 - Не пересушуйте синтетичну білизну. Це спричиняє сильне змінання білизни.
- Окремі засоби для прання та догляду, наприклад, крохмаль або ополіскувач містять часточки, що відкладаються на датчику вологи. Це може порушити функцію датчика і таким чином результат сушіння.

Вказівки

- Під час прання білизни, яка буде сушитися, дозуйте засоби для прання та догляду згідно з рекомендаціями виробника.
- Регулярно чистіть датчик вологи
→ *Сторінка 45.*

Сортування білизни

Вказівка: Завантажте білизну по одній в прилад. Не складайте білизну всю разом для досягнення оптимального результату сушіння.

Увага!

Пошкодження сушильної машини або текстильних виробів

Білизна, що не придатна для сушіння в машині, може пошкодити прилад і білизну під час сушіння. Сортуйте білизну перед сушінням відповідно до вказівок про догляд на етикетці.

- Придатне для сушіння в машинці
- Сушіння за нормальної температури
- Сушіння за низької температури
- Не сушити в сушильній машині

При сортуванні білизни для сушіння дотримуйтеся наступного:

- Тому сушіть разом лише білизну однакового виду полотна та структури, щоб отримати рівномірний результат сушіння. Якщо сушите тонкі, багат шарові та товсті текстильні вироби разом, вони будуть висихати по-різному.
- Скоригуйте програму сушіння відповідно до опису текстильного виробу.
 - "Огляд програм" на сторінці 24
 - "Сушіння з кошиком для вовни" на сторінці 38

Вказівка: Якщо білизна здається занадто вологою після сушіння, можна обрати програму сушіння за часом для додаткового сушіння.

Увага!

Пошкодження приладу або текстильних виробів

Нижчезазначені текстильні вироби **не можна** сушити у приладі:

- Білизна, забруднена розчинником, воском або жиром.
- Брудні текстильні вироби.
- Текстильні вироби, що не пропускають повітря, наприклад білизну, просочену гумою.
- Делікатні текстильні вироби, наприклад, шовк, синтетичні гардини.

Управління приладом

Завантаження білизни та увімкнення приладу

Вказівка: Прилад повинен бути правильно встановлений і підключений.
→ *Сторінка 14*

1. Підготуйте та відсортуйте білизну.
2. Натисніть на , щоб увімкнути прилад.

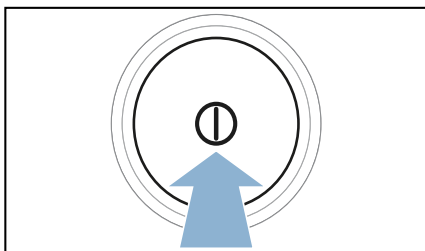

3. Відчиніть дверцята. Перевірте, чи барабан цілком порожній. При потребі спорожніть його.

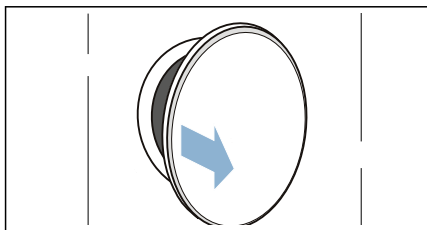

4. Покладіть розгорнуту білизну в барабан.

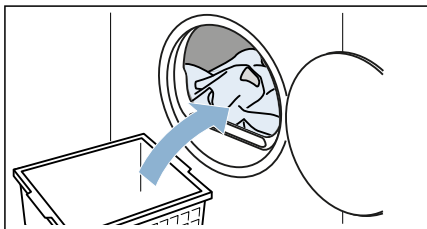

5. Закрийте завантажувальний люк .

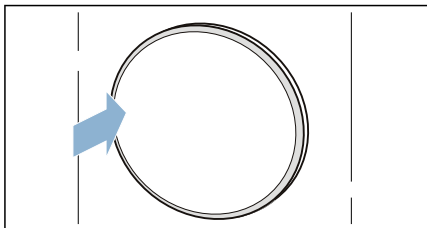

Увага!

Можливе пошкодження приладу або текстильних виробів.

В дверцятах не застрягла білизна.



Вказівка: Освітлення барабану приладу вмикається після відкриття, закриття та запуску програми. Внутрішнє освітлення барабану гасне самостійно.

Налаштування програми

Вказівка: Активоване блокування від доступу дітей слід вимкнути перед налаштуванням програми.

→ *Сторінка 35*

1. Встановіть бажану програму.

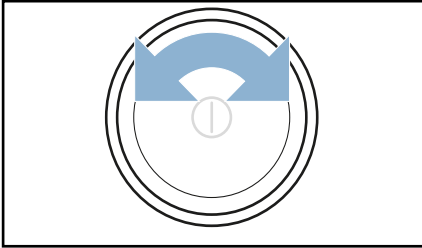

На дисплеї з'являться налаштування програми.

2. При бажанні коригуйте налаштування програми.
→ *"Налаштування програми"*
на сторінці 26

Запустити програму

Натисніть на ▷||| (Старт/Пауза).

Вказівка: Якщо потрібно забезпечити програму від випадкового перемикання, активуйте блокування від доступу дітей.
→ *Сторінка 35*

Хід програми

Статус програми відображається на дисплеї.

Вказівка: При виборі програми обирається приблизна тривалість сушіння для максимального завантаження. При сушінні датчик вологи визначає залишкову вологість білизни. Залежно від залишкової вологості тривалість програми та індикація часу, що залишився, коригуються автоматично у ході роботи (окрім програми за часом).

Зміна програми або додавання білизни

Під час сушіння в будь-який момент можна вийняти або додати білизну і змінити або скоригувати програму.

1. Відкрийте двері або натисніть на ▷||| (Старт/Пауза) для призупинення.

Вказівка: Якщо CoolDown активний, барабан обертається далі навіть у призупиненому стані. Ви можете в будь-який час перервати дію CoolDown, відкривши двері.

2. Дозавантажте або вийміть білизну.

3. Оберіть, якщо бажаєте, іншу програму або інші параметри програми. → *"Огляд програм"*
на сторінці 24

→ *"Налаштування програми"*
на сторінці 26

Вказівка: Не змінюйте програму під час дії CoolDown.

4. Зачиніть дверцята.
5. Натисніть на ▷||| (Старт/Пауза).

Вказівка: Тривалість програми на дисплеї оновлюється залежно від завантаження і залишку вологи у білизні. Відображені значення можуть змінюватися після зміни програми або завантаження.

Припинення виконання програми

Програму можна зупинити у будь-який момент. Для цього відкрийте дверцята або натисніть на ▷||| (Старт/Пауза).

Увага!

Небезпека пожежі. Білизна може зайнятися.

У випадку переривання програми потрібно вийняти всю білизну і розправити її так, щоб вона охолола.

Кінець програми

На дисплеї з'являється *End*.

Виймання білизни та вимикання приладу

1. Витягніть білизну.

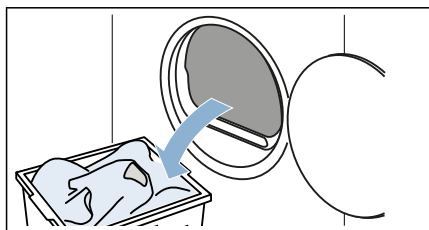

2. Натисніть на , щоб вимкнути прилад.

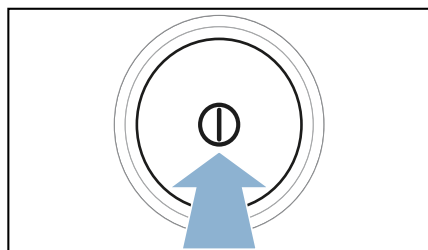

Спорожнення ємності конденсату

Під час сушіння у приладі виникає конденсат.

Якщо не використовувати зливний шланг, конденсат потрапляє у контейнер для конденсату. В такому випадку треба спорожнити контейнер для конденсату після кожного сушіння та додатково, якщо він заповниться під час сушіння завчасно.

1. Витягніть ємність для конденсату горизонтально.

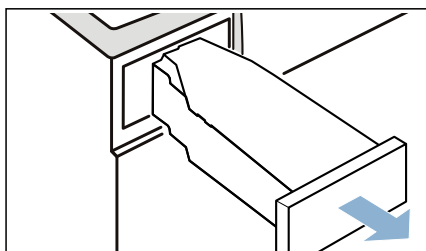

2. Злийте конденсат.

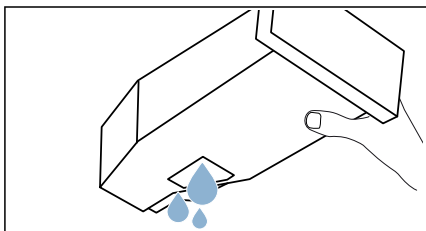

Увага!

Можливе нанесення шкоди здоров'ю та матеріальні збитки

Конденсат не є питною водою, він може бути забруднений ворсом. Забруднений конденсат може бути небезпечний для здоров'я і зумовити матеріальні збитки. Заборонено пити конденсат і використовувати його повторно.

3. Вставте контейнер для конденсату до відчутної фіксації.

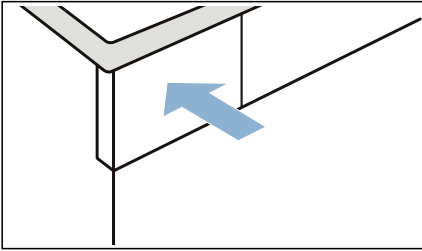

Вказівка: Сітка у ємності для конденсату фільтрує конденсат, що використовується для автоматичного чищення приладу. Сітка очищується виливанням конденсату. Проте регулярно перевіряйте сітку на предмет залишків відкладень і видаляйте їх.
→ "Почистіть фільтр у ємності для конденсату" на сторінці 45

Видалення ворсу

Вказівка: При сушінні ворс і волосся з близьки затримуються на сітці для ворсу. Засмічена або забруднена сітка для ворсу заважає циркуляції повітря і прилад не може досягти своєї повної потужності. Забруднена сітка для ворсу збільшує споживання струму і час сушіння.

Чистіть сітку для ворсу після кожного сушіння:

1. Відкрийте дверцята і видаліть увесь ворс.
2. Витягніть фільтр для ворсу, що складається з двох частин.

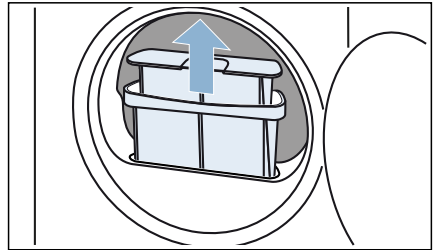

3. Видаліть ворс із заглиблення для сітки для ворсу. Стежте за тим, щоб ворс не потрапив у відкриту шахту.

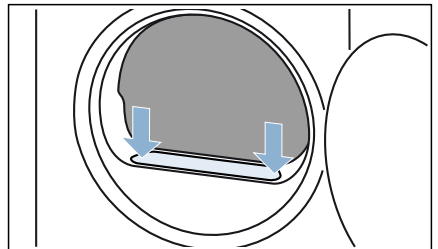

4. Розберіть фільтр для ворсу з двох частин.

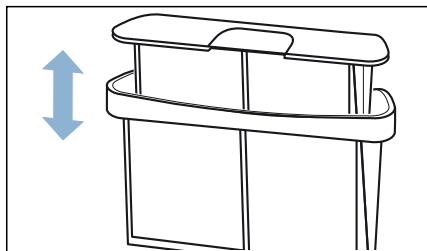

7. Промийте ворс під теплою проточною водою.

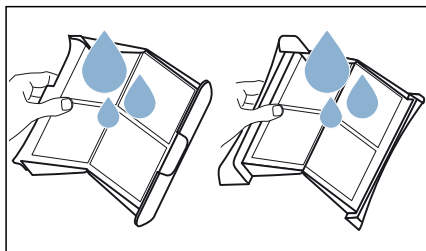

5. Складіть обидва фільтри.

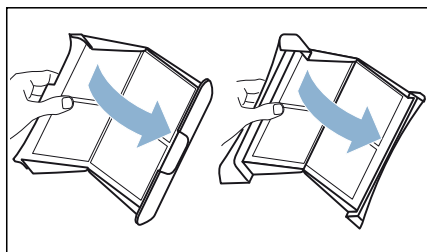

8. Висушіть фільтр, складіть і вставте на місце.

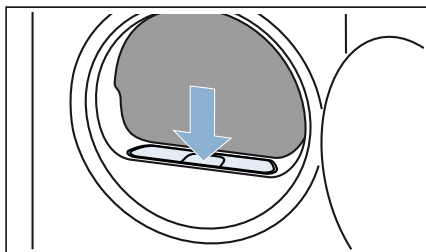

6. Приберіть ворс з обох фільтрів.

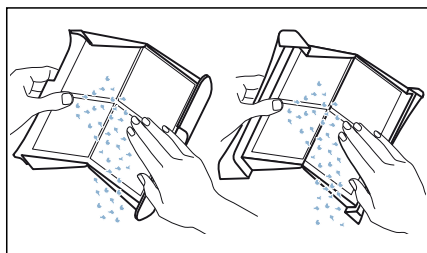

Увага!

Матеріальні збитки/пошкодження пристрою

Якщо використовувати пристрій без ворсового фільтра (наприклад, ворсового фільтра, накопичувача ворсу, залежно від характеристик пристрою) або якщо ворсовий фільтр несправний чи ушкоджений, це може призвести до пошкодження пристрою.

Не використовуйте пристрій без ворсового фільтра або якщо ворсовий фільтр несправний чи ушкоджений.



Налаштування приладу

Ви можете безпосередньо активувати/деактивувати налаштування приладу або відкоригувати налаштування приладу .

Блокування від доступу дітей

Активация блокування від доступу дітей перешкоджає випадковому керуванню панеллю.

Активация/деактивация функції "Блокування від доступу дітей"

- Натисніть та утримуйте  **3 sec (Блокування від дітей)** протягом трьох секунд.

Вказівка: Блокування від доступу дітей залишається активованим навіть після вимкнення приладу. Щаб після увімкнення Ви могли керувати панеллю, необхідно деактивувати блокування від доступу дітей.

Безшумне сушіння

При активации  (Безшумне сушіння) прилад буде працювати без акустичних сигналів.

Безшумне сушіння, активация/деактивация:

- Натисніть на  (Безшумне сушіння) . Акустичні сигнали машини увімкнені/вимкнені.

Коригування налаштувань приладу



 ви можете відкоригувати такі налаштування приладу:

- Гучність функціонального сигналу
- Яскравість дисплея
- Гучність акустичного сигналу вказівок (наприклад, наприкінці програми)

Викличте  **наступним чином:**

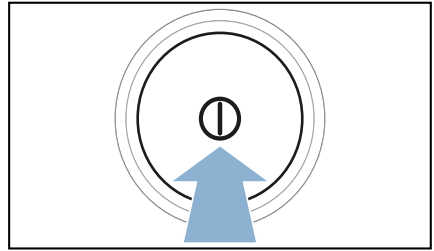
1. Натисніть на , щоб увімкнути прилад.



2. Натискайте на  (Безшумне сушіння) протягом 3секунд. На дисплеї відображується .

Тепер ви можете відкоригувати налаштування приладу.

Налаштування гучності функціонального сигналу

1. Налаштуйте програму на положення 2.

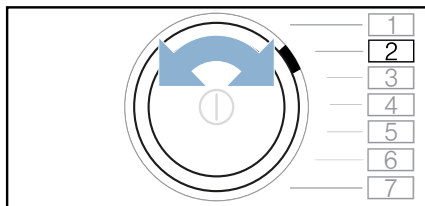

На дисплеї з'явиться **b** та поточне налаштоване значення.

2. Натискайте на +, доки на дисплеї не з'явиться необхідне значення.

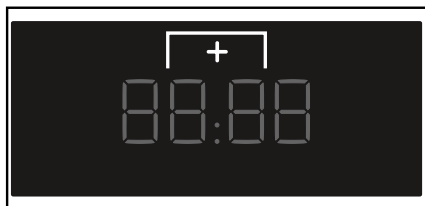

Параметри:

- 0 Нульове положення (вимкнення)
 - 1 Низько
 - 2 Середньо
 - 3 Високо
 - 4 Дуже високо
3. Відкоригуйте інші налаштування приладу або збережіть налаштування та завершіть.

Налаштування яскравості дисплея

1. Налаштуйте програму на положення 3.

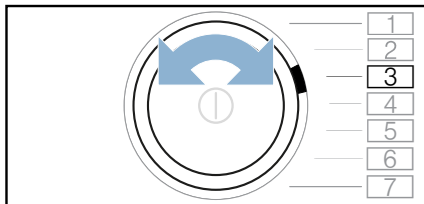

На дисплеї з'явиться **L** та поточне налаштоване значення.

2. Натискайте на +, доки на дисплеї не з'явиться необхідне значення.

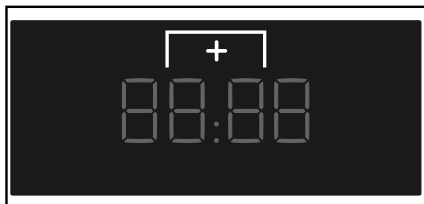

Параметри:

- 1 Низько
 - 2 Середньо
 - 3 Високо
 - 4 Дуже високо
3. Відкоригуйте інші налаштування приладу або збережіть налаштування та завершіть.

Налаштування гучності сигналу вказівок

1. Налаштуйте програму на положення 1.

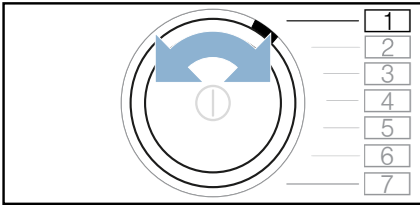

На дисплеї з'явиться **A** та поточне налаштоване значення.

2. Натискайте на **+**, доки на дисплеї не з'явиться необхідне значення.

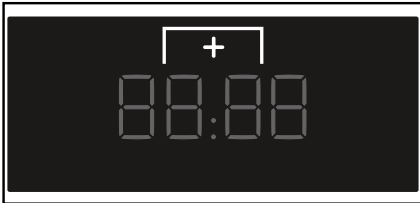



Параметри:

- 0 Нульове положення (вимкнення)
 - 1 Низько
 - 2 Середньо
 - 3 Високо
 - 4 Дуже високо
3. Відкоригуйте інші налаштування приладу або збережіть налаштування та завершіть.

Зберегти налаштування приладу та завершити

Збережіть налаштування приладу та завершіть наступним чином:

- Натисніть на  (Безшумне сушіння) або:
- зачекайте 10 секунд, або:
- Натисніть на , щоб вимкнути прилад.

Вказівка: Обрані налаштування зберігаються також після вимкнення приладу.

Сушіння з кошиком для вовни

Кошик для вовни

Вказівка: Кошик для вовни входить до приладу* або його можна замовити як приладдя у сервісній службі.

Увага!

Пошкодження приладу та текстильних виробів

Сушіння з пошкодженим кошиком для вовни може спричинити пошкодження приладу та текстильних виробів. Ніколи не експлуатуйте прилад з пошкодженим кошиком для вовни.

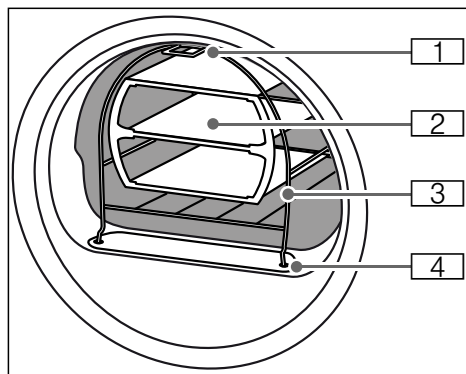

- 1** Ніжка для кріплення на гаку у верхній частині передньої панелі приладу
- 2** Вставка для кошика для вовни
- 3** Кошик для вовни
- 4** Ніжки для кріплення у фільтрі для ворсу

Кріплення кошика для вовни

1. Вставте ніжку кошика для вовни в отвори сітки для ворсу.

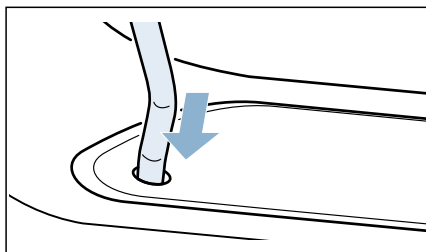

2. Прихиліть кошик для вовни до верхнього гака спереду.

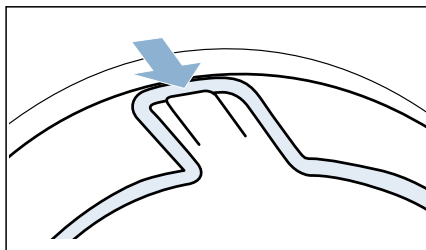

Тепер кошик для вовни повинен бути міцно закріплений у передній панелі.

* залежно від моделі

Приклади застосування

■ Текстильні вироби

Текстильні вироби мають бути віджати.
Вкладайте білизну у вставку вільно, не стискайте.
– штани або спідниця

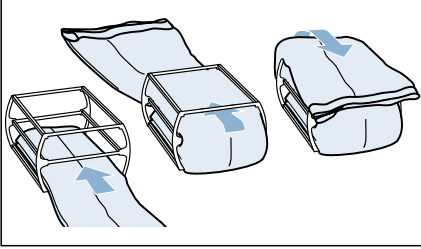

– светр

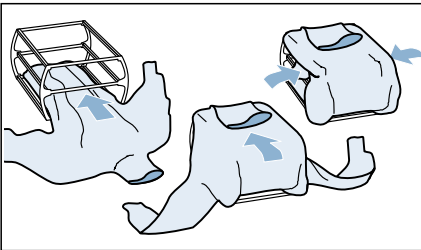

■ спортивне взуття

Покладіть спортивне взуття **без** вставки у кошик для вовни. Витягніть язичок взуття. Вийміть устілки або подушечки для п'ят.
Згорніть рушник і покладіть його під взуття таким чином, щоб утворилася нерівна поверхня. Встановіть взуття каблуком на рушник.

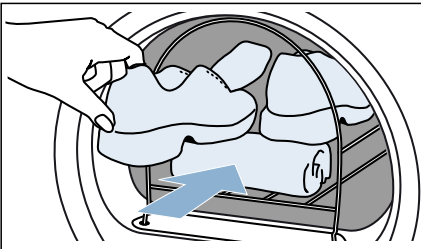

■ М'які іграшки

Сушіть м'які іграшки у кошику для вовни без вставки. Ніколи не кладіть забагато м'яких іграшок у кошик для вовни, щоб він не випав.

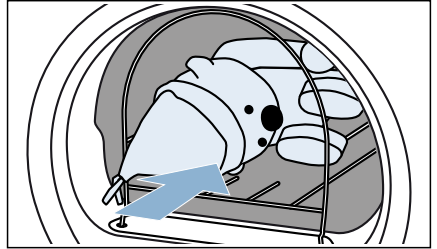

Встановлення вставки та запуск програми

1. Вставку з білизною або спортивним взуттям або м'якими іграшками вкладіть у кошик для вовни.

Увага!

Можливе пошкодження текстильних виробів

Кладіть текстильні вироби у вставку кошика для вовни таким чином, щоб вони не торкалися барабану.

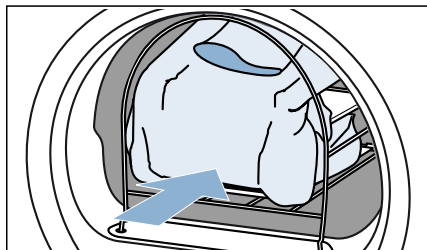

2. Оберіть програму для кошика для вовни або програму сушіння за часом.
→ "Огляд програм" на сторінці 24

3. Налаштуйте час сушіння.
У таблиці внизу наведено приклади завантаження з найближчим налаштовуваним часом сушіння.

Тонкий вовняний светр	бл. 1:20 h
Товстий вовняний светр	бл. 1:30 h - 3:00 h
Спідниця	бл. 1:00 h - 1:30 h
Штани	бл. 1:00 h - 1:30 h
Рукавички	прибл. 30 хв.
спортивне взуття	бл. 1:30 h / з провітрюванням макс. 2:00 h

Вказівка: Для більш товстих або багат шарових текстильних виробів при потребі можна збільшити час сушіння, щоб отримати потрібний результат.

4. Запустіть програму.
5. Після завершення програми вийміть завантаження і вимкніть прилад.



Відведення конденсату

Під час сушіння у приладі виникає конденсат.

Використовуйте прилад з підключеним зливним шлангом.

Якщо не використовувати зливний шланг, конденсат зливається в контейнер для конденсату. В такому разі після кожного сушіння необхідно спорожнити контейнер для конденсату і додатково, якщо він заповниться завчасно під час сушіння.

Підключіть зливний шланг наступним чином:

1. Витягніть із барабану приладдя.

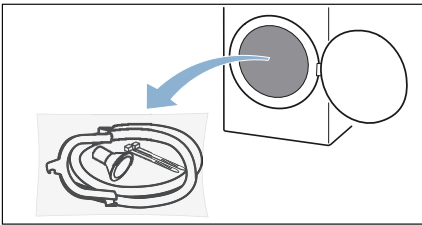

2. Вийміть всі деталі з пакету.

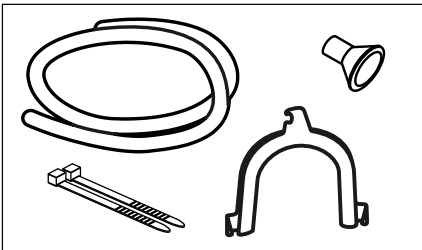

3. Від'єднати шланг конденсату від патрубку.

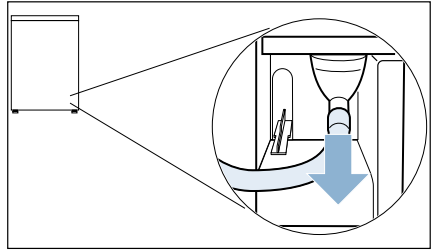

Вказівка: У стані постачання прилад зі шлангом конденсату, закріпленим до патрубку.

4. Встановіть шланг конденсату у вихідне положення.

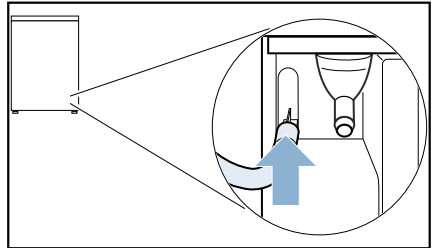

5. Вийміть зливний шланг з приладдя і закріпіть на вільному патрубку та посуňte до упору.

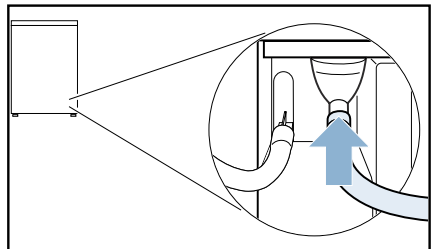

6. Закріпіть інший кінець шлангу для відведення води, залежно від ситуації, іншим приладдям.

Мийка:

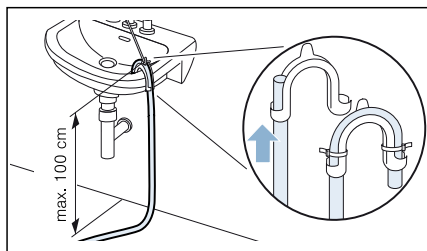

Сифон:

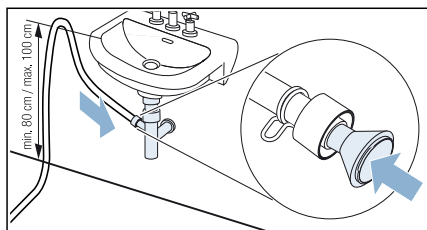

Місце з'єднання зафіксуйте за допомогою затискача шланга (діапазон затискання 12–22 мм, спеціалізований магазин).

При підключенні до сифона слід зазначити, що зливний шланг проводиться на висоту мін. 80 см, але макс. 100 см.

Злив у підлозі:

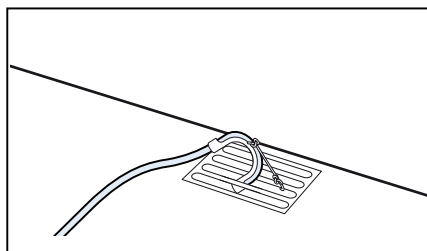

Увага!

Матеріальні збитки через течу або воду, що виливається.

Надійно закріпіть зливний шланг, щоб він не вискочив. Не перегинайте зливний шланг. Дотримуйтесь різниці у висоті між місцем встановлення машини і зливом: макс. 100 см.

Увага!

Вода, що застоюється, може всмоктуватися назад у прилад і спричинити матеріальні збитки.

Проконтролюйте, що вода відводиться достатньо швидко. Злив не повинен бути закритим або засміченим.

7. Витягніть горизонтально ємність для конденсату і спорожніть.

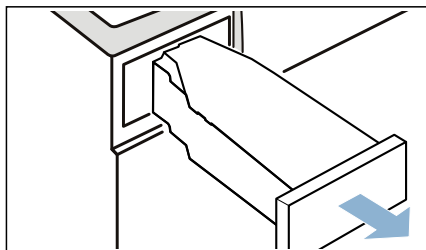

8. Оберніть контейнер з конденсатом на 180° на нижньому боці і видаліть встановлену заглушку.

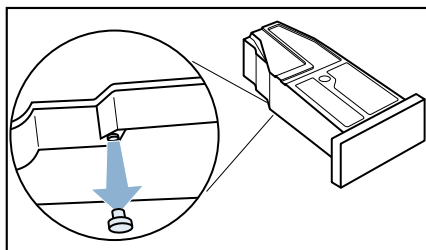

9. Оберніть контейнер конденсату ще на 180° і встановіть заглишку в заглиблення на верхньому боці контейнера для конденсату.

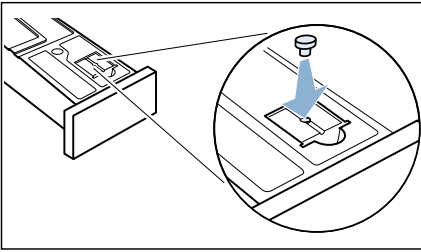

10. Витягніть фільтр з фіксатора.

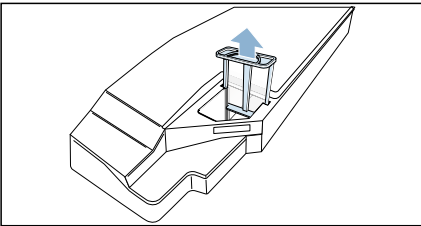

11. Встановіть фільтр у заглиблення ємності для конденсату.

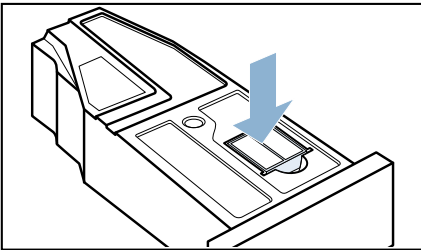

12. Вставляйте контейнер для конденсату, поки не спрацює фіксатор.

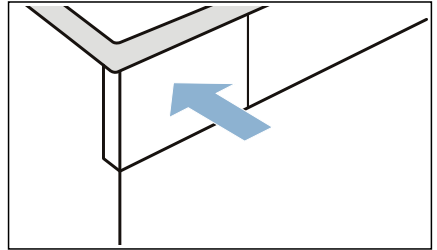

Тепер конденсат відводитиметься через зливний шланг у водостік або в мийку.

Вказівка: Якщо ви бажаєте знову відвести конденсат в контейнер для конденсату, відмініть ці кроки.

Увага!

Матеріальні збитки та пошкодження приладу

Якщо конденсат відводиться у ємність для конденсату, рідина може виступати з патрубку та спричинити матеріальні збитки. Закріпіть перед експлуатацією прилада шланг для конденсату на патрубку.



Чищення та догляд

Чищення приладу



Попередження

Ризик для життя!

Живлення машини здійснюється від електромережі. Існує небезпека ураження електричним струмом у випадку контакту з елементами, що знаходяться під напругою. Тому виконуйте наступні настанови.

- Вимкніть пристрій. Від'єднайте пристрій від джерела живлення (втягніть штекер з розетки).
- Забороняється брати мережевий штекер вологими руками.
- Від'єднуючи кабель живлення від розетки, завжди тримайте його за штекер, а не за дрiт. В іншому випадку можна пошкодити кабель живлення.
- Забороняється технічно модифікувати пристрій або його функціональні частини.
- Ремонтні та інші роботи на пристрої дозволяється виконувати тільки кваліфікованому електрику або техніку нашої сервісної служби. Це стосується також заміни кабелю живлення (за необхідності).
- Запасні кабелі живлення можна придбати у нашій сервісній службі.



Попередження

Небезпека отруєння!

Засоби для очищення, які містять розчинники (наприклад, розчинники для мийних засобів), можуть виділяти токсичні випаровування.

Забороняється використовувати очисні засоби, які містять розчинники.



Попередження

Існує небезпека ураження електричним струмом/матеріальних збитків/пошкодження пристрою!

Якщо волога проникає в пристрій, це може призвести до короткого замикання.

Не використовуйте для очищення пристрою мийку високого тиску, очищувач паром, шланг або пістолет-розпилювач.

Увага!

Матеріальні збитки / пошкодження пристрою

Очисні засоби та засоби для попередньої обробки білизни (наприклад, засоби для видалення плям, спреї для попереднього прання тощо) у разі контакту з поверхнями пристрою можуть спричинити їх пошкодження. Тому виконуйте наступні настанови.

- Слідкуйте за тим, щоб ці засоби не контактували з поверхнями пристрою.
- Очищуйте пристрій виключно м'якою вологою ганчіркою та чистою водою.
- Відразу видаляйте залишки прального засобу, спреїв та інших засобів.

Чищення датчика вологи

Вказівка: Він вимірює рівень вологи білизни. Після тривалого використання можливе утворення тонкого шару відкладення вапна або засобів для прання та догляду. Ці відкладення слід регулярно видаляти, інакше вони негативно впливають на результат сушіння.

1. Відчиніть дверцята.

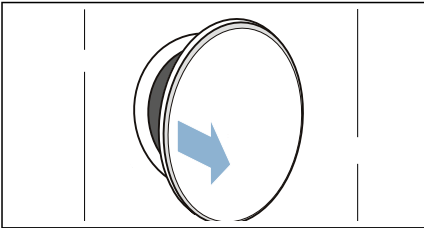

2. Почистіть датчик вологи шорсткою мочалкою.

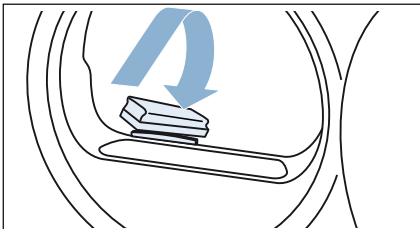

Увага!

Датчик вологи може пошкодитись.

Датчик вологи виготовлений з високоякісної сталі. Не чистіть датчик абразивними засобами і сталеву мочалкою.

Почистіть фільтр у ємності для конденсату

Вказівка: Фільтр у контейнері для конденсату призначений для чищення конденсату, що використовується для автоматичного чищення цього приладу.

1. Витягніть ємність для конденсату горизонтально.

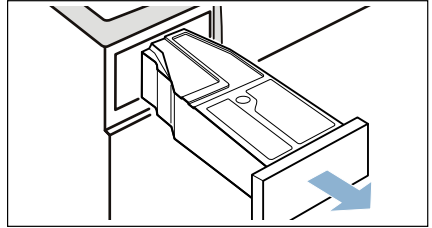

2. Злийте конденсат.
3. Витягніть фільтр.

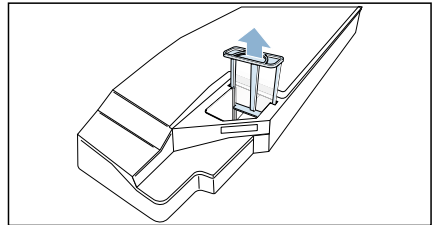

4. Почистіть фільтр під теплою проточною водою або у посудомийній машині.

5. Встановіть фільтр до чутної фіксації.

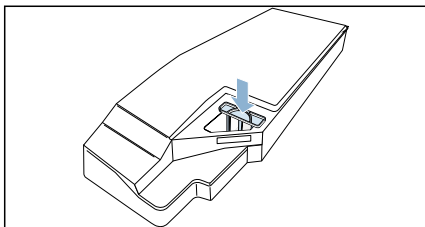

Увага!

Без фільтра в прилад можуть потрапити ворсинки і пошкодити його.

Експлуатуйте прилад лише з встановленим фільтром для ворсу!

6. Вставляйте контейнер для конденсату повністю, поки не спрацює фіксатор.

Очищення піддону

Піддон приладу потребує очищення, наприклад, якщо він засмічений ворсом.

Вказівка: Після завершення роботи залиште прилад охолоджуватися приблизно на 30 хвилин, перед тим як приступати до очищення.

Очистіть піддон наступним чином:

1. Відкрийте сервісну кришку одночасно потягнувши її з обох сторін.

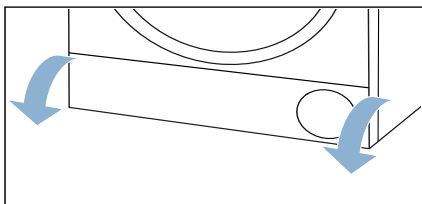

2. Витріть сервісну кришку м'якою вологою ганчіркою.

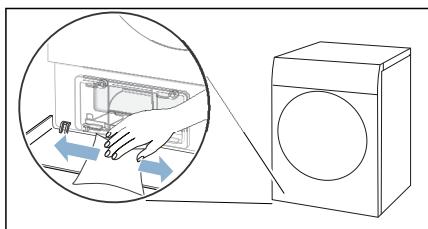

3. Розблокуйте важіль захисної панелі теплообмінника.

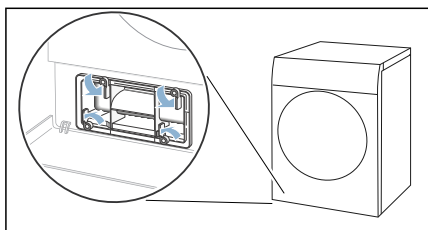

4. Витягніть захисну панель теплообмінника за ручку.

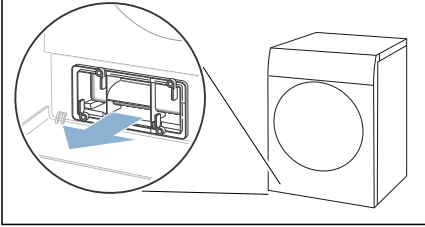

5. Очистіть захисну панель теплообмінника за допомогою м'якої щітки.

Вказівка: Стежте за тим, щоб на ущільненні не залишилося забруднення.

6. Витягніть вставку горизонтально.

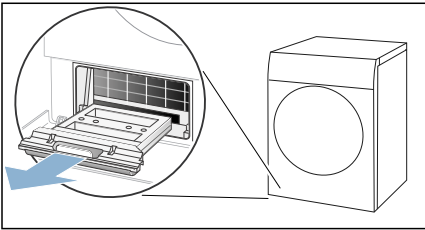

7. Промийте вставку проточною водою та просушіть.

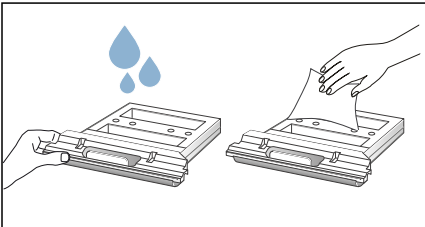

8. Очистіть отвір приладу за допомогою м'якої вологої ганчірки.

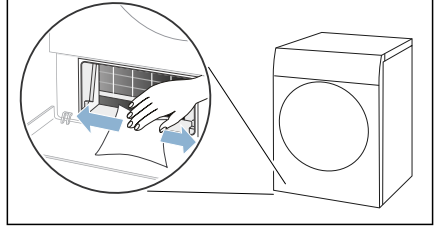

Вказівки

- Під час виконання цих дій слідкуйте за тим, щоб не пошкодити теплообмінник.
- Теплообмінник не потребує очищення, оскільки він має функцію самоочищення.

9. Встановіть вставку горизонтально до упору.

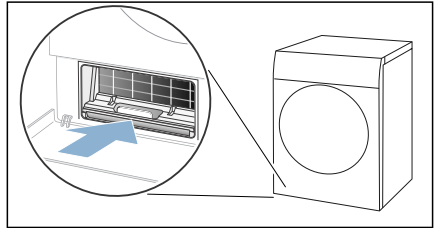

10. Встановіть захисну панель теплообмінника, використовуючи ручку.

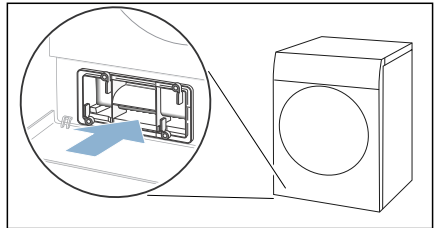

Вказівка: Ви можете встановити захисну панель теплообмінника тільки, якщо вставка знаходиться у приладі.

11. Заблокуйте важіль захисної панелі теплообмінника.

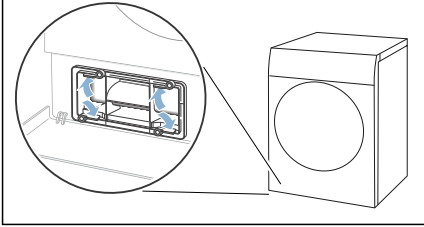

12. Закрийте сервісну кришку.

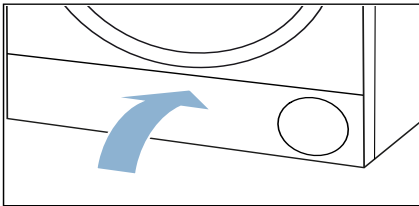

Піддон приладу очищений.



Обслуговування приладу

Прилад пропонує виконати просте обслуговування, для того щоб протягом тривалого часу отримувати оптимальні результати сушіння, та інтенсивне обслуговування, для того щоб уникнути можливого утворення запаху після тривалого часу простою. Перед виконанням обслуговування приладу необхідно здійснити певні підготовки.



Попередження

**Небезпека отримання опіків!
Матеріальні збитки та пошкодження приладу!**

Якщо окріп або гаряча вода проллється або почне витікати, існує небезпека отримання опіків, а також пошкодження приладу.

Не використовуйте окріп для цього приладу, його елементів та приладдя. Уникайте потрапляння гарячої води на шкіру або контакту з водяним паром.



Попередження

Небезпека отруєння / матеріальних збитків!

Конденсат не придатний для пиття та може бути забруднений ворсом. Забруднений конденсат може бути небезпечним для здоров'я та призводити до матеріальних збитків. Забороняється пити або повторно використовувати конденсат.

Підготовка до обслуговування приладу

Підготування приладу до обслуговування

Прилад повинен бути **підготовлений до простого або інтенсивного обслуговування**.

Підготуйте прилад до обслуговування наступним чином:

1. Витягніть білизну.

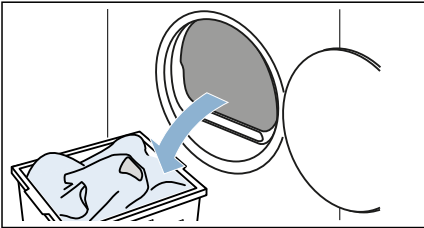

2. Очистіть сітку для ворсу → *Сторінка 33*
3. Зачиніть дверцята.
4. Витягніть горизонтально ємність для конденсату і спорожніть.

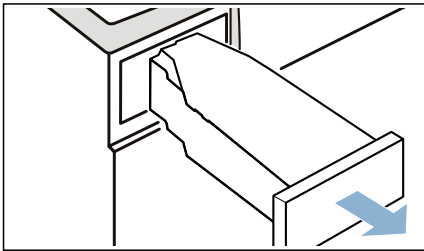

5. Натисніть на **Ⓢ**, щоб увімкнути прилад.

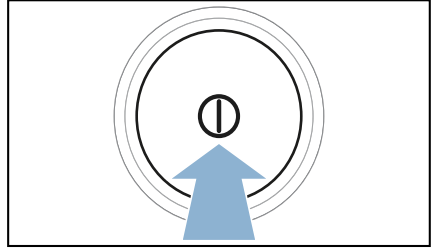

Тепер прилад підготовлений до проведення обслуговування.

Підготування контейнера для конденсату до обслуговування приладу

Якщо ви використовуєте для відводу конденсату зливний шланг, контейнер для конденсату **повинен бути підготовлений до простого або інтенсивного обслуговування**.

Підготуйте контейнер для конденсату до обслуговування наступним чином:

1. Вийміть фільтр з заглиблення у контейнері для конденсату.

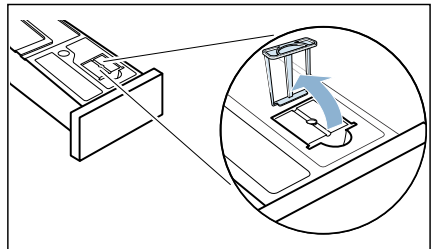

2. Вийміть встановлену заглибку з заглиблення у контейнері для конденсату.

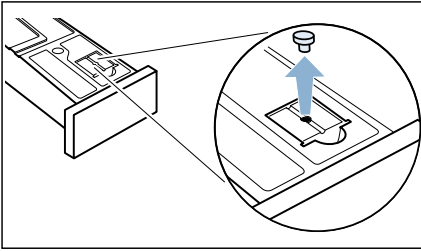

3. Оберніть контейнер для конденсату на 180° на нижньому боці і встановіть заглибку.

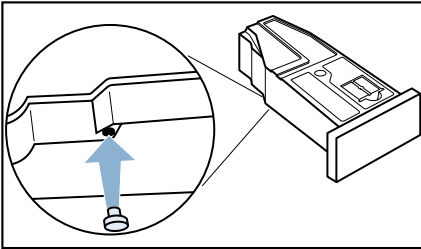

4. Встановіть фільтр до чутної фіксації.

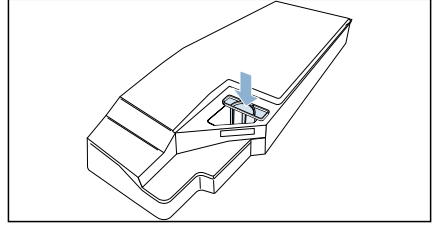

Увага!

Без фільтра в прилад можуть попасти ворсинки і пошкодити його.

Експлуатуйте прилад лише з встановленим фільтром для ворсу! Контейнер для конденсату готовий до обслуговування приладу.

Вказівка: Якщо ви використовуєте для відводу конденсату зливний шланг, виконайте ці кроки **після** простого або інтенсивного обслуговування у зворотньому порядку.

Виконання простого обслуговування приладу

Ви можете виконати просте обслуговування приладу, для того щоб протягом тривалого часу отримувати оптимальні результати сушіння.

Вказівка: Після деякого часу використання прилад запропонує виконати просте обслуговування. Перед запуском програми, а також після завершення, на дисплеї на 5 секунд з'явиться **СР-Е**. Ця вказівка з'явиться знов, доки не виконаєте повне просте обслуговування приладу.

Виконуйте обслуговування приладу наступним чином:

1. Підготовка до обслуговування приладу. → *Сторінка 49*
2. Налаштуйте програму на положення 1.

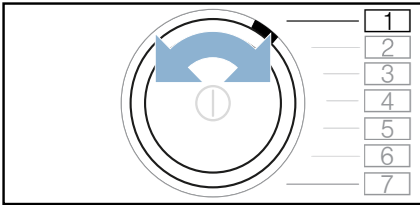

3. Натисніть на  (Легке прасув.) та утримуйте, одночасно:
4. Налаштуйте програму на положення 4.

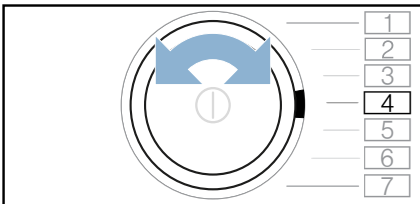

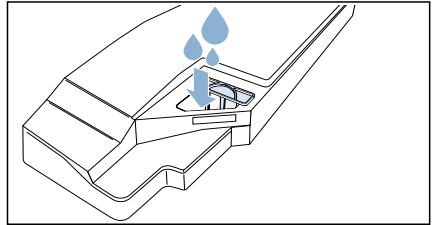

На дисплеї з'являються почергово **СР !** та тривалість програми.

5. Залийте у контейнер для конденсату приблизно 1 ½ літр теплої води із-під крану.

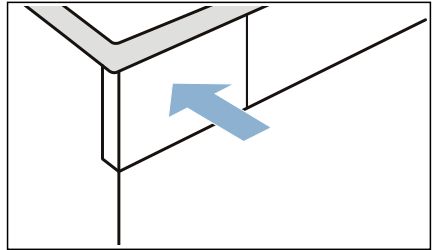

- Вказівка:** Тримайте заповнений контейнер для конденсату завжди у горизонтальному положенні, щоб запобігти витіканню рідини.
6. Вставляйте контейнер для конденсату, поки не спрацює фіксатор.



7. Натисніть на  (Старт/Пауза). Розпочинається обслуговування приладу та лунає акустичний сигнал. Наприкінці обслуговування приладу на дисплеї з'являється **End** та лунає акустичний сигнал.
8. Витягніть горизонтально ємність для конденсату і спорожніть.

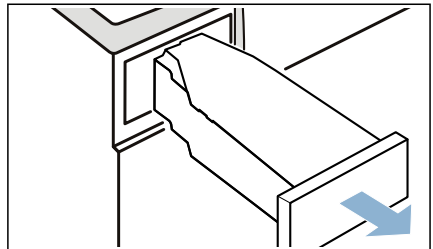

9. Вставляйте контейнер для конденсату, поки не спрацює фіксатор.

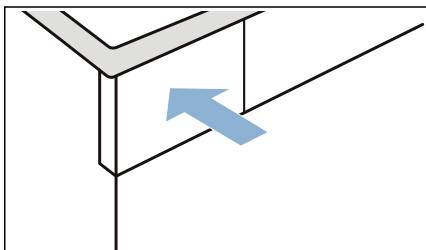

10. Натисніть на , щоб вимкнути прилад.

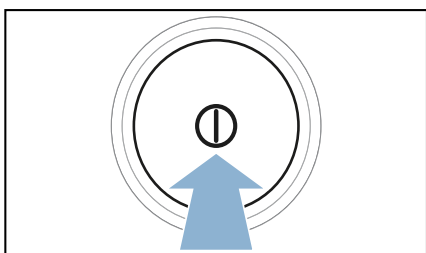

Обслуговування приладу виконане.

Виконання інтенсивного обслуговування приладу

Після простою приладу тривалістю понад місяць, необхідно виконати інтенсивне обслуговування. Таким чином ви уникнете можливого утворення запаху у приладі.

Вказівки

- Інтенсивне обслуговування приладу триває близько 4 годин. Тривалість обслуговування може подовжитись, якщо під час роботи програми ви своєчасно не виконували необхідні кроки.
- Забороняється переривати процес інтенсивного обслуговування після запуску програми.

- Для виконання інтенсивного обслуговування вам знадобиться оригінальний засіб для догляду, який ви можете замовити у сервісній службі за номером: **00311829**. Контактні дані сервісної служби в різних країнах можна знайти в списку сервісних центрів, що додається.

Попередження

Небезпека травмування / матеріальних збитків / пошкодження пристрою!

Застосування запчастин і приладдя від інших виробників є небезпечним і може призвести до травмування, матеріальних збитків або пошкодження пристрою. З міркувань безпеки рекомендуємо застосовувати виключно оригінальні запчастини та приладдя.

Увага!

Матеріальні збитки / пошкодження пристрою

Використання невідповідної кількості прального засобу або засобу для очищення може призвести до матеріальних збитків або пошкодження пристрою. Додавайте пральні засоби / засоби для догляду і очищення та пом'якшувачі згідно з інструкціями виробника.

Виконуйте обслуговування приладу наступним чином:

1. Підготовка до обслуговування приладу. → *Сторінка 49*
2. Налаштуйте програму на положення 1.

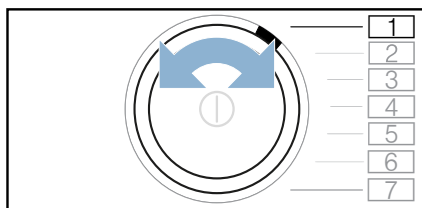

3. Натисніть на  (Легке прасув.) та утримуйте, одночасно:

4. Налаштуйте програму на положення 4.

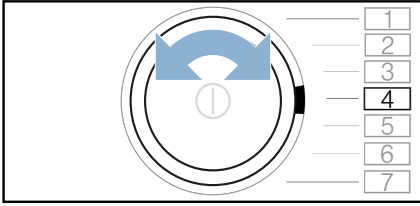

На дисплеї з'являються почергово **CP1** та тривалість програми.

5. Натисніть на +.

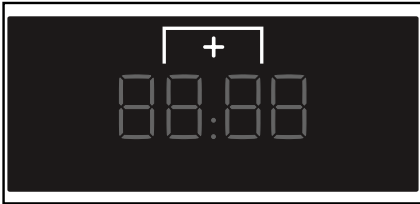

На дисплеї з'являються почергово **CP2** та тривалість програми.

6. Витягніть горизонтально ємність для конденсату і спорожніть.

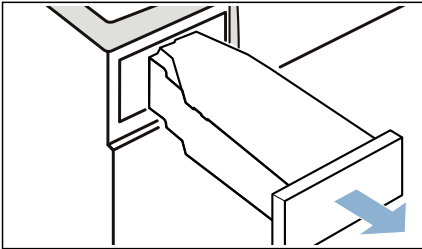

7. Залийте у контейнер для конденсату пляшку оригінального засобу для догляду та приблизно 1 ½ літр теплої води із-під крану.

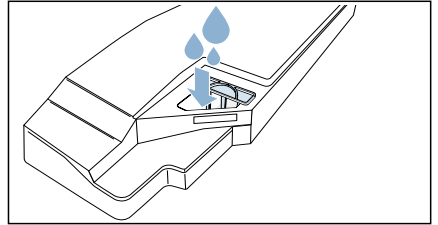

Вказівка: Тримайте заповнений контейнер для конденсату завжди у горизонтальному положенні, щоб запобігти витіканню рідини.

8. Вставляйте контейнер для конденсату, поки не спрацює фіксатор.

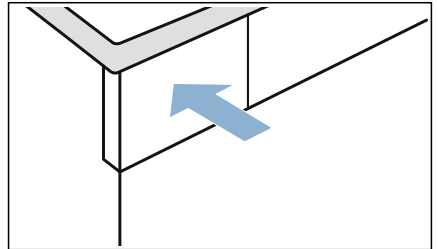

9. Натисніть на **▶||** (Старт/Пауза). Розпочинається обслуговування приладу та лунає акустичний сигнал. Через деякий час прилад зупиняє процес обслуговування та на дисплеї блимає залишковий час роботи програми.

10. Витягніть горизонтально ємність для конденсату і спорожніть.

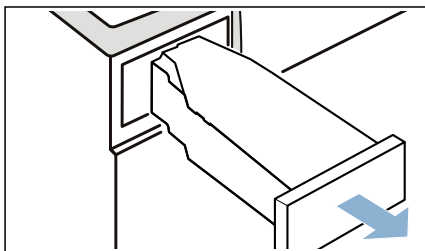

11. Залийте у контейнер для конденсату приблизно 1 ½ літр теплої води із-під крану.

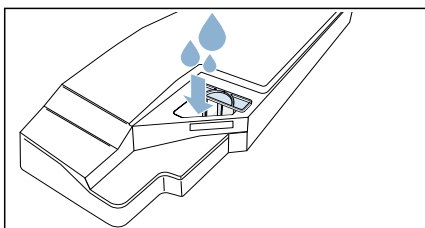

Вказівка: Тримайте заповнений контейнер для конденсату завжди у горизонтальному положенні, щоб запобігти витіканню рідини.

12. Обережно перемістіть контейнер для конденсату у горизонтальне положення та спорожніть, для того щоб виполоскати залишки оригінального засобу по догляду.

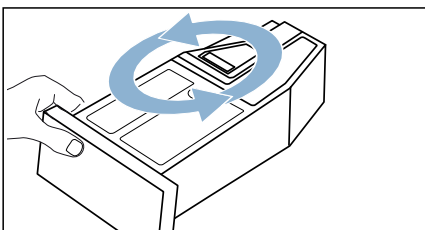

13. Знов залийте у контейнер для конденсату приблизно 1 ½ літр теплої води із-під крану.

14. Вставляйте контейнер для конденсату, поки не спрацює фіксатор.

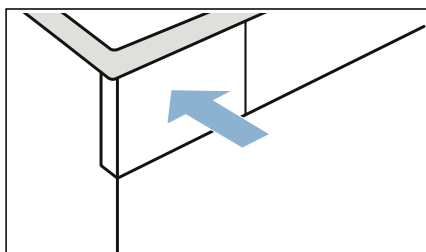

15. Натисніть на  (Старт/Пауза). Процес обслуговування приладу триває. Наприкінці обслуговування приладу на дисплеї з'являється **End** та лунає акустичний сигнал.

16. Знову спорожніть контейнер для конденсату.

17. Вставляйте контейнер для конденсату, поки не спрацює фіксатор.

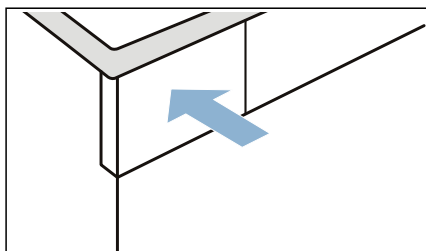

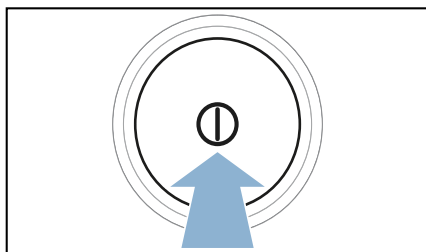

18. Натисніть на , щоб вимкнути прилад.



Обслуговування приладу виконане.

? Довідка до приладу

Несправності	Причина/Усунення
Прилад не запускається.	Перевірте запобіжник та мережевий штекер.
Змінання тканин.	<ul style="list-style-type: none"> ■ Перевищено кількість завантаження або обрано неправильну програму для типу тканини. У таблиці програм див. всю необхідну інформацію. → <i>Сторінка 24</i> ■ Виймайте білизну з барабана відразу ж після сушіння. Змінання утворюється через те, що білизна залишається лежати в барабані.
Витікає вода.	<ul style="list-style-type: none"> ■ Прилад може стояти криво. Вирівняйте прилад. ■ Переконайтеся, що у піддоні: <ul style="list-style-type: none"> - захисна панель теплообмінника правильно заблокована. - ущільнення захисної панелі теплообмінника не забруднене. → <i>Сторінка 46</i> ■ Якщо встановлений додатковий зливний шланг* переконайтеся, що зливний шланг правильно підключений. → <i>Сторінка 41</i>
Показана тривалість програми змінюється під час циклу сушіння.	Не є несправністю. Датчик вологи визначає залишкову вологу у білизні і коригує тривалість програм (окрім програми сушіння за часом).
Білизна нерівномірно сохне або залишається занадто вологою.	<ul style="list-style-type: none"> ■ Тепла білизна після завершення програми на дотик значно вологіша, ніж вона є фактично. Розправте білизну і дайте охолонути. ■ Корируйте результат сушіння або підвищьте ступінь сушіння. Це подовжує час сушіння, а температура зберігається. ■ Оберіть програму «Сушіння за часом» для додаткового сушіння ще вологій білизни. ■ Оберіть програму «Сушіння за часом» для невеликої кількості завантаження. ■ Не перевищуйте максимальну кількість завантаження для програми. → <i>Сторінка 24</i> ■ Почистіть датчик вологи у барабані. Тонкий шар вапна або залишків засобів для прання та догляду може відкладатися на датчику і негативно впливати на його функцію. → <i>Сторінка 45</i> ■ Сушіння перервано через збій мережі, повний контейнер для конденсату або перевищення максимального часу сушіння. <p>Вказівка: Дотримуйтеся порад щодо білизни. → <i>Сторінка 28</i></p>
Програма не запускається	<p>Переконуйтеся, що</p> <ul style="list-style-type: none"> ■ двері закриті. ■  3 сек (Блокування від дітей) деактивовано ■ Натисніть на  (Старт/Пауза) <p>Вказівка: Збільшення тривалості програми через  (Завершення ч-з) встановлено, програма запуститься пізніше.</p>

Обрано надто тривалий час сушіння.	<ul style="list-style-type: none">■ Прилад може бути засмічений ворсом. Це спричиняє тривалий час сушіння. Видаліть ворс. → <i>Сторінка 33</i>■ Теплообмінник може бути засмічений ворсом. Виконання простого обслуговування приладу. → <i>Сторінка 51</i>■ Перекрита або обмежена вентиляція приладу може подовжити час сушіння. Не загороджуйте вентиляцію.■ Температура довкілля нижче 15° C і вище 30° C може подовжити час сушіння.■ Недостатня циркуляція повітря у приміщенні може подовжити час сушіння. Добре провітріть приміщення.
Утворювання запахів у приладі	Виконання інтенсивного обслуговування приладу. → <i>Сторінка 52</i>
У приміщенні зростає рівень вологості.	Добре провітріть приміщення.
Незвичні шуми при сушінні.	При сушінні виникає створюваний компресором та насосом шум. Це не є ознакою несправності приладу.
Прилад, незважаючи на сушіння, здається холодним.	Не є несправністю. Прилад з тепловим насосом ефективно сушить при низькій температурі.
Програму сушіння перервано.	Якщо програму сушіння перервано через відключення електроживлення, запустіть програму знову або вийміть білизну та розправте.
Залишки води у контейнері для конденсату, хоча до приладу приєднано зливний шланг*.	Якщо встановлено додатковий зливний шланг*, завдяки функції самоочищення залишки води приладу залишаються у контейнері для конденсату.

* залежно від обладнання або доступного приладдя.

Вказівка:

Якщо Ви не можете самостійно усунути збій вимиканням та вмиканням приладу, зверніться до сервісної служби → *Сторінка 60*.



Транспортування приладу

Попередження

Небезпека травмування / матеріальних збитків / пошкодження пристрою!

Якщо взятися за деталі пристрою, що виступають (наприклад, дверцята пристрою), щоб підняти або пересунути пристрій, деталі можуть відлаMATися та призвести до травмування.

Заборонено братися за деталі пристрою, що виступають, із метою пересування пристрою.

Попередження

Небезпека поранення!

- Пристрій дуже важкий. Спроба підняти його може призвести до травмування.
Не піднімайте пристрій самостійно.
- У пристрою гострі краї, якими можна поранити долоні.
Не обхоплюйте пристрій за гострі краї. Для підняття пристрою надягайте захисні рукавички.

Приготуйте прилад для транспортування наступним чином:

1. Витягніть горизонтально ємність для конденсату і спорожніть.

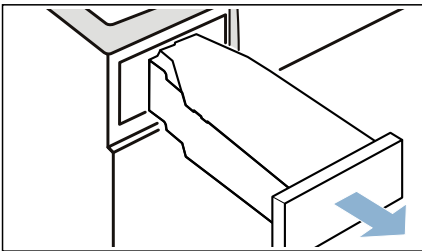

2. Вставте контейнер для конденсату до відчутної фіксації.

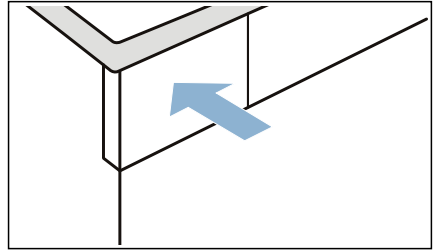

3. Увімкніть прилад.
4. Оберіть будь-яку програму.
5. Натисніть на  (Старт/Пауза).
6. Зачекайте 5 хвилин.

Конденсат буде відведено.

7. Знову спорожніть контейнер для конденсату.
8. Якщо встановлено, зніміть зливний шланг з мийки, сифона або каналізації. → *Сторінка 41*

Увага!

Закріпіть зливний шланг на приладі, щоб уникнути його переміщення. Не перегинайте зливний шланг.

9. Вимкніть прилад.
10. Від'єднайте мережевий штекер від мережі живлення.

Тепер прилад готовий до транспортування.

Увага!

Матеріальні збитки та пошкодження приладу

Незважаючи на відкачування, у приладі завжди залишається невелика кількість води. Залишки води можуть вилитись і спричинити матеріальні збитки.

Тому транспортуйте прилад вертикально.



Показники споживання

Таблиця показників споживання

Програма	Кількість обертів, при яких віджимається білизна (в об./хв.)	Тривалість** (у хв.)		Споживання електроенергії** (у кВт*год.)	
Бавовна ◀		9 кг	4,5 кг	9 кг	4,5 кг
Суха до шафи ☀*	1400	143	94	1,68	1,00
	1000	162	104	1,97	1,16
	800	181	115	2,26	1,32
Суха для прасування ☀*	1400	105	67	1,18	0,70
	1000	124	77	1,47	0,86
	800	143	88	1,76	1,02
Синтетика		3,5 кг		3,5 кг	
Суха до шафи ☀*	800	55		0,51	
	600	65		0,64	
* Налаштування програми відповідно до чинного стандарту EN61 121 з використанням підключеного зливного шланга.					
** Параметри можуть відрізнятись в залежності від виду текстильного виробу, складу білизни, рівня вологи тканини, встановленого ступеня сушіння, обсягу завантаження, зовнішніх чинників, а також активації додаткових функцій.					



Технічні характеристики

Розміри:

850 x 600 x 640 мм

(висота x ширина x глибина)

Вага:

56 кг (залежно від моделі)

Електричні характеристики:

Напруга в мережі 220 - 240 В, 50 Гц

Номінальний струм 10 А

Номінальна потужність 800 Вт

Максимальний об'єм завантаження:

9 кг

Споживана потужність у вимкненому стані:

0,10 Вт

Споживана потужність у ввімкненому стані:

0,10 Вт

Внутрішнє освітлення барабану*

Температура довкілля:

5 - 35°C



Утилізація



Утилізуйте пакування та прилад, не завдаючи шкоди довкіллю.

Цей прилад маркований у відповідності до Директиви Європейського Союзу 2012/19/ЄС про утилізацію електричного та електронного устаткування (waste electrical and electronic equipment – WEEE).

Дана Директива встановлює чинні в Євросоюзі положення щодо приймання та утилізації старих приладів.

Увага!

Небезпека пожежі / Небезпека отруєння / Ризик пошкодження предметів і пристрою

Пристрій містить екологічний, але займистий холодагент R290.

Неправильна утилізація може стати причиною пожежі та отруєння.

Утилізуйте пристрій належним чином, намагаючись не пошкодити трубу контуру холодоагенту.

* Залежно від оснащення приладу



Сервісна служба

Якщо порушення не вдалося усунути вимиканням та вмиканням приладу, зверніться до сервісної служби. → Додається покажчик сервісних служб або форзац

Ми завжди знайдемо відповідне рішення що, зокрема, допоможе уникнути зайвих викликів технічних фахівців.

Повідомте сервісній службі, будь ласка, номер виробу (E-Nr.) та заводський номер (номер FD) машини.

E-Nr. _____ FD _____

E-Nr. Номер виробу
FD Заводський номер

Ці дані Ви знайдете *в залежності від моделі:

всередині завантажувального люку*/на відкритій сервісній кришці* та на зворотному боці приладу*.

Довіртеся компетентності виробника.

Звертайтеся до нас. Це гарантує проведення ремонту кваліфікованими фахівцями сервісного обслуговування з використанням оригінальних запасних частин.

Контактні дані для всіх країн Ви знайдете у доданому списку сервісних служб.

BSH Hausgeräte GmbH
Carl-Wery-Straße 34
81739 München
GERMANY
siemens-home.bsh-group.com

Виготовлено BSH Hausgeräte GmbH за ліцензією на товарний знак Siemens AG



9001362704 (9801)